

BLACK+ DECKER®

INSTRUCTION MANUAL
MODE D'EMPLOI
MANUAL DE INSTRUCCIONES

Cordless Vacuum Aspirateur sans fil Aspiradora inalámbrica

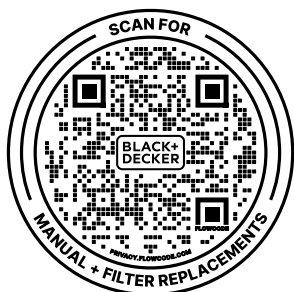

HHVK320J
HHVK515J

Please read before returning this product for any reason.

À lire avant de retourner ce produit pour quelque raison que ce soit.

Lea el manual antes de devolver este producto por cualquier motivo.

English (<i>original instructions</i>)	3
--	---

Français (<i>traduction de la notice d'instructions originale</i>)	9
--	---

Español (<i>traducido de las instrucciones originales</i>)	16
--	----

Thank you for choosing BLACK+DECKER!

If you have a question or experience a problem with your BLACK+DECKER purchase, go to: <http://www.blackanddecker.com>.

If you can't find the answer or do not have access to the Internet, call 1-800-544-6986 from 8 a.m. to 5 p.m. EST Mon. – Fri. to speak with an agent. Please have the CATALOG NUMBER available when you call.

To register your new product, visit
www.BlackandDecker.com/NewOwner

Consulter le site Web www.BlackandDecker.com/NewOwner
pour enregistrer votre nouveau produit.

Visite www.BlackandDecker.com/NewOwner para registrar su
nuevo producto.

Fig. A

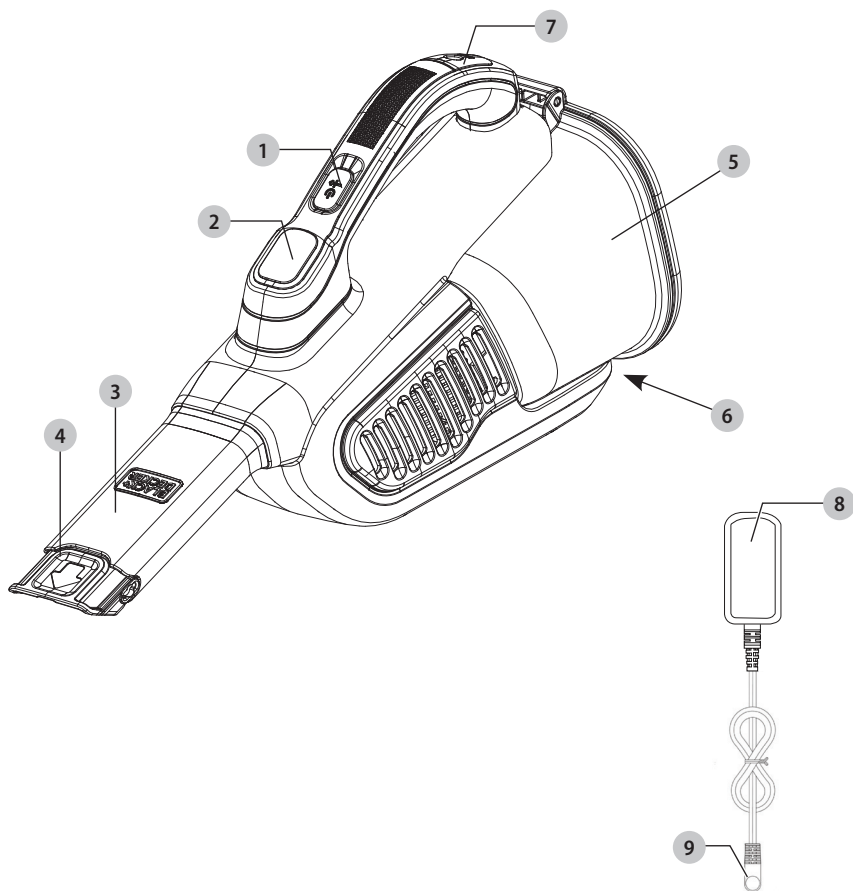

Components

- 1 On/Off switch
- 2 State of charge indicator
- 3 Vacuum nozzle
- 4 Extendable crevice tool
- 5 Dust bowl
- 6 Dust bowl release button
- 7 Charging port
- 8 Jack plug charger
- 9 Jack plug

⚠ WARNING! *Read all safety warnings and all instructions. Failure to follow the warnings and instructions may result in electric shock, fire and/or serious injury.*

📖 WARNING: *To reduce the risk of injury, read the instruction manual.*

Intended Use

Your BLACK+DECKER vacuum has been designed for vacuuming everyday dry messes. This appliance is intended for household use only.

DEFINITIONS: SAFETY ALERT SYMBOLS AND WORDS

This instruction manual uses the following safety alert symbols and words to alert you to hazardous situations and your risk of personal injury or property damage.

⚠ DANGER: Indicates an imminently hazardous situation which, if not avoided, **will** result in **death or serious injury**.

⚠ WARNING: Indicates a potentially hazardous situation which, if not avoided, **could** result in **death or serious injury**.

⚠ CAUTION: Indicates a potentially hazardous situation which, if not avoided, **may** result in **minor or moderate injury**.

⚠ NOTICE: Indicates a practice **not related to personal injury** which, if not avoided, **may** result in **property damage**.
(Used without word) Indicates a safety related message.

IMPORTANT SAFETY INSTRUCTIONS

When using an electrical appliance, basic precautions should always be followed, including the following:

READ ALL INSTRUCTIONS BEFORE USING THIS APPLIANCE.

⚠ WARNING: Some household dust contains chemicals known to the State of California to cause cancer, birth defects or other reproductive harm such as asbestos and lead in lead based paint.

⚠ WARNING: Do not attempt to modify or repair the appliance.

⚠ WARNING: Do not charge the battery at ambient temperatures below 39 °F (4 °C) or above 104 °F (40 °C). Follow all charging instructions and do not charge the appliance outside of the temperature range specified in the instructions. Charging improperly or at

temperatures outside of the specified range may damage the battery and increase risk of fire.

⚠ WARNING: To reduce the risk of fire, electrical shock or injury:

- Shock Hazard. To protect against risk of electrical shock, do not put charging base in water or other liquid.
- Do not allow to be used as a toy. Close attention is necessary when used by or near children.
- Use only as described in this manual. Use only manufacturer's recommended attachments.
- Do not use with damaged cord or plug. If appliance is not working as it should, has been dropped, damaged, left outdoors, or dropped into water, return it to a service center.
- Do not pull or carry by cord, use cord as a handle, close a door on cord, or pull cord around sharp edges or corners. Do not run appliance over cord. Keep cord away from heated surfaces.
- Do not unplug by pulling on cord. To unplug, grasp the plug, not the cord.
- Do not handle charger, including charger plug, and charger terminals with wet hands.
- Do not put any object into openings. Do not use with any opening blocked; keep free of dust, lint, hair, and anything that may reduce air flow.
- Keep hair, loose clothing, fingers, and all parts of body away from openings and moving parts.
- Use extra care when cleaning on stairs.
- Do not use to pick up flammable or combustible liquids, such as gasoline, or use in areas where they may be present.
- Do not pick up anything that is burning or smoking, such as cigarettes, matches, or hot ashes.
- Do not use without dust bag and/or filters in place.
- Do not charge the unit outdoors.
- Use only the charger supplied by the manufacturer to recharge.
- Do not incinerate the appliance even if it is severely damaged. The batteries can explode in a fire.
- This appliance is intended for household use only and not for commercial or industrial use.
- Do not allow the cord to hang over the edge of a table or counter or touch hot surfaces.
- The unit should be placed or mounted away from sinks and hot surfaces.
- Plug the charger directly into an electrical outlet.
- Use the charger only in a standard electrical outlet (120V/60Hz).
- Unplug the charger from outlet before any routine cleaning or maintenance.
- Do not look into the air vents when the unit is switched on, as sometimes there is a possibility of small debris being discharged from the air vents, especially after cleaning / replacement of the filters as debris inside the unit can be disturbed.
- This product includes rechargeable li-ion batteries. Do not incinerate batteries as they will explode at high temperatures.

- Leaks from battery cells can occur under extreme conditions. If the liquid, which is a 20-35% solution of potassium hydroxide, gets on the skin (1) wash quickly with soap and water or (2) neutralize with a mild acid such as lemon juice or vinegar. If the liquid gets into the eyes, flush them immediately with clean water for a minimum of 10 minutes. Seek medical attention.

SAVE THESE INSTRUCTIONS

Additional Safety Warnings













- Prevent unintentional starting. Ensure the switch is in the off-position before picking up or carrying the appliance.** Carrying the appliance with your finger on the switch or energizing an appliance that has the switch on, invites accidents.
- Recharge only with the charger specified by the manufacturer.** A charger that is suitable for one type of battery pack may create a risk of fire when used with another battery pack.
- Use appliance only with specifically designed battery packs.** Use of any other battery packs may create a risk of injury and fire.
- When battery pack is not in use, keep it away from other metal objects, like paper clips, coins, keys, nails, screws or other small metal objects, that can make a connection from one terminal to another.** Shorting the battery terminals together may cause burns or a fire.
- Under abusive conditions, liquid may be ejected from the battery; avoid contact. If contact accidentally occurs, flush with water. If liquid contacts eyes, additionally seek medical help.** Liquid ejected from the battery may cause irritation or burns.
- Do not use a battery pack or appliance that is damaged or modified.** Damaged or modified batteries may exhibit unpredictable behavior resulting in fire, explosion or risk of injury.
- Do not expose a battery pack or appliance to fire or excessive temperature.** Exposure to fire or temperature above 266 °F (130 °C) may cause explosion.
- Follow all charging instructions and do not charge the battery pack or appliance outside of the temperature range specified in the instructions.** Charging improperly or at temperatures outside of the specified range may damage the battery and increase the risk of fire.
- Have servicing performed by a qualified repair person using only identical replacement parts.** This will ensure that the safety of the product is maintained.
- Do not modify or attempt to repair the appliance or the battery pack except as indicated in the instructions for use and care.**
- Only for use with these chargers:**
HHVK320J: S010QU1400040/SSC-140040US
HHVK515J: S010QU2300040/SSC-230040US.

Additional Safety Information

⚠ WARNING: Never modify the appliance or any part of it. Damage or personal injury could result.

- Wear protective clothing and wash exposed areas with soap and water.** Allowing dust to get into your mouth, eyes, or lay on the skin may promote absorption of harmful chemicals. Direct particles away from face and body.
- Air vents often cover moving parts and should be avoided.** Loose clothes, jewelry or long hair can be caught in moving parts.

The label on your tool may include the following symbols. The symbols and their definitions are as follows:

V.....volts	 or AC.....alternating current
Hz.....hertz	 or AC/DC.....alternating or direct current
min.....minutes	Class II Construction (double insulated)
— — or DC.....direct current	n_0no load speed
Class I Construction (grounded)	n.....rated speed
.../min.....per minute	PSI.....pounds per square inch
BPM.....beats per minute	earthing terminal
IPM.....impacts per minute	safety alert symbol
OPM.....oscillations per minute	visible radiation—do not stare into the light
RPM.....revolutions per minute	wear respiratory protection
sfpm.....surface feet per minute	wear eye protection
SPM.....strokes per minute	wear hearing protection
A.....amperes	read all documentation
W.....watts	do not expose to rain
Wh.....watt hours	
Ah.....amp hours	

The RBRC® Seal

Please take your spent battery packs to an authorized BLACK+DECKER service center or to your local retailer for recycling. In some areas, it is illegal to place spent battery packs in the trash. You may also contact your local recycling center for information on where to drop off the spent battery pack. Do not place in curbside recycling. For more information visit www.call2recycle.org or call the toll-free number in the RBRC® Seal. RBRC® is a registered trademark of Call 2 Recycle, Inc.



ASSEMBLY

⚠ WARNING: Do not attempt to modify or repair the appliance.

Charging the battery (Fig. B)

⚠ WARNING: For use only with the supplied charger.

⚠ WARNING: Before charging, be sure to empty all contents and dry thoroughly if needed to avoid damage to your appliance.

1. Before first use, the battery must be charged for at least 5 hours.
2. Make sure the appliance is switched off.
3. Fig. B - Plug the jack plug **9** of the jack plug charger **8** into the charging port **7** of the vacuum.
4. Plug the charger into any standard 120 Volt 60 Hz electrical outlet.
Fig. B

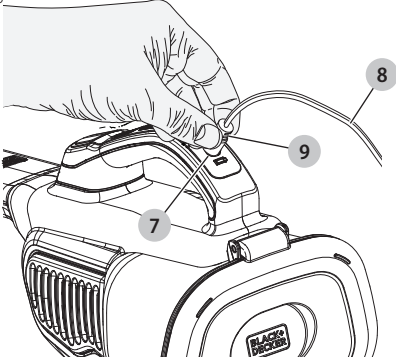

NOTE: While charging, the charger may become warm. This is normal and does not indicate a problem. The appliance can be left connected to the charger indefinitely.

⚠ WARNING: Do not charge the battery at ambient temperatures below 39 °F (4 °C) or above 104 °F (40 °C).

Charging Indicator LED

1. While charging, the white LEDs on the charger **8** will flash and increase in sections.
2. When charging is completed, the white LEDs will turn off.

Switching On/Off (Fig. C)

1. To switch the appliance ON, press the On/Off switch **1**.
2. Press the On/Off switch **1** again to engage boost mode.
3. Press the On/Off switch **1** to turn the vacuum Off.

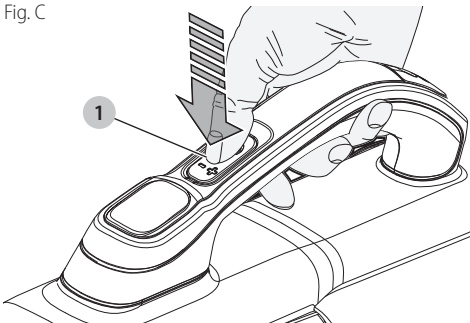

State of charge indicator

This appliance includes a state of charge indicator **2** which consists of three white LED lights **10** that indicate the level of charge remaining in the battery. This feature is only activated when the vacuum is powered on.

The state of charge indicator is an indication of approximate levels of charge remaining in the battery pack according to the following indicators:

The LED battery indicator displays the remaining charge and warns you when the battery is low. The final LED will flash continuously when there is only 1 minute of runtime remaining. All LEDs will flash when the unit is discharged.

NOTE: The state of charge indicator is only an indication of the charge left on the battery. It does not indicate tool functionality and is subject to variation based on product components, temperature and end-user application.
Fig. D

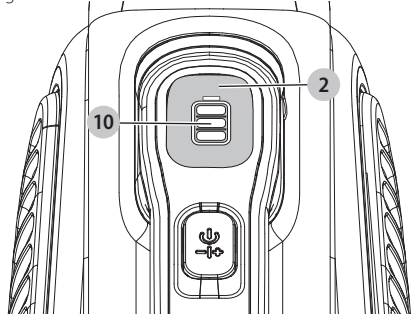

Extendable Crevice Tool

1. To extend the crevice tool **4**, pull it out from the vacuum nozzle **3** until it clicks in place.
2. To collapse the crevice tool **4**, push it into the vacuum nozzle **3** until it clicks in place.

Dry pick up

For everyday spills of dry material.

- Do not fill the dust bowl **5** beyond the end of the filter.

Optimizing the suction force

In order to keep the suction force optimized, the filters must be cleared regularly during use.

Emptying and cleaning the product

Removing the dust bowl and filter (Fig. E, F)

⚠ WARNING: The filter is reusable and should be cleaned regularly.

1. Hold the dust bowl over a trash can before pressing the dust bowl release button **6** to release the dust bowl access door **11** as shown in Figure E.
2. While holding the dust bowl over a trash can, lightly shake it to empty the dust bowl **5**.
3. Lift the prefilter **12** out of the dust bowl **5** as shown in Figure F.

- Lift the filter **13** out of the dust bowl **5**.
- While holding the dust bowl over a trash can, empty the dust bowl **5**.
- Install the filter **13** into the dust bowl **5**, then install the prefilter **12** into the dust bowl **5**.
- Close the dust bowl access door **11** until it clicks firmly into place.

WARNING: Never use the appliance without the filters. Optimum dust collection will only be achieved with a clean filter.

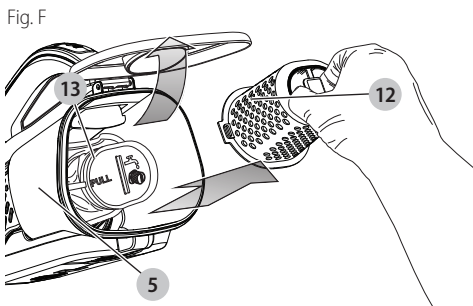
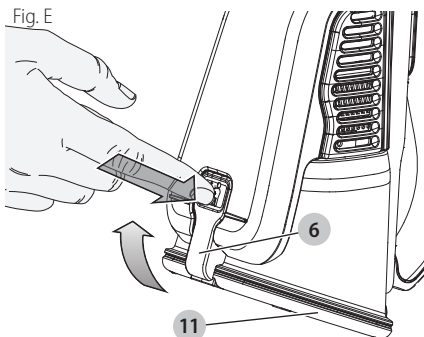

Cleaning the dust bowl and filter

- The prefilter **12** and filter **13** can be washed in warm soapy water. The dust bowl **5** can be wiped clean with a dry cloth.
- Make sure the filter **13**, prefilter **12** and the dust bowl **5** are dry before installing.

Replacing the filters

The filters should be replaced every 6 to 9 months and whenever worn or damaged. Replacement filters are available from your BLACK+DECKER dealer.

Visit www.blackanddecker.com to locate dealers.

- Remove the old filters as described in *Emptying and Cleaning the Product*.
- Fit the new filters as described in *Emptying and Cleaning the Product*.

(cat. no: HHVKF10)

These fit all units. When these filters reach the end of their lifespan they must be disposed of at a local recycling center.

MAINTENANCE

Use only mild soap and damp cloth to clean the vac. Never let any liquid get inside the vac; never immerse any part of the vac into a liquid.

WARNING: Make sure the vacuum is completely dry before using it.

IMPORTANT: To assure product SAFETY and RELIABILITY, repairs, maintenance and adjustment (other than those listed in this manual) should be performed by authorized service centers or other qualified service organizations, always using identical replacement parts.

TROUBLESHOOTING

If the product does not work, check the following:

- The charger was correctly plugged in for recharge. (It feels slightly warm to the touch.)
- The charger cord is not damaged and is correctly attached.
- The charger is plugged into a working electrical outlet.

For assistance with your product, visit our website www.blackanddecker.com for the location of the service center nearest you or call the BLACK+DECKER help line at 1-800-544-6986.

Battery Removal and Disposal

This product uses Lithium Ion rechargeable and recyclable batteries. When the batteries no longer hold a charge, they should be removed from the vacuum and recycled. They must not be incinerated or composted.

The batteries can be taken for disposal to a BLACK+DECKER Company-Owned or Authorized Service Center. Some local retailers are also participating in a national recycling program (see "RBRC® Seal"). Call your local retailer for details. If you bring the batteries to a BLACK+DECKER Company-Owned or Authorized Service Center, the Center will arrange to recycle old batteries. Or, contact your local municipality for proper disposal instructions in your city/town.

To remove the battery pack for disposal:

- First, before attempting to disassemble the product, turn it on and leave it on until the motor completely stops insuring a complete discharge of the batteries.
- Using a hex screwdriver, remove the seven screws securing the two housing halves.
- Lift the housing cover away from the assembly.
- Detach all lead connections from battery pack.
- Remove battery pack and dispose of as per recommended guidelines.

Accessories

WARNING: Since accessories, other than those offered by BLACK+DECKER, have not been tested with this product, use of such accessories with this product could be hazardous. To reduce the risk of injury, only BLACK+DECKER recommended accessories should be used with this product.

ENGLISH

Recommended accessories for use with your product are available at extra cost from your local dealer or authorized service center. If you need assistance in locating any accessory, please contact BLACK+DECKER. Call **1-800-544-6986**.

Repairs

 **WARNING:** *To assure product SAFETY and RELIABILITY, repairs, maintenance and adjustment (including brush inspection and replacement, when applicable) should be performed by a factory service center or an authorized service center. Always use identical replacement parts.*

Register Online

Thank you for your purchase. Register your product now for:

- **WARRANTY SERVICE:** Registering your product will help you obtain more efficient warranty service in case there is a problem with your product.
- **CONFIRMATION OF OWNERSHIP:** In case of an insurance loss, such as fire, flood or theft, your registration of ownership will serve as your proof of purchase.
- **FOR YOUR SAFETY:** Registering your product will allow us to contact you in the unlikely event a safety notification is required under the Federal Consumer Safety Act.
- Register online at **www.BlackandDecker.com/NewOwner**.

SERVICE INFORMATION

All BLACK+DECKER Service Centers are staffed with trained personnel to provide customers with efficient and reliable power tool service. Whether you need technical advice, repair, or genuine factory replacement parts, contact the BLACK+DECKER location nearest you. To find your local service location, call: **1-800-544-6986** or visit **www.blackanddecker.com**

Two-Year Limited Warranty

For warranty terms, go to **<https://www.blackanddecker.com/support/warranty-policy>**.

To request a written copy of the warranty terms, contact: Customer Service at Black & Decker, 701 East Joppa Road, Towson, MD 21286 or call **1-800-544-6986**.

LATIN AMERICA: This warranty does not apply to products sold in Latin America. For products sold in Latin America, check country-specific warranty information contained in the packaging, call the local company or see the website for such information.

Imported by: Black & Decker (U.S.) Inc.
701 E. Joppa Rd.

Towson, MD 21286

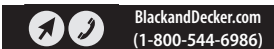
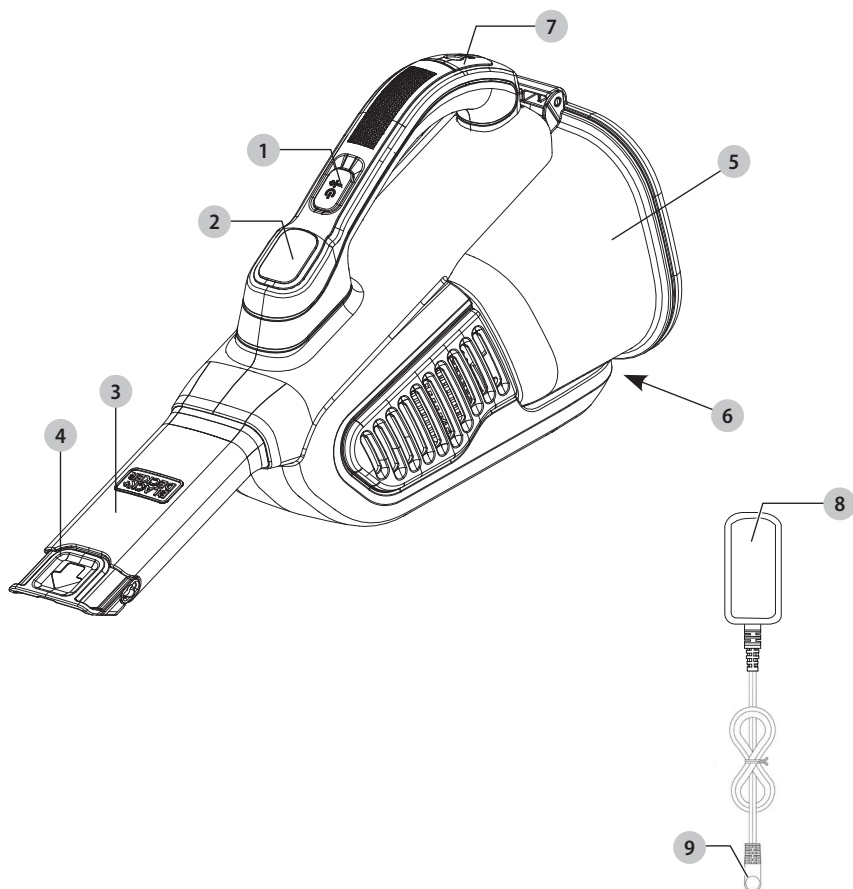

Fig. A



Composants

- 1 Bouton Marche/Arrêt
- 2 Indicateur de l'état de charge
- 3 Embout de l'aspirateur
- 4 Outil suceur extensible
- 5 Compartiment à poussière
- 6 Bouton de libération du compartiment à poussière
- 7 Port de charge
- 8 Chargeur à connecteur mâle
- 9 Connecteur mâle

⚠ AVERTISSEMENT! *Lisez tous les avertissements de sécurité et toutes les instructions. Ne pas suivre les avertissements et les instructions peut entraîner un choc électrique, un incendie et/ou des blessures graves.*

⚠ AVERTISSEMENT : *pour réduire le risque de blessure, lisez le guide d'utilisation.*

Utilisation prévue

Votre aspirateur BLACK+DECKER a été conçu pour aspirer les déchets secs du quotidien. Cet appareil est conçu pour un usage domestique seulement.

DÉFINITIONS: SYMBOLES ET MENTIONS D'ALERTE DE SÉCURITÉ

Cette notice d'utilisation utilise les symboles et les mentions d'alerte de sécurité suivants afin de vous alerter sur les situations dangereuses et les risques de blessures ou de dégâts matériels.

⚠ DANGER: indique une situation de risque imminent qui **engendre**, si elle n'est pas évitée, la **mort ou de graves blessures**.

⚠ AVERTISSEMENT: indique une situation de risque potentiel qui **pourrait** engendrer, si elle n'est pas évitée, la **mort ou de graves blessures**.

⚠ ATTENTION: indique une situation de risque potentiel qui **peut** engendrer, si elle n'est pas évitée, **des blessures bénignes ou modérées**.

⚠ REMARQUE: indique une pratique **n'entraînant aucun risque de blessures** mais qui, si elle n'est pas évitée, **peut entraîner des dommages matériels**.
(Utilisé sans mention) Indique un message lié à la sécurité.

CONSIGNES DE SÉCURITÉ IMPORTANTES

Lorsque vous utilisez un appareil électrique, des précautions élémentaires devraient toujours être prises, incluant les suivantes :

LISEZ TOUTES LES INSTRUCTIONS AVANT D'UTILISER CET APPAREIL.

⚠ AVERTISSEMENT: certaines poussières domestiques contiennent des produits chimiques identifiés par l'État de Californie comme pouvant causer le cancer, des anomalies congénitales et d'autres dangers pour la reproduction, tels que l'amiante et le plomb contenu dans les peintures au plomb.

⚠ AVERTISSEMENT : ne pas tenter de modifier ou de réparer l'appareil.

⚠ AVERTISSEMENT : ne pas charger la pile à des températures ambiantes inférieures à 4 °C (39 °F) ou supérieures à 40 °C (104 °F). Suivez les instructions de charge et ne chargez pas l'appareil hors de la plage de températures indiquée dans les instructions. Recharger de façon inappropriée ou hors de la plage de températures indiquée peut endommager le bloc-piles et augmenter le risque d'incendie.

⚠ AVERTISSEMENT : pour réduire tout risque d'incendie, de choc électrique ou de dommages corporels :

- Danger de choc électrique. Afin de vous protéger contre le risque de choc électrique, ne pas mettre la base de recharge dans l'eau ou autre liquide.
- Ne pas la laisser être utilisée comme un jouet. Une attention particulière est nécessaire lorsqu'elle est utilisée par des enfants ou près des enfants.
- Utilisez seulement comme décrit dans ce guide. Utilisez seulement les accessoires recommandés du fabricant.
- Ne pas utiliser avec un cordon ou une fiche endommagée. Si l'outil ne fonctionne pas comme il le devrait, a été échappé, endommagé, laissé à l'extérieur ou échappé dans l'eau, retournez-le dans un centre de services.
- Ne pas tirer ou transporter par le cordon, utiliser celui-ci comme une poignée, le passer sous une porte ou autour d'arêtes ou coins acérés. Ne pas passer la machine sur le cordon. Gardez le cordon hors de portée de surfaces chaudes.
- Ne pas débrancher en tirant sur le cordon. Pour débrancher, saisissez la fiche, pas le cordon.
- Ne pas toucher au chargeur ou sa fiche et ses contacts si vos mains sont mouillées.
- Ne pas mettre tout objet dans les ouvertures. Ne pas utiliser si une ouverture est bloquée; tenez à l'écart de la poussière, de la charpie ainsi que des cheveux et de tout ce qui peut réduire la circulation de l'air.
- Gardez vos cheveux, vêtements amples, doigts et toutes les parties de votre corps loin des ouvertures et des pièces en mouvement de l'outil.
- Redoublez de prudence durant le nettoyage d'escaliers.
- Ne pas utiliser pour ramasser des liquides combustibles ou inflammables, comme l'essence ou utiliser dans des endroits où ils sont présents.
- Ne pas ramasser tout ce qui brûle ou fume comme des cigarettes, des allumettes ou des cendres chaudes.
- Ne pas utiliser sans le sac à poussière et/ou les filtres en place.
- Ne pas charger l'appareil à l'extérieur.
- Utilisez seulement le chargeur fourni par le fabricant pour recharger.
- Ne pas incinérer l'appareil même s'il est sévèrement endommagé. Les piles peuvent exploser et causer un incendie.

- Cet appareil n'est prévu que pour usage domestique et non pour utilisation commerciale ou industrielle.
- Ne pas laisser le cordon pendre du bord d'une table ou comptoir ou entrer en contact avec une surface chaude.
- L'appareil ne devrait pas être placé ou monté près d'un évier ou d'une source de chaleur.
- Branchez le chargeur directement dans une prise de courant.
- Branchez le chargeur seulement dans une prise de courant domestique standard (120 V - 60 Hz).
- Débranchez le chargeur de sa prise avant tout entretien ou nettoyage de routine.
- Ne pas regarder dans les événements lorsque l'appareil est en marche parce qu'il arrive parfois que de petits débris puissent être éjectés des événements, particulièrement après le nettoyage/remplacement des filtres puisque les débris à l'intérieur de l'appareil peuvent être dérangés.
- Ce produit comprend des piles lithium-ion rechargeables. Ne pas incinérer les piles, elles exploseront sous haute température.
- Une fuite des éléments de piles peut se produire en conditions extrêmes. Si le liquide (qui est une solution de 20 à 35 % d'hydroxyde de potassium) entre en contact avec la peau, (1) lavez sans attendre à l'eau et au savon ou (2) neutralisez avec un produit légèrement acide comme du jus de citron ou du vinaigre. Si le liquide entre dans les yeux, rincez à l'eau courante sur-le-champ pour une durée minimum de 10 minutes. Consultez un médecin.

CONSERVEZ CES INSTRUCTIONS

Avertissements de sécurité supplémentaires

- Prévention le démarrage intempestif. Assurez-vous que l'interrupteur est en position Arrêt avant de ramasser et de transporter l'appareil.** Transporter l'appareil avec votre doigt sur l'interrupteur ou mettre sous tension un appareil dont le commutateur de marche est activé favorise les accidents.
- Rechargez seulement avec le chargeur indiqué par le fabricant.** Un chargeur est approprié pour un type de bloc-piles et peut créer un risque d'incendie s'il est utilisé avec un bloc-piles d'un autre type.
- Utilisez l'appareil seulement avec des blocs-piles spécialement conçus.** Utiliser d'autres blocs-piles peut créer un risque de blessure ou d'incendie.
- Lorsque vous n'utilisez pas le bloc-piles, gardez-le hors de portée d'autres objets métalliques, comme les trombones, les pièces de monnaie, les clés, les clous, les vis et autres petits objets métalliques qui peuvent connecter une borne à une autre.** Faire un court-circuit entre les bornes des piles peut entraîner des brûlures ou un incendie.
- En conditions abusives, du liquide peut être éjecté de la pile; évitez le contact. Si un contact se produit accidentellement, rincez avec de l'eau. Si du liquide entre en contact avec les yeux,**

consultez aussi un médecin. Le liquide éjecté de la pile peut entraîner une irritation ou des brûlures.

- Ne pas utiliser un bloc-piles ou un appareil qui est endommagé ou qui a été modifié.** Les piles endommagées ou modifiées peuvent avoir un comportement imprévisible entraînant un incendie, une explosion ou un risque de blessure.
- Ne pas exposer le bloc-piles ou l'appareil au feu ou à une température excessive.** L'exposition au feu ou à une température au-dessus de 130°C (266°F) pourrait entraîner une explosion.
- Suivez les instructions de charge et ne chargez pas le bloc-piles ou l'appareil en hors de la plage de températures indiquée dans les instructions.** Charger de façon inappropriée ou hors de températures de la plage indiquée peut endommager la pile et augmenter le risque d'incendie.
- Faites réparer par un réparateur qualifié utilisant seulement des pièces de rechange identiques.** Ceci assurera le maintien de la sécurité du produit.
- Ne pas modifier ou tenter de réparer l'appareil ou le bloc-piles sauf si c'est indiqué dans le mode d'emploi et d'entretien.**
- Utilisez seulement avec le chargeur**
HHVK320J: S010QU1400040/SSC-140040US
HHVK515J: S010QU2300040/SSC-230040US.

Renseignements de sécurité supplémentaires



AVERTISSEMENT : ne jamais modifier l'appareil ou toute pièce de celui-ci. Cela pourrait entraîner des dommages matériels ou des blessures corporelles.

- **Portez des vêtements protecteurs et lavez vos zones exposées avec du savon et de l'eau.** Permettre à la poussière d'entrer dans votre bouche, vos yeux ou la laisser sur la peau peut favoriser l'absorption des produits chimiques dangereux. Dirigez les particules loin du visage et du corps.
- **Les évents couvrent souvent des pièces qui se déplacent et doivent être évités.** Des vêtements amples, les bijoux ou les cheveux longs peuvent se coincer dans des pièces qui déplacent.

L'étiquette sur votre outil peut inclure les symboles suivants.

Voici ces symboles et leur signification :

V	volts	OPM.....	oscillations par minute
Hz	hertz	TR/MIN	tours par minute
min	minutes	sfpm	pieds surface par minute
— — — ou CC	courant continu	SPM.....	coups par minute
Ⓢ	Fabrication de classe I (relié à la terre)	A.....	ampères
.../min.....	par minute	W.....	watts
BPM.....	battements par minute	Wh.....	watts/heure
IPM.....	impacts par minute	Ah.....	ampères/heure
		Ⓢ ou CA	courant alternatif

FRANÇAIS

 ou CA/CC... courant alternatif ou continu

 Fabrication de classe II (double isolation)

n_0 vitesse à vide

n vitesse nominale

PSI livres par pouce carré

 borne de terre

 symbole d'alerte de sécurité

 rayonnement visible
—ne regardez pas la lumière

 portez une protection respiratoire

 portez une protection oculaire

 portez des protections auditives

 lisez toute la documentation

 ne pas exposer à la pluie

Le sceau RBRC®

Veillez apporter vos blocs-piles usagés à un centre de service agréé BLACK+DECKER ou à votre détaillant local pour le recyclage.

Dans certaines régions, il est illégal de mettre les blocs-piles usagés à la poubelle. Vous pouvez aussi contacter votre centre de recyclage local pour des informations sur les endroits où déposer le bloc-piles usagé. Ne pas mettre dans la collecte sélective. Pour de plus amples renseignements, visitez www.call2recycle.org ou appelez au numéro sans frais dans le sceau RBRC®.

RBRC® est une marque de commerce déposée de Call 2 Recycle, Inc.



ASSEMBLAGE

 **AVERTISSEMENT :** *ne pas tenter de modifier ou de réparer l'appareil.*

Charger la pile (Fig. B)

 **AVERTISSEMENT :** *pour utilisation avec le chargeur fourni seulement.*

 **AVERTISSEMENT :** *avant de charger, assurez-vous de vider tout le contenu et asséchez soigneusement au besoin afin d'éviter d'endommager votre appareil.*

1. Avant la première utilisation, la pile doit être chargée pendant au moins 5 heures.
2. Assurez-vous que l'appareil est éteint.
3. Fig. B - Connectez le connecteur mâle 9 du chargeur à connecteur mâle 8 dans le port de charge 7 de l'aspirateur.
4. Branchez le chargeur dans une prise électrique 120 volts 60 Hz standard.

Fig. B

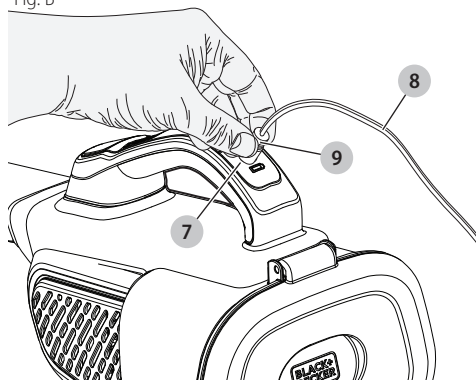

REMARQUE : lors de la recharge, le chargeur pourrait devenir chaud. C'est normal et cela n'indique pas un problème. L'appareil peut être laissé connecté au chargeur pour une durée indéterminée.

 **AVERTISSEMENT :** *ne pas recharger la pile à des températures sous 4 °C (39 °F) ou au-dessus de 40 °C (104 °F).*

Voyant DEL de chargement

1. Pendant le chargement, les voyants DEL blancs sur le chargeur 8 clignotent et augmentent en sections.
2. Lorsque le chargement est terminé, les voyants DEL blancs s'éteignent.

Mettre en Marche/Arrêt (Fig. C)

1. Pour mettre l'appareil en marche, appuyez sur le bouton Marche/Arrêt 1.
 2. Appuyez à nouveau sur le bouton Marche/Arrêt 1 pour enclencher le mode Pleine puissance.
 3. Appuyez sur le bouton Marche/Arrêt 1 pour éteindre.
- Fig. C

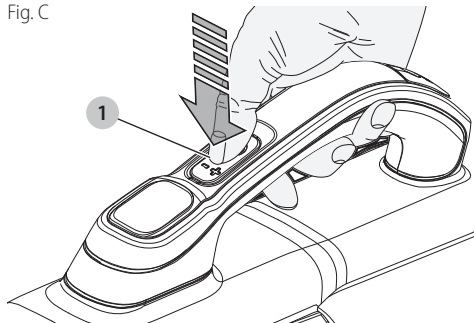

Indicateur de l'état de charge

Le présent appareil comprend un indicateur de l'état de charge 2 de sa pile comprenant trois voyants DEL blancs 10 indiquant son niveau de charge. Cette fonction s'active seulement lorsque l'aspirateur est en marche.

L'indicateur de l'état de charge est une indication du niveau approximatif de charge restant dans la pile selon les indicateurs suivants :

Le voyant DEL de la pile affiche la charge restante et vous avise lorsque la pile est faible. Le dernier voyant DEL clignotera en continu lorsqu'il restera seulement 1 minute de durée d'exécution. Tous les voyants DEL clignoteront lorsque l'appareil sera déchargé.

REMARQUE : l'indicateur de l'état de charge est seulement une indication du niveau de charge restant dans le bloc-piles. Il n'indique pas la fonctionnalité de l'appareil et peut varier selon les accessoires utilisés, la température et l'utilisation faite de l'appareil.

Fig. D

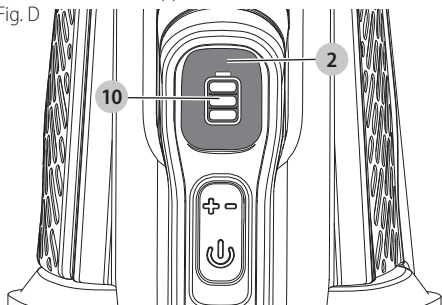

Suceur plat extensible

1. Pour étendre le suceur plat 4, retirez-le de l'embout de l'aspirateur 3 jusqu'à ce qu'il clique en place.
2. Pour réduire le suceur plat 4, poussez-le dans l'embout de l'aspirateur 3 jusqu'à ce qu'il clique en place.

Ramassage à sec

Pour les déversements quotidiens de matière sèche.

- Ne pas remplir le compartiment à poussière 5 au-delà de l'extrémité du filtre.

Optimiser la force de suction

Afin de conserver l'optimisation de la force de suction, les filtres doivent être nettoyés régulièrement durant l'utilisation.

Vider et nettoyer le produit

Retirer le compartiment à poussière et le filtre (Fig. E, F)

⚠ AVERTISSEMENT : *le filtre est réutilisable et doit être nettoyé régulièrement.*

1. Tenez le compartiment à poussière au-dessus d'une poubelle avant d'appuyer sur le bouton de libération du compartiment à poussière 6 pour libérer la porte d'accès au compartiment à poussière 11 comme illustré dans la Figure E.
2. Pendant que vous tenez le compartiment à poussière au-dessus d'une poubelle, secouez-le légèrement pour vider le compartiment à poussière 5.
3. Levez le préfiltre 12 hors du compartiment à poussière 5 comme illustré dans la Figure F.
4. Levez le filtre 13 hors du compartiment à poussière 5.

5. Pendant que vous tenez le compartiment à poussière au-dessus d'une poubelle, videz le compartiment à poussière 5.
6. Installez le filtre 13 dans le compartiment à poussière 5, puis installez le préfiltre 12 dans le compartiment à poussière 5.
7. Fermez la porte d'accès du compartiment à poussière 11 jusqu'à ce qu'elle clique solidement en place.

⚠ AVERTISSEMENT : *ne jamais utiliser cet appareil sans les filtres. La collecte de poussière optimale ne sera possible que si vous utilisez un filtre propre.*

Fig. E

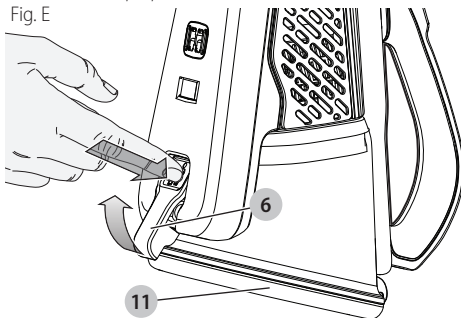
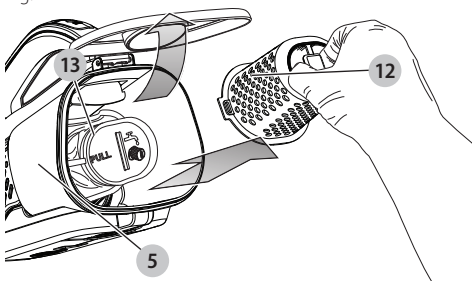

Fig. F



Nettoyer le compartiment à poussière et le filtre

Le préfiltre 12 et le filtre 13 peuvent être lavés dans de l'eau tiède et savonneuse. Le compartiment à poussière 5 peut être nettoyé avec un linges sec.

1. Assurez-vous que le filtre 13, le préfiltre 12 et le compartiment à poussière 5 sont secs avant de les réinstaller.

Remplacer les filtres

Les filtres doivent être remplacés tous les 6 à 9 mois et lorsqu'ils sont usés ou endommagés. Les filtres de remplacement sont disponibles chez votre détaillant BLACK+DECKER.

Visitez www.blackanddecker.com pour trouver les détaillants.

- Retirez les anciens filtres comme décrit dans **Vider et nettoyer le produit.**

FRANÇAIS

- Mettez les nouveaux filtres comme décrit dans **Vider et nettoyer le produit**.

(N° de cat. : HHVKF10)

Ceux-ci s'ajustent à tous les modèles. À la fin de leur vie, ces filtres doivent être disposés dans votre centre de recyclage local.

ENTRETIEN

Utilisez seulement un savon doux et un linge humide pour nettoyer l'aspirateur. Ne jamais laisser de liquide entrer à l'intérieur de l'aspirateur; ne jamais immerger toute partie de l'aspirateur dans un liquide.

AVERTISSEMENT : assurez-vous que l'aspirateur est complètement sec avant de l'utiliser.

IMPORTANT : afin d'assurer votre SÉCURITÉ et la FIABILITÉ du produit, les réparations, l'entretien et les ajustements (autres que ceux énumérés dans le présent manuel) doivent être effectués dans un centre de service BLACK+DECKER ou une entreprise de service autorisée, toujours en utilisant des pièces de remplacement identiques.

DÉPANNAGE

L'appareil ne fonctionne pas. Contrôler ce qui suit :

- Le chargeur avait été branché pour la recharge. (Il sera légèrement chaud au toucher.)
- Le cordon du chargeur n'est pas endommagé et bien fixé.
- Le chargeur est branché dans une prise de courant.

Pour obtenir de l'aide au sujet du produit, visitez notre site Web www.blackanddecker.com pour la localisation du centre de service le plus près de chez vous ou utilisez la ligne d'aide de BLACK+DECKER **1-800-544-6986**.

Retrait et élimination des piles

Ce produit utilise des piles Lithium Ion rechargeables et recyclables. Quand les piles ne tiennent plus la charge, elles doivent être retirées de l'aspirateur et recyclées. Elles ne doivent jamais être incinérées ni compostées.

On peut apporter la pile à un centre de réparation BLACK+DECKER ou un centre autorisé. Certains détaillants locaux participent également à un programme national de recyclage. Communiquer avec le détaillant de votre région pour les détails. Le centre de réparation de BLACK+DECKER ou un centre autorisé prendront les dispositions nécessaires pour recycler la pile épuisée si on la rapporte à un tel centre. On peut aussi contacter la municipalité pour obtenir des directives de mise au rebut appropriées selon la ville.

Enlever le bloc-piles pour élimination :

1. D'abord, avant d'essayer de démonter le produit, l'allumer et le laisser allumé jusqu'à ce que le moteur s'arrête complètement, ce qui assure une décharge complète des piles.
2. Avec un tournevis à pointe cruciforme, retirer les sept vis fixant les deux moitiés du boîtier.
3. Déposer le couvercle du boîtier de l'ensemble.
4. Débrancher tous les fils et retirer les piles de leur boîtier.
5. Éliminer le bloc-piles conformément aux lignes directrices recommandées.

Accessoires

AVERTISSEMENT : puisque les accessoires autres que ceux offerts par BLACK+DECKER n'ont pas été testés avec ce produit, leur utilisation pourrait s'avérer dangereuse. Pour réduire le risque de blessures, utiliser exclusivement les accessoires BLACK+DECKER recommandés avec le présent produit.

Les accessoires recommandés pour cet outil sont vendus séparément au centre de service de votre région. Pour obtenir de l'aide concernant l'achat d'un accessoire, communiquer avec BLACK+DECKER, composer le 1-800-544-6986.

Réparations

AVERTISSEMENT : pour assurer la SÉCURITÉ et la FIABILITÉ du produit, les réparations, l'entretien et les réglages doivent être réalisés (cela comprend l'inspection et le remplacement du balai, le cas échéant) par un centre de réparation en usine ou un centre de réparation agréé. Toujours utiliser des pièces de rechange identiques.

Enregistrez-vous en ligne

Nous vous remercions de votre achat. Enregistrez votre produit maintenant pour :

- **SERVICE DE GARANTIE :** l'enregistrement de votre produit en ligne vous aide à obtenir un service de garantie efficace au cas où vous auriez un problème avec votre produit.
- **CONFIRMATION DE PROPRIÉTÉ :** en cas de pertes liées aux assurances telles qu'un incendie, une inondation ou un vol, votre enregistrement de propriété servira de preuve de votre achat.
- **POUR VOTRE SÉCURITÉ :** l'enregistrement de votre produit nous permet de vous contacter dans le cas probable d'une notification de sécurité requise selon le Federal Consumer Safety Act.
- Inscrivez-vous en ligne sur www.BlackandDecker.com/NewOwner.

INFORMATION SUR LES RÉPARATIONS

Tous les centres de réparation BLACK+DECKER sont dotés de personnel qualifié en matière d'outillage électrique; ils sont donc en mesure d'offrir à leur clientèle un service efficace et fiable. Que ce soit pour un avis technique, une réparation ou des pièces de rechange authentiques installées en usine, communiquer avec l'établissement BLACK+DECKER le plus près de chez vous. Pour trouver l'établissement de réparation de votre région, composer le numéro suivant : **1 800 544-6986** ou consulter le site www.blackanddecker.com

Garantie limitée de deux ans

Pour les conditions de la garantie, consultez le site <https://www.blackanddecker.com/support/warranty-policy>.

Pour demander une copie écrite des conditions de la garantie, contactez : Service à la clientèle chez BLACK+DECKER, 701 East Joppa Road, Towson, MD 21286 ou appelez le **1-800-544-6986**.

AMÉRIQUE LATINE : la présente garantie ne s'applique pas aux produits vendus en Amérique Latine. Pour les produits vendus en Amérique Latine, vérifiez les renseignements sur la garantie particulière au pays comprise dans l'emballage, appelez l'entreprise locale ou consultez le site Web pour les renseignements complets à propos de la garantie.

Importé par: Black & Decker (U.S.) Inc.

701 E. Joppa Rd.

Towson, MD 21286



BlackandDecker.com
(1-800-544-6986)

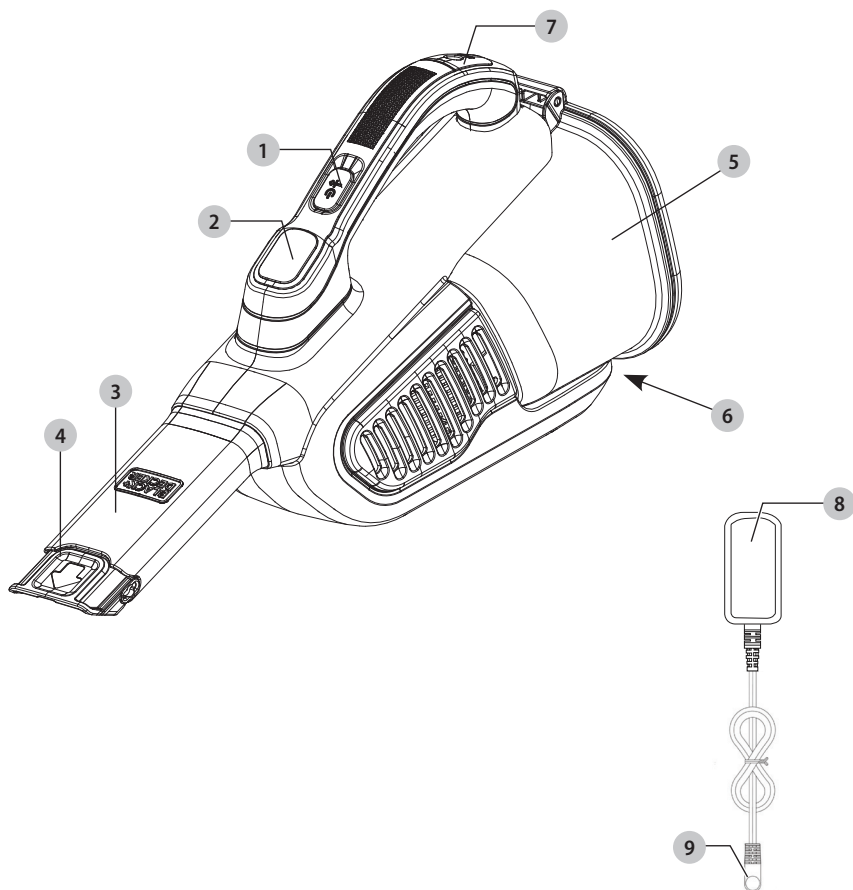

Componentes

- 1 Interruptor On/Off (Encendido/Apagado)
- 2 Indicador de estado de carga
- 3 Boquilla de vacío
- 4 Herramienta de fisura extensible
- 5 Tazón de polvo
- 6 Botón de liberación de tazón de polvo
- 7 Puerto de carga
- 8 Cargador de conector
- 9 Conector

⚠ ¡ADVERTENCIA! *Lea todas las advertencias de seguridad e instrucciones. El incumplimiento de las advertencias e instrucciones puede provocar descargas eléctricas, incendios o lesiones graves.*

⚠ ADVERTENCIA: *Para reducir el riesgo de lesiones, lea el manual de instrucciones.*

Uso pretendido

Su aspiradora BLACK+DECKER se ha diseñado para aspirar desórdenes secos cotidianos. Este aparato está diseñado para uso doméstico únicamente.

DEFINICIONES: SÍMBOLOS Y PALABRAS DE ALERTA DE SEGURIDAD

Las siguientes definiciones describen el nivel de gravedad de cada palabra de advertencia. Lea el manual de la herramienta eléctrica y preste atención a estos símbolos.

⚠ PELIGRO: Indica una situación de peligro inminente que, si no se evita, **provocará la muerte o lesiones graves.**

⚠ ADVERTENCIA: Indica una situación de peligro potencial que, si no se evita, **podría provocar la muerte o lesiones graves.**

⚠ ATENCIÓN: Indica una situación de peligro potencial que, si no se evita, **posiblemente provocará lesiones leves o moderadas.**

⚠ AVISO: Se refiere a una práctica **no relacionada a lesiones corporales** que de no evitarse **puede resultar en daños a la propiedad.** (Utilizado sin palabras) Indica un mensaje de seguridad relacionado.

INSTRUCCIONES DE SEGURIDAD IMPORTANTES

Cuando use aparatos eléctricos, siempre se deben seguir las precauciones básicas, incluyendo las siguientes:

LEA TODAS LAS INSTRUCCIONES ANTES DE USAR ESTE APARATO.

⚠ ADVERTENCIA: Algunos polvos domésticos contienen químicos conocidos por el Estado de California que causan cáncer, y defectos de nacimiento u otros daños reproductivos tales como asbesto y plomo en pintura a base de plomo.

⚠ ADVERTENCIA: No intente modificar o reparar el aparato.

⚠ ADVERTENCIA: No cargue la batería en temperaturas ambiente menores a 39 °F (4 °C) o mayores a 104 °F (40 °C). Siga todas las instrucciones de carga y no cargue el aparato fuera del rango de temperatura especificado en las instrucciones. Cargar inadecuadamente o en una temperatura fuera del rango especificado puede dañar la batería e incrementar el riesgo de incendio.

⚠ ADVERTENCIA: Para reducir el riesgo de incendios, descarga eléctrica, o lesiones:

- Riesgo de descarga eléctrica. Para protegerse contra riesgo de descarga eléctrica, no coloque la base de carga en agua u otro líquido.
- No permita que se use como un juguete. Se necesita poner atención cuando sea usado por o cerca de niños.
- Sólo use como se describe en este manual. Sólo use conexiones recomendadas por el fabricante.
- No use con el cable o enchufe dañado. Si el aparato no funciona como debería, se ha dejado caer, se dañó, se dejó en exteriores, o se dejó caer en agua, regréselo a un centro de servicio.
- No jale o transporte por el cable, no use el cable como manija, cierre una puerta sobre el cable, o jale el cable alrededor de bordes o esquinas filosas. No opere el aparato sobre el cable. Mantenga el cable lejos de superficies calientes.
- No desconecte jalando del cable. Para desconectar, sujete el enchufe, no el cable.
- No maneje el cargador, incluyendo el enchufe del cargador, y las terminales del cargador con las manos húmedas.
- No coloque ningún objeto en las aberturas. No lo use con ninguna abertura bloqueada; manténgalo libre de polvo, pelusa, cabello y cualquier cosa que pueda reducir el flujo de aire.
- Mantenga el cabello, ropa suelta, y todas las partes del cuerpo alejados de las aberturas y partes móviles.
- Tenga cuidado adicional cuando limpie en escaleras.
- No lo use para recoger líquidos inflamables o combustibles, tales como gasolina, o en áreas donde puedan estar presentes.
- No recoja nada que esté encendido o humeando, tal como cigarrillos, cerillos, o cenizas calientes.
- No lo use sin bolsa para polvo y/o filtros en su lugar.
- No cargue la unidad en exteriores.
- Sólo use el cargador suministrado por el fabricante para recargar.
- No incinere el aparato incluso si está dañado severamente. Las baterías pueden explotar en el fuego.
- Este aparato está diseñado para uso doméstico únicamente y no para uso comercial o industrial.
- No permita que el cable cuelgue sobre el borde de una mesa o mostrador o toque superficies calientes.
- La unidad se debe colocar o montar lejos de tarjas y superficies calientes.
- Conecte el cargador directamente en un tomacorriente eléctrico.

- Use el cargador únicamente en un tomacorriente eléctrico estándar (120V/60Hz).
- Desconecte el cargador del tomacorriente antes de cualquier limpieza o mantenimiento de rutina.
- No vea dentro de las ventilas de aire cuando la unidad esté encendida, ya que existe una posibilidad de que se descarguen desechos pequeños de las ventilas de aire, en especial después de la limpieza / reemplazo del filtro ya que el desecho dentro de la unidad se puede mover.
- Este producto incluye baterías de ion de litio recargables. No incinere las baterías ya que explotarán en altas temperaturas.
- Pueden ocurrir fugas de las celdas de la batería bajo condiciones extremas. Si el líquido, que es una solución de 20-35% de hidróxido de potasio, tiene contacto con la piel (1) lave rápidamente con agua y jabón o (2) neutralice con un ácido suave tal como jugo de limón o vinagre. Si el líquido entra en los ojos, lávelos de inmediato con agua limpia por un mínimo de 10 minutos. Busque atención médica.

CONSERVE ESTAS INSTRUCCIONES

Advertencias de seguridad adicionales

- Evite el arranque no intencional. Asegure que el interruptor esté en la posición apagada antes de recoger o transportar el aparato.** Transportar el aparato con su dedo en el interruptor o energizar el aparato que tenga el interruptor encendido puede provocar accidentes.
- Sólo recargue con el cargador especificado por el fabricante.** Un cargador que es adecuado para un tipo de paquete de batería puede crear un riesgo de incendio cuando se use con otro tipo de batería.
- Use el aparato únicamente con los paquetes de batería diseñados específicamente.** El uso de cualquier otro paquete de batería puede crear un riesgo de lesiones e incendio.
- Cuando el paquete de batería no esté en uso, manténgalo alejado de otros objetos metálicos, como sujetadores de papel, monedas, llaves, clavos, tornillos u otros objetos metálicos pequeños, que puedan hacer una conexión de una terminal a la otra.** Poner en corto las terminales de la batería puede causar quemaduras o un incendio.
- Bajo condiciones abusivas, el líquido puede ser expulsado de la batería; evite el contacto. Si ocurre contacto accidentalmente, lave con agua. Si el líquido hace contacto con los ojos, busque ayuda médica adicional.** El líquido expulsado de la batería puede causar irritación o quemaduras.
- No use un paquete de batería que esté dañado o modificado.** Las baterías dañadas o modificadas pueden presentar comportamiento imprevisto que resulte en incendio, explosión o riesgo de lesiones.
- No exponga un paquete de batería o aparato a fuego o temperatura excesiva.** La exposición a fuego o temperatura mayor a 266°F (130°C) puede causar una explosión.

- Siga todas las instrucciones de carga y no cargue el paquete de batería o el aparato fuera del rango de temperatura especificado en las instrucciones.** Cargar inadecuadamente o en una temperatura fuera del rango especificado puede dañar la batería e incrementar el riesgo de incendio.
- Pida que el servicio sea realizado por una persona de reparación calificada usando únicamente partes de reemplazo idénticas.** Esto garantizará que se mantenga la seguridad del producto.
- No modifique ni intente reparar el aparato o el paquete de batería, excepto como se indica en las instrucciones de uso y cuidado.**
- Sólo para uso con cargador:**
HHVK320J: S010QU1400040/SSC-140040US
HHVK515J: S010QU2300040/SSC-230040US.

Información de seguridad adicional

⚠ ADVERTENCIA: Nunca modifique el aparato o ninguna parte de éste. Podría resultar en daño o lesiones personales.

- **Use ropa de protección y lave las áreas expuestas con agua y jabón.** Permitir que el polvo entre en su boca, ojos, o que quede sobre la piel puede promover la absorción de químicos peligrosos. Dirija las partículas lejos de la cara y el cuerpo.
- **Las ventilas de aire a menudo cubren las partes móviles y se deben evitar.** La ropa suelta, joyería, o cabello largo podrían quedar atrapados en las partes móviles.

La etiqueta en su herramienta puede incluir los siguientes símbolos. Los símbolos y sus definiciones son los siguientes:

V.....	voltios	⚡	o CA/CD.....	corriente alterna o directa
Hz.....	hertz	◻	Construcción Clase II (aislamiento doble)
min.....	minutos	⚡	sin carga velocidad
— o CD.....	corriente directa	n.....	velocidad nominal
Ⓜ.....	Construcción Clase I (conectada a tierra)	PSI.....	libras por pulgada cuadrada
.../min.....	por minuto	⊕	terminal de tierra
BPM.....	golpes por minuto	⚠	símbolo de alerta de seguridad
IPM.....	impactos por minuto	⚠	radiación visible—no mirar directamente a la luz
OPM.....	oscilaciones por minuto	Ⓜ	usar protección respiratoria
RPM.....	revoluciones por minuto	Ⓜ	usar protección para los ojos
sfpm.....	pies de superficie por minuto	Ⓜ	usar protección auditiva
SPM.....	carreras por minuto	📖	lea toda la documentación
A.....	amperios	☔	no exponga a la lluvia
W.....	watts			
Wh.....	watt horas			
Ah.....	amperios hora			
~ o CA.....	corriente alterna			
☔			

El Sello RBRC®

Lleve sus paquetes de batería agotados a un centro de servicio autorizado BLACK+DECKER o a su minorista local para reciclarlos. En algunas áreas, es ilegal colocar paquetes de batería gastados en la basura. También puede comunicarse con su centro de reciclaje local para obtener información sobre dónde dejar el paquete de batería agotado. No las coloque en el reciclaje de la acera. Para información adicional visite www.call2recycle.org.

O llame al número de larga distancia gratuito en el Sello RBRC®. RBRC® es una marca comercial registrada de Call 2 Recycle, Inc.



NOTA: Mientras carga, el cargador puede volverse caliente al tacto. Esto es normal y no indica un problema. El aparato se puede dejar conectado al cargador indefinidamente.

⚠ ADVERTENCIA: No cargue la batería en temperaturas ambiente menores a 39 °F (4 °C) o mayores a 104 °F (40 °C).

LED indicador de carga

1. Mientras se está cargando, los LED blancos en el cargador **8** parpadearán y aumentarán en secciones.
2. Cuando se complete la carga, los LED blancos se apagarán.

ENSAMBLE

⚠ ADVERTENCIA: No intente modificar o reparar el aparato.

Uso pretendido

Su aspiradora inalámbrica de ion de litio BLACK+DECKER se diseñó para propósitos de aspirado de seco ligero. Este aparato está diseñado para uso doméstico únicamente.

Carga de la batería (Fig. B)

⚠ ADVERTENCIA: Sólo para uso con el cargador incluido.

⚠ ADVERTENCIA: Antes de cargar, asegúrese de vaciar todo el contenido y seque minuciosamente para evitar daño a su aparato.

1. Antes del primer uso, la batería se debe cargar por lo menos 5 horas.
2. Asegúrese que el aparato esté apagado.
3. Fig. B - Conecte el enchufe **9** del cargador de enchufe **8** en el puerto de carga **7** de la aspiradora.
4. Conecte el cargador en cualquier tomacorriente de 120 Volts 60 Hz estándar.

Fig. B

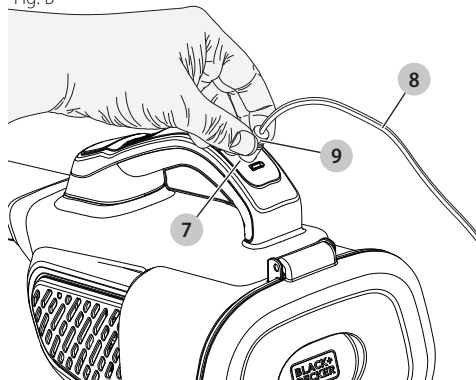

Encendido (Fig. C)

1. Para encender el aparato, presione el interruptor de encendido/apagado **1**.
2. Presione el interruptor de encendido/apagado **1** nuevamente para activar el modo de refuerzo.
3. Presione el interruptor de encendido/apagado **1** para apagar la aspiradora.

Fig. C

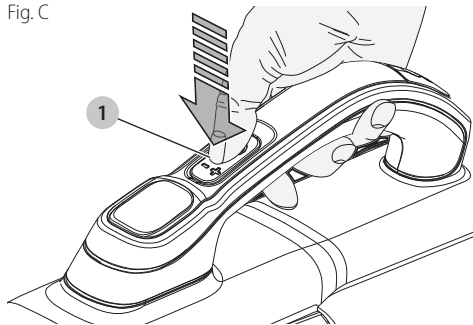

Indicador de estado de carga

Este aparato incluye un indicador de estado de carga **2** que consiste en tres luces LED blancas **10** que indican el nivel de carga restante en la batería. Esta función sólo está activa cuando la aspiradora está encendida.

El indicador de estado de carga es una indicación de los niveles aproximados de carga restantes en el paquete de batería de acuerdo con los siguientes indicadores:

El indicador de batería LED muestra la carga restante y le advierte cuando la batería es baja. El LED final parpadeará continuamente cuando sólo falta 1 minuto de tiempo de operación. Todos los LEDs parpadearán cuando se descargue la unidad.

NOTA: El indicador de estado de carga sólo es una indicación de la carga que queda en la batería. No indica la funcionalidad de la herramienta y está sujeto a variación en base a los componentes del producto, la temperatura y la aplicación del usuario final.

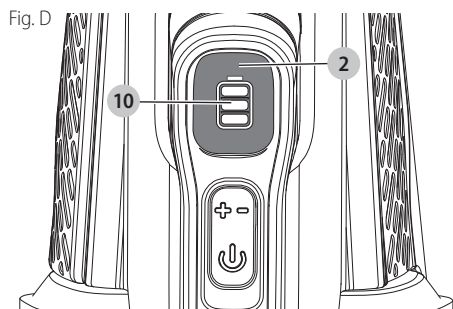

Herramienta de fisura extensible

1. Para extender la herramienta de fisura **4**, sáquela de la boquilla de aspiración **3** hasta que se conecte en su lugar.
2. Para colapsar la herramienta de fisura **4**, empújela en la boquilla de aspiración **3** hasta que se conecte en su lugar.

Recolección seca

Para derrames cotidianos de material seco.

- No llene el recipiente para el polvo **5** más allá del extremo del filtro.

Optimización de fuerza de succión

Para mantener la fuerza de succión optimizada, los filtros deben limpiarse regularmente durante el uso.

Vaciado y limpieza del producto

Extracción del tazón para polvo y filtro (Fig. E, F)

⚠ ADVERTENCIA: *El filtro es reutilizable y debe limpiarse regularmente.*

1. Sostenga el tazón de polvo sobre un bote de basura antes de presionar el botón de liberación del depósito de polvo **6** para liberar la puerta de acceso del tazón de polvo **11** como se muestra en la Figura E.
2. Mientras sostiene el tazón de polvo sobre un bote de basura, agítelo ligeramente para vaciar el tazón de polvo **5**.
3. Saque el pre-filtro **12** del tazón de polvo **5** como se muestra en la Figura F.
4. Levante el filtro **13** del tazón para polvo **5**.
5. Mientras sostiene el tazón de polvo sobre un bote de basura, vacíe el tazón de polvo **5**.
6. Instale el filtro **13** en el tazón de polvo **5**, luego instale el pre-filtro **12** en el tazón de polvo **5**.
7. Cierre la puerta de acceso del tazón de polvo **11** hasta que se conecte firmemente en su lugar.

⚠ ADVERTENCIA: *Nunca use el aparato sin los filtros. La recolección óptima de polvo sólo se logrará con un filtro limpio.*

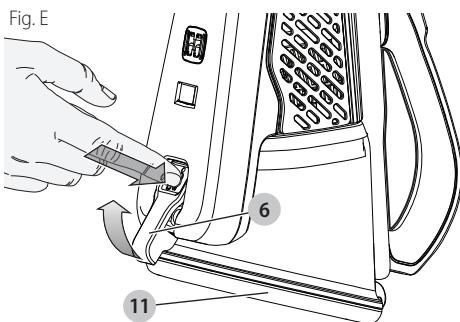
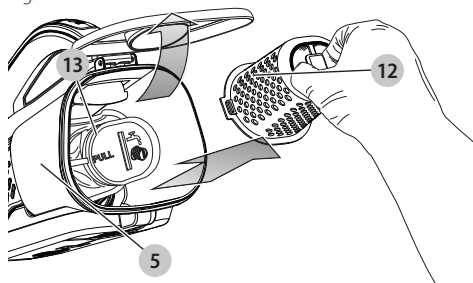

Fig. F



Limpieza de tazón de polvo y filtro

El pre-filtro **12** y el filtro **13** se pueden lavar con agua tibia y jabón. El tazón de polvo **5** se puede limpiar con un paño seco.

1. Asegúrese que el filtro **13**, el pre-filtro **12** y el tazón para polvo **5** estén secos antes de la instalación.

Reemplazo de filtros

Los filtros deben reemplazarse cada 6 a 9 meses y siempre que estén desgastados o dañados. Los filtros de repuesto están disponibles en su distribuidor BLACK+DECKER.

Visite www.blackanddecker.com para localizar distribuidores.

- Retire los filtros viejos como se describe en **Vaciado y limpieza del producto**.
- Ajuste los nuevos filtros como se describe en **Vaciado y limpieza del producto**.

(cat. no: HHVKF10)

Éstas se ajustan a todas las unidades. Cuando estos filtros alcanzan el fin de su vida útil se deben desechar en un centro de reciclaje local.

MANTENIMIENTO

Use sólo jabón suave y una tela húmeda para limpiar la aspiradora. Nunca permita que entre líquido a la aspiradora; nunca sumerja ninguna parte de la aspiradora en líquido.

⚠ ADVERTENCIA: *Asegúrese que la aspiradora esté completamente seca antes de usarla.*

IMPORTANTE: Para garantizar la SEGURIDAD y CONFIABILIDAD del producto, las reparaciones, mantenimiento y ajuste (diferentes a las indicadas en

este manual) sólo deben realizar por centros de servicio autorizados u otras organizaciones de servicio calificado, utilizando siempre partes de reemplazo idénticas.

SOLUCIÓN DE PROBLEMAS

Si el producto no funciona, revise lo siguiente:

- El cargador se conectó correctamente para recarga. (Se siente ligeramente caliente al tacto.)
- El cable del cargador no está dañado y está conectado correctamente.
- El cargador está conectado en un tomacorriente eléctrico que funciona.

Para asistencia con su producto, visite nuestro sitio de Internet www.blackanddecker.com respecto a la ubicación del centro de servicio más cercano o llame a la línea de ayuda de BLACK+DECKER al **1-800-544-6986**.

REMOCIÓN Y ELIMINACIÓN DE LA BATERÍA

Este producto utiliza baterías de iones de litio recargables y reciclables. Cuando las baterías ya no mantengan la carga, es necesario retirarlas de la aspiradora y reciclarlas. No se deben incinerar ni someter a un proceso de compostaje.

Para eliminar la batería, puede llevarla a un Centro de mantenimiento BLACK+DECKER propio o autorizado. Algunos comercios minoristas locales participan de un programa nacional de reciclado (ver "Sello RBRCTM"). Llame a su comercio minorista local para obtener más información. Si trae las baterías a un Centro de mantenimiento BLACK+DECKER propio o autorizado, el Centro se ocupará de reciclarlas. O bien, consulte en la municipalidad de su localidad para conocer las instrucciones de desecho adecuadas de su ciudad o localidad.

Remoción y desecho de baterías:

1. Primero, antes de intentar desarmar el producto, enciéndalo y póngalo en funcionamiento hasta que el motor se haya detenido completamente, asegurándose de que las baterías se descarguen completamente.
2. Con un destornillador Phillips, retire los siete tornillos que fijan las dos mitades de la caja.
3. Levante la cubierta de la batería del montaje.
4. Retire todas las conexiones de los conductores y quite las baterías de la cubierta.
5. Retire el paquete de baterías y deséchelo según las pautas recomendadas.

Accesorios

⚠ ADVERTENCIA: *Debido a que no se han probado con este producto otros accesorios que no sean los que ofrece BLACK+DECKER, el uso de dichos accesorios con esta herramienta podría ser peligroso. Para reducir el riesgo de lesiones, con este producto deben usarse sólo los accesorios recomendados por BLACK+DECKER.*

Los accesorios que se recomiendan para utilizar con la herramienta están disponibles a un costo adicional en su distribuidor local o en un centro de mantenimiento

autorizado. Si necesita ayuda para localizar algún accesorio, póngase en contacto con BLACK+DECKER, llame al **1-800-544-6986**.

Reparaciones

⚠ ADVERTENCIA: *Para asegurar la SEGURIDAD y la CONFIABILIDAD del producto, las reparaciones, el mantenimiento y los ajustes (inclusive la inspección y el cambio de las escobillas, cuando proceda) deben ser realizados en un centro de mantenimiento en la fábrica u en un centro de mantenimiento autorizado. Utilice siempre piezas de repuesto idénticas.*

Para reparación y servicio de sus herramientas eléctricas, favor de dirigirse al Centro de Servicio más cercano

CULIACAN, SIN

Bld. Emiliano Zapata 5400-1 Poniente Col. (667) 717 89 99
San Rafael

GUADALAJARA, JAL

Av. La Paz #1779 - Col. Americana Sector (33) 3825 6978
Juárez

MEXICO, D.F.

Eje Central Lázaro Cárdenas No. 18 - Local (55) 5588 9377
D, Col. Obrera

MERIDA, YUC

Calle 63 #459-A - Col. Centro (999) 928 5038

MONTERREY, N.L.

Av. Francisco I. Madero 831 Poniente - Col. (818) 375 23 13
Centro

PUEBLA, PUE

17 Norte #205 - Col. Centro (222) 246 3714

QUERETARO, QRO

Av. San Roque 274 - Col. San Gregorio (442) 2 17 63 14

SAN LUIS POTOSI, SLP

Av. Universidad 1525 - Col. San Luis (444) 814 2383

TORREON, COAH

Bld. Independencia, 96 Pte. - Col. Centro (871) 716 5265

VERACRUZ, VER

Prolongación Díaz Mirón #4280 - Col. (229) 921 7016
Remes

VILLAHERMOSA, TAB

Constitución 516-A - Col. Centro (993) 312 5111

PARA OTRAS LOCALIDADES:

**Si se encuentra en México, por favor llame al (55)
5326 7100**

**Si se encuentra en U.S., por favor llame al
1-800-544-6986**

Póliza de Garantía

IDENTIFICACIÓN DEL PRODUCTO:

Sello o firma del Distribuidor.

Nombre del producto: _____

Mod./Cat.: _____

Marca: _____

Núm. de serie: _____

(Datos para ser llenados por el distribuidor)

Fecha de compra y/o entrega del producto:

Nombre y domicilio del distribuidor donde se adquirió el producto:

Este producto está garantizado por un año a partir de la fecha de entrega, contra cualquier defecto en su funcionamiento, así como en materiales y mano de obra empleados para su fabricación. Nuestra garantía incluye la reparación o reposición del producto y/o componentes sin cargo alguno para el cliente, incluyendo mano de obra, así como los gastos de transportación razonablemente erogados derivados del cumplimiento de este certificado. Para hacer efectiva esta garantía deberá presentar su herramienta y esta póliza sellada por el establecimiento comercial donde se adquirió el producto, de no contar con ésta, bastará la factura de compra.

Excepciones

Esta garantía no será válida en los siguientes casos:

- Cuando el producto se hubiese utilizado en condiciones distintas a las normales;
- Cuando el producto no hubiese sido operado de acuerdo con el instructivo de uso que se acompaña;
- Cuando el producto hubiese sido alterado o reparado por personas distintas a las enlistadas al final de este certificado.

Anexo encontrará una relación de sucursales de servicio de fábrica, centros de servicio autorizados y franquiciados en la República Mexicana, donde podrá hacer efectiva su garantía y adquirir partes, refacciones y accesorios originales.

Solamente para propósito de México:

Importado por: BLACK+DECKER Tool Co. S.A. de C.V.
Avenida Antonio Dovali Jaime, # 70 Torre B Piso 9
Colonia La Fe, Santa Fé
Código Postal : 01210 Delegación Alvaro Obregón
México D.F.
Tel. (52) 555-326-7100 R.F.C.: BDE810626-1W7

Registro en Línea

Gracias por su compra. Registre su producto ahora para:

- **SERVICIO EN GARANTÍA:** Si completa esta tarjeta, podrá obtener un servicio en garantía más eficiente, en caso de que exista un problema con su producto.
- **CONFIRMACIÓN DE PROPIEDAD:** En caso de una pérdida que cubra el seguro, como un incendio, una inundación o un robo, el registro de propiedad servirá como comprobante de compra.

- **PARA SU SEGURIDAD:** Si registra el producto, podremos comunicarnos con usted en el caso improbable que se deba enviar una notificación de seguridad conforme a la Federal Consumer Safety Act (Ley Federal de Seguridad de Productos para el Consumidor).
- Registro en línea en www.BlackandDecker.com/NewOwner.

INFORMACIÓN DE MANTENIMIENTO

Todos los Centros de servicio de BLACK+DECKER cuentan con personal altamente capacitado dispuesto a brindar a todos los clientes un servicio eficiente y confiable en la reparación de herramientas eléctricas. Si necesita consejo técnico, reparaciones o piezas de repuesto originales de fábrica, póngase en contacto con el centro de servicio de BLACK+DECKER más cercano a su domicilio. Para ubicar su centro de servicio local, llame al **1-800-544-6986** o visite nuestro sitio www.blackanddecker.com.

Garantía limitada de dos años

Para los términos de garantía, visite <https://www.blackanddecker.com/support/warranty-policy>.

Para solicitar una copa escrita de los términos de garantía, póngase en contacto con: Servicio al cliente en Black & Decker, 701 East Joppa Road, Towson, MD 21286 o llame al **1-800-544-6986**.

AMÉRICA LATINA: Esta garantía no aplica a productos vendidos en América Latina. Para productos vendidos en América Latina, revise la información de garantía del país específico contenida en el empaque, llame a la compañía local o consulte la página de Internet respecto a tal información.

Importado por Black & Decker (U.S.) Inc.
701 E. Joppa Rd.
Towson, MD 21286

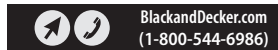

Black & Decker (U.S.) Inc.
701 East Joppa Road, Towson, MD 21286
Part No. NA366155
HHVK320J, HHVK515J
JUN23

Copyright © 2019, 2023 BLACK+DECKER