

INSTRUCTION MANUAL

TV510 6-1/2" (165mm)
Circular Saw

1-800-544-6986

KEY INFORMATION YOU SHOULD KNOW:

- Carbide blades stay sharp much longer than steel blades. Use a carbide blade whenever possible.
- A dull blade will cause slow, inefficient cutting.
- Always support work properly. (See illustrations on work support in this manual.)

SAVE THIS MANUAL FOR FUTURE REFERENCE

**VEA EL ESPAÑOL EN LA CONTRAPORTADA.
POUR LE FRANÇAIS, VOIR LA COUVERTURE ARRIÈRE.**

INSTRUCTIVO DE OPERACIÓN, CENTROS DE SERVICIO Y PÓLIZA DE GARANTÍA. **ADVERTENCIA:** LÉASE ESTE INSTRUCTIVO ANTES DE USAR EL PRODUCTO.

Master Mechanic

⚠ GENERAL SAFETY RULES

⚠ WARNING: Read and understand all instructions. Failure to follow all instructions listed below may result in electric shock, fire and/or serious personal injury.

SAVE THESE INSTRUCTIONS

WORK AREA

- Keep your work area clean and well lit. Cluttered benches and dark areas invite accidents.
- Do not operate power tools in explosive atmospheres, such as in the presence of flammable liquids, gases, or dust. Power tools create sparks which may ignite the dust or fumes.
- Keep bystanders, children, and visitors away while operating a power tool. Distractions can cause you to lose control.

ELECTRICAL SAFETY

- Double Insulated tools are equipped with a polarized plug (one blade is wider than the other). This plug will fit in a polarized outlet only one way. If the plug does not fit fully in the outlet, reverse the plug. If it still does not fit, contact a qualified electrician to install a polarized outlet. Do not change the plug in any way. Double Insulation eliminates the need for the three wire grounded power cord and grounded power supply system.
- Avoid body contact with grounded surfaces such as pipes, radiators, ranges and refrigerators. There is an increased risk of electric shock if your body is grounded.
- Don't expose power tools to rain or wet conditions. Water entering a power tool will increase the risk of electric shock.
- Do not abuse the cord. Never use the cord to carry the tools or pull the plug from an outlet. Keep cord away from heat, oil, sharp edges or moving parts. Replace damaged cords immediately. Damaged cords increase the risk of electric shock.
- When operating a power tool outside, use an outdoor extension cord marked "W-A" or "W". These cords are rated for outdoor use and reduce the risk of electric shock.

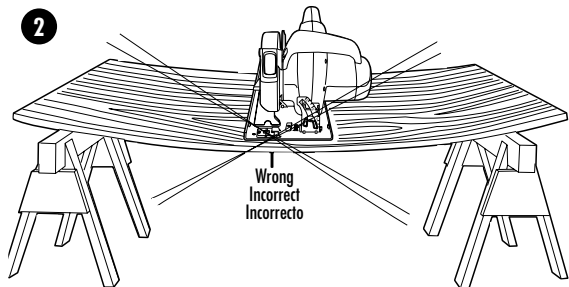
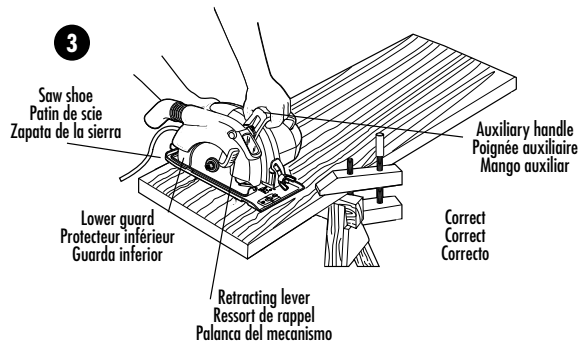
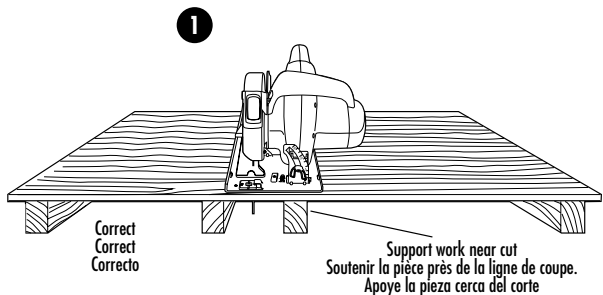
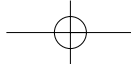

Material bends on blade causing heavy loads or kickback
Le matériau plie au contact de la lame causant de lourdes surcharges ou des rebonds.
El material oprime el disco ocasionando sobrecarga o contragolpe

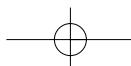
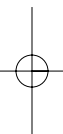
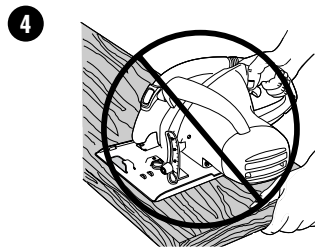

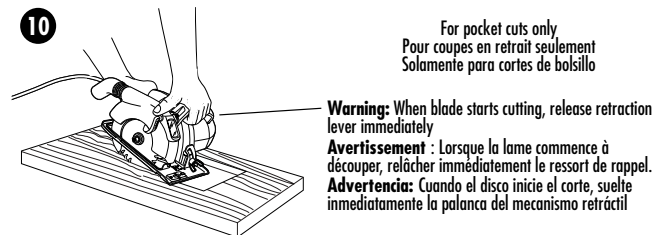
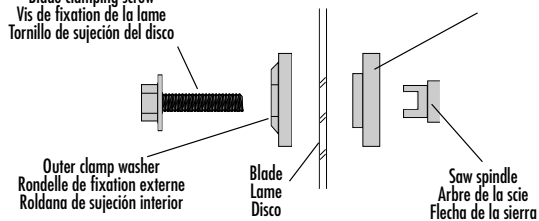
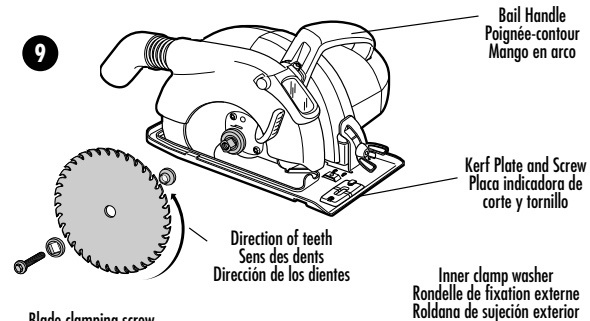
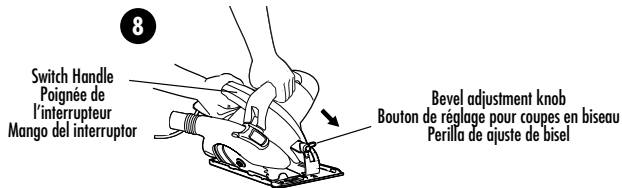
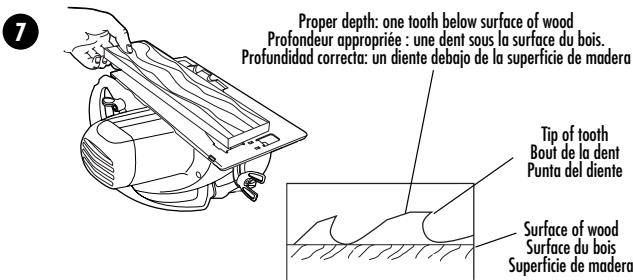
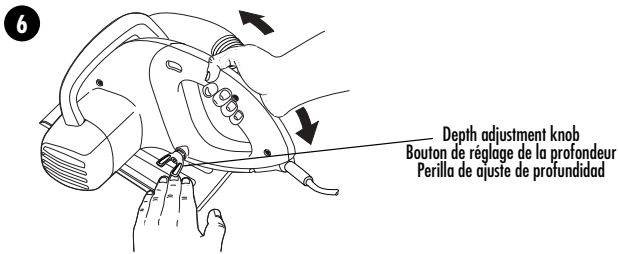

PERSONAL SAFETY

- **Stay alert, watch what you are doing and use common sense when operating a power tool. Do not use tool while tired or under the influence of drugs, alcohol, or medication.** A moment of inattention while operating power tools may result in serious personal injury.
- **Dress properly. Do not wear loose clothing or jewelry. Contain long hair. Keep your hair, clothing, and gloves away from moving parts.** Loose clothes, jewelry, or long hair can be caught in moving parts.
- **Avoid accidental starting. Be sure switch is off before plugging in.** Carrying tools with your finger on the switch or plugging in tools that have the switch on invites accidents.
- **Remove adjusting keys or wrenches before turning the tool on.** A wrench or a key that is left attached to a rotating part of the tool may result in personal injury.
- **Do not overreach. Keep proper footing and balance at all times.** Proper footing and balance enables better control of the tool in unexpected situations.
- **Use safety equipment. Always wear eye protection.** Dust mask, non-skid safety shoes, hard hat, or hearing protection must be used for appropriate conditions.

TOOL USE AND CARE

- **Use clamps or other practical way to secure and support the workpiece to a stable platform.** Holding the work by hand or against your body is unstable and may lead to loss of control.
- **Do not force tool. Use the correct tool for your application.** The correct tool will do the job better and safer at the rate for which it is designed.
- **Do not use tool if switch does not turn it on or off.** Any tool that cannot be controlled with the switch is dangerous and must be repaired.
- **Disconnect the plug from the power source before making any adjustments, changing accessories, or storing the tool.** Such preventive safety measures reduce the risk of starting the tool accidentally.
- **Store idle tools out of reach of children and other untrained persons.** Tools are dangerous in the hands of untrained users.
- **Maintain tools with care. Keep cutting tools sharp and clean.** Properly maintained tools with sharp cutting edges are less likely to bind and are easier to control.
- **Check for misalignment or binding of moving parts, breakage of parts, and any other condition that may affect the tool's operation. If damaged, have the tool serviced before using.** Many accidents are caused by poorly maintained tools.

- **Use only accessories that are recommended by the manufacturer for your model.** Accessories that may be suitable for one tool may become hazardous when used on another tool.

SERVICE

- **Tool service must be performed only by qualified repair personnel.** Service or maintenance performed by unqualified personnel could result in a risk of injury.
- **When servicing a tool, use only identical replacement parts. Follow instructions in the Maintenance section of this manual.** Use of unauthorized parts or failure to follow Maintenance instructions may create a risk of electric shock or injury.

⚠️ SPECIFIC SAFETY RULES

- **⚠️ DANGER:** Keep hands away from cutting area and blade. Keep your second hand on auxiliary handle, or motor housing. If both hands are holding the saw, they cannot be cut by the blade.
- **Keep your body positioned to either side of the saw blade, but not in line with the saw blade.** KICKBACK could cause the saw to jump backwards. (See "Causes and Operator Prevention of Kickback").
- **Do not reach underneath the work.** The guard cannot protect you from the blade below the work.
- **Check lower guard for proper closing before each use. Do not operate saw if lower guard does not move freely and close instantly. Never clamp or tie the lower guard into the open position.** If saw is accidentally dropped, lower guard may be bent. Raise the lower guard with the Retracting Lever and make sure it moves freely and does not touch the blade or any other part, in all angles and depths of cut.
- **Check the operation and condition of the lower guard spring. If the guard and the spring are not operating properly, they must be serviced before use.** Lower guard may operate sluggishly due to damaged parts, gummy deposits, or a buildup of debris.
- **Lower guard should be retracted manually only for special cuts such as "Pocket Cuts" and "Compound Cuts". Raise the lower guard by Retracting Lever. As soon as blade enters the material, lower guard must be released.** For all other sawing, the lower guard should operate automatically.
- **Always observe that the lower guard is covering the blade before placing saw down on bench or floor.** An unprotected coasting blade will cause the saw to

walk backwards, cutting whatever is in its path. Be aware of the time it takes for the blade to stop after switch is released.

- **NEVER hold piece being cut in your hands or across your leg.** It is important to support the work properly to minimize body exposure, blade binding, or loss of control.
- **Hold tool by insulated gripping surfaces when performing an operation where the cutting tool may contact hidden wiring or its own cord.** Contact with a "live" wire will also make exposed metal parts of the tool "live" and shock the operator.
- **When ripping, always use a rip fence or straight edge guide.** This improves the accuracy of the cut and reduces the chance for blade binding.
- **Always use blades with correct size and shape (diamond vs. round) arbor holes.** Blades that do not match the mounting hardware of the saw will run eccentrically, causing loss of control.
- **Never use damaged or incorrect blade washers or bolts.** The blade washers and bolt were specially designed for your saw, for optimum performance and safety of operation.

CAUSES AND OPERATOR PREVENTION OF KICKBACK





- Kickback is a sudden reaction to a pinched, bound or misaligned saw blade, causing an uncontrolled saw to lift up and out of the workpiece toward the operator.
- When the blade is pinched or bound tightly by the kerf closing down, the blade stalls and the motor reaction drives the unit rapidly back toward the operator.
- If the blade becomes twisted or misaligned in the cut, the teeth at the back edge of the blade can dig into the top surface of the wood causing the blade to climb out of the kerf and jump back toward the operator.
- Kickback is the result of tool misuse and/or incorrect operating procedures or conditions and can be avoided by taking proper precautions as given below.
- **Maintain a firm grip with both hands on the saw and position your body and arm to allow you to resist KICKBACK forces.** KICKBACK forces can be controlled by the operator if proper precautions are taken.
- **When blade is binding or when interrupting a cut for any reason, release the trigger and hold the saw motionless in the material until the blade comes to a complete stop. Never attempt to remove the saw from the work or pull the saw backward while the blade is in motion or KICKBACK may occur.** Investigate and take corrective action to eliminate the cause of blade binding.
- **When restarting a saw in the workpiece, center the saw blade in the kerf and**

check that saw teeth are not engaged into the material. If saw blade is binding it may walk up or KICKBACK from the workpiece as the saw is restarted.

- **Support large panels to minimize the risk of blade pinching and KICKBACK.** Large panels tend to sag under their own weight. Supports must be placed under the panel on both sides, near the line of cut and near the edge of the panel.
- **Do not use dull or damaged blade.** Unsharpened or improperly set blades produce narrow kerf causing excessive friction, blade binding and KICKBACK.
- **Blade depth and bevel adjusting locking levers must be tight and secure before making cut.** If blade adjustment shifts while cutting, it may cause binding and KICKBACK.
- **Use extra caution when making a "Pocket Cut" into existing walls or other blind areas.** The protruding blade may cut objects that can cause KICKBACK.

SYMBOLS

The label on your tool may include the following symbols.

V	volts
A	amperes
Hz	hertz
W	watts
min	minutes
	alternating current
	direct current
no	no load speed
	Class II Construction
.../min	revolutions or reciprocation per minute
	earthing terminals
	safety alert symbol

ADDITIONAL SAFETY RULES: CIRCULAR SAWS

- **Snagging the lower guard on a surface below the material being cut can**

momentarily reduce operator control. The saw can lift partially out of the cut increasing the chance of blade twist. Ensure there is sufficient clearance under the workpiece.

- **When necessary to raise lower guard manually, use the retracting lever.**
- **KEEP THE BLADES CLEAN AND SHARP.** Sharp blades minimize stalling and kickback. The use of dull and/or dirty blades can increase the saw loading causing the operator to push harder which promotes twisting.

⚠ DANGER: KEEP HANDS AWAY FROM CUTTING AREA. Keep hands away from blades. Never place hands in front of or behind the path of the blade while cutting. Do not reach underneath work while blade is rotating. Do not attempt to remove cut material when blade is moving.

- **SUPPORT LARGE PANELS.** Large panels must be supported as shown (Fig. 1) in this manual to minimize the risk of blade pinching and kickback. When cutting operation requires the resting of the saw on the workpiece, the saw shall be rested on the larger portion and the smaller piece cut off.
- **USE ONLY CORRECT BLADES AND BLADE ASSEMBLY COMPONENTS WHEN MOUNTING BLADES.** Do not use blades with incorrect size holes. Never use defective or incorrect blade washers or bolts. Follow blade assembly procedures.
- **ADJUSTMENTS.** Before cutting be sure depth and bevel adjustments are tight.
- **SUPPORT AND SECURE THE WORK PROPERLY.** Insure that the material to be cut is clamped (Fig. 3) and solidly supported and balanced on a strong, stable and level work surface. Support the work so that the wide portion of the saw shoe is on the portion of the material that doesn't fall after the cut is made. Never hold cut off piece by hand (Figs. 4 & 5). KICKBACK from blade pinch can result. Keep both hands on saw at all times.
- **STAY ALERT AND EXERCISE CONTROL.** Keep body positioned to one side of blade. Always maintain a firm grip and control of saw with both hands. Do not change hand grip or body position while saw is running. Take precaution to avoid injury from cut off pieces and other falling material during operation.
- **THE DUST EJECTION NOZZLE MUST BE IN PLACE AT ALL TIMES.** Take your saw to an authorized Black & Decker Service Facility if the nozzle becomes damaged or lost.
- **VIEWING WINDOW MUST BE IN PLACE AT ALL TIMES** and it must stay closed against the upper guard of the saw at all times when operating the saw.

⚠ WARNING: Do not operate your saw if window becomes damaged or fails to stay in place as noted above. Bring your saw to your closest Black & Decker Service Center or authorized service facility.

- **TURN OFF AND UNPLUG THE SAW** before attempting to clean the blade viewing window.

GUARD AGAINST KICKBACK

- **WHAT IS KICKBACK?** KICKBACK is the sudden movement of the saw, during a cut, back toward the operator which may cause serious personal injuries.

⚠ DANGER: RELEASE SWITCH IMMEDIATELY IF BLADE BINDS OR SAW STALLS.

- **KICKBACK CAN BE CAUSED BY** the saw blade becoming pinched, twisted or bound while cutting, or the saw stalls. When the blade becomes twisted or misaligned in the cut, the teeth at the back edge of the blade can dig into the top surface of the wood causing the blade to climb out of the cut and move suddenly back toward the operator.

TO REDUCE THE RISK OF KICKBACK

- Keep a firm grip on saw with both hands at all times.
- Stay alert – exercise control.
- Support long overhanging materials. As the material is cut and weakens, it will sag, causing a pinched blade.
- Support large panels as shown (Fig. 1). Material supported only at the ends (Fig. 2) will lead to blade pinching.
- Avoid sawing overhead. Material can sag and will pinch blade.
- Keep blades sharp and clean.
- Use fence or straight edge guide when ripping. Be careful as the cut off strip can sag or twist, closing the cut and pinching the blade, leading to KICKBACK.
- Don't force tool. Wood variables such as knots, hardness, toughness, wetness, pressure treated and freshly cut green lumber can heavily load the saw which can lead to stalling. Push the saw slower when this occurs.
- Don't remove saw from work during a cut while the blade is moving.
- Allow saw to reach full speed before blade contacts material to be cut. Starting the saw with the blade against the work or pushed forward into cut can lead to stalling or sudden backward movement of saw.
- Never attempt to lift the saw when making a bevel cut. This will lead to blade binding and stalling.

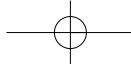

- Always secure work to prevent workpiece movement during cut.
- Do not try to force saw back on line if your cut begins to go off line. This can cause KICKBACK. Stop saw and allow blade to coast down to a stop. Withdraw from cut and start a new cut on the line.
- Set depth adjustment of saw such that one tooth of the blade projects below the workpiece as shown (Fig. 7).
- Do not back up a rotating blade in the cut. Twisting the saw can cause the back edge of the blade to dig into the material, climb out of the work and run back toward the operator.
- Avoid cutting nails. Inspect for and remove all nails from lumber before cutting.
- Some wood contains preservatives such as copper chromium arsenate (CCA) which can be toxic. When cutting these materials, extra care should be taken to avoid inhalation and minimize skin contact.

SAVE THESE INSTRUCTIONS

Motor

Be sure your power supply agrees with nameplate marking.

120 volts, AC only means your tool may be operated only with alternating current and **never** with direct current.

Voltage decrease of more than 10% will cause loss of power and overheating. All tools are factory tested; if this tool does not operate, check the power supply.

ASSEMBLY/ADJUSTMENT SET-UP

⚠ WARNING: Always unplug saw from power supply before any of the following operations.

ATTACHING BLADE

NOTE: The first time the blade bolt is removed from saw without a blade installed, it may be necessary to place the blade wrench on the bolt head and tap it sharply in the counter clockwise direction. Retract lower guard and assemble blade and clamp washers, as shown in Fig. 9. Ensure large surface of outer clamp washer is toward blade, as shown in Fig. 9. To prevent blade rotation while tightening the blade clamping screw, raise the lower guard and place the saw down on a piece of scrap wood. The blade teeth will dig into the scrap wood and prevent rotation while you tighten the blade clamping screw. Tighten the blade clamping screw securely, using the wrench provided.

CUTTING DEPTH ADJUSTMENT

Adjust depth of cut using depth adjustment knob. See (Figs. 6 & 7) for proper setting. Tighten knob securely.

BEVEL ANGLE ADJUSTMENT

Adjust bevel angle (Fig. 8) using bevel adjustment knob and bevel scale. Tighten knob securely.

KERF PLATE ADJUSTMENT

Adjust kerf plate (Fig. 9) to read zero when the bevel scale reads zero by loosening the kerf plate screw and sliding the plate as necessary. Align mark on kerf plate with drawn pencil line and advance blade into cut. The kerf plate has lines for zero bevel and 45 degree bevel cutting.

OPERATING INSTRUCTIONS

⚠ WARNING: To reduce the risk of serious personal injury, read, understand and follow all important safety warnings and instructions prior to using tool.

GENERAL CUTS

IMPORTANT: Read safety warnings and instructions.

GUARD AGAINST KICKBACK

With tool unplugged, follow all assembly, adjustment and set up instructions.

Make sure lower guard operates. Select the proper blade for the material to be cut.

- Measure and mark work for cutting.
- Support and secure work properly (See Safety Rules and Instructions).
- Use appropriate and required safety equipment (See Safety Rules).
- Secure and maintain work area (See Safety Rules).
- Plug in saw. Make sure switch turns saw on and off.
- When operating the saw, keep the cord away from the cutting area and position it so that it will not be caught in the workpiece or drag on its edge during the cutting operation.

USE OF EXTENSION CORDS

Make sure the extension cord is in good condition before using. Always use the proper size extension cords with the tool – that is, proper wire size for various lengths of cord and heavy enough to carry the current the tool will draw. Use of an undersized cord will cause a drop in line voltage resulting in loss of power and overheating. For proper size cords see chart on next page.

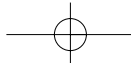

Volts	Minimum Gage for Cord Sets			
	Total Length of Cord in Feet			
120V	0-25	26- 50	51-100	101-150
240V	0-50	51-100	101-200	201-300
Ampere Rating		American Wire Gage		
More Than	Not more Than			
0	- 6	18	16	16
6	- 10	18	16	14
10	- 12	16	16	12
12	- 16	14	12	Not Recommended

WARNING: It is important to support the work properly and to hold the saw firmly to prevent loss of control which could cause personal injury. Fig. 3 illustrates typical hand support of the saw.

POCKET CUTTING (SEE FIG. 10) TURN OFF AND UNPLUG SAW

Pocket cutting is used to cut a hole in a piece of material without cutting from the side.

- Measure and mark work.
- Tilt saw forward and rest front of the shoe on material to be cut. Align so that cut will begin at the back of the drawn rectangle.
- Using the retracting lever, retract blade guard to an upward position, with the blade just clearing the material, start motor and gradually lower the saw into the material.

WARNING: As blade starts cutting the material, release the retracting lever immediately.

- Never tie the blade guard in a raised position.
- When the shoe rests flat on the material being cut, complete the cut in forward direction.
- Allow the blade to come to a complete stop before lifting saw from material.
- When starting each new cut, repeat the above steps.

DUST EJECTION AND COLLECTION

TURN OFF AND UNPLUG SAW

For dust **ejection**, rotate dust ejection nozzle away from you.

CAUTION: Do not remove the ejection nozzle.

For dust **collection**, rotate dust ejection nozzle to point away from the saw. Push the nozzle onto the guard to lock it in place. Slip a standard vacuum cleaner tube over the nozzle. Insure the vacuum cleaner can be placed such that it will not tip over or interfere with the motion of the saw while cutting. If this cannot be done, do not use the vacuum cleaner. Turn on vacuum cleaner before beginning to cut. Empty vacuum cleaner as required.

CAUTION: Do not remove the ejection nozzle.

If you have any questions on how to properly operate tool, call: **1-800-544-6986**.

BLADE VIEWING WINDOW

Your saw features a blade viewing window through which you can look at the blade as it cuts, therefore enhancing cutting accuracy. Follow layout lines easily without leaning over at awkward angles just to see the blade. To clean the window, first Turn Off and Unplug the Saw and then, lift up the window so that you can reach beneath it to clean with a soft cloth. If necessary a little mild soap and water may be used. When you release the window, its internal spring will hold it tightly against the upper guard.

MAINTENANCE

TURN OFF AND UNPLUG THE SAW WHEN PERFORMING ANY CLEANING OR OTHER MAINTENANCE.

Use only mild soap and damp cloth to clean the tool. Never let any liquid get inside the tool; never immerse any part of the tool into a liquid.

IMPORTANT: To assure product SAFETY and RELIABILITY, repairs, maintenance and adjustment should be performed by authorized service centers or other qualified service organizations, always using identical replacement parts

Lubrication

MASTER MECHANIC tools are properly lubricated at the factory and are ready for use.

ACCESSORIES

Accessories

A full array of accessories for use with your tool are available from your local dealer or authorized service center.

⚠ WARNING: The use of any accessory not recommended for use with this tool could be hazardous. Always use 6 1/2" (165 mm) diameter blades. Carbide blades are strongly recommended for optimum saw performance.

⚠ WARNING: Never use abrasive type or metal cutting blades on saw.

Two Year Quality Guarantee

This product is warranted for two years against any defects in material and workmanship. If defective, the product will be repaired or replaced free of charge. Simply provide proof of purchase and return the tool to your place of purchase. Normal wear or damage due to abuse, mishandling or unauthorized repair is not covered. This warranty does not apply to accessories. This warranty gives you specific legal rights and you may have other rights which vary from state to state.

30 Day Satisfaction Guarantee

If, for any reason, you are not completely satisfied with the performance or results of this product, within thirty days of original purchase, it will be repaired or replaced free of charge. Simply provide proof of purchase and return the tool to your place of purchase.

If your tool requires out of warranty repairs, you may send or take your tool to a Black & Decker owned Service Center. Black & Decker Service Centers are listed under "Tools-Electric" in the yellow pages of the phone directory or you may call **1-800-544-6986** for information on your nearest Service Center.

TruServ
8600 W. Bryn Mawr Ave.
Chicago, IL 60631-3505

GUIDE D'UTILISATION

Scie circulaire
165mm (6 1/2 po)

Modèle TV510

1 800 544-6986

RENSEIGNEMENTS IMPORTANTS

- Des lames au carbure restent affûtées plus longtemps que des lames en acier. Utiliser des lames au carbure dans la mesure du possible.
- Une lame émoussée procure une coupe lente et inefficace.
- Toujours bien soutenir le matériau. (Voir les illustrations relatives au soutien du matériau du présent guide.)

**CONSERVER LE PRÉSENT
GUIDE À TITRE DE
RÉFÉRENCE.**

Pour obtenir de plus amples
renseignements, composer le
1 800 544-6986.

Master Mechanic

⚠ MESURES DE SÉCURITÉ

⚠ AVERTISSEMENT : Lire et comprendre toutes les directives. Le non-respect de toutes les directives suivantes présente des risques de secousses électriques, d'incendie ou de blessures graves.

CONSERVER CES MESURES.

ZONE DE TRAVAIL

- **S'assurer que la zone de travail est propre et bien éclairée.** Des établis encombrés et des endroits sombres présentent des risques d'accidents.
- **Ne pas utiliser des outils électriques en présence de vapeurs explosives (comme celles dégagées par des liquides, des gaz ou des poussières inflammables).** Les étincelles générées par le moteur des outils électriques peuvent enflammer les poussières ou les vapeurs.
- **Éloigner les curieux, les enfants et les visiteurs de la zone de travail lorsqu'on utilise un outil électrique.** Une distraction peut entraîner la perte de maîtrise de l'outil.

MESURES DE SÉCURITÉ RELATIVES À L'ÉLECTRICITÉ

- Les outils à double isolation comportent une fiche polarisée (une lame plus large que l'autre). La fiche n'entre que d'une façon dans une prise polarisée. Lorsque la fiche n'entre pas à fond dans la prise, essayer de nouveau après avoir inversé les broches de la fiche. Si la fiche n'entre toujours pas dans la prise, communiquer avec un électricien certifié afin de faire installer une prise polarisée. Ne modifier en aucune façon la fiche. La double isolation  élimine le besoin d'un cordon trifilaire mis à la terre et d'un système d'alimentation mis à la terre.
- **Éviter de toucher à des surfaces mises à la terre comme des tuyaux, des radiateurs, des cuisinières et des réfrigérateurs.** Les risques sont alors plus élevés si le corps de l'utilisateur est mis à la terre.
- **Protéger les outils électriques de la pluie ou des conditions mouillées.** Une infiltration d'eau dans l'outil augmente les risques de secousses électriques.
- **Manipuler le cordon avec soin.** Ne jamais se servir du cordon afin de transporter l'outil ni tirer sur le cordon pour débrancher l'outil. Éloigner le cordon des sources de chaleur, des flaques d'huile, des arêtes tranchantes et des

pièces mobiles. Remplacer immédiatement les cordons endommagés. Les cordons endommagés augmentent les risques de secousses électriques.

- **Lorsqu'on utilise un outil électrique à l'extérieur, se servir d'un cordon de rallonge prévu pour l'extérieur, portant la mention "W-A" ou "W".** Ces cordons sont conçus pour servir à l'extérieur et minimisent les risques de secousses électriques.

SÉCURITÉ PERSONNELLE

- **Demeurer vigilant, prendre soin et faire preuve de jugement lorsqu'on utilise un outil électrique.** Ne pas s'en servir lorsqu'on est fatigué ou affaibli par des drogues, de l'alcool ou des médicaments. De graves blessures peuvent résulter d'un moment d'inattention lors de l'utilisation d'un outil électrique.
- **Porter des vêtements appropriés. Éviter de porter des vêtements amples ou des bijoux. Recouvrir la chevelure si elle est longue.** Éloigner les cheveux, les vêtements et les gants des pièces en mouvement qui peuvent les happer.
- **Éviter les démarrages accidentels. S'assurer que l'interrupteur est en position hors tension avant de brancher l'outil.** Afin d'éviter les risques de blessures, ne pas transporter l'outil avec le doigt sur l'interrupteur ni brancher un outil dont l'interrupteur est en position sous tension.
- **Enlever les clés de réglage avant de mettre l'outil sous tension.** Une clé qui est laissée sur une pièce rotative de l'outil présente des risques de blessures.
- **Ne pas dépasser sa portée. Garder son équilibre en tout temps.** On s'assure d'une meilleure maîtrise de l'outil dans des situations imprévues grâce à une position stable et un bon équilibre.
- **Porter de l'équipement de sécurité. Toujours porter des lunettes de sécurité.** Dans certaines conditions, il faut porter des masques respiratoires, des chaussures antidérapantes, un casque de sécurité ou des protège-tympan.

UTILISATION ET ENTRETIEN DE L'OUTIL

- **Utiliser des pinces de serrage ou de tout autre moyen pratique afin de fixer et de soutenir la pièce à ouvrir sur une plate-forme stable.** La pièce est instable lorsqu'elle est retenue par la main ou le corps de l'utilisateur. Cela présente des risques de perte de maîtrise de l'outil.
- **Ne pas forcer l'outil. Utiliser l'outil approprié à la tâche.** L'outil approprié fonctionne mieux et sûrement lorsqu'on s'en sert à son rendement nominal.
- **Ne pas se servir de l'outil lorsque l'interrupteur est défectueux.** Le cas échéant, l'outil est dangereux et il faut le réparer.
- **Débrancher l'outil de la source d'alimentation avant de le régler, d'en**

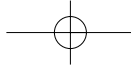

remplacer les accessoires ou de le ranger. On minimise de la sorte le risque de démarrage accidentel de l'outil.

- **Ranger l'outil hors de portée des enfants et de toute autre personne qui n'en connaît pas le fonctionnement.** L'outil est dangereux entre les mains de ces personnes.
- **Prendre soin des outils. S'assurer que les outils de coupe sont tranchants et propres.** Des outils bien entretenus à arêtes tranchantes ont moins tendance à se coincer et ils se maîtrisent mieux.
- **Vérifier l'alignement et les attaches des pièces mobiles, le degré d'usure des pièces ainsi que tout autre facteur susceptible de nuire au bon fonctionnement de l'outil.** Faire réparer un outil endommagé avant de s'en servir. Des outils mal entretenus sont la cause de nombreux accidents.
- **Utiliser seulement les accessoires recommandés par le fabricant.** Des accessoires qui conviennent à un outil peuvent présenter des risques avec un autre outil.

ENTRETIEN

- **Confier l'entretien de l'outil seulement à du personnel qualifié.** Le non-respect de la présente directive présente des risques de blessures.
- **Lors de l'entretien de l'outil, utiliser seulement des pièces de rechange identiques.** Respecter les consignes relatives à l'entretien du présent guide d'utilisation. Il y a risque de secousses électriques ou de blessures lorsqu'on utilise des pièces non autorisées ou lorsqu'on ne respecte pas les consignes relatives à l'entretien.

⚠ MESURES DE SÉCURITÉ SPÉCIFIQUES

⚠ DANGER : Éloigner les mains de la zone de coupe et de la lame. Laisser l'autre main sur la poignée auxiliaire ou sur le carter du moteur. Lorsque les deux mains tiennent la scie, la lame ne peut pas les couper.

- **Se placer d'un côté ou de l'autre de la lame de la scie, jamais derrière.** Un REBOND provoquerait le saut de la scie vers l'arrière. (Voir la rubrique relatives aux cause de rebonds et à leur prévention.)
- **Ne pas placer les doigts sous la pièce à ouvrir.** Le protecteur ne protège pas les doigts de la lame sous la pièce.
- **Vérifier le bon fonctionnement du protecteur inférieur avant chaque utilisation.** Ne jamais se servir de la scie lorsque le protecteur inférieur est

coincé et qu'il se referme instantanément. Ne jamais fixer ni attacher le protecteur inférieur en position ouverte. En cas de chute accidentelle de la scie, le protecteur inférieur peut être tordu ou cassé. Le soulever à l'aide du ressort de rappel et s'assurer de son bon fonctionnement, vérifier s'il ne touche pas à la lame ou à tout autre composant à tous les angles et toutes les profondeurs de coupe.

- **Vérifier le fonctionnement et l'état du ressort du protecteur inférieur.** Lorsque le ressort et le protecteur ne fonctionnent pas bien, il faut les réparer avant d'utiliser l'outil. Des pièces endommagées, des dépôts gluants ou une accumulation de débris peuvent causer le mauvais fonctionnement du protecteur inférieur.
- **Le protecteur inférieur se soulève manuellement seulement pour effectuer des coupes particulières (comme des coupes en retrait ou des coupes mixtes).** Se servir du ressort de rappel afin de soulever le protecteur inférieur. Dès que la lame entre en contact avec le matériau, il faut le relâcher le protecteur inférieur. Pour toutes les autres coupes, le protecteur inférieur doit fonctionner automatiquement.
- **Toujours s'assurer que le protecteur inférieur couvre la lame avant de déposer la scie sur l'établi ou le plancher.** Si la lame tourne et qu'elle n'est pas recouverte, la scie se déplacera vers l'arrière en découpant tout sur son chemin. Vérifier le temps d'immobilisation complète de la lame après avoir relâché l'interrupteur.
- **NE JAMAIS tenir la pièce à couper dans les mains ni sur les jambes.** Il est essentiel de bien soutenir la pièce afin de minimiser les risques de blessures, de coincement de la lame ou de perte de maîtrise de l'outil.
- **Saisir l'outil par ses surfaces de griffe isolées lorsqu'on découpe et que l'outil pourrait entrer en contact avec un fil sous tension caché ou son propre cordon.** Le contact avec des fils sous tension rend les pièces métalliques à découvert de l'outil sous tension et présente des risques de secousses électriques.
- **Toujours utiliser un guide de refente ou un guide à rebord droit pour effectuer des coupes de refente.** On améliore de la sorte la précision de la coupe et on minimise les risques de coincement de la lame.
- **Toujours utiliser des lames de dimensions appropriées et à trou d'arbre de formes appropriées (en forme de diamant ou de cercle).** Des lames ne correspondant pas aux accessoires de montage de l'outil auront un mouvement excentrique et entraîneront la perte de maîtrise de l'outil.
- **Ne jamais utiliser des rondelles ou des boulons endommagés ou**

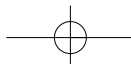

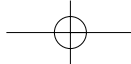

inappropriés pour la lame. Les rondelles et boulons de lame ont été conçus spécifiquement pour la scie afin d'en optimiser le rendement et la sûreté.

CAUSE DE REBONDS ET MESURES DE PRÉVENTION

- Le rebond est une réaction soudaine au coincement, à la torsion ou au mauvais alignement de la lame qui cause le soulèvement incontrôlable de la scie hors de la pièce et vers l'arrière.
- Lorsque la lame est coincée dans la voie qui se referme, elle bloque et le moteur réagit en faisant reculer rapidement la scie vers l'utilisateur.
- Lorsque la lame est tordue ou mal alignée dans la coupe, les dents à l'arrière de la lame peuvent s'enfoncer sur le dessus du matériau et faire sortir la lame de sa trajectoire vers l'arrière.
- Une mauvaise utilisation de l'outil ou le non-respect des consignes causent les rebonds et on peut y remédier en prenant les mesures appropriées suivantes.
- Bien saisir l'outil des deux mains et placer le corps et les bras de manière à résister aux forces de rebond. L'utilisateur peut maîtriser ces forces en prenant les mesures appropriées.
- Lorsque la lame se coince ou ne coupe plus, peu importe la raison, relâcher la détente et laisser la scie dans le matériau sans la bouger jusqu'à l'immobilisation complète de la lame. Ne jamais tenter de retirer la scie du matériau ne de la faire reculer lorsque la lame tourne car cela présente des risques de rebond. Vérifier le problème et y remédier.
- Lorsqu'on démarre de nouveau la scie dans le matériau, centrer la lame dans la voie et s'assurer que les dents de la lame ne sont pas en contact avec le matériau. Si la lame est coincée, il y a risque de rebond au moment du redémarrage.
- **Soutenir les grands panneaux afin de minimiser les risques de coincement de la lame et de rebonds.** Les grands panneaux ont tendance à s'affaisser sous leur propre poids. Les éléments de soutien doivent être placés sous le panneau de chaque côté, près de la ligne de coupe et du rebord du panneau.
- **Ne pas utiliser une lame émoussée ou endommagée.** Une lame mal affûtée ou réglée donne une voie étroite et cause de la friction, le coincement de la lame et des risques de rebond.
- **Les leviers de verrouillage du réglage de la profondeur et de l'angle de coupe doivent être serrés et fixés avant d'effectuer la coupe.** Lorsque les réglages sont modifiés en cours de coupe, il y a risque de coincement de la lame et de rebonds.
- **Faire preuve d'une extrême prudence lors de coupes en retrait dans des murs**

existants ou à tout autre endroit qui cache la face arrière. La lame pourrait alors couper des objets qui présentent des risques de rebonds. L'étiquette de l'outil peut comporter les symboles suivants.

Vvolts
Aampères
Hzhertz
Wwatts
minminutes
~courant alternatif
===courant continu
n ₀sous vide
☐construction de classe II
/mintours ou courses à la minute
⊕borne de mise à la terre
⚠symbole d'avertissement

▲ MESURES DE SÉCURITÉ ADDITIONNELLES : SCIES CIRCULAIRES

- Lorsque le protecteur inférieur se bloque sur une surface sous le niveau du matériau découpé, l'utilisateur peut perdre momentanément la maîtrise de l'outil. La scie peut alors se soulever partiellement hors de la coupe ce qui augmente les risques de torsion de la lame. S'assurer qu'il y a suffisamment de jeu sous le matériau.
- Lorsqu'il faut soulever manuellement le protecteur inférieur, se servir du ressort de rappel.
- **S'ASSURER QUE LES LAMES SONT PROPRES ET AFFÛTÉES.** On minimise les risques de blocage et de rebond en se servant de lames affûtées. L'utilisation d'une lame émoussée ou sale augmente la charge de la scie. L'utilisateur pousse alors davantage sur la scie ce qui favorise la torsion de la lame.

▲ DANGER : **ÉLOIGNER LES MAINS DE LA ZONE DE COUPE.** Éloigner les mains de la lame. Ne jamais placer les mains devant ou derrière le trajet de la lame pendant la coupe. Ne pas placer les mains sous le matériau lorsque la lame tourne. Ne pas tenter d'enlever des matériaux coupés lorsque la lame tourne.

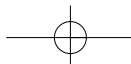

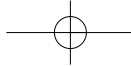

- **SOUTENIR LES GRANDS PANNEAUX.** Il faut soutenir les grands panneaux de la façon illustrée à la figure 1 du présent guide afin de minimiser les risques de blocage de la lame et de rebond. Lorsque la scie doit reposer contre le panneau pendant la coupe, il faut la placer sur la partie la plus large du panneau alors qu'on en coupe la partie la plus étroite.
 - **UTILISER LES LAMES ET LES FERRURES APPROPRIÉES LORSQU'ON INSTALLE UNE LAME.** Ne pas utiliser une lame dont le diamètre du trou n'est pas correct. Ne jamais utiliser de rondelles ni de boulons de lames défectueux ou inappropriés. Respecter les consignes d'installation de la lame.
 - **RÉGLAGES.** Avant de couper, s'assurer que les réglages de la profondeur et de l'angle de coupe sont bien serrés.
 - **BIEN SOUTENIR ET FIXER LE MATÉRIAU.** S'assurer que le matériau à découper est fixé (fig. 3), bien soutenu et en équilibre sur une surface de travail solide, stable et de niveau. Soutenir le matériau de sorte que la portion large du patin de la scie repose contre la portion du matériau qui ne tombe pas après la coupe. Ne jamais retenir le matériau découpé à la main (fig. 4, 5). Cela présente des risques de rebond en raison du coincement de la lame. Laisser les deux mains sur la scie en tout temps.
 - **DEMEURER VIGILANT ET GARDER LE CONTRÔLE DE LA SITUATION.** Se placer d'un côté de la scie. Toujours la saisir fermement et la maîtriser des deux mains. Ne pas modifier sa prise ni sa position lorsque la scie fonctionne. Éviter d'être blessé par les bouts de matériau découpés.
 - **L'AJUTAGE DE DÉPOUSSIÉRAGE DOIT ÊTRE EN PLACE EN TOUT TEMPS.** Confier la scie au personnel d'un centre de service autorisé Black & Decker lorsque l'ajutage est endommagé ou perdu.
 - **LA FENÊTRE D'OBSERVATION DOIT ÊTRE EN PLACE EN TOUT TEMPS** et elle doit reposer contre le protecteur supérieur de la scie en tout temps lorsqu'on utilise la scie.
- ⚠ AVERTISSEMENT :** Ne pas se servir de la scie lorsque la fenêtre est endommagée ou lorsqu'elle ne repose plus en place. En confier la réparation au personnel du centre de service autorisé Black & Decker de la région.
- **METTRE LA SCIE HORS TENSION** et la débrancher avant de nettoyer la fenêtre d'observation de la lame.

MESURES DE PRÉCAUTION CONTRE LES REBONDS

- **QU'EST-CE QU'UN REBOND?** Il s'agit d'un mouvement soudain de la scie, pendant une coupe, vers l'utilisateur qui peut causer de graves blessures.

⚠ **DANGER :** RELÂCHER IMMÉDIATEMENT L'INTERRUPTEUR EN CAS DE COINCEMENT DE LA LAME OU DE BLOCAGE DE LA SCIE.

- **CAUSES DE REBONDS** la lame de la scie est coincée, tordue ou bloquée pendant la coupe, ou la scie cale. Lorsque la lame est tordue ou mal alignée dans la coupe, les dents à l'arrière de la lame peuvent s'enfoncer sur le dessus du matériau et faire sortir la lame de sa trajectoire vers l'arrière.

MESURES POUR MINIMISER LES RISQUES DE REBONDS

- Saisir fermement la scie à l'aide des deux mains en tout temps.
- Demeurer vigilant – contrôler la situation.
- Soutenir les matériaux longs qui dépassent. En effet, pendant la coupe, le matériau s'affaisse et risque de coincer la lame.
- Soutenir les grands panneaux de la façon illustrée à la figure 1. Les matériaux soutenus de la manière montrée à la figure 2 présentent des risques de coincement de la lame.
- Éviter de découper dans les airs. Le matériau peut s'affaisser et coincer la lame.
- S'assurer que les lames sont propres et affûtées.
- Utiliser un guide de refente ou à rebord droit pour effectuer des coupes de refente. S'assurer que le matériau découpé ne s'affaisse pas ou ne se tord pas car cela pourrait coincer la lame et causer un rebond.
- Ne pas forcer l'outil. Différents facteurs inhérents au bois (comme les nœuds, la dureté, la résistance, la teneur en humidité, le traitement sous pression et le degré de séchage) peuvent charger lourdement la scie et la faire caler. Il faut pousser lentement le cas échéant.
- Ne pas retirer la scie de la coupe lorsque la lame tourne.
- Attendre le plein régime de la scie avant de mettre la lame en contact avec le matériau à découper. Le démarrage de la scie avec la lame en contact avec le matériau ou avec la lame poussée dans la coupe présente des risques de blocage ou de mouvement soudain vers l'arrière de la scie.
- Ne jamais soulever la scie lors d'une coupe en biseau. Cela coincide et bloque la lame.
- Toujours fixer le matériau afin d'en empêcher le mouvement pendant la coupe.
- Ne pas forcer la scie vers la ligne de coupe lorsqu'on s'en éloigne. Cela présente des risques de rebonds. Il faut plutôt arrêter la scie et attendre

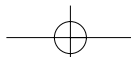

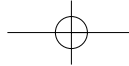

l'immobilisation complète de la lame. Retirer alors la scie de la ligne de coupe et recommencer sur la ligne de coupe.

- Régler la profondeur de coupe de sorte qu'une dent de la lame dépasse sous le matériau (fig. 7).
- Ne pas faire reculer une lame en mouvement dans la coupe. Cela présente des risques de torsion de la lame. Le rebord arrière de la lame s'enfoncerait alors dans le matériau et ferait ressortir la scie du matériau vers l'utilisateur.
- Éviter de couper des clous. Vérifier s'il y en a dans le matériau et les retirer au préalable.
- Certaines essences de bois renferment des agents de conservation (comme de l'arséniat de cuivre et de chrome) qui peuvent être toxiques. Lorsqu'on doit couper de tels matériaux, prendre des mesures supplémentaires afin d'éviter d'inhaler les vapeurs toxiques et de minimiser les contacts avec la peau.

CONSERVER CES MESURES.

Moteur

Veiller à ce que la tension d'alimentation soit conforme aux exigences de la plaque signalétique de l'outil.

La mention «120 volts c.a. seulement» signifie que l'outil ne doit être alimenté que par une source de courant alternatif et jamais par une source de courant continu.

Une baisse de tension de plus de 10 p. 100 entraîne une perte de puissance et une surchauffe. Tous les outils sont essayés en usine. Si celui-ci refuse de fonctionner, vérifier la source de courant électrique.

⚠ MONTAGE ET RÉGLAGES

⚠ AVERTISSEMENT : Toujours débrancher la scie avant de faire ce qui suit.

INSTALLATION DE LA LAME

Note : La première fois qu'on retire le boulon de la lame de la scie (lorsqu'il n'y a pas de lame), il peut être nécessaire de placer la clé sur la tête du boulon et de frapper la clé fermement dans le sens antihoraire.

Escamoter le protecteur inférieur puis monter la lame et les rondelles de fixation de la façon illustrée à la figure 9. S'assurer que la surface large de la rondelle fait face à la lame (fig. 9). Soulever le protecteur inférieur et abaisser la scie sur

un bout de bois inutile pour bloquer la lame afin que l'arbre ne tourne pas lorsqu'on serre la lame. Les dents de la lame s'enfoncent dans le bout de bois et cela empêche l'arbre de tourner lorsqu'on serre la lame. Bien serrer la lame à l'aide de la clé fournie.

RÉGLAGE DE LA PROFONDEUR DE COUPE

Se servir du bouton de réglage de la profondeur de coupe. Consulter la figure 7 afin de bien régler. Bien serrer le bouton.

RÉGLAGE DE L'ANGLE DE COUPE

Utiliser le bouton de réglage de l'angle de coupe et l'échelle pour biseaux (fig. 8). Bien serrer le bouton.

RÉGLAGE DE LA PLAQUE RAINURÉE

Régler la plaque rainurée (fig. 9) à zéro lorsque l'échelle pour biseaux est à zéro en desserrant la vis de la plaque rainurée et en glissant cette dernière au besoin. Aligner la marque de la plaque rainurée sur la ligne de coupe tracée au crayon et faire avancer la lame. La plaque rainurée comporte des lignes pour les coupes en biseau à 0 et 45 degrés.

FONCTIONNEMENT

⚠ AVERTISSEMENT : Afin de minimiser les risques de blessures graves, lire, comprendre et respecter toutes les importantes mesures de sécurité et consignes avant d'utiliser l'outil.

COUPES DE NATURE GÉNÉRALE

IMPORTANT : Lire les mesures de sécurité et les avertissements.

SE PROTÉGER CONTRE LES RISQUES DE REBONDS.

Lorsque l'outil est débranché, respecter toutes les consignes relatives au montage et aux réglages.

S'assurer que le protecteur inférieur fonctionne. Choisir la lame appropriée à la tâche à effectuer.

- Mesurer le matériau et tracer la ligne de coupe.
- Bien soutenir et fixer le matériau (voir les mesures de sécurité).
- Utiliser l'équipement protecteur approprié et requis (voir les mesures de sécurité).

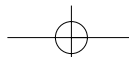

- Rendre sûre la zone de travail et la maintenir dans cet état (voir les mesures de sécurité).
- Brancher la scie. S'assurer que l'interrupteur met la scie hors tension et sous tension.
- Lorsqu'on se sert de la scie, éloigner le cordon de la zone de coupe et le placer de sorte qu'il ne se coince pas sur le matériau et qu'il ne traîne pas le long du matériau pendant la coupe.

CORDONS DE RALLONGE

S'assurer que le cordon de rallonge est en bon état avant de s'en servir. Toujours utiliser un cordon de calibre approprié pour la tension nécessaire au fonctionnement de l'outil et pour la longueur du cordon. L'utilisation d'un cordon de calibre inférieur occasionne une baisse de tension entraînant une perte de puissance et la surchauffe. Le tableau suivant indique le calibre approprié.

Calibre minimal des cordons de rallonge

Tension	Longueur totale du cordon en pieds			
	De 0 à 25	De 26 à 50	De 51 à 100	De 101 à 150
120 V	De 0 à 25	De 26 à 50	De 51 à 100	De 101 à 150
240 V	De 0 à 50	De 51 à 100	De 101 à 200	De 201 à 300

Intensité (A)		Calibre moyen de fil				
Au moins	Au plus					
0	-	6	18	16	16	14
6	-	10	18	16	14	12
10	-	12	16	16	14	12
12	-	16	14	12	Non recommandé	

- ⚠ AVERTISSEMENT :** Il est essentiel de bien soutenir le matériau et de saisir fermement la scie afin de prévenir la perte de maîtrise de l'outil qui pourrait causer des blessures. La figure 3 illustre la bonne méthode de soutien manuel de la scie.

COUPE EN RETRAIT (FIG. 10) – METTRE LA SCIE HORS TENSION ET LA DÉBRANCHER.

La coupe en retrait sert à découper un trou dans un matériau sans partir du bord.

- Mesurer le matériau et tracer la ligne de coupe.
- Incliner la scie vers l'avant et reposer l'avant du patin contre le matériau à

découper. Placer la scie de sorte que la coupe commence à l'arrière du rectangle dessiné.

- Se servir du ressort de rappel pour escamoter le protecteur avec la lame qui effleure le matériau, débrancher la scie et l'abaisser graduellement dans le matériau.

⚠ AVERTISSEMENT : Relâcher le ressort de rappel dès que la lame coupe le matériau.

- Ne jamais fixer le protecteur en position relevée.
- Avancer dans la ligne de coupe quand le patin repose à plat contre le matériau.
- Attendre l'immobilisation complète de la lame avant de sortir la scie de la ligne de coupe.
- Répéter les étapes précédentes pour effectuer de nouvelles coupes.

ÉJECTION ET RAMASSAGE DES POUSSIÈRES

METTRE LA SCIE HORS TENSION ET LA DÉBRANCHER.

Éloigner l'ajutage d'éjection des poussières de l'utilisateur lorsqu'on éjecte les poussières.

⚠ MISE EN GARDE : Ne pas retirer l'ajutage d'éjection.

Pour ramasser les poussières, faire tourner l'ajutage pour qu'il s'éloigne de la scie. Pousser l'ajutage contre le protecteur afin de le verrouiller en place. Placer un tuyau standard d'aspirateur sur l'ajutage. S'assurer que l'aspirateur est placé de façon à ne pas basculer ni à ne pas nuire au fonctionnement de la scie. Lorsque ce n'est pas possible, ne pas utiliser d'aspirateur. Mettre l'aspirateur en marche avant de couper. Vider l'aspirateur au besoin.

⚠ MISE EN GARDE : Ne pas retirer l'ajutage d'éjection. Pour toute question relative au fonctionnement de l'outil composer le numéro suivant **1 (800) 544-6986**.

FENÊTRE D'OBSERVATION DE LA LAME

La scie comporte une fenêtre d'observation de la lame qui permet de voir la lame pendant la coupe afin d'augmenter la précision de la coupe. On peut ainsi

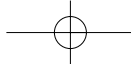

suivre aisément la ligne de coupe sans se pencher à des angles incongrus pour voir la lame. Pour nettoyer la fenêtre, il faut d'abord mettre la scie hors tension et la débrancher. Ensuite, soulever la fenêtre de façon à pouvoir la nettoyer avec un chiffon doux. Le cas échéant, utiliser un peu de savon doux et de l'eau. Lorsqu'on relâche la fenêtre, un ressort interne la retient fermement contre le protecteur supérieur.

ENTRETIEN

METTRE LA SCIE HORS TENSION ET LA DÉBRANCHER LORS DES TRAVAUX D'ENTRETIEN.

Utiliser seulement du savon doux et un chiffon humide pour nettoyer l'outil. Ne jamais laisser du liquide s'infiltrer dans l'outil et ne jamais immerger l'outil.

IMPORTANT : Pour assurer la SÉCURITÉ D'EMPLOI et la FIABILITÉ de l'outil, n'en confier la réparation, l'entretien et les rajustements qu'à un centre de service ou à un atelier d'entretien autorisé n'utilisant que des pièces de rechange identiques.

Lubrification

Les outils MASTER MECHANIC sont lubrifiés en usine et prêts à être utilisés.

ACCESSOIRES

On peut se procurer une gamme complète d'accessoires pour l'outil chez le détaillant ou au centre de service de la région.

MISE EN GARDE : L'utilisation de tout autre accessoire non recommandé pour l'outil peut être dangereuse.

⚠ AVERTISSEMENT : L'utilisation de tout accessoire non recommandé pour l'outil peut être dangereuse. Toujours utiliser des lames de 165 mm (6 1/2 po) de diamètre. Il est fortement conseillé d'utiliser des lames au carbure afin d'optimiser le rendement de l'outil.

Garantie de qualité de deux ans

Une garantie de deux ans couvre le produit contre les vices de matière et de fabrication. Si le produit est défectueux, il sera réparé ou remplacé sans frais. Il suffit de fournir une preuve d'achat et de retourner le produit à l'endroit où il a

été acheté. La présente garantie ne s'applique pas aux avaries dues à une usure normale, à une manœuvre négligente, au mauvais usage ni à une réparation non autorisée. Elle ne vaut également pas pour les accessoires. Les modalités de la présente garantie donnent des droits légaux spécifiques. L'utilisateur peut se prévaloir d'autres droits selon l'état ou la province qu'il habite.

Garantie de satisfaction de 30 jours

Si, pour quelque raison que ce soit, l'utilisateur n'est pas complètement satisfait du rendement du produit ou des résultats obtenus dans les trente jours suivant l'achat du produit, il sera réparé ou remplacé sans frais. Il suffit de fournir une preuve d'achat et de retourner le produit à l'endroit où il a été acheté.

Lorsque l'outil nécessite des réparations non garanties, on peut confier l'outil au personnel d'un centre de service Black & Decker. Les centres de service Black & Decker sont inscrits à la rubrique «Outils électriques» des Pages Jaunes ou composer le 1 (800) 544-6986 pour obtenir des plus amples renseignements sur le centre de service de la région.

TruServ

**8600 W. Bryn Mawr Ave.
Chicago, IL 60631-3505**

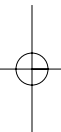
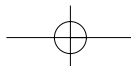

MANUAL DE INSTRUCCIONES

Sierra circular 165mm

6-1/2" TV510

INFORMACION CLAVE QUE DEBE SABER

- Los discos de carburo permanecen afilados durante mucho más tiempo que los de acero. Utilice discos de carburo siempre que sea posible.
- Un disco desafilado ocasionará corte lento e ineficiente.
- Siempre apoye las piezas de trabajo apropiadamente. (Vea las ilustraciones de soporte de las piezas de trabajo en este manual.)

CONSERVE ESTE MANUAL PARA REFERENCIAS FUTURAS

Master Mechanic

⚠ REGLAS GENERALES DE SEGURIDAD

⚠ ¡ADVERTENCIA! Lea y comprenda todas las instrucciones. No seguir todas las instrucciones listadas a continuación puede originar descargas eléctricas, incendios y (o) lesiones personales de gravedad.

CONSERVE ESTAS INSTRUCCIONES

AREA DE TRABAJO

- **Conserve su área de trabajo limpia y bien iluminada.** Los bancos con objetos acumulados y las áreas oscuras propician los accidentes.
- **No opere herramientas eléctricas en atmósferas explosivas, como en presencia de líquidos inflamables, gases o polvos.** Las herramientas eléctricas crean chispas que pueden originar la ignición de los polvos o vapores.
- **Conserve alejados a espectadores, niños y visitantes mientras opera la herramienta.** Las distracciones pueden ocasionar que pierda el control.

SEGURIDAD ELECTRICA

- **Las herramientas con doble aislamiento están equipadas con una clavija polarizada (con una pata más ancha que la otra.) Esta clavija se acoplará únicamente en una toma de corriente polarizada de una manera. Si la clavija no se acopla al contacto, inviértala. Si aún así no se ajusta, comuníquese con un electricista calificado para que le instalen una toma de corriente polarizada apropiada. No cambie la clavija por ningún motivo.** El doble aislamiento  elimina la necesidad de cables con tres hilos y sistemas de alimentación con conexión a tierra.
- **Evite el contacto corporal con superficies aterrizadas tales como tuberías, radiadores, hornos y refrigeradores.** Hay un gran riesgo de choque eléctrico si su cuerpo hace tierra.
- **NO exponga las herramientas eléctricas a la lluvia o a condiciones de mucha humedad.** El agua que se introduce en las herramientas aumenta el riesgo de descargas eléctricas.
- **NO maltrate el cable.** Nunca tome el cable para transportar una herramienta ni para desconectarla de la toma de corriente. Consérvelo alejado de calor aceite, bordes afilados o piezas móviles. Cambie inmediatamente los cables dañados. Los cables dañados aumentan el riesgo de choque eléctrico.

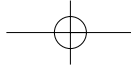

- Cuando opere una herramienta eléctrica a la intemperie, utilice una extensión marcada "W-A" o "W". Estas extensiones están clasificadas para uso a la intemperie y para reducir el riesgo de choques eléctricos.

SEGURIDAD PERSONAL

- Esté alerta, concéntrese en lo que haga y utilice el sentido común al operar una herramienta eléctrica. No utilice la herramienta si se encuentra cansado o bajo la influencia de drogas, alcohol o medicamentos. Un momento de distracción al operar herramientas eléctricas puede originar una lesión de gravedad.
- Vístase de manera adecuada. No utilice ropas sueltas ni piezas de joyería. Cubra su cabello si lo tiene largo. Conserve cabello, ropas y guantes alejados de las piezas móviles. Las ropas sueltas, las joyas y el cabello largo pueden quedar atrapados en las piezas móviles.
- Evite el encendido accidental. Asegúrese que el interruptor esté en posición de apagado antes de conectar. Sostener una herramienta con el dedo en el interruptor o conectarla sin fijarse si el interruptor está en posición de encendido propicia los accidentes.
- Retire las llaves de ajuste antes de encender la herramienta. Una llave colocada en una parte móvil de la herramienta puede ocasionar una lesión personal.
- No se sobreextienda. Conserve siempre bien apoyados los pies, lo mismo que el equilibrio. El apoyo correcto permite mayor control de la herramienta en situaciones inesperadas.
- Utilice equipo de seguridad. Protéjase siempre los ojos. Deben emplearse máscaras contra polvo, calzado antiderrapante, cascos y protección auditiva como medidas básicas de seguridad.

USO Y CUIDADOS DE LA HERRAMIENTA

- Utilice prensas u otros medios prácticos para asegurar y apoyar las piezas de trabajo a una plataforma estable. Sujetar las piezas con la mano o contra su cuerpo es inestable y puede llevar a la pérdida del control.
- No fuerce la herramienta. Emplee la herramienta apropiada para su aplicación. La herramienta correcta hará mejor el trabajo y de manera más segura bajo las especificaciones para las que se diseñó.
- No emplee la herramienta si el interruptor no funciona. Cualquier herramienta que no pueda controlarse con el interruptor es peligrosa y debe ser reparada.

- Desconecte la clavija de la alimentación de corriente antes de hacer cualquier ajuste, cambio de accesorios o antes de guardarla. Estas medidas preventivas reducen el riesgo de encender la herramienta accidentalmente.
- Guarde fuera del alcance de los niños o de otras personas no calificadas las herramientas que no emplee. Las herramientas son peligrosas en manos inexpertas.
- Cuide sus herramientas. Conserve las herramientas de corte limpias y afiladas. Las herramientas cuyas piezas de corte han recibido mantenimiento y están bien afiladas son menos propensas a atascarse y son más controlables.
- Verifique la alineación de las piezas móviles, rupturas y cualesquiera otras condiciones que puedan afectar la operación de la herramienta. Si su herramienta está dañada, hágale servicio antes de usarla de nuevo. Se originan muchos accidentes debido a herramientas con poco mantenimiento.
- Utilice únicamente los accesorios recomendados por el fabricante para su modelo de herramienta. Los accesorios adecuados para una herramienta pueden volverse peligrosos en otra.

SERVICIO

- El servicio a las herramientas lo debe efectuar únicamente personal calificado. El servicio o mantenimiento realizado por personal no calificado puede originar riesgos de lesiones.
- Cuando efectúe servicio a una herramienta, utilice únicamente refacciones idénticas. Siga las instrucciones señaladas en la sección de mantenimiento de este manual. El uso de partes no especificadas o las fallas al seguir las instrucciones de mantenimiento pueden originar riesgos de choque eléctrico o lesiones personales.

▲ REGLAS DE SEGURIDAD ESPECÍFICAS

- ▲ ¡PELIGRO!: Conserve las manos alejadas del área de corte y del disco. Conserve la segunda mano en el mango auxiliar o en la carcasa del motor. Si ambas manos sostienen la sierra, no podrán resultar cortadas por el disco.
- Coloque su cuerpo a cualquiera de los lados del disco de la sierra, pero no en línea con éste. El CONTRAGOLPE puede ocasionar que la sierra salta hacia atrás. (Consulte "Causas y prevención del contragolpe").

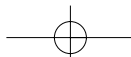

- **No coloque las manos por debajo de su trabajo.** La guarda no puede protegerlo del disco por debajo de la pieza.
- **Revise que la guarda inferior cierre correctamente antes de cada trabajo. No opere la sierra si la guarda inferior no se mueve con libertad y se cierra instantáneamente. Nunca sujete ni amarre la guarda inferior en posición abierta. Si la sierra cae accidentalmente, la guarda inferior puede resultar doblada o rota.** Levante la guarda inferior con la palanca del mecanismo retráctil y asegúrese que se mueva libremente y que no haga contacto con el disco ni con otra pieza en todos los ángulos y profundidades de corte.
- **Verifique la operación y la condición del resorte de la guarda inferior.** Si la guarda y el resorte no funcionan correctamente, deben recibir servicio antes de usar la sierra de nuevo. La guarda inferior puede funcionar incorrectamente debido a otras piezas dañadas, a residuos de resina o a acumulación de desechos.
- **La guarda inferior sólo debe retraerse manualmente para cortes especiales como los "cortes de bolsillo" y los "cortes compuestos".** Levante la guarda únicamente con la palanca del mecanismo retráctil. Tan pronto como el disco penetre el material, deberá liberar la guarda inferior. Para todos los demás tipos de cortes, la guarda inferior deberá funcionar de manera automática.
- **Observe siempre que la guarda inferior cubra al disco antes de colocar la sierra en el banco o en el suelo.** Un disco que gira sin protección ocasionará que la sierra se mueva hacia atrás, cortando lo que encuentre en su camino. Esté consciente del tiempo que le toma al disco detenerse después de soltar el interruptor.
- **NUNCA sujete la pieza por cortar en sus manos ni atravesada en sus piernas.** Es muy importante apoyar la pieza apropiadamente para minimizar la exposición del cuerpo, dobleces en el disco o pérdida de control.
- **Sujete la herramienta por las superficies aislantes cuando realice una operación en la que la herramienta pueda hacer contacto con cableados ocultos o con su propio cable.** El contacto con un cable vivo hará que las partes metálicas de la herramienta se vuelvan "vivas" con la consiguiente descarga para el operador.
- **Cuando corte tiras al hilo, utilice siempre una guía.** Esto mejorará la precisión del corte y reducirá el riesgo de que el disco de atasque.
- **Utilice siempre discos con orificio para eje de tamaño y forma correctos (diamante vs. circular).** Los discos que no se acoplen a los herrajes de montaje de la sierra funcionarán excéntricamente, ocasionando pérdidas de control.

- **Nunca utilice roldanas o tornillos dañados o incorrectos.** Las roldanas del disco y los tornillos están especialmente diseñados para su sierra, para obtener un rendimiento óptimo y seguridad de operación.

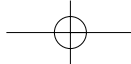

CAUSAS DEL CONTRAGOLPE Y PREVENCIÓN POR PARTE DEL OPERADOR.

- **El contragolpe es una reacción repentina a un disco atorado, doblado o desalineado, ocasionando que la sierra descontrolada se levante de la pieza de trabajo hacia el operador.**
- **Cuando el disco se atora o queda muy ajustado en la abertura del indicador de corte, causa una reacción en el motor que lleva a la unidad rápidamente hacia el operador.**
- **Si el disco se atora o queda desalineado en el corte, los dientes del borde posterior se pueden enterrar en la superficie de la madera ocasionando que la sierra salte hacia atrás, hacia el operador.**
- **El contragolpe es el resultado de mal uso de la herramienta o procedimientos de operación incorrectos y se puede evitar tomando las medidas precautorias apropiadas como se indican a continuación.**
- **Sujete la sierra firmemente con ambas manos y acomode su cuerpo y brazos de manera que pueda contrarrestar las fuerzas del CONTRAGOLPE.** El operador puede controlar las fuerzas de CONTRAGOLPE si toma las precauciones necesarias.
- **Cuando el disco se atasque, o cuando interrumpa el corte por cualquier motivo, libere el gatillo y sujete la sierra sobre el material sin permitir que se mueva hasta que el disco se haya detenido completamente. Nunca intente sacar la sierra de la pieza de trabajo ni tirar de ella hacia atrás cuando el disco esté en movimiento, ya que puede ocurrir un CONTRAGOLPE. Investigue y tome acciones correctivas para eliminar las causas de que el disco se atore.**
- **Cuando encienda la sierra en la pieza de trabajo, centre el disco en el indicador de corte y verifique que los dientes no estén atorados en el material.** Si el disco está en contacto con la pieza, puede ocasionar que la sierra salte hacia atrás en un CONTRAGOLPE al encenderla.
- **Apoye los tabloncillos largos para minimizar el riesgo de que el disco quede atrapado y se ocasione un CONTRAGOLPE.** Los tabloncillos largos tienden a doblarse por su propio peso. Debe colocar apoyos debajo del tabloncillo en ambos sitios, cerca de la línea de corte y cerca del extremo.
- **No utilice un disco desafilado o dañado.** Los discos sin filo, o con los dientes mal alineados producen una línea de corte angosta que causa fricción, presión sobre el disco y CONTRAGOLPE.



- **Las palancas de ajuste de profundidad e inclinación deben quedar aseguradas antes de hacer un corte.** Si los ajustes de la sierra cambian durante un corte, el disco se puede atorar, ocasionando un CONTRAGOLPE.
- **Tenga precaución extrema al hacer un "corte de bolsillo" en muros u otras partes ciegas.** La parte sobresaliente del disco puede hacer contacto con objetos que ocasionen un CONTRAGOLPE.

La etiqueta de su herramienta puede incluir los siguientes símbolos.

- V.....volts
- A.....amperes
- Hz.....hertz
- W.....watts
- min.....minutos
- ~corriente alterna
- ====corriente directa
- n_0velocidad sin carga
- .....construcción Clase II
- /min.....revoluciones o reciprocaciones por minuto
- .....terminales de conexión a tierra
- .....símbolo de alerta de seguridad

REGLAS DE SEGURIDAD ADICIONALES: SIERRAS CIRCULARES

- **Obstaculizar la guarda inferior en una superficie por debajo del material puede reducir el control del operador momentáneamente.** La sierra se puede levantar parcialmente aumentando las oportunidades de girar el disco. Asegúrese de que haya suficiente luz debajo de la pieza de trabajo.
- **Cuando sea necesario levantar la guarda inferior manualmente, utilice la palanca del mecanismo retráctil.**
- **CONSERVE LOS DISCOS LIMPIOS Y AFILADOS.** Los discos afilados minimizan los atascamientos y contragolpes. El empleo de discos sucios o desafilados aumenta la carga en la sierra, ocasionando que el operador tenga que empujar con mayor fuerza los que promueve que el disco cambie de dirección.

 **¡PELIGRO!: CONSERVE LAS MANOS FUERA DEL AREA DE CORTE.**
 Conserve las manos alejadas del disco. Nunca coloque las manos por enfrente ni por detrás de la ruta del disco al

cortar. No coloque las manos por debajo de la pieza cuando el disco esté girando. No intente retirar el material cortado cuando la sierra esté en funcionamiento.

- **APOYO PARA PIEZAS GRANDES.** Los paneles grandes deben soportarse como se ilustra en la figura 1 de este manual para minimizar la posibilidad de que el disco se atore y ocasione un contragolpe. Cuando la operación de corte requiera que la sierra descansa sobre la pieza de trabajo, la sierra debe apoyarse en la porción más grande, y la parte más pequeña debe ser la que se separe.
- **SOLAMENTE EMPLEE EL DISCO ADECUADO Y LOS COMPONENTES DE ENSAMBLAJE DEL DISCO CORRECTOS EN EL MONTAJE.** No utilice discos con orificios de tamaño incorrecto. Nunca utilice tornillos o tuercas defectuosos o incorrectos para el disco. Siga los procedimientos de ensamblaje del disco.
- **AJUSTES.** Antes de cortar, asegúrese que los ajustes de profundidad y de bisel estén fijos.
- **APOYE Y ASEGURE LA PIEZA DE MANERA ADECUADA.** Asegúrese que el material que vaya a cortar esté sujeto (fig. 3) y sólidamente soportado y balanceado en una base de trabajo estable y nivelada. Apoye la pieza de manera que la porción más ancha de la zapata de la sierra quede sobre la parte del material que no caerá después del corte. Nunca sujete la pieza que se desprende con la mano (fig. 4, 5). Puede ocurrir CONTRAGOLPE. Conserve siempre ambas manos en la sierra.
- **CONSERVE ALERTA Y EN CONTROL.** Coloque su cuerpo a un lado del disco. Siempre sujete con firmeza y controlando la sierra con ambas manos. No cambie la manera de sujetar la sierra ni la posición del cuerpo durante la operación de la sierra. Tenga cuidado para evitar lesiones con las piezas que se desprenden y otros materiales que caen durante la operación.
- **LA BOQUILLA DE EXPULSION DE POLVO SIEMPRE DEBERA ESTAR EN SU SITIO.** Lleva su sierra a un centro de servicio autorizado si la boquilla se daña o se pierde.
- **LA MIRILLA SIEMPRE DEBERA ESTAR EN SU SITIO** y deberá permanecer cerrada contra la guarda superior de la sierra al operarla.

 **¡ADVERTENCIA!:** No opere su sierra si la mirilla se daña o no se queda en su sitio como se describe en el párrafo anterior. Lleve su sierra al centro de servicio Black & Decker más cercano, o a otro centro de servicio autorizado.

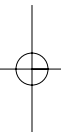
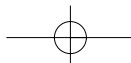

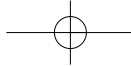

- **APAGUE Y DESCONECTE LA SIERRA** antes de intentar limpiar la mirilla del disco.

PROTÉJASE CONTRA EL CONTRAGOLPE

- **¿QUE ES EL CONTRAGOLPE?** El contragolpe es el movimiento repentino de la sierra durante un corte, hacia el operador, lo que puede ocasionar lesiones personales graves.

⚠ PELIGRO!: LIBERE EL INTERRUPTOR INMEDIATAMENTE SI EL DISCO SE ATORA O LA SIERRA SE ATASCA.

- **EL CONTRAGOLPE PUEDE SER OCASIONADO POR** el disco al atorarse, doblarse o rebotar durante el corte o si la sierra se atasca. Cuando el disco se desvía o pierde la línea de corte, los dientes y el borde trasero del disco pueden enterrarse en la superficie superior de la madera ocasionando que el disco salga del canal de corte y se mueva súbitamente hacia el operador.

PARA REDUCIR EL RIESGO DE CONTRAGOLPE:

- Sujete firmemente la sierra con ambas manos siempre.
- Consérvese alerta y en control.
- Apoye los materiales largos que sobresalgan. Al cortar el material, éste se debilita y aprisiona el disco.
- Apoye los paneles largos como se muestra en la figura 1. El material apoyado solamente en los extremos (fig. 2) ocasionará que el disco quede atrapado.
- Evite cortar en alto. El material se puede doblar y atrapar al disco.
- Conserve los discos limpios y afilados.
- Utilice una guía o una regla cuando corte tiras. Tenga cuidado ya que la tira que se desprende puede aprisionar el disco y ocasionar un contragolpe.
- No fuerce la herramienta. Las maderas tienen condiciones variables como nudos, dureza, humedad, etc. Las maderas tratadas a presión y las recién cortadas pueden sobrecargar la sierra ocasionando que se atasque. Empuje lentamente la sierra cuando esto ocurra.
- No retire la sierra del trabajo durante un corte y mientras el disco esté en movimiento.
- Permita que la sierra alcance la máxima velocidad antes que el disco haga contacto con el material a cortar. Encender la sierra con el disco apoyado en la pieza, o forzar el corte puede ocasionar que se atore o que la sierra salta hacia atrás intempestivamente.
- Nunca intente levantar la sierra cuando haga un corte a bisel. Esto ocasionará que el disco se atore y se atasque.
- Siempre asegure la pieza de trabajo para evitar movimientos durante el corte.

- No intente forzar la sierra de regreso a la línea de corte si este se desvía. Esto puede ocasionar contragolpe. Apague la sierra, retírela del corte e inicie un corte nuevo en la línea.
- Ajuste la profundidad de corte de manera que un diente completo del disco se proyecte por debajo de la pieza de trabajo, como se ilustra en la figura 7.
- No regrese el disco cuando esté en movimiento, ya que se puede desviar y algún diente se puede enterrar en el material, ocasionando que la sierra salte hacia atrás, hacia el operador.
- Evite cortar clavos. Revise la pieza y quite todos los clavos de la madera antes de cortarla.
- Algunos tipos de madera contienen conservadores como el arsenato cúprico de cromo (CCA) que pueden ser tóxicos. Cuando corte estos materiales, debe tener precaución extrema para evitar la inhalación y minimizar el contacto con la piel.

CONSERVE ESTAS INSTRUCCIONES

Motor

Asegúrese que su alimentación de corriente concuerde con la señalada en la placa de identificación.

120 V~ significa que su sierra funciona con corriente doméstica estándar a 60 Hz. No utilice herramientas para corriente alterna con corriente continua. Disminuciones en el voltaje mayores al 10% causarán pérdida de potencia y pueden producir sobrecalentamiento.

Todas las herramientas se prueban en la fábrica; si esta herramienta no funciona, revise la alimentación de corriente.

⚠ ENSAMBLAJE/AJUSTES INICIALES

- **⚠ ADVERTENCIA!:** Siempre desconecte la sierra de la toma de corriente antes de realizar cualquiera de las siguientes operaciones.

INSTALACION DEL DISCO

NOTA: La primera vez que quite el tornillo del disco de la sierra sin liner un disco instalado, puese ser necesario colocar la llave del disco en la cabeza del tornillo y aplicarle un golpe seco en sentido opuesto a las manecillas del reloj.

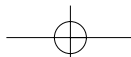

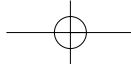

Retraiga la guarda inferior y ensamble el disco y las roldanas de sujeción como se muestra en la figura 9. Asegúrese que la superficie mayor de la roldana exterior quede hacia el disco, como se observa en la figura 9. Para evitar que el disco gire al apretar el tornillo, levante la guarda inferior y coloque la sierra sobre una pieza de madera de desperdicio. Los dientes del disco se enterrarán en la madera, evitando así el giro mientras usted aprieta el tornillos de sujeción del disco. Apriete este tornillo con firmeza con la llave que le proporcionamos.

AJUSTE DE LA PROFUNDIDAD DE CORTE

Ajuste la profundidad de corte mediante la perilla de ajuste. Observe la figura 7 para la posición correcta. Apriete la perilla con firmeza.

AJUSTE DEL ANGULO DE BISEL

Ajuste el ángulo de bisel (fig. 8) con la perilla de ajuste de bisel y la escala de bisel. Apriete firmemente la perilla.

AJUSTE LA PLACA INDICADORA DE CORTA

Ajuste la placa indicadora de corta (fig. 9) para que ofrezca lectura de cero cuando la escala de bisel indique cero aflojando el tornillo de la placa indicadora y deslizándola según se requiera. Haga coincidir la marca de la placa indicadora con una línea dibujada a lápiz y avance el disco hacia el corte. La placa indicadora tiene líneas para bisel cero y corte a 45 grados.

INSTRUCCIONES DE OPERACION

⚠ ¡ADVERTENCIA! Para reducir el riesgo de lesiones personales graves, lea, comprenda y siga todas las advertencias e instrucciones importantes de seguridad antes de usar la herramienta.

CORTES GENERALES

IMPORTANTE: Lea las advertencias e instrucciones de seguridad.

PROTEJASE CONTRA EL CONTRAGOLPE.

Siga todas las instrucciones de ensamblaje y ajuste con la herramienta desconectada. Asegúrese que la guarda inferior funcione. Seleccione el disco apropiado para el material que va a cortar.

- Mida y marque la pieza con la que va a trabajar.
- Apoye y asegure apropiadamente la pieza de trabajo (consulte las reglas e instrucciones de seguridad).
- Utilice el equipo de seguridad requerido (consulte las reglas de seguridad).

- Conserve segura el área de trabajo (consulte las reglas de seguridad).
- Conecte la sierra. Asegúrese que el interruptor funcione.
- Al operar la sierra, aleje el cable del área de corte y colóquelo de manera que no pueda quedar atrapado por la pieza de trabajo.

EMPLEO DE CABLES DE EXTENSION

Asegúrese que el cable de extensión esté en buenas condiciones antes de usarlo. Siempre utilice extensiones con el calibre adecuado para su herramienta – esto es, el calibre de cable adecuado para la longitud de la extensión y la corriente que necesita la herramienta. El uso de cables con calibre inferior ocasionará pérdida de potencia y sobrecalentamiento. Cuanto más pequeño el número de calibre del alambre, mayor la capacidad del cable.

Calibre mínimo para cordones de extensión

Volts	Longitud total del cordón en metros				
120V	0 - 7.62	7.63 - 15.24	15.25 - 30.48	30.49 - 45.72	
240V	0 - 15.24	15.25 - 30.48	30.49 - 60.96	60.97 - 91.44	
AMPERAJE		Calibre del cordón AWG			
Más de	No más de				
0 - 6	18	16	16	14	
6 - 10	18	16	14	12	
10 - 12	16	16	14	12	
12 - 16	14	12	No se recomienda		

⚠ ¡ADVERTENCIA! Es importante dar buen apoyo a la pieza de trabajo y sujetar la sierra con firmeza para evitar la pérdida de control que podría ocasionar lesiones personales. La figura 3 ilustra la manera correcta de sujetar la sierra.

CORTE DE BOLSILLO (VEA LA FIGURA 10) APAGUE Y DESCONECTE LA SIERRA

El corte de bolsillo se emplea para hacer un orificio en una pieza sin cortar el material desde la orilla.

- Mida y marque la pieza de trabajo.
- Incline la sierra hacia adelante y apoye el frente de la zapata en la pieza que va a cortar. Colóquela de manera que el corte se inicie en la parte posterior del rectángulo que dibujó.

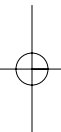
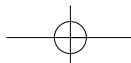

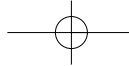

- Suba la guarda inferior por medio de la palanca del mecanismo retráctil, con el disco libre en la parte que iniciara el corte, encienda el motor y comience a bajar la guarda paulatinamente.

⚠ ¡ADVERTENCIA!: Al iniciar el corte, libere la palanca del mecanismo retráctil inmediatamente.

- Nunca ate la guarda en posición levantada.
- Cuando la zapata descansa sobre el material que está cortando, complete el corte empujando hacia adelante.
- Permita que el disco se detenga completamente antes del sacar la sierra del material.
- Cuando inicie un corte nuevo repita los pasos mencionados arriba.

EXPULSION Y RECOLECCION DE POLVO

APAGUE Y DESCONECTE LA SIERRA

Para **expulsión** de polvo, gire la boquilla de expulsión hacia el lado opuesto a usted.

⚠ PRECAUCION: No quite la boquilla de expulsión de polvo.

Para **recolección** de polvo, gire la boquilla de expulsión de polvo hacia el punto contrario al que apunta la sierra. Deslice el tubo de la manguera de una aspiradora estándar en la boquilla. Asegúrese de poder colocar la aspiradora de manera que no se tropiece con ella ni interfiera con el movimiento de la sierra al momento de hacer el corte. Si no puede lograr esto, no utilice la aspiradora. Encienda la aspiradora antes de empezar a cortar. Vacíe el depósito de la aspiradora con la frecuencia que se requiera.

⚠ PRECAUCION: No quite la boquilla de expulsión de polvo. Si tiene cualquier pregunta sobre la operación correcta de su herramienta llame al: **326-7100**.

MIRILLA DEL DISCO

Su sierra cuenta con una mirilla por la que puede observar el disco al cortar, para mejorar la precisión de corte. Siga las líneas de trazo fácilmente sin colocarse en ángulos y posiciones incómodas para poder ver el disco. Para limpiar la mirilla, APAGUE y desconecte primero la sierra, a continuación levante la mirilla de manera que pueda tener acceso por detrás de ella para limpiarla con un trapo. Si es necesario, puede utilizar un jabón suave y agua. Cuando libere la mirilla, su resorte interno la sujetará con fuerza contra la guarda superior.

MANTENIMIENTO

APAGUE Y DESCONECTE LA SIERRA CUANDO REALICE CUALQUIER OPERACION DE LIMPIEZA U OTRO MANTENIMIENTO.

Solamente utilice jabón suave y un trapo húmedo para limpiar la herramienta. Nunca permita que ningún líquido se introduzca en la herramienta; nunca sumerja ninguna parte de la herramienta en ningún líquido.

IMPORTANTE: Para garantizar la **SEGURIDAD** y la **CONFIABILIDAD** del producto, las reparaciones, el mantenimiento y los ajustes deben ser realizados por centros de servicio autorizados u otras organizaciones de servicio calificadas, que siempre utilicen partes de repuesto idénticas.

Lubricación

Las herramientas MASTER MECHANIC se lubrican apropiadamente en la fábrica y están listas para usarse.

ACCESORIOS

El distribuidor o centro de servicio de su localidad cuentan con una gran variedad de accesorios para emplearse con su herramienta.

PRECAUCION: El empleo de cualquier accesorio o dispositivo no recomendado puede ser peligroso.

⚠ ¡ADVERTENCIA!: El uso de cualquier accesorio no recomendado para emplearse con esta herramienta puede ser peligroso. Use siempre discos de 165 mm (6-1/2) de diámetro. Se recomienda ampliamente el uso de discos de carburo para obtener el máximo rendimiento.

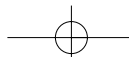

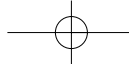

Garantía de calidad por dos años

Este producto está garantizado por dos años contra cualquier defecto en materiales y mano de obra. Si resultara defectuoso, el producto será reparado o reemplazado sin cargo alguno. Simplemente proporcione la prueba de compra y devuelva la herramienta al lugar en que la adquirió. El desgaste normal y los daños producidos por abuso, maltrato o reparaciones por personal no autorizado no están cubiertos por esta garantía. Esta garantía no se aplica a los accesorios. Esta garantía le otorga derechos legales específicos y usted puede tener otros que pudieran variar de estado a estado.

Garantía de satisfacción sin riesgo por 30 días

Si, por cualquier motivo, usted no estuviera completamente satisfecho con el desempeño o con los resultados de este producto, dentro de los treinta días siguientes a la fecha original de compra, éste será reparado o reemplazado sin cargo alguno. Simplemente proporcione prueba de compra y devuelva la herramienta al lugar en que la adquirió.

TruServ
8600 W. Bryn Mawr Ave.
Chicago, IL 60631-3505

E SP A Ñ O L

Cat. No. TV510

Form No. 386236

24

OCT97- CD-1

Printed in U.S.A.

