

# BOSTITCH®

## BTFP02012

### OIL FREE PORTABLE AIR COMPRESSOR

### COMPRESSEUR D'AIR PORTATIF SANS HUILE

### COMPRESOR DE AIRE SIN ACEITE PORTÁTIL

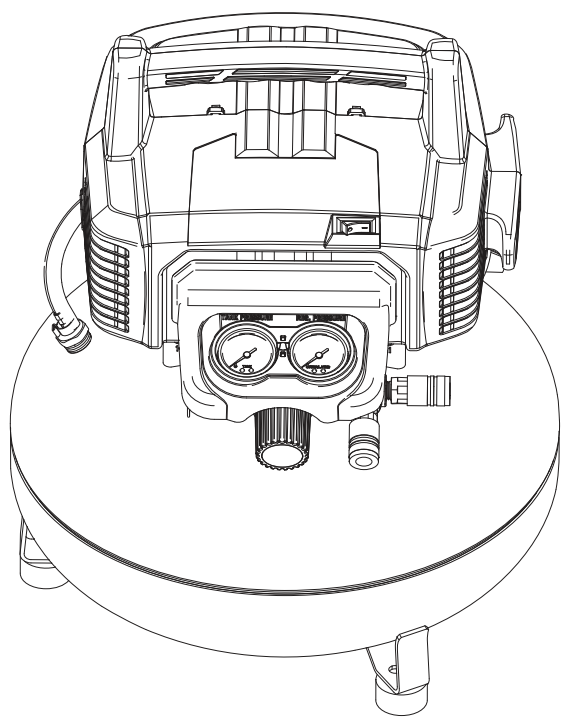

OPERATION and MAINTENANCE MANUAL  
MANUALES DE OPERACIÓN y MANTENIMIENTO  
LES MANUELS D'UTILISATION et d'ENTRETIEN

INSTRUCTIVO DE OPERACIÓN, CENTROS DE SERVICIO Y PÓLIZA DE GARANTÍA.  
▲ **ADVERTENCIA:** LÉASE ESTE INSTRUCTIVO ANTES DE USAR EL PRODUCTO.

### SAFETY GUIDELINES - DEFINITIONS

This manual contains information that is important for you to know and understand. This information relates to protecting YOUR SAFETY and PREVENTING EQUIPMENT PROBLEMS. To help you recognize this information, we use the symbols below. Please read the manual and pay attention to these symbols.

▲ <b>DANGER:</b> Indicates an imminently hazardous situation which, if not avoided, will result in <b>death or serious injury</b> .	▲ <b>CAUTION:</b> Indicates a potentially hazardous situation which, if not avoided, may result in <b>minor or moderate injury</b> .
▲ <b>WARNING:</b> Indicates a potentially hazardous situation which, if not avoided, could result in <b>death or serious injury</b> .	▲ <b>NOTICE:</b> Indicates a practice <b>not related to personal injury</b> which, if not avoided, may result in <b>property damage</b> .

### IMPORTANT SAFETY INSTRUCTIONS

- ▲ **WARNING:** This product contains chemicals known to the State of California to cause cancer, and birth defects or other reproductive harm. **Wash hands after handling.**
- ▲ **WARNING:** Some dust contains chemicals known to the State of California to cause cancer, birth defects or other reproductive harm such as asbestos and lead in lead based paint.
- ▲ **WARNING:** Not for use with foodstuffs or ingestible products. This product contains chemicals known to the State of California to cause cancer, and birth defects or other reproductive harm. Wash hands after handling.
- ▲ **WARNING:** To reduce the risk of injury, read the instruction manual.

### SAVE THESE INSTRUCTIONS

#### HAZARD

WHAT CAN HAPPEN	HOW TO PREVENT IT
<ul style="list-style-type: none"> <li>It is normal for electrical contacts within the motor and pressure switch to spark.</li> <li>If electrical sparks from compressor come into contact with flammable vapors, they may ignite, causing fire or explosion.</li> </ul>	<ul style="list-style-type: none"> <li>Always operate the compressor in a well ventilated area free of combustible materials, gasoline, or solvent vapors.</li> <li>If spraying flammable materials, locate compressor at least 20' (6.1 m) away from spray area. An additional length of air hose may be required.</li> <li>Store flammable materials in a secure location away from compressor.</li> </ul>
<ul style="list-style-type: none"> <li>Restricting any of the compressor ventilation openings will cause serious overheating and could cause fire.</li> </ul>	<ul style="list-style-type: none"> <li>Never place objects against or on top of compressor.</li> <li>Operate compressor in an open area at least 12" (30.5 cm) away from any wall or obstruction that would restrict the flow of fresh air to the ventilation openings.</li> <li>Operate compressor in a clean, dry well ventilated area. Do not operate unit in any confined area. Store indoors.</li> </ul>
<ul style="list-style-type: none"> <li>Unattended operation of this product could result in personal injury or property damage. To reduce the risk of fire, do not allow the compressor to operate unattended.</li> </ul>	<ul style="list-style-type: none"> <li>Always remain in attendance with the product when it is operating.</li> <li>Always turn off and unplug unit when not in use.</li> </ul>

#### HAZARD

WHAT CAN HAPPEN	HOW TO PREVENT IT
<ul style="list-style-type: none"> <li>The compressed air directly from your compressor is not safe for breathing. The air stream may contain carbon monoxide, toxic vapors, or solid particles from the air tank. Breathing these contaminants can cause serious injury or death.</li> <li>Exposure to chemicals in dust created by power sanding, sawing, grinding, drilling, and other construction activities may be harmful.</li> <li>Sprayed materials such as paint, paint solvents, paint remover, insecticides, weed killers, may contain harmful vapors and poisons.</li> </ul>	<ul style="list-style-type: none"> <li>Never use air obtained directly from the compressor to supply air for human consumption. The compressor is not equipped with suitable filters and in-line safety equipment for human consumption.</li> <li>Work in an area with good cross ventilation. Read and follow the safety instructions provided on the label or safety data sheets for the materials you are spraying. Always use certified safety equipment: NIOSH/OSHA respiratory protection or properly fitting face mask designed for use with your specific application.</li> </ul>

#### HAZARD

WHAT CAN HAPPEN	HOW TO PREVENT IT
<ul style="list-style-type: none"> <li>Failure to properly drain condensed water from air tank, causing rust and thinning of the steel air tank.</li> <li>Modifications or attempted repairs to the air tank.</li> </ul>	<ul style="list-style-type: none"> <li>Drain air tank daily or after each use. If air tank develops a leak, replace it immediately with a new air tank or replace the entire compressor.</li> <li>Never drill into, weld, or make any modifications to the air tank or its attachments. Never attempt to repair a damaged or leaking air tank. Replace with a new air tank.</li> </ul>

▲ **WARNING:** RISK OF BURSTING

**Air Tank:** On February 26, 2002, the U.S. Consumer Product Safety Commission published Release # 02-108 concerning air compressor tank safety: Air compressor receiver tanks do not have an infinite life. Tank life is dependent upon several factors, some of which include operating conditions, ambient conditions, proper installations, field modifications, and the level of maintenance. The exact effect of these factors on air receiver life is difficult to predict. If proper maintenance procedures are not followed, internal corrosion to the inner wall of the air receiver tank can cause the air tank to unexpectedly rupture allowing pressurized air to suddenly and forcefully escape, posing risk of injury to consumers. Your compressor air tank must be removed from service by the end of the year shown on your tank warning label. The following conditions could lead to a weakening of the air tank, and result in a violent air tank explosion:

WHAT CAN HAPPEN	HOW TO PREVENT IT
<ul style="list-style-type: none"> <li>Unauthorized modifications to the safety valve or any other components which control air tank pressure.</li> </ul>	<ul style="list-style-type: none"> <li>The air tank is designed to withstand specific operating pressures. Never make adjustments or parts substitutions to alter the factory set operating pressures.</li> </ul>

#### Attachments & accessories:

- Exceeding the pressure rating of air tools, spray guns, air operated accessories, tires, and other inflatables can cause them to explode or fly apart, and could result in serious injury.
- Follow the equipment manufacturers recommendation and never exceed the maximum allowable pressure rating of attachments. Never use compressor to inflate small low pressure objects such as children's toys, footballs, basketballs, etc.

#### Tires:

- Over inflation of tires could result in serious injury and property damage.
- Use a tire pressure gauge to check the tires pressure before each use and while inflating tires; see the tire sidewall for the correct tire pressure.  
**NOTE:** Air tanks, compressors and similar equipment used to inflate tires can fill small tires very rapidly. Adjust pressure regulator on air supply to no more than the rating of the tire pressure. Add air in small increments and frequently use the tire gauge to prevent over inflation.

#### HAZARD

WHAT CAN HAPPEN	HOW TO PREVENT IT
<ul style="list-style-type: none"> <li>Your compressor is powered by electricity. Like any other electrically powered device, if it is not used properly it may cause electric shock.</li> <li>Repairs attempted by unqualified personnel can result in serious injury or death by electrocution.</li> <li><b>Electrical Grounding:</b> Failure to provide adequate grounding to this product could result in serious injury or death from electrocution. Refer to <b>Grounding Instructions</b> paragraph in the <i>Installation</i> section.</li> </ul>	<ul style="list-style-type: none"> <li>Never operate the compressor outdoors when it is raining or in wet conditions.</li> <li>Never operate compressor with protective covers removed or damaged.</li> <li>Any electrical wiring or repairs required on this product should be performed by authorized service center personnel in accordance with national and local electrical codes.</li> <li>Make certain that the electrical circuit to which the compressor is connected provides proper electrical grounding, correct voltage and adequate fuse protection.</li> </ul>

WHAT CAN HAPPEN	HOW TO PREVENT IT
<ul style="list-style-type: none"> <li>The compressed air stream can cause soft tissue damage to exposed skin and can propel dirt, chips, loose particles, and small objects at high speed, resulting in property damage or personal injury.</li> </ul>	<ul style="list-style-type: none"> <li>Always wear certified safety equipment: ANSI Z87.1 eye protection (CAN/CSA Z94.3) with side shields when using the compressor.</li> <li>Never point any nozzle or sprayer toward any part of the body or at other people or animals.</li> <li>Always turn the compressor off and bleed pressure from the air hose and air tank before attempting maintenance, attaching tools or accessories.</li> </ul>

WHAT CAN HAPPEN	HOW TO PREVENT IT
<ul style="list-style-type: none"> <li>Touching exposed metal such as the compressor head, engine head, engine exhaust or outlet tubes (10), Fig. B), can result in serious burns.</li> </ul>	<ul style="list-style-type: none"> <li>Never touch any exposed metal parts on compressor during or immediately after operation. Compressor will remain hot for several minutes after operation.</li> <li>Do not reach around protective shrouds or attempt maintenance until unit has been allowed to cool.</li> </ul>

WHAT CAN HAPPEN	HOW TO PREVENT IT
<ul style="list-style-type: none"> <li>Moving parts such as the pulley, flywheel, and belt can cause serious injury if they come into contact with you or your clothing.</li> </ul>	<ul style="list-style-type: none"> <li>Never operate the compressor with guards or covers which are damaged or removed.</li> <li>Keep your hair, clothing, and gloves away from moving parts. Loose clothes, jewelry, or long hair can be caught in moving parts.</li> <li>Air vents may cover moving parts and should be avoided as well.</li> </ul>

WHAT CAN HAPPEN	HOW TO PREVENT IT
<ul style="list-style-type: none"> <li>Unsafe operation of your compressor could lead to serious injury or death to you or others.</li> </ul>	<ul style="list-style-type: none"> <li>Review and understand all instructions and warnings in this manual.</li> <li>Become familiar with the operation and controls of the air compressor.</li> <li>Keep operating area clear of all persons, pets, and obstacles.</li> <li>Keep children away from the air compressor at all times.</li> <li>Do not operate the product when fatigued or under the influence of alcohol or drugs. Stay alert at all times.</li> <li>Never defeat the safety features of this product.</li> <li>Equip area of operation with a fire extinguisher.</li> <li>Do not operate machine with missing, broken, or unauthorized parts.</li> <li>Never stand on the compressor.</li> </ul>

WHAT CAN HAPPEN	HOW TO PREVENT IT
<ul style="list-style-type: none"> <li>A portable compressor can fall from a table, workbench, or roof causing damage to the compressor and could result in serious injury or death to the operator.</li> </ul>	<ul style="list-style-type: none"> <li>Always operate compressor in a stable secure position to prevent accidental movement of the unit. Never operate compressor on a roof or other elevated position. Use additional air hose to reach high locations.</li> </ul>

WHAT CAN HAPPEN	HOW TO PREVENT IT
<ul style="list-style-type: none"> <li>Under some conditions and duration of use, noise from this product may contribute to hearing loss.</li> </ul>	<ul style="list-style-type: none"> <li>Always wear proper hearing protection during use.</li> </ul>

### SAVE THESE INSTRUCTIONS FOR FUTURE USE

### SPECIFICATIONS

<b>Model No.</b>	<b>BTFP02012</b>
<b>Bore</b>	1.875" (47.6 mm)
<b>Stroke</b>	1.250" (31.8 mm)
<b>Voltage/Hz-Single Phase</b>	120/60
<b>Minimum Branch Circuit Requirement</b>	15 amps
<b>Fuse Type</b>	Time Delay
<b>Air Tank Capacity</b>	6 Gallon (22.7 liters)
<b>Approximate Cut-in Pressure</b>	120 psig
<b>Approximate Cut-out Pressure</b>	150 psig
<b>SCFM @ 40 psig</b>	3.7 *
<b>SCFM @ 90 psig</b>	2.6 *
<b>Regulated Pressure Rating (Approximate)</b>	3-150 psi
<b>Quick Connect Type</b>	1/4" (6.4 mm) Industrial

\*Tested per ISO 1217  
Refer to Glossary for abbreviations.

### GLOSSARY

Become familiar with these terms before operating the unit.  
**CFM:** Cubic feet per minute.  
**SCFM:** Standard cubic feet per minute; a unit of measure of air delivery.  
**PSIG:** Pounds per square inch gauge; a unit of measure of pressure.  
**Code Certification:** Products that bear one or more of the following marks: UL®, CUL, CULUS, ETL®, CETL, CETLUS, have been evaluated by OSHA certified independent safety laboratories and meet the applicable Standards for Safety.  
**Cut-In Pressure:** While the motor is off, air tank pressure drops as you continue to use your accessory. When the tank pressure drops to a certain lower level the motor will restart automatically. The low pressure at which the motor automatically restarts is called "cut-in" pressure.  
**Cut-Out Pressure:** When an air compressor is turned on and begins to run, air pressure in the air tank begins to build. It builds to a certain high pressure before the motor automatically shuts off, protecting your air tank from pressure higher than its capacity. The high pressure at which the motor shuts off is called "cut-out" pressure.  
**Branch Circuit:** Circuit carrying electricity from electrical panel to outlet.

## DUTY CYCLE

This air compressor pump is capable of running continuously. However, to prolong the life of your air compressor, it is recommended that a 50%–75% average duty cycle be maintained; that is, the air compressor pump should not run more than 30–45 minutes in any given hour.

## ASSEMBLY

### UNPACKING

Remove unit from carton and discard all packaging.

## INSTALLATION

### HOW TO SET UP YOUR UNIT

#### Location of the Air Compressor

- Locate the air compressor in a clean, dry and well ventilated area.
- The air compressor should be located at least 12" (30.5 cm) away from the wall or other obstructions that will interfere with the flow of air.
- The air compressor pump and shroud are designed to allow for proper cooling. The ventilation openings on the compressor are necessary to maintain proper operating temperature. Do not place rags or other containers on or near these openings.

### GROUNDING INSTRUCTIONS (FIG. A)

**▲WARNING: RISK OF ELECTRICAL SHOCK.** In the event of a short circuit, grounding reduces the risk of shock by providing an escape wire for the electric current. This air compressor must be properly grounded.

The portable air compressor is equipped with a cord having a grounding wire with an appropriate grounding plug (1).

1. The cord set and plug (1) with this unit contains a grounding pin (2). This plug MUST be used with a grounded outlet (3).
- IMPORTANT:** The outlet being used must be installed and grounded in accordance with all local codes and ordinances.
2. Make sure the outlet being used has the same configuration as the grounded plug. DO NOT USE AN ADAPTER. See Figure A.
  3. Inspect the plug and cord before each use. Do not use if there are signs of damage.
  4. If these grounding instructions are not completely understood, or if in doubt as to whether the compressor is properly grounded, have the installation checked by a qualified electrician.

**▲DANGER: RISK OF ELECTRICAL SHOCK. IMPROPER GROUNDING CAN RESULT IN ELECTRICAL SHOCK.**

Do not modify the plug provided. If it does not fit the available outlet, a correct outlet should be installed by a qualified electrician.

Repairs to the cord set or plug MUST be made by a qualified electrician.

### EXTENSION CORDS

If an extension cord must be used, be sure it is:

- a 3-wire extension cord that has a 3-blade grounding plug, and a 3-slot receptacle that will accept the plug on the product
- in good condition
- no longer than 50' (15.2 m)
- 14 gauge (AWG) or larger. (Wire size increases as gauge number decreases. 12 AWG and 10 AWG may also be used. DO NOT USE 16 OR 18 AWG.)

**NOTICE:** Risk of Property Damage. The use of an undersized extension cord will cause voltage to drop resulting in power loss to the motor and overheating. Instead of using an extension cord, increase the working reach of the air hose by attaching another length of hose to its end. Attach additional lengths of hose as needed.

### VOLTAGE AND CIRCUIT PROTECTION

Refer to the *Specification Chart* for the voltage and minimum branch circuit requirements.

**▲WARNING:** Risk of Overheating. Certain air compressors can be operated on a 15 amp circuit if the following conditions are met.

1. Voltage supply to circuit must comply with the National Electrical Code.
  2. Circuit is not used to supply any other electrical needs.
  3. Extension cords comply with specifications.
  4. Circuit is equipped with a 15 amp circuit breaker or 15 amp time delay fuse.
- NOTE: If compressor is connected to a circuit protected by fuses, use only time delay fuses. Time delay fuses should be marked "D" in Canada and "T" in the US.

If any of the above conditions cannot be met, or if operation of the compressor repeatedly causes interruption of the power, it may be necessary to operate it from a 20 amp circuit. It is not necessary to change the cord set.

## OPERATION

### KNOW YOUR AIR COMPRESSOR

READ THIS OWNER'S MANUAL AND SAFETY RULES BEFORE OPERATING YOUR UNIT. Compare the illustrations with your unit to familiarize yourself with the location of various controls and adjustments. Save this manual for future reference.

### DESCRIPTION OF OPERATION (FIG. B–E)

Become familiar with these controls before operating the unit.

**On( I )/Off( O ) Switch (4):** Place this switch in the On (I) position to provide automatic power to the pressure switch and Off (O) to remove power at the end of each use.

**Pressure Switch (not shown):** The pressure switch automatically starts the motor when the air tank pressure drops below the factory set "cut-in" pressure. It stops the motor when the air tank pressure reaches the factory set "cut-out" pressure.

**Safety Valve (8):** If the pressure switch does not shut off the air compressor at its "cut-out" pressure setting, the safety valve will protect against high pressure by "popping out" at its factory set pressure (slightly higher than the pressure switch "cut-out" setting).

**Tank Pressure Gauge (9):** The tank pressure gauge indicates the reserve air pressure in the tank.

**Outlet Pressure Gauge (5):** The outlet pressure gauge indicates the air pressure available at the outlet side of the regulator. This pressure is controlled by the regulator and is always less than or equal to the tank pressure.

**Regulator (7):** Controls the air pressure shown on the outlet pressure gauge. Turn regulator knob clockwise to increase pressure and counterclockwise to decrease pressure.

**Cooling System (not shown):** This compressor contains an advanced design cooling system. At the heart of this cooling system is an engineered fan. It is perfectly normal for this fan to blow air through the vent holes in large amounts. You know that the cooling system is working when air is being expelled.

**Air Compressor Pump (not shown):** Compresses air into the air tank. Working air is not available until the compressor has raised the air tank pressure above that required at the air outlet.

**Drain Valve (11):** The drain valve is located at the base of the air tank and is used to drain condensation at the end of each use.

**Check Valve (13):** When the air compressor is operating, the check valve is "open," allowing compressed air to enter the air tank. When the air compressor reaches "cut-out" pressure, the check valve "closes", allowing air pressure to remain inside the air tank.

**Motor Overload Protector (not shown):** The motor has a thermal overload protector. If the motor overheats for any reason, the overload protector will shut off the motor. The motor must be allowed to cool down before restarting. To restart:

1. Set the On/Off lever to "Off" and unplug unit.
2. Allow the motor to cool.
3. Plug the power cord into the correct branch circuit receptacle.
4. Set the Auto/Off lever to "On" position.

**Quick-Connect Body (6):** The quick connect body accepts industrial quick connect plugs. The two quick connect bodies allow the use of two tools at the same time.

### HOW TO USE YOUR UNIT (FIG. B)

#### How to Stop

1. Set the On/Off switch (4) to "Off".
2. Unplug unit when not in use.

#### Before Starting

**▲WARNING:** Do not operate this unit until you read this instruction manual for safety, operation and maintenance instructions.

#### Before Each Start-Up

1. Set the On/Off switch (4) to "Off".
2. Plug the power cord into the correct branch circuit receptacle. (Refer to **Voltage and Circuit Protection** paragraph in the *Installation* section of this manual.)
3. Turn the regulator knob (7) counterclockwise to set the outlet pressure to zero.
4. Turn regulator knob (7) counterclockwise until fully closed. Ensure regulated pressure gauge reads 0 PSI (0 kPa).
5. Attach hose and accessories.
6. Ensure all covers and labels are in place, legible (for labels) and securely mounted. Do not use compressor until all items have been verified.

**▲WARNING:** Risk of unsafe operation. Firmly grasp air hose in hand when installing or disconnecting to prevent hose whip.

**▲WARNING:** Risk of unsafe operation. Do not use damaged or worn accessories.

NOTE: The hose or accessory will require a quick connect plug if the air outlet is equipped with a quick connect body (6).

**▲WARNING:** Risk of Bursting. Too much air pressure causes a hazardous risk of bursting. Check the manufacturer's maximum pressure rating for air tools and accessories. The regulator outlet pressure must never exceed the maximum pressure rating.

**NOTICE:** Risk of property damage. Compressed air from the unit may contain water condensation and oil mist. Do not spray unfiltered air at an item that could be damaged by moisture. Some air tools and accessories may require filtered air. Read the instructions for the air tools and accessories.

#### How to Start

1. Set the On/Off switch (4) to "On" and allow tank pressure to build. Motor will stop when tank pressure reaches "cut-out" pressure.
2. Turn regulator knob (7) clockwise to increase pressure and stop when desired pressure is reached.

**▲WARNING:** Risk of unsafe operation. If any unusual noise or vibration is noticed, stop the compressor immediately and have it checked by a trained service technician.

The compressor is ready for use.

## MAINTENANCE

### CUSTOMER RESPONSIBILITIES

	Before each use	Daily or after each use	See tank warning label
Check Safety Valve	X		
Drain Tank		X	
Remove tank from service			X

1- For more information, call our Customer Care Center at 1-800-556-6696

Fig. A

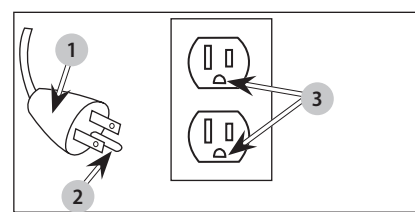

Fig. B

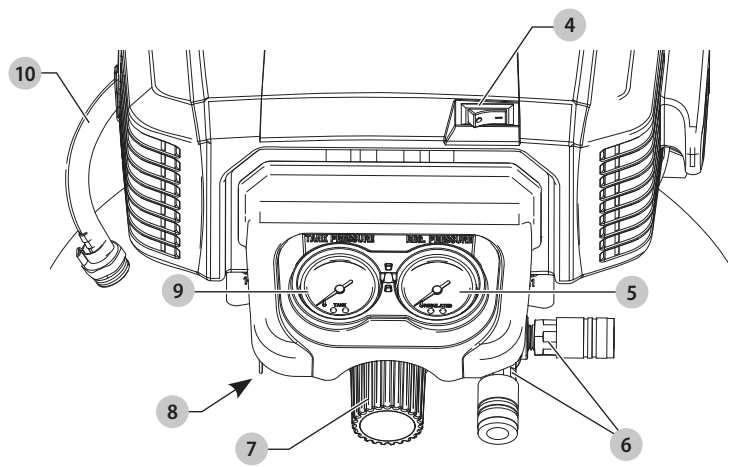

Fig. C

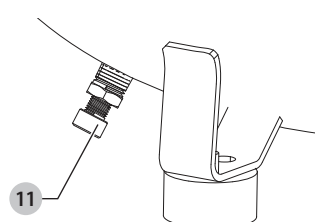

Fig. D

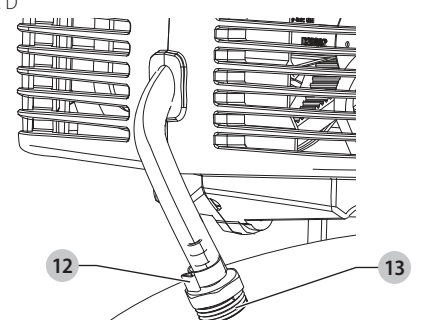

Fig. E

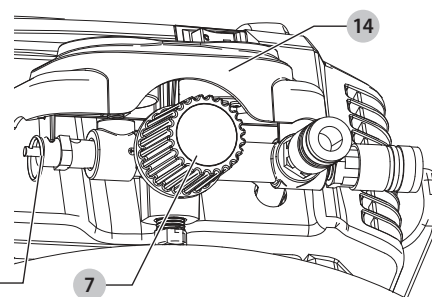
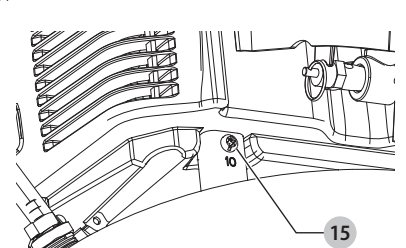

Fig. F



**▲WARNING:** Risk of unsafe operation. Unit cycles automatically when power is on. When performing maintenance, you may be exposed to voltage sources, compressed air, or moving parts. Personal injuries can occur. Before performing any maintenance or repair, disconnect power source from the compressor and bleed off all air pressure.

**▲WARNING:** Risk from Flying Objects. Always wear certified safety equipment: ANSI Z87.1 eye protection (CAN/CSA Z94.3) with side shields.

Before starting compressor, pull the ring on the safety valve (8) to make sure that the safety valve operates freely. If the valve is stuck or does not operate smoothly, it must be replaced with the same type of valve.

### TO DRAIN TANK (FIG. B, C, E)

**▲WARNING:** Risk of Unsafe Operation. Air tanks contain high pressure air. Keep face and other body parts away from outlet of drain. Use ANSI Z87.1 eye protection (CAN/CSA Z94.3) when draining as debris can be kicked up into face.

**▲WARNING:** Risk from noise. Always wear proper hearing protection during use. Under some conditions and duration of use, noise from this product may contribute to hearing loss.

**NOTE:** All compressed air systems generate condensate that accumulates in any drain point (e.g., tanks, filter, aftercoolers, dryers). This condensate contains lubricating oil and/or substances which may be regulated and must be disposed of in accordance with local, state, and federal laws and regulations.

**▲WARNING:** Risk of Bursting. Water will condense in the air tank. If not drained, water will corrode and weaken the air tank causing a risk of air tank rupture.

**NOTICE:** Risk of Property Damage. Drain water from air tank may contain oil and rust which can cause stains.

1. Set the On/Off switch (4) to "Off".
2. Turn the regulator knob (7) counterclockwise to set the outlet pressure to zero.
3. Remove the air tool or accessory.
4. Place a suitable container under the drain valve to catch discharge.
5. Pull ring on safety valve (8) allowing air to bleed from the tank until tank pressure is approximately 20 psi. Release safety valve ring.
6. Drain water from air tank by opening drain valve (11) on bottom of tank.
7. After the water has been drained, close the drain valve. The air compressor can now be stored.

**NOTE:** If drain valve is plugged, release all air pressure. The valve can then be removed, cleaned, the reinstalled.

## SERVICE AND ADJUSTMENTS

ALL MAINTENANCE AND REPAIR OPERATIONS NOT LISTED MUST BE PERFORMED BY TRAINED SERVICE TECHNICIAN.

**▲WARNING:** Risk of Unsafe Operation. Unit cycles automatically when power is on. When servicing, you may be exposed to voltage sources, compressed air, or moving parts. Before servicing unit unplug or disconnect electrical supply to the air compressor, bleed tank of pressure, and allow the air compressor to cool.

### TO REPLACE REGULATOR (FIG. D–F)

1. Release all air pressure from air tank. See **To Drain Tank** in the *Maintenance* section.
2. Unplug unit.
3. Remove the console cover (14).
4. Using an adjustable wrench remove the safety valve (8) from the regulator manifold (7).
5. Remove the hose by removing the hose clamp (12). **NOTE:** The hose clamp is not reusable. You must purchase a new hose clamp, see **Replacement Parts** in the *Service* section or purchase a standard hose clamp at a local hardware store.
6. Remove the three pump mounting screws (15) securing pump.
7. Carefully lift pump up and away from brackets and out of the way.
8. Using an adjustable wrench remove the regulator manifold (7).
9. Apply pipe sealant to new regulator manifold and assemble, tighten with wrench.
10. Reapply pipe sealant to safety valve.
11. Reassemble all components in reverse order of removal. Make sure to orient gauges to read correctly and use wrenches to tighten all components.

## STORAGE

Before you store the air compressor, make sure you do the following:

1. Review the *Maintenance* section on the preceding pages and perform scheduled maintenance as necessary.
  2. Drain water from air tank. See **To Drain Tank** under *Maintenance*.
- ▲WARNING:** Water will condense in the air tank. If not drained, water will corrode and weaken the air tank causing a risk of air tank rupture.
3. Protect the electrical cord and air hose from damage (such as being stepped on or run over). Wind air hose loosely around the compressor handle. Wrap electrical cord onto the cord wrap.
  4. Store the air compressor in a clean and dry location.

## SERVICE

### REPLACEMENT PARTS

Use only identical replacement parts. For a parts list or to order parts, visit our service website at [www.servicenet.bostitch.com](http://www.servicenet.bostitch.com). You can also order parts from your nearest BOSTITCH Factory Service Center or BOSTITCH Authorized Warranty Service Center. Or, you can call our Customer Care Center at 1-800-556-6696.

### SERVICE AND REPAIRS

All quality tools will eventually require servicing and/or replacement of parts. For information about BOSTITCH, its factory service centers or authorized warranty service centers, visit our website at [www.BOSTITCH.com](http://www.BOSTITCH.com) or call our Customer Care Center at 1-800-556-6696. All repairs made by our service centers are fully guaranteed against defective material and workmanship. We cannot guarantee repairs made or attempted by others.

You can also write to us for information at Bostitch Fastening Systems, 701 E. Joppa Road, Towson, MD 21286 - Attention: Product Service. Be sure to include all of the information shown on the nameplate of your tool (model number, type, serial number, etc.).

## ACCESSORIES

**▲WARNING:** Since accessories, other than those offered by BOSTITCH, have not been tested with this product, use of such accessories with this tool could be hazardous. To reduce the risk of injury, only BOSTITCH recommended accessories should be used with this product.

A complete line of accessories is available from your BOSTITCH Factory Service Center or a BOSTITCH Authorized Warranty Service Center. Please visit our Web Site [www.BOSTITCH.com](http://www.BOSTITCH.com) for a catalog or for the name of your nearest supplier.

## TROUBLESHOOTING

**⚠️WARNING:** Risk of Unsafe Operation. Unit cycles automatically when power is on. When servicing, you may be exposed to voltage sources, compressed air, or moving parts. Before servicing unit unplug or disconnect electrical supply to the air compressor, bleed tank of pressure, and allow the air compressor to cool.

PROBLEM	CAUSE	CORRECTION
Excessive tank pressure - safety valve pops off.	Pressure switch does not shut off motor when compressor reaches "cut-out" pressure. Pressure switch "cut-out" too high.	Move On/Off lever to the "Off" position, if the outfit does not shut off contact a Trained Service Technician. Contact a Trained Service Technician.
Air leaks at fittings.	Tube fittings are not tight enough.	Tighten fittings where air can be heard escaping. Check fittings with soapy water solution. <b>Do Not Overtighten.</b>
Air leaks in air tank or at air tank welds.	Defective air tank.	Air tank must be replaced. Do not repair the tank. <b>⚠️WARNING: Risk bursting. Do not drill into, weld or otherwise modify air tank or it will weaken. The tank can rupture or explode.</b> Contact a Trained Service Technician.
Air leaks between head and valve plate.	Leaking seal.	Contact a Trained Service Technician.
Air leak from safety valve.	Possible defect in safety valve.	Operate safety valve manually by pulling on ring. If valve still leaks, it should be replaced.
Knocking Noise.	Possible defect in safety valve.	Operate safety valve manually by pulling on ring. If valve still leaks, it should be replaced.
Pressure reading on the regulated pressure gauge drops when an accessory is used.	It is normal for "some" pressure drop to occur.	If there is an excessive amount of pressure drop when the accessory is used, adjust the regulator following the instructions in the <b>Description of Operation</b> paragraph in the <b>Operation</b> Section. <b>NOTE:</b> Adjust the regulated pressure under flow conditions (while accessory is being used).
Compressor is not supplying enough air to operate accessories.	Prolonged excessive use of air. Compressor is not large enough for air requirement. Hole in hose. Check valve restricted. Air leaks.	Decrease amount of air usage. Check the accessory air requirement. If it is higher than the SCFM or pressure supplied by your air compressor, you need a larger compressor. Check and replace if required. Have checked by a Trained Service Technician. Tighten fittings.
Regulator knob has continuous air leak.	Damaged regulator.	Replace.
Regulator will not shut off air outlet.	Damaged regulator.	Replace.
Motor will not run.	Fuse blown, circuit breaker tripped.  Extension cord is wrong length or gauge. Loose electrical connections. Faulty motor.  Motor overload protection switch has tripped.	Check fuse box for blown fuse and replace as necessary. Reset circuit breaker. Do not use a fuse or circuit breaker with higher rating than that specified for your particular branch circuit. Check for proper fuse. You should use a time delay fuse. Check for low voltage problem. Check the extension cord. Disconnect the other electrical appliances from circuit or operate the compressor on its own branch circuit. Check the extension cord. Check wiring connection inside terminal box. Have checked by a Trained Service Technician. Refer to <b>Motor Overload Protection</b> under <i>Operation</i> . If motor overload protection trips frequently, contact a Trained Service Technician.

## FULL ONE YEAR WARRANTY

Effective December 1, 2005 Bostitch Fastening Systems. "BOSTITCH" warrants to the original retail purchaser that the product purchased is free from defects in material and workmanship, and agrees to repair or replace, at BOSTITCH's option, any defective BOSTITCH branded pneumatic stapler or nailer for a period of seven (7) years from date of purchase (one (1) year from the date of purchase for compressors and tools used in production applications). Warranty is not transferable. Proof of purchase date required. This warranty covers only damage resulting from defects in material or workmanship; it does not cover conditions or malfunctions resulting from normal wear, neglect, abuse, accident or repairs attempted or made by other than our national repair center or authorized warranty service centers. Driver blades, bumpers, o-rings, pistons and piston rings are considered normal wearing parts. For optimal performance of your BOSTITCH tool always use genuine BOSTITCH fasteners and replacement parts. THIS WARRANTY IS IN LIEU OF ALL OTHER WARRANTIES, EXPRESS OR IMPLIED, INCLUDING BUT NOT LIMITED TO THE IMPLIED WARRANTIES OF MERCHANTABILITY OR FITNESS FOR A PARTICULAR PURPOSE. BOSTITCH SHALL NOT BE LIABLE FOR ANY INCIDENTAL OR CONSEQUENTIAL DAMAGES.

Some states and countries do not allow limitations on how long an implied warranty lasts, or the exclusion or limitation of incidental or consequential damages, so the above limitations or exclusions may not apply to you. This warranty gives you specific legal rights, and you may also have other rights which vary from state to state and country to country.

To obtain warranty service in the U.S. return the product, together with proof of purchase, to the U.S. BOSTITCH National or Regional Independent Authorized Warranty Service Center. In the U.S. you may call us at 1-800-556-6696 or visit www.BOSTITCH.com for the location most convenient for you. In Canada please call us at 1-800-567-7705 or visit www.BOSTITCH.com

**LATIN AMERICA:** This warranty does not apply to products sold in Latin America. For products sold in Latin America, see country specific warranty information contained either in the packaging, call the local company or see website for warranty information.

**FREE WARNING LABEL REPLACEMENT:** If your warning labels become illegible or are missing, call 1-800-556-6696 for a free replacement.

## MESURES DE SÉCURITÉ - DÉFINITIONS

Ce guide contient des renseignements importants que vous devez bien saisir. Cette information porte sur VOTRE SÉCURITÉ et sur LA PRÉVENTION DE PROBLÈMES D'ÉQUIPEMENT. Afin de vous aider à identifier cette information, nous avons utilisé les symboles ci-dessous. Veuillez lire attentivement ce guide en portant une attention particulière à ces symboles.

<b>⚠️ DANGER :</b> Indique un danger imminent qui, s'il n'est pas évité, causera de graves blessures ou la mort.	<b>⚠️ ATTENTION :</b> Indique la possibilité d'un danger qui, s'il n'est pas évité, peut causer des blessures mineures ou moyennes.
<b>⚠️ AVERTISSEMENT :</b> Indique la possibilité d'un danger qui, s'il n'est pas évité, pourrait causer de graves blessures ou la mort.	<b>⚠️ AVIS :</b> Indique une pratique ne posant aucun risque de dommages corporels mais qui par contre, si rien n'est fait pour l'éviter, pourrait poser des risques de dommages matériels.

## CONSIGNES DE SÉCURITÉ IMPORTANTES

**⚠️ AVERTISSEMENT :** Ce produit contient des produits chimiques reconnus par l'État de la Californie comme étant cancérogènes et pouvant entraîner des anomalies congénitales ou d'autres problèmes liés aux fonctions reproductrices. **Se laver les mains après toute manipulation.**

**⚠️ AVERTISSEMENT :** Certaines poussières contiennent des produits chimiques reconnus par l'État de la Californie comme cancérogènes et pouvant entraîner des anomalies congénitales et d'autres problèmes liés aux fonctions reproductrices, tels que l'amiante et le plomb contenus dans les peintures au plomb.

**⚠️ AVERTISSEMENT :** Ne doit pas être utilisé avec des aliments ou des produits pouvant être ingérés. Ce produit contient des produits chimiques reconnus dans l'État de la Californie pour causer le cancer et des anomalies congénitales ou autres effets nuisibles sur la reproduction. Lavez-vous les mains après manipulation.

**⚠️ AVERTISSEMENT :** Afin de réduire le risque de blessures, lire le mode d'emploi de l'outil. 

## CONSERVER CES DIRECTIVES

### DANGER

CE QUI PEUT SE PRODUIRE	COMMENT L'ÉVITER
<ul style="list-style-type: none"> <li>Il est normal que des contacts électriques dans le moteur et le manoccontacteur fassent une étincelle.</li> <li>Si une étincelle électrique provenant du compresseur entre en contact avec des vapeurs inflammables, elle peut s'enflammer et causer un incendie ou une explosion.</li> </ul>	<ul style="list-style-type: none"> <li>Faites toujours fonctionner le compresseur dans une zone bien aérée sans matière combustible, essence ou vapeur de solvant.</li> <li>Si vous aspergez des matériaux inflammables, placez le compresseur à au moins 6,1 m (20 pieds) de la zone pulvérisée. Il est possible que vous ayez besoin d'une longueur de tuyau additionnelle.</li> <li>Entrenez les matières inflammables dans un endroit sécuritaire, éloigné du compresseur.</li> </ul>
<ul style="list-style-type: none"> <li>Le fait de limiter les ouvertures d'aération de compresseur causera une importante surchauffe et pourrait causer un incendie.</li> </ul>	<ul style="list-style-type: none"> <li>Ne placez jamais des objets contre le compresseur ou sur celui-ci.</li> <li>Faites fonctionner le compresseur dans un endroit aéré à au moins 30,5 cm (12 po) du mur ou de l'obstruction qui pourrait limiter le débit d'air frais dans les ouvertures d'aération.</li> <li>Faites fonctionner le compresseur dans un endroit propre, sec et bien aéré. Ne pas utiliser l'appareil à dans un endroit exigü. Magasin à l'intérieur.</li> </ul>
<ul style="list-style-type: none"> <li>Le fonctionnement de ce produit sans surveillance pourrait se solder par des blessures personnelles ou des dommages à la propriété. Afin de réduire le risque d'incendie, ne pas laisser le compresseur fonctionner sans surveillance.</li> </ul>	<ul style="list-style-type: none"> <li>Être toujours présent lorsque le produit est en marche.</li> <li>Toujours éteindre et débrancher l'appareil si non utilisé.</li> </ul>

## DANGER



### ⚠️ DANGER : RISQUE REPIRATOIRE (ASPHYXIE)

CE QUI PEUT SE PRODUIRE	COMMENT L'ÉVITER
<ul style="list-style-type: none"> <li>Il est dangereux de respirer l'air comprimé sortant du compresseur. Le flux d'air peut contenir du monoxyde de carbone, des vapeurs toxiques ou des particules solides provenant du réservoir d'air. La respiration de ces contaminants peut causer de sérieuses blessures, voire la mort.</li> <li>Une exposition aux produits chimiques présents dans la poussière générée par les activités de ponçage, sciage, meulage, perçage et autres, peut être nocive.</li> <li>Les matériaux vaporisés comme la peinture, les solvants de peinture, les décapants, les insecticides, les herbicides, pourraient contenir des vapeurs nocives et du poison.</li> </ul>	<ul style="list-style-type: none"> <li>Ne jamais utiliser l'air obtenu directement du compresseur pour l'alimentation en air destinée à la consommation humaine. Le compresseur n'est pas muni de filtres et d'équipement de sécurité en ligne qui conviennent à la consommation humaine.</li> <li>Travailler dans un endroit ayant une bonne aération transversale. Lire et respecter les directives en matière de sécurité imprimées sur l'étiquette ou les fiches signalétiques des matériaux qui sont pulvérisés. Toujours utiliser un équipement de sécurité homologué : une protection respiratoire conforme aux normes NIOSH/OSHA, ou un masque facial bien ajusté, conçu spécifiquement pour votre utilisation particulière.</li> </ul>

## DANGER



### ⚠️ AVERTISSEMENT : RISQUE D'ÉCLATEMENT

**Réservoir d'air comprimé :** Le 26 février 2002, la U.S. Consumer Product Safety Commission américaine a publié la règle n° 02-108 portant sur la sécurité en matière de réservoir d'air comprimé des compresseurs :

Les réservoirs d'air comprimé des compresseurs n'ont pas une durée de vie illimitée. La durée de vie des réservoirs dépend de plusieurs facteurs, qui comprennent entre autres : les conditions d'utilisation, les conditions ambiantes, une installation adéquate, les modifications sur site, et le niveau de maintenance. L'effet exact que peut avoir ces facteurs sur la durée de vie des réservoirs d'air est difficilement prévisible.

Si les procédures adéquates de maintenance ne sont pas suivies, la corrosion sur la paroi interne du réservoir d'air comprimé peut faire que celui-ci éclate de façon inopinée laissant soudainement l'air pressurisé s'échapper avec force, posant ainsi des risques de dommages corporels à l'utilisateur.

Le réservoir d'air de votre compresseur doit être mis hors service à la fin de l'année mentionnée sur l'étiquette d'avertissement apposée sur le réservoir.

Les conditions suivantes peuvent amener la dégradation du réservoir d'air, et faire que ce dernier explose violemment :

CE QUI PEUT SE PRODUIRE	COMMENT L'ÉVITER
<ul style="list-style-type: none"> <li>L'eau condensée n'est pas correctement vidangée du réservoir d'air provoquant ainsi la formation de rouille et un amincissement du réservoir d'air en acier.</li> <li>Modifications apportées au réservoir d'air ou tentatives de réparation.</li> <li>Des modifications non autorisées de la soupape de sûreté ou de tous autres composants qui régissent la pression du réservoir d'air.</li> </ul>	<ul style="list-style-type: none"> <li>Vidanger le réservoir d'air quotidiennement ou après chaque utilisation. Si le réservoir présente une fuite, le remplacer immédiatement par un nouveau réservoir d'air ou par un nouveau compresseur.</li> <li>Ne jamais percer un trou dans le réservoir d'air ou ses accessoires, y faire de la soudure ou y apporter quelque modification que ce soit. Ne jamais essayer de réparer un réservoir d'air endommagé ou avec des fuites. Le remplacer par un nouveau réservoir d'air.</li> <li>Le réservoir d'air a été conçu pour supporter des pressions spécifiques de fonctionnement. Ne faites jamais effectuer de réglages ou de substitutions de pièces en vue de modifier les pressions de fonctionnement réglées en usine.</li> </ul>

### Accessoires :

- Lorsqu'on excède la pression nominale des outils pneumatiques, des pistolets pulvérisateurs, des accessoires à commande pneumatique, des pneus et d'autres dispositifs pneumatiques, on risque de les faire exploser ou de les projeter et ainsi entraîner des blessures graves.
- Respecter les recommandations du fabricant de l'équipement et ne jamais dépasser la pression nominale maximale permise des accessoires. Ne jamais utiliser le compresseur pour gonfler de petits objets à basse pression comme des jouets d'enfant, des ballons de football et de basket-ball, etc.

### Pneus :

- Des pneus surgonflés pourraient provoquer des blessures graves et des dommages à la propriété.
- Utiliser un manomètre pour vérifier la pression des pneus avant chaque utilisation et lors du gonflage; consulter le flanc de pneu pour obtenir la pression correcte.  
**REMARQUE :** Les réservoirs d'air comprimé, compresseurs et autres équipements similaires utilisés pour gonfler les pneus peuvent remplir ces derniers très rapidement. Régler le régulateur de pression d'air à une pression moindre que celle indiquée sur le pneu. Ajouter de l'air par petite quantité et utiliser fréquemment le manomètre pour empêcher un surgonflage.

## DANGER



### ⚠️ AVERTISSEMENT : RISQUE DE CHOC ÉLECTRIQUE

CE QUI PEUT SE PRODUIRE	COMMENT L'ÉVITER
<ul style="list-style-type: none"> <li>Votre compresseur d'air est alimenté à l'électricité. Tout comme n'importe quel autre dispositif alimenté de façon électrique, s'il n'est pas utilisé correctement, il peut causer un choc électrique.</li> <li>Les tentatives de réparation par un personnel non qualifié peuvent résulter en de graves blessures, voire la mort par électrocution.</li> <li><b>Mise à la terre électrique :</b> Le fait de ne pas faire une mise à la terre adéquate de ce produit pourrait résulter en des blessures graves voire la mort par électrocution. Consulter les directives relatives à la mise à la terre sous <i>Installation</i>.</li> </ul>	<ul style="list-style-type: none"> <li>Ne faites jamais fonctionner le compresseur à l'extérieur lorsqu'il pleut ou dans des conditions humides.</li> <li>Ne faites jamais fonctionner le compresseur avec les couvercles de protection enlevés ou endommagés.</li> <li>Tout câblage électrique ou toute réparation nécessaire pour ce produit doit être pris en charge par un centre de réparation en usine autorisé conformément aux codes électriques nationaux et locaux.</li> <li>Assurez-vous que le circuit électrique auquel le compresseur est branché fournit une mise à la terre électrique adéquate, une tension appropriée et une bonne protection des fusibles.</li> </ul>

## DANGER



### ⚠️ AVERTISSEMENT : RISQUE PROVENANT DES OBJETS PROJÉTÉS EN L'AIR

CE QUI PEUT SE PRODUIRE	COMMENT L'ÉVITER
<ul style="list-style-type: none"> <li>Le flux d'air comprimé peut endommager les tissus mous de la peau exposée et peut projeter la poussière, des fragments, des particules détachées et des petits objets à haute vitesse, ce qui entraînerait des dommages et des blessures personnelles.</li> </ul>	<ul style="list-style-type: none"> <li>Toujours utiliser de l'équipement de sécurité homologué : protection oculaire conforme à la norme ANSI Z87.1 (CAN/CSA Z94.3) munie d'écrans latéraux lors de l'utilisation du compresseur.</li> <li>Ne jamais pointer une buse ou un pulvérisateur vers une partie du corps ou vers d'autres personnes ou des animaux.</li> <li>Toujours mettre le compresseur hors tension et purger la pression du tuyau à air et du réservoir d'air avant d'effectuer l'entretien, de fixer des outils ou des accessoires.</li> </ul>

## DANGER



### ⚠️ AVERTISSEMENT : ATTENTION SURFACES CHAUDES

CE QUI PEUT SE PRODUIRE	COMMENT L'ÉVITER
<ul style="list-style-type: none"> <li>Toucher à du métal exposé comme la tête du compresseur ou du moteur, la tubulure des gaz d'échappement ou de sortie (10), Fig. B), peut se solder en de sérieuses brûlures.</li> </ul>	<ul style="list-style-type: none"> <li>Ne jamais toucher à des pièces métalliques exposées sur le compresseur pendant ou immédiatement après son utilisation. Le compresseur reste chaud pendant plusieurs minutes après son utilisation.</li> <li>Ne pas toucher ni effectuer des réparations aux coiffes de protection avant que l'appareil n'ait refroidi.</li> </ul>

## DANGER



### ⚠️ AVERTISSEMENT : RISQUE ASSOCIÉ AUX PIÈCES MOBILES

CE QUI PEUT SE PRODUIRE	COMMENT L'ÉVITER
<ul style="list-style-type: none"> <li>Les pièces mobiles comme une poulie, un volant ou une courroie peuvent provoquer de graves blessures si elles entrent en contact avec vous ou vos vêtements.</li> </ul>	<ul style="list-style-type: none"> <li>Ne jamais utiliser le compresseur si les protecteurs ou les couvercles sont endommagés ou retirés.</li> <li>Tenir les cheveux, les vêtements et les gants hors de portée des pièces en mouvement. Les vêtements amples, bijoux ou cheveux peuvent s'enchevêtrer dans les pièces mobiles.</li> <li>S'éloigner des événements car ces derniers pourraient camoufler des pièces mobiles.</li> </ul>
<ul style="list-style-type: none"> <li>Utiliser le compresseur avec des pièces endommagées ou manquantes ou le réparer sans coiffes de protection risque de vous exposer à des pièces mobiles et peut se solder par de graves blessures.</li> </ul>	<ul style="list-style-type: none"> <li>Toutes les réparations requises pour ce produit devraient être effectuées par un centre de réparation de un centre de réparation autorisé.</li> </ul>

## DANGER



▲ **AVERTISSEMENT** :

**RISQUE ASSOCIÉ À UTILISATION DANGEREUSE**

CE QUI PEUT SE PRODUIRE	COMMENT L'ÉVITER
<ul style="list-style-type: none"><li>Une utilisation dangereuse de votre compresseur d'air pourrait provoquer de graves blessures, voire votre décès ou celle d'autres personnes.</li></ul>	<ul style="list-style-type: none"><li>Revoir et comprendre toutes les directives et les avertissements contenus dans le présent mode d'emploi.</li><li>Se familiariser avec le fonctionnement et les commandes du compresseur d'air.</li><li>Dégager la zone de travail de toutes personnes, animaux et obstacles.</li><li>Tenir les enfants hors de portée du compresseur d'air en tout temps.</li><li>Ne pas utiliser le produit en cas de fatigue ou sous l'emprise d'alcool ou de drogues. Rester vigilant en tout temps.</li><li>Ne jamais rendre inopérant les fonctionnalités de sécurité du produit.</li><li>Installer un extincteur dans la zone de travail.</li><li>Ne pas utiliser l'appareil lorsqu'il manque des pièces ou que des pièces sont brisées ou non autorisées.</li><li>Ne jamais se tenir debout sur le compresseur.</li></ul>

## DANGER



▲ **AVERTISSEMENT** :

**RISQUE DE CHUTE**

CE QUI PEUT SE PRODUIRE	COMMENT L'ÉVITER
<ul style="list-style-type: none"><li>Un compresseur portatif peut tomber d'une table, d'un établi ou d'un toit et causer des dommages au compresseur, ce qui pourrait résulter en de graves blessures, voire la mort de l'opérateur.</li></ul>	<ul style="list-style-type: none"><li>Toujours faire fonctionner le compresseur alors qu'il est dans une position sécuritaire et stable afin d'empêcher un mouvement accidentel de l'appareil. Ne jamais faire fonctionner le compresseur sur un toit ou sur toute autre position élevée. Utiliser un tuyau d'air supplémentaire pour atteindre les emplacements en hauteur.</li></ul>

## DANGER



▲ **AVERTISSEMENT** :

**RISQUE ASSOCIÉ AU BRUIT**

CE QUI PEUT SE PRODUIRE	COMMENT L'ÉVITER
<ul style="list-style-type: none"><li>Dans certaines conditions et selon la durée d'utilisation, le bruit provoqué par ce produit peut contribuer à une perte auditive.</li></ul>	<ul style="list-style-type: none"><li>Porter systématiquement une protection auditive appropriée durant l'utilisation.</li></ul>

## CONSERVER CES DIRECTIVES POUR UN USAGE ULTÉRIEUR

### SPECIFICATIONS

<b>Modèle no</b>	<b>BTFP02012</b>
Alésage	47,6 mm (1,875 po)
Course	31,8 mm (1,250 po)
Tension monophasée	120/60
Exigence minimale du circuit de dérivation	15 A
Genre de fusibles	À retardement
Capacité du réservoir d'air	22,7 litres (6 gallons)
Pression l'amorçage approx.	120 psi
Pression de rupture approx.	150 psi
pi³/min standard (SCFM) à 40 lb/po²	3,7 *
pi³/min standard (SCFM) à 90 lb/po²	2,6 *
Pression nominale stabilisée (approximative)	3–150 psi
Type de raccord à connexion rapide	Industriel

Refiérase al glosario para descifrar las abreviaturas.

\*Testé conformément à la norme ISO 1217

## LEXIQUE

Veillez vous familiariser avec ces termes avant d'utiliser l'appareil.

**CFM** : pieds cubes par minute (pi³/min).

**SCFM** : pieds cubes par minute (pi³/min) standard. Une unité de mesure de débit d'air.

**PSIG** : jauge indiquant le nombre de livres par pouce carré (lb/po²). Une unité de mesure de pression.

**Codes de certification** : les produits portant une ou plusieurs des mentions suivantes (UL®, CUL, CULUS, ETL®, CETL, CETLUS) ont été évalués par des laboratoires indépendants de sécurité certifiés par l'OSHA et répondent aux normes de sécurité applicables.

**Pression d'amorçage** : Lorsque le moteur est arrêté, la pression du réservoir d'air s'abaisse tandis qu'on continue d'utiliser l'accessoire. Quand la pression du réservoir tombe à un niveau bas réglé à l'usine, le moteur se remet automatiquement en marche. La basse pression à laquelle le moteur se remet automatiquement en marche s'appelle la « pression d'amorçage ».

**Pression de rupture** : Lorsqu'on met un compresseur d'air en marche et qu'il commence à fonctionner, la pression d'air dans le réservoir commence à s'accumuler. La pression monte et atteint un niveau élevé réglé à l'usine, avant que le moteur ne s'arrête automatiquement, protégeant ainsi le réservoir d'air d'un taux de pression qui excéderait sa capacité. La haute pression à laquelle le moteur s'arrête s'appelle la « pression de rupture ».

**Circuit de dérivation** : Le circuit acheminant l'électricité du tableau électrique vers la prise murale.

## CYCLE DE SERVICE

La pompe de ce compresseur d'air est capable de fonctionner de façon continue. Toutefois, pour prolonger la durée de vie du compresseur d'air, nous vous recommandons de conserver un cycle de service moyen de 50 % à 75 % : c'est-à-dire que la pompe du compresseur d'air ne devrait pas fonctionner plus que 30 à 45 minutes dans une heure particulière.

## ASSEMBLAGE

### DÉBALLAGE

Retirez l'appareil de sa boîte et jetez tout l'emballage.

## INSTALLATION

### MONTAGE DE L'APPAREIL

**Emplacement du compresseur d'air**

- Le compresseur d'air doit être situé dans un endroit propre, sec et bien aéré.
- Le compresseur d'air devrait être situé à une distance d'au moins 30,5 cm (12 po) de tout mur ou autre obstruction qui pourrait bloquer le débit d'air.
- La pompe et la tôle de protection du compresseur sont conçus pour permettre un refroidissement approprié. Les ouvertures d'aération du compresseur sont nécessaires pour maintenir la température de fonctionnement appropriée. Ne placez pas de chiffons ou de contenants sur ou à proximité de ces ouvertures.

### DIRECTIVES DE MISE À LA TERRE (FIG. A)

▲ **AVERTISSEMENT** : **RISQUE DE CHOC ÉLECTRIQUE ! En cas de court-circuit, la mise à la terre réduit le risque de choc en fournissant un fil de fuite pour le courant électrique. Ce compresseur d'air doit être adéquatement mis à la terre.**

Ce compresseur d'air portatif est doté d'un cordon muni d'un fil de mise à la terre et d'une fiche appropriée de mise à la terre (1).

- Le cordon fourni avec cet appareil comprend une fiche (1) avec broche de mise à la terre (2). La fiche DOIT être insérée dans une prise de courant mise à la terre (3).

**IMPORTANT** : La prise de courant utilisée doit être installée et mise à la terre conformément à tous les codes et ordonnances électriques locaux.

- Assurez-vous que la prise de courant utilisée a la même configuration que la fiche de mise à la terre. NE PAS UTILISER UN ADAPTATEUR. Voir Figura A.
- Inspectez la fiche et le cordon avant chaque utilisation. Ne pas les utiliser s'il y a des signes de dommages.
- Si vous ne comprenez pas tout à fait ces directives de mise à la terre, ou s'il y a des doutes que le compresseur soit mis à la terre de manière appropriée, faire vérifier l'installation par un électricien qualifié.

▲ **DANGER** : **RISQUE DE CHOC ÉLECTRIQUE ! UNE MISE À LA TERRE INAPPROPRIÉE PEUT ENTRAÎNER DES CHOC ÉLECTRIQUES.**

**Ne modifiez pas la fiche fournie. Si elle ne convient pas à la prise de courant disponible, une prise appropriée doit être installée par un électricien qualifié. Toute réparation du cordon ou de la fiche DOIT être effectuée par un électricien qualifié.**

### RALLONGES

Si une rallonge doit être utilisée, s'assurer :

- d'utiliser une rallonge à trois fils, munie d'une fiche à trois lames avec mise à la terre et une prise de courant à trois fentes qui accepte la fiche de la rallonge;
- qu'elle est en bon état;
- qu'elle n'exécède pas 15,2 m (50 pi);
- que les fils sont d'un calibre minimum de 14 AWG. (La grosseur du fil augmente comme le numéro de calibre diminue. Les fils de calibre 12 AWG et 10 AWG peuvent également être utilisés. NE PAS UTILISER UN FIL DE CALIBRE 16 OU 18 AWG.)

▲ **AVIS** : Risque de dommages à la propriété. L'utilisation d'une rallonge produira une chute de tension qui entraînera une perte de puissance au moteur ainsi qu'une surchauffe. Au lieu d'utiliser une rallonge électrique, augmentez plutôt la longueur du boyau d'air en connectant un autre boyau à l'extrémité. Connectez des boyaux supplémentaires au besoin.

### PROTECTION CONTRE LA SURTENSION ET PROTECTION DU CIRCUIT

Consulter le *Spécifications* pour connaître les exigences minimums concernant la tension et le circuit de dérivation.

▲ **AVERTISSEMENT** : Risques de surchauffe. Certains modèles de compresseur d'air peuvent fonctionner sur un circuit de 15 ampères si les conditions suivantes sont satisfaites :

- Le courant d'alimentation au circuit doit être conforme aux exigences du code national de l'électricité.
- Le circuit n'est pas utilisé pour alimenter d'autres dispositifs électriques.
- Les rallonges sont conformes aux spécifications;
- Le circuit est muni d'un coupe-circuit de 15 A ou d'un fusible retardé de 15 A. **REMARQUE** : Si un compresseur est relié à un circuit protégé par des fusibles, n'utilisez que des fusibles à retardement. Les fusibles à retardement portent un « D » au Canada et un « T » aux États-Unis.

Si une des conditions ci-dessus ne peut être satisfaite, ou si l'utilisation du compresseur entraîne continuellement une panne de courant, il sera peut être nécessaire de brancher le compresseur sur un circuit de 20 ampères. Il n'est pas nécessaire de remplacer le cordon dans un tel cas.

## UTILISATION

### FAMILIARISEZ-VOUS AVEC VOTRE COMPRESSEUR D'AIR

LISEZ CE GUIDE DE L'UTILISATEUR ET TOUTES LES MESURES DE SÉCURITÉ AVANT D'UTILISER CET APPAREIL. Comparez les illustrations à votre appareil pour vous familiariser avec l'emplacement des commandes et boutons de réglage. Conservez ce guide pour références ultérieures.

### DESCRIPTION DU FONCTIONNEMENT (FIG. D, E)

Familiarisez-vous avec ces commandes avant d'utiliser l'appareil.

**Interrupteur marche(l)/arrêt(O) [On(l) /Off(O)] (4)** : Placez cet interrupteur à la position de marche (l) pour alimenter automatiquement le manostat et à la position d'arrêt (O) pour couper l'alimentation après chaque utilisation.

**Manostat (non illustré)** : Le manostat démarre automatiquement le moteur lorsque la pression dans le réservoir d'air tombe à une valeur inférieure à la « pression d'amorçage » réglée à l'usine. Il arrête le moteur lorsque la pression dans le réservoir d'air atteint la « pression de rupture » réglée à l'usine.

**Soupape de sûreté (8)** : Si le manostat n'arrête pas le compresseur d'air lorsque la « pression de rupture » est atteinte, la soupape de sûreté protège contre toute surpression en « sautant » à la valeur de pression établie à l'usine une pression (légèrement supérieure à la « pression de rupture » établie pour le manostat).

**Manomètre du réservoir (9)** : Le manomètre du réservoir indique la pression d'air en réserve dans le réservoir.

**Manomètre de sortie (5)** : Le manomètre de sortie indique la pression d'air disponible à la sortie du régulateur. Cette pression est contrôlée par le régulateur et est toujours inférieure à ou égale à la pression du réservoir.

**Régulateur (7)** : Contrôle la pression d'air indiquée sur la jauge à pression de sortie.

Tournez la poignée du régulateur dans le sens des aiguilles d'une montre pour augmenter et dans le sens contraire pour réduire la pression.

**Système de refroidissement (non illustré)** : Le compresseur d'air est doté d'un système de refroidissement d'avant garde. Le cœur de ce système est un ventilateur à technologie avancée. Il est tout à fait normal que ce ventilateur souffle de l'air au-dessus de la tête de la pompe, le manchon du cylindre et le carter. Vous savez que le système de refroidissement fonctionne bien lorsque de l'air est expulsé.

**Pompe du compresseur d'air (non illustré)** : La pompe comprime l'air pour le forcer dans le réservoir d'air. L'air n'est pas disponible pour travailler avant que le compresseur n'ait élevé la pression du réservoir d'air au niveau requis à la sortie d'air.

**Robinet de vidange (11)** : Le robinet de vidange est situé à la base du réservoir d'air et est utilisé pour vidanger la condensation après chaque utilisation.

**Soupape de retenue (13)** : Lorsque le compresseur fonctionne, la soupape de retenue est « ouverte », permettant à l'air comprimé d'entrer dans le réservoir d'air. Quand le compresseur d'air atteint la « pression de rupture », la soupape de retenue « se ferme », permettant à l'air pressurisé de demeurer à l'intérieur du réservoir d'air.

**Protecteur de surcharge du moteur (non illustré)** : Le moteur dispose d'un protecteur de surcharge thermique. Si le moteur surchauffe, peu importe la raison, le protecteur de surcharge met le moteur hors tension. Il faut donner au moteur le temps de refroidir avant de le redémarrer. Redémarrage :

- Mettre le levier On/Off en position « Off », puis débrancher l'appareil.
- Laisser le moteur refroidir.
- Brancher le cordon d'alimentation dans le bon réceptacle de circuit de dérivation.
- Mettre le levier Auto/Arrêt en position de « On ».

**Raccord à connexion rapide (6)** : Le raccord à connexion rapide accepte les industriels styles de raccord à connexion rapide. Les deux raccords à connexion rapide permettent d'utiliser deux outils en même temps.

### UTILISATION DE L'APPAREIL (FIG. B)

#### Arrêt de l'appareil

- Réglez l'interrupteur On/Off (4) à la position « Off ».
- Débranchez l'appareil après utilisation.

#### Avant le démarrage

▲ **AVERTISSEMENT** : **Ne pas utiliser cet appareil avant d'avoir lu et compris le mode d'emploi ainsi que l'intégralité des directives de sécurité, d'utilisation et d'entretien.**

#### Avant chaque mise en marche

- Réglez l'interrupteur On/Off (4) à la position « Off ».
- Branchez le cordon d'alimentation dans la prise de courant du circuit de dérivation approprié. (Consultez le paragraphe sur la **protection contre la surtension et la protection du circuit** de la section sur l'*installation* de ce guide.)
- Tournez la poignée du régulateur (7) dans le sens des aiguilles d'une montre pour régler la pression de sortie à zéro.
- Tourner le bouton du régulateur (7) en sens antihoraire jusqu'à fermeture complète. S'assurer que le manomètre réglé indique 0 kPa (0 PSI).
- Fixez le tuyau et les accessoires.
- S'assurer que tous les couvercles et étiquettes sont présents, lisibles (dans le cas des étiquettes) et bien fixés. Ne pas utiliser le compresseur avant de vérifier tous ces points.

▲ **AVERTISSEMENT** : **Risque d'utilisation dangereuse. Saisir fermement le tuyau en main lors du raccordement ou de la déconnexion pour empêcher un à-coup du tuyau.**

▲ **AVERTISSEMENT** : **Risque d'utilisation dangereuse. N'utilisez pas les accessoires endommagés ou portés.**

**REMARQUE** : Le boyau ou l'accessoire doit être muni d'une fiche à connexion rapide si la sortie d'air est équipée d'une douille à connexion rapide. (6)

▲ **AVERTISSEMENT** : **Risque d'éclatement. Une pression d'air trop élevée conduit à un risque dangereux d'éclatement. Vérifiez la pression nominale maximum du fabricant pour tous les outils pneumatiques et accessoires utilisés. La pression de sortie du régulateur ne doit jamais excéder la pression nominale maximum.**

▲ **AVIS** : Risque de dommages à la propriété. L'air comprimé de l'appareil pourrait contenir de l'eau condensée et des brumes d'huile. Ne pas vaporiser de l'air non filtré sur un article que l'humidité pourrait endommager. Certains outils ou dispositifs pneumatiques pourraient requérir de l'air filtré. Lire les directives pour l'outil ou le dispositif pneumatique.

#### Mise en marche

- Réglez l'interrupteur On/Off (4) à la position de « On ». Le moteur s'arrêtera lorsque la pression dans le réservoir atteint la « pression de rupture ».
- Tournez la poignée du régulateur (7) dans le sens des aiguilles d'une montre pour augmenter la pression et arrêtez quand la pression désirée est atteinte.

▲ **AVERTISSEMENT** : **Si n'importe quel bruit ou vibration peu commun est noté, arrêtez le compresseur immédiatement et faites-vérifier le par un technicien qualifié de service.**

Le compresseur d'air est maintenant prêt pour l'utilisation.

## ENTRETIEN

### RESPONSABILITÉS DU CLIENT

	Avant chaque utilisation	À chaque jour ou après chaque utilisation	Se reporter à l'étiquette d'avertissement sur le réservoir
Vérifier la soupape de sûreté	X		
Vidanger le réservoir		X	
Mettre le réservoir hors service			X <sup>1</sup>
1 – Pour plus d'informations, veuillez appeler notre service à la clientèle au 1-800-556-6696.			

▲ **AVERTISSEMENT** : **Risque d'une utilisation dangereuse. L'unité est automatiquement en cycle quand le courant est présent. Durant le service, vous pourriez être exposé à des sources de tension, à l'air comprimé ou à des pièces mobiles. Avant de faire le service de l'unité, débranchez ou déconnectez l'alimentation électrique au compresseur d'air, purgez la pression du réservoir et laissez le compresseur d'air se refroidir.**

▲ **AVERTISSEMENT** : **Risque provenant des objets projet. És Toujours utiliser de l'équipement de sécurité homologué : protection oculaire conforme à la norme ANSI Z87.1 (CAN/CSA Z94.3) munie d'écrans latéraux lors de l'utilisation du compresseur.**

Avant de mettre en marche le compresseur, tirez sur l'anneau de la soupape de sûreté (8) pour vous assurer que la soupape fonctionne librement. Si la soupape est coincée ou qu'elle ne bouge pas librement, elle doit être remplacée par une autre soupape du même type.

### VIDANGE DU RÉSERVOIR (FIG. B, C, E)

▲ **AVERTISSEMENT** : **Risque d'utilisation dangereuse. Les réservoirs d'air contiennent de l'air sous haute pression. Éloigner le protection oculaire [ANSI Z87.1 (CAN/CSA Z94.3)] et toutes autres parties du corps de l'orifice de vidange. Porter des lunettes de sécurité lors de la vidange car il y a un risque de projection de débris au visage.**

▲ **AVERTISSEMENT** : **Risques auditifs. Porter systématiquement une protection auditive appropriée durant l'utilisation. Sous certaines conditions et suivant la durée d'utilisation, le bruit émanant de ce produit pourrait contribuer à une perte de l'acuité auditive.**

**REMARQUE** : Tous les systèmes de compression d'air génèrent des condensats qui s'accumulent à un point de vidange (par ex., réservoir, filtre, dispositifs de postrefroidissement ou sècheur). Le condensat contient de l'huile lubrifiante ou des substances contrôlées, ou les deux, et doivent être éliminés conformément aux lois et règlements municipaux, provinciaux, territoriaux et fédéraux.

▲ **AVERTISSEMENT** : **Risque d'éclatement. L'eau dans le réservoir d'air peut condenser. Si l'eau n'est pas vidangée, cela risque de corroder et d'affaiblir le réservoir d'air, produisant ainsi un risque de rupture du réservoir d'air.**

▲ **AVIS** : Risque de dommages à la propriété. Évacuez l'eau le réservoir d'air peut contenir l'huile et se rouiller qui peut causer des taches.

- Placez le levier On/Off (4) à la position « Off » et débranchez l'unité.
- Tirez le bouton du régulateur (7) vers l'extérieur et tournez-le dans le sens contraire des aiguilles d'une montre pour régler la pression de sortie à zéro.
- Enlevez l'outil pneumatique ou l'accessoire.
- Disposez un récipient adéquat sous le robinet de vidange pour récupérer tout drainage.
- Tirez l'anneau de la soupape de sûreté (8) pour permettre à l'air de purger du réservoir jusqu'à ce que la pression dans le réservoir se situe à environ 20 lb/po2. Relâchez l'anneau de la soupape de sûreté.
- Vidangez l'eau du réservoir en ouvrant le robinet de vidange (11). (Tournez dans le sens contraire des aiguilles d'une montre) situé en bas du réservoir.
- Une fois la vidange de l'eau terminée, fermez le robinet de vidange (tournez dans le sens des aiguilles d'une montre). Le compresseur d'air peut maintenant être rangé.

**REMARQUE** : Si le robinet de vidange est engorgé, libérez tout l'air pressurisé. Le robinet de vidange peut alors être enlevé, nettoyé et réinstallé.

## ENTRETIEN ET RÉGLAGES

TOUS LES SERVICES D'ENTRETIEN NE FIGURANT PAS ICI DOIVENT ÊTRE EXÉCUTÉS PAR UN TECHNICIEN QUALIFIÉ.

▲ **AVERTISSEMENT** : **Risque d'une utilisation dangereuse. L'unité est automatiquement en cycle quand le courant est présent. Durant le service,**

vous pourriez être exposé à des sources de tension, à l'air comprimé ou à des pièces mobiles. Avant de faire le service de l'unité, débranchez ou déconnectez l'alimentation électrique au compresseur d'air, purgez la pression du réservoir et laissez le compresseur d'air se refroidir.

## POUR REMPLACER LE RÉGULATEUR (FIG. D-F)

- Déchargez tout l'air pressurisé du réservoir d'air. Voir la partie intitulée **Vidange du réservoir** de la section sur l'entretien.
- Débranchez l'appareil.
- Retirez le couvercle de la console (14).
- À l'aide d'une clé à molette, retirez la soupape de sûreté (8) du collecteur du régulateur (7).
- Retirez le collier du boyau et ensuite le boyau (12). **REMARQUE** : Le collier du boyau ne peut pas être réutilisé. Il faut se procurer un collier de boyau neuf. Voir la partie intitulée Pièces de rechange de la section sur Service ou achetez un collier de boyau standard d'une quincaillerie locale.
- Enlevez trois vis de montage de la pompe (15) qui fixent cette dernière.
- Soulever délicatement la pompe des supports pour la sortir.
- À l'aide d'une clé à molette, retirez le collecteur du régulateur (7).
- Appliquez un produit d'étanchéité pour tuyaux au collecteur de régulateur neuf et montez-le. Serrez le collecteur avec une clé.
- Appliquez un produit d'étanchéité pour tuyaux aux la soupape de sûreté.
- Assemblez tous les composants dans l'ordre inverse du retrait. Assurez-vous d'orienter les manomètres pour que les relevés soient corrects et utilisez les clés pour bien serrer tous les composants.

## RANGEMENT

Avant de ranger le compresseur d'air, effectuez les étapes suivantes :

- Revoiez la rubrique *Entretien* dans les pages précédentes et effectuez tout entretien requis nécessaire.
- Purgez l'eau du réservoir. Se reporter à la rubrique **Vidange du réservoir** sous *Entretien*.

**▲ AVERTISSEMENT :** Risque d'éclatement. L'eau dans le réservoir d'air peut condenser. Si le réservoir n'est pas vidangé, l'eau corrodera et affaiblira les parois du réservoir d'air, causant ainsi un risque d'éclatement du réservoir.

- Protégez le cordon électrique et le boyau d'air contre tout dommage (de façon à ce qu'ils ne soient pas coincés ou écrasés). Enroulez le boyau d'air sans contrainte, autour de la poignée du compresseur d'air. Enroulez le cordon électrique sur le porte cordon.
- Rangé le compresseur d'air dans un endroit propre et sec.

## SERVICE

### PIÈCES DE RECHANGE

Utiliser seulement des pièces de rechange identiques. Pour obtenir une liste des pièces de rechange ou pour en commander, consulter notre site Web au [www.servicenet.bostitch.com](http://www.servicenet.bostitch.com). Il est aussi possible de commander des pièces auprès d'une succursale d'usine ou un centre de réparation sous garantie autorisé et en communiquant avec le service à la clientèle au 1-800-556-6696 pour recevoir un soutien personnalisé de l'un de nos représentants bien formés.

### ENTRETIEN ET RÉPARATION

Tous les outils de qualité finissent par demander un entretien ou un changement de pièce. Pour de plus amples renseignements à propos de BOSTITCH, ses succursales d'usine ou pour trouver un centre de réparation sous garantie autorisé, consulter notre site Web au [www.BOSTITCH.com](http://www.BOSTITCH.com) ou communiquer avec notre service à la clientèle au 1-800-556-6696. Toutes les réparations effectuées dans nos centres de réparation sont entièrement garanties contre les défauts de matériaux et de main-d'œuvre. Nous ne pouvons garantir les réparations effectuées en partie ou totalement par d'autres. En composant ce numéro à toute heure du jour ou de la nuit, il est également possible de trouver les réponses aux questions les plus courantes.

Pour de plus amples renseignements par courrier, écrire à Bostitch Fastening Systems, 701 E. Joppa Road, Towson , MD 21286 – à l'attention de : Product Service. S'assurer d'indiquer toutes les informations figurant sur la plaque signalétique de l'outil (numéro du modèle, type, numéro de série, etc.).

## ACCESSOIRES

**▲ AVERTISSEMENT :** Puisque les accessoires autres que ceux offerts par BOSTITCH n'ont pas été testés avec ce produit, l'utilisation de ceux-ci pourrait s'avérer dangereux. Pour un fonctionnement en toute sécurité, utiliser seulement les accessoires recommandés BOSTITCH avec le produit.

Une gamme complète d'accessoires est disponible auprès de votre fournisseur BOSTITCH, centres de réparation de l'usine BOSTITCH et centres de réparation agréés BOSTITCH. Veuillez consulter le site Web [www.BOSTITCH.com](http://www.BOSTITCH.com) pour un catalogue ou le nom du fournisseur le plus près de chez vous.

## DÉPANNAGE

**▲ AVERTISSEMENT :** Risque d'une utilisation dangereuse. L'unité est automatiquement en cycle quand le courant est présent. Durant le service, vous pourriez être exposé à des sources de tension, à l'air comprimé ou à des pièces mobiles. Avant de faire le service de l'unité, débranchez ou déconnectez l'alimentation électrique au compresseur d'air, purgez la pression du réservoir et laissez le compresseur d'air se refroidir.

PROBLÈME	CAUSE	CORRECTION
Pression excessive - la soupape de sûreté se soulève.	Le manostat n'arrête pas le moteur lorsque le compresseur d'air atteint la « pression de rupture ».  La « pression de rupture » du manostat est trop élevée.	Déplacez le levier « On/Off » à la position « Off ». Si l'appareil ne s'arrête pas, contactez un technicien qualifié.  Contactez un technicien qualifié.
Fuites d'air aux raccords.	Les raccords des tubes ne sont pas assez serrés.	Resserrez les raccords là où on peut entendre l'air s'échapper. Vérifiez les raccords à l'aide d'une solution d'eau savonneuse. <b>Ne Pas Trop Serrer.</b>
Fuites d'air au réservoir d'air ou aux soudures du réservoir.	Réservoir d'air défectueux.	Le réservoir d'air doit être remplacé. Ne tentez pas de réparer les fuites. <b>▲ AVERTISSEMENT :</b> Risque d'éclatement. Évitez de percer, de souder ou de modifier le réservoir d'air de quelque façon. Celui-ci risquerait de rompre ou d'exploser.
Fuites d'air entre la tête et la plaque de la soupape.	Joint d'étanchéité accusant une fuite.	Contactez un technicien qualifié.
Fuite d'air à la soupape de sûreté.	Défectuosité possible dans la soupape de sûreté.	Faites fonctionner la soupape manuellement en tirant sur l'anneau. Si les fuites ne sont pas éliminées, la soupape devrait être remplacée.
Cognements.	Défectuosité possible dans la soupape de sûreté.	Faites fonctionner la soupape manuellement en tirant sur l'anneau. Si les fuites ne sont pas éliminées, la soupape devrait être remplacée.
Le relevé de pression sur le manomètre du régulateur tombe lorsqu'un accessoire est utilisé.	Une légère chute de pression est considérée normale.	S'il y a une chute excessive de pression lorsqu'un accessoire est utilisé, ajustez le régulateur en suivant les directives du paragraphe intitulé « Description du fonctionnement » de la section sur l'utilisation. <b>REMARQUE :</b> Ajustez la pression du régulateur lorsqu'il y a un débit d'air (c.-à-d., pendant l'utilisation d'un accessoire).
Le compresseur d'air ne fournit pas suffisamment d'air pour faire fonctionner les accessoires.	Utilisation prolongée et excessive de l'air. Le compresseur n'est pas assez gros pour la quantité d'air requise. Trou dans le boyau. Soupape de retenue obstruée. Fuites d'air.	Utilisation prolongée et excessive de l'air. Le compresseur n'est pas assez gros pour la quantité d'air requise.  Trou dans le boyau. Contactez un technicien qualifié.  Fuites d'air. Remplacez le régulateur.
Fuite d'air continue au bouton du régulateur.	Régulateur endommagé.	Remplacez le régulateur.
Le régulateur ne ferme pas l'orifice de sortie d'air.	Régulateur endommagé.	Remplacez le régulateur.
Le moteur ne tourne pas.	Fusible sauté ou coupe-circuit déclenché.  Rallonge de longueur ou de calibre inapproprié. Connexions électriques desserrées. Moteur défectueux. Le commutateur de protection de surcharge du moteur a été déclenché.	Vérifiez s'il y a un fusible sauté dans la boîte à fusibles et remplacez-le au besoin. Rétablissez le coupe-circuit. Ne pas utiliser un fusible ou un coupe-circuit à valeur nominale supérieure à la valeur spécifiée pour le circuit de dérivation utilisé. Vérifier si le fusible est du type approprié. Vous devriez utiliser un fusible retardé. Vérifier s'il y a une condition de tension basse. Vérifiez la rallonge. Déconnectez tout autre appareil électrique du circuit ou branchez le compresseur sur son propre circuit de dérivation.  Vérifiez la rallonge.  Vérifiez les connexions de câblage dans la boîte à bornes. Faire vérifier par un technicien qualifié. Consulter la rubrique <b>Surcharge du moteur</b> sous <i>Caractéristiques</i> . Si la protection de surcharge de moteur se déclenche fréquemment. Communiquer avec un centre de réparation en usine de contactez un technicien qualifié.

## GARANTIE LIMITÉE – É.-U. ET CANADA SEULEMENT

À partir du 1er décembre 2005, BOSTITCH, L.P. garantit à l'acheteur d'origine au détail que ce produit est exempt de tout défaut de matériaux et de fabrication et accepte, le cas échéant, de réparer ou de remplacer, à la discrétion de BOSTITCH, toute agrafeuse ou cloueuse de marque BOSTITCH défectueuse pour une période de sept (7) ans à partir de la date d'achat (1 (un) an à partir de la date d'achat pour les compresseurs et les outils utilisés dans des applications de production). Cette garantie n'est pas cessible. Une preuve de la date d'achat est requise. Cette garantie couvre uniquement les dommages résultant de défaut de matériaux et de fabrication, et ne couvre pas les conditions ou défauts de fonctionnement résultant d'une usure normale, d'une négligence, d'un usage abusif, d'un accident, d'une réparation ou d'une tentative de réparation par une entité autre que notre Centre de réparation national ou l'un de nos Centres de service de garantie autorisés. Les lames du mandrin, les amortisseurs, les joints toriques, les pistons et les garnitures de piston sont considérés comme des pièces normales d'usure. Pour une performance optimale de votre outil BOSTITCH, utilisez toujours des attaches et des pièces de rechange BOSTITCH d'origine.

CETTE GARANTIE REMPLACE TOUTE AUTRE GARANTIE, IMPLICITE OU EXPLICITE, COMPRÉHENSIF, MAIS SANS S'Y LIMITER, LES GARANTIES IMPLICITES DE COMMERCIALISATION OU D'ADAPTATION À UN USAGE PARTICULIER. BOSTITCH NE

SERA PAS TENUE RESPONSABLE DES DOMMAGES INDIRECTS OU ACCESSOIRES.

Les limitations imposées par la durée d'une garantie implicite ou l'exclusion des dommages accessoires ou indirects n'étant pas reconnues dans certains États et pays, les limitations ou exclusions précitées peuvent ne pas vous être adressées. Cette garantie vous confère des droits juridiques spécifiques qui s'ajoutent aux autres droits éventuels qui peuvent varier d'une province, d'un État ou d'un pays à l'autre.

Pour obtenir aux États-Unis des services liés à la garantie, retournez le produit à vos frais accompagné de la preuve d'achat à votre Centre de service national américain ou à un Centre de service régional indépendant de garantie autorisé. Aux États-Unis, appelez-nous au 1-800-556-6696 ou visitez le [www.BOSTITCH.com](http://www.BOSTITCH.com) pour connaître l'emplacement du Centre le plus près de chez vous. Au Canada, appelez-nous au 1-800-567-7705 ou visitez le [www.BOSTITCH.com](http://www.BOSTITCH.com).

**AMÉRIQUE LATINE :** cette garantie ne s'applique pas aux produits vendus en Amérique latine. Pour ceux-ci, veuillez consulter les informations relatives à la garantie spécifique présente dans l'emballage, appeler l'entreprise locale ou consulter le site Web pour les informations relatives à cette garantie.

**REPLACEMENT GRATUIT DES ÉTIQUETTES D'AVERTISSEMENT (FIG. 7) :** si les étiquettes d'avertissement deviennent illisibles ou sont manquantes, composer le 1-800-556-6696 pour en obtenir le remplacement gratuit.

## DEFINICIONES DE NORMAS DE SEGURIDAD

Este manual contiene información que es importante que usted conozca y comprenda. Esta información se relaciona con la protección de SU SEGURIDAD Y LA PREVENCIÓN DE PROBLEMAS A SU EQUIPO. Para ayudarlo a reconocer esta información, usamos los símbolos indicados más abajo. Sirvase leer el manual y prestar atención a estas secciones.

<b>▲ PELIGRO:</b> Indica una situación de riesgo inminente, que si no se evita, causará <b>la muerte o lesiones serias.</b>	<b>▲ ATENCIÓN:</b> Indica una situación potencialmente peligrosa, que si no se evita, puede causar <b>lesiones menores o moderadas.</b>
<b>▲ ADVERTENCIA:</b> Indica una situación potencialmente riesgosa, que si no se evita, podría causar <b>la muerte o lesiones serias.</b>	<b>▲ AVISO:</b> Se refiere a una práctica <b>no relacionada a lesiones corporales</b> que de no evitarse <b>puede resultar en daños a la propiedad.</b>

## INSTRUCCIONES IMPORTANTES DE SEGURIDAD

**▲ ADVERTENCIA:** Este producto contiene sustancias químicas, incluido el plomo, reconocidas por el Estado de California como causantes de cáncer, defectos de nacimiento u otros problemas reproductivos. **Lávase las manos después de utilizarlo.**

**▲ ADVERTENCIA:** Algunos tipos de polvo contienen sustancias químicas, como el amianto y el plomo de las pinturas de base plomo, reconocidas por el Estado de California como causantes de cáncer, defectos de nacimiento u otros problemas

**▲ ADVERTENCIA:** No se debe usar con productos alimenticios o comestibles. Este producto contiene químicos conocidos por el Estado de California que causan cáncer, y defectos de nacimiento u otros daños reproductivos. Lávase las manos después del manejo.

**▲ ADVERTENCIA:** Para reducir el riesgo de lesiones, lea el manual de instrucciones.



## CONSERVE ESTAS INSTRUCCIONES

### PELIGRO

 <b>▲ PELIGRO: RIESGO DE EXPLOSIÓN O INCENDIO</b>	
¿QUÉ PUEDE SUCEDER?	CÓMO EVITARLO
<ul style="list-style-type: none"><li>Es normal que los contactos eléctricos dentro del motor y el interruptor de presión produzcan chispas.</li></ul>	<ul style="list-style-type: none"><li>Opere siempre el compresor en un área bien ventilada libre de materiales combustibles, gasolina o vapores de solventes.</li></ul>
<ul style="list-style-type: none"><li>Si las chispas eléctricas del compresor entran en contacto con vapores inflamables, pueden encenderse, provocando un incendio o una explosión.</li></ul>	<ul style="list-style-type: none"><li>Si se pulverizan materiales inflamables, ubique el compresor al menos a 6,1 m (20 pies) del área de pulverización. Se puede necesitar manguera adicional.</li><li>Guardé los materiales inflamables en lugar seguro lejos del compresor.</li></ul>
<ul style="list-style-type: none"><li>Restringir cualquiera de las aberturas de ventilación del compresor puede producir un sobrecalentamiento grave y podría provocar un incendio.</li></ul>	<ul style="list-style-type: none"><li>Nunca coloque objetos contra o sobre el compresor.</li><li>Opere el compresor en un lugar abierto con una distancia de al menos 30,5 cm (12 pulg.) a cualquier pared u obstrucción que pudiera restringir el flujo de aire fresco a las aberturas de ventilación.</li><li>Opere el compresor en un área limpia, seca y bien ventilada. No opere la unidad dentro en un área muy cerrada. Almacén en puertas.</li></ul>
<ul style="list-style-type: none"><li>El funcionamiento sin atención de este producto podría provocar lesiones personales o daños a la propiedad. Para disminuir el riesgo de incendio, no permita que el compresor funcione sin que alguien lo controle.</li></ul>	<ul style="list-style-type: none"><li>Permanezca siempre controlando el producto cuando está en funcionamiento.</li><li>Siempre apague y desenchufe la unidad cuando no esté en uso.</li></ul>

### PELIGRO

 <b>▲ PELIGRO: RIESGO RESPIRATORIO (ASFIXIA)</b>	
¿QUÉ PUEDE SUCEDER?	CÓMO EVITARLO
<ul style="list-style-type: none"><li>El aire comprimido que sale de su compresor no es seguro para respirarlo. El flujo de aire puede contener monóxido de carbono, vapores tóxicos o partículas sólidas del tanque de aire. Respirar estos contaminantes puede provocar lesiones graves o la muerte.</li><li>La exposición a productos químicos en el polvo producido por las herramientas eléctricas al lijar, aserrar, esmerilar, taladrar y otras actividades de la construcción puede ser peligrosa.</li><li>Los materiales pulverizados como pintura, solventes para pinturas, removedor de pintura, insecticidas y herbicidas pueden contener vapores dañinos y venenos.</li></ul>	<ul style="list-style-type: none"><li>El aire que se obtiene directamente del compresor no se debe usar nunca para consumo humano. El compresor no incluye equipo de seguridad en línea y filtros adecuados para consumo humano.</li><li>Trabaje en un área con buena ventilación cruzada. Lea y siga las instrucciones de seguridad que se proveen en la etiqueta o en la ficha técnica de los materiales que está utilizando. Siempre utilice equipamiento de seguridad certificado: protección respiratoria aprobada por NIOSH/OSHA o una mascarilla facial adecuada diseñada para usar para los fines que usted requiere.</li></ul>

### PELIGRO

 <b>▲ ADVERTENCIA: RIESGO DE EXPLOSIÓN</b>	
¿QUÉ PUEDE SUCEDER?	CÓMO EVITARLO
<ul style="list-style-type: none"><li>No drenar correctamente el agua condensada del tanque de aire, que provoca óxido y adelgazamiento del tanque de aire de acero.</li><li>Modificaciones o intento de reparación del tanque de aire.</li></ul>	<ul style="list-style-type: none"><li>Drene el tanque diariamente o luego de cada uso. Si un tanque de aire presenta una pérdida, reemplácelo inmediatamente con un tanque nuevo o reemplace todo el compresor.</li><li>Nunca perforo, suela o haga ninguna modificación al tanque de aire o a sus elementos. Nunca intente reparar un tanque de aire dañado o con pérdidas. Reemplácelo con un tanque de aire nuevo.</li></ul>
<ul style="list-style-type: none"><li>Las modificaciones no autorizadas de la válvula de seguridad o cualquier otro componente que controle la presión del tanque.</li></ul>	<ul style="list-style-type: none"><li>El tanque está diseñado para soportar determinadas presiones de operación. Nunca realice ajustes ni sustituya piezas para cambiar las presiones de operación fijadas en la fábrica.</li></ul>

### Elementos y accesorios:

- Exceder las indicaciones de presión para las herramientas neumáticas, las pistolas pulverizadoras, los accesorios neumáticos, los neumáticos y otros artículos inflables puede hacer que exploten o revienten, y puede provocar lesiones graves.
- Siga la recomendación del fabricante del equipo y nunca exceda el nivel máximo de presión aceptable para los elementos. Nunca utilice el compresor para inflar objetos pequeños de baja presión, tales como juguetes de niños, pelotas de fútbol o de basquetbol, etc.

### Neumáticos:

- El inflado excesivo de los neumáticos podría causar lesiones graves y daño a la propiedad.
- Utilice un medidor de presión de neumáticos para controlar la presión de éstos antes de cada uso y mientras los infla; observe el flanco para ver la presión correcta del neumático. **NOTA:** Los tanques de aire, los compresores y el equipo similar que se usa para inflar neumáticos pueden llenar neumáticos pequeños como éstos con mucha rapidez. Ajuste el regulador de presión en el suministro de aire a un valor que no supere el de la presión del neumático. Agregue aire en forma gradual y use con frecuencia el medidor de presión de neumáticos para evitar inflarlos.

## PELIGRO



### ▲ ADVERTENCIA: RIESGO DE DESCARGA ELÉCTRICA

¿QUÉ PUEDE SUCEDER?	CÓMO EVITARLO
<ul style="list-style-type: none"><li>Su compresor de aire funciona con electricidad. Como cualquier otro mecanismo que funciona con electricidad, si no se lo utiliza correctamente puede provocar descargas eléctricas.</li></ul>	<ul style="list-style-type: none"><li>Nunca haga funcionar el compresor al aire libre cuando está lloviendo o en condiciones de humedad.</li><li>Nunca haga funcionar el compresor sin las cubiertas de protección o si están dañadas.</li></ul>
<ul style="list-style-type: none"><li>Que personal no calificado intente realizar reparaciones puede provocar lesiones graves o muerte por electrocución.</li></ul>	<ul style="list-style-type: none"><li>Cualquier cableado eléctrico o las reparaciones requeridas para este producto deben ser realizadas por un centro de servicio de un centro de mantenimiento autorizado de acuerdo con los códigos eléctricos nacionales y locales.</li></ul>
<ul style="list-style-type: none"><li><b>Puesta a tierra:</b> La no colocación de la puesta a tierra adecuada para este producto puede provocar lesiones graves o muerte por electrocución. <b>Consulte las Instrucciones de Conexión a tierra en Instalación.</b></li></ul>	<ul style="list-style-type: none"><li>Asegúrese de que el circuito eléctrico al que se conecta el compresor suministre la conexión a tierra adecuada, el voltaje adecuado y el fusible de protección adecuado.</li></ul>

## PELIGRO



### ▲ ADVERTENCIA: RIESGO DE OBJETOS DESPEDIDOS

¿QUÉ PUEDE SUCEDER?	CÓMO EVITARLO
<ul style="list-style-type: none"><li>La corriente de aire comprimido puede provocar lesiones en los tejidos blandos de la piel expuesta y puede impulsar suciedad, astillas, partículas sueltas y objetos pequeños a gran velocidad, que pueden producir daños en la propiedad y lesiones personales.</li></ul>	<ul style="list-style-type: none"><li>Utilice siempre equipo de seguridad certificado: anteojos de seguridad ANSI Z87.1 (CAN/CSA Z94.3) con protección lateral al usar el compresor.</li><li>Nunca apunte ninguna boquilla ni pulverizador a ninguna parte del cuerpo o a otras personas o animales.</li><li>Apague siempre el compresor y drene la presión de la manguera de aire y del tanque de aire antes de intentar hacer mantenimiento, conectar herramientas o accesorios.</li></ul>

## PELIGRO



### ▲ ADVERTENCIA: RIESGO DE SUPERFICIES CALIENTES

¿QUÉ PUEDE SUCEDER?	CÓMO EVITARLO
<ul style="list-style-type: none"><li>Tocar metal expuesto como el cabezal del compresor, el cabezal del motor, el escape del motor (10), Fig. B), o los tubos de salida puede provocar quemaduras graves.</li></ul>	<ul style="list-style-type: none"><li>Nunca toque ninguna parte metálica expuesta del compresor durante o inmediatamente después de su funcionamiento. El compresor continuará caliente durante varios minutos después de su funcionamiento.</li><li>No toque las cubiertas protectoras ni intente realizar mantenimiento hasta que la unidad se haya enfriado.</li></ul>

## PELIGRO



### ▲ ADVERTENCIA: RIESGO POR PIEZAS MÓVILES

¿QUÉ PUEDE SUCEDER?	CÓMO EVITARLO
<ul style="list-style-type: none"><li>Las piezas móviles como la polea, el volante y la correa pueden provocar lesiones graves si entran en contacto con usted o con sus ropas.</li></ul>	<ul style="list-style-type: none"><li>Nunca haga funcionar el compresor sin los protectores o cubiertas o si los mismos están dañados.</li><li>Mantenga el cabello, la ropa y los guantes alejados de las piezas en movimiento. Las ropas holgadas, las joyas o el cabello largo pueden quedar atrapados en las piezas móviles.</li><li>Los orificios de ventilación pueden cubrir piezas en movimiento, por lo que también se deben evitar.</li></ul>
<ul style="list-style-type: none"><li>Intentar hacer funcionar el compresor con partes dañadas o faltantes, o intentar reparar el compresor sin las cubiertas protectoras puede exponerlo a piezas móviles lo que puede provocar lesiones graves.</li></ul>	<ul style="list-style-type: none"><li>Cualquier reparación requerida por este producto debe ser realizada por un centro de servicio de un centro de servicio autorizado.</li></ul>

## PELIGRO



### ▲ ADVERTENCIA: RIESGO DE OPERACIÓN INSEGURO

¿QUÉ PUEDE SUCEDER?	CÓMO EVITARLO
<ul style="list-style-type: none"><li>La operación insegura de su compresor de aire podría producir lesiones graves o la muerte, a usted mismo o a otras personas.</li></ul>	<ul style="list-style-type: none"><li>Revise y comprenda todas las instrucciones y advertencias de este manual.</li><li>Familiarícese con la operación y los controles del compresor de aire.</li><li>Mantenga el área de operaciones libre de personas, mascotas y obstáculos.</li><li>Mantenga a los niños alejados del compresor de aire en todo momento.</li><li>No opere el producto cuando esté cansado o bajo la influencia de alcohol o drogas. Manténgase alerta en todo momento.</li><li>Nunca anule las características de seguridad de este producto.</li><li>Equipe el área de operaciones con un extintor de incendios.</li><li>No opere la máquina si faltan piezas, si éstas están rotas o si no son las autorizadas.</li><li>Nunca se pare sobre el compresor.</li></ul>

## PELIGRO



### ▲ ADVERTENCIA: RIESGO DE CAÍDAS

¿QUÉ PUEDE SUCEDER?	CÓMO EVITARLO
<ul style="list-style-type: none"><li>Un compresor portátil se puede caer de una mesa, banco o techo, provocando daños al compresor y puede producir lesiones graves o la muerte del operador.</li></ul>	<ul style="list-style-type: none"><li>Opere siempre el compresor en una posición estable y segura para evitar que la unidad se mueva accidentalmente. Nunca opere el compresor sobre un techo u otra ubicación elevada. Utilice una manguera de aire adicional para alcanzar las ubicaciones elevadas.</li></ul>

## PELIGRO



### ▲ ADVERTENCIA: RIESGO POR RUIDOS

¿QUÉ PUEDE SUCEDER?	CÓMO EVITARLO
<ul style="list-style-type: none"><li>En determinadas condiciones y según el período de uso, el ruido provocado por este producto puede originar pérdida de audición.</li></ul>	<ul style="list-style-type: none"><li>Utilice siempre protección auditiva apropiada al usar esta herramienta.</li></ul>

### CONSERVE ESTAS INSTRUCCIONES PARA FUTURAS CONSULTAS

### CUADRO DE ESPECIFICACIONES

Modelo N°	BTFP02012
Diámetro interior	47,6 mm (1,875")
Carrera	31,8 mm (1,250")
Voltaje-corriente manofásica	120V/60
Circuito mínimo requerido	15A
Tipo de fusible	Acción retardada
Capacidad de aire en el tanque	22,7 litros (6,0 Gal)
Presión de corte de entrada	120 psig
Presión de corte de salida	150 psig
SCFM a 40 psig	3,7 * Calibre de libras por pulgada cuadrada
SCFM a 90 psig	2,6 * Calibre de libras por pulgada cuadrada
Clasificación de presión regulada (aproximadamente)	3 a 150 psi
Tipo de conexión rápida	Industrial 6,4 mm (1/4")
*Probado según la norma ISO 1217	
Reférase al glosario para descifrar las abreviaturas.	

### GLOSARIO

Familiarícese con los siguientes términos, antes de operar la unidad:

**CFM:** (Cubic feet per minute) Pies cúbicos por minuto.

**SCFM:** (Standard cubic feet per minute) Pies cúbicos estándar por minuto; una unidad de medida que permite medir la cantidad de entrega de aire.

**PSIG:** (Pound per square inch) Libras por pulgada cuadrada.

**Código de certificación:** Los productos que usan una o más de las siguientes marcas: UL®, CUL, CULUS, ETL®, CETL, CETLUS, han sido evaluados por OSHA, laboratorios independientes certificados en seguridad, y reúnen los estándares suscriptos por a la certificación de la seguridad.

**Presión mínima de corte:** Cuando el motor está apagado, la presión del tanque de aire baja a medida que usted continúa usando su accesorio. Cuando la presión del tanque baja al valor fijado en fábrica como punto bajo, el motor volverá a arrancar automáticamente. La presión baja a la cual el motor arranca automáticamente, se llama presión "mínima de corte".

**Presión máxima de corte:** Cuando un compresor de aire se enciende y comienza a funcionar, la presión de aire en el tanque comienza a aumentar. Aumenta hasta un valor

de presión alto fijado en fábrica antes de que el motor automáticamente se apague protegiendo a su tanque de aire de presiones más altas que su capacidad. La presión alta a la cual el motor se apaga se llama presión "máxima de corte".

**Ramal:** Circuito eléctrico que transporta electricidad desde el panel de control hasta el tomacorriente.

### CICLO DE SERVICIO

Esta bomba compresora de aire es capaz de funcionar continuamente, sin embargo para prolongar la vida útil de su compresor de aire se recomienda mantener un ciclo promedio de servicio que oscile entre el 50% y el 75%; ello significa que la bomba compresora no debería trabajar más de 30 a 45 minutos por hora.

### ENSAMBLADO

#### DESEMPAQUE

Extraiga la unidad de su caja y descarte todas las partes de embalaje.

### INSTALACIÓN

#### CÓMO PREPARAR LA UNIDAD

##### Ubicación del compresor de aire

- Ubicar el compresor de aire en un lugar limpio, seco y bien ventilado.
- El compresor de aire debe colocarse alejado por lo menos 30,5 cm (12") de las paredes o de cualquier otra obstrucción que interfiera con el flujo de aire.
- La bomba del compresor de aire y su casco han sido diseñados para permitir un enfriamiento adecuado. Las aberturas de ventilación del compresor son necesarias para el mantenimiento de una temperatura adecuada de funcionamiento. No coloque trapos o contenedores, encima, ni en las proximidades de dichas aberturas.

#### INSTRUCCIONES PARA CONECTAR A TIERRA (FIG. A)

**▲ ADVERTENCIA: RIESGO DE CHOQUE ELÉCTRICO. Ante la eventualidad de un cortocircuito, la conexión a tierra reduce el riesgo de electrocución proveyendo un conductor de escape para la corriente eléctrica. Este compresor de aire debe estar adecuadamente conectado a tierra.**

El compresor portátil de aire está equipado con un cable con un conductor y un enchufe adecuado para conexión a tierra (1).

- El cable de esta unidad tiene un enchufe (1) de 3 espigas para conexión a tierra (2) que DEBE enchufarse en un tomacorriente conectado a tierra (3).

**IMPORTANTE:** El tomacorriente que se use debe estar conectado a tierra conforme a todos los códigos y ordenanzas locales.

- Asegúrese que el tomacorriente tenga la misma configuración que el enchufe de conexión a tierra. NO UTILICE UN ADAPTADOR. Vea la Figura A.
- Inspeccione el enchufe y su cordón antes de cada uso. No lo use si existieran signos de daños.
- Si las instrucciones de conexión a tierra no fueran completamente comprendidas, o si se estuviera ante la duda acerca de que el compresor estuviese adecuadamente conectado a tierra, haga verificar la instalación por un electricista competente.

#### ▲ PELIGRO: RIESGO DE CHOQUE ELÉCTRICO. LA CONEXIÓN INADECUADA A TIERRA PUEDE CAUSAR UNA DESCARGA ELÉCTRICA.

**No modifique el enchufe provisto. Si no penetrara en el tomacorriente disponible, un electricista calificado debe instalar uno apropiado.**

**La reparación del cable o del enchufe DEBE hacerla un electricista calificado.**

#### CABLES DE EXTENSIÓN ELÉCTRICA

Si - no obstante - debe utilizarse una extensión de cable, asegúrese de que:

- La extensión eléctrica de 3 conductores, tenga un enchufe de conexión a tierra de 3 hojas, y que exista un receptáculo que acepte el enchufe del producto.
- Esté en buenas condiciones.
- No más largo que 15,2 m (50 pies).
- Sea calibre 14 (AWG) o mayor. (La capacidad de los cables se incrementa a medida que su número ordinal decrece. También pueden usarse calibres 12 y 10 AWG. NO USE 16 NI 18 AWG).

**AVISO:** Riesgo de daño a la propiedad. El uso de cables de extensión eléctrica originará una caída de tensión, lo que determinará una pérdida de potencia del motor así como su recalentamiento. En lugar de utilizar un cable de extensión eléctrica, incremente el alcance de la manguera de aire dentro de la zona de trabajo, añadiéndole otro largo de manguera a su extremo. Conecte los largos adicionales de manguera de acuerdo a su necesidad.

#### PROTECCIÓN DEL VOLTAJE Y DEL CIRCUITO

Acera del voltaje y la mínima cantidad de circuitos requeridos, refiérase al cuadro de *Especificaciones*.

**▲ ADVERTENCIA:** Existe riesgo de sobrecalentamiento. Algunos compresores de aire pueden operarse en un circuito de 15 A, siempre que se cumplan las siguientes condiciones:

- Que el voltaje suministrado al ramal cumpla con el código eléctrico nacional.
- Que el circuito no sea utilizado para alimentar ninguna otra necesidad eléctrica.
- Que los cables de extensión cumplan con las especificaciones.
- Que el circuito cuente con un disyuntor de 15 amperios o un fusible de acción retardada de 15 amperios. NOTA: Si el compresor está conectado a un circuito protegido por fusibles, use sólo fusibles de acción retardada. Los fusibles de acción retardada deben estar marcados con la letra "D" en Canadá y "T" en EE.UU.

Si cualquiera de las condiciones enumeradas no pudiese cumplirse, o si el funcionamiento del compresor causara interrupciones reiteradas en el suministro eléctrico, podría ser necesario operarlo en un circuito de 20 amperios. Para ello no será necesario cambiar su cable de alimentación.

### OPERACIÓN

#### CONOZCA SU COMPRESOR DE AIRE

LEA ESTE MANUAL DEL PROPIETARIO Y SUS NORMAS DE SEGURIDAD ANTES DE OPERAR LA UNIDAD. Compare las ilustraciones contra su unidad a fin de familiarizarse con la ubicación de los distintos controles y regulaciones. Conserve este manual para referencias futuras.

#### DESCRIPCIÓN DE OPERACIONES (FIG. B, C, E)

Familiarícese con estos controles antes de operar la unidad.

**Interruptor Encendido (I)/ Apagado (O) [On (I)/Off (O)] (4):** Para que el interruptor de presión se energice automáticamente, coloque el interruptor en (I) y en (O) para desenergizarlo al final de cada uso.

**Interruptor de presión (no mostrado):** El interruptor de presión permite el arranque automático del motor cuando la presión del tanque disminuye a la presión de arranque regulada en fábrica. El motor se detendrá cuando la presión del tanque alcance la "presión de corte" regulada en fábrica.

**Válvula de seguridad (8):** Si el interruptor de presión dejara de cortar el suministro de presión del compresor conforme a los valores prefijados para la "presión de corte", la válvula de seguridad protegerá contra la presión elevada, "abriéndose" a la presión prefijada (ligeramente superior a la "presión de corte").

**Manómetro de la presión del tanque (9):** El manómetro que controla la presión del tanque indica la reserva de presión del tanque de aire.

**Manómetro para controlar la presión de salida (5):** Este manómetro indicará la presión de aire disponible a la salida del regulador. Esta presión está controlada por el regulador y siempre es menor o igual que la presión del tanque.

**Regulador (7):** Controla la presión de aire indicada en la salida del medidor de presión. Gire la perilla del regulador en el sentido del reloj para aumentar la presión y contra el sentido del reloj para reducirla.

**Sistema de enfriamiento (no mostrado):** Este compresor contiene un sistema de enfriamiento de avanzada. El núcleo de este sistema de enfriamiento contiene un ventilador diseñado especialmente. Es normal que este ventilador sople grandes cantidades de aire por los orificios de ventilación. Usted sabrá que el sistema de enfriamiento funciona adecuadamente cuando perciba que sale aire.

**Bomba de presión del aire (no mostrada):** Comprime el aire dentro del tanque. El aire de trabajo no se encuentra disponible hasta que el compresor haya alcanzado a llenar el tanque hasta un nivel de presión por encima del requerido para la salida del aire.

**Válvula de drenaje (11):** La válvula de drenaje se encuentra ubicada en la base del tanque de aire y se usa para drenar la condensación al fin de cada uso.

**Válvula de retención (13):** Cuando el compresor de aire se encuentra funcionando, la válvula de retención está "abierta", permitiendo la entrada del aire comprimido al tanque de aire. Cuando el nivel de presión del tanque alcanza la "presión de corte", la válvula de retención "se cierra", reteniendo la presión del aire dentro del tanque.

**Protector de sobrecalentamiento del motor (no mostrado):** El motor tiene un reposicionado automático para la protección térmica. Si por cualquier razón el motor se recalienta, el protector por sobrecalentamiento lo detendrá. El motor deberá dejarse enfriar antes de volver a ponerlo en marcha. El compresor arrancará automáticamente luego que el motor se enfríe.

**Protector de sobrecalentamiento del motor (no mostrado):** El motor tiene un protector de sobrecarga térmica. Si el motor se recalienta por alguna razón, el protector de sobrecarga apagará el motor. Se debe permitir que el motor se enfríe antes de volver a encenderlo. Para volver a encenderlo:

- Coloque la palanca On/Off en la posición "Off" y desenchufe la unidad.
- Espera que el motor se enfríe.
- Enchufe el cable eléctrico en el receptáculo apropiado del circuito de derivación.
- Coloque la palanca Automático/Apagado en la posición "On".

**Conexión rápida (6):** El conexión rápida acepta los Industrial estilos más comunes de conexión rápida. Los dos conectores rápidos permiten la utilización de dos herramientas al mismo tiempo.

#### CÓMO UTILIZAR SU UNIDAD (FIG. B)

##### Cómo detenerla

- Coloque la posición de la llave interruptora On/Off (4) en la posición "Off".
- Desenchufe la unidad de la toma de corriente cuando no esté en uso.

##### Antes de poner en marcha

**▲ ADVERTENCIA: No opere esta unidad hasta que haya leído y comprendido este manual de instrucciones de seguridad, operación y mantenimiento.**

##### Antes de cada puesta en marcha

- Coloque la posición de la llave interruptora On/Off (4) en la posición "Off".
- Enchufe el cable de alimentación en el tomacorriente del ramal del circuito correcto. (Reférase al párrafo **Protección del voltaje y del circuito** en la sección *Instalación* de este manual).
- Gire la perilla del regulador (7) contra el sentido del reloj para regular la presión de la salida a cero.
- Gire la perilla del regulador (7) en sentido contrario a las agujas del reloj hasta que esté completamente cerrada. Asegúrese de que el manómetro regulado marque 0 kPa (0 PSI).
- Conecte la manguera y los accesorios.
- Asegúrese de que todos los cubiertas y etiquetas estén en su lugar, sean legibles (en el caso de las etiquetas) y estén montados en forma segura. No utilice el compresor hasta que no haya verificado todos los puntos.

**▲ ADVERTENCIA: Riesgo de operación insegura. Sustenga la manguera firmemente con las manos al instalarla o desconectarla para evitar la desconexión repentina de la manguera.**

**▲ ADVERTENCIA: Riesgo de operación insegura. No utilice los accesorios dañados o usados.**

**NOTA:** Tanto la manguera como los accesorios requerirán un enchufe de conexión rápida si la salida del aire está equipada con un acople de conexión rápida (6).

**▲ ADVERTENCIA:** Riesgo de Explosión. Demasiada presión de aire podrá ser la causa de riesgo de explosión. Verifique los valores de máxima presión dados por el fabricante de las herramientas neumáticas y los accesorios. La presión de salida del regulador jamás debe exceder los valores de máxima presión especificados.

**AVISO:** Riesgo de daño a la propiedad. El aire comprimido de la unidad puede contener condensación de agua y emanación de aceite. No pulverice aire no filtrado sobre un artículo que podría dañarse con la humedad. Algunos dispositivos o herramientas neumáticas pueden requerir aire filtrado. Lea las instrucciones del dispositivo o la herramienta neumática.

**Cómo poner en marcha**

- Coloque la posición de la llave interruptora On/Off (4) en la posición "Off" y deje que se incremente la presión del tanque. El motor se detendrá una vez alcanzado el valor de "presión de corte" del tanque.
- Gire la perilla del regulador (7) en el sentido del reloj para aumentar la presión y deténgase al alcanzar la presión deseada.

**▲ ADVERTENCIA:** Si observa algún ruido o vibración inusuales, apague el compresor y contacte a un técnico calificado en servicio.

Ahora el compresor está listo para usarse.

## MANTENIMIENTO

### RESPONSABILIDADES DEL CLIENTE

	Antes de cada uso	Diariamente o luego de cada uso	Remítase a la etiqueta de advertencia del tanque
Verifique la válvula de seguridad	<b>X</b>		
Drenaje del tanque		<b>X</b>	
El tanque debe ser dado de baja			<b>X'</b>
1 - Para mayor información, llame a nuestro Centro de Atención al Cliente al 1-800-556-6696			

**▲ ADVERTENCIA:** La unidad arranca automáticamente cuando está conectada. Al hacer el mantenimiento puede quedar expuesto a fuentes de voltaje, de aire comprimido o a piezas móviles que pueden causar lesiones personales. Antes de intentar hacerle cualquier mantenimiento, desconecte el compresor del suministro eléctrico y drénele toda la presión de aire.

**▲ ADVERTENCIA:** Riesgo de objetos despedidos. Utilice siempre equipo de seguridad certificado: anteojos de seguridad ANSI Z87.1 (CAN/CSA Z94.3) con protección lateral.

Antes de poner en marcha el motor, tire del anillo de la válvula de seguridad (8) para confirmar que opera libremente. Si la válvula quedase trabada o no trabajara suavemente, debe reemplazarse por el mismo tipo de rdar el compresor de aire.

### CÓMO DRENAR EL TANQUE (FIG. B, C, E)

**▲ ADVERTENCIA:** Riesgo de operación insegura. Los tanques de aire contienen aire de alta presión. Mantenga la cara y otras partes del cuerpo lejos de la salida del drenaje. Utilice anteojos de seguridad [ANSI Z87.1 (CAN/CSA Z94.3)], ya que al drenar se pueden desprender residuos hacia la cara.

**▲ ADVERTENCIA:** Riesgo de ruido excesivo. Utilice siempre protección auditiva apropiada al usar esta herramienta. Bajo algunas condiciones y duraciones de uso, el ruido producido por este producto puede contribuir a la pérdida auditiva.

**NOTA:** Todos los sistemas de aire comprimido generan condensación que se acumula en cualquier punto de drenaje (por ejemplo, tanques, filtro, posenfríadores, secadores). Esta condensación contiene aceite lubricante y/o sustancias que pueden estar reguladas y que se deben desechar conforme a las leyes y reglamentaciones locales, estatales y federales.

**▲ ADVERTENCIA:** Riesgo de Explosión. Dentro del tanque se producirá condensación de agua. Si no drena, el agua lo corroerá y debilitará causando un riesgo de ruptura del tanque de aire.

**AVISO:** Riesgo de daño a la propiedad. Drene el agua del tanque de aire puede contener aceite y óxido, lo que puede provocar manchas.

- Coloque la posición de la llave interruptora On/Off (4) en la posición "Off".
- Gire la perilla del regulador (7) contra el sentido del reloj para regular la presión de la salida a cero.
- Remueva la herramienta neumática o el accesorio.
- Coloque un contenedor adecuado debajo de la válvula de drenaje para contener la descarga.
- Tire del aro de la válvula de seguridad dejando purgar el aire del tanque hasta que este reduzca su presión aproximadamente a 20 psi. Suelte el aro de la válvula de seguridad.
- Drene el agua contenida en el tanque de aire, abriendo la válvula de drenaje (11) (sentido antihorario) ubicada en la base del tanque.
- Una vez drenada el agua, cierre la válvula de drenaje (sentido horario). Ahora el compresor de aire podrá ser guardado.

**NOTA:** Si la válvula de drenaje fuera del tipo enchufe, elimine toda la presión de aire. La válvula podrá entonces ser extraída, limpiada y finalmente reinstalada.

## SERVICIO Y AJUSTES

TODO TIPO DE MANTENIMIENTO Y REPARACIONES NO MENCIONADOS EN ESTE MANUAL, DEBERÁN SER EFECTUADOS POR PERSONAL TÉCNICO ESPECIALIZADO.

**▲ ADVERTENCIA:** Riesgo de Operación Insegura. La unidad arranca automáticamente cuando está enchufada. Al hacer el mantenimiento, el operador puede quedar expuesto a fuentes de corriente y de aire comprimido o a piezas móviles. Antes de intentar hacer reparaciones, desconectar el compresor del tomacorriente, drenar la presión de aire del tanque y esperar a que el compresor se enfríe.

### PARA REEMPLAZAR EL REGULADOR (FIG. D-F)

- Drene la presión del tanque de aire. Vea las instrucciones para el **Drenaje del tanque de aire** en la sección *Mantenimiento*.
- Desenchufe la unidad.
- Extraiga el cubierta de la consola (14).
- Usando una llave de tuercas regulable, saque la válvula de seguridad (8) del regulador del múltiple (7).
- Saque la manguera quitándole la abrazadera (12). **NOTA:** La abrazadera no es reutilizable; debe comprar otra nueva. Vea **Piezas de repuesto** en la sección *Servicio* o compre una abrazadera estándar para manguera en una ferreteria local.
- Quite los tres tornillos de montaje de la bomba (15) que sujetan la bomba.
- Levante la bomba cuidadosamente de los soportes y retírela del camino.
- Usando una llave de tuercas regulable o una de saque el múltiple del regulador (7).
- Aplicue sellador para tuberías en el nuevo múltiple del regulador y ensamble ajustando con la llave.
- Vuelva a aplicar sellador para tuberías a la válvula de seguridad.
- Re-ensamble todos los componentes en orden inverso al que se sacaron. Asegúrese de orientar los medidores correctamente para que puedan leerse y ajuste todos los componentes con las llaves.

## ALMACENAJE

Antes de guardar su compresor de aire, asegúrese de hacer lo siguiente:

- Revise la sección *Mantenimiento* de las páginas precedentes y ejecute el mantenimiento programado de acuerdo a la necesidad.
- Drene el agua contenida en el tanque de aire. Consulte el punto **Cómo drenar el tanque** en la sección *Mantenimiento*.
- ▲ ADVERTENCIA:** Riesgo de Explosión. El agua se condensa dentro del tanque de aire. Si no se drena, lo corroerá debilitando la paredes del tanque de aire, originando un riesgo de ruptura de sus paredes.
- Proteja el cable eléctrico y las mangueras de aire de daños (tales como ser pisoteados o pasados por encima). Enrólloselas las mangueras de aire en forma florja, alrededor de la manija del compresor. Enrolle el cable eléctrico alrededor del enrollador de cable.
- Almacene el compresor de aire en un sitio limpio y seco.

## SERVICIO

### PIEZAS DE REPUESTO

Utilice sólo piezas de repuesto idénticas. Para obtener una lista de las piezas o para solicitarlas, visite nuestro sitio Web en [www.servicenet.bostitch.com](http://www.servicenet.bostitch.com). También puede solicitar piezas en una de nuestras sucursales o centros de mantenimiento con garantía autorizados más cercanos, o llamando a End User Services (Servicios para el usuario final) al 1-800-556-6696 para obtener asistencia personalizada de uno de nuestros representantes altamente capacitados.

### MANTENIMIENTO Y REPARACIONES

Con el paso del tiempo, todas las herramientas de calidad requieren mantenimiento o reemplazo de las piezas. Para obtener información acerca de Delta Machinery y sus sucursales o para localizar un centro de mantenimiento con garantía autorizado, visite nuestro sitio Web en [www.BOSTITCH.com](http://www.BOSTITCH.com) o llame a End User Services (Servicios para el usuario final) al 1-800-556-6696. Todas las reparaciones realizadas en nuestros centros de mantenimiento están completamente garantizadas en relación con los materiales defectuosos y la mano de obra. No podemos otorgar garantías en relación con las reparaciones ni los intentos de reparación de otras personas. Si llama a este número, también encontrará las respuestas a las preguntas más frecuentes durante las 24 horas del día.

Asimismo, para obtener información puede escribirnos a Bostitch Fastening Systems, 701 E. Joppa Road, Towson, MD 21286 - Attention: End User Services. Asegúrese de incluir toda la información mencionada en la placa de la herramienta (número de modelo, tipo, número de serie, código de fecha, etc.)

## ACCESORIOS

**▲ ADVERTENCIA:** Debido a que no se han probado con este producto otros accesorios que no sean los que ofrece BOSTITCH, el uso de tales accesorios puede ser peligroso. Para un funcionamiento seguro, con este producto sólo deben utilizarse los accesorios recomendados por BOSTITCH.

Su proveedor de productos BOSTITCH, los Centros de mantenimiento de fábrica de BOSTITCH y los Centros de mantenimiento autorizados de BOSTITCH pueden suministrarle una línea completa de accesorios. Para obtener un catálogo o para conocer el nombre de su proveedor más cercano, visite nuestro sitio Web visitar [www.BOSTITCH.com](http://www.BOSTITCH.com).

## GUÍA DE DIAGNÓSTICO DE PROBLEMAS

**▲ ADVERTENCIA:** El desarrollo de reparaciones puede exponer a sitios con corriente viva, partes en movimiento o fuentes de aire comprimido que podrían ocasionar lesiones personales. Antes de intentar reparación alguna, desenchufe el compresor de aire y purgue toda la presión de aire del tanque.

PROBLEMA	CAUSA	CORRECCIÓN
Presión excesiva del tanque - la válvula de seguridad se dispara.	El interruptor de presión no interrumpe al motor cuando el compresor alcanza la presión "de corte" El interruptor de presión "de corte" esta calibrado demasiado alto.	Mueva la palanca ON/OFF a la posición "Off", si el equipo no corta, contacte a un técnico calificado para el servicio.  Contacte a un técnico de servicio calificado.
Las conexiones pierden aire.	Las conexiones de los tubos no están suficientemente ajustadas.	Ajuste las conexiones en las que el aire puede ser escuchado escapándose. Verifique las conexiones con solución jabonosa y agua. <b>No sobreajuste.</b>
Pérdida de aire en el tanque de aire o en las soldaduras del tanque de aire.	Tanque de aire defectuoso.	El tanque de aire debe ser reemplazado. No repare la pérdida. <b>▲ ADVERTENCIA:</b> No efectúe perforación alguna sobre la soldadura o cosa semejante sobre el tanque de aire, ello lo debilitará. El tanque podría romperse o explotar. Contacte a un técnico calificado en servicio.
Pérdida de aire entre el cabezal y el plato de válvula.	Pérdida en el sellado.	Contacte a un técnico calificado en servicio.
Pérdida de aire en la válvula de seguridad.	Posible defecto en la válvula de seguridad.	Opere la válvula de seguridad manualmente tirando de su anillo. Si la válvula aun pierde, deberá ser reemplazada.
Golpeteo.	Posible defecto en la válvula de seguridad.	Opere la válvula de seguridad manualmente tirando de su anillo. Si la válvula aun pierde, deberá ser reemplazada.
La lectura de la presión sobre un manómetro descendiendo cuando se utiliza un accesorio.	Es normal que ocurra algún descenso en la presión.	Si hubiese una caída excesiva de presión durante el uso del accesorio, ajuste el regulador de acuerdo a las instrucciones de la sección <i>Operación</i> . <b>NOTA:</b> Ajuste la presión regulada bajo condiciones de flujo (mientras se esté usando el accesorio). Disminuya la cantidad de uso de aire.
El compresor no esta suministrando suficiente cantidad de aire para operar los accesorios.	Excesivo y prolongado uso del aire. El compresor no tiene suficiente capacidad para el requerimiento de aire al que está sometido. Orificio en la manguera. Válvula reguladora restringida. Pérdida de aire.	Verifique el requerimiento de aire del accesorio. Si es mayor que SCFM o la presión suministrada por su compresor de aire, se necesita un compresor de mayor capacidad. Verifique y reemplace si fuese necesario. Contacte a un técnico de servicio calificado. Ajuste las conexiones.
El regulador tiene una fuga continua de aire.	Regulador dañado.	Reemplace.
El regulador no cierra la salida del aire.	Regulador dañado.	Reemplace.
El motor no funciona.	Fusible fundido; interruptor automático del circuito disparado.  El cable de extensión eléctrica tiene una longitud o calibre erróneo. Conexiones eléctricas sueltas. Falla el motor.  Se activó el interruptor de sobrecarga del motor	Verifique la caja de fusibles observando la existencia de fusibles fundidos y sustitúyalos en caso de necesidad. Restablezca el interruptor automático. No use un fusible o interruptor automático con valores que excedan los especificados para la rama de su circuito. Verifique el uso del fusible adecuado. Debe usarse un fusible de acción retardada. Verifique la existencia de problemas con el bajo voltaje. Verifique la extensión del conductor eléctrico. Desconecte los otros artefactos eléctricos del circuito u opere el compresor en su ramal de circuito correspondiente. Verifique la extensión del conductor eléctrico.  Verifique la conexión en la caja terminal. Haga verificar por un técnico de servicio calificado. Consulte <b>Protector de sobrecalentamiento del motor</b> en la sección <i>Operación</i> . Si la protección de la sobrecarga del motor dispara con frecuencia, comuníquese con un técnico de servicio calificado.

## PÓLIZA DE GARANTÍA

### IDENTIFICACIÓN DEL PRODUCTO:

Sello o firma del Distribuidor.

Nombre del producto: \_\_\_\_\_ Mod./Cat.: \_\_\_\_\_

Marca: \_\_\_\_\_ Núm. de serie: \_\_\_\_\_

(Datos para ser llenados por el distribuidor)

Fecha de compra y/o entrega del producto: \_\_\_\_\_

Nombre y domicilio del distribuidor donde se adquirió el producto: \_\_\_\_\_

Este producto está garantizado por un año a partir de la fecha de entrega, contra cualquier defecto en su funcionamiento, así como en materiales y mano de obra empleados para su fabricación. Nuestra garantía incluye la reparación o reposición del producto y/o componentes sin cargo alguno para el cliente, incluyendo mano de obra, así como los gastos de transportación razonablemente erogados derivados del cumplimiento de este certificado.

Para hacer efectiva esta garantía deberá presentar su herramienta y esta póliza sellada por el establecimiento comercial donde se adquirió el producto, de no contar con ésta, bastará la factura de compra.

### EXCEPCIONES.

Esta garantía no será válida en los siguientes casos:

- Cuando el producto se hubiese utilizado en condiciones distintas a las normales;
- Cuando el producto no hubiese sido operado de acuerdo con el instructivo de uso que se acompaña;
- Cuando el producto hubiese sido alterado o reparado por personas distintas a las enlistadas al final de este certificado.

Anexo encontrará una relación de sucursales de servicio de fábrica, centros de servicio autorizados y franquiciados en la República Mexicana, donde podrá hacer efectiva su garantía y adquirir partes, refacciones y accesorios originales.

## GARANTÍA LIMITADA — SÓLO EE.UU. Y CANADÁ

A partir del 1 de diciembre de 2005 BOSTITCH, L.P. garantiza al comprador del comerciante original que el producto comprado está exento de defectos en material y fabricación, y se compromete a reparar o reemplazar, a opción de BOSTITCH, cualquier engrapadora o clavadora neumática defectuosa de marca BOSTITCH por un período de siete (7) años desde la fecha de compra (un (1) año de la fecha de compra en el caso de compresores y herramientas utilizadas en aplicaciones de producción). La garantía no es transferible. Se requiere presentar evidencia de la fecha de compra. Esta garantía solamente cubre daños resultantes de defectos en material o fabricación, y no cubre condiciones o desperfectos resultantes del desgaste normal, negligencia, abuso, accidente o reparaciones intentadas o efectuadas por terceros ajenos a nuestro centro nacional de reparaciones o a los centros de servicio bajo garantía. Las aspases del impulsor, topes, juntas tóricas, pistones y aros de pistones se consideran componentes de desgaste normal. Para obtener el rendimiento óptimo de la herramienta BOSTITCH siempre use fijaciones y piezas de repuesto genuinas de BOSTITCH.

ESTA GARANTÍA SUSTITUYE TODA OTRA GARANTÍA, EXPRESA O IMPLÍCITA, INCLUIDAS ENTRE OTRAS, LAS GARANTÍAS IMPLÍCITAS DE COMERCIABILIDAD O IDONEIDAD PARA UN FIN PARTICULAR. BOSTITCH NO SERÁ RESPONSABLE DE DAÑOS FORTUITOS O CONSECUENCIALES.

Algunos estados y países no permiten limitaciones a la duración de una garantía implícita ni la exclusión o limitación de daños fortuitos o consecuenciales, de modo que las limitaciones o exclusiones anteriores pueden no corresponder a su caso. Esta garantía le concede derechos legales específicos, y usted puede tener también otros derechos que varían de un estado a otro y de un país a otro.

Para obtener servicio bajo garantía en los EE.UU. devuelva el producto, junto con el comprobante de compra, al Centro de Servicio bajo Garantía Autorizado Independiente Nacional o Regional de BOSTITCH en los EE.UU. Dentro de los EE.UU. usted puede llamarnos al 1-800-556-6696 o visitar [www.BOSTITCH.com](http://www.BOSTITCH.com) para ver la ubicación que más le convenga. En Canadá llámenos al 1-800-567-7705 o visite [www.BOSTITCH.com](http://www.BOSTITCH.com).

**AMÉRICA LATINA:** Esta garantía no se aplica a los productos que se venden en América Latina. Para los productos que se venden en América Latina, debe consultar la información de la garantía específica del país que viene en el empaque, llamar a la compañía local o visitar el sitio Web a fin de obtener esa información.

**REEMPLAZO GRATUITO DE LAS ETIQUETAS DE ADVERTENCIA (FIG. 7):** Si sus etiquetas de advertencia se tornan ilegibles o faltan, llame al 1-800-556-6696 para que se le reemplacen gratuitamente.