



Instruction manual
Manuel d'instructions
Manual de instrucciones

BTFP12569

2-N-1™ Flooring Tool

Outil à Plancher 2 En 1^{MC}

**Herramienta 2 En 1™ Para
Instalación de Pisos**

WWW.BOSTITCH.COM

If you have any questions or comments, contact us.
Por tuote question ou tout commentaire, nous contacter.
Si tiene dudas o comentarios, contáctenos.

1-800-556-6696

ENGLISH

English (**original instructions**)

1

Français (*traduction de la notice d'instructions originale*)

9

Español (*traducido de las instrucciones originales*)

18

Definitions: Safety Alert Symbols and Words

This instruction manual uses the following safety alert symbols and words to alert you to hazardous situations and your risk of personal injury or property damage.



DANGER: Indicates an imminently hazardous situation which, if not avoided, **will** result in **death or serious injury**.



WARNING: Indicates a potentially hazardous situation which, if not avoided, **could** result in **death or serious injury**.



CAUTION: Indicates a potentially hazardous situation which, if not avoided, **may** result in **minor or moderate injury**.



(Used without word) Indicates a safety related message.

NOTICE: Indicates a practice **not related to personal injury** which, if not avoided, **may** result in **property damage**.

Fig. A

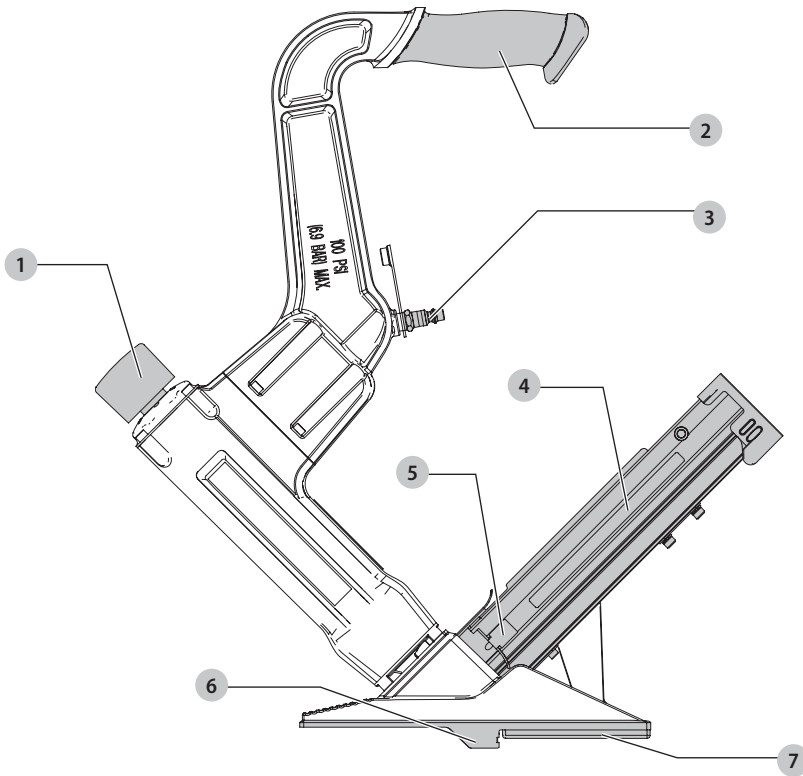

- 1 Mallet Actuator
- 2 Handle grip
- 3 1/4" Male fitting
- 4 Magazine
- 5 Magazine pusher
- 6 Fastener guide/nose
- 7 Plate



WARNING! Read all safety warnings and all instructions. Failure to follow the warnings and instructions may result in electric shock, fire and/or serious injury.



WARNING: To reduce the risk of injury, read the instruction manual.

ENGLISH

BOSTITCH tools are precision-built tools, designed for precise, high volume nailing. These tools will deliver efficient, dependable service when used correctly and with care. As with any fine power tool, for best performance the manufacturer's instructions must be followed. Please study this manual before operating the tool and understand the safety warnings and cautions. The instructions on installation, operation and maintenance should be read carefully, and the manual kept for reference.

NOTE: Additional safety measures may be required because of your particular application of the tool. Contact your BOSTITCH representative or distributor with any questions concerning the tool and its use.

BOSTITCH, 701 E. Joppa Road, Towson, Maryland 21286, U.S. & Canada Only, É.-U. et Canada seulement

BOSTITCH tools have been engineered to provide excellent customer satisfaction and are designed to achieve maximum performance when used with precision BOSTITCH fasteners engineered to the same exacting standards.

BOSTITCH cannot assume responsibility for product performance if our tools are used with fasteners or accessories not meeting the specific requirements established for genuine BOSTITCH nails, staples and accessories.



Limited Warranty

U.S. and Canada Only

BOSTITCH Fastening Systems "BOSTITCH" warrants to the original retail purchaser that the product purchased is free from defects in material and workmanship, and agrees to repair or replace, at BOSTITCH's option, any

defective BOSTITCH branded pneumatic stapler or nailer for a period of seven (7) years from date of purchase (one (1) year from the date of purchase for compressors and tools used in production applications). Warranty is not transferable. Proof of purchase date required. This warranty covers only damage resulting from defects in material or workmanship; it does not cover conditions or malfunctions resulting from normal wear, neglect, abuse, accident or repairs attempted or made by other than our national repair center or authorized warranty service centers. Driver blades, bumpers, o-rings, pistons and piston rings are considered normally wearing parts. For optimal performance of your BOSTITCH tool always use genuine BOSTITCH fasteners and replacement parts.

THIS WARRANTY IS IN LIEU OF ALL OTHER WARRANTIES, EXPRESS OR IMPLIED, INCLUDING BUT NOT LIMITED TO THE IMPLIED WARRANTIES OF MERCHANTABILITY OR FITNESS FOR A PARTICULAR PURPOSE. BOSTITCH SHALL NOT BE LIABLE FOR ANY INCIDENTAL OR CONSEQUENTIAL DAMAGES.

Some states and countries do not allow limitations on how long an implied warranty lasts, or the exclusion or limitation of incidental or consequential damages, so the above limitations or exclusions may not apply to you. This warranty gives you specific legal rights, and you may also have other rights which vary from state to state and country to country. To obtain warranty service in the U.S. return the product, together with proof of purchase, to the U.S. BOSTITCH National or Regional Independent Authorized Warranty Service Center. In the U.S. you may call us at 1-800-556-6696 or visit www.BOSTITCH.com for the location most convenient for you. In Canada please call us at 1-800-567-7705 or visit www.BOSTITCH.com

2-N-1™ FLOORING TOOL: BTFP12569

Tool Specifications

Model	Length	Height	Width	Weight
BTFP12569	20.39" (518 mm)	21.95" (558 mm)	3.15" (80 mm)	10.2 lbs (4.6 kg)

All dimensions in inches unless otherwise specified.

Fastener Specifications

Model	Fastener	Crown Width	Gauge	Fastener Range
BTFP12569	BCS15xx	1/2" (13mm)	15-1/2 Ga., 1/2" Crown Staples	1-1/2" (38mm) to 2" (50mm)
BTFP12569	FLN-xxx	-	16 Ga. "L" shape Cleat Nails	1-1/2" (38mm) to 2" (50mm)

Tool Air Fitting:

This tool uses a 1/4" N.P.T. male plug. The inside diameter should be .200" (5 mm) or larger. The fitting must be capable of discharging tool air pressure when disconnected from the air supply.

Operating Pressure:

70 to 100 p.s.i.g. (4.9 to 7.0 kg/cm²). Select the operating pressure within this range for best fastener performance. **DO NOT EXCEED THIS RECOMMENDED OPERATING PRESSURE.**

Air Consumption:

The BTFP12569 requires 3.52 cubic feet per minute (100 liters per minute) of free air to operate at the rate of 60 fasteners per minute, at 80 p.s.i. (5.6 kg/cm²). Take the actual rate at which the tool will be run to determine the amount of air required. For instance, if your fastener usage averages 30 fasteners per minute, you need 50% of the tool's c.f.m. of free air which is required to operate the tool at 60 fasteners per minute.

Safety Information



WARNING: ALWAYS use safety glasses. Everyday eyeglasses are NOT safety glasses. Also use face or dust mask if cutting operation is dusty. ALWAYS WEAR CERTIFIED SAFETY EQUIPMENT:

- ANSI Z87.1 eye protection (CAN/CSA Z94.3),
- ANSI S12.6 (S3.19) hearing protection,
- NIOSH/OSHA/MSHA respiratory protection.



WARNING: Some dust created by power sanding, sawing, grinding, drilling, and other construction activities contains chemicals known to the State of California to cause cancer, birth defects or other reproductive harm. Some examples of these chemicals are:

- lead from lead-based paints,
- crystalline silica from bricks and cement and other masonry products, and
- arsenic and chromium from chemically-treated lumber.

Your risk from these exposures varies, depending on how often you do this type of work. To reduce your exposure to these chemicals: work in a well ventilated area, and work with approved safety equipment, such as those dust masks that are specially designed to filter out microscopic particles.

- **Avoid prolonged contact with dust from power sanding, sawing, grinding, drilling, and other construction activities. Wear protective clothing and wash exposed areas with soap and water.** Allowing dust to get into your mouth, eyes, or lay on the skin may promote absorption of harmful chemicals.



WARNING: Always wear proper personal hearing protection that conforms to ANSI S12.6 (S3.19) during use. Under some conditions and duration of use, noise from this product may contribute to hearing loss.



WARNING: (Air and Supply)

- Do not use oxygen, combustible gases, or bottled gases as a power source for this tool as tool may explode, possibly causing injury.
- Do not use supply sources which can potentially exceed 200 P.S.I.G. (14kg/cm² as tool may burst, possibly causing injury.
- The connector on the tool must not hold pressure when air supply is disconnected. If a wrong fitting is used, the tool can remain charged with air after disconnecting and thus will be able to drive a fastener even after the air line is disconnected possibly causing injury.
- Do not pull trigger or depress contact arm while connected to the air supply as the tool may cycle, possibly causing injury.
- Always disconnect air supply: 1.) Before making adjustments; 2.) When servicing the tool; 3.) When clearing a jam; 4.) When tool is not in use; 5.) When moving to a different work area, as accidental actuation may occur, possibly causing injury.



WARNING: When loading tool:

- Never place a hand or any part of body in fastener discharge area of tool;
- Never point tool at anyone;
- Do not pull the trigger or depress the trip as accidental actuation may occur, possibly causing injury.



WARNING: When operating the tool:

- Always handle the tool with care:
 - Never engage in horseplay;
 - Never pull the trigger unless nose is directed toward the work;
 - Keep others a safe distance from the tool while tool is in operation as accidental actuation may occur, possibly causing injury.
- The operator must not hold the trigger pulled on contact arm tools except during fastening operation as serious injury could result if the trip accidentally contacted someone or something, causing the tool to cycle.
- Keep hands and body away from the discharge area of the tool. A contact arm tool may bounce from the recoil of driving a fastener and an unwanted second fastener may be driven possibly causing injury.
- Check operation of the contact arm mechanism frequently. Do not use the tool if the arm is not working correctly as accidental driving of a fastener may result. Do not interfere with the proper operation of the contact arm mechanism.
- Do not drive fasteners on top of other fasteners or with the tool at an overly steep angle as this may cause deflection of fasteners which could cause injury.
- Do not drive fasteners close to the edge of the work piece as the wood may split, allowing the fastener to be deflected possibly causing injury.
- This nailer produces SPARKS during operation. NEVER use the nailer near flammable substances, gases or vapors including lacquer, paint, benzine, thinner, gasoline, adhesives, mastics, glues or any other material that is -- or the vapors, fumes or byproducts of which are -- flammable, combustible or explosive. Using the nailer in any such environment could cause an EXPLOSION resulting in personal injury or death to user and bystanders.



WARNING: When maintaining the tool:

- When working on air tools note the warnings in this manual and use extra care when evaluating problem tools.

Additional Safety Warnings

- Use the BOSTITCH pneumatic tool only for the purpose for which it was designed.
- Never use this tool in a manner that could cause a fastener to be directed toward the user or others in the work area.
- Do not use the tool as a hammer.
- Always carry the tool by the handle. Never carry the tool by the air hose.
- Do not alter or modify this tool from the original design or function without approval from BOSTITCH.
- Always be aware that misuse and improper handling of this tool can cause injury to yourself and others.
- Before using the tool, verify that the actuator is in the non-actuated position. With the tool disconnected from the air supply, depress the actuator and confirm it returns to the non-actuated position.
- Never leave a tool unattended with the air hose attached.
- Do not operate this tool if it does not contain a legible WARNING LABEL.
- Do not continue to use a tool that leaks air or does not function properly. Notify your nearest BOSTITCH representative if your tool continues to experience functional problems.

TO PREVENT ACCIDENTAL INJURIES:

- Never place a hand or any other part of the body in nail discharge area of tool while the air supply is connected.
- Never point the tool at anyone else.
- Never engage in horseplay.
- Never actuate the tool unless nose is directed at the work.
- Always handle the tool with care.
- Do not actuate the tool while loading.

Components (Fig. A)

 **WARNING:** Never modify the power tool or any part of it. Damage or personal injury could result.

Refer to Figure A at the beginning of this manual for a complete list of components.

Intended Use

Your 2-N-1™ Flooring Nailer is designed for professional installation of hardwood flooring.

 **CAUTION:** Your flooring nailer can be used to install pre-finished flooring however caution must be used to ensure that the finish is not damaged by the tool. It is recommended that the tool be tested on a sample section to be certain that the tool and technique of use do not leave marks on the finish. This procedure should be followed before each job due to variations in flooring and tool condition.

Your nailer is a professional power tool.

DO NOT let children come into contact with the tool. Supervision is required when inexperienced operators use this tool.

Adjustments and Usage Prep

Air Supply and Connections

 **WARNING:** Do not use oxygen, combustible gases, or bottled gases as a power source for this tool as tool may explode, possibly causing injury.

Fittings

Install a male plug on the tool which is free flowing and which will release air pressure from the tool when disconnected from the supply source.

Hoses

Air hoses should have a minimum of 150 p.s.i. (10.6 kg/cm²) working pressure rating or 150 percent of the maximum pressure that could be produced in the air system. The supply hose should contain a fitting that will provide “quick disconnecting” from the male plug  on the tool.

Supply Source

Use only clean regulated compressed air as a power source for this tool. NEVER USE OXYGEN, COMBUSTIBLE GASES, OR BOTTLED GASES, AS A POWER SOURCE FOR THIS TOOL AS TOOL MAY EXPLODE.

Regulator

A pressure regulator with an operating pressure of 0 - 125 p.s.i. (0 - 8.79 KG/CM²) is required to control the operating pressure for safe operation of this tool. Do not connect this tool to air pressure which can potentially exceed 200 p.s.i. (14 KG/CM²) as tool may fracture or burst, possibly causing injury.

Operating Pressure

Do not exceed recommended maximum operating pressure as tool wear will be greatly increased. The air supply must be capable of maintaining the operating pressure at the tool. Pressure drops in the air supply can reduce the tool's driving power. Refer to **Tool Specifications** for setting the correct operating pressure for the tool.

Filter

Dirt and water in the air supply are major causes of wear in pneumatic tools. A filter will help to get the best performance and minimum wear from the tool. The filter must have adequate flow capacity for the specific installation. The filter has to be kept clean to be effective in providing clean compressed air to the tool. Consult the manufacturer's instructions on proper maintenance of your filter. A dirty and clogged filter will cause a pressure drop which will reduce the tool's performance.

Lubrication

Frequent, but not excessive, lubrication is required for best performance. Use Air Tool Lubricant, Mobil Velocite #10, or equivalent. Do not use detergent oil or additives as these lubricants will cause accelerated wear to the seals and bumpers in the tool, resulting in poor tool performance and frequent tool maintenance. Only a few drops of oil at a time is necessary inserted into air fitting opening. Too much oil will only collect inside the tool and will be noticeable in the exhaust cycle.

Setup (Fig. B)

Your flooring nailer was designed to install 1/2" to 3/4" tongue and groove hardwood flooring. The tool is factory set for 3/4" flooring. Two additional foot plates are included with this tool to accommodate 1/2" and 5/8" flooring.

! Flooring products will vary and the user must ensure the tool is properly adjusted each time flooring is being installed. Dimensions listed on the footplates are suggestions. Test fastener placement on scrap pieces of wood before installing floor.

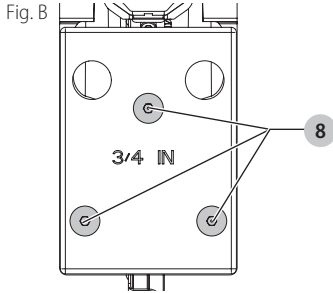

To change footplates:

1. Remove the screws **8**.
2. Change to desired plate.
3. Replace the screws.

Operation

Proper Hand Position (Fig. C)

! **WARNING:** To reduce the risk of serious personal injury, **ALWAYS** use proper hand position as shown.

! **WARNING:** To reduce the risk of serious personal injury, **ALWAYS** hold securely in anticipation of a sudden reaction.

Proper hand position requires one hand on the grip handle **2**.

Fig. C

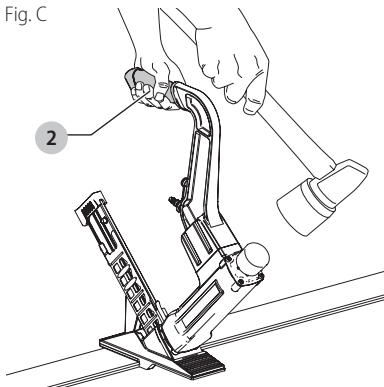

Loading the Tool (Fig. D)

NOTICE: Use only nails recommended for use in the BTFP12569 nailers or cleats which meet the BOSTITCH specifications. Refer to **Fastener Specifications**.

1. Retract pusher **5** until it is in the locked position.
2. Insert a stick of cleats or staples.

3. Push the detent to unlock the pusher.
4. Slide pusher to the fully forward position.

NOTE: The tool is now ready to operate.

Fig. D

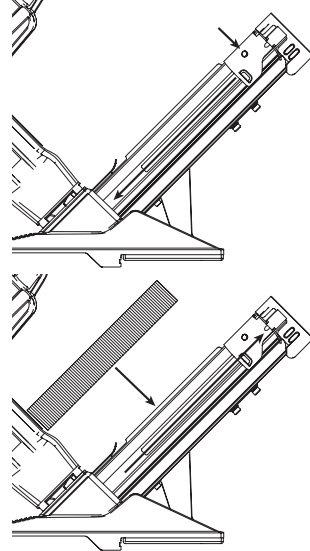

Installing Flooring (Fig. A, B, E, F)

! **CAUTION:** NEVER HIT THE PLUNGER WITH THE METAL END OF THE MALLET.

NOTE: Always test on a scrap piece of flooring.

1. Position the flooring per the manufacturer's specifications.
2. Place the tool with the fastener guide **6** above the tongue and firmly against the forward face of the flooring material.

Fig. E

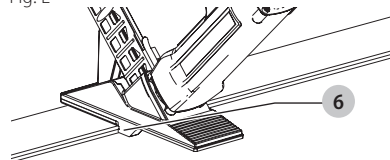

3. Ensure that the composite foot is firmly held against the top surface of the flooring.
4. Using the rubber face of the mallet strike the top end of the actuator **1**.

NOTE: Adjust air pressure until desired fastener penetration is achieved. (Fig. F)

Fig. F

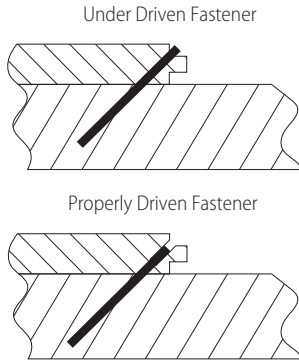

Cold Weather Operation

For cold weather operation, near and below freezing, the moisture in the air line may freeze and prevent tool operation. We recommend the use of winter formula air tool lubricant or permanent antifreeze (ethylene glycol) as a cold weather lubricant.



CAUTION: Do not store tools in a cold weather environment to prevent frost or ice formation on the tools operating valves and mechanisms that could cause tool failure.

NOTE: Some commercial air line drying liquids are harmful to “O”-rings and seals – do not use these low temperature air dryers without checking compatibility.

Maintenance

Cleaning



WARNING: Blow dirt and dust out of all air vents with clean, dry air at least once a week. To minimize the risk of eye injury, always wear ANSI Z87.1 approved eye protection when performing this.



WARNING: Never use solvents or other harsh chemicals for cleaning the non-metallic parts of the tool. These chemicals may weaken the plastic materials used in these parts. Use a cloth dampened only with water and mild soap. Never let any liquid get inside the tool; never immerse any part of the tool into a liquid.

Replacement Parts

BOSTITCH replacement parts are recommended. Do not use modified parts or parts which will not give equivalent performance to the original equipment.

To Replace Piston

1. Insert the flats on the lower end of the driver piston stem carefully into the end of piston and plunger wrench, BC1009.
2. Using another special wrench, BC1009, or another wrench of the proper size, unscrew the plunger from the upper end of the stem. After this is done, it will be possible to lift the poppet off the stem.

3. Place the special wrench, BC1009, down over the piston stem onto the driver piston, locking the piston ears in the slots in the wrench. Unscrew the piston from the stem.

To Replace Driver

1. It is not necessary to disassemble the piston-poppet-driver assembly to replace the driver. Pull the poppet up on the driver piston stem as far as it will go.
2. Insert special wrench, BC1009, over the driver piston, locking the piston ears in the slots in the wrench. Unscrew the piston from threaded portion of the stem.
3. To remove the driver blade from the piston stem, push the driver blade pin out of the stem. This will release the blade.
4. Insert new driver blade into the slot in the end of the driver piston stem and assemble the driver blade pin. Test the side play in the driver blade by grasping the driver piston stem in one hand and the blade in the other and moving the blade sideways in alignment with the slot in the stem. There should be a small amount of side play in the blade. This is necessary to take care of any slight misalignment between the blade and guide in the nose. If there is no side play, the blade should be removed and the top (pin end) just barely dressed off with a stone. It is not necessary to do more than smooth off the top to get the necessary side play. Do not grind. Reinsert the blade and pin in the stem and test for side play once more. Repeat as necessary to get this small amount of side play. Carefully examine the large threaded portion of the piston stem. A nylon lock can be seen imbedded in a recessed hole in the stem. It is very important that this nylon lock can be replaced when its locking efficiency has been reduced through several disassemblies of the piston. It is necessary to use the sharp point of a knife, or some such instrument, to remove this nylon lock. Insert a new one by setting it into the recessed hole in the stem, and tapping it gently until firmly seated. Reverse these instructions to reassemble.
5. Assemble plunger flush with end of piston stem.

Assembly Procedure For Seals

When repairing a tool, make sure the internal parts are clean and lubricated. Use Parker “O”-LUBE or equivalent on all “O”-rings. Coat each “O”-ring with “O”-LUBE before assembling. Use a small amount of oil on all moving surfaces and pivots. After reassembly add a few drops of BOSTITCH Air Tool Lubricant through the air line fitting before testing.

Air Supply-Pressure And Volume

Air volume is as important as air pressure. The air volume supplied to the tool may be inadequate because of undersize fittings and hoses, or from the effects of dirt and water in the system. Restricted air flow will prevent the tool from receiving an adequate volume of air, even though the pressure reading is high. The results will be slow operation, misfeeds or reduced driving power. Before evaluating tool

problems for these symptoms, trace the air supply from the tool to the supply source for restrictive connectors, swivel fittings, low points containing water and anything else that would prevent full volume flow of air to the tool.

Register Online

Thank you for your purchase. Register your product now for:

- **WARRANTY SERVICE:** Registering your product will help you obtain more efficient warranty service in case there is a problem with your product.
- **CONFIRMATION OF OWNERSHIP:** In case of an insurance loss, such as fire, flood or theft, your registration of ownership will serve as your proof of purchase.
- **FOR YOUR SAFETY:** Registering your product will allow us to contact you in the unlikely event a safety notification is required under the Federal Consumer Safety Act.

Register online at www.bostitch.com/support/product-registration.

Accessories



WARNING: *Since accessories, other than those offered by BOSTITCH have not been tested with this product, use of such accessories with this tool could be hazardous. To reduce the risk of injury, only BOSTITCH recommended accessories should be used with this product.*

Recommended accessories for use with your tool are available at extra cost from your local dealer or authorized service center. If you need assistance in locating any accessory, please contact BOSTITCH, call 1-800 262-2161.

TROUBLE SHOOTING

Problem	Cause	Correction
Trigger valve housing leaks air	O-ring cut or cracked	Replace O-ring
Trigger valve stem leaks air	O-ring/seals cut or cracked	Replace trigger valve assembly
Frame/nose leaks air	Loose nose screws	Tighten and recheck
	O-ring or Gasket is cut or cracked	Replace O-ring or gasket
	Bumper cracked/worn	Replace bumper
Frame/cap leaks air	Damaged gasket or seal	Replace gasket or seal
	Cracked/worn head valve bumper	Replace bumper
	Loose cap screws	Tighten and recheck
Failure to cycle	Air supply restriction	Check air supply equipment
	Tool dry, lack of lubrication	Use Air Tool Lubricant
	Worn head valve O-rings	Replace O-rings
	Broken cylinder cap spring	Replace cylinder cap spring
	Head valve stuck in cap	Disassemble/Check/Lubricate
Lack of power; slow to cycle	Tool dry, lacks lubrication	Use Air Tool Lubricant
	Broken cylinder cap spring	Replace cap spring
	O-rings/seals cut or cracked	Replace O-rings/seals
	Exhaust blocked	Check bumper, head valve spring, muffler
	Trigger assembly worn/leaks	Replace trigger assembly
	Dirt/tar build up on driver	Disassemble nose/driver to clean
	Cylinder sleeve not seated correctly on bottom bumper	Disassemble to correct
	Head valve dry	Disassemble/lubricate
	Air pressure too low	Check air supply equipment
Skipping fasteners; intermittent feed	Worn bumper	Replace bumper
	Tar/dirt in driver channel	Disassemble and clean nose and driver
	Air restriction/inadequate air flow through quick disconnect socket and plug	Replace quick disconnect fittings
	Worn piston O-ring	Replace O-ring, check driver
	Tool dry, lacks lubrication	Use Air Tool Lubricant
	Damaged pusher spring	Replace spring
	Low air pressure	Check air supply system to tool
	Loose magazine nose screws	Tighten all screws
	Fasteners too short for tool	Use only recommended fasteners
	Bent fasteners	Discontinue using these fasteners
	Wrong size fasteners	Use only recommended fasteners
	Leaking head cap gasket	Tighten screws/replace gasket
	Trigger valve O-ring cut/worn	Replace O-ring
	Broken/chipped driver	Replace driver (check piston O-ring)
	Dry/dirty magazine	Clean/lubricate use Air Tool Lubricant
	Worn magazine	Replace magazine
Fasteners jam in tool	Driver channel worn	Replace nose/check door
	Wrong size fasteners	Use only recommended fasteners
	Bent fasteners	Discontinue using these fasteners
	Loose magazine/nose screws	Tighten all screws
	Broken/chipped driver	Replace driver

Définitions : symboles et termes d'alarmes sécurité

Ces guides d'utilisation utilisent les symboles et termes d'alarmes sécurité suivants pour vous prévenir de situations dangereuses et de risques de dommages corporels ou matériels.



DANGER : indique une situation dangereuse imminente qui, si elle n'est pas évitée, **entraînera la mort ou des blessures graves**.



AVERTISSEMENT : indique une situation potentiellement dangereuse qui, si elle n'est pas évitée, **pourrait entraîner la mort ou des blessures graves**.



ATTENTION : indique une situation potentiellement dangereuse qui, si elle n'est pas évitée, **pourrait entraîner des blessures légères ou modérées**.



(Si utilisé sans aucun terme) Indique un message propre à la sécurité.

AVIS : indique une pratique ne posant **aucun risque de dommages corporels** mais qui par contre, si rien n'est fait pour l'éviter, **pourrait poser des risques de dommages matériels**.

Fig. A

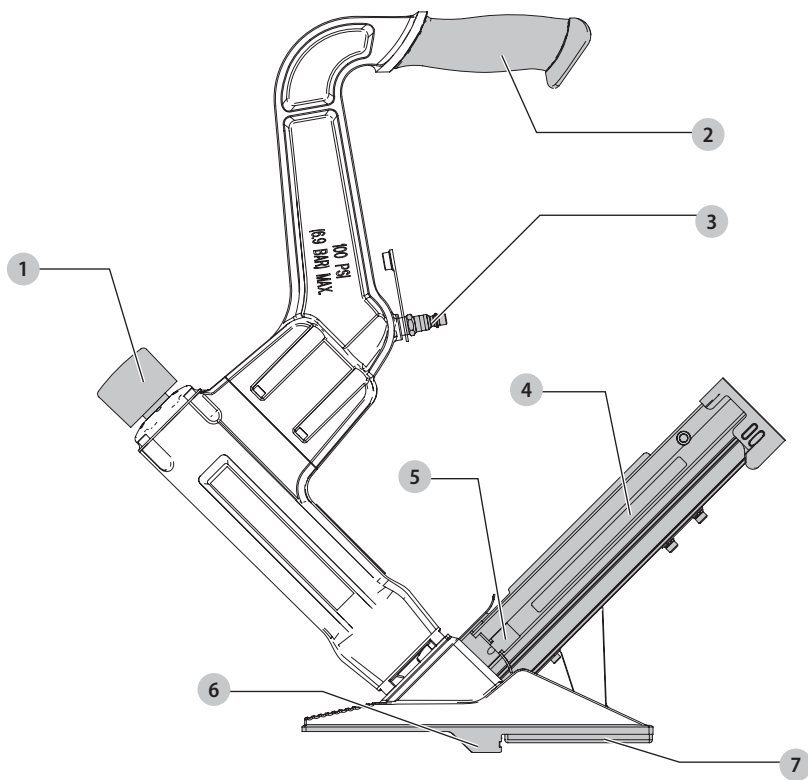

- 1 Actionneur à maillet
- 2 Poignée
- 3 Raccord mâle de 1/4 po
- 4 Chargeur
- 5 Poussoir du chargeur
- 6 Plaquette guide-broche
- 7 Plaque de plancher



AVERTISSEMENT! lire tous les avertissements de sécurité et toutes les directives. Le non-respect des avertissements et des directives pourrait se solder par un choc électrique, un incendie et/ou une blessure grave.



AVERTISSEMENT : afin de réduire le risque de blessures, lire le mode d'emploi de l'outil.

FRANÇAIS

Les outils BOSTITCH sont des outils de précision conçus pour un clouage exact et à haut rendement. Ils offrent un service efficace et fiable lorsque utilisés correctement et avec soin. Comme pour tout outil sophistiqué, il est nécessaire de suivre les instructions du fabricant pour obtenir de meilleures performances. Veuillez étudier ce manuel avant la mise en fonction de l'outil, et vous assurer d'avoir compris les avertissements et consignes de sécurité inclus. Lisez avec précaution les instructions d'installation, de fonctionnement et de maintenance; conservez le manuel pour référence ultérieure. REMARQUE : Des mesures de sécurité supplémentaires peuvent être requises en fonction de votre utilisation particulière de l'outil. Pour toute question concernant l'outil et son utilisation, contactez votre représentant ou distributeur BOSTITCH. BOSTITCH, 701 E. Joppa Road, Towson, Maryland 21286, U.S. & Canada Only, É.-U. et Canada seulement

Les outils BOSTITCH ont été conçus et fabriqués pour offrir une grande satisfaction de la clientèle et pour atteindre un rendement maximal, lorsqu'utilisés avec des attaches de précision BOSTITCH conçues et fabriquées pour répondre à des normes identiques.

BOSTITCH ne garantit pas les performances de vos outils s'ils sont utilisés avec des pièces de fixation ou accessoires ne répondant pas aux exigences strictes établies pour les clous, agrafes et accessoires BOSTITCH d'origine.



Garantie Limitée

É.-U. et Canada seulement

BOSTITCH Fastening Systems "BOSTITCH" garantit à l'acheteur d'origine au détail que ce produit est exempt de tout défaut de matériaux et de fabrication et accepte, le cas échéant, de réparer ou de remplacer, à la discrétion de BOSTITCH's, toute agrafeuse ou cloueuse de marque BOSTITCH défectueuse pour une période de sept (7) ans à partir de la date d'achat [1 (un) an à partir de la date

d'achat pour les compresseurs et les outils utilisés dans des applications de production. Cette garantie n'est pas cessible. Une preuve de la date d'achat est requise. Cette garantie couvre uniquement les dommages résultant de défaut de matériaux et de fabrication, et ne couvre pas les conditions ou défauts de fonctionnement résultant d'une usure normale, d'une négligence, d'un usage abusif, d'un accident, d'une réparation ou d'une tentative de réparation par une entité autre que notre Centre de réparation national ou l'un de nos Centres de service de garantie autorisé. Les lames du mandrin, les amortisseurs, les joints toriques, les pistons et les garnitures de piston sont considérés comme des pièces normales d'usure. Pour une performance optimale de votre outil BOSTITCH, utilisez toujours des attaches et des pièces de rechange BOSTITCH d'origine. CETTE GARANTIE REMPLACE TOUTE AUTRE GARANTIE, IMPLICITE OU EXPLICITE, COMPRENANT, MAIS SANS S'Y LIMITER, LES GARANTIES IMPLICITES DE COMMERCIALISATION OU D'ADAPTATION À UN USAGE PARTICULIER. BOSTITCH NE SERA PAS TENUE RESPONSABLE DES DOMMAGES INDIRECTS OU ACCESSOIRES.

Les limitations imposées par la durée d'une garantie implicite ou l'exclusion des dommages accessoires ou indirects n'étant pas reconnues dans certains États et pays, les limitations ou exclusions précitées peuvent ne pas vous être adressées. Cette garantie vous confère des droits juridiques spécifiques qui s'ajoutent aux autres droits éventuels qui peuvent varier d'une province, d'un État ou d'un pays à l'autre.

Pour obtenir aux États-Unis des services liés à la garantie, retournez le produit à vos frais accompagné de la preuve d'achat à votre Centre de service national américain ou à un Centre de service régional indépendant de garantie autorisé. Aux États-Unis, appelez-nous au 1-800-556-6696 ou visitez le www.BOSTITCH.com pour connaître l'emplacement du Centre le plus près de chez vous. Au Canada, appelez-nous au 1-800-556-6696 ou visitez le www.BOSTITCH.com.

Herramienta 2 En 1™ Para Instalación De Pisos: BTFP12569

Spécifications de L'outil

Modèle	Longueur	Hauteur	Largeur	Poids
BTFP12569	517 mm (20,35 po)	561 mm (22,08 po)	80 mm (3,15 po)	4.9 kg (10,85 lbs)

Toutes les dimensions sont en pouces sauf indication contraire.

Spécifications des Fixations

Modèle	Fixation	Largeur de Couronne	Calibre	Fourchette Taille
BTFP12569	BCS15xx	13mm 1/2 po	Agrafes à couronnes cal. 15-1/2, 13 mm (1/2 po)	38 mm (1-1/2 po) à 50 mm (2 po)
BTFP12569	FLN-xxx	-	Cal. 16 Clous à tasseaux en « L »	38 mm (1-1/2 po) à 50 mm (2 po)

Raccord Pneumatique de L'outil: Cet outil utilise une prise mâle de 6,35 mm (1/4 po) N.P.T. Le diamètre interne doit être de 5 mm (0,200 po) ou plus. Le raccord doit être capable de libérer la pression pneumatique de l'outil lorsqu'il est déconnecté de l'alimentation d'air.

Pression de Service: 4,9 à 7 kg/cm² (70 à 100 p.s.i.g.). Choisissez la pression de service dans cet écart pour de meilleures performances de fixation. NE DÉPASSEZ PAS CETTE PRESSION DE SERVICE RECOMMANDÉE.

Consommation D'air: Le BTFP12569 nécessite 105 litres par minute (3,7 pieds cube par minute) d'air libre pour fonctionner au débit de 60 fixations par minutes, à 5,6 kg/cm² (80 p.s.i.). Tenez compte de la vitesse réelle de fonctionnement de l'outil pour déterminer la quantité d'air nécessaire. Par exemple, si votre cloueuse utilise environ 30 fixations à la minute, vous avez besoin de 50 % du débit indiqué plus haut, nécessaire pour faire fonctionner l'outil à 60 fixations par minute.

Consignes de Sécurité



AVERTISSEMENT : porter **SYSTEMATIQUEMENT** des lunettes de protection. Les lunettes courantes NE sont PAS des lunettes de protection. Utiliser aussi un masque antipoussières si la découpe doit en produire beaucoup. **PORTER SYSTEMATIQUEMENT UN ÉQUIPEMENT DE SÉCURITÉ HOMOLOGUÉ :**

- Protection oculaire ANSI Z87.1 (CAN/CSA Z94.3) ;
- Protection auditive ANSI S12.6 (S3.19) ;
- Protection des voies respiratoires NIOSH/OSHA/MSHA.



AVERTISSEMENT : les scies, meules, ponceuses, perceuses ou autres outils de construction peuvent produire des poussières contenant des produits chimiques reconnus par l'État californien pour causer cancers, malformations congénitales ou être nocifs au système reproducteur. Parmi ces produits chimiques, on retrouve :

- Le plomb dans les peintures à base de plomb ;
- La silice cristallisée dans les briques et le ciment, ou autres produits de maçonnerie ; et
- L'arsenic et le chrome dans le bois ayant subi un traitement chimique.

Le risque associé à de telles expositions varie selon la fréquence à laquelle on effectue ces travaux. Pour réduire toute exposition à ces produits : travailler dans un endroit bien aéré, en utilisant du matériel de sécurité homologué, tel un masque antipoussières spécialement conçu pour filtrer les particules microscopiques.

- **Limiter toute exposition prolongée avec les poussières provenant du ponçage, sciage, meulage, perçage ou toute autre activité de construction. Porter des vêtements de protection et nettoyer à l'eau savonneuse les parties du corps exposées.** Le fait de laisser la poussière pénétrer dans la bouche, les yeux ou la peau peut favoriser l'absorption de produits chimiques dangereux.



AVERTISSEMENT : pendant l'utilisation, porter systématiquement une protection auditive individuelle adéquate homologuée ANSI S12.6 (S3.19). Sous certaines conditions et suivant la durée d'utilisation, le bruit émanant de ce produit pourrait contribuer à une perte de l'acuité auditive.



AVERTISSEMENT : (Air et Approvisionnement)

- N'utilisez pas d'oxygène, de gaz combustibles, ou de gaz en bouteille comme source d'alimentation pour cet outil car l'outil risque d'exploser, pouvant provoquer des blessures corporelles.
- N'utilisez pas de sources d'alimentation pouvant excéder 14 kg/cm² (200 P.S.I.G.) car l'outil risque d'exploser, pouvant provoquer des blessures corporelles.
- Le raccord sur l'outil ne doit pas maintenir de pression quand l'alimentation en air est déconnectée. Si un mauvais raccord est utilisé, l'outil risque de rester chargé en air après avoir été déconnecté et sera donc capable d'enfoncer une fixation même après que la conduite d'air

ait été débranchée, pouvant provoquer des blessures corporelles.

- N'appuyez pas sur la gâchette ni sur le bras de contact lors du raccordement à l'alimentation d'air car l'outil risque de se mettre en marche, pouvant provoquer des blessures corporelles.
- Déconnectez toujours l'alimentation d'air : 1.) Avant d'effectuer des réglages; 2.) Lors de l'entretien de l'outil; 3.) Lorsque vous dégagez un bourrage; 4.) Lorsque l'outil n'est pas utilisé; 5.) Lorsque vous vous déplacez vers une autre zone de travail, car un actionnement accidentel peut survenir, pouvant provoquer des blessures corporelles.



AVERTISSEMENT : lors du chargement de l'outil :

- Ne mettez jamais une main ou toute autre partie du corps dans la zone de sortie des fixations de l'outil;
- Ne pointez jamais l'outil en direction de quelqu'un;
- N'appuyez pas sur la gâchette ni sur le bras de contact car l'outil risque de se mettre en marche accidentellement, pouvant provoquer des blessures corporelles.



AVERTISSEMENT : Lorsque vous utilisez l'outil:

- Manipulez toujours l'outil avec précaution :
 - Ne chahutez jamais avec l'outil;
 - Ne pressez jamais la gâchette si le bec de l'outil n'est pas dirigé vers l'ouvrage;
 - Maintenez les autres à une distance sécuritaire de l'outil pendant que l'outil est en fonctionnement car l'outil risque de se mettre en marche accidentellement, pouvant provoquer des blessures corporelles.
- Sauf lors de la pose des fixations, l'utilisateur ne doit pas maintenir la gâchette de l'outil enfoncée sur le bras de contact, car il existe un risque de blessures graves si la gâchette entre accidentellement en contact avec une personne ou un objet et provoque le déclenchement de l'outil.
- Éloignez les mains et le corps de la zone d'expulsion des clous. Le recul peut provoquer le rebond de l'outil à bras de contact et libérer une deuxième fixation non souhaitée, pouvant provoquer des blessures corporelles.
- Vérifiez fréquemment le fonctionnement du mécanisme du bras de contact. N'utilisez pas l'outil si le bras de fonctionne pas correctement car l'enfoncement accidentel d'une fixation peut survenir. N'interférez pas avec le fonctionnement normal du mécanisme du bras de contact.
- N'enfoncez pas de fixations sur d'autres fixations ou avec l'outil à un angle trop fort car cela peut faire dévier les fixations et provoquer des blessures corporelles.
- N'enfoncez pas de fixations près du bord de l'ouvrage car le bois peut se fendre, faisant dévier la fixation et pouvant provoquer des blessures corporelles.
- Cette cloueuse produit des ÉTINCELLES pendant son fonctionnement. N'utilisez JAMAIS la cloueuse près de produits inflammables, de gaz ou de vapeurs, y compris vernis, peintures, le benzène, le diluant, l'essence, les colles, les mastics, les glus ou tout autre matériau -- y compris

les vapeurs, fumées ou sous-produits -- inflammables, combustibles ou explosifs. L'utilisation de la cloueuse dans un tel environnement peut provoquer une EXPLOSION ayant pour conséquence des blessures corporelles ou le décès de l'utilisateur et des personnes se trouvant à proximité.



AVERTISSEMENT : entretien de l'outil :

- Lorsque vous travaillez sur des outils pneumatiques prenez notes des avertissements contenus dans le présent manuel et évaluez les problèmes des outils avec le plus grand soin.

Autres avertissements de sécurité

- N'utilisez l'outil pneumatique BOSTITCH que dans le but pour lequel il a été conçu.
- N'utilisez jamais cet outil d'une manière qui pourrait aboutir à ce qu'une fixation soit dirigée vers l'utilisateur ou d'autres personnes dans la zone de travail.
- N'utilisez pas l'outil en tant que marteau.
- Portez toujours l'outil par la poignée. Ne portez jamais l'outil par le flexible pneumatique.
- N'altérez pas et ne modifiez pas cet outil par rapport à sa conception ou fonction originelle sans l'approbation de BOSTITCH.
- Rappelez-vous qu'une mauvaise utilisation ou manipulation de cet outil peut provoquer des blessures pour vous-même et les autres.
- Avant d'utiliser cet outil, vérifiez que l'actionneur est en position non-actionnée. L'outil déconnecté de l'alimentation d'air, appuyez sur l'actionneur et confirmez qu'il revient en position non-actionnée.
- Ne laissez jamais un outil seul avec le flexible pneumatique raccordé.
- N'utilisez pas cet outil s'il ne contient pas une ÉTIQUETTE D'AVERTISSEMENT lisible.
- Ne continuez pas à utiliser un outil qui fuit ou qui ne fonctionne pas correctement. Avertissez votre représentant BOSTITCH le plus proche si votre outil continue de présenter des problèmes de fonctionnement.

POUR EMPÊCHER LES BLESSURES ACCIDENTELLES :

- Ne mettez jamais une main ou toute autre partie du corps dans la zone de sortie des fixations de l'outil quand l'alimentation en air est connectée.
- Ne pointez jamais l'outil en direction de quelqu'un.
- Ne chahutez jamais avec l'outil.
- N'actionnez jamais l'outil si le bec n'est pas dirigé vers l'ouvrage.
- Manipulez toujours l'outil avec précautions.
- N'actionnez pas l'outil pendant le chargement.

DESCRIPTION (Fig. A)



AVERTISSEMENT : ne jamais modifier l'outil électrique ni aucun de ses composants, car il y a risques de dommages corporels ou matériels.

Reportez-vous en Figure A au début de ce manuel pour obtenir la liste complète des composants.

Usage Prévu

Votre Cloueuse de plancher 2-N-1^{MC} est conçue pour pose professionnelle de planchers de bois franc.



ATTENTION : votre cloueuse de plancher peut être utilisée pour poser des planches pré-finies mais des précautions devront être prises pour ne pas endommager leur surface avec l'outil. Il est recommandé de faire un essai sur un échantillon pour s'assurer que l'outil ou la technique utilisée ne laisse pas de marque sur la surface. Un essai devrait être effectué avant chaque projet pour cause des différences de finition et de l'état de l'outil.

Votre cloueuse est un outil pneumatique professionnel.

NE PAS le laisser à la portée des enfants. Une supervision est nécessaire auprès de tout utilisateur non expérimenté.

Réglages préalables au travail



AVERTISSEMENT : n'utilisez pas d'oxygène, de gaz combustibles, ou de gaz en bouteille comme source d'alimentation pour cet outil car l'outil risque d'exploser, pouvant provoquer des blessures corporelles.

Raccords :

Installez une prise mâle sur l'outil qui sera à débit libre et qui libérera la pression pneumatique de l'outil lorsqu'elle est déconnectée de la source d'alimentation.

Flexibles :

Les flexibles pneumatiques doivent avoir une pression de service nominale minimale de 10,6 kg/cm² (150 p.s.i.) ou 150 pour cent de la pression maximale pouvant être produite par le système. Le flexible d'alimentation doit contenir un raccord à déconnexion rapide de la prise mâle de l'outil.

Source d'alimentation :

N'utilisez que de l'air comprimé régulé propre comme source d'alimentation pour cet outil. **N'UTILISEZ JAMAIS D'OXYGÈNE, DE GAZ COMBUSTIBLES, OU DE GAZ EN BOUTEILLE COMME SOURCE D'ALIMENTATION POUR CET OUTIL CAR IL RISQUE D'EXPLOSER.**

Régulateur :

Un régulateur de pression avec une pression de service de 0 - 8,79 kg/cm² (0 - 125 p.s.i.) est requis pour contrôler la pression de service pour une utilisation de l'outil en toute sécurité. Ne connectez jamais cet outil à une pression pneumatique pouvant dépasser 14 kg/cm² (200 p.s.i.) car l'outil peut se fracturer ou exploser, pouvant provoquer des blessures corporelles.

Pression de service :

Ne dépassez pas la pression de service maximale recommandée car cela augmentera considérablement l'usure de l'outil. L'alimentation d'air doit être capable de maintenir la pression de service vers l'outil. Des chutes de pression dans l'alimentation d'air peuvent réduire la puissance d'expulsion de l'outil. Consultez les **Spécifications de l'outil** pour régler la bonne pression de service pour l'outil.

Filtre :

Les impuretés et l'eau présentes dans l'alimentation d'air sont des causes majeures de l'usure des outils pneumatiques. Un filtre aide à obtenir les meilleures performances et une usure minimale de l'outil. Le filtre doit avoir une capacité de débit adéquate pour l'installation spécifique. Le filtre doit être maintenu dans un bon état de propreté pour fournir efficacement de l'air comprimé propre à l'outil. Consultez les instructions du fabricant pour le bon entretien de votre filtre. Un filtre sale et bouché provoque une chute de pression qui aura pour effet de réduire les performances de l'outil.

Lubrification

Une lubrification fréquente, mais pas excessive, est nécessaire pour de meilleures performances. Utilisez un lubrifiant pour outil pneumatique comme le Mobil Velocite N° 10 ou équivalent. N'utilisez pas d'huile ou d'additifs détergents car ces lubrifiants provoqueront une usure accélérée des joints et des embouts de protection de l'outil, provoquant de mauvaises performances et un entretien fréquent. Seules quelques gouttes d'huile sont nécessaires dans l'ouverture du raccord pneumatique. Un surplus d'huile s'accumulera à l'intérieur de l'outil et sera remarqué lors du cycle d'échappement.

Montage (Fig. B)

Votre cloueuse de plancher est conçue pour poser des planches à bouveter de bois franc de 13 à 19 mm (1/2 po à 3/4 po). Le réglage d'usine est pour planchers de 19 mm (3/4 po). Deux plaques-base de plancher supplémentaires sont comprises avec l'outil pour accommoder les planchers de 13 à 16 mm (1/2 po et 5/8 po).

! Les planches à bouveter diffèrent selon le fabricant et l'assembleur devra s'assurer que l'outil est bien réglé avant chaque projet. Les dimensions indiquées sur les plaques de base sont des suggestions. Faire un essai de localisation des clous sur une pièce de rebut avant de poser le plancher.

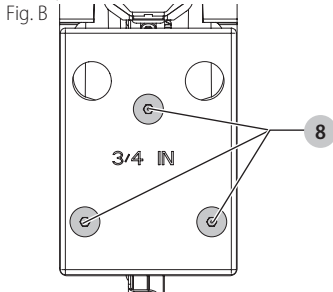

Pour changer la plaque de base :

1. Retirer les vis **8**.
2. Échanger la plaque pour celle désirée.
3. Replacer les vis.

Fonctionnement**Position correcte des mains (Fig. C)**

! **AVERTISSEMENT :** pour réduire tout risque de dommages corporels graves, adopter **SYSTÉMATIQUEMENT** la position des mains illustrée.

! **AVERTISSEMENT :** pour réduire tout risque de dommages corporels graves, maintenir **SYSTÉMATIQUEMENT** l'outil fermement pour anticiper toute réaction soudaine.

La position des mains adéquate nécessite une main sur la poignée d'emprise **2**.

Fig. C

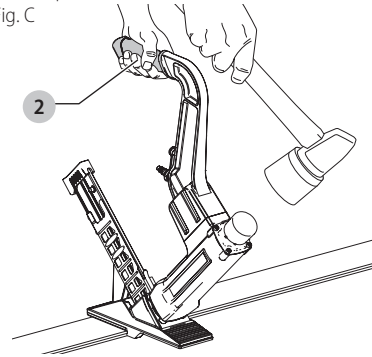
**Chargement de l'outil (Fig. D)**

REMARQUE : N'utilisez que des clous recommandés pour une utilisation dans les cloueuses BTFP12569 ou des tasseaux correspondant aux spécifications de BOSTITCH. Reportez-vous aux **Spécifications des Fixations**.

1. Faites reculer le poussoir jusqu'à la position verrouillée.
2. Insérez une rangée de tasseaux ou d'agrafes.
3. Poussez le cran pour déverrouiller le poussoir.
4. Faites glisser le poussoir à la position avant la plus avancée.

REMARQUE : L'outil est maintenant prêt à être utilisé.

Fig. D

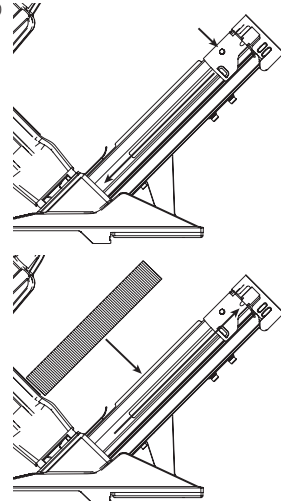

Pose de plancher (Fig. A, B, E, F)

⚠ AVERTISSEMENT : NE JAMAIS FRAPPER L'ACTIONNEUR AVEC LE CÔTÉ MÉTALLIQUE DU MAILLET.

REMARQUE : Toujours faire un essai sur une pièce de rebut du matériau.

1. Suivre les instructions d'assemblage du fabricant.
2. Placer le guide-broche 6 de l'outil par-dessus la languette de montage en tenant l'outil fermement sur le plancher.

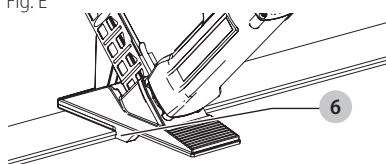

3. S'assurer que la plaque de base de matière composite est maintenue fermement contre la surface du plancher.
4. Frapper la tête de l'actionneur 1 avec la face caoutchoutée du maillet.

REMARQUE : Ajuster la pression d'air jusqu'à ce que la pénétration voulue des broches soit obtenue. (Fig. F)

Fig. F Broches sous enfoncée

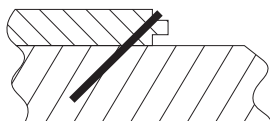

Broches enfoncée correctement

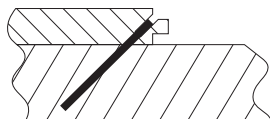
**FUNCTIONNEMENT PAR TEMPS FROID :**

Lors de l'utilisation l'outil par temps froid, proche et en-dessous du gel, l'humidité dans les conduits d'air risque de geler et d'empêcher le fonctionnement de l'outil. Nous recommandons l'utilisation d'un lubrifiant pour outils pneumatiques adapté à l'hiver ou d'un antigel permanent (éthylène glycol) comme lubrifiant pour temps froid.

⚠ ATTENTION : N'entreposez pas les outils dans un environnement froid pour empêcher le gel ou la formation de glace sur les vannes de fonctionnement et les mécanismes des outils qui pourraient entraîner une panne.

REMARQUE : Certains liquides de séchage pour conduits d'air commerciaux peuvent endommager les joints toriques et les joints - n'utilisez pas ces produits de séchage à air par temps froid sans avoir vérifié leur compatibilité.

Entretien**Nettoyage**

⚠ AVERTISSEMENT : enlever les saletés et la poussière hors des évents au moyen d'air comprimé propre et sec, au moins une fois par semaine. Pour minimiser le risque de blessure aux yeux, toujours porter une protection oculaire conforme à la norme ANSI Z87.1 lors du nettoyage.

⚠ AVERTISSEMENT : ne jamais utiliser de solvants ni d'autres produits chimiques puissants pour nettoyer les pièces non métalliques de l'outil. Ces produits chimiques peuvent affaiblir les matériaux de plastique utilisés dans ces pièces. Utiliser un chiffon humecté uniquement d'eau et de savon doux. Ne jamais laisser de liquide pénétrer dans l'outil et n'immerger aucune partie de l'outil dans un liquide.

Pièces de rechange

Nous recommandons des pièces de rechange BOSTITCH. N'utilisez pas de pièces modifiées ou de pièces ne fournissant pas des performances équivalentes aux pièces d'origine.

Pour remplacer le piston :

1. Insérez soigneusement les méplats sur la partie inférieure de la tige du piston d'entraînement dans l'extrémité du piston et de la clé à piston, BC1009.
2. Avec une autre clé spéciale, BC1009, ou une autre clé de la bonne taille, dévissez le piston de la partie supérieure de la tige. Cela fait, vous pourrez retirer le cône de la tige en le levant.
3. Placez la clé spéciale, BC1009, par-dessus la tige du piston et baissez-la vers le piston d'entraînement, en bloquant les oreillettes du piston dans les fentes de la clé. Dévissez le piston de la tige.

Pour remplacer l'entraînement :

1. Il n'est pas nécessaire de démonter l'ensemble piston-cône-entraînement pour remplacer l'entraînement. Faites remonter le cône sur la tige du piston d'entraînement le plus haut possible.
2. Insérez la clé spéciale, BC1009, par-dessus le piston d'entraînement, en bloquant les oreillettes du piston dans les fentes de la clé. Dévissez le piston de la portion filetée de la tige.
3. Pour retirer l'enfonceur de la tige du piston, poussez la broche de l'enfonceur hors de la tige. Cela libérera l'enfonceur.
4. Insérez le nouvel enfonceur dans la fente à l'extrémité de la tige du piston d'entraînement et montez la broche de l'enfonceur. Testez le jeu latéral dans l'enfonceur en saisissant la tige du piston d'entraînement d'une main et l'enfonceur de l'autre et en bougeant l'enfonceur latéralement aligné avec la fente dans la tige. Il doit y avoir un petit peu de jeu latéral dans l'enfonceur. Le jeu latéral est nécessaire pour corriger tout léger problème d'alignement entre l'enfonceur et le guide dans le bec de l'outil. S'il n'y a pas de jeu latéral, l'enfonceur doit

être retiré et le sommet (l'extrémité avec la broche) très légèrement poli avec une pierre. Un léger polissage du sommet est tout à fait suffisant pour obtenir le jeu latéral nécessaire. Ne meulez pas. Réinsérez l'enfonceur et la broche dans la tige et refaites un test de jeu latéral. Répétez autant de fois que nécessaire pour obtenir ce léger jeu latéral. Examinez attentivement la portion fileté large de la tige du piston. Vous pouvez voir un blocage en nylon incrusté dans un trou dans la tige. Il est très important de remplacer ce blocage en nylon quand son efficacité de blocage a été réduite par plusieurs démontages du piston. Il est nécessaire d'utiliser la pointe aiguisée d'un couteau ou d'un instrument similaire pour retirer le blocage en nylon. Insérez un nouveau en le plaçant dans le trou dans la tige, et en le tapotant doucement jusqu'à ce qu'il soit fermement installé. Inversez ces instructions pour remonter.

5. Assemblez le piston affleurant à l'extrémité de la tige du piston.

Procédure d'assemblage pour les joints

Lorsque vous réparez un outil, assurez-vous que les pièces internes sont propres et lubrifiées. Utilisez un lubrifiant Parker «O»-LUBE ou équivalent sur tous les joints toriques. Recouvrez chaque joint torique d'«O»-LUBE avant d'assembler. Utilisez une petite quantité d'huile sur toutes les surfaces mobiles et les pivots. Après l'assemblage ajoutez quelques gouttes de lubrifiant pour outils pneumatiques BOSTITCH par le raccord du conduit d'air avant de l'essayer.

Pression et volume de l'alimentation d'air

Le volume d'air est aussi important que la pression pneumatique. Le volume d'air fourni à l'outil peut être inadéquat à cause de la taille insuffisante des raccords et des flexibles, ou à cause de l'effet des impuretés et de l'eau dans le système. Un débit d'air restreint empêche l'outil de recevoir un volume d'air adéquat, même si la pression affichée est élevée. Cela provoquera un fonctionnement ralenti, des problèmes d'alimentation ou une puissance d'expulsion réduite. Avant d'évaluer les problèmes de l'outil pour ces symptômes, remontez l'alimentation d'air de l'outil vers la source d'alimentation à la recherche de connecteurs restreints, de raccords pivotants, de points bas contenant de l'eau et de toute autre chose pouvant empêcher un débit d'air à plein volume vers l'outil.

Registre en ligne

Merci pour votre achat. Enregistrez dès maintenant votre produit:

- **RÉPARATIONS SOUS GARANTIE:** cette carte remplit vous permettra de vous prévaloir du service de réparations sous garantie de façon plus efficace dans le cas d'un problème avec le produit.
- **CONFIRMATION DE PROPRIÉTÉ:** en cas de perte provoquée par un incendie, une inondation ou un vol, cette preuve de propriété vous servira de preuve auprès de votre compagnie d'assurances.

- **SÉCURITÉ:** l'enregistrement de votre produit nous permettra de communiquer avec vous dans l'éventualité peu probable de l'envoi d'un avis de sécurité régi par la loi fédérale américaine de la protection des consommateurs.

Registrez en ligne à www.bostitch.com/support/product-registration.

Accessoires



AVERTISSEMENT : *puisque les accessoires autres que ceux offerts par BOSTITCH n'ont pas été testés avec ce produit, leur utilisation pourrait s'avérer dangereuse. Pour réduire le risque de blessures, utiliser exclusivement les accessoires BOSTITCH recommandés avec le présent produit.*

Les accessoires recommandés pour cet outil sont vendus séparément au centre de service de votre région. Pour obtenir de l'aide concernant l'achat d'un accessoire, communiquer avec BOSTITCH; composer le 1-800 262-2161.

DÉPANNAGE

Problème	Cause	Correction
Fuite d'air dans le logement de la	Joint torique coupé ou fendu	Remplacez le joint torique vanne de gâchette
Fuite d'air dans la tige de la	Joint torique/joints coupés ou fendus	Remplacez la vanne de gâchette vanne de gâchette
Fuite d'air au châssis/ bec	Vis du bec desserrées	Serrez et revérifiez
	Joint torique ou d'étanchéité coupé ou fendu	Remplacez le joint torique ou d'étanchéité
	Butoir fendu ou usé	Remplacez le butoir
Fuite d'air au châssis/ tête	Joint ou joint d'étanchéité endommagé	Remplacez le joint ou joint d'étanchéité
	Butoir de la soupape principale fendu ou usé	Remplacez le butoir
	Vis de la tête desserrées	Serrez et revérifiez
Cycle non amorcé	Alimentation d'air restreinte	Vérifiez l'équipement de l'alimentation d'air
	Outil sec, manque de lubrifiant	Utilisez un lubrifiant pour outil pneumatique
	Joints toriques de la soupape principale usés	Remplacez les joints toriques
	Ressort de la tête du cylindre cassé	Remplacez le ressort de la tête du cylindre
	Soupape principale coincée dans la tête	Démonter, vérifier, lubrifier
Manque de puissance, l'outil tourne au ralenti	Outil sec, manque de lubrifiant	Utilisez un lubrifiant pour outil pneumatique.
	Ressort de la tête du cylindre cassé	Remplacez le ressort de la tête
	Joints toriques/joints coupés ou fendus	Remplacez les joints toriques/joints
	Échappement bouché	Vérifiez le butoir, le ressort de la soupape principale, le silencieux
	Ensemble de gâchette usé/fuit	Remplacez l'ensemble de gâchette
	Crasse/goudron accumulée sur l'entraînement	Démontez le bec/entraînement pour les nettoyer
	Le manchon du cylindre n'est pas correctement installé sur le butoir inférieur	Démontez et corrigez
	Soupape principale sèche	Démontez et lubrifiez
	Pression d'air trop basse	Vérifiez l'équipement de l'alimentation d'air

Problème	Cause	Correction
Fixations non utilisées; alimentation intermittente	Butoir usé	Remplacez le butoi
	Goudron/crasse dans le canal d'entraînement	Démontez et nettoyez le bec et l'entraînement
	Air restreint/débit d'air inadéquat dans la douille et la prise à déconnexion rapide	Remplacez les raccords à déconnexion rapide
	Joint torique du piston usé	Remplacez le joint torique, vérifiez l'entraînement
	Outil sec, manque de lubrifiant	Utilisez un lubrifiant pour outil pneumatique
	Ressort du poussoir endommagé	Remplacez le ressort
	Pression d'air basse	Vérifiez l'alimentation d'air vers l'outil
	Vis du bec du chargeur desserrées	Resserrez toutes les vis
	Fixations trop courtes pour l'outil	N'utilisez que les fixations recommandées
	Fixations tordues	Ne plus utiliser ces fixations
	Fixations de dimension incorrecte	N'utilisez que les fixations recommandées
	Fuite au joint d'étanchéité de tête	Serrez les vis; remplacez le joint d'étanchéité
	Joint torique de la vanne de la gâchette coupé/usé	Remplacez le joint torique
	Entraînement cassé/abîmé	Remplacez l'entraînement (vérifiez le joint torique du piston)
	Chargeur sale ou sec	Nettoyez/lubrifiez avec un lubrifiant pour outil pneumatique
Chargeur usé	Remplacez le chargeur	
Fixations coincées dans l'outil	Canal d'entraînement usé	Remplacez le bec/vérifiez la porte
	Fixations de dimension incorrecte	N'utilisez que les fixations recommandées
	Fixations tordues	Ne plus utiliser ces fixations
	Vis du bec/chargeur desserrées	Resserrez toutes les vis
	Entraînement cassé/abîmé	Remplacez l'entraînement

Definiciones: Símbolos y palabras de alerta de seguridad

Este manual de instrucciones utiliza los siguientes símbolos y palabras de alerta de seguridad para alertarle de situaciones peligrosas y del riesgo de lesiones corporales o daños materiales.

! **PELIGRO:** Indica una situación de peligro inminente que, si no se evita, provocará **la muerte o lesiones graves**.

! **ADVERTENCIA:** Indica una situación de peligro potencial que, si no se evita, **podría provocar la muerte o lesiones graves**.

! **ATENCIÓN:** Indica una situación de peligro potencial que, si no se evita, **posiblemente provocaría lesiones leves o moderadas**.

! (Utilizado sin palabras) indica un mensaje de seguridad relacionado.

AVISO: Se refiere a una práctica **no relacionada a lesiones corporales** que de no evitarse **puede resultar en daños a la propiedad**.

Fig. A

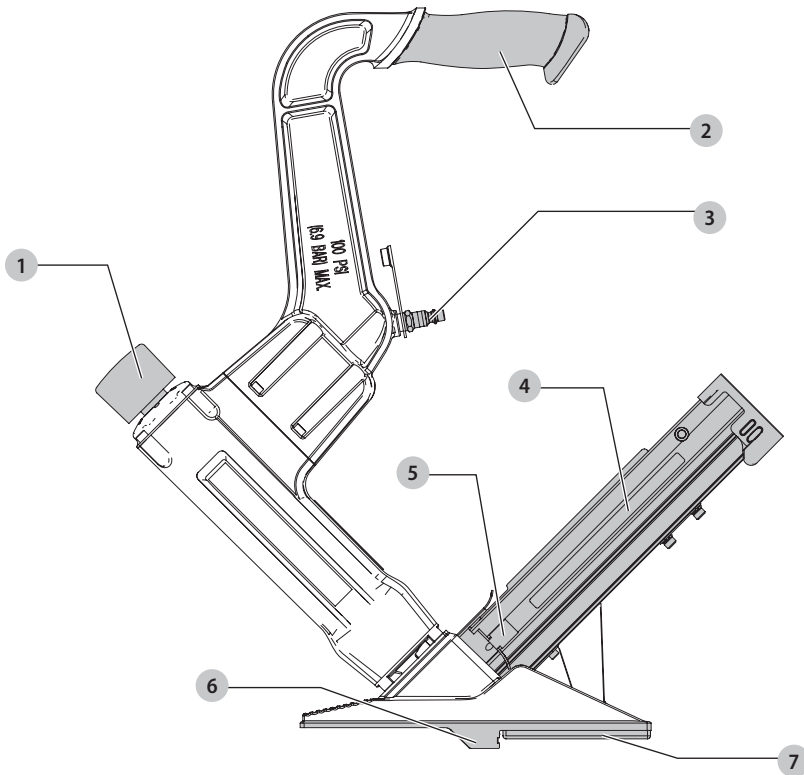

- 1 Actuador de mazo
- 2 Sujetador de manija
- 3 Accesorio macho de 1/4"
- 4 Cartucho
- 5 Palanca de empuje de cartucho
- 6 Guía/punta de sujetador
- 7 Placa

! **¡ADVERTENCIA!** Lea todas las advertencias de seguridad e instrucciones. El incumplimiento de las advertencias e instrucciones puede provocar descargas eléctricas, incendios o lesiones graves.

! **ADVERTENCIA:** Para reducir el riesgo de lesiones, lea el manual de instrucciones.

Las herramientas BOSTITCH son herramientas construidas a precisión, diseñadas para clavar con exactitud un alto volumen de clavos. Estas herramientas entregan un servicio eficiente y fiable cuando se usan correctamente y con cuidado. Al igual que con toda herramienta automática de calidad, deben seguirse las instrucciones del fabricante para obtener el óptimo rendimiento. Estudie este manual antes de operar la herramienta y tome nota de las advertencias y precauciones de seguridad. Deben leerse en detalle las instrucciones sobre la instalación, operación y mantenimiento, y debe conservarse el manual para referencia. NOTA: Pueden necesitarse medidas adicionales de seguridad según la aplicación particular de la herramienta. Diríjase al representante o distribuidor de BOSTITCH si tiene alguna pregunta referente a la herramienta y su uso. BOSTITCH, 701 E. Joppa Road, Towson, Maryland 21286, EE.UU.

Las herramientas BOSTITCH han sido diseñadas para satisfacer completamente al cliente y lograr el máximo desempeño cuando se utilizan con sujetadores de precisión BOSTITCH, construidos según los mismos estándares exigentes.



BOSTITCH no puede asumir responsabilidad alguna por el desempeño del producto si nuestras herramientas se utilizan con sujetadores o accesorios que no cumplan con los requisitos específicos establecidos para los clavos, grapas y accesorios originales BOSTITCH.

Garantía Limitada

Sólo EE.UU. y Canadá

BOSTITCH Fastening Systems "BOSTITCH" garantiza al comprador del comerciante original que el producto comprado está exento de defectos en material y fabricación, y se compromete a reparar o reemplazar, a opción de

BOSTITCH, cualquier engrapadora o clavadora neumática defectuosa de marca BOSTITCH's por un período de siete (7) años desde la fecha de compra (un (1) año de la fecha de compra en el caso de compresores y herramientas utilizadas en aplicaciones de producción). La garantía no es transferible. Se requiere presentar evidencia de la fecha de compra. Esta garantía solamente cubre daños resultantes de defectos en material o fabricación, y no cubre condiciones o desperfectos resultantes del desgaste normal, negligencia, abuso, accidente o reparaciones intentadas o efectuadas por terceros ajenos a nuestro centro nacional de reparaciones o a los centros de servicio bajo garantía. Las aspas del impulsor, topes, juntas tóricas, pistones y aros de pistones se consideran componentes de desgaste normal. Para obtener el rendimiento óptimo de la herramienta BOSTITCH siempre use fijaciones y piezas de repuesto genuinas de BOSTITCH.

ESTA GARANTÍA SUSTITUYE TODA OTRA GARANTÍA, EXPRESA O IMPLÍCITA, INCLUIDAS ENTRE OTRAS, LAS GARANTÍAS IMPLÍCITAS DE COMERCIABILIDAD O IDONEIDAD PARA UN FIN PARTICULAR. BOSTITCH NO SERÁ RESPONSABLE DE DAÑOS FORTUITOS O CONSECUENCIALES.

Algunos estados y países no permiten limitaciones a la duración de una garantía implícita ni la exclusión o limitación de daños fortuitos o consecuenciales, de modo que las limitaciones o exclusiones anteriores pueden no corresponder a su caso. Esta garantía le concede derechos legales específicos, y usted puede tener también otros derechos que varían de un estado a otro y de un país a otro. Para obtener servicio bajo garantía en los EE.UU. devuelva el producto, junto con el comprobante de compra, al Centro de Servicio bajo Garantía Autorizado Independiente Nacional o Regional de BOSTITCH en los EE.UU. Dentro de los EE.UU. usted puede llamarnos al 1-800-556-6696 or visit www.BOSTITCH.com or visit www.BOSTITCH.com para ver la ubicación que más le convenga. En Canadá llámenos al at 1-800-556-6696 or visit www.BOSTITCH.com or visit www.BOSTITCH.com.

Outil À Plancher 2 en™: BTFP12569

Especificaciones de la Herramienta

Modelo	Longitud	Altura	Ancho	Peso
BTFP12569	517 mm (20,35")	561 mm (22,08")	80 mm (3,15")	4,9 kg (10,85")

Todas las dimensiones se expresan en pulgadas, a menos que se indique lo contrario.

Especificaciones del Remache

Modelo	Remache	Ancho de la Corona	Calibre	Rango del Remache
BTFP12569	BCS15xx	13mm (1/2")	Ganchos de calibre 15-1/2, con corona de 1/2"	1-1/2" (38 mm) a 2" (50 mm)
BTFP12569	FLN-xxx	-	Calibre 16 (Clavos en forma de "L")	1-1/2" (38 mm) a 2" (50 mm)

Accesorio Neumático de la Herramienta: Esta herramienta usa un enchufe macho de 1/4" N.P.T. El diámetro interno debe ser de 0,200" (5 mm) o más. El accesorio debe poder descargar presión de aire de la herramienta cuando se desconecta del suministro de aire.

Presión de Funcionamiento: 70 a 100 p.s.i.g. (4,9 a 7,0 kg/cm²). Seleccione la presión de funcionamiento dentro de este rango para un mejor rendimiento del remache. NO SUPERE ESTA PRESIÓN DE FUNCIONAMIENTO RECOMENDADA.

Consumo de Aire: El BTFP12569 requiere 3,7 pies cúbicos por minuto (105 litros por minuto) de aire libre para funcionar a una velocidad de 60 remaches por minuto, a 80 p.s.i. (5,6 kg/cm²). Tome la tasa real en que la herramienta funcionará para determinar la cantidad de aire necesario. Por ejemplo, si su uso de remaches alcanza un promedio de 30 remaches por minuto, necesita un 50 % del volumen de aire libre de la herramienta requerido, para funcionar a una tasa de 60 remaches por minuto.

Información de Seguridad



ADVERTENCIA: Use **SIEMPRE** lentes de seguridad. Los anteojos de diario **NO SON** lentes de seguridad. Utilice además una cubrebocas o mascarilla antipolvo si la operación de corte genera demasiado polvo. **SIEMPRE LLEVE EQUIPO DE SEGURIDAD CERTIFICADO:**

- protección ocular ANSI Z87.1 (CAN/CSA Z94.3),
- protección auditiva ANSI S12.6 (S3.19),
- protección respiratoria NIOSH/OSHA/MSHA.



ADVERTENCIA: Algunas partículas de polvo generadas al lijar, serrar, esmerilar y taladrar con herramientas eléctricas, así como al realizar otras actividades de construcción, contienen químicos que el Estado de California sabe que pueden producir cáncer, defectos congénitos u otras afecciones reproductivas. Ejemplos de estos químicos son:

- plomo de algunas pinturas en base a plomo,
- polvo de sílice proveniente de ladrillos y cemento y otros productos de albañilería, y
- arsénico y cromo provenientes de madera tratada químicamente.

Su riesgo de exposición a estos químicos varía, dependiendo de la frecuencia con la cual realiza usted este tipo de trabajo. Para reducir su exposición a estas sustancias químicas: trabaje en una zona bien ventilada y llevando equipos de seguridad aprobados, como mascarillas antipolvo especialmente diseñadas para filtrar partículas microscópicas.

- **Evite el contacto prolongado con polvo generado por el lijado, aserrado, pulido, taladrado y otras actividades de construcción. Vista ropas protectoras y lave las áreas de la piel expuestas con agua y jabón.** Si permite que el polvo se introduzca en la boca u ojos o quede sobre la piel, puede favorecer la absorción de productos químicos peligrosos.



ADVERTENCIA: Siempre lleve la **debida protección auditiva personal en conformidad con ANSI S12.6 (S3.19) durante el uso de esta herramienta.** Bajo algunas condiciones y duraciones de uso, el ruido producido por este producto puede contribuir a la pérdida auditiva.



ADVERTENCIA: **Suministro y conexiones de aire**

- No use oxígeno, gases combustibles o gases embotellados como fuente de energía para esta herramienta, ya que ella puede explotar y posiblemente causar lesiones.
- No use fuentes de suministro que posiblemente puedan superar los 200 PSIG (14 kg/cm²) ya que la herramienta puede explotar, y posiblemente causar lesiones.
- El conector de la herramienta no debe retener presión cuando se desconecta el suministro de gas. Si se usa un accesorio incorrecto, la herramienta puede permanecer cargada con aire después de la desconexión y así, podrá colocar un remache incluso después de desconectar la línea de aire, lo que producirá potenciales lesiones.
- No presione el gatillo ni el brazo de contacto mientras está conectado al suministro de aire, ya que la herramienta puede accionarse, y posiblemente causar lesiones.

- Siempre desconecte el suministro de aire: 1.) Antes de realizar ajustes. 2.) Al realizar tareas de servicio en la herramienta. 3.) Al liberar una obstrucción. 4.) Cuando la herramienta no está en uso. 5.) Al pasar a un área de trabajo diferente, puede producirse el accionamiento accidental, y posiblemente causar una lesión.



ADVERTENCIA: **Al cargar la herramienta:**

- Nunca coloque la mano ni ninguna parte del cuerpo en el área de descarga de remaches de la herramienta.
- Nunca apunte la herramienta a ninguna persona.
- No presione el gatillo ni el interruptor ya que puede producirse el accionamiento accidental, y posiblemente causar lesiones.



ADVERTENCIA: **When operating the tool:**

- Siempre maneje la herramienta con cuidado:
 - Nunca participe en juegos con ella.
 - Nunca presione el gatillo a menos que la nariz apunte hacia el trabajo.
 - Mantenga a las demás personas a una distancia segura de la herramienta mientras está en funcionamiento, ya que puede accionarse por accidente, y posiblemente causar lesiones.
- El operador no debe mantener el gatillo apretado en las herramientas con brazo de contacto, excepto durante la tarea de sujeción, ya que podrían producirse lesiones graves si el interruptor accidentalmente hiciera contacto con un objeto o una persona, provocando que la herramienta se accione.
- Mantenga las manos y el cuerpo alejados del área de descarga de la herramienta. Una herramienta con brazo de contacto puede rebotar al colocar un remache y puede colocarse un segundo remache no deseado, y causar una posible lesión.
- Compruebe el funcionamiento del mecanismo del brazo de contacto con frecuencia. No use la herramienta si el brazo no funciona correctamente, ya que puede producirse la colocación accidental de un remache. No interfiera con el funcionamiento adecuado del mecanismo del brazo de contacto.
- No coloque remaches sobre otros remaches o con la herramienta en un ángulo muy pronunciado, ya que esto puede ocasionar la deflexión de los remaches y causar lesiones.
- No coloque remaches cerca del borde de la pieza de trabajo, ya que la madera puede separarse, permitiendo que el remache sea desviado, y causar una posible lesión.
- Esta clavadora produce CHISPAS durante el uso. **NUNCA** use la clavadora cerca de sustancias inflamables, gases o vapores como laca, pintura, bencina, diluyente, gasolina, adhesivos, masilla, pegamentos o cualquier otro material que sea, o que sus vapores, humos o productos derivados sean, inflamables, combustibles o explosivos. Usar la clavadora en tal ambiente podría causar una **EXPLOSIÓN** que resulte en lesiones físicas o la muerte del usuario y personas cercanas.

**ADVERTENCIA: Mantenimiento de la herramienta:**

- Al trabajar con herramientas neumáticas, tenga en cuenta las advertencias en este manual y tenga precaución adicional al evaluar herramientas con problemas

Consigne de sécurité supplémentaire

- Use la herramienta neumática BOSTITCH solo para el propósito que fue diseñada.
- Nunca use esta herramienta de forma tal que podría apuntarse un remache al usuario o a otras personas en el área de trabajo.
- No use la herramienta como martillo.
- Siempre transporte la herramienta por la manija. Nunca transporte la herramienta por la manguera de aire.
- No altere ni modifique la herramienta del diseño o función originales sin la aprobación previa de BOSTITCH.
- Siempre recuerde que el uso o la manipulación incorrectos de esta herramienta pueden causarles lesiones a usted y a otras personas.
- Antes de usar la herramienta, verifique que el accionador se encuentre en posición no accionada. Con la herramienta desconectada del suministro de aire, presione el accionador y corrobore que vuelva a la posición de no accionamiento.
- Nunca deje la herramienta sin atención con la manguera de aire conectada.
- No utilice esta herramienta si no contiene una ETIQUETA DE ADVERTENCIA legible.
- No continúe usando una herramienta con una fuga de aire o que no funciona correctamente. Informe a su representante de BOSTITCH más cercano si la herramienta continúa experimentando problemas funcionales.

PARA PREVENIR LESIONES ACCIDENTALES:

- Nunca coloque la mano ni otra parte del cuerpo en el área de descarga de clavos de la herramienta mientras el aire de suministro está conectado.
- Nunca apunte la herramienta a otra persona.
- Nunca participe en juegos con ella.
- Nunca accione la herramienta a menos que la nariz esté apuntando al trabajo.
- Siempre maneje la herramienta con cuidado.
- No accione la herramienta mientras se carga.

COMPONENTES (FIG. A)

ADVERTENCIA: Nunca modifique la herramienta eléctrica, ni tampoco ninguna de sus piezas. Podría producir lesiones corporales o daños.

Consulte la Figura A al principio de este manual para obtener una lista completa de los componentes.

Uso Debido

Su Pistola de clavos para pisos 2-N-1™ está diseñada para instalación profesional de pisos de madera dura.



ATENCIÓN: Su pistola de clavos para pisos se puede usar para instalar pisos pre-acabados, sin embargo se debe tener precaución para asegurar que la herramienta no dañe el acabado. Se recomienda que pruebe la herramienta en una sección de muestra para asegurarse que la herramienta y la técnica de uso no dejen marcas en el acabado. Este procedimiento se debe seguir antes de cada trabajo debido a las variaciones en los pisos y la condición de la herramienta.

Su pistola de clavos es una herramienta eléctrica profesional.

NO permita que los niños toquen la herramienta. Si el operador no tiene experiencia operando esta herramienta, su uso deberá ser supervisado.

Ajustes y Preparación de uso**Suministro y conexiones de aire**

ADVERTENCIA: No use oxígeno, gases combustibles o gases embotellados como fuente de energía para esta herramienta, ya que ella puede explotar y posiblemente causar lesiones.

Accesorios

Instale un tapón macho en la herramienta que sea de flujo libre y que libere presión de aire de la herramienta al desconectarla de la fuente de suministro.

Mangueras

Las mangueras de aire deben tener un mínimo de 150 p.s.i. (10,6 kg/cm²) de clasificación de presión de trabajo o 150 por ciento de la presión máxima que podría producirse en el sistema neumático. La manguera de suministro debe contener un accesorio que proporcione una "desconexión rápida" del enchufe macho en la herramienta.

Fuente de suministro

Use solo aire comprimido regulado limpio como fuente de alimentación de esta herramienta. NUNCA USE OXÍGENO, GASES COMBUSTIBLES O GAS EMBOTELLADO COMO FUENTE DE ALIMENTACIÓN PARA ESTA HERRAMIENTA, YA QUE PUEDE EXPLOTAR.

Regulador

Se requiere un regulador de presión con una presión de funcionamiento de 0 - 125 p.s.i. (0 - 8,79 KG/CM²) para controlar la presión de funcionamiento para la utilización segura de esta herramienta. No conecte esta herramienta a presión de aire que potencialmente podría exceder los 200 p.s.i. (14 KG/CM²), ya que la herramienta puede fracturarse o explotar, y posiblemente causar lesiones.

Presión de funcionamiento

No exceda la presión máxima recomendada de funcionamiento, ya que se aumentará significativamente el desgaste de la herramienta. El suministro de aire debe poder mantener la presión de funcionamiento en la herramienta. Las caídas de presión en el suministro de aire pueden reducir la potencia de accionamiento de la herramienta.

ESPAÑOL

Consulte las **Especificaciones de la herramienta** para ajustar la presión correcta de funcionamiento para la herramienta.

Filtro

El polvo y el agua en el suministro de aire son causas importantes de desgaste en las herramientas neumáticas. Un filtro ayudará a obtener el mejor rendimiento y mínimo desgaste de la herramienta. El filtro debe tener una capacidad adecuada de flujo para la instalación específica. El filtro debe mantenerse limpio para ser efectivo al proporcionar aire comprimido limpio a la herramienta. Consulte las instrucciones del fabricante sobre el mantenimiento apropiado de su filtro. Un filtro sucio y obstruido causará una caída de presión que reducirá el rendimiento de la herramienta.

Lubricación

Se requiere lubricación frecuente pero no excesiva para un mejor rendimiento. Use lubricante para herramientas neumáticas Mobil Velocite N.º 10 o equivalente. No use aceite con detergente o aditivos ya que estos lubricantes causarán el desgaste acelerado de los sellos y protecciones de la herramienta, que generará un rendimiento deficiente de la herramienta y la necesidad de mantenerla con frecuencia. Solo se necesitan unas pocas gotas de aceite por vez para insertar en la abertura del accesorio de aire. Demasiado aceite solo se acumulará dentro de la herramienta y se observará en el ciclo de escape.

Configuración (Fig. B)

Su pistola de clavos para pisos se diseñó para instalar pisos de madera dura de lengüeta y ranura de 1/2" a 3/4". La herramienta está ajustada en fábrica para pisos de 3/4". Se incluyen dos placas de pie adicionales con esta herramienta para ajustarse a piso de 1/2" y 5/8".

! *Los productos de piso varían y el usuario debe asegurar que la herramienta se ajuste adecuadamente cada vez que se instalen los pisos. Las dimensiones indicadas en las placas de pie son sugerencias. Pruebe la colocación del sujetador en piezas de desecho de madera antes de instalar el piso.*

Fig. B

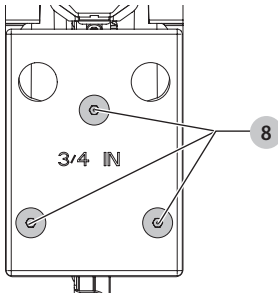

Para cambiar las placas de pie:

1. Retire los tornillos **8**.
2. Cambie a la placa deseada.
3. Vuelva a colocar los tornillos.

Operación

Posición adecuada de las manos (Fig. C)

! **ADVERTENCIA:** Para reducir el riesgo de lesión personal grave, tenga **SIEMPRE** las manos en una posición adecuada como se muestra.

! **ADVERTENCIA:** Para reducir el riesgo de lesión personal grave, sujete **SIEMPRE** bien en caso de que haya una reacción repentina.

La posición de mano adecuada requiere una mano en la manija de sujeción **2**.

Fig. C

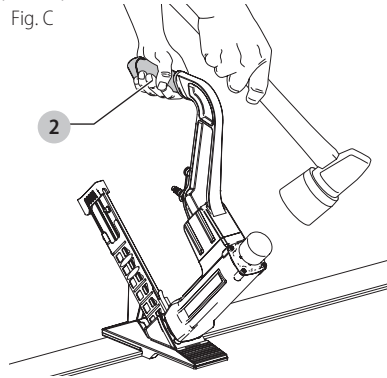

Carga de la herramienta (Fig. D)

NOTA: Use solo clavos recomendados para usar en las clavadoras BTFP12569 o clavos que cumplan con las especificaciones de BOSTITCH. Consulte **Especificaciones del Remache.**

1. Retraiga el impulsor hasta que se encuentre en la posición de bloqueo.
2. Inserte una varilla de clavos o grapas.
3. Presione el retensor para desbloquear el impulsor.
4. Deslice el impulsor totalmente hacia adelante.

NOTA: La herramienta ahora está lista para utilizarse.

Fig. D

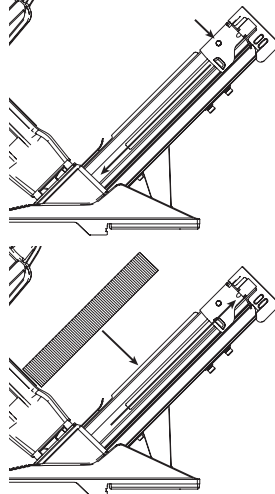

Instalación de piso (Fig. A, B, E, F)

⚠ ATENCIÓN: NUNCA GOLPEE EL ÉMBOLO CON EL EXTREMO DE METAL DEL MAZO.

NOTA: Siempre pruebe en una pieza de desecho de piso.

1. Coloque los pisos conforme a las especificaciones del fabricante.
2. Coloque la herramienta con la guía del sujetador **6** arriba de la lengüeta y firmemente contra la cara frontal del material del piso.

Fig. E

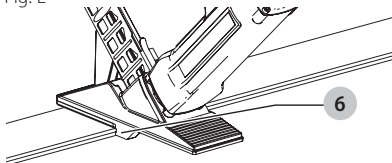

3. Asegúrese que la pata compuesta esté sostenida firmemente contra la superficie superior del piso.
4. Con la cara de hule del mazo, golpee el extremo superior del actuador **1**.

NOTA: Ajuste la presión de aire hasta que se logre la penetración deseada del sujetador. (Fig. F)

Fig. F

Sujetador introducido debajo

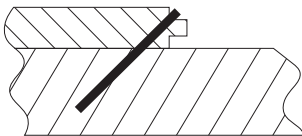

Sujetador introducido adecuadamente

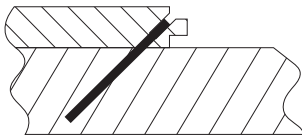

Funcionamiento en clima frío

Para el funcionamiento en clima frío, cerca de cero grados y bajo cero, la humedad en la línea de aire puede congelarse e impedir el funcionamiento de la herramienta. Recomendamos el uso de un lubricante para herramientas neumáticas con fórmula de invierno o anticongelante permanente (etileno glicol) como lubricante para el clima frío.

⚠ ATENCIÓN: No almacene herramientas en un ambiente de clima frío para prevenir el congelamiento o la formación de hielo en las válvulas y mecanismos de funcionamiento de la herramienta que podrían causar la falla de la herramienta.

NOTA: Algunos líquidos comerciales para el secado de las líneas neumáticas son perjudiciales para las juntas tóricas y sellos; no use estos secadores para bajas temperaturas sin comprobar la compatibilidad.

Mantenimiento

Limpieza

⚠ ADVERTENCIA: Sople la suciedad y el polvo de todos los conductos de ventilación con aire seco, al menos una vez por semana. Para reducir el riesgo de lesiones, utilice siempre protección para los ojos aprobada ANSI Z87.1 al realizar esta tarea.

⚠ ADVERTENCIA: Nunca utilice solventes ni otros químicos abrasivos para limpiar las piezas no metálicas de la herramienta. Estos productos químicos pueden debilitar los materiales plásticos utilizados en estas piezas. Utilice un paño humedecido sólo con agua y jabón neutro. Nunca permita que penetre líquido dentro de la herramienta ni sumerja ninguna de las piezas en un líquido.

Piezas de repuesto

Se recomienda usar piezas de repuesto de BOSTITCH. No use piezas modificadas ni piezas que no proporcionen un rendimiento equivalente al equipo original.

Para reemplazar el pistón

1. Inserte las aletas en el extremo inferior de la varilla del pistón de la transmisión con cuidado en el extremo del pistón y la llave de émbolo, BC1009.
2. Con otra llave especial, BC1009, u otra llave del tamaño adecuado, desatornille el émbolo del extremo superior de la varilla. Una vez finalizado este paso, será posible levantar el vástago de la varilla.
3. Coloque la llave especial, BC1009, sobre la varilla del pistón arriba del pistón de la transmisión, bloqueando las orejas del pistón en las ranuras de la llave. Desatornille el pistón del vástago.

Para reemplazar la transmisión

1. No es necesario desensamblar el ensamblaje de pistón-vástago-transmisión para reemplazar la transmisión. Tire del vástago completamente hacia arriba en el vástago del pistón de transmisión.
2. Inserte la llave especial, BC1009, sobre el pistón de transmisión, bloqueando las orejas del pistón en las ranuras en la llave. Desatornille el pistón de la porción roscada de la varilla.
3. Para retirar la hoja de transmisión de la varilla del pistón, empuje la clavija de la hoja de transmisión hacia afuera de la varilla. Esto liberará la hoja.
4. Inserte la nueva hoja de transmisión en la ranura en el extremo de la varilla del pistón de transmisión y ensamble la clavija de la hoja de transmisión. Pruebe el desplazamiento lateral en la hoja de transmisión, sujetando la varilla del pistón de transmisión en una mano y la hoja en la otra y moviendo la hoja hacia un lado en alineación con la ranura en la varilla. Debe haber una pequeña cantidad de desplazamiento lateral en la hoja. Esto es necesario para solucionar la leve desalineación entre la hoja y la guía en la nariz. Si no

ESPAÑOL

hay desplazamiento lateral, la hoja debe retirarse y la parte superior (extremo de la clavija) apenas pulirse con una piedra. No es necesario hacer más para suavizar la parte superior para obtener el desplazamiento lateral necesario. No utilice la amoladora. Reinserte la hoja y clavija en la varilla y pruebe nuevamente para verificar el desplazamiento lateral. Repita según sea necesario para obtener esta pequeña cantidad de desplazamiento lateral. Examine con atención la porción roscada grande de la varilla del pistón. Puede verse un bloqueo de nailon insertado en un orificio empotrado en la varilla. Es muy importante que este bloqueo de nailon se reemplace cuando se reduce su eficiencia de bloqueo por medio de varios desensamblajes del pistón. Es necesario usar la punta filosa de un cuchillo o un instrumento similar para quitar este bloqueo de nailon. Inserte uno nuevo colocándolo en el orificio empotrado de la varilla y golpeando suavemente hasta que se asiente firmemente. Siga estas instrucciones en sentido inverso para reensamblar.

5. Ensamble el émbolo al ras con el extremo de la varilla del pistón.

Procedimiento de ensamblaje para los sellos

Al reparar una herramienta, asegúrese de que las partes internas estén limpias y lubricadas. Use Parker "O"-LUBE o equivalente en todas las juntas tóricas. Recubra cada junta tórica con "O"-LUBE antes del ensamblaje. Use una pequeña cantidad de aceite en todas las superficies móviles y pivotes. Después del reensamblaje, agregue unas gotas de lubricante para herramientas neumáticas BOSTITCH, por el accesorio de la línea de aire antes de probar.

Presión y volumen del suministro de aire

El volumen de aire es tan importante como la presión de aire. El volumen de aire provisto a la herramienta puede ser inadecuado debido a los accesorios y mangueras de menor tamaño, o debido a los efectos de la suciedad y el agua en el sistema. Un flujo de aire restringido impedirá que la herramienta reciba un volumen de aire adecuado, aunque la lectura de presión sea alta. Los resultados serán un funcionamiento lento, una mala alimentación o una menor potencia de accionamiento. Antes de evaluar los problemas de la herramienta para estos síntomas, siga el suministro de aire desde la herramienta a la fuente de suministro para ver restricciones en los conectores, accesorios oscilantes, puntos bajos con contenido de agua y cualquier otra cosa que pudiera evitar el volumen completo de aire a la herramienta.

Registro en línea

Gracias por su compra. Registre su producto ahora para:

- **SERVICIO EN GARANTÍA:** Si completa esta tarjeta, podrá obtener un servicio en garantía más eficiente, en caso de que exista un problema con su producto.
- **CONFIRMACIÓN DE PROPIEDAD:** En caso de una pérdida que cubra el seguro, como un incendio, una inundación o un robo, el registro de propiedad servirá como comprobante de compra.
- **PARA SU SEGURIDAD:** Si registra el producto, podremos comunicarnos con usted en el caso improbable que se deba enviar una notificación de seguridad conforme a la Federal Consumer Safety Act (Ley Federal de Seguridad de Productos para el Consumidor).

Registro en línea en www.bostitch.com/support/product-registration.

Accesorios



ADVERTENCIA: Debido a que no se han probado con este producto otros accesorios que no sean los que ofrece BOSTITCH, el uso de dichos accesorios con esta herramienta podría ser peligroso. Para reducir el riesgo de lesiones, con este producto deben usarse sólo los accesorios recomendados por BOSTITCH.

Los accesorios que se recomiendan para utilizar con la herramienta están disponibles a un costo adicional en su distribuidor local o en un centro de mantenimiento autorizado. Si necesita ayuda para localizar algún accesorio, póngase en contacto con BOSTITCH, llame al 1-800 262-2161..

RESOLUCIÓN DE PROBLEMAS

Problema	Causa	Corrección
La carcasa de la válvula del gatillo tiene una fuga de aire	Junta tórica cortada o rajada	Reemplace la junta tórica tiene una fuga de aire
La varilla de la válvula del gatillo tiene una fuga de aire	Junta tórica/sellos cortados o rajados	Reemplace la unidad de la válvula del gatillo tiene una fuga de aire
El marco o la nariz tienen una fuga de aire	Sello o burlete dañados	Reemplace el sello o el burlete
	La junta tórica o el burlete están cortados o rajados	Reemplace la junta tórica o el burlete
	Protección rajada/desgastada	Reemplace el tope de protección
El marco/tapa tienen una fuga de aire	Sello o burlete dañados	Reemplace el sello o el burlete
	Tope de protección de válvula del cabezal rajado/desgastado	Reemplace el tope de protección
	Tornillos flojos en la tapa	Ajuste y vuelva a comprobar
No se acciona	Restricción del suministro de aire	Revise el equipo de suministro de aire
	Herramienta seca, falta de lubricación	Use lubricante para herramientas neumáticas
	Juntas tóricas de la válvula del cabezal desgastadas	Reemplace las juntas tóricas
	Resorte de la tapa del cilindro roto	Reemplace el resorte de la tapa del cilindro
	Válvula del cabezal atascada en la tapa	Desensamble/Revise/Lubrique
Falta de corriente; accionamiento lento	Herramienta seca, falta de lubricación	Use lubricante para herramientas neumáticas
	Herramienta seca, falta de lubricación	Use lubricante para herramientas neumáticas
	Resorte de la tapa del cilindro roto	Reemplace el resorte de la tapa
	Escape bloqueado	Compruebe la protección, el resorte de la válvula del cabezal, el silenciador
	Ensamblaje del gatillo desgastado/con fugas	Reemplace el ensamblaje del gatillo
	Acumulación de suciedad/alquitrán en la transmisión	Desensamble la nariz/transmisión para limpiar
	Manga del cilindro no asentada correctamente	Desensamble para corregir en la protección inferior
	Válvula del cabezal seca	Desensamble/Lubrique
Presión de aire demasiado baja	Revise el equipo de suministro de aire	

Problema	Causa	Corrección
Remaches faltantes; alimentación intermitente	Tope desgastado	Reemplace el tope de protección
	Tar/dirt in driver channel	Disassemble and clean nose and driver
	Alquitrán/suciedad en el canal de transmisión	Desensamble y limpie la nariz y el controlador
	Restricción de aire/flujo de aire inadecuado	Replace quick disconnect fittings
	Llave y enchufe de desconexión rápida	Reemplace los accesorios de desconexión rápida
	Junta tórica del pistón desgastada	Reemplace la junta tórica; revise la transmisión
	Herramienta seca, falta de lubricación	Use lubricante para herramientas neumáticas
	Resorte del impulsor dañado	Reemplace el resorte
	Baja presión de aire	Revise el sistema de suministro de aire de la herramienta
	Tornillos flojos de la nariz del cargador	Ajuste todos los tornillos
	Remaches demasiado cortos para la herramienta	Use solo remaches recomendados
	Remaches doblados	Deje de utilizar estos remaches
	Junta de la tapa del cabezal con fugas	Ajuste los tornillos/reemplace la junta
	Junta tórica de la válvula del gatillo cortada/ desgastada	Reemplace la junta tórica
	Transmisión rota/desgastada	Reemplace la transmisión (revise la junta tórica del pistón)
	Cargador seco/sucio	Limpie/lubrique con lubricante para herramientas neumáticas
	Cargador desgastado	Reemplace el cargador
Los remaches se atascan en la herramienta	Canal de la transmisión desgastado	Reemplace la nariz/compruebe la puerta
	Remaches de tamaño incorrecto	Use solo remaches recomendados
	Remaches doblados	Deje de utilizar estos remaches
	Tornillos flojos del cargador/de la nariz	Ajuste todos los tornillos
	Transmisión rota/desgastada	Reemplace la transmisión





Bostitch, 701 East Joppa Road, Towson, MD 21286
Copyright © 2017