

Operator's Manual

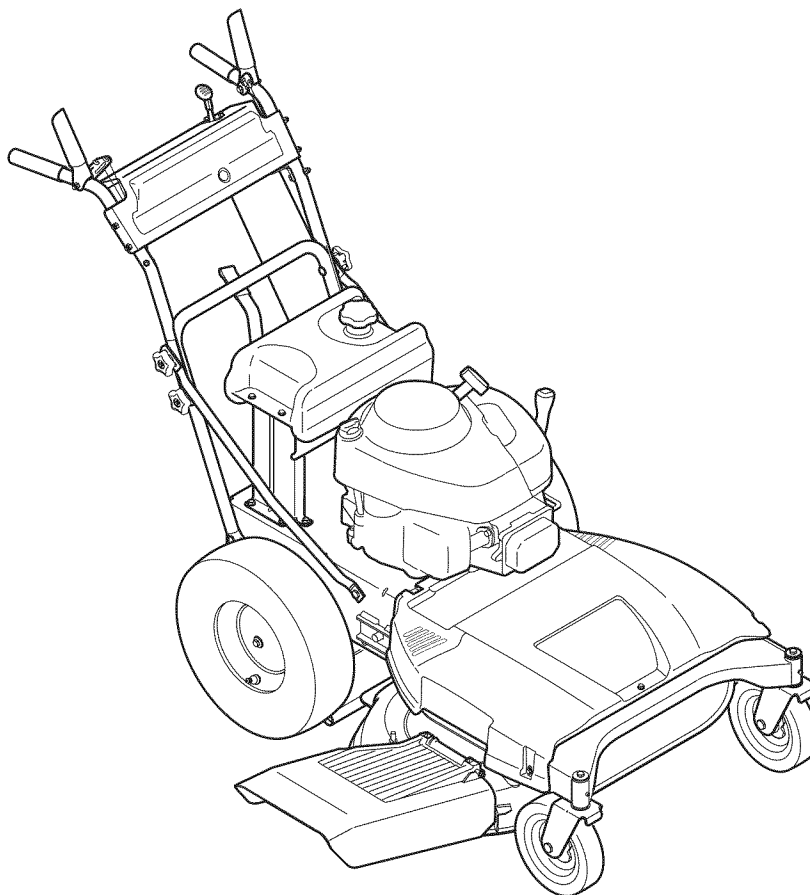

33-inch Wide Cut Mower

Model No. 247.887330



For answers to your questions about this product,
call 1-800-659-5917.

**CAUTION: BEFORE USING THIS
PRODUCT, READ THIS MANUAL
AND FOLLOW ALL SAFETY RULES
AND OPERATING INSTRUCTIONS.**

- SAFETY
- ASSEMBLY
- OPERATION
- MAINTENANCE
- PARTS LIST
- ESPAÑOL P. 44

Sears, Roebuck and Co., Hoffman Estates, IL 60179, U.S.A.

Visit our website: www.sears.com/craftsman

Form No. 769-04610A
(December 16, 2009)

TABLE OF CONTENTS

| | | | |
|---------------------------|----|-----------------------------------|------------|
| Warranty Statement | 2 | Service and Maintenance | 14 |
| Safety Instructions | 3 | Off-Season Storage | 23 |
| Slope Guide..... | 5 | Accessories and Attachments | 23 |
| Safety Labels | 6 | Troubleshooting | 24 |
| Assembly..... | 8 | Parts List | 26 |
| Know your Lawn Mower..... | 10 | Español..... | 44 |
| Operation | 12 | Service Numbers | Back Cover |

WARRANTY STATEMENT

CRAFTSMAN FULL WARRANTY

When operated and maintained according to all supplied instructions, if this Craftsman product fails due to a defect in material or workmanship within two years from the date of purchase, call 1-800-4-MY-HOME® to arrange for free repair (or replacement if repair proves impossible). This warranty applies for only 90 days from the date of purchase if this product is ever used for commercial or rental purposes.

This warranty covers ONLY defects in material and workmanship. Sears will NOT pay for:

- Expendable items that become worn during normal use, including but not limited to blades, spark plugs, air cleaners, belts, and oil filters.
- Standard maintenance servicing, oil changes, or tune-ups.
- Tire replacement or repair caused by punctures from outside objects, such as nails, thorns, stumps, or glass.
- Tire or wheel replacement or repair resulting from normal wear, accident, or improper operation or maintenance.
- Repairs necessary because of operator abuse, including but not limited to damage caused by impacting objects that bend the frame or crankshaft, or over-speeding the engine.
- Repairs necessary because of operator negligence, including but not limited to, electrical and mechanical damage caused by improper storage, failure to use the proper grade and amount of engine oil, failure to keep the deck clear of flammable debris, or failure to maintain the equipment according to the instructions contained in the operator's manual.
- Engine (fuel system) cleaning or repairs caused by fuel determined to be contaminated or oxidized (stale). In general, fuel should be used within 30 days of its purchase date.
- Normal deterioration and wear of the exterior finishes, or product label replacement.

This warranty applies only while this product is within the United States.

This warranty gives you specific legal rights, and you may also have other rights which vary from state to state.

Sears, Roebuck and Co., Hoffman Estates, IL 60179

PRODUCT SPECIFICATIONS

| | |
|-------------|-------------------------------|
| Gross HP: | 10.5 |
| Engine Oil: | SAE 30 |
| Fuel: | Unleaded Gasoline |
| Spark Plug: | Champion® RC12YC |
| Engine: | Briggs & Stratton PowerBuilt™ |

MODEL NUMBER

Model Number _____
 Serial Number _____
 Date of Purchase _____

Record the model number, serial number,
 and date of purchase above.

SAFETY INSTRUCTIONS

⚠ WARNING



This symbol points out important safety instructions which, if not followed, could endanger the personal safety and/or property of yourself and others. Read and follow all instructions in this manual before attempting to operate this machine. Failure to comply with these instructions may result in personal injury. When you see this symbol, HEED ITS WARNING!

Your Responsibility: Restrict the use of this power machine to persons who read, understand, and follow the warnings and instructions in this manual and on the machine.

⚠ DANGER

This machine was built to be operated according to the rules for safe operation in this manual. As with any type of power equipment, carelessness or error on the part of the operator can result in serious injury. This machine is capable of amputating hands and feet and throwing objects. Failure to observe the following safety instructions could result in serious injury or death.

⚠ WARNING

Engine Exhaust, some of its constituents, and certain vehicle components contain or emit chemicals known to State of California to cause cancer and birth defects or other reproductive harm.

CHILDREN

Tragic accidents can occur if operator is not alert to presence of children. Children are often attracted to mower and mowing activity. They do not understand the dangers. Never assume that children will remain where you last saw them.

- Keep children out of the mowing area and under watchful care of a responsible adult other than the operator.
- Be alert and turn mower off if a child enters the area.
- Before and while moving backwards, look behind and down for small children.
- Use extreme care when approaching blind corners, doorways, shrubs, trees, or other objects that may obscure your vision of a child who may run into the mower.
- Keep children away from hot or running engines. They can suffer burns from a hot muffler.
- Never allow children under 14 years old to operate a power mower. Children 14 years old and over should read and understand operation instructions and safety rules in this manual and should be trained and supervised by a parent.

GENERAL OPERATION

- Read this operator's manual carefully in its entirety before attempting to assemble this machine. Read, understand, and follow all instructions on the machine and in the manual(s) before operation. Be completely familiar with the controls and the proper use of this machine before operating it. Keep this manual in a safe place for future and regular reference and for ordering replacement parts.
- This machine is a precision piece of power equipment, not a plaything. Therefore, exercise extreme caution at all times. Your unit has been designed to perform one job: to mow grass. Do not use it for any other purpose.
- Never allow children under 14 years old to operate this machine. Children 14 years old and over should read and understand the instructions in this manual and should be trained and supervised by a parent. Only responsible individuals who are familiar with these rules of safe operation should be allowed to use this machine.
- Thoroughly inspect the area where the equipment is to be used. Remove all stones, sticks, wire, bones, toys and other foreign objects which could be tripped over or picked up and thrown by the blade. Thrown objects can cause serious personal injury. Plan your mowing pattern to avoid discharge of material toward roads, sidewalks, bystanders and the like. Also, avoid discharging material against a wall or obstruction which may cause discharged material to ricochet back toward the operator.
- To help avoid blade contact or a thrown object injury, stay in operator zone behind handles and keep children, bystanders, helpers, and pets at least 75 feet from mower while it is in operation. Stop machine if anyone enters area.
- Always wear safety glasses or safety goggles during operation and while performing an adjustment or repair to protect your eyes. Thrown objects which ricochet can cause serious injury to the eyes.
- Wear sturdy, rough-soled work shoes and close-fitting slacks and shirts. Shirts and pants that cover the arms and legs and steel-toed shoes are recommended. Never operate this machine in bare feet, sandals, slippery or light weight (e.g. canvas) shoes.
- Do not put hands or feet near rotating parts or under cutting deck. Contact with blade can amputate hands and feet.
- A missing or damaged discharge cover can cause blade contact or thrown object injuries.
- Many injuries occur as a result of the mower being pulled over the foot during a fall caused by slipping or tripping. Do not hold on to the mower if you are falling; release the handle immediately.
- Never pull the mower back toward you while you are walking. If you must back the mower away from a wall or obstruction first look down and behind to avoid tripping and then follow these steps:
 - a. Step back from mower to fully extend your arms.
 - b. Be sure you are well balanced with sure footing.
 - c. Pull back slowly, no more than half way towards you.
 - d. Repeat these steps as needed.
- Do not operate the mower while under the influence of alcohol or drugs.
- Do not engage the self-propelled mechanism on units so equipped while starting engine.
- The blade control handle is a safety device. Never attempt to bypass its operation. Doing so makes the safety device inoperative and may result in personal injury through contact with the rotating blade. The blade control handle must operate easily in both directions and automatically return to the disengaged position when released.
- Never operate the mower in wet grass. Always be sure of your footing. A slip and fall can cause serious personal injury. If you feel you are losing your footing, release the blade control handle immediately and the blade will stop rotating within three seconds.
- Mow only in daylight or good artificial light. Walk, never run.
- Stop the blade when crossing gravel drives, walks or roads.

SAFETY INSTRUCTIONS

- If the equipment should start to vibrate abnormally, stop the engine and check immediately for the cause. Vibration is generally a warning of trouble.
- Shut the engine off and wait until the blade comes to a complete stop before removing the grass catcher or unclogging the chute. The cutting blade continues to rotate for a few seconds after the engine is shut off. Never place any part of the body in the blade area until you are sure the blade has stopped rotating.
- Never operate mower without proper trailshield, discharge cover, grass catcher, blade control handle, or other safety protective devices in place and working. Never operate mower with damaged safety devices. Failure to do so can result in personal injury.
- Muffler and engine become hot and can cause a burn. Do not touch.
- Only use parts and accessories made for this machine by manufacturer. Failure to do so can result in personal injury. For recommended accessories, call 1-800-659-5917.
- If situations occur which are not covered in this manual, use care and good judgment. Contact your Sears Service Center for assistance.
- Never remove gas cap or add fuel while engine is hot or running. Allow engine to cool at least two minutes before refueling.
- Never over fill fuel tank. Fill tank to no more than ½ inch below bottom of filler neck to provide for fuel expansion.
- Replace gasoline cap and tighten securely.
- If gasoline is spilled, wipe it off the engine and equipment. Move unit to another area. Wait 5 minutes before starting engine.
- Never store the machine or fuel container near an open flame, spark or pilot light as on a water heater, space heater, furnace, clothes dryer, or other gas appliances.
- To reduce fire hazard, keep mower free of grass, leaves, or other debris build-up. Clean up oil or fuel spillage and remove any fuel soaked debris.
- Allow a mower to cool at least 5 minutes before storing.

SLOPE OPERATION

Slopes are a major factor related to slip and fall accidents which can result in severe injury. Operation on slopes requires extra caution. If you feel uneasy on a slope, do not mow it. For your safety, use the slope guide included as part of this manual to measure slopes before operating this unit on a sloped or hilly area. If the slope is greater than 15 degrees, do not mow it.

Do:

- Mow across the face of slopes; never up and down. Exercise extreme caution when changing direction on slopes.
- Watch for holes, ruts, rocks, hidden objects, or bumps which can cause you to slip or trip. Tall grass can hide obstacles.
- Always be sure of your footing. A slip and fall can cause serious personal injury. If you feel you are losing your balance, release the blade control handle immediately, and the blade will stop rotating within 3 seconds.

Do Not:

- Do not mow near drop-offs, ditches or embankments, where you could lose your footing or balance.
- Do not mow slopes greater than 15 degrees as shown on the slope gauge.
- Do not mow on wet grass. Unstable footing could cause slipping.

SERVICE

Safe Handling Of Gasoline:

- To avoid personal injury or property damage use extreme care in handling gasoline. Gasoline is extremely flammable and the vapors are explosive. Serious personal injury can occur when gasoline is spilled on yourself or your clothes which can ignite.
- Wash your skin and change clothes immediately.
- Use only an approved gasoline container.
- Never fill containers inside a vehicle or on a truck or trailer bed with a plastic liner. Always place containers on the ground away from your vehicle before filling.
- Remove gas-powered equipment from the truck or trailer and refuel it on the ground. If this is not possible, then refuel such equipment on a trailer with a portable container, rather than from a gasoline dispenser nozzle.
- Keep the nozzle in contact with the rim of the fuel tank or container opening at all times until fueling is complete. Do not use a nozzle lock-open device.
- Extinguish all cigarettes, cigars, pipes and other sources of ignition.
- Never fuel machine indoors because flammable vapors will accumulate in the area.
- General Service:
 - Never run an engine indoors or in a poorly ventilated area. Engine exhaust contains carbon monoxide, an odorless and deadly gas.
 - Before cleaning, repairing, or inspecting, make certain the blade and all moving parts have stopped. Disconnect the spark plug wire and ground against the engine to prevent unintended starting.
 - Check the blade and engine mounting bolts at frequent intervals for proper tightness. Also, visually inspect blade for damage (e.g., bent, cracked, worn) Replace blade with the original equipment manufacturer's (O.E.M.) blade only, listed in this manual. Use of parts which do not meet the original equipment specifications may lead to improper performance and compromise safety!
 - Mower blades are sharp and can cut. Wrap the blade or wear gloves, and use extra caution when servicing them.
 - Keep all nuts, bolts, and screws tight to be sure the equipment is in safe working condition.
 - Never tamper with safety devices. Check their proper operation regularly.
 - After striking a foreign object, stop the engine, disconnect the spark plug wire and ground against the engine. Thoroughly inspect the mower for any damage. Repair the damage before starting and operating the mower.
 - Never attempt to make a wheel or cutting height adjustment while the engine is running.
 - Grass catcher components, discharge cover, and trailshield are subject to wear and damage which could expose moving parts or allow objects to be thrown. For safety protection, frequently check components and replace immediately with original equipment manufacturer's (O.E.M.) parts only, listed in this manual. Use of parts which do not meet the original equipment specifications may lead to improper performance and compromise safety!
 - Do not change the engine governor setting or overspeed the engine. The governor controls the maximum safe operating speed of the engine.
 - Maintain or replace safety labels, as necessary.
 - Observe proper disposal laws and regulations. Improper disposal of fluids and materials can harm the environment.

SAFETY INSTRUCTIONS

Use this page as a guide to determine slopes where you may not operate safely. **Do not operate** the lawn mower on such slopes.

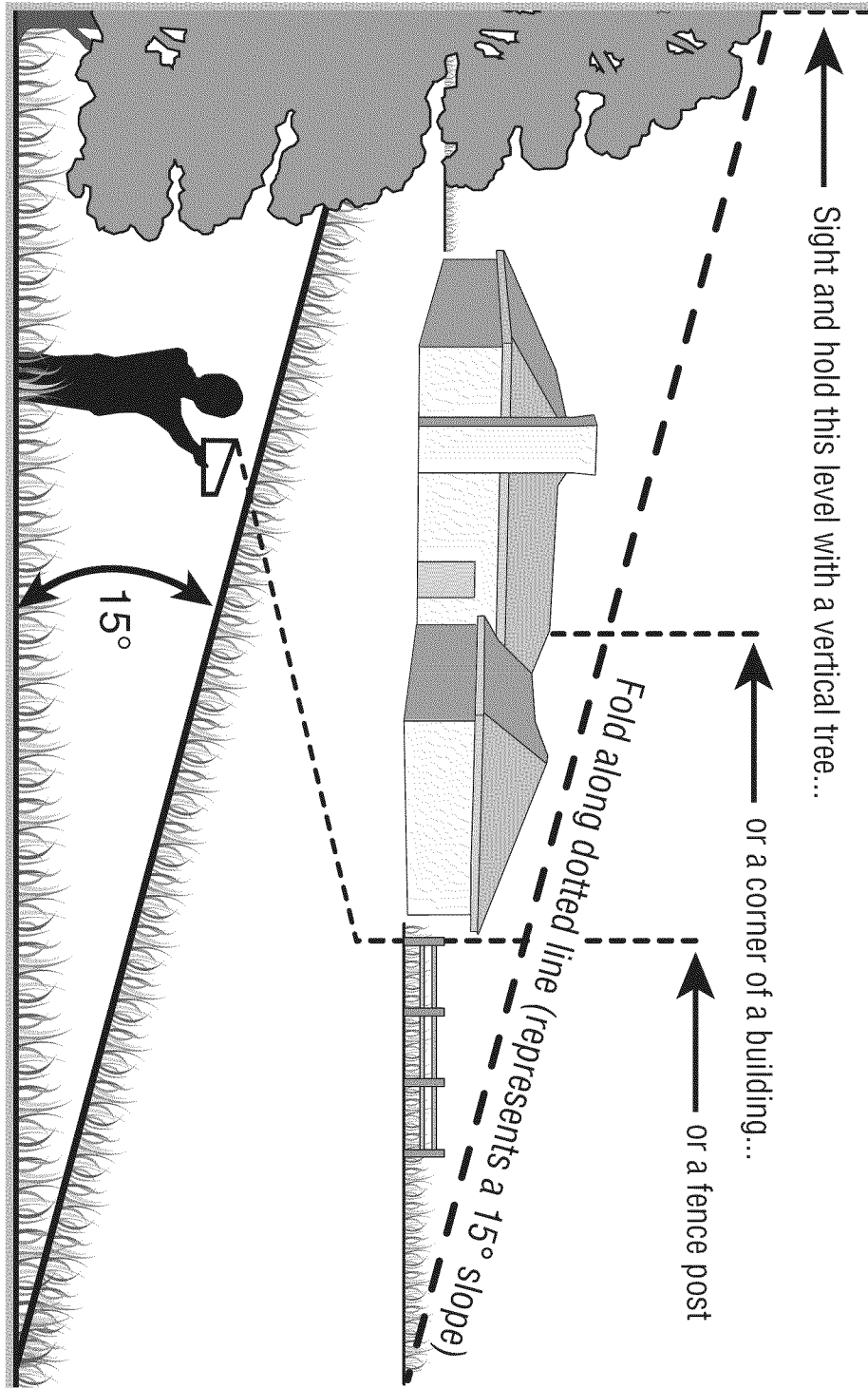

⚠ WARNING

Do not mow on inclines with a slope in excess of 15 degrees (a rise of approximately 2-1/2 feet every 10 feet). Operate WALK-BEHIND mowers across the face of slopes, never up and down slopes.

⚠ WARNING

This symbol points out important safety instructions which, if not followed, could endanger the personal safety and/or property of yourself and others. Read and follow all instructions in this manual before attempting to operate this machine. Failure to comply with these instructions may result in personal injury. When you see this symbol, HEED ITS WARNING!

SAFETY LABELS

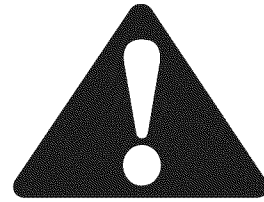

WARNING

This symbol points out important safety instructions which, if not followed, could endanger the personal safety and/or property of yourself and others. Read and follow all instructions in this manual before attempting to operate this machine. Failure to comply with these instructions may result in personal injury. When you see this symbol **HEED ITS WARNING!**

Your Responsibility

Restrict the use of this power machine to persons who read, understand, and follow the warnings and instructions in this manual and on the machine.



This page left intentionally blank.

ASSEMBLY

IMPORTANT: This unit is shipped with oil in the engine. After assembly, see page 12 for fuel and oil details.

IMPORTANT: Reference to right or left side of the mower is observed from the operating position.

⚠ WARNING

The mowing deck is capable of throwing objects. Failure to operate the mower without the discharge chute in the proper operating position could result in serious personal injury and/or property damage.

⚠ WARNING

Disconnect the spark plug wire and ground it against the engine to prevent unintended starting.

LOOSE PARTS IN CARTON

The following items are packaged in a bag:

Operator's Manual, Oil drain hose, Water hose coupler, Engine Manual

TOOLS NEEDED FOR ASSEMBLY

A set of adjustable wrenches and tire gauge

REMOVING THE UNIT FROM THE CRATE

1. Cut straps, if present, securing unit to pallet. Leave unit on pallet during handle assembly.
2. Remove any protective packaging and plastic tie straps.
3. Use the deck height lever (see "Know your Mower" section) to raise the cutting deck to its highest position.

ASSEMBLING THE HANDLE

1. Remove lower star knobs and carriage screws from lower handle, Figure 1.

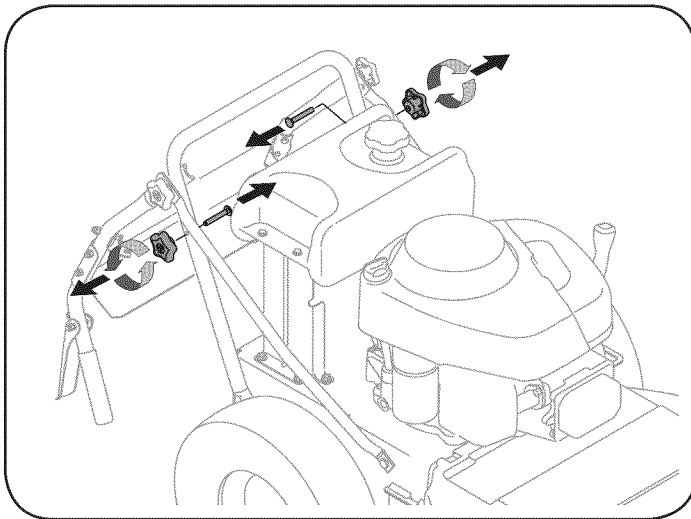

Figure 1

2. Pivot upper handle into operating position, Figure 2. Be careful not to bend or kink the cables when pivoting the handle.

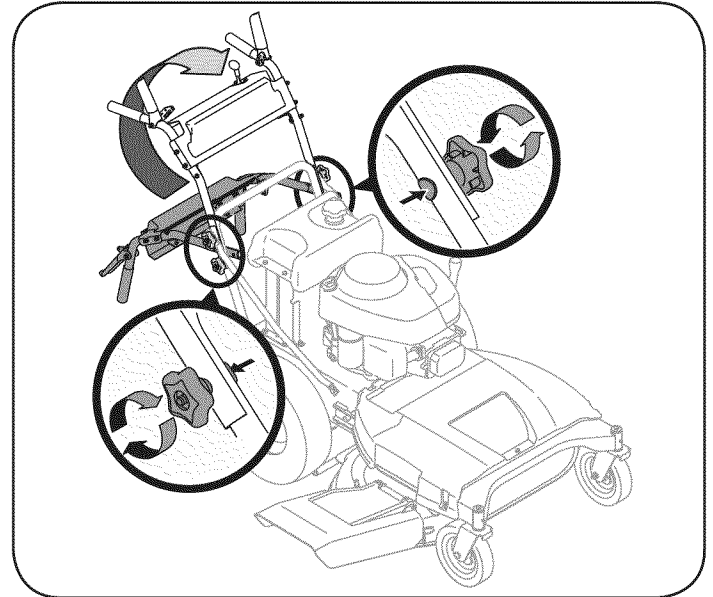

Figure 2

3. Install carriage screws and knobs removed earlier.
4. Tighten the upper and lower star knobs and carriage screws to secure the upper handle to the lower handle, Figure 2.
5. After assembling the handle, to safely remove unit from pallet, first cut off cardboard and remove screws to free the mower from the crate.

REMOVING THE CHUTE HOLDER

⚠ WARNING

The chute holder must be removed and discarded before operating the mower.

1. Locate the chute holder which secures the discharge chute in a vertical position, Figure 3.

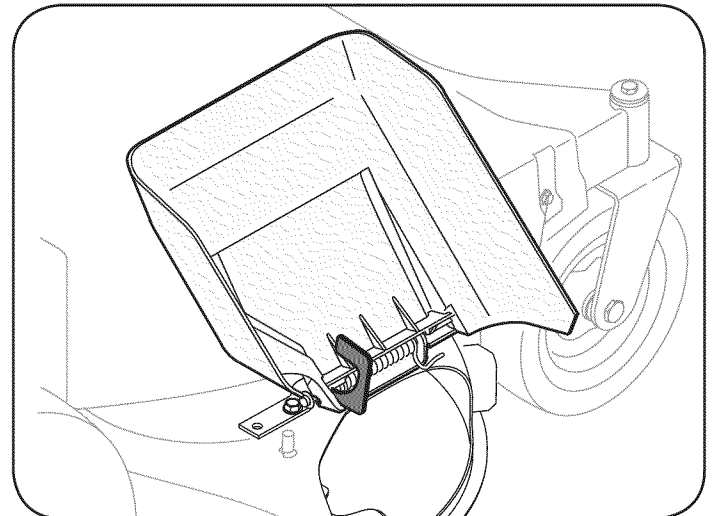

Figure 3

ASSEMBLY

2. Pull chute back towards the engine. While holding the chute with one hand, remove the chute holder using your other hand.
3. Carefully lower the chute against the deck and discard the holder.

INSTALLING THE GEAR SHIFT LEVER

1. Remove the 5/16-18 screw and the lock nut that hold the shift lever to the shift lever plate, Figure 4.

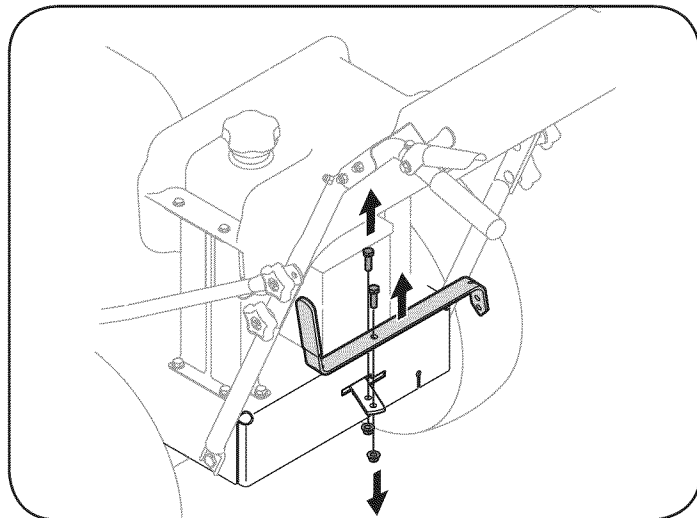

Figure 4

2. Remove the remaining screw and nut from the lower shift lever plate, Figure 4.
3. Position the upper shift lever into a vertical position aligning the holes in the lever to the holes in the shift plate, Figure 5.
4. Secure the lever to the plate using the two screws and two nuts removed earlier, Figure 5.

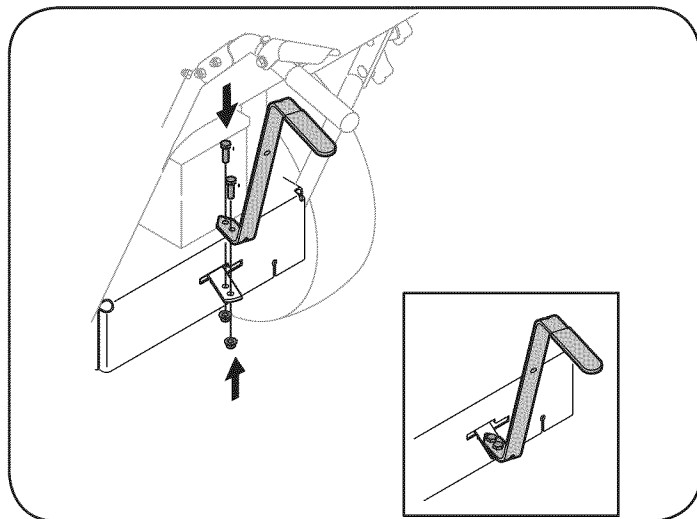

Figure 5

FINAL ADJUSTMENTS

Rear Tire Pressure

⚠ WARNING

Never exceed the maximum inflation pressure shown on the sidewall of tire.

The recommended operating rear tire pressure is approximately 20 psi for the rear tires. Check the tire pressure periodically and maintain equal pressure in both rear tires at all times.

IMPORTANT: Refer to the tire sidewall for exact tire manufacturer's recommended or maximum psi. Do not overinflate. Uneven tire pressure could cause the cutting deck to mow unevenly.

KNOW YOUR MOWER

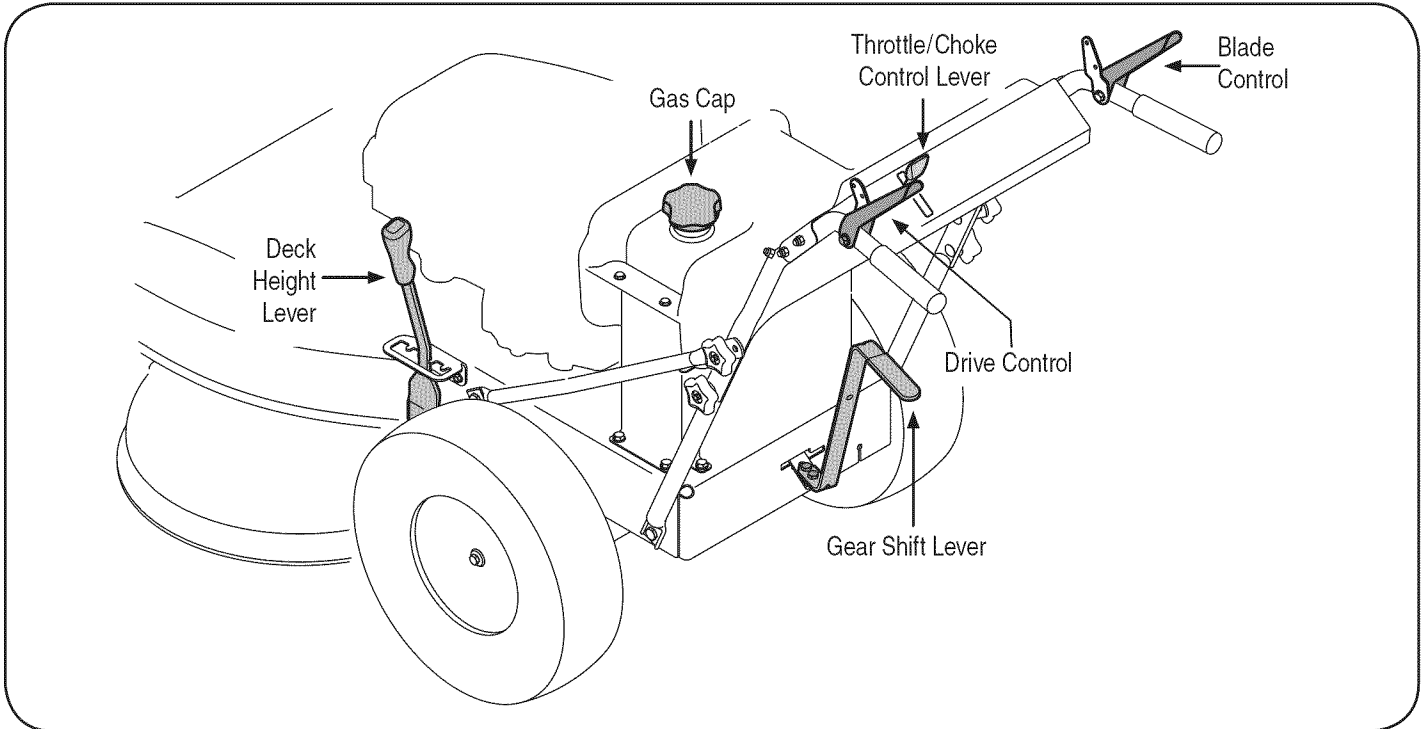

Figure 6

⚠ CAUTION

Be familiar with all the controls and their proper operation. Know how to stop the machine and disengage the controls.

⚠ WARNING

The operation of any lawn mower can result in foreign objects being thrown into the eyes, which can damage your eyes severely. Always wear safety glasses while operating the mower, or while performing any adjustments or repairs on it.

⚠ WARNING

Be sure no one other than the operator is standing near the lawn mower while starting engine or operating mower. Never run engine indoors or in enclosed, poorly ventilated areas. Engine exhaust contains carbon monoxide, an odorless and deadly gas. Keep hands, feet, hair and loose clothing away from any moving parts on engine and lawn mower.

THROTTLE/CHOKE CONTROL LEVER

IMPORTANT: When operating the mower with the cutting deck engaged, be certain that the throttle/choke control lever is always in the fast position.

This lever is used to adjust engine speeds, to apply the engine choke, and to stop the engine. Always run engine at fast speed setting for best mower performance.

CHOKE: Use when starting a cold engine

FAST: Use during mower operation.

SLOW: Use when idling engine.

STOP: Stops the engine.

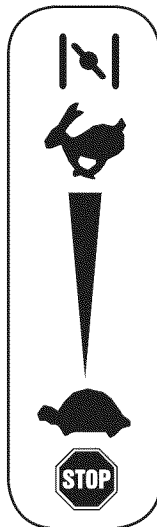
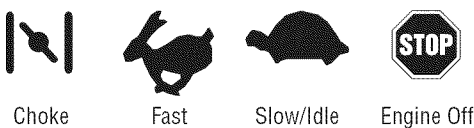

GAS CAP

Remove the gas cap to add fuel to the fuel tank.

Use clean, fresh, regular unleaded gasoline with a minimum of 85 octane.

⚠ WARNING

Turn the engine off and let the engine cool at least two minutes before removing the gas cap.

DECK HEIGHT LEVER

Use this lever to adjust the cutting height. To use, move the lever to the left, then place the lever in the notch best suited for your application.

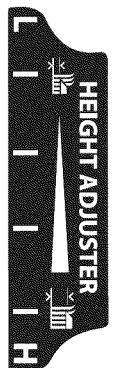

KNOW YOUR MOWER

BLADE CONTROL

The blade control is used to engage the mower deck. To engage this control, press and hold the lever against the handlebar grip. To stop the blades, release the blade control. Always disengage the blade control before starting the engine. This helps to ensure that the blades will not start turning when the engine starts.

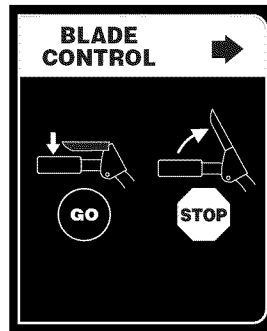

DRIVE CONTROL

The drive control is used to engage and disengage drive to the wheels. To engage this control, squeeze the drive control against the handlebar grip. To stop the drive, release the drive control.

IMPORTANT: Always release the drive control before changing speeds.



GEAR SHIFT LEVER

Use this lever to select any of four forward ground speeds, neutral, or reverse.



Forward

There are four forward speeds. Position one (1) is the slowest and position four (4) is the fastest.

Reverse

To select reverse, put the lever in the Reverse (R) position.

Neutral

Place the lever in neutral (N) before starting the mower, and when the mower is not in use. In addition, the mower can be manually pushed or pulled by placing the gear shift lever into N (neutral) position and pressing the drive control against the handlebar grip.

⚠ CAUTION

To avoid damaging the transmission, do not shift gears when the mower is moving. Release drive control before shifting gears.

⚠ WARNING

Look behind the mower before and during reverse operation. Stop the mower blades before operating in reverse.

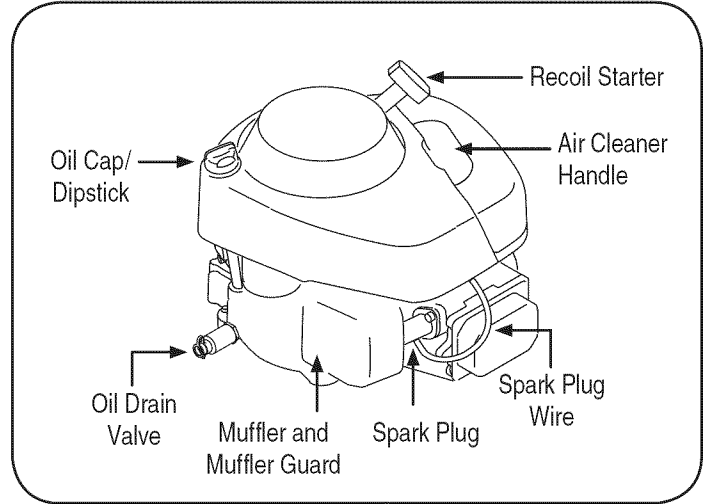

Figure 7

ENGINE CONTROLS

Refer to Figure 7 for locations of the engine controls.

Recoil Starter

The recoil starter is used to pull-start the engine.

Oil Drain Valve

Use the oil drain valve to drain oil from the engine. Refer to the Maintenance section for instructions.

Air Cleaner Handle

The air cleaner handle is used to gain access to the air cleaner. The air cleaner cartridge can be removed and cleaned or replaced. Refer to the Maintenance section for details.

⚠ WARNING

If cartridge or cover are installed incorrectly, serious injury or death could result from backfire. Do not attempt to start your engine with them removed.

Spark Plug/Spark Plug Wire

Refer to the Maintenance section for instructions on spark plug replacement.

Oil Cap/Dipstick

Refer to the Maintenance section for instructions on checking the oil.

OPERATION

⚠ WARNING

The operation of any lawn mower can result in foreign objects being thrown into the eyes, which can damage your eyes severely. Always wear safety glasses while operating the mower, or while performing any adjustments or repairs on it.

⚠ WARNING

Use extreme care when handling gasoline. Gasoline is extremely flammable and the vapors are explosive. Never fuel machine indoors or while the engine is hot or running. Extinguish cigarettes, cigars, pipes, and other sources of ignition.

GAS AND OIL FILL-UP

Gas Fill

⚠ CAUTION

Use of Alcohol blended fuels (called gasohol or using ethanol or methanol) can attract moisture which leads to separation and formation of acids during storage. Acidic gas can damage the fuel system of an engine while in storage.

⚠ CAUTION

To avoid engine problems, the fuel system should be emptied before storage for 30 days or longer. Drain the gas tank, start the engine and let it run until the fuel lines and carburetor are empty. Use fresh fuel next season. See STORAGE Instructions for additional information.

⚠ CAUTION

Never use engine or carburetor cleaner products in the fuel tank or permanent damage may occur.

IMPORTANT: The mower is shipped without gas in the fuel tank.

- Never fill the fuel tank completely. Fill the tank to no more than 1/2-inch below bottom of filler neck to provide space for fuel expansion.
- Always use clean, fresh, unleaded grade automotive gasoline. Fill the fuel tank outdoors and use a funnel or spout to prevent spilling. Make sure that the container from which you pour the gasoline is clean and free from rust or other foreign particles. Make sure to wipe off any spilled fuel before starting the engine.
- At the end of the job, empty the fuel tank if the mower is not going to be used for 30 days or longer. Store gasoline in a clean container and keep the cap in place on the container. See STORAGE instructions for additional information.

⚠ WARNING



Be sure no one other than the operator is standing near the lawn mower while starting engine or operating mower. Never run engine indoors or in enclosed, poorly ventilated areas. Engine exhaust contains carbon monoxide, an odorless and deadly gas. Keep hands, feet, hair, and loose clothing away from any moving parts

Oil Fill

IMPORTANT: The mower is shipped with motor oil in the engine; however, you **MUST** check the oil level before operating. Oil should be changed once after the first two hours of operation and every 25 hours of operation thereafter. Use the grade of engine oil specified in the Maintenance section.

1. Remove the oil fill cap/dipstick from the oil fill tube.
2. Check that the level of oil is up to the FULL mark on the dipstick. If needed, pour oil slowly into the oil fill tube until a FULL oil level is achieved.
3. Replace the oil fill cap/dipstick.

STARTING THE MOWER

1. Release all controls on the mower to prevent wheels or blades from rotating.
2. Move gear shift lever to neutral (N) position.
3. Move the throttle/choke control lever fully upward to choke setting  to start a cold engine or to fast (rabbit) setting  to start a warm engine.
4. To start engine using recoil starter:
 - a. Stand on left side (as viewed from behind handlebars) of machine. Be sure your feet are safely away from the underside of the mower deck and all mower controls are released.
 - b. Grasp starter rope handle and pull slowly until rope pulls slightly harder. Let rope rewind slowly. Then pull rope with a rapid, full arm stroke. Let rope return slowly. If engine fails to start after three pulls, repeat instructions (try setting throttle at fast setting).
 - c. When engine starts, operate in fast throttle setting  (move throttle/choke control lever from choke setting to fast setting).

⚠ WARNING

Look behind the mower before and during reverse operation. Stop the mower blades before operating in reverse.

⚠ WARNING

If you strike a foreign object, stop the engine. Remove wire from the spark plug, thoroughly inspect mower for any damage, and repair damage before restarting and operating. Extensive vibration of mower during operation is an indication of damage. The unit should be promptly inspected and repaired.

OPERATION

⚠ WARNING

Look behind the mower before and during reverse operation. Stop the mower blades before operating in reverse.

USING THE MOWER

IMPORTANT: Always release the drive control before changing speeds. Refer to “Know your Mower” section for mower control details.



Be sure lawn is clear of stones, sticks, wire, or other objects which could damage lawn mower or engine. Such objects could be accidentally thrown by the mower in any direction and cause serious personal injury to the operator and others. For best results, do not cut wet grass and never cut off more than one-third of the total length of the grass.

1. Once the engine is running, slowly squeeze the drive control against the upper handle to propel the unit. To activate the cutting blades, squeeze the blade control against the upper handle.
2. To change gears, release the drive control lever and move the gear shift lever to the desired setting. When first practicing with the mower, put the lever in No. 1 position. Select forward speeds according to mowing conditions and terrain. Use slower speeds on rough terrain or when grass is heavy or thick. The forward speed can be increased on smooth terrain or if the grass cover is light. Allow the wheels to stop completely before shifting from one speed into another.

IMPORTANT: Be aware that when engaging the drive control lever with the gear shift lever in 3rd or 4th gear, the power and torque generated may cause the unit to lurch forward. To avoid this, slowly squeeze the drive control lever against the upper handle.

3. To stop the blades, release the blade control. To stop the drive control to the wheels, release the drive control.

STOPPING THE MOWER

1. Release blade and drive control to stop wheels and deck blades.
2. Move throttle/choke control lever down to slow (turtle)  position. Whenever possible, gradually reduce engine speed before stopping engine.
3. Move throttle/choke control lever all the way down to stop  position.
4. Disconnect spark plug wire from spark plug and ground against the engine.

MOVING THE MOWER WITHOUT ENGINE POWER

The mower can be manually pushed or pulled by placing the gear shift lever into N (neutral) position and pressing the drive control against the handlebar grip.

MULCHING OR SIDE-DISCHARGE MOWING

You can use the mower either as a mulching mower or as a side-discharge mower. To use the mulching feature, insert the mulch plug as described below. Remove the mulch plug to side-discharge grass clippings.

The mulch plug is designed to keep the discharge chute raised up while mowing. When the plug is removed, the discharge chute will lower itself for side-discharge mowing.

⚠ WARNING

Before installing or removing mulch plug, stop engine, wait for parts to stop moving, and disconnect spark plug wire.

To install or remove mulch plug:

1. Stop the engine and wait for all parts to stop moving.
2. Disconnect the spark plug wire from the spark plug.

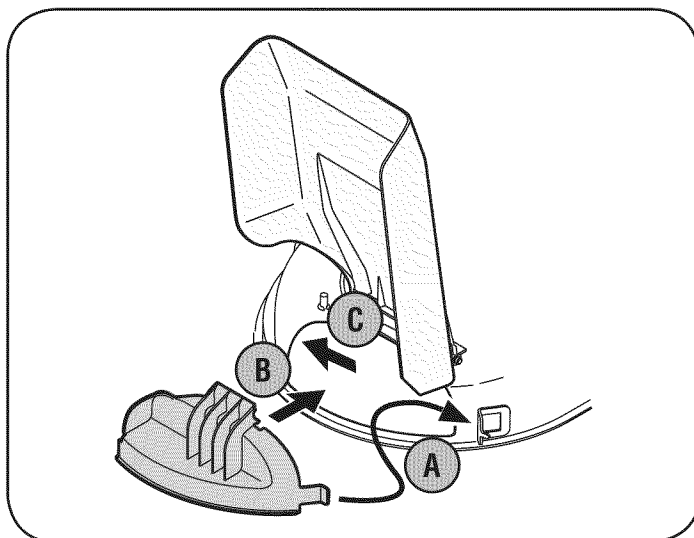

Figure 8

3. To install the mulch plug, insert the right-side tab (A) of the plug into the bracket on the deck, Figure 8.
4. Insert the cover into the discharge opening (B), Figure 8.
5. After the mulch plug has been placed into the deck opening, push the plug towards the rear of the mower (C) to fit the plug properly into the opening, Figure 8.
6. To remove the plug, slide the cover to the right (front of mower) to disengage the slot from the mower deck and then pry the left-side of the cover out and off.

⚠ WARNING

Keep hands and feet away from the discharge opening of the cutting deck.

SERVICE AND MAINTENANCE

⚠ WARNING

Always stop engine, disconnect spark plug, and ground against engine before performing any type of maintenance on the mower.

GENERAL RECOMMENDATIONS

- Always observe safety rules when performing any type of maintenance on the mower.
- The warranty on this lawn mower does not cover items that have been subjected to operator abuse or negligence. To receive full value from warranty, operator must maintain the lawn mower as instructed in this manual.
- Changing of engine-governed speed will void engine warranty.
- All adjustments should be checked at least once each season.
- Periodically check all fasteners and make sure they are tight.

ENGINE MAINTENANCE

Checking the Spark Plug

Clean spark plug and reset the electrode gap to 0.030" at least once a season; replace every 100 hours of operation.

1. Clean area around the spark plug base. Do not sandblast spark plug. Spark plug should be cleaned by scraping or wire brushing and washing with a commercial solvent
2. Remove and inspect the spark plug. Check gap to make sure it is set at .030". See Figure 9.
3. Replace the spark plug if electrodes are pitted, burned, or the porcelain is cracked.

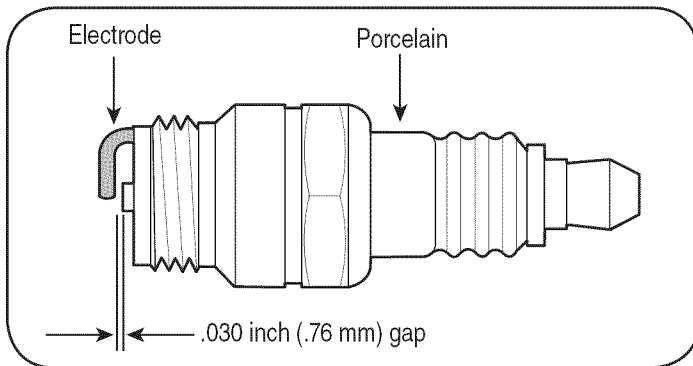

Figure 9

Servicing the Air Cleaner

⚠ WARNING

If filters, or covers are not installed correctly serious injury or death could result from backfire. Do not attempt to start the engine with them removed.

⚠ CAUTION

Do not use pressurized air or solvents to clean the air cleaner cartridge.

Clean or replace the air cleaner every 25 hours of operation.

1. Pull up on air cleaner handle, Figure 10, and pull back towards the engine.
2. Remove the air cleaner cover, Figure 10.

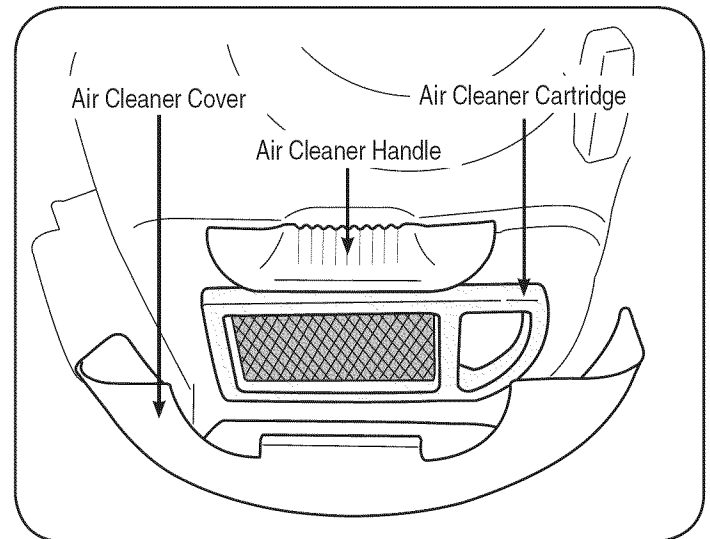

Figure 10

3. Carefully remove air cleaner cartridge and pre-cleaner (if equipped) from the blower housing.
4. Clean the base of the air cleaner cartridge carefully to prevent debris from entering the engine.
5. Place the pre-cleaner, if equipped, and cartridge back into the blower housing. The cartridge must be placed securely into position.
6. Align tabs on cover with slots in blower housing and replace the cover.

SERVICE AND MAINTENANCE

Changing the Engine Oil

The oil in the engine should be changed every 25 hours of operation.

1. To gain access to the oil drain valve on the engine, the right handle brace tube should be pivoted forward.
 - a. Remove the upper star knob and carriage screw on the right side of the handle, Figure 11.
 - b. Pivot the brace tube towards the front of the mower to allow room to connect the oil drain hose to the oil drain valve, Figure 11.

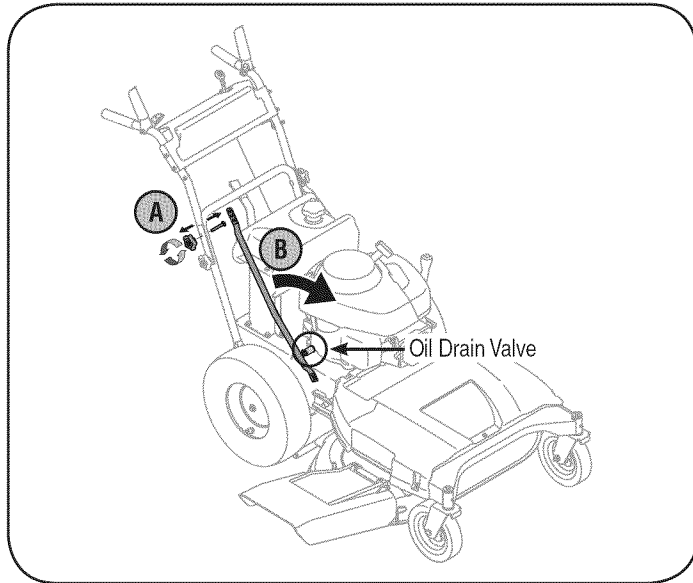

Figure 11

2. Pop off the protective cap on the end of the oil drain valve to expose the drain port, Figure 12.

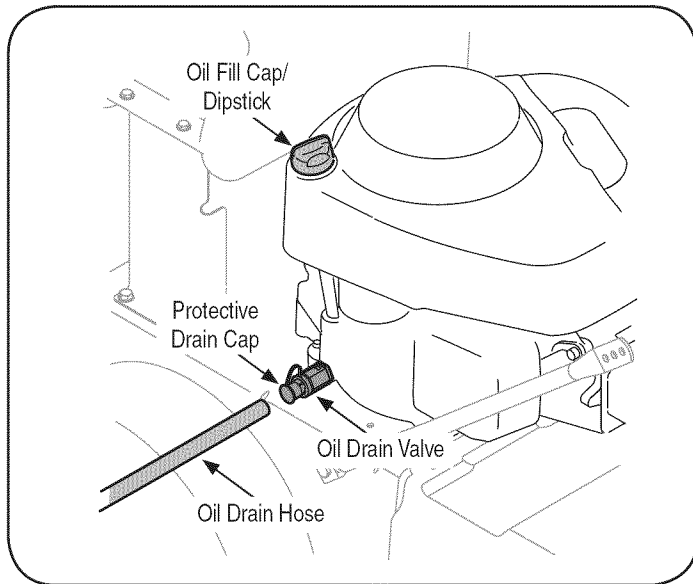

Figure 12

3. Remove the oil fill cap/dipstick from the oil fill tube, Figure 12.
4. Push the oil drain hose (packed with this manual) onto the oil

drain port. Route the opposite end of the hose into an appropriate oil collection container with a capacity great enough to collect the used oil.

5. Release the valve by pressing the two tabs inward while pulling the valve out. The oil will begin to drain out of the engine.
6. After the oil has finished draining, press the two tabs inward and push the oil drain valve back in to lock the valve closed. Remove the hose, and re-cap the end of the oil drain valve to keep debris from entering the drain port.
7. Refill the engine with new motor oil until the oil level on the dipstick reads FULL. Replace the oil fill cap/dipstick.
8. Pivot the right handle brace tube back into position. Align the middle hole in the brace tube with the hole in the handle. Secure with the star knob and carriage screw removed earlier.

Only use high quality detergent oil rated with API service classification SF or SG. Select the oil's SAE viscosity grade according to your expected operating temperature, Figure 13. Although multi-viscosity oils (5W30, 10W30 etc.) improve starting in cold weather, these multi-viscosity oils will result in increased oil consumption when used above 32°F. Check your engine oil level more frequently to avoid possible engine damage from running low on oil.

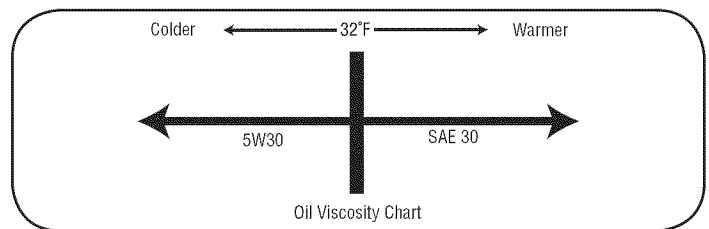

Figure 13

SERVICE AND MAINTENANCE

⚠ WARNING

Before performing any type of maintenance on the machine, wait for all parts to stop moving and disconnect the spark plug wire. Failure to follow this instruction could result in personal injury or property damage.

REMOVING THE BELT COVER

The belt cover must be removed to perform several maintenance and service procedures. Follow the instructions below to remove the belt cover.

1. Stop engine, wait for all parts to stop moving, and disconnect spark plug wire.
2. Remove the three screws and washers holding the cover to the frame, Figure 14.

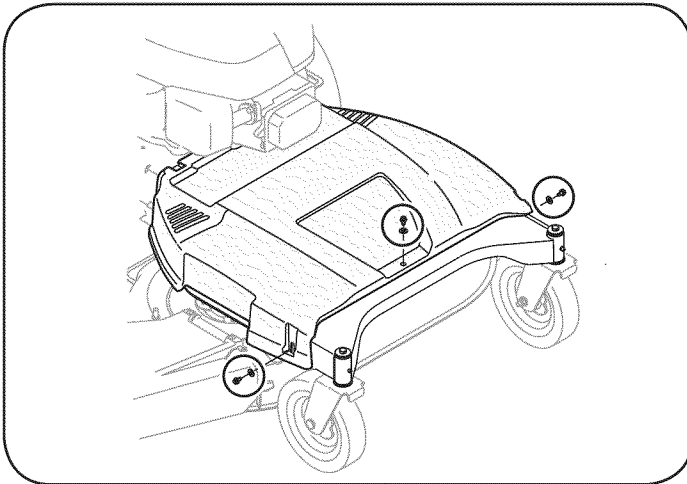

Figure 14

3. Remove the belt cover.
4. To reinstall the belt cover, place the cover in position and fasten using three screws and washers removed earlier.

⚠ WARNING

Do not operate unit without belt cover installed. Failure to follow this instruction could result in personal injury or property damage.

REMOVING THE MOWER DECK

When servicing the underside of the mower deck for any reason, the cutting deck should first be removed. Follow the instructions below to remove the cutting deck:

1. Stop the engine, wait for all parts to stop moving, and disconnect spark plug wire.
2. Release all mower controls.
3. Remove belt cover as instructed under "Removing the Belt Cover."
4. Use the deck height lever to move the cutting deck to its highest position.
5. Place small wooden blocks under the deck.
6. Use the deck height lever to lower the deck so that it rests upon the wooden blocks.

7. Looking at the cutting deck from the left side of the mower, locate the hairpin clip that secures the deck support rod on the rear left side of the deck, Figure 15.
8. Remove the hairpin clip that secures the support rod, and carefully remove the deck support from the deck lift arm, Figure 15.

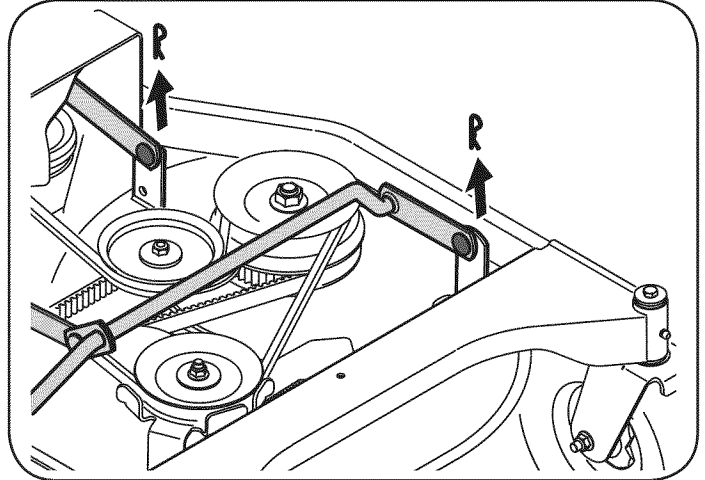

Figure 15

9. Repeat steps 7 and 8 on the mower's right side. When complete, all four hairpin clips should be removed.
10. Push the cutting deck to the left to unhook the lift assembly from the deck.
11. Use the deck height lever to raise the cutting deck to its highest position.
12. Remove the wooden blocks from under the deck.
13. Remove the drive belt as instructed under "Replacing the Drive Belt" instructions.
14. Slide the cutting deck towards the rear of the unit.
15. Unhook the drive spring cable from the idler arm assembly, Figure 16.

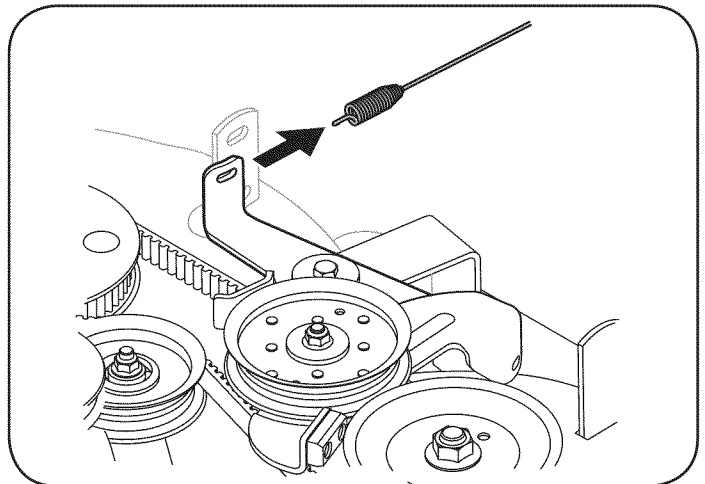

Figure 16

16. Remove the cutting deck.
17. To install the cutting deck, follow the above steps in reverse order.

SERVICE AND MAINTENANCE

⚠ WARNING

Before performing any type of maintenance on the machine, wait for all parts to stop moving and disconnect the spark plug wire. Failure to follow this instruction could result in personal injury or property damage.

LUBRICATION

Pivot Points & Linkage

Lubricate all the pivot points on the drive system and lift linkage at least once a season, or every 25 hours of operation, with light oil.

Rear Wheels

The rear wheels should be removed from the axles once a season. Lubricate the axles and the rims well with an all-purpose grease before reinstalling them.

Front Wheel Bearings

Grease fittings are located on each caster wheel and on the frame above each front caster wheel, Figure 17. Lubricate these areas using a grease gun after every 50 hours of mower operation.

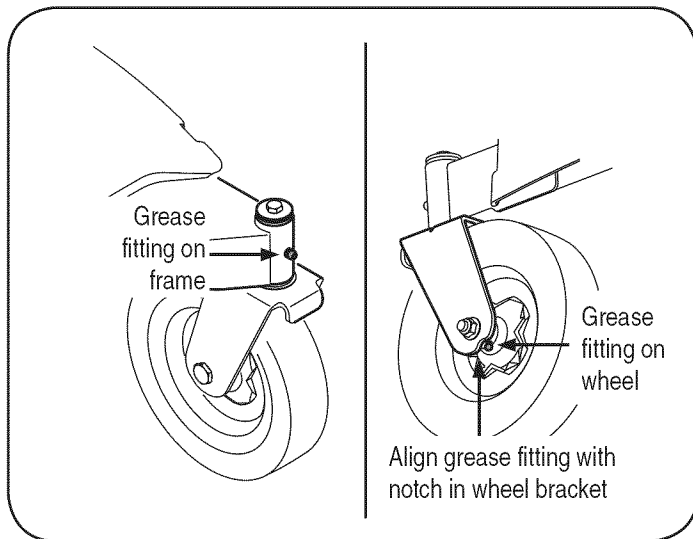

Figure 17

To lubricate a caster wheel bearing, rotate the wheel so that the grease fitting is in alignment with the notch in the bracket, Figure 17 – doing this will allow room to connect the grease gun coupler onto the grease fitting. You will not need to use the grease fitting on the opposite side of the wheel.

CLEANING THE ENGINE AND DECK

⚠ CAUTION

Do not use a pressure washer to clean the mower. It may cause damage to electrical components, spindles, pulleys, bearings, or the engine.

Any fuel or oil spilled on the machine should be wiped off promptly. Do not allow debris to accumulate around any components on the mower.

Cleaning the Engine

Engine parts should be kept clean to reduce the risk of overheating and ignition of debris. This is especially important if cutting tall grass.

Cleaning the Cutting Deck

Deck Wash System

Use the Deck Wash System to rinse grass clippings from the underside of the deck and to prevent the buildup of corrosive chemicals.

1. Thread the hose coupler (packaged in a bag with the Operator's Manual) onto the end of your garden hose, Figure 18.

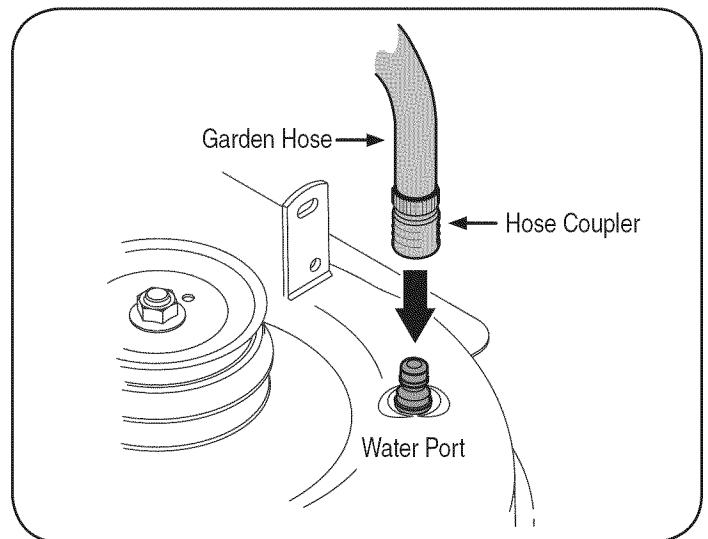

Figure 18

2. Attach the hose and coupler to the water port on the deck surface, Figure 18.
3. Turn the water on.
4. Point the discharge chute away from any objects or persons.
5. Start the mower and engage the blades (press and hold the blade control against the handlebar grip) for a minimum of two minutes. Do not engage the drive control.
6. When complete, disengage the blade control (release the blade control) and turn the engine off.
7. Turn the water off and detach the hose coupler from the water port.

SERVICE AND MAINTENANCE

⚠ WARNING

Never exceed the maximum inflation pressure shown on the sidewall of tire.

REAR TIRE PRESSURE

The recommended operating rear tire pressure is approximately 20 psi for the rear tires. Check the tire pressure periodically and maintain equal pressure in both rear tires at all times.

IMPORTANT: Refer to the tire sidewall for exact tire manufacturer's recommended or maximum psi. Do not overinflate. Uneven tire pressure could cause the cutting deck to mow unevenly.

REPLACING THE TRAILING SHIELD

1. If a screw is present at each side of the trailing shield, remove the two screws.
2. Bend (bow) the trailing shield inward on each side to release tabs from the holes in the mower frame, Figure 19.

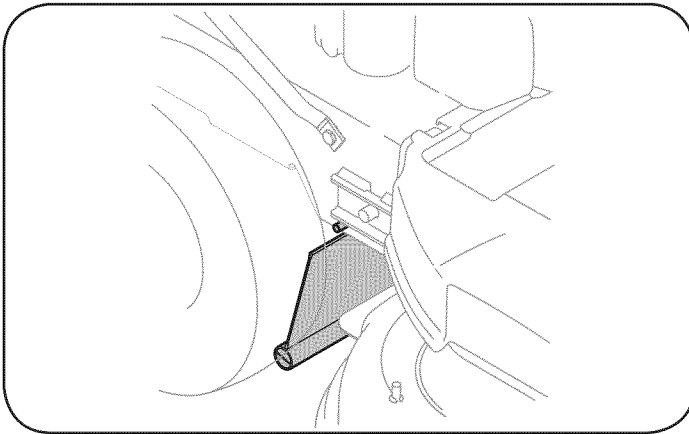

Figure 19

3. Replace with new trailing shield by bending the shield to allow each tab to fit into holes in mower frame.
4. Replace the two screws (if screws were used to hold the trailing shield to the mower frame).

SERVICING THE CUTTING BLADES

⚠ WARNING

Be sure to shut the engine off and disconnect the spark plug wire and ground against the engine to prevent unintended starting before removing the cutting blade(s) for sharpening or replacement. Protect your hands by using heavy gloves or a rag to grasp the cutting blade.

⚠ WARNING

Periodically inspect the blade spindles for cracks or damage, especially if you strike a foreign object. Replace immediately if damaged.

⚠ WARNING

Mower blades are sharp. When working near blades, wear heavy leather gloves or wrap blades in thick rags to protect yourself from the sharp edges.

Blade Removal

1. Remove the deck from beneath the mower and gently flip the deck over to expose its underside. Refer to "Removing the Mower Deck" for instructions.
2. Place a 2x4 block of wood approximately 8.5" long between the deck housing and the cutting blade to act as a stabilizer, Figure 20.

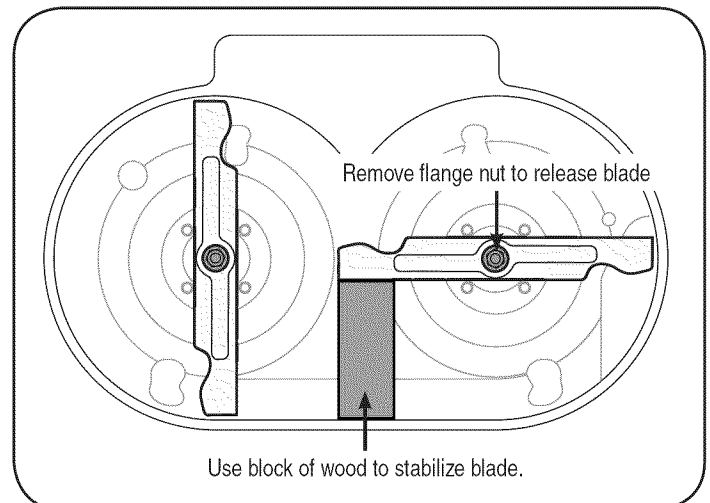

Figure 20

3. Remove the hex flange nut that secures the blade to the spindle assembly, Figure 20.

SERVICE AND MAINTENANCE

Blade Sharpening

IMPORTANT: If any metal separation is present, replace the blades with new ones.

To properly sharpen the cutting blades, remove equal amounts of metal from both ends of the blades along the cutting edges, parallel to the trailing edge, at a 25° to 30° angle, Figure 21.

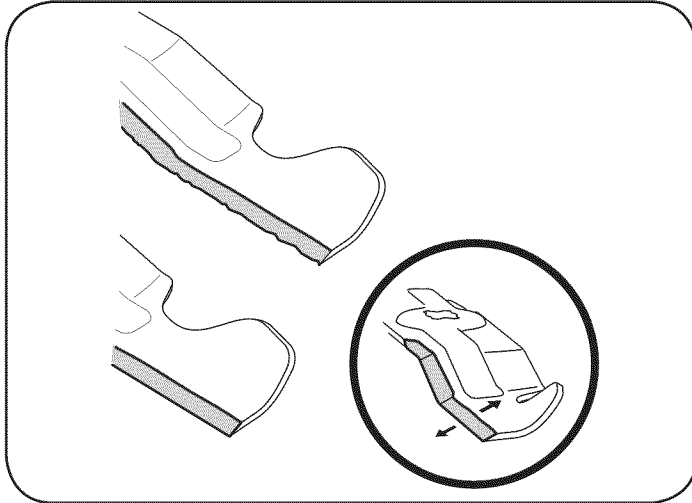

Figure 21

It is important that each cutting blade edge be ground equally to maintain proper blade balance. A poorly balanced blade will cause excessive vibration and may cause damage to the mower and result in personal injury. The blade can be tested by balancing it on a round shaft screwdriver. Grind metal from the heavy side until it balances evenly.

Blade Installation

1. When installing a blade, place the side of the blade with a part number stamped in it facing the ground when the mower is in the operating position.
2. Use a torque wrench to tighten the spindle flange nut to between 70-90 foot-pounds.

REPLACING BELTS

⚠ WARNING

Before performing any type of maintenance on the machine, wait for all parts to stop moving and disconnect the spark plug wire. Failure to follow this instruction could result in personal injury or property damage.

⚠ WARNING

Avoid the possibility of a pinching injury. Do not place your fingers between belts and pulleys.

The mower uses three belts: 1) drive belt, 2) deck engagement belt, 3) blade timing belt. Before replacing a belt, observe how the belt is routed around the pulleys and brackets to help when installing a replacement.

IMPORTANT: The belts on the mower are specially designed to engage and disengage safely. For a proper working machine, use factory approved belts.

Replacing the Drive Belt

1. Stop engine, wait for all parts to stop moving, and disconnect spark plug wire.
2. Release all mower controls.
3. Remove belt cover as instructed earlier in this section.
4. Loosen belt keeper (A). The belt keeper is attached to the underside of the mower frame, Figure 22.

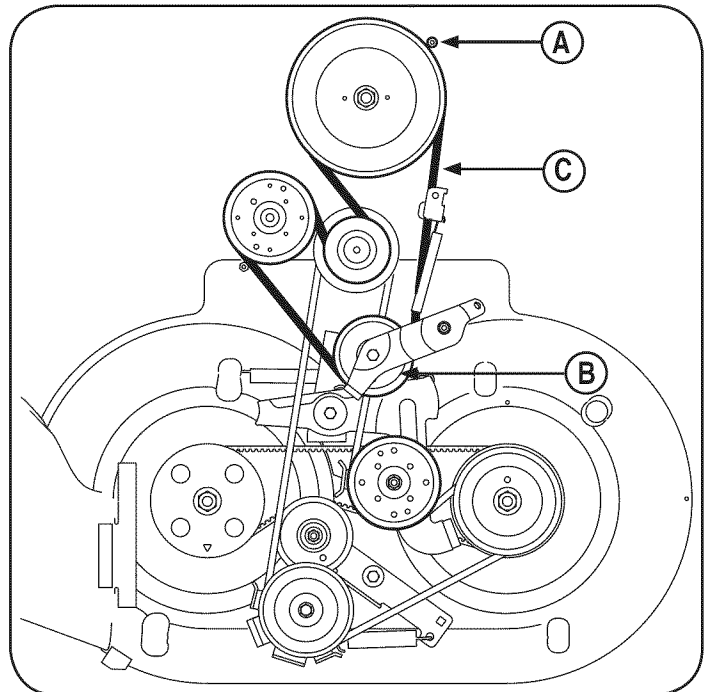

Figure 22

5. Loosen the idler pulley (B) by loosening bolt and nut, Figure 22.
6. Remove belt (C) from around pulleys, Figure 22.
7. Route new belt around the pulleys making sure to tighten nuts, bolts, and belt keeper.
8. Replace the belt cover.

SERVICE AND MAINTENANCE

Replacing the Deck Engagement Belt

1. Stop engine, wait for all parts to stop moving, and disconnect spark plug wire.
2. Release all mower controls.
3. Remove belt cover as instructed earlier in this section.
4. Loosen the bolt and nut holding belt keeper rod to frame, Figure 23.

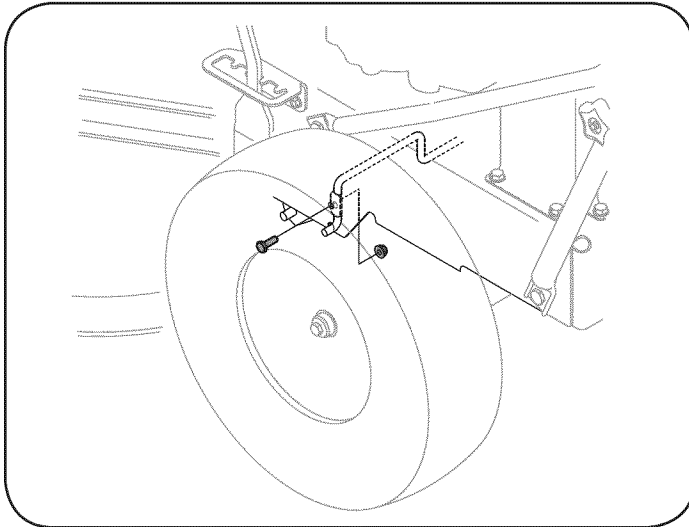

Figure 23

5. Loosen idler pulley (A) by loosening the nut and bolt, Figure 24.
6. Loosen idler pulley (B) by loosening nut, Figure 24.
7. Remove belt (C) from around pulleys, Figure 24.

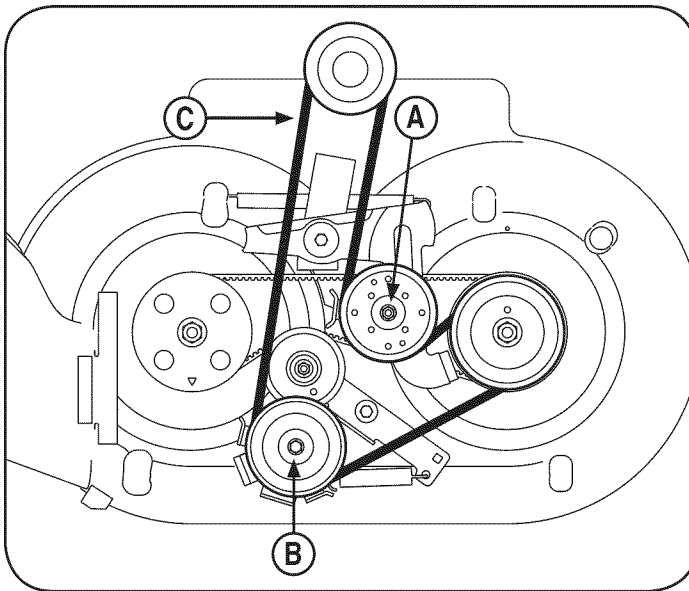

Figure 24

8. Route new belt around the pulleys making sure to tighten nuts, bolts, and belt keeper.
9. Replace the belt cover.

Replacing the Blade Timing Belt

1. Stop engine, wait for all parts to stop moving, and disconnect spark plug wire.
2. Release all mower controls.
3. Remove belt cover as instructed earlier in this section.

Removing the Timing Belt

4. Remove spring (A) from timing bracket and deck, Figure 25.

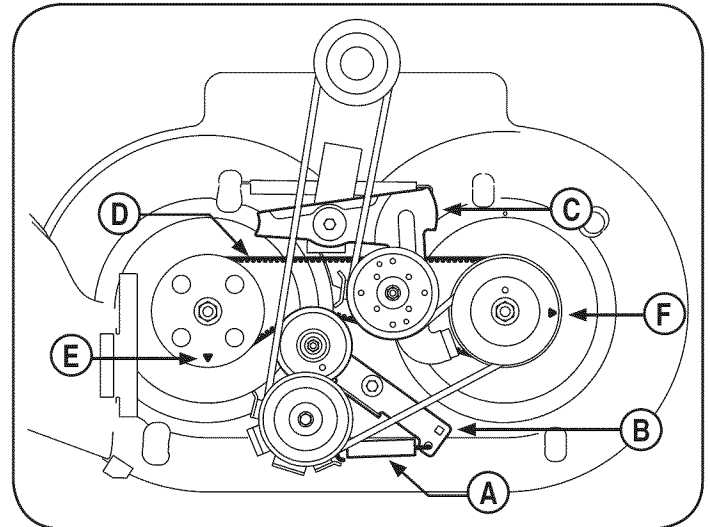

Figure 25

5. Loosen 3/8-16 screw and nut attached to deck mount, Figure 26.

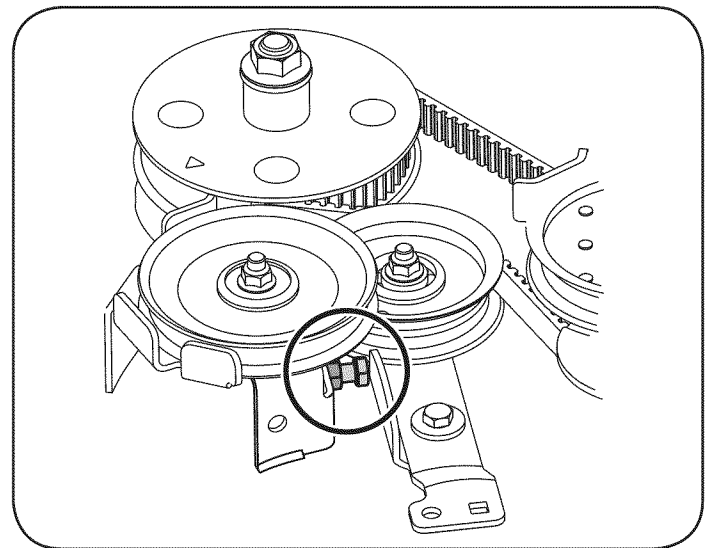

Figure 26

6. Pivot the idler timing bracket (B) to route belt around idler pulley, Figure 25.
7. Pivot idler arm assembly (C) and remove belt (D) from spindle assemblies, Figure 25.

SERVICE AND MAINTENANCE

Installing the Timing Belt

8. Before installing a replacement timing belt, the marks on each spindle assembly must be positioned in such a way as to ensure the blades are perpendicular to each other, Figure 27.

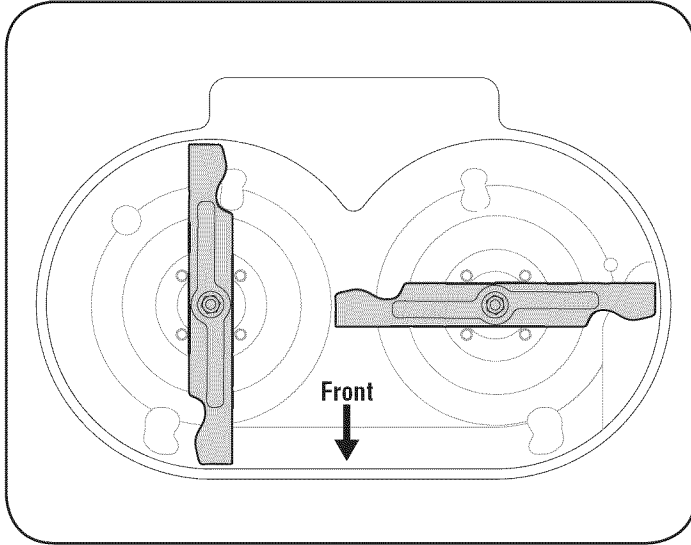

Figure 27

- a. Turn the spacer spindle assembly (E) so that the arrow punched on the spindle is facing the front of the mower, Figure 25.
 - b. Turn the drive spindle assembly (F) so that the arrow punched on the spindle is facing to the outside of the cutting deck, Figure 25.
9. Route the new belt around pulleys making sure to tighten nuts and bolts. Install the spring removed in step 4.
 10. Tighten screw and nut loosened earlier.
 11. Replace the belt cover.

SERVICE AND MAINTENANCE

MAINTENANCE SCHEDULE

WARNING

Before performing any type of maintenance/service, disengage all controls and stop the engine. Wait until all moving parts have come to a complete stop. Disconnect spark plug wire and ground it against the engine to prevent unintended starting. Always wear safety glasses during operation or while performing any adjustments or repairs.

Follow the maintenance schedule given below. This chart describes service guidelines only. Use the Service Log column to keep track of completed maintenance tasks. **To locate the nearest Sears Service Center or to schedule service, simply contact Sears at 1-800-4-MY-HOME®.**

| Interval | Item | Service | Service Log |
|-----------------------|--|---|-------------|
| Each Use | <ol style="list-style-type: none"> Mower blades Loose or missing hardware Belts Engine oil level Controls Mulch plug (if fitted) | <ol style="list-style-type: none"> As required Tighten or replace Check Check Check for proper operation Check for proper plug installation | |
| 1st 2 hours | <ol style="list-style-type: none"> Engine oil | <ol style="list-style-type: none"> Change | |
| 25 hours | <ol style="list-style-type: none"> Engine oil Air cleaner Mower blades Control linkages and pivots | <ol style="list-style-type: none"> Change Clean or replace Sharpen and balance Lube with light oil | |
| 50 hours | <ol style="list-style-type: none"> Front Wheel Bearings | <ol style="list-style-type: none"> Grease | |
| Annually or 100 hours | <ol style="list-style-type: none"> Spark plug Rear Wheels | <ol style="list-style-type: none"> Clean, replace, re-gap Grease | |
| Before Storage | <ol style="list-style-type: none"> Fuel system | <ol style="list-style-type: none"> Run engine until it stops from lack of fuel or add a gasoline additive to the gas in the tank. | |

OFF-SEASON STORAGE

WARNING

Never store lawn mower with fuel in tank indoors or in poorly ventilated areas where fuel fumes may reach an open flame, spark, or pilot light as on a furnace, water heater, clothes dryer, or gas appliance.

PREPARING THE ENGINE

For engines stored over 30 days:

1. To prevent gum from forming in fuel system or on carburetor parts, run engine until it stops from lack of fuel or add a gasoline additive to the gas in the tank. If you use a gas additive, run the engine for several minutes to circulate the additive through the carburetor—after which the engine and fuel can be stored up to six months.
2. While engine is still warm, change the oil.
3. Remove spark plug and pour approximately 1 oz. (30 ml) of clean engine oil into the cylinder. Pull the recoil starter several times to distribute the oil, and reinstall the spark plug.
4. Clean engine of surface debris.

PREPARING THE LAWN MOWER

- When storing the mower in an unventilated or metal storage shed, care should be taken to rustproof the non-painted surfaces. Using a light oil or silicone, coat the equipment, especially any springs, bearings, and cables.
- Remove all dirt from exterior of engine and equipment.
- Follow lubrication recommendations.
- Store equipment in a clean, dry area. Do not store in an area where equipment is present that may use a pilot light or has a component that can create a spark.

ACCESSORIES AND ATTACHMENTS

The following attachments and accessories are available for the lawn mower. Contact a Sears Service Center 1-800-4-MY-HOME® for more information.

| PART NO. | DESCRIPTION |
|----------|------------------------|
| 33731 | Bagger Grass Collector |

TROUBLESHOOTING

⚠ WARNING

Before performing any type of maintenance/service, disengage all controls and stop the engine. Wait until all moving parts have come to a complete stop. Disconnect spark plug wire and ground it against the engine to prevent unintended starting. Always wear safety glasses during operation or while performing any adjustments or repairs.

This section addresses minor service issues. To locate the nearest Sears Service Center or to schedule service, simply contact Sears at 1-800-4-MY-HOME®.

| Problem | Cause | Remedy |
|-------------------------------|--|---|
| Engine fails to start | <ol style="list-style-type: none"> 1. Choke not activated 2. Throttle/choke control not in correct position 3. Spark plug wire disconnected 4. Faulty spark plug 5. Fuel tank empty or stale fuel 6. Blocked fuel line | <ol style="list-style-type: none"> 1. Place throttle/choke control lever into choke position. 2. Place throttle/choke lever into fast position. 3. Connect wires to spark plug. 4. Clean, adjust gap, or replace. 5. Fill tank with clean, fresh gasoline. 6. Have fuel line cleaned by a Sears service dealer. |
| Engine runs erratically | <ol style="list-style-type: none"> 1. Unit running with choke applied 2. Spark plug wire loose 3. Stale fuel 4. Water or dirt in fuel system 5. Dirty air cleaner | <ol style="list-style-type: none"> 1. Move throttle/choke lever out of choke position. 2. Connect and tighten spark plug wire. 3. Fill tank with fresh gasoline. 4. Drain fuel. Refill with fresh fuel. 5. Replace air cleaner cartridge. |
| Engine overheats | <ol style="list-style-type: none"> 1. Engine oil level low 2. Air flow restricted | <ol style="list-style-type: none"> 1. Fill engine with proper amount and type of oil. 2. Clean grass clippings and debris from around the engine's cooling fins and blower housing. |
| Engine hesitates at high RPMs | <ol style="list-style-type: none"> 1. Spark plug gap set too close | <ol style="list-style-type: none"> 1. Remove spark plug and adjust gap. |
| Engine idles poorly | <ol style="list-style-type: none"> 1. Fouled spark plug 2. Dirty air cleaner | <ol style="list-style-type: none"> 1. Replace spark plug and adjust gap. 2. Replace air cleaner cartridge. |
| Excessive vibration | <ol style="list-style-type: none"> 1. Cutting blades loose or unbalanced 2. Damaged, dull, or bent cutting blade 3. Loose hardware | <ol style="list-style-type: none"> 1. Tighten blade and spindle. Balance blade. 2. Replace blade. 3. Tighten all nuts and bolts. |
| Unit fails to propel itself | <ol style="list-style-type: none"> 1. Drive belt loose or damaged | <ol style="list-style-type: none"> 1. Replace drive belt. |
| Poor mowing performance | <ol style="list-style-type: none"> 1. Dull blade(s) 2. Broken, loose, or worn belt(s) 3. Blade(s) out of balance | <ol style="list-style-type: none"> 1. Sharpen or replace blade(s). 2. Replace belt(s). 3. Balance or replace blade(s). |

NEED MORE HELP?

You'll find the answer and more on managemyhome.com – for free!

- Find this and all your other product manuals online.
- Get answers from our team of home experts.
- Get a personalized maintenance plan for your home.
- Find information and tools to help with home projects.

manage my home

brought to you by Sears

LABELS

777S30145



777D09788



777122793



777S30117

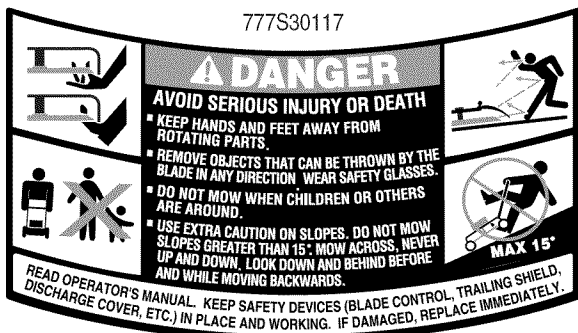

777D10928



777122759



777122758



777122809

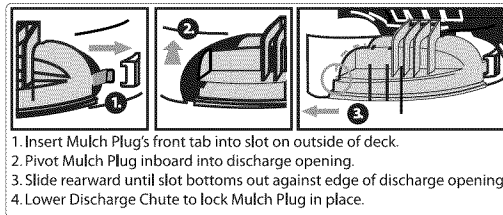

777122760



777122782

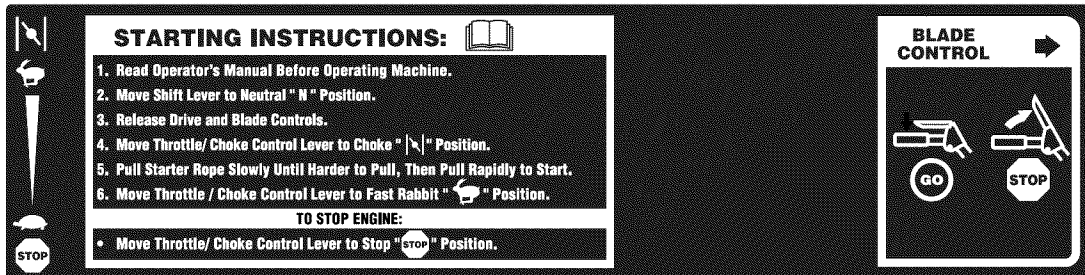

777X43688

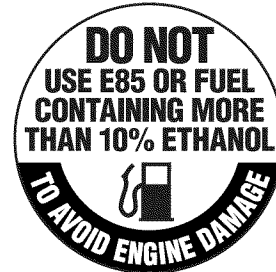

777D10929



PARTS LIST

33-inch Wide Cut Mower — Model No. 247.887330

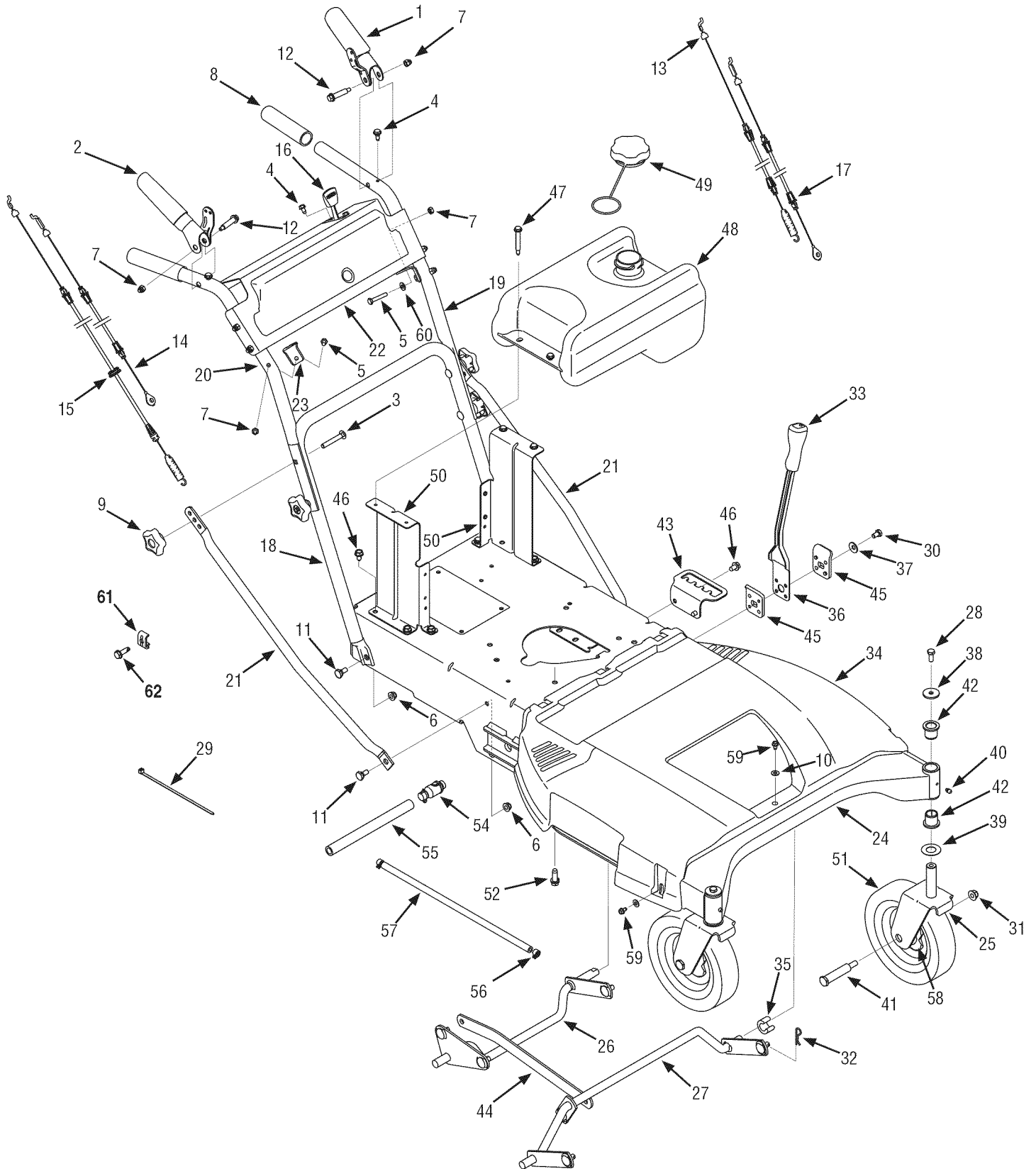

PARTS LIST

33-inch Wide Cut Mower — Model No. 247.887330

| Ref. No. | Part No. | Description |
|----------|-----------------|--|
| 1 | 687-02427 | Lever Assembly: LH |
| 2 | 687-02426 | Lever Assembly: RH |
| 3 | 710-0572 | Screw, Carriage: 5/16-18 x 2.25" |
| 4 | 710-0599 | Screw, TT: 1/4-20 x 0.500" |
| 5 | 710-0606 | Screw, HH Cap: 1/4-20 x 1.50" |
| 6 | 712-04063 | Nut, Flange Lock: 5/16-18 |
| 7 | 912-0442 | Nut, Lock Cap: 1/4-20 |
| 8 | 720-0274 | Grip: 1.0" ID x 5.0" Lg |
| 9 | 720-04072A | Star Knob 5/16-18 |
| 10 | 936-0463 | Washer, Flat: .25 x .63 x .0515 |
| 11 | 938-0140 | Screw, Shoulder: .435" x .178-5/16 |
| 12 | 938-1226 | Screw, Shoulder: .375" x 1.355" x 1/4-20 |
| 13 | 946-04609 | Cable, Clutch Wheel |
| 14 | 946-04606 | Cable, Brake, Transmission: RH |
| 15 | 946-04610 | Cable, Clutch Deck |
| 16 | 946-04604 | Cable, Throttle/Choke: 38" x 1.1" Ext |
| 17 | 946-04608 | Cable, Brake, Transmission: LH |
| 18 | 749-04330-0637 | Lower Handle |
| 19 | 749-04331-0637 | Upper Handle: LH |
| 20 | 749-04332-0637 | Upper Handle: RH |
| 21 | 749-04333-0637 | Brace Tube |
| 22 | 787-01540-4044 | Handle Panel |
| 23 | 787-01490A-0637 | Cable Mount Bracket: RH |
| | 787-01491A-0637 | Cable Mount Bracket: LH |
| 24 | 687-02255B-4044 | Frame Assembly |
| 25 | 687-02263-4044 | Caster Wheel Bracket Assembly |
| 26 | 687-02419-0637 | Deck Lift Assembly: RR |
| 27 | 687-02265-0637 | Deck Lift Assembly: Front |
| 28 | 710-0627 | Screw, HH Cap: 5/16-24 x .750" |
| 29 | 725-0157 | Cable Tie, 3/16 x .05 x 7.4 |
| 30 | 710-04312 | Screw, HH Cap: 5/16-18 x .50" |

| Ref. No. | Part No. | Description |
|----------|----------------|--|
| 31 | 712-04065 | Nut, Flange Lock: 3/8-16 |
| 32 | 914-0145 | Click Pin: .092" x 1.64" |
| 33 | 720-0311 | Handle Grip 1/2" |
| 34 | 931-05684 | Belt Cover 33" Wide Cut Mower |
| 35 | 731-05791 | Snap Spacer: .63" ID x .75" LG |
| 36 | 732-04418A | Deck Height Lever |
| 37 | 736-0242 | Washer, Bell: .340" x .872" x .060" |
| 38 | 736-0343 | Washer, Flat: .330" x 1.25" x .120" |
| 39 | 936-0351 | Washer, Flat: .760" ID x 1.50" OD |
| 40 | 937-3000 | Lube Fitting: 3/16: LNC #70 |
| 41 | 738-04216A | Bolt, Shoulder: .625" x 2.515" x 3/8-16 |
| 42 | 741-0660A | Flange Bearing: .760" x .941" x 1.0" |
| 43 | 787-01496-4044 | Height Adjustment Bracket |
| 44 | 787-01510-0637 | Link Pivot Bracket |
| 45 | 787-01521-0637 | Lever Pivot Bracket |
| 46 | 710-0604A | Screw, TT: 5/16-18 x .625" |
| 47 | 938-1225 | Screw, Shoulder: .3175" x .188" x 1/4-20 |
| 48 | 951-10480 | Fuel Tank, 2 Gal. |
| 49 | 951-10514 | Fuel Cap |
| 50 | 787-01507-4044 | Fuel Tank Mounting Bracket |
| 51 | 734-04243 | Wheel, 8" x 1.75" |
| 52 | 710-1315 | Screw, TT: 3/8-16 x 1.25" |
| 54 | 951-10517A | Oil Drain |
| 55 | 751-3141-14 | Oil Drain Hose |
| 56 | 726-0205 | Hose Clamp |
| 57 | 751-10349-28 | Fuel Hose |
| 58 | 941-0706 | Flange Bearing, .635" |
| 59 | 710-0896 | Screw, 1/4-14 x .625 |
| 60 | 736-0270 | Washer, Bell: .265" x .75" x .062" |
| 61 | 751B221535 | Casing Clamp |
| 62 | 710-1237 | Screw, 10-32 X .625 |

PARTS LIST

33-inch Wide Cut Mower — Model No. 247.887330

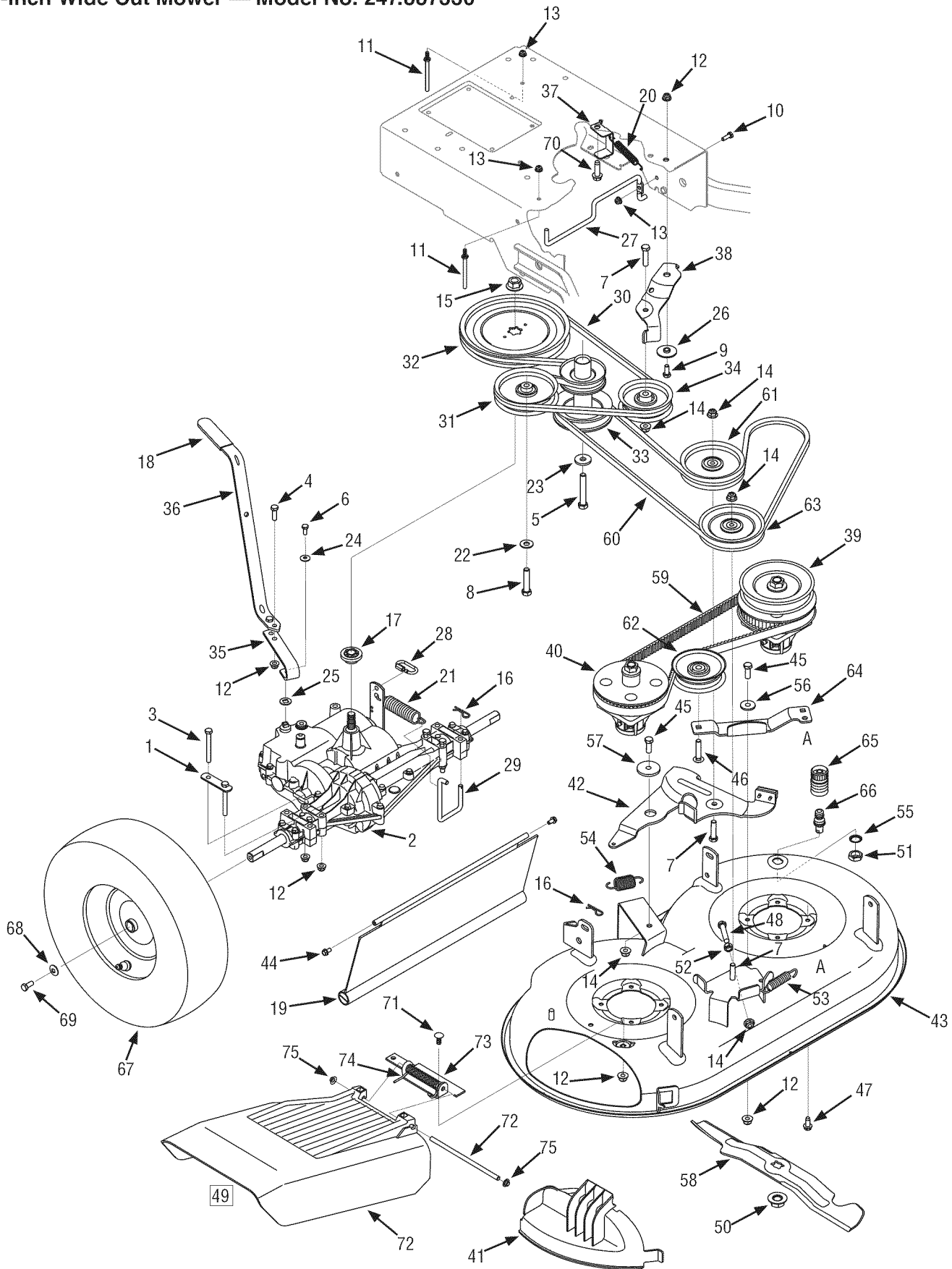

PARTS LIST

33-inch Wide Cut Mower — Model No. 247.887330

| Ref. No. | Part No. | Description |
|----------|-----------------|---------------------------------------|
| 1 | 17840-0637 | Transaxle Bracket Mount |
| 2 | 918-04639 | Transmission 4-Speed |
| 3 | 710-0176 | Screw, HH Cap: 5/16-18 x 2.75" |
| 4 | 710-0376 | Screw, HH Cap: 5/16-18 x 1.00" |
| 5 | 710-04377 | Screw, HH Cap: 7/16-20 x 2.75" |
| 6 | 710-0513 | Screw, HH Cap: 1/4-28 x .625" |
| 7 | 710-0520 | Screw, HH Cap: 3/8-16 x 1.50" |
| 8 | 710-0347 | Screw, HH Cap: 3/8-16 x 1.75" |
| 9 | 710-3008 | Screw, HH Cap: 5/16-18 x .75" |
| 10 | 710-3015 | Screw, HH Cap: 1/4-20 x .75" |
| 11 | 911-1000 | Belt Keeper |
| 12 | 712-04063 | Nut, Flange Lock: 5/16-18 |
| 13 | 712-04064 | Nut, Flange Lock: 1/4-20 |
| 14 | 712-04065 | Nut, Flange Lock: 3/8-16 |
| 15 | 712-0700 | Nut, Flange: 9/16-18 |
| 16 | 914-0145 | Hairpin Clip: .092" x 1.64" Long |
| 17 | 718-04407 | Pulley Hub |
| 18 | 720-0142 | Grip |
| 19 | 731-05766 | Trailing Shield |
| 20 | 732-04409 | Extension Spring |
| 21 | 732-04443A | Extension Spring |
| 22 | 736-0105 | Washer, Spring: .401" x .870" x .063" |
| 23 | 736-0322 | Washer, Flat: 450" x 1.250" x .164" |
| 24 | 736-0270 | Washer, Bell |
| 25 | 736-04256 | Washer, Flat: .39" x .87" x .06" |
| 26 | 738-04166 | Spacer, Shoulder: .50" x .1475" |
| 27 | 747-04635A | Belt Keeper Rod |
| 28 | 747-04673 | Loop Link Coupling |
| 29 | 747-04678A | Trans Mount Rod |
| 30 | 954-04145A | Belt, V Type, Drive Belt |
| 31 | 756-04129B | Idler Pulley: 4.25" Dia. |
| 32 | 756-04258 | Flat Sheave 7.75" |
| 33 | 756-04260 | Engine Pulley 3.20" x 4.35" Dia. |
| 34 | 756-04280 | Idler Pulley 3.50" Dia. |
| 35 | 787-01469B-4044 | Shift Rod, Lower |
| 36 | 787-01470A-0637 | Shift Rod, Upper |
| 37 | 787-01473-0637 | Belt Keeper |
| 38 | 787-01523A | Wheel Drive idler Bracket |
| 39 | 918-04438B | Drive Spindle Assembly |

| Ref. No. | Part No. | Description |
|----------|-----------------|--|
| 40 | 918-04439B | Spacer Spindle Assembly |
| 41 | 631-04252 | Mulch Plug |
| 42 | 987-02420 | Idler Arm Assembly |
| 43 | 687-02476-4044 | Deck Assembly 33-inch |
| 44 | 710-04187 | Screw, HL: 1/4-15 x .50" |
| 45 | 710-0514 | Screw, HH Cap: 3/8-16 x 1.00" |
| 46 | 710-0560 | Screw, Carriage: 3/8-16 x 1.75" |
| 47 | 710-04484 | Screw, 5/16-18 x .750 |
| 48 | 710-3184A | Screw, HH Cap: 3/8-16 x 2.00" |
| 49 | 931-04244 | Chute Deflector Assy (includes ref. 72-76) |
| 50 | 712-0417A | Nut, Flange: 5/8-18 |
| 51 | 912-0641 | Nut, Hex |
| 52 | 912-3017 | Nut, Hex 3/8-16 |
| 53 | 732-04406 | Extension Spring: Timing Belt Tension |
| 54 | 732-04452 | Extension Spring: Deck Brake |
| 55 | 736-0225 | Washer, Lock |
| 56 | 938-0347 | Spacer, Shoulder: .625" x .169" |
| 57 | 738-04162A | Spacer, Shoulder: .884" x .190" |
| 58 | 942-04154A | Blade: 17.9" |
| 59 | 754-04136 | Belt, Timing |
| 60 | 954-04139 | Belt, V Type, Deck Engagement Belt |
| 61 | 756-04129B | Idler Pulley 4.25" |
| 62 | 756-04280 | Idler Pulley 3.50" |
| 63 | 756-0616 | Idler Pulley V-Type 5.0" |
| 64 | 787-01440-0637 | Idler Timing Bracket |
| 65 | 921-04041 | Water Nozzle Adapter |
| 66 | 737-04003D | Water Nozzle |
| 67 | 634-04285-0911 | Wheel 16 x 4 x 8 |
| 68 | 736-0242 | Washer, Bell: .340" x .872" x .060" |
| 69 | 710-0627 | Screw, HH Cap: 5/16-24 x .75" |
| 70 | 710-1315 | Screw, TT: 3/8-16 x 1.25" |
| 71 | 710-0451 | Bolt, Carriage: 5/16-18 x .75" |
| 72 | 711-04027 | Deflector Pin |
| 73 | 787-01017A-0637 | Deflector Hinge Bracket |
| 74 | 732-04012 | Deflector Torsion Spring |
| 75 | 726-04009 | Push Cap |
| 76 | — | Chute Deflector, 33" SD Deck |
| | 977S30145 | Label Chute Deflector (not shown) |

PARTS LIST

33-inch Wide Cut Mower — Model No. 247.887330

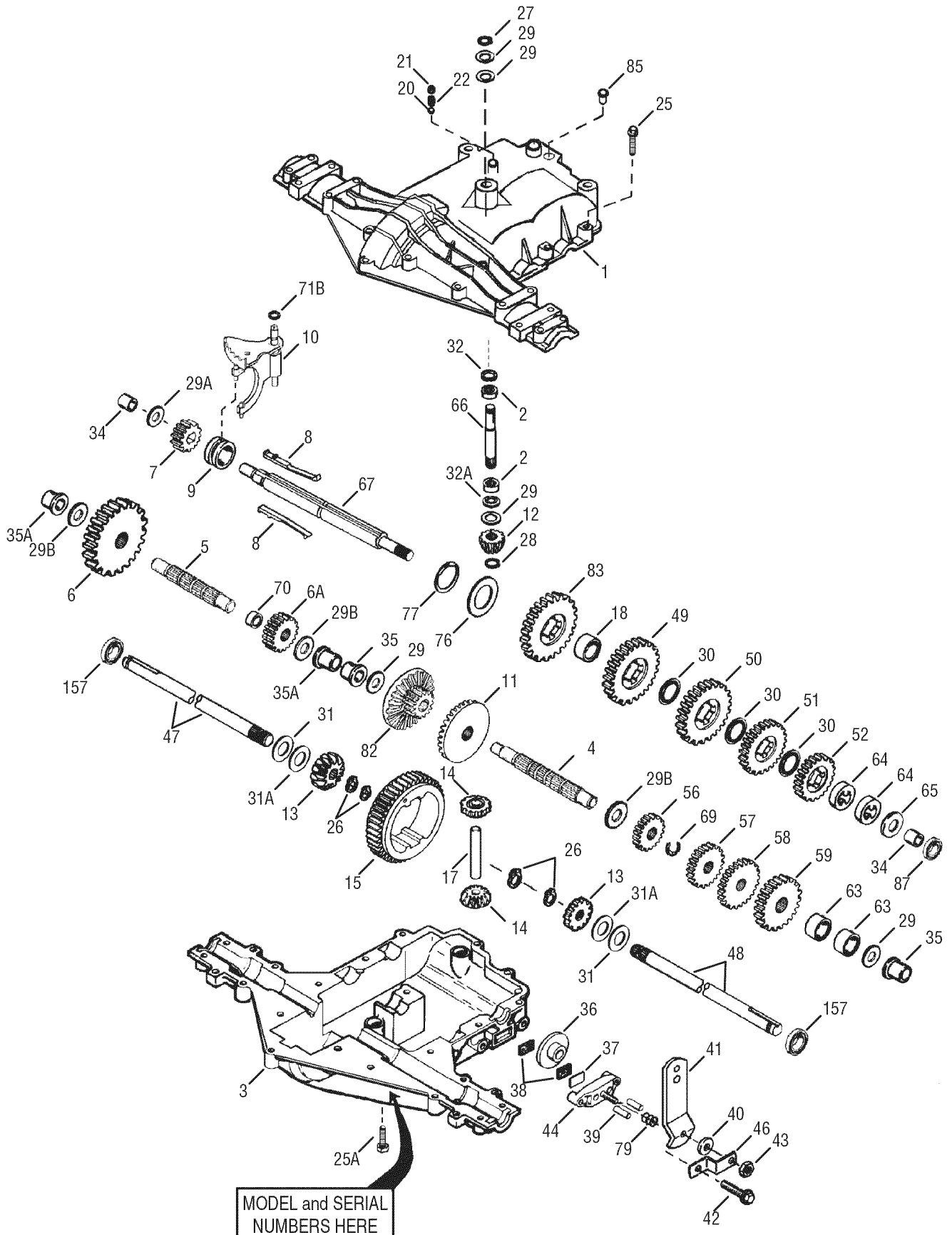

MODEL and SERIAL
NUMBERS HERE

PARTS LIST

33-inch Wide Cut Mower — Model No. 247.887330

| Ref. No. | Part No. | Description |
|----------|------------|-------------------------------------|
| 1 | TC-772147 | Transaxle Cover |
| 2 | TC-780086A | Needle Bearing (1/2" long) |
| 3 | TC-770128A | Transaxle Case |
| 4 | TC-776395 | Countershaft |
| 5 | TC-776409 | Output Shaft |
| 6 | TC-778364 | Spur Gear (38T-PM/SER) |
| 6A | TC-778369 | Spur Gear (15T-PM/SER) |
| 7 | TC-778330 | Spur Gear (11T-PM/SER) |
| 8 | TC-792180A | Shift Key Set (Qty. 2) |
| 9 | TC-784352 | Shift Collar |
| 10 | TC-784378 | Shift Rod & Fork Assembly |
| 11 | TC-778334 | Bevel Gear (30T-PM) |
| 12 | TC-778309 | Input Bevel Pinion (13T-PM) |
| 13 | TC-778368 | Bevel Gear 13T (Incl. ref. 13 & 14) |
| 14 | TC-778368 | Bevel Gear 13T (Incl. ref. 13 & 14) |
| 15 | TC-778370 | Ring Gear (43T) |
| 17 | TC-786188 | Drive Pin |
| 18 | TC-786102 | Spacer (1.130" x .695") |
| 20 | TC-792077A | Ball (Stainless Steel 5/16" dia.) |
| 21 | TC-792211 | Screw, 3/8-16 x 3/8" |
| 22 | TC-792079 | Spring |
| 25 | TC-792073A | Screw, 1/4-20 x 1-1/4" |
| 25A | TC-792177 | Screw, 1/4-20 x 1-3/8" |
| 26 | TC-792125 | Retaining Ring-package of 2 |
| 27 | TC-792035 | Retaining Ring |
| 28 | TC-788040 | Retaining Ring |
| 29 | TC-780072 | Washer .627" ID .031" |
| 29A | TC-780160 | Thrust Washer (.563" ID x .031") |
| 29B | TC-780051 | Thrust Washer (.762" ID X .031") |
| 30 | TC-780108 | Shift Washer (Cupped) |
| 31 | TC-780001 | Washer .750" ID .56" |
| 31A | TC-780195 | Washer .750" ID .062 |
| 32 | TC-788083 | Oil Seal 5/8" |
| 32A | TC-792001 | O Ring (.823" OD) |
| 34 | TC-780194 | Bushing (.563") |
| 35 | TC-780193 | Flanged Bushing (.625" ID) |
| 35A | TC-780197 | Flanged Bushing (.751" ID) |

| Ref. No. | Part No. | Description |
|----------|------------|-----------------------------------|
| 36 | TC-790075 | Brake Disk |
| 37 | TC-790007 | Brake Pad Plate |
| 38 | TC-799021A | Brake Pad (pkg. of 2) |
| 39 | TC-786026 | Dowel Pin .3125" x .750" |
| 40 | 736-3078 | Washer .312" ID .059" |
| 41 | TC-790104 | Brake Lever |
| 42 | TC-792177 | Screw 1/4-20 x 1-3/8" |
| 43 | 912-0237 | Lock Nut 5/16-24 |
| 44 | TC-790025 | Brake Pad Holder |
| 46 | TC-786086 | Bracket |
| 47 | TC-775146 | Axle (10.719" long) (Incl. 26) |
| 48 | TC-775147 | Axle (15.312" long) (Incl. 26) |
| 49 | TC-778338 | Spur Gear (27T-PM/IC) |
| 50 | TC-778342 | Spur Gear (22T-PM/IC) |
| 51 | TC-778313 | Spur Gear (19T-PM/IC) |
| 52 | TC-778350 | Spur Gear (16T-PM/IC) |
| 56 | TC-778337 | Spur Gear (13T-PM/SER) |
| 57 | TC-778341 | Spur Gear (18T-PM/SER) |
| 58 | TC-778351 | Spur Gear (21T-PM/SER) |
| 59 | TC-778349 | Spur Gear (24T-PM/SER) |
| 63 | TC-786071 | Countershaft Spacer 1-1/8" x 3/8" |
| 64 | TC-786072 | Brake Shaft Spacer 1-3/8" x 3/8" |
| 65 | TC-780189 | Washer .563" ID .062 |
| 66 | TC-776472 | Input Shaft |
| 67 | TC-776396 | Brake Shaft |
| 69 | TC-792170 | Retaining Ring (.75" x .042") |
| 70 | TC-786187 | Spacer (.890") |
| 71B | TC-788092 | O-Ring |
| 76 | TC-780090 | Flat Washer (1.128" ID x .058") |
| 77 | TC-788078A | Retaining Ring (1.125" x .050") |
| 79 | TC-792144 | Spring |
| 82 | TC-778333 | Bevel (30T) & Spur Gear |
| 83 | TC-778338 | Spur Gear (27T-PM/IC) |
| 85 | TC-792154 | Oil Fill Plug |
| 87 | TC-788089A | Oil Seal 9/16" ID |
| 157 | TC-788088A | Oil Seal 3/4" ID |

PARTS LIST

Briggs & Stratton 10.5 Gross HP Engine Model 215802

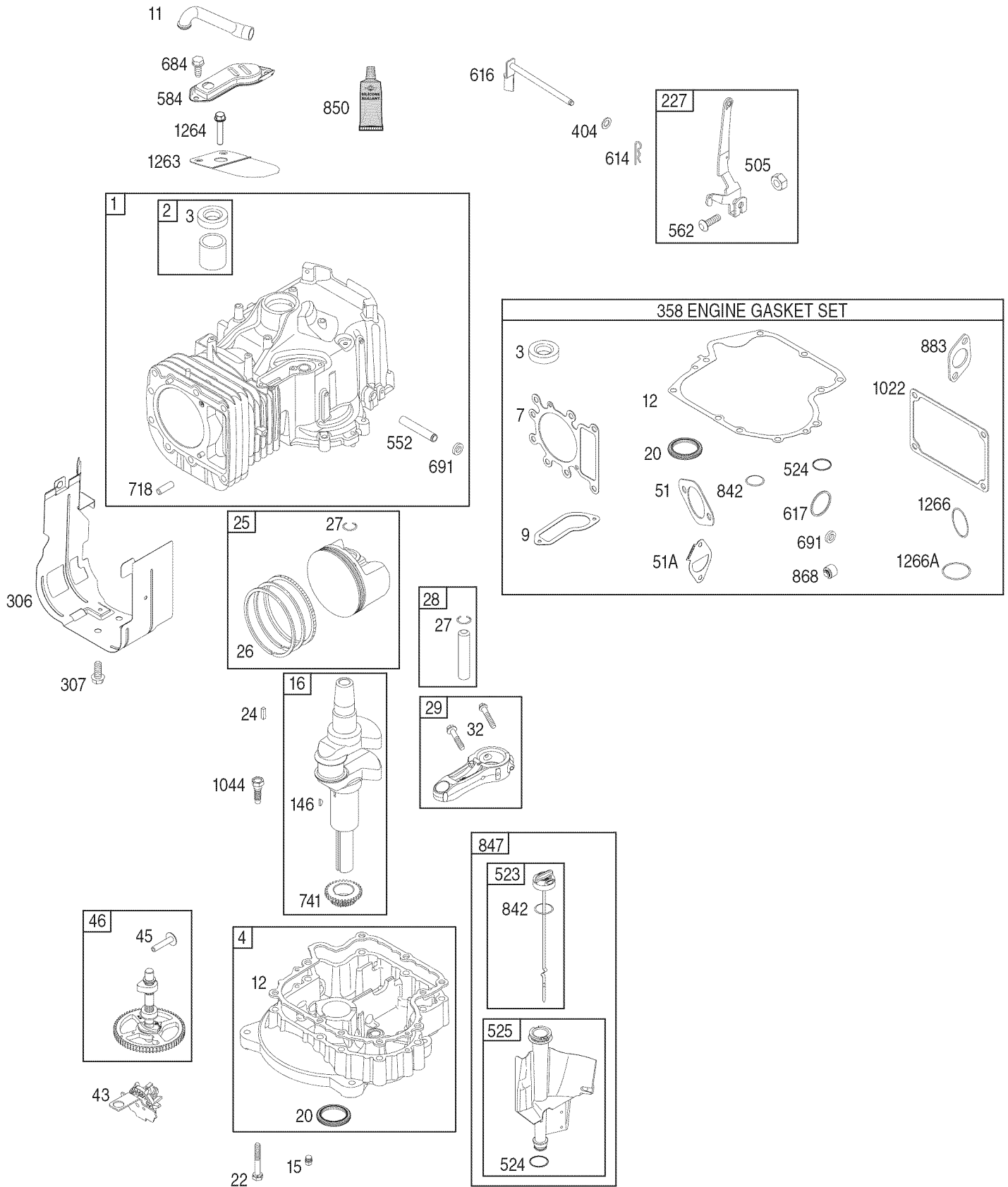

PARTS LIST

Briggs & Stratton 10.5 Gross HP Engine Model 215802

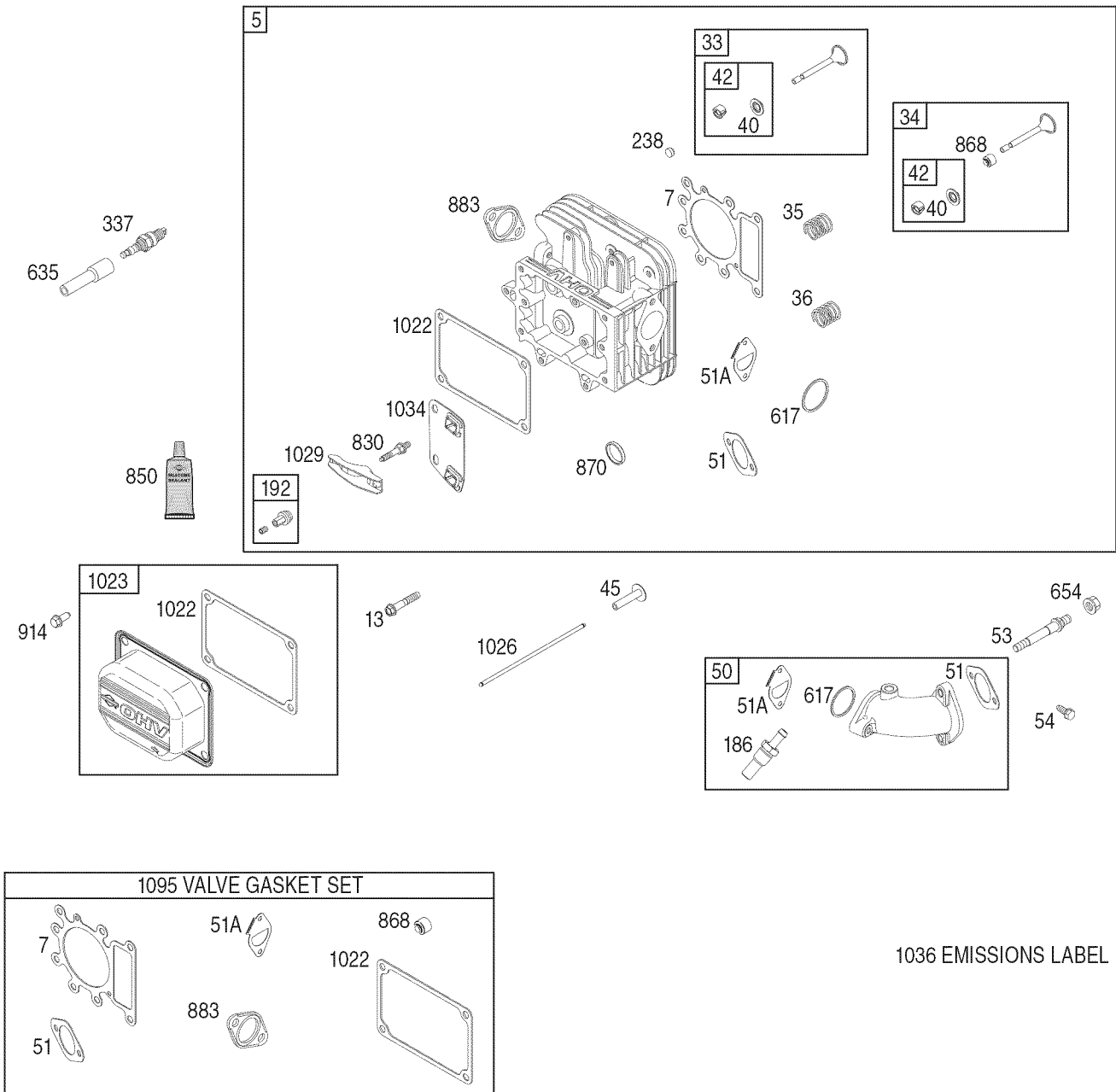

PARTS LIST

Briggs & Stratton 10.5 Gross HP Engine Model 215802

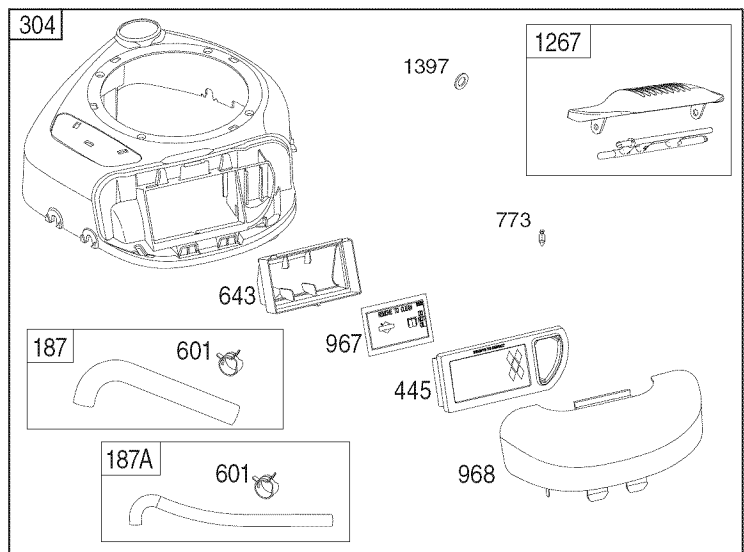
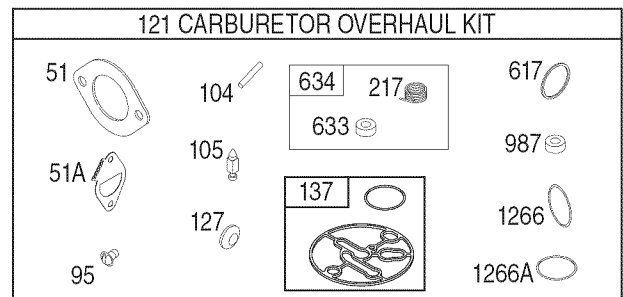
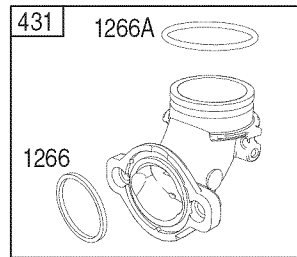
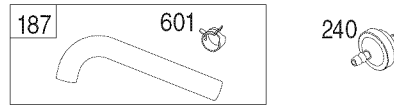
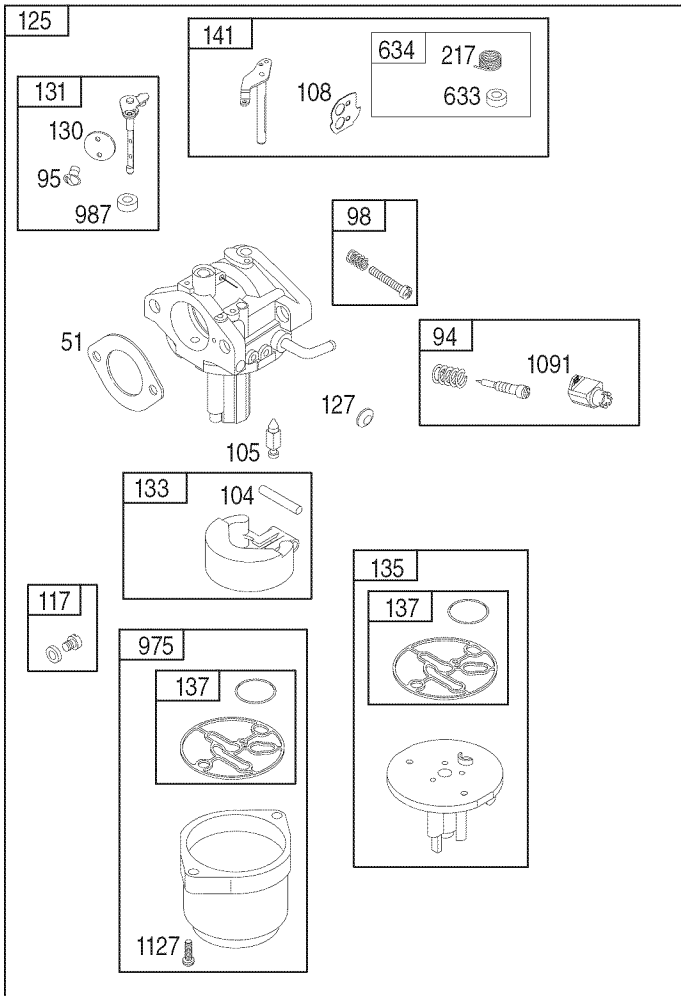

PARTS LIST

Briggs & Stratton 10.5 Gross HP Engine Model 215802

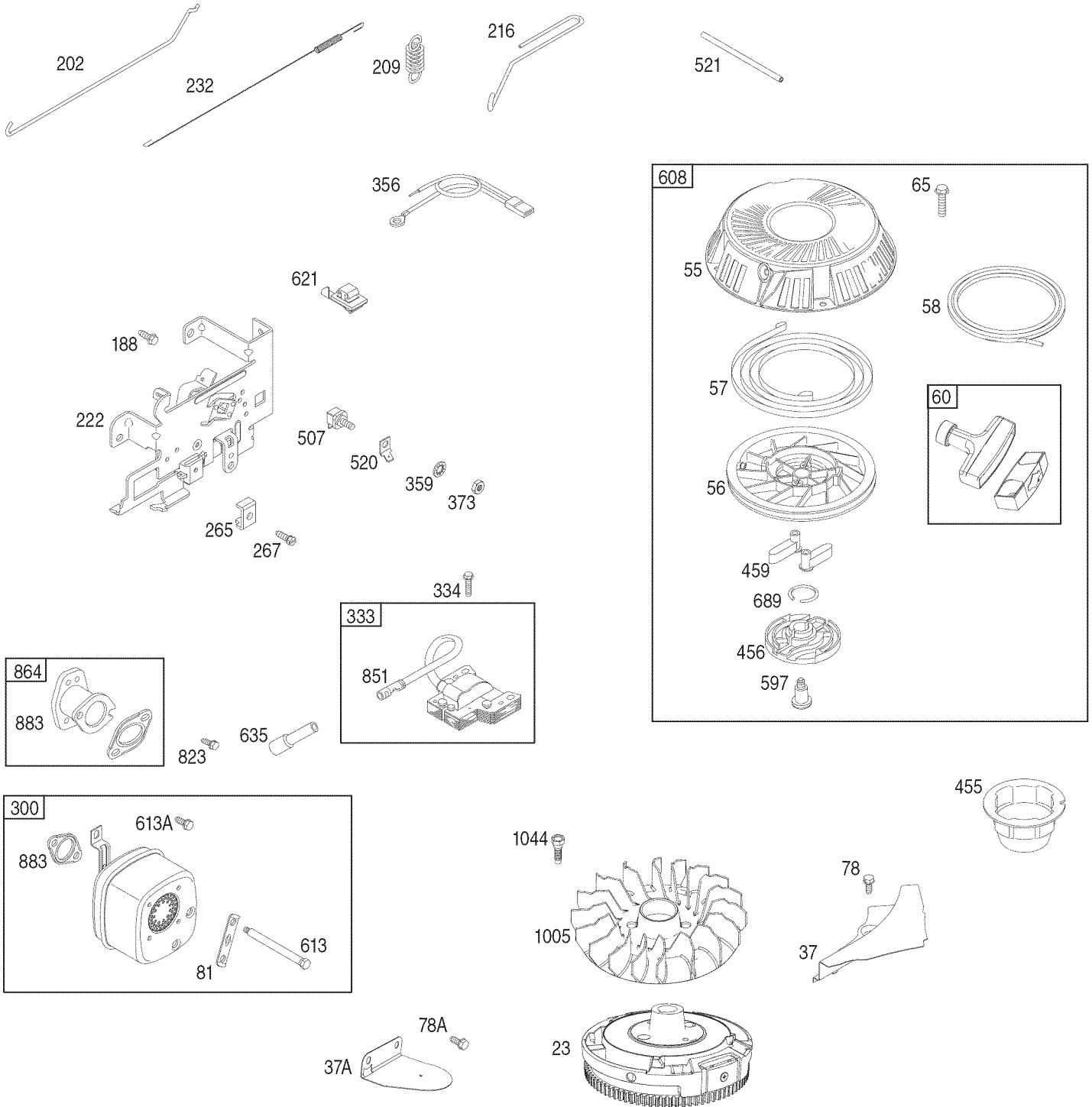

PARTS LIST

Briggs & Stratton 10.5 Gross HP Engine Model 215802

| Ref. No. | Part No. | Description |
|----------|------------|----------------------------------|
| 1 | BS-697377 | Cylinder Assembly |
| 2 | BS-399265 | Kit-Bushing/Seal (Magneto Side) |
| 3 | BS-391086s | • Seal-Oil (Magneto Side) |
| 4 | BS-697106 | Sump-Engine |
| 5 | BS-796183 | Head-Cylinder |
| 7 | BS-273280s | •+ Gasket-Cylinder Head |
| 9 | BS-697109 | • Gasket-Breather |
| 10 | BS-697157 | Screw (Breather Assembly) |
| 11 | BS-794683 | Tube-Breather |
| 12 | BS-697110 | • Gasket-Crankcase |
| 13 | BS-690360 | Screw (Cylinder Head) |
| 15 | BS-690946 | Plug-Oil Drain |
| 16 | BS-796146 | Crankshaft |
| 20 | BS-795387 | • Seal-Oil (PTO Side) |
| 22 | BS-692125 | Screw (Crankcase Cover/Sump) |
| 23 | BS-695774 | Flywheel |
| 24 | BS-222698s | Key-Flywheel |
| 25 | BS-797009 | Piston Assembly (Standard) |
| | BS-797010 | Piston Assembly (.020" Oversize) |
| 26 | BS-797011 | Ring Set (Standard) |
| | BS-797012 | Ring Set (.020" Oversize) |
| 27 | BS-698469 | Lock-Piston Pin |
| 28 | BS-797013 | Pin-Piston |
| 29 | BS-791633 | Rod-Connecting |
| 32 | BS-791118 | Screw (Connecting Rod) |
| 33 | BS-791934 | Valve-Exhaust |
| 34 | BS-791935 | Valve-Intake |
| 35 | BS-691279 | Spring-Valve (Intake) |
| 36 | BS-691279 | Spring-Valve (Exhaust) |
| 37 | BS-697352 | Guard-Flywheel |
| 37A | BS-697626 | Guard-Flywheel |
| 40 | BS-690964 | Retainer-Valve |
| 42 | BS-499586 | Keeper-Valve |
| 43 | BS-691968 | Slinger-Governor/Oil |
| 45 | BS-690564 | Tappet-Valve |
| 46 | BS-793880 | Camshaft |
| 48 | BS-697740 | Short Block |
| 50 | BS-796188 | Manifold-Intake |
| 51 | BS-692137 | •+ Ø Gasket-Intake |
| 51A | BS-794312 | •+ Ø Gasket-Intake |

| Ref. No. | Part No. | Description |
|----------|-----------|--------------------------------------|
| 53 | BS-690227 | Stud (Carburetor) |
| 54 | BS-691148 | Screw (Intake Manifold) |
| 55 | BS-695130 | Housing-Rewind Starter |
| 56 | BS-695129 | Pulley-Starter |
| 57 | BS-695131 | Spring-Rewind Starter |
| 58 | BS-695132 | Rope-Starter |
| 60 | BS-494212 | Grip-Starter Rope |
| 65 | BS-690759 | Screw (Rewind Starter) |
| 78 | BS-691003 | Screw (Flywheel Guard) (10/24x.43) |
| 78A | BS-690364 | Screw (Flywheel Guard) (5/16-18x.37) |
| 81 | BS-691178 | Lock-Muffler Screw |
| 94 | BS-793610 | Kit-Idle Mixture |
| 95 | BS-690718 | Ø Screw (Throttle Valve) |
| 98 | BS-695408 | Kit-Idle Speed |
| 104 | BS-694918 | Ø Pin-Float Hinge |
| 105 | BS-696136 | Ø Valve-Float Needle |
| 108 | BS-698773 | Valve-Choke |
| 117 | BS-796079 | Jet-Main (Standard) |
| 118 | BS-796332 | Jet-Main (High Altitude) |
| 121 | BS-796184 | Kit-Carburetor Overhaul |
| 125 | BS-794653 | Carburetor |
| 127 | BS-690727 | Ø Plug-Welch |
| 130 | BS-698774 | Valve-Throttle |
| 131 | BS-698776 | Kit-Throttle Shaft |
| 133 | BS-694914 | Float-Carburetor |
| 135 | BS-698780 | Tube-Fuel Transfer |
| 137 | BS-698781 | Ø Gasket-Float Bowl |
| 141 | BS-698778 | Kit-Choke Shaft |
| 146 | BS-691639 | Key-Timing |
| 187 | BS-791805 | Line-Fuel |
| 187A | BS-791744 | Line-Fuel |
| 188 | BS-691693 | Screw (Control Bracket) |
| 192 | BS-691986 | Adjuster-Rocker Arm |
| 202 | BS-691841 | Link-Mechanical Governor |
| 209 | BS-792813 | Spring-Governor (Brown) |
| 216 | BS-691840 | Link-Governor |
| 217 | BS-695409 | Ø Spring-Choke Return |
| 222 | BS-694042 | Bracket-Control |
| 227 | BS-691374 | Lever-Governor Control |
| 232 | BS-691842 | Spring-Governor Link |

PARTS LIST

Briggs & Stratton 10.5 Gross HP Engine Model 215802

| Ref. No. | Part No. | Description |
|----------|------------|--------------------------------|
| 238 | BS-691843 | Cap-Valve |
| 240 | BS-394358s | Filter-Fuel |
| 265 | BS-691024 | Clamp-Casing |
| 267 | BS-794904 | Screw (Casing Clamp) |
| 300 | BS-796000 | Muffler |
| 304 | BS-796414 | Blower Housing |
| 305 | BS-697102 | Screw (Blower Housing) (Long) |
| 305A | BS-793376 | Screw (Blower Housing) (Short) |
| 306 | BS-697359 | Shield-Cylinder |
| 307 | BS-691003 | Screw (Cylinder Shield) |
| 333 | BS-795315 | Armature-Magneto |
| 334 | BS-691061 | Screw (Magneto Armature) |
| 337 | BS-491055s | Plug-Spark |
| 356 | BS-398808 | Wire-Stop |
| 358 | BS-796181 | Gasket Set-Engine |
| 359 | BS-691077 | Washer (Ground Terminal) |
| 373 | BS-691612 | Nut (Ground Terminal) |
| 404 | BS-691691 | Washer (Governor Crank) |
| 431 | BS-697122 | Elbow-Intake |
| 445 | BS-698413 | Filter-Air Cleaner Cartridge |
| 455 | BS-695113 | Cup-Flywheel |
| 456 | BS-695128 | Plate-Pawl Friction |
| 459 | BS-281505s | Pawl-Ratchet |
| 505 | BS-691251 | Nut (Governor Control Lever) |
| 507 | BS-691972 | Insulator |
| 520 | BS-691084 | Terminal-Ground |
| 521 | BS-690581 | Shield-Cable |
| 523 | BS-699908 | Dipstick |
| 524 | BS-691032 | • Seal-Dipstick Tube |
| 525 | BS-697184 | Tube-Dipstick |
| 552 | BS-697144 | Bushing-Governor Crank |
| 562 | BS-691119 | Bolt (Governor Control Lever) |
| 584 | BS-794682 | Cover-Breather Passage |
| 597 | BS-691696 | Screw (Pawl Friction Plate) |
| 601 | BS-791850 | Hose-Clamp (Green) |
| 608 | BS-695058 | Starter-Rewind |
| 613 | BS-691416 | Screw (Muffler) (Long) |
| 613A | BS-691678 | Screw (Muffler) (Short) |
| 614 | BS-691620 | Pin-Cotter (Governor Crank) |
| 616 | BS-692012 | Crank-Governor |

| Ref. No. | Part No. | Description |
|----------|------------|--|
| 617 | BS-692138 | • ∅ Seal-O Ring (Intake Manifold) (Red) |
| 621 | BS-692310 | Switch-Stop |
| 633 | BS-699813 | ∅ Seal-Choke/Throttle Shaft |
| 634 | BS-698779 | ∅ Spring/Seal Assembly |
| 635 | BS-691909 | Boot-Spark Plug |
| 643 | BS-697155 | Retainer-Air Filter |
| 654 | BS-690958 | Nut (Carburetor) |
| 689 | BS-691855 | Spring-Friction |
| 691 | BS-692407 | • Seal-Governor Shaft |
| 718 | BS-690959 | Pin-Locating |
| 741 | BS-697128 | Gear-Timing |
| 773 | BS-796448 | Retainer |
| 823 | BS-698941 | Screw (Muffler Adapter) |
| 830 | BS-691095 | Stud-Rocker Arm |
| 842 | BS-691031 | • Seal-O Ring (Dipstick Tube) |
| 847 | BS-790442 | Dipstick/Tube Assembly |
| 850 | BS-100106 | Sealant-Liquid |
| 851 | BS-692424 | Terminal-Spark Plug |
| 864 | BS-796002 | Adapter-Muffler |
| 868 | BS-690968 | •+ Seal-Valve |
| 883 | BS-692236 | •+ Gasket-Exhaust |
| 914 | BS-691108 | Screw (Rocker Cover) |
| 967 | BS-697292 | Filter-Pre Cleaner |
| 968 | BS-697420 | Cover-Air Cleaner |
| 975 | BS-698783 | Bowl-Float |
| 987 | BS-698777 | ∅ Seal-Throttle Shaft |
| 1005 | BS-796082 | Fan-Flywheel |
| 1022 | BS-272475s | •+ Gasket-Rocker Cover |
| 1023 | BS-797421 | Cover-Rocker |
| 1026 | BS-794573 | Rod-Push (Exhaust) |
| | BS-697394 | Rod-Push (Intake) |
| 1029 | BS-691751 | Arm-Rocker |
| 1034 | BS-690822 | Guide-Push Rod |
| 1036 | | Label-Emissions (Available from a Briggs & Stratton Authorized Dealer) |
| 1044 | BS-698139 | Screw (Flywheel) |
| 1091 | BS-691333 | Cap-Limiter |
| 1095 | BS-796189 | Gasket Set-Valve |
| 1127 | BS-695407 | Screw (Float Bowl) |
| 1263 | BS-697124 | Reed-Breather |

PARTS LIST

Briggs & Stratton 10.5 Gross HP Engine Model 215802

| Ref. No. | Part No. | Description |
|----------|---|---------------------------------------|
| 1264 | BS-697104 | Screw (Breather Reed) |
| 1266 | BS-691917 | •∅ Seal-O Ring (Intake Elbow) (Red) |
| 1266A | BS-697123 | •∅ Seal-O Ring (Intake Elbow) (Large) |
| 1267 | BS-697419 | Latch-Blower Housing |
| 1397 | BS-796449 | Washer (Blower Housing) |
| 1329 | BS-215802-0015-G1 | Replacement Engine |
| • | Included in Engine Gasket Set, Key Number 358 | |
| + | Included in Valve Gasket Set, Key Number 1095 | |
| ∅ | Included in Carburetor Overhaul Kit, Key Number 121 | |

REPAIR PROTECTION AGREEMENT

Congratulations on making a smart purchase. Your new Craftsman® product is designed and manufactured for years of dependable operation. But like all products, it may require repair from time to time. That's when having a Repair Protection Agreement can save you money and aggravation.

Here's what the Repair Protection Agreement* includes:

- **Expert service** by our 10,000 professional repair specialists
- **Unlimited service and no charge** for parts and labor on all covered repairs
- **Product replacement** up to \$1500 if your covered product can't be fixed
- **Discount of 10%** from regular price of service and related installed parts not covered by the agreement; also, 10% off regular price of preventive maintenance check
- **Fast help by phone** – we call it Rapid Resolution – phone support from a Sears representative. Think of us as a “talking owner's manual.”

Once you purchase the Agreement, a simple phone call is all that it takes for you to schedule service. You can call anytime day or night, or schedule a service appointment online.

The Repair Protection Agreement is a risk-free purchase. If you cancel for any reason during the product warranty period, we will provide a full refund. Or, a prorated refund anytime after the product warranty period expires. Purchase your Repair Protection Agreement today!

Some limitations and exclusions apply. For prices and additional information in the U.S.A. call 1-800-827-6655.

***Coverage in Canada varies on some items. For full details call Sears Canada at 1-800-361-6665.**

Sears Installation Service

For Sears professional installation of home appliances, garage door openers, water heaters, and other major home items, in the U.S.A. or Canada call **1-800-4-MY-HOME®**.

FEDERAL and/or CALIFORNIA EMISSION CONTROL WARRANTY STATEMENT

YOUR WARRANTY RIGHTS AND OBLIGATIONS

MTD Consumer Group Inc, the United States Environmental Protection Agency (EPA), and, for those products certified for sale in the state of California, the California Air Resources Board (CARB) are pleased to explain the emission (evaporative and/or exhaust) control system (ECS) warranty on your outdoor 2006 and later small off-road spark-ignited engine and equipment (outdoor equipment engine) In California, new outdoor equipment engines must be designed, built and equipped to meet the State's stringent anti-smog standards (in other states, 1997 and later model year equipment must be designed, built, and equipped to meet the U.S. EPA small off-road, spark ignition engine regulations. MTD Consumer Group Inc must warrant the ECS on your outdoor equipment engine for the period of time listed below provided there has been no abuse, neglect or improper maintenance of outdoor equipment engine.

Your ECS may include parts such as the carburetor, fuel-injection system, the ignition system, catalytic converter, fuel tanks, fuel lines, fuel caps, valves, canisters, filters, vapor hoses, clamps, connectors, and other associated emission-related components.

Where a warrantable condition exists, MTD Consumer Group Inc will repair your outdoor equipment engine at no cost to you including diagnosis, parts and labor.

MANUFACTURER'S WARRANTY COVERAGE:

This emission control system is warranted for two years. If any emission-related part on your outdoor equipment engine is defective, the part will be repaired or replaced by MTD CONSUMER GROUP INC.

OWNER'S WARRANTY RESPONSIBILITIES:

As the outdoor equipment engine owner, you are responsible for performance of the required maintenance listed in your owner's manual. MTD Consumer Group Inc recommends that you retain all receipts covering maintenance on your outdoor equipment engine, but MTD Consumer Group Inc cannot deny warranty solely for the lack of receipts.

As the outdoor equipment engine owner, you should however be aware that MTD Consumer Group Inc may deny you warranty coverage if your outdoor equipment engine or a part has failed due to abuse, neglect, or improper maintenance or unapproved modifications.

You are responsible for presenting your outdoor equipment engine to MTD Consumer Group Inc's distribution center or service center as soon as the problem exists. The warranty repairs should be completed in a reasonable amount of time, not to exceed 30 days. If you have a question regarding your warranty coverage, you should contact the MTD Consumer Group Inc Service Department at 1-800-800-7310 or via email at <http://support.mtdproducts.com>

GENERAL EMISSIONS WARRANTY COVERAGE:

MTD Consumer Group Inc warrants to the ultimate purchaser and each subsequent purchaser that the outdoor equipment engine is: Designed, built and equipped so as to conform with all applicable regulations; and free from defects in materials and workmanship that cause the failure of a warranted part to be identical in all material respects to that part as described in MTD Consumer Group Inc's application for certification.

The warranty period begins on the date the outdoor equipment engine is delivered to an ultimate purchaser or first placed into service. The warranty period is two years.

Subject to certain conditions and exclusions as stated below, the warranty on emission-related parts is as follows:

1. Any warranted part that is not scheduled for replacement as required maintenance in the written instructions supplied, is warranted for the warranty period stated above. If the part fails during the period of warranty coverage, the part will be repaired or replaced by MTD Consumer Group Inc according to subsection (4) below. Any such part repaired or replaced under warranty will be warranted for the remainder of the period.
2. Any warranted part that is scheduled only for regular inspection in the written instructions supplied is warranted for the warranty period stated above. Any such part repaired or replaced under warranty will be warranted for the remaining warranty period.
3. Any warranted part that is scheduled for replacement as required maintenance in the written instructions supplied is warranted for the period of time before the first scheduled replacement date for that part. If the part fails before the first scheduled replacement, the part will be repaired or replaced by MTD Consumer Group Inc according to subsection (4) below. Any such part repaired or replaced under warranty will be warranted for the remainder of the period prior to the first scheduled replacement point for the part.
4. Repair or replacement of any warranted part under the warranty provisions herein must be performed at a warranty station at no charge to the owner.
5. Notwithstanding the provisions herein, warranty services or repairs will be provided at all of our distribution centers that are franchised to service the subject engines or equipment.
6. The outdoor equipment engine owner will not be charged for diagnostic labor that is directly associated with diagnosis of a defective, emission-related warranted part, provided that such diagnostic work is performed at a warranty station.
7. MTD Consumer Group Inc is liable for damages to other engine or equipment components proximately caused by a failure under warranty of any warranted part.
8. Throughout the off-road engine and equipment warranty period stated above, MTD Consumer Group Inc will maintain a supply of warranted parts sufficient to meet the expected demand for such parts.
9. Any replacement part may be used in the performance of any warranty maintenance or repairs and must be provided without charge to the owner. Such use will not reduce the warranty obligations of MTD Consumer Group Inc.
10. Add-on or modified parts that are not exempted by the Air Resources Board may not be used. The use of any non-exempted add-on or modified parts by the ultimate purchaser will be grounds for disallowing a warranty claims. MTD Consumer Group Inc will not be liable to warrant failures of warranted parts caused by the use of a non-exempted add-on or modified part.

WARRANTED PARTS:

The repair or replacement of any warranted part otherwise eligible for warranty coverage may be excluded from such warranty coverage if MTD Consumer Group Inc demonstrates that the outdoor equipment engine has been abused, neglected, or improperly maintained, and that such abuse, neglect, or improper maintenance was the direct cause of the need for repair or replacement of the part. That notwithstanding, any adjustment of a component that has a factory installed, and properly operating, adjustment limiting device is still eligible for warranty coverage. Further, the coverage under this warranty extends only to parts that were present on the off-road engine and equipment purchased.

The following emission warranty parts are covered (if applicable):

(1) Fuel Metering System

- Cold start enrichment system (soft choke)
- Carburetor and internal parts (or fuel injection system)
- Fuel pump
- Fuel tank

(2) Air Induction System

- Air cleaner
- Intake manifold

(3) Ignition System

- Spark plug(s)
- Magneto ignition system

(4) Exhaust System

- Catalytic converter
- SAI (Reed valve)

(5) Miscellaneous Items Used in Above System

- Vacuum, temperature, position, time sensitive valves and switches
- Connectors and assemblies

(6) Evaporative Control

- Fuel hose
- Fuel hose clamps
- Tethered fuel cap
- Carbon canister
- Vapor lines

Look For Relevant Emissions Durability Period and Air Index Information On Your Engine Emissions Label

Engines that are certified to meet the California Air Resources Board (CARB) Tier 2 Emission Standards must display information regarding the Emissions Durability Period and the Air Index. Sears, Roebuck and Co., U.S.A. makes this information available to the consumer on our emission labels.

The Emissions Durability Period describes the number of hours of actual running time for which the engine is certified to be emissions compliant, assuming proper maintenance in accordance with the Operating & Maintenance Instructions. The following categories are used:

Moderate: Engine is certified to be emission compliant for 125 hours of actual engine running time.

Intermediate: Engine is certified to be emission compliant for 250 hours of actual engine running time.

Extended: Engine is certified to be emission compliant for 500 hours of actual engine running time.

For example, a typical walk-behind lawn mower is used 20 to 25 hours per year. Therefore, the **Emissions Durability Period** of an engine with an **intermediate** rating would equate to 10 to 12 years.

The **Air Index** is a calculated number describing the relative level of emissions for a specific engine family. The lower the **Air Index**, the cleaner the engine. This information is displayed in graphical form on the emissions label.

After July 1, 2000, Look For Emissions Compliance Period On Engine Emissions Compliance Label

After July 1, 2000 certain Sears, Roebuck and Co., U.S.A. engines will be certified to meet the United States Environmental Protection Agency (USEPA) Phase 2 emission standards. For Phase 2 certified engines, the Emissions Compliance Period referred to on the Emissions Compliance label indicates the number of operating hours for which the engine has been shown to meet Federal emission requirements.

For engines less than 225 cc displacement, Category C = 125 hours, B = 250 hours and A = 500 hours.

For engines of 225 cc or more, Category C = 250 hours, B = 500 hours and A = 1000 hours.

This is a generic representation of the emission label typically found on a certified engine.

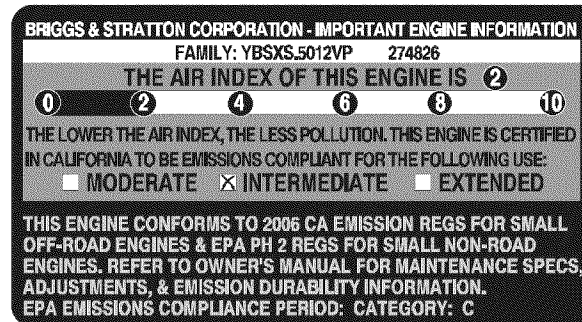

NOTES

ÍNDICE

| | | | |
|--------------------------------------|----|---|--------------------|
| Declaración de garantía | 44 | Servicio y Mantenimiento | 56 |
| Instrucciones sobre seguridad | 45 | Almacenamiento fuera de temporada | 65 |
| Guía para pendientes..... | 47 | Aditamentos y Accesorios | 65 |
| Montaje | 49 | Solución de problemas | 66 |
| Conozca su cortadora de césped | 52 | Número de servicio..... | Cubierta posterior |
| Funcionamiento..... | 54 | | |

DECLARACIÓN DE GARANTÍA

GARANTÍA COMPLETA CRAFTSMAN

En condiciones normales de funcionamiento y mantenimiento conforme a las instrucciones suministradas, si este producto Craftsman falla debido a defectos en los materiales o en la mano de obra dentro de los dos años de la fecha de compra, comuníquese con 1-800-4-MY-HOME® para organizar su reparación sin cargo (o reemplazo si resultara imposible repararla).

La garantía sólo será válida durante 90 días a partir de la fecha de compra si este producto se usa en cualquier momento para fines comerciales o de alquiler.

Esta garantía cubre ÚNICAMENTE los defectos en los materiales y en la mano de obra. Sears NO pagará por:

- Elementos que se desgastan por el uso normal, incluyendo entre otros pero no limitado a las cuchillas, bujías, filtros de aire, correas, y filtros de aceite.
- Servicios de mantenimiento estándar, cambio de aceite o reajustes.
- Cambio de llantas o reparaciones ocasionados por pinchaduras con objetos del exterior como clavos, espinas, tocones o vidrios, etc.
- Reemplazo o reparación de neumáticos o ruedas como resultado del desgaste normal, un accidente, o funcionamiento o mantenimiento incorrectos.
- Reparaciones requeridas como resultado del abuso del operador, incluyendo pero no limitado a daño ocasionado por objetos que impactan la máquina y que tuercen el bastidor o cigüeñal, o debido a que el motor fue acelerado en exceso.
- Reparaciones necesarias debido a negligencia del operador, incluyendo entre otros, daños mecánico y eléctrico ocasionado por un almacenamiento no apropiado, no utilizar el aceite de grado y/o cantidad no apropiada, no mantener el área de cubierta sin residuos inflamables, o por no dar mantenimiento al equipo de acuerdo con las instrucciones contenidas en el manual del propietario.
- Limpieza o reparaciones al motor (sistema de combustible) provocadas por un combustible contaminado u oxidado (viejo). En general, el combustible debe utilizarse en un período no mayor de 30 días a partir de su adquisición.
- El deterioro y desgaste normal de los acabados exteriores, o reemplazo de la etiqueta del producto.

Esta garantía se aplica solamente mientras el producto se encuentre dentro de los Estados Unidos.

Esta garantía le otorga derechos legales específicos, pero usted podría gozar de otros derechos en razón de su lugar de residencia.

Sears, Roebuck and Co., Hoffman Estates, IL 60179

ESPECIFICACIONES DEL PRODUCTO

Caballos de fuerza: 10.5
Aceite del motor: SAE 30
Combustible: Gasolina sin plomo
Bujía: Champion® RC12YC
Motor: Briggs & Stratton PowerBuilt™

NÚMERO DE MODELO

Número de modelo _____

Número de serie _____

Fecha de compra _____

Registre el número de modelo, número de serie y fecha de compra más arriba.

INSTRUCCIONES DE SEGURIDAD

⚠️ ADVERTENCIA



La presencia de este símbolo indica que se trata de instrucciones importantes de seguridad que se deben respetar para evitar poner en peligro su seguridad personal y/o material y la de otras personas. Lea y siga todas las instrucciones de este manual antes de poner en funcionamiento esta máquina. Si no respeta estas instrucciones podría provocar lesiones personales. Cuando vea este símbolo, ¡preste atención a la advertencia!

Su responsabilidad: Restrinja el uso de esta máquina motorizada a las personas que lean, comprendan y respeten las advertencias e instrucciones que aparecen en este manual y en la máquina.

⚠️ PELIGRO

Esta máquina fue construida para ser operada de acuerdo con las reglas de seguridad contenidas en este manual. Al igual que con cualquier tipo de equipo motorizado, un descuido o error por parte del operador puede producir lesiones graves. Esta máquina es capaz de amputar manos y pies y de arrojar objetos con gran fuerza. De no respetar las instrucciones de seguridad siguientes se pueden producir lesiones graves o la muerte.

⚠️ ADVERTENCIA

El escape del motor de este producto, algunos de sus componentes y algunos componentes del vehículo contienen o liberan sustancias químicas que el estado de California considera que pueden producir cáncer, defectos de nacimiento u otros problemas reproductivos.

NIÑOS

Pueden ocurrir accidentes trágicos si el operador no está atento a la presencia de niños. Por lo general a los niños les atraen las cortadoras y la actividad de cortar el césped. No entienden los riesgos ni los peligros. Nunca asuma que los niños permanecerán en el mismo lugar donde los vio por última vez.

- Mantenga a los niños fuera del área de trabajo y bajo estricta vigilancia de un adulto responsable además del operador.
- Esté alerta y apague la podadora si un niño ingresa al área.
- Antes de moverse hacia atrás y mientras lo esté haciendo, mire hacia atrás y cuide que no haya niños.
- Tenga extrema precaución cuando se aproxime a esquinas ciegas, entradas de puertas, árboles u otros objetos que puedan obstaculizarle la vista de un niño que pudiese correr hacia la cortadora.
- Mantenga a los niños alejados de los motores en marcha o calientes. Pueden sufrir quemaduras con un silenciador caliente.
- Nunca permita que niños menores de 14 años operen esta máquina. Los niños mayores de 14 años deben leer y entender las instrucciones de operación y reglas de seguridad contenidas en este manual, y deben ser entrenados y supervisados por sus padres.

FUNCIONAMIENTO GENERAL

- Lea cuidadosamente todas las instrucciones contenidas en este manual antes de intentar montar la máquina. Lea, comprenda y respete todas las instrucciones que figuran en la máquina y en el o los manuales antes de hacerla funcionar. Antes de operar este equipo, familiarícese totalmente con los controles y el uso correcto del mismo. Guarde este manual en un lugar seguro para consultas futuras y periódicas, así como para solicitar repuestos.
- Esta máquina es un equipo de precisión, no un juguete. Por lo tanto, tenga mucho cuidado en todo momento. Esta unidad fue diseñada para realizar una tarea: cortar el césped. No la utilice para ningún otro fin.
- No permita nunca que los niños menores de 14 años utilicen esta máquina. Los niños mayores de 14 años deben leer y entender las instrucciones de operación contenidas en este manual, y deben ser entrenados y supervisados por sus padres. Sólo se debe permitir usar esta máquina a individuos responsables y familiarizados con sus reglas de seguridad.
- Revise minuciosamente el área donde se utilizará el equipo. Retire todas las piedras, palos, llantas, huesos, juguetes y otros objetos extraños que podrían hacer tropezar y caer o ser recogidos y arrojados por la acción de las cuchillas. Los objetos arrojados por la máquina pueden producir lesiones graves. Planifique el patrón de corte del césped que ha de seguir para evitar la descarga de material hacia los caminos, las veredas, los observadores, etc. Evite además descargar material contra las paredes y obstrucciones que podrían provocar que el material descargado rebote contra el operador.
- Para ayudar a evitar el contacto con la cuchilla o una lesión por un objeto arrojado, manténgase en la zona del operador detrás de las manijas y mantenga a los niños, observadores, ayudantes y mascotas apartados al menos 25 metros de la cortadora mientras está en operación. Detenga la máquina si alguien entra en la zona.
- Para protegerse los ojos, utilice siempre gafas o lentes de seguridad mientras opera la máquina o mientras la ajusta o repara. Los objetos arrojados que rebotan pueden producir lesiones oculares graves.
- Utilice zapatos de trabajo resistentes, de suela fuerte, y pantalones y camisas ajustados. Se recomienda vestir camisa y pantalón para cubrir brazos y piernas y usar zapatos con puntera de acero. Nunca opere esta máquina descalzo, con sandalias, zapatos resbalosos o livianos (por ej. de lona).
- No ponga las manos o los pies cerca de las piezas rotatorias ni debajo de la plataforma de corte. El contacto con las cuchillas puede producir la amputación de manos y pies.
- Una cubierta de descarga faltante o dañada puede provocar el contacto con la cuchilla o lesiones por objetos arrojados.
- Muchas lesiones ocurren como resultado de pasar la cortadora sobre los pies durante una caída provocada al patinarse o tropezarse. No se sostenga de la cortadora si se está cayendo, suelte la manija inmediatamente.
- Nunca tire la cortadora hacia usted mientras camina. Si debe retroceder con la podadora para evitar una pared u obstáculo, mire primero abajo y atrás para evitar tropezarse y luego siga estos pasos:
 - a. Retroceda de la podadora hasta estirar completamente sus brazos.
 - b. Asegúrese que está bien equilibrado y bien parado.
 - c. Tire lentamente hacia atrás, no más allá de la mitad de la distancia entre usted y la cortadora.
 - d. Repita estos pasos según sea necesario.
- No opere esta cortadora bajo los efectos del alcohol o las drogas.
- No enganche el mecanismo autopropulsado en las unidades equipadas mientras arranca el motor.
- La manija de control de la cuchilla es un dispositivo de seguridad. Nunca intente evitar su funcionamiento. De hacerlo no funcionarían los dispositivos de seguridad y podrían producirse lesiones personales por el contacto con las cuchillas rotatorias. La manija de control de la cuchilla debe funcionar bien en ambas direcciones y regresar automáticamente a la posición desconectada cuando se la suelta.
- Nunca opere la cortadora sobre césped húmedo. Siempre esté seguro de su equilibrio. Si tropieza y cae puede lesionarse gravemente. Si siente que pierde el equilibrio, suelte inmediatamente la manija de control de la cuchilla y la cuchilla dejará de rotar en tres segundos.
- Corte el césped solamente con luz de día o con una buena luz artificial. Camine, nunca corra.
- Detenga la cuchilla cuando cruce sendas, senderos o caminos de grava.
- Si la máquina comenzara a vibrar de manera anormal, detenga el motor y busque inmediatamente la causa. La vibración por lo general es una advertencia de algún problema.
- Apague el motor y espere hasta que la cuchilla se detenga completamente antes de retirar el colector de césped o de desbloquear el canal. La cuchilla continúa rotando por unos cuantos segundos después

INSTRUCCIONES DE SEGURIDAD

que el motor se ha apagado. Nunca coloque ninguna parte del cuerpo en el área de la cuchilla hasta que esté seguro que la cuchilla ha dejado de girar.

- Nunca opere la cortadora si no tiene colocados y funcionando el escudo posterior apropiado, la cubierta de descarga, el colector de césped, la manija de control de la cuchilla y otros dispositivos de seguridad y protección. Nunca opere la cortadora si los dispositivos de seguridad están dañados. Si no lo hace, pueden producirse lesiones personales.
- El silenciador y el motor se calientan y pueden causar quemaduras. No los toque.
- Utilice solamente piezas y accesorios originales de fábrica. Si no lo hace, pueden producirse lesiones personales.
- Si se presentan situaciones que no están previstas en este manual, sea cuidadoso y use el sentido común. Contacte con su centro de servicio Sears para obtener ayuda.

FUNCIONAMIENTO EN PENDIENTES

Las pendientes son un factor importante en los accidentes ocasionados por derrapes y caídas y pueden producir lesiones graves. La operación en pendientes requiere mucha precaución. Si no se siente seguro en una pendiente, no realice el corte. Para su seguridad, use el indicador de pendientes que se incluye como parte de este manual para medir la pendiente antes de operar la unidad en una zona inclinada. Si la pendiente supera los 15 grados, no realice el corte.

Haga lo siguiente:

- Corte el césped de la pendiente en sentido transversal, nunca hacia arriba y abajo. Tenga sumo cuidado al cambiar de dirección en una pendiente.
- Esté atento a los agujeros, surcos, rocas, objetos ocultos o bultos que puedan provocar que se resbale o se tropiece. El césped alto puede ocultar obstáculos.
- Siempre esté seguro de que está bien afirmado. Si tropieza y cae puede lesionarse gravemente. Si siente que pierde el equilibrio, suelte inmediatamente la manija de control de la cuchilla y la cuchilla dejará de rotar en 3 segundos.

No haga lo siguiente:

- No corte el césped cerca de hundimientos, zanjas o terraplenes, podría perder el equilibrio.
- No corte el césped en pendientes mayores de 15 grados como se muestra en el indicador de pendiente.
- No corte el césped húmedo. Si no está firmemente parado, puede resbalarse.

SERVICIO

Manejo seguro de la gasolina:

- Para evitar lesiones personales o daños materiales sea sumamente cuidadoso al manipular la gasolina. La gasolina es sumamente inflamable y sus vapores pueden causar explosiones. Si se derrama gasolina encima o sobre la ropa se puede lesionar gravemente ya que se puede incendiar.
- Lávese la piel y cámbiese de ropa de inmediato.
- Utilice sólo los recipientes para gasolina autorizados.
- Nunca llene los recipientes en el interior de un vehículo o camión o caja de remolque con recubrimientos plásticos. Antes de llenarlos, coloque siempre los recipientes en el suelo y lejos del vehículo.
- Retire el equipo a gasolina del camión o remolque y llénelo en el suelo. Si esto no es posible, llene el equipo en un remolque con contenedor portátil, en vez de desde una boquilla dispensadora de gasolina.
- Mantenga la boquilla en contacto con el borde del depósito de combustible o con la abertura del recipiente en todo momento, hasta terminar de cargar. No utilice un dispositivo para abrir/cerrar la boquilla.
- Apague todos los cigarrillos, cigarros, pipas y otras fuentes de combustión.
- Nunca cargue combustible en la máquina en interiores porque los vapores inflamables podrían acumularse en el área.
- Nunca saque la tapa de la gasolina ni agregue combustible mientras el motor está caliente o en marcha. Permita que el motor se enfríe por lo menos dos minutos antes de volver a cargar combustible.

- Nunca llene en exceso el depósito de combustible. Llene el tanque a no más de ½ pulgada por debajo de la base del cuello del tapón de carga, para permitir la expansión del combustible.
- Vuelva a colocar la tapa de la gasolina y ajústela bien.
- Limpie la gasolina que se pueda haber derramado sobre el motor o el equipo. Traslade la máquina a otra zona. Espere 5 minutos antes de encender el motor.
- Nunca almacene la máquina o el recipiente de combustible en un espacio cerrado donde haya fuego, chispas o aparatos con piloto como por ejemplo, calentadores de agua, calefactores, hornos, secadores de ropa u otros aparatos a gas.
- Para reducir el riesgo de incendio mantenga la máquina limpia de pasto, hojas y de acumulación de otros escombros. Limpie los derrames de aceite o combustible y saque todos los residuos embebidos de combustible.
- Permita que la máquina se enfríe por lo menos 5 minutos antes de almacenarla.

Servicio general:

- Nunca encienda el motor en espacios cerrados o en una zona con poca ventilación. El escape del motor contiene monóxido de carbono, un gas inodoro y letal.
- Antes de limpiar, reparar o inspeccionar la máquina, compruebe que la cuchilla y todas las partes que se mueven se hallan detenido. Desconecte el cable de la bujía y póngalo haciendo masa contra el motor para evitar que se encienda accidentalmente.
- Revise los pernos de montaje de la cuchilla y del motor a intervalos frecuentes para verificar que estén bien apretados. Inspeccione además visualmente la cuchilla en busca de daños (abolladuras, desgaste, roturas, etc). Reemplace la cuchilla únicamente con equipo original del fabricante (OEM) listado en este manual. ¡El uso de piezas que no cumplen con las especificaciones del equipo original podría tener como resultado un rendimiento incorrecto y además poner en riesgo la seguridad!.
- Las cuchillas de las cortadoras son muy afiladas y podrían cortarlo. Envuelva la cuchilla o utilice guantes y extreme las precauciones cuando efectúe mantenimiento.
- Mantenga todos los pernos, tuercas y tornillos bien ajustados para asegurarse de que la máquina se encuentra en condiciones seguras de operación.
- Nunca intente alterar los dispositivos de seguridad. Controle periódicamente que funcionen correctamente.
- Después de golpear algún objeto extraño, detenga el motor, desconecte el cable de la bujía y colóquelo haciendo masa contra el motor. Inspeccione minuciosamente la máquina para determinar si está dañada. Repare el daño antes de encenderla y operarla.
- Nunca intente ajustar una rueda o la altura de corte mientras el motor está en marcha.
- Los componentes del colector de césped, la cubierta de descarga y el escudo posterior, están sujetos a desgaste y daños que podrían dejar expuestas las piezas móviles o permitir que se arrojen objetos. Para proteger su seguridad, verifique frecuentemente todos los componentes y reemplácelos inmediatamente sólo con piezas de los fabricantes del equipo original, listados en este manual. ¡El uso de piezas que no cumplen con las especificaciones del equipo original podría tener como resultado un rendimiento incorrecto y además poner en riesgo la seguridad!.
- No cambie la configuración del regulador del motor ni exceda la velocidad del mismo. El regulador controla la velocidad máxima segura de funcionamiento del motor.
- Mantenga o reemplace las etiquetas de seguridad, según sea necesario.
- Respete las leyes y normas aplicables para disponer adecuadamente de los desechos. La disposición inapropiada de líquidos o materiales puede dañar el medio ambiente.

INSTRUCCIONES DE SEGURIDAD

Use esta página como guía para determinar las inclinaciones de las pendientes en las que podría no tener una operación segura. No opere la podadora en dichas pendientes.

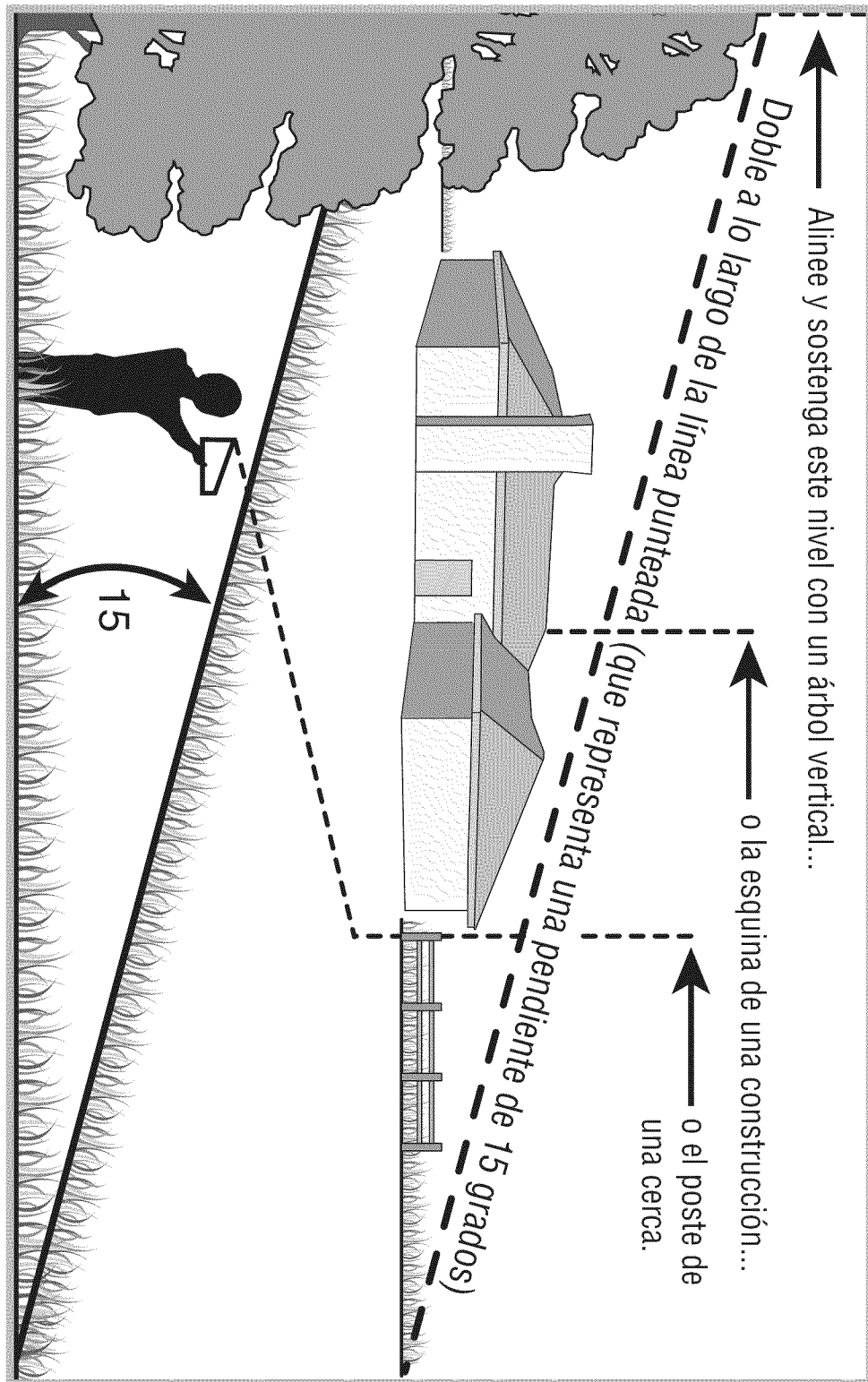

No puede en inclinaciones mayores a 15 grados (elevación aproximada de 2 1/2 pies por cada 10 pies). Una podadora en movimiento podría voltearse y causar lesiones severas. Si en una pendiente opera una podadora ubicado detrás de la misma, es extremadamente difícil mantener el equilibrio y podría resbalarse y sufrir lesiones graves.



La presencia de este símbolo indica que se trata de instrucciones importantes de seguridad que se deben respetar para evitar poner en peligro su seguridad personal y/o material y la de otras personas. Lea y siga todas las instrucciones de este manual antes de poner en funcionamiento esta máquina. Si no respeta estas instrucciones puede provocar lesiones personales. Cuando vea este símbolo, ¡TENGA EN CUENTA LA ADVERTENCIA!

ETIQUETAS DE SEGURIDAD

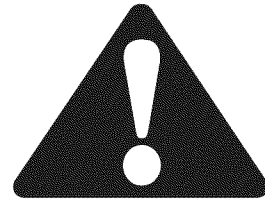

ADVERTENCIA

Este símbolo indica instrucciones de seguridad importantes que de no seguirse, se podría poner en peligro la seguridad personal y/o la propiedad suya y de terceros. Lea y siga todas las instrucciones en este manual antes de iniciar la operación de esta máquina. En caso de no seguir estas instrucciones podría provocar lesiones personales. Cuando vea este símbolo

SIGA LA ADVERTENCIA

Su responsabilidad: Sólo permita que usen esta máquina eléctrica las personas que lean, comprendan y respeten las advertencias y las instrucciones que aparecen en este manual y en la máquina.

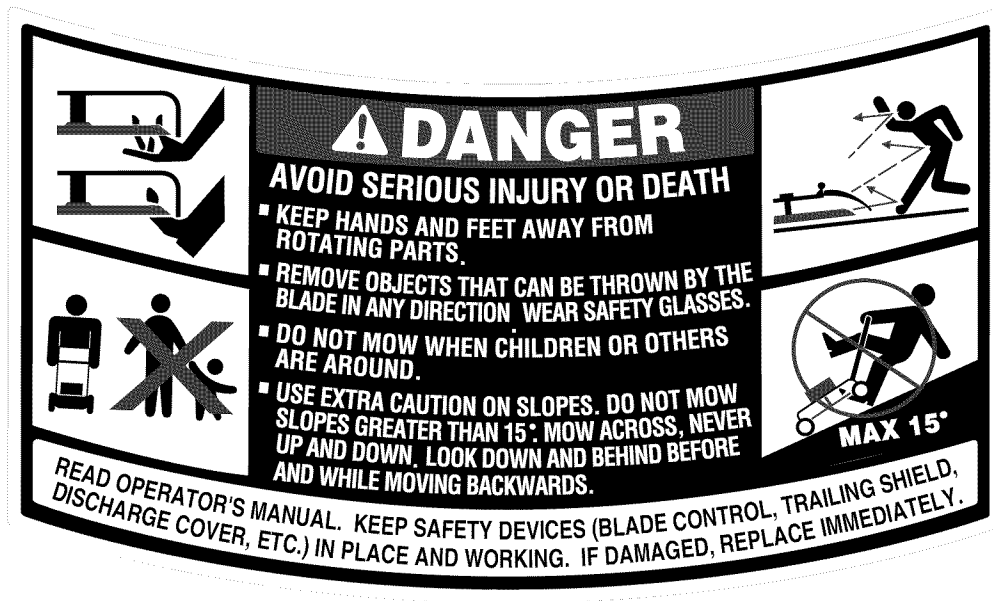

Esta página se marchó intencionadamente en blanco.

MONTAJE

IMPORTANTE: Esta unidad se envía sin aceite en el motor. Después del montaje, consulte la página 49 para los detalles del combustible y el aceite.

IMPORTANTE: Las referencias a los lados derecho o izquierdo de la cortadora de césped se hacen observando la máquina desde la posición de operación.

⚠ ADVERTENCIA

La plataforma de la cortadora de césped puede arrojar objetos. En caso de operar la cortadora de césped sin colocar el canal de descarga en la posición adecuada para el funcionamiento, podrían producirse graves lesiones personales y/o daños materiales.

⚠ ADVERTENCIA

Desconecte el cable de la bujía y póngalo haciendo masa contra el motor para evitar que se encienda accidentalmente.

PIEZAS SUELTAS DENTRO DE LA CAJA

Manual del Operador

Manguera de drenaje de aceite

Acoplador de Manguera de Agua

HERRAMIENTAS NECESARIAS PARA EL MONTAJE

Un juego de llaves ajustables y un manómetro para neumáticos

RETIRO DE LA UNIDAD DE LA CAJA DE MONTAJE

1. Corte las tiras, si las hay, que aseguran la unidad al pálet. Deje la unidad sobre el pálet durante el montaje (para retirar la unidad del pálet sin riesgos, espere hasta haber montado la manija).
2. Retire todo el embalaje protector y las tiras plásticas de unión.

⚠ ADVERTENCIA

Es necesario quitar y desechar el soporte del canal antes de operar la cortadora de césped.

RETIRO DEL SOPORTE DEL CANAL

1. Ubique el soporte del canal que sostiene el canal de descarga en posición vertical, Figura 1.



Figura 1

2. Tire el canal para atrás hacia el motor. Mientras sostiene el canal con una mano, retire el soporte del canal con la otra mano.
3. Baje con cuidado el canal contra la plataforma y descarte el soporte.

MONTAJE DE LA MANIJA

1. Retire las perillas en estrella inferiores y los tornillos del carro de la manija inferior, Figura 2.

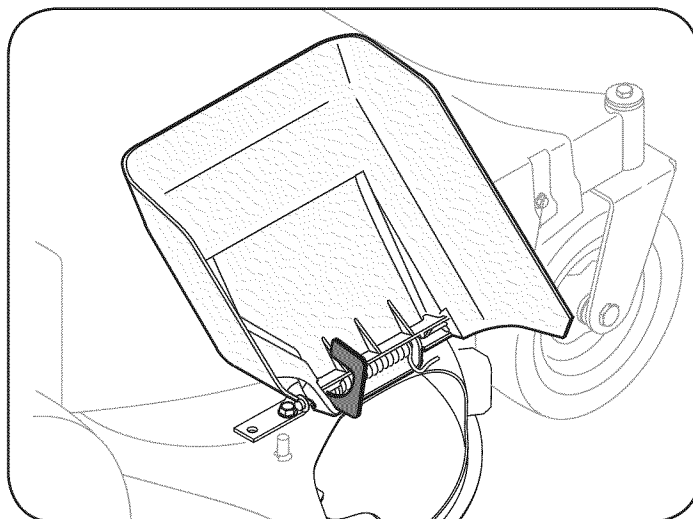

Figura 2

MONTAJE

2. Gire la manija superior a la operación operativa, Figura 3. Tenga cuidado de no doblar ni torcer los cables al girar la manija.

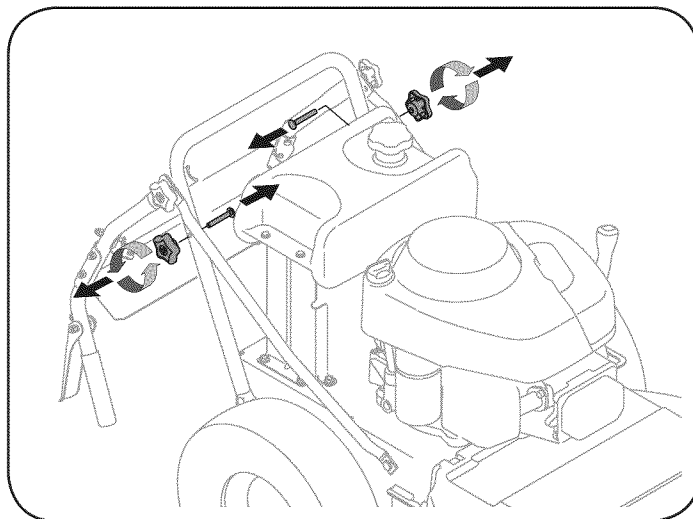

Figura 3

3. Instale los tornillos del carro y las perillas extraídos anteriormente.
4. Ajuste las perillas en estrella superiores e inferiores y los tornillos del carro para asegurar la manija superior a la inferior, Figura 3.

INSTALACIÓN DE LA PALANCA DE CAMBIO DE VELOCIDADES

1. Extraiga el tornillo de 5/6-18" y la tuerca de seguridad que sujetan la palanca de cambio a la placa de la palanca de cambio, Figura 4.

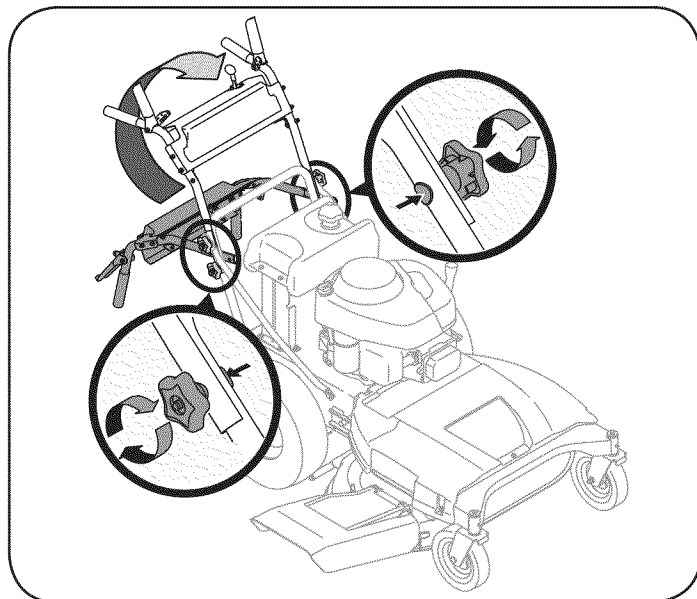

Figura 4

2. Extraiga el tornillo y la tuerca restantes de la placa de la palanca de cambio inferior, Figura 4.

3. Coloque la palanca de cambio superior en posición vertical alineando los orificios de la palanca con los de la placa de cambio, Figura 5.

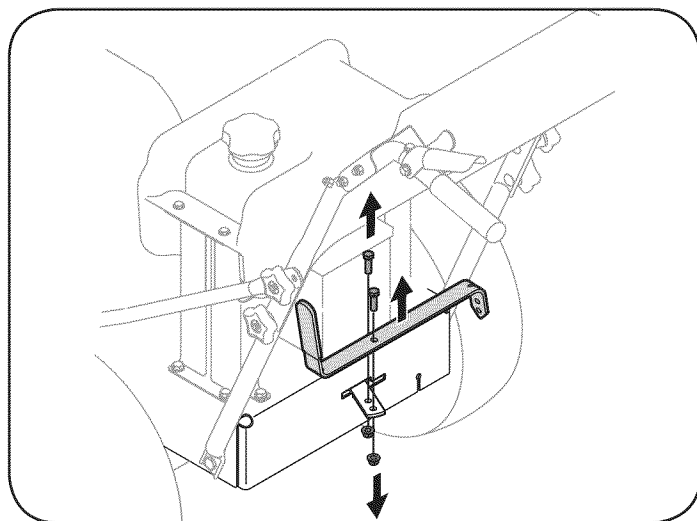

Figura 5

4. Asegure la palanca a la placa usando los dos tornillos y las dos tuercas extraídas anteriormente, Figura 5.

AJUSTES FINALES

Presión de los neumáticos traseros

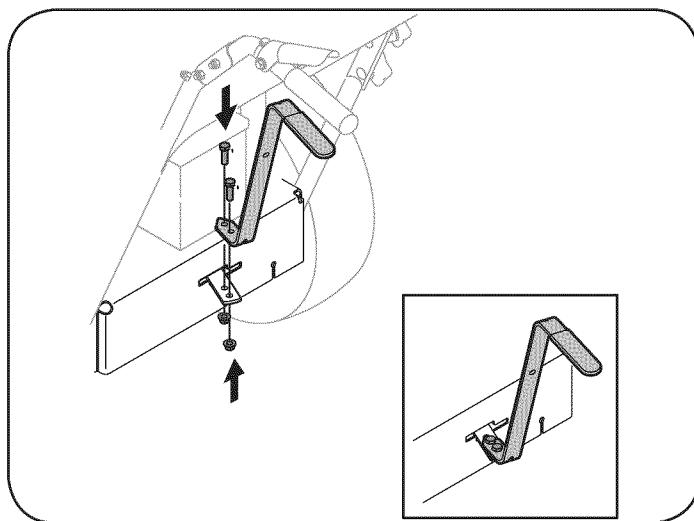
⚠ ADVERTENCIA

Nunca exceda la presión máxima de inflado que se indica en los laterales de los neumáticos.

La presión operativa recomendada para los neumáticos traseros es de aproximadamente 20 p.s.i. Verifique la presión de los neumáticos regularmente y mantenga siempre la misma presión en ambos neumáticos traseros.

IMPORTANTE: Consulte los laterales de las ruedas para conocer con exactitud la presión máxima en psi recomendada por el fabricante. No infle los neumáticos en exceso. La presión de neumáticos desigual podría hacer que la plataforma corte el césped en forma despareja.

CONOZCA SU CORTADORA DE CÉSPED



Figura 6

⚠ PRECAUCIÓN

Familiarícese con todos los controles y su correcto funcionamiento. Sepa cómo detener la máquina y cómo desconectar los controles.

⚠ ADVERTENCIA

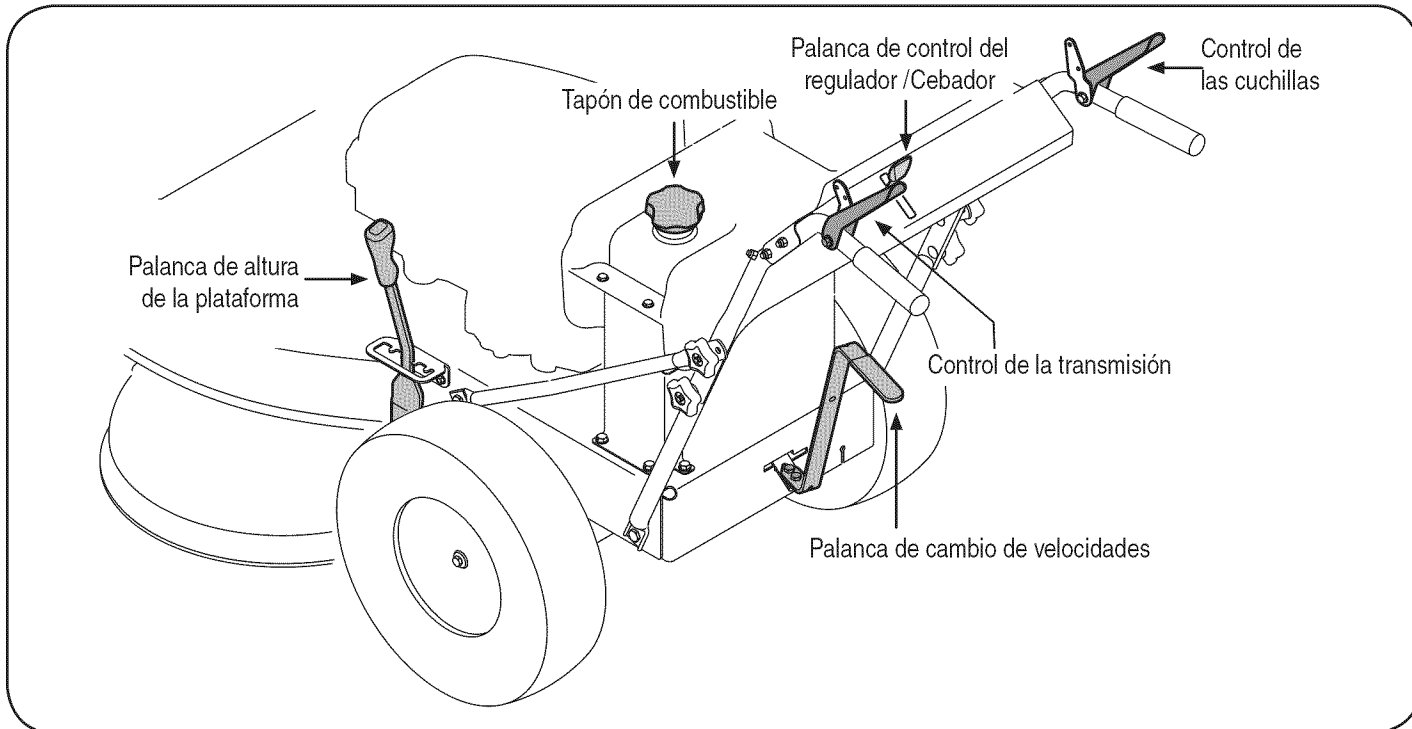
Al operar una cortadora de césped es posible que objetos extraños sean arrojados a los ojos, lo cual puede dañarlos gravemente. Utilice siempre gafas de seguridad durante la operación de la cortadora de césped o mientras la ajusta o la repara.

PALANCA DE CONTROL DEL REGULADOR / CEBADOR

IMPORTANTE: Cuando opere la cortadora de césped con la plataforma de corte colocada, asegúrese de que la palanca de control del regulador/cebador esté siempre en la posición rápido.

Esta palanca se usa para regular la velocidad del motor, para aplicar el cebador del motor, y para detener el motor. Haga funcionar el motor siempre a alta velocidad para obtener mejores resultados de corte.

CEBADOR: Utilícelo para arrancar un motor frío

RÁPIDO: Utilícelo durante el funcionamiento de la cortadora.

LENTO: Utilícelo durante la marcha lenta.

PARAR: Detiene el motor.

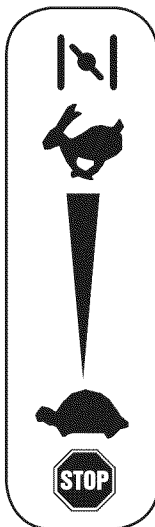

⚠ ADVERTENCIA

Asegúrese que ninguna persona aparte del operador permanezca cerca de la podadora mientras arranca el motor u opera la misma. Nunca encienda un motor en espacios cerrados o en una zona con poca ventilación. El escape del motor contiene monóxido de carbono, un gas inodoro y letal. Mantenga las manos, los pies, el cabello y la ropa suelta alejados de las partes móviles del motor y de la podadora.

TAPÓN DE COMBUSTIBLE

Retire el tapón de combustible para agregar combustible al tanque de combustible.

Use gasolina limpia, fresca, regular, sin plomo con un octanaje mínimo de 85.

⚠ ADVERTENCIA

Apague el motor y déjelo enfriar al menos dos minutos antes de quitar el tapón de llenado de combustible.

PALANCA DE ALTURA DE LA PLATAFORMA

Use esta palanca para ajustar la altura de corte. Para utilizarla, mueva la palanca hacia la izquierda, luego colóquela en la muesca que mejor se adapte a la aplicación deseada.



CONOZCA SU CORTADORA DE CÉSPED

CONTROL DE LAS CUCHILLAS

Se usa el control de las cuchillas para enganchar la plataforma de la cortadora. Para enganchar este control, presione y retenga la palanca contra la empuñadura de la barra de control. Para detener las cuchillas, suelte el control de las cuchillas. Desenganche siempre el control de las cuchillas antes de arrancar el motor. Así se asegura de que las cuchillas no comenzarán a girar cuando arranque el motor.

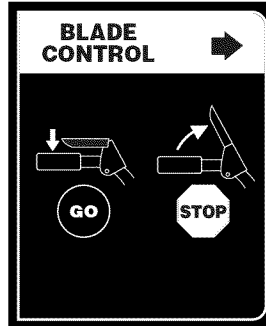

CONTROL DE LA TRANSMISIÓN

El control de la transmisión se usa para engranar y desengranar la transmisión de las ruedas. Para enganchar este control, apriete el control de la transmisión contra la empuñadura de la barra de control. Para detener la transmisión, suelte el control de la transmisión.

IMPORTANTE: Suelte siempre el control de la transmisión antes de cambiar las velocidades.



CONTROLES DEL MOTOR

Consulte la Figura 7 para ver la ubicación de los controles del motor.

Arrancador de retroceso

El arrancador de retroceso se usa para poner en funcionamiento el motor.

Válvula de drenaje de aceite

Use la válvula de drenaje de aceite para drenar el aceite del motor. Consulte la sección de Mantenimiento para obtener instrucciones.

Manija del filtro de aire

La manija del depurador de aire se usa para acceder al depurador de aire. El cartucho purificador de aire se puede extraer para limpiar o reemplazar. Consulte la sección de Mantenimiento para obtener detalles.

⚠ ADVERTENCIA

Si se instala incorrectamente el cartucho o la cubierta, se pueden producir lesiones graves o la muerte de las explosiones del carburador. No intente arrancar el motor cuando no están puestos.

Bujía de encendido/Cable de la bujía

Consulte la sección de Mantenimiento para obtener instrucciones sobre el reemplazo de bujías.

Tapón de aceite/varilla de medición del nivel de aceite

Consulte la sección de Mantenimiento para obtener instrucciones sobre cómo verificar el aceite.

PALANCA DE CAMBIO DE VELOCIDADES

Use esta palanca para seleccionar una de cuatro velocidades de marcha directa, neutral o marcha atrás.

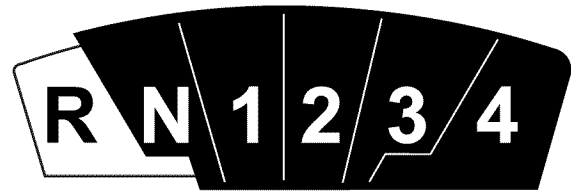

Marcha directa

Hay cuatro velocidades de marcha directa. La posición uno (1) es la más lenta, y la posición cuatro (4) es la más rápida.

Marcha atrás

Para seleccionar marcha atrás, ponga la palanca en la posición de reversa (R).

Neutral

Coloque la palanca en neutro (N) antes de comenzar el cortacésped, y cuando el cortacésped no está en el uso. Además, el cortacésped puede ser a mano empujado o tirado colocando la palanca de cambios en el N posición (neutra) y presionando el control de paseo contra el apretón de manillar.

⚠ PRECAUCIÓN

Para evitar dañar la transmisión, no cambie de velocidad cuando la cortadora está en movimiento. Suelte la manija de control de la transmisión antes de cambiar de velocidad.

⚠ ADVERTENCIA

Mire detrás de la cortadora antes y durante el funcionamiento marcha atrás. Detenga las cuchillas de la cortadora antes de operar marcha atrás.



Figura 7

OPERACIÓN

⚠ ADVERTENCIA

Al operar una cortadora de césped es posible que objetos extraños sean arrojados a los ojos, lo cual puede dañarlos gravemente. Utilice siempre gafas de seguridad durante la operación de la cortadora de césped o mientras la ajusta o la repara.

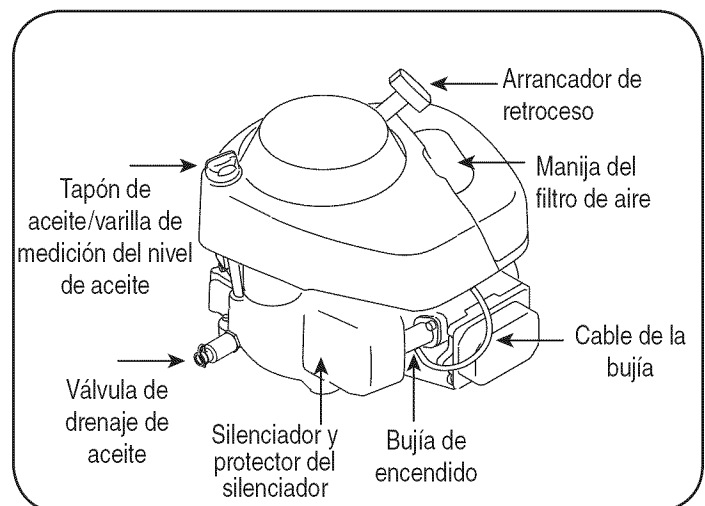
⚠ ADVERTENCIA

Tenga sumo cuidado al manipular la gasolina. La gasolina es sumamente inflamable y sus vapores pueden causar explosiones. Nunca cargue combustible en la máquina en un espacio cerrado o cuando el motor está caliente o en marcha. Apague cigarrillos, cigarras, pipas y otras fuentes de combustión.

⚠ ADVERTENCIA

Asegúrese que ninguna persona aparte del operador permanezca cerca de la podadora mientras arranca el motor u opera la misma. Nunca encienda un motor en espacios cerrados o en una zona con poca ventilación. El escape del motor contiene monóxido de carbono, un gas inodoro y letal. Mantenga las manos, los pies, el cabello y la vestimenta suelta alejados de las piezas móviles.

LLENADO DE GASOLINA Y ACEITE

Llenado de gasolina

⚠ PRECAUCIÓN

Los combustibles con mezcla de alcohol (que se llaman gasohol, o que utilizan etanol o metanol) pueden atraer humedad, lo que conduce a la separación y formación de ácidos durante el almacenamiento. El gas ácido puede dañar el sistema de combustible del motor mientras la máquina está almacenada.

⚠ PRECAUCIÓN

Para evitar problemas con el motor, se debe vaciar el sistema de combustible antes de almacenar la máquina durante 30 días o más. Vacíe el tanque de nafta, encienda el motor y déjelo funcionar hasta que las líneas de combustible y el carburador estén vacíos. La siguiente temporada use combustible fresco. Consulte las Instrucciones de ALMACENAMIENTO si desea información adicional.

⚠ PRECAUCIÓN

No use nunca productos de limpieza para motores o carburadores en el depósito de combustible, se pueden ocasionar daños permanentes.

IMPORTANTE: La cortadora de césped se entrega sin combustible en el tanque.

- Nunca llene el tanque de combustible completamente. Llene el tanque a no más de 1/2 pulgada por debajo de la base del cuello de llenado dejando espacio para la dilatación del combustible.
- Siempre use gasolina para automotores sin plomo, limpia y nueva. Llene el tanque de combustible al aire libre y use un embudo o pico para evitar derramar. Asegúrese de que el recipiente desde el cual vierte la gasolina esté limpio y no esté oxidado ni contaminado con otras partículas extrañas. Asegúrese de limpiar el combustible que se haya derramado antes de arrancar el motor.



- Al finalizar el trabajo, vacíe el tanque de combustible si la cortadora de césped no será usada durante los siguientes 30 días o más. Almacene la gasolina en un recipiente limpio y mantenga el recipiente bien tapado. Consulte las instrucciones de ALMACENAMIENTO si desea información adicional.

Llenado de aceite

IMPORTANTE: La cortadora de césped se entrega con aceite en el motor, no obstante, usted DEBE verificar el nivel de aceite antes de operarla. El aceite debe cambiarse después de las primeras dos horas de operación y cada 25 horas de operación de ahí en más. Utilice el tipo de aceite de motor especificado en la sección Mantenimiento.

1. Retire el tapón de llenado de aceite /la varilla de nivel de aceite del tubo de llenado.
2. Controle que el nivel de aceite llegue hasta la marca FULL (lleno) de la varilla del nivel del aceite. Si es necesario, vierta aceite lentamente en el tubo de llenado hasta que el nivel de aceite alcance a lleno.
3. Vuelva a colocar el tapón de llenado de aceite / varilla del nivel del aceite.

ENCENDIDO DE LA CORTADORA DE CÉSPED

1. Suelte todos los controles de la cortadora para impedir que las ruedas o las cuchillas roten.
2. Mueva la palanca de cambio de velocidad a la posición neutral (N).
3. Mueva la palanca de control del regulador/cebador totalmente hacia arriba a la posición  cebador para arrancar un motor frío o a la posición  rápido para arrancar un motor caliente.
4. Para arrancar el motor usando el arrancador de retroceso:
 - a. Párese del lado izquierdo (mirando desde atrás de las barras de control) de la máquina. Asegúrese de tener los pies bien lejos de la parte de abajo de la plataforma de la cortadora y que todos los controles de la cortadora están desenganchados.
 - b. Tome con firmeza la manija de soga del arrancador y tire lentamente hasta que la soga quede un poco más tirante. Deje que la soga se enrolle lentamente. Luego tire de la soga con un golpe rápido y continuo de todo el brazo. Deje que la soga se enrolle lentamente. Si el motor no ha arrancado después de tres intentos, repita las instrucciones (intente poner el regulador en la posición rápido).
 - c. Cuando el motor arranque, hágalo funcionar en la posición de regulador rápida  (mueva la palanca de control del regulador/cebador de la posición cebador a la posición rápido).

⚠ ADVERTENCIA

Mire detrás de la cortadora antes y durante el funcionamiento marcha atrás. Detenga las cuchillas de la cortadora antes de operar marcha atrás.

⚠ ADVERTENCIA

Si golpea un objeto extraño, detenga el motor. Retire el cable de la bujía, inspeccione detenidamente la cortadora para ver que no tenga daños, y repare el daño antes de volver a encender y operar. El exceso de vibración de la cortadora durante la operación es una indicación de daño. Se debe inspeccionar y reparar la unidad lo antes posible.

OPERACIÓN

⚠ ADVERTENCIA

Mire detrás de la cortadora antes y durante el funcionamiento marcha atrás. Detenga las cuchillas de la cortadora antes de operar marcha atrás.

USO DE LA CORTADORA DE CÉSPED

IMPORTANTE: Suelte siempre el control de la transmisión antes de cambiar las velocidades. Consulte la sección “Conozca su cortadora de césped” para ver los controles de la cortadora.



Asegúrese de que el césped está libre de piedras, palos, cables u otros objetos que pudiesen dañar la cortadora o el motor. Dichos objetos pueden ser arrojados accidentalmente por la cortadora en cualquier dirección y provocar lesiones personales graves al operador y a otras personas. Para obtener mejores resultados, no corte césped mojado y nunca corte más de un tercio de la longitud total del césped.

1. Una vez que el motor esté funcionando, apriete el control de transmisión contra la manija superior para impulsar la máquina. Para activar las cuchillas de corte, apriete el control de las cuchillas contra la manija superior.
2. Para cambiar de velocidad, libere la palanca de control de la transmisión y mueva la palanca de cambio de velocidad a la posición deseada. Para practicar con la cortadora inicialmente, ponga la palanca en la posición N° 1. Seleccione las velocidades directas según las condiciones del terreno y del corte. Use velocidades más bajas en terrenos agrestes o donde el pasto es más pesado o grueso. La velocidad directa se puede aumentar sobre terrenos lisos o donde el pasto no está muy tupido. Permita que las ruedas se detengan completamente antes de cambiar de una velocidad a otra.

IMPORTANTE: Tenga presente que al enganchar la palanca de control de la transmisión con la palanca de cambio en 3ra o 4ta velocidad, la potencia y el par motor generados pueden hacer que la unidad se sacuda hacia adelante. Para evitarlo, apriete lentamente la palanca de control de la transmisión contra la manija superior.

3. Para detener las cuchillas, suelte el control de las cuchillas. Para detener el control de la transmisión a las ruedas, suelte el control de la transmisión.

DETENCIÓN DE LA CORTADORA DE CÉSPED

1. Suelte el control de las cuchillas y la transmisión para detener las ruedas y las cuchillas de plataforma.
2. Mueva la palanca de control del regulador/cebador hacia abajo a la posición lenta (tortuga) . Siempre que sea posible, reduzca gradualmente la velocidad del motor antes de detenerlo.
3. Mueva la palanca de control del regulador/cebador totalmente hacia abajo a la posición Stop  (detención).
4. Desconecte el cable de la bujía y póngalo haciendo masa contra el motor.

TRASLADO DE LA CORTADORA DE CÉSPED CON EL MOTOR APAGADO

Se puede empujar o tirar de la cortadora manualmente colocando la palanca de cambio de velocidad en la posición N (neutral) y presionando el control de la transmisión contra la empuñadura de la barra de control.

ABONO O CORTE CON DESCARGA LATERAL

Se puede usar la cortadora de césped tanto como cortadora abonadora o como cortadora con descarga lateral. Para usar la función de abono, inserte la clavija de abono como se indica a continuación. Retire la clavija de abono para descargar lateralmente los recortes de césped.

La clavija de abono está diseñada para mantener el canal de descarga levantado durante el corte. Cuando se retira la clavija, el canal de descarga se baja solo para cortar con descarga lateral.

⚠ ADVERTENCIA

Antes de instalar o desinstalar la clavija de abono, detenga el motor, espere a que las piezas dejen de moverse y desconecte el cable de la bujía.

Para instalar o desinstalar la clavija de abono:

1. Detenga el motor y espere que todas las piezas dejen de moverse.
2. Desconecte el cable de la bujía.
3. Para instalar la clavija de abono, inserte la lengüeta derecha (A) de la clavija en el soporte de la plataforma, Figura 8.
4. Inserte la cubierta en la abertura de descarga (B), Figura 8.
5. Una vez que la clavija de abono está colocada en la abertura de la plataforma, empujela hacia la parte posterior de la cortadora (C) para que la clavija calce correctamente en la abertura, Figura 8.
6. Para retirar la clavija, deslice la cubierta hacia la derecha (frente de la cortadora) para desenganchar la ranura de la plataforma de la cortadora y luego fuerce el lado izquierdo de la cubierta hacia afuera para soltarla.



Figura 8

⚠ ADVERTENCIA

Mantenga las manos y pies alejados de la abertura de descarga de la plataforma de corte.

SERVICIO Y MANTENIMIENTO

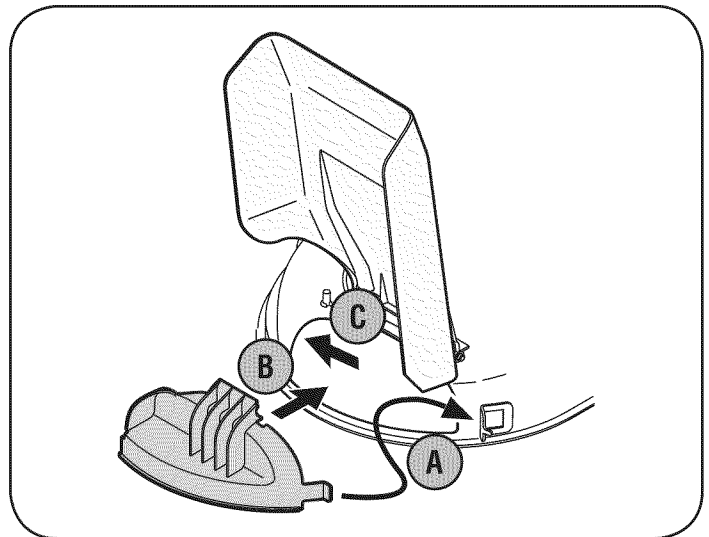
⚠ ADVERTENCIA

Detenga siempre el motor, desconecte la bujía y haga masa contra el motor antes de realizar cualquier tarea de mantenimiento en la cortadora.

RECOMENDACIONES GENERALES

- Respete siempre las reglas de seguridad cuando realice cualquier tarea de mantenimiento en la cortadora.
- La garantía de esta cortadora no cubre elementos que han estado sujetos al mal uso o la negligencia del operador. Para recibir el reembolso total de la garantía, el operador deberá dar mantenimiento a la podadora como se indica en este manual.
- El cambio de la velocidad controlada del motor invalidará la garantía del motor.
- Todos los ajustes deben ser verificados por lo menos una vez en cada estación.
- Revise periódicamente todos los sujetadores y compruebe que estén bien ajustados.

MANTENIMIENTO DEL MOTOR

Control de la bujía de encendido

Limpie la bujía y ajuste la separación del electrodo a 0.030" al menos una vez por estación, reemplace cada 100 horas de funcionamiento.

1. Limpie el área alrededor de la base de la bujía. No lije la bujía. Se debe limpiar las bujías mediante raspado o tallado con cepillo de alambre y lavado con un solvente comercial.
2. Saque e inspeccione la bujía. Verifique la separación para asegurarse de que está fijada en 0.030". Vea la Figura 9.
3. Cambie la bujía si los electrodos están picados, quemados o la porcelana está rota.



Figura 9

Mantenimiento del filtro de aire.

⚠ ADVERTENCIA

Si se instalan incorrectamente los filtros o las cubiertas, se pueden producir lesiones graves o la muerte de las explosiones del carburador. No intente arrancar el motor cuando no están puestos.

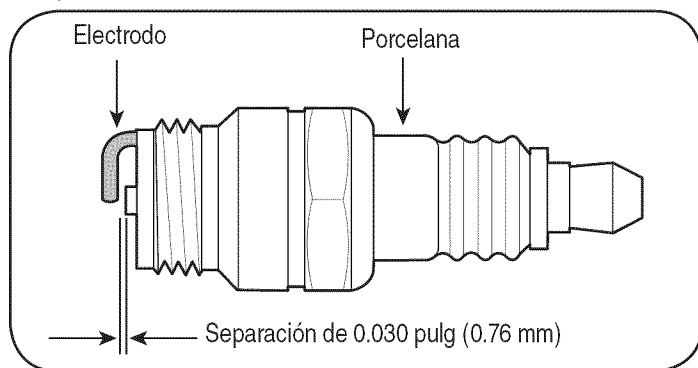
⚠ PRECAUCIÓN

No use aire presurizado ni solventes para limpiar el cartucho del filtro de aire.

Limpie o reemplace el filtro de aire cada 25 horas de funcionamiento.

1. Tire la manija del filtro de aire para arriba, Figura 10, y tire para atrás hacia el motor.
2. Retire la cubierta del filtro de aire, Figura 10.
3. Extraiga con cuidado el cartucho del filtro de aire y el pre-filtro (si está instalado) del alojamiento del soplador.
4. Limpie la base del cartucho del filtro de aire con cuidado para evitar que las impurezas penetren en el motor.
5. Coloque el pre-filtro, si está instalado, y el cartucho nuevamente en el alojamiento del soplador. El cartucho se debe colocar firmemente en su posición.
6. Aline las lengüetas de la cubierta con las ranuras del alojamiento del soplador y vuelva a colocar la cubierta.



Figura 10

SERVICIO Y MANTENIMIENTO

Cambio de aceite del motor

El aceite del motor se debe cambiar cada 25 horas de funcionamiento.

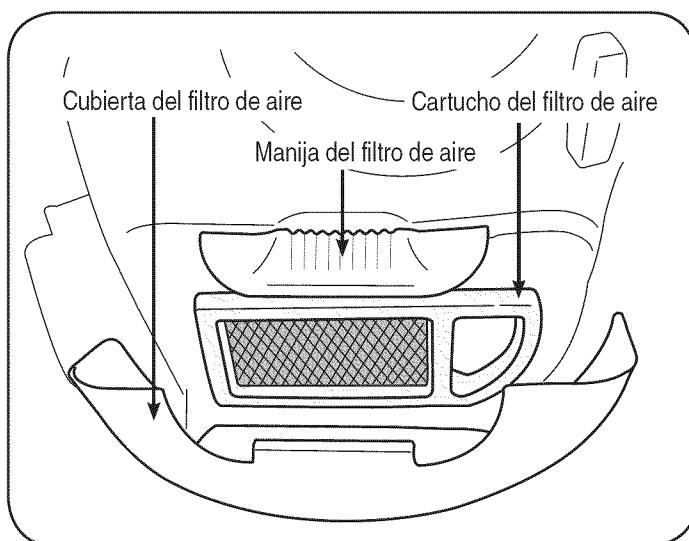
1. Para acceder a la válvula de drenaje del aceite del motor, se debe girar hacia adelante el tirante tubular de la manija derecha.
 - a. Extraiga la perilla en estrella superior y el tornillo del carro del lado derecho de la manija, Figura 11.
 - b. Gire el tirante tubular hacia el frente de la cortadora para tener lugar para conectar la manguera de drenaje de aceite a la válvula de drenaje de aceite, Figura 11.



Figura 11

2. Abra el tapón protector en el extremo de la válvula de drenaje de aceite para dejar expuesto el orificio de drenaje, Figura 12.

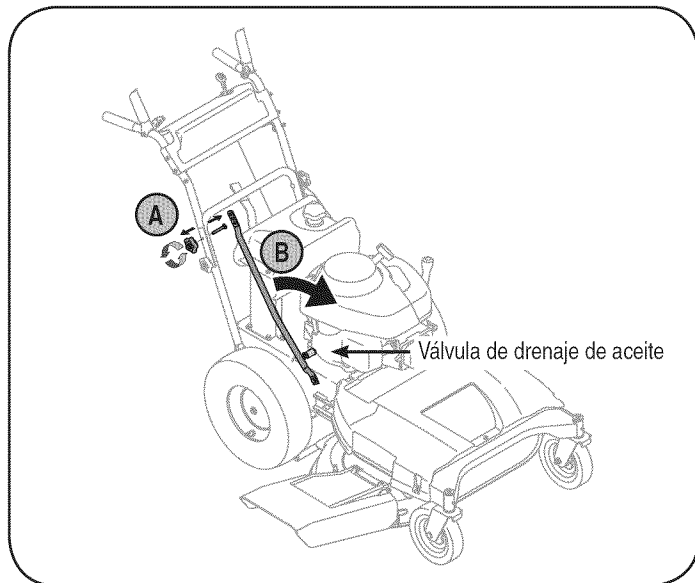

Figura 12

3. Retire el tapón de llenado de aceite /la varilla de nivel de aceite del tubo de llenado, Figura 12.

4. Inserte la manguera de drenaje de aceite (empaquetada con este manual) dentro del orificio de drenaje de aceite. Coloque el extremo opuesto de la manguera en un depósito de recolección de aceite que posea capacidad suficiente para recoger el aceite usado.
5. Libere la válvula presionando las dos etiquetas hacia dentro tirando. El petróleo comenzará a drenar del motor.
6. Después de que el petróleo ha terminado de drenar, prensa las dos etiquetas hacia dentro y empuje la válvula de desagüe del aceite atrás en cerrar con llave la válvula cerrada. Quite la manguera, y resuma el final de la válvula de desagüe del aceite para impedir a escombros entrar en el puerto de desagüe.
7. Vuelva a llenar el motor con aceite de motor nuevo hasta que el nivel del aceite en la varilla de medición llegue a FULL (lleno). Vuelva a colocar el tapón de llenado de aceite / varilla del nivel del aceite.
8. Gire el tirante tubular de la manija derecha a su posición inicial. Aline el orificio central del tirante tubular con el orificio de la manija. Sujete con la perilla en estrella y el tornillo del carro extraídos anteriormente.

Use solamente un aceite detergente de alta calidad cuya clasificación de servicio API sea SF o SG. Seleccione el grado de viscosidad SAE del aceite según la temperatura de operación esperada. Aunque los aceites de viscosidad múltiple (5W30, 10W30, etc.) mejoran el encendido cuando el clima está frío, los mismos incrementan el consumo de aceite cuando se usan a más de 32°F. Compruebe el nivel de aceite con mayor frecuencia para evitar daños debido a que el motor trabaje con un nivel de aceite bajo.

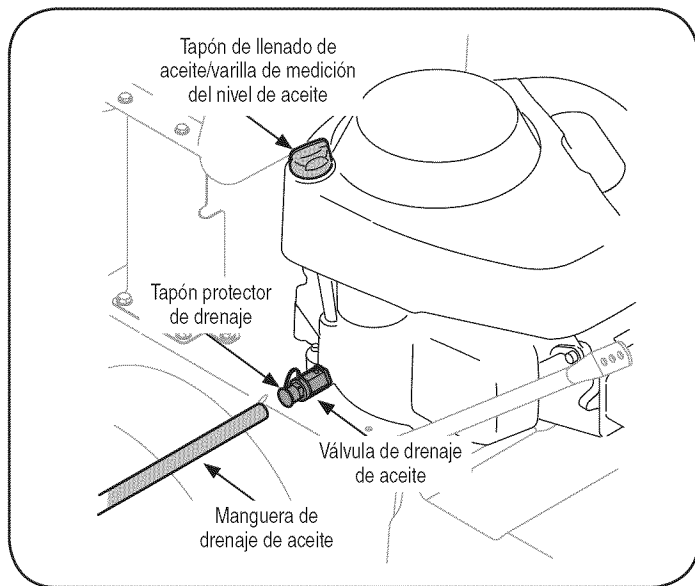

Figura 13

SERVICIO Y MANTENIMIENTO

⚠ ADVERTENCIA

Antes de llevar a cabo algún tipo de mantenimiento en la máquina, espere a que todas las partes se detengan y desconecte el cable de la bujía. Si no se observan estas instrucciones se pueden producir lesiones personales o daños materiales.

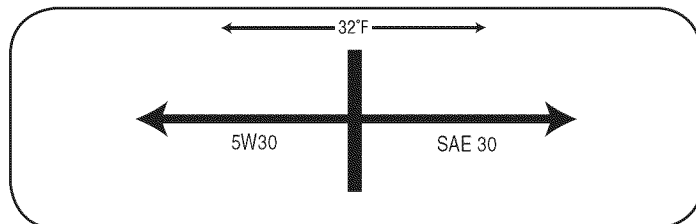
EXTRACCIÓN DE LA CUBIERTA DE LA CORREA

La cubierta de la correa se debe extraer para realizar varios procedimientos de mantenimiento y servicio. Siga las siguientes instrucciones para extraer la cubierta de la correa.

1. Detenga el motor, espere a que todas las partes dejen de moverse y desconecte el cable de la bujía.
2. Quite los tres tornillos y arandelas que sostienen la tapa al marco, la Figura 14.



Figura 14

3. Extraiga la cubierta de la correa.
4. Para instalar de nuevo la tapa de cinturón, coloque la tapa en la posición y sujete la utilización de tres tornillos y arandelas quitadas antes.

⚠ ADVERTENCIA

No haga funcionar la unidad sin la cubierta de la correa instalada. Si no se observan estas instrucciones se pueden producir lesiones personales o daños materiales.

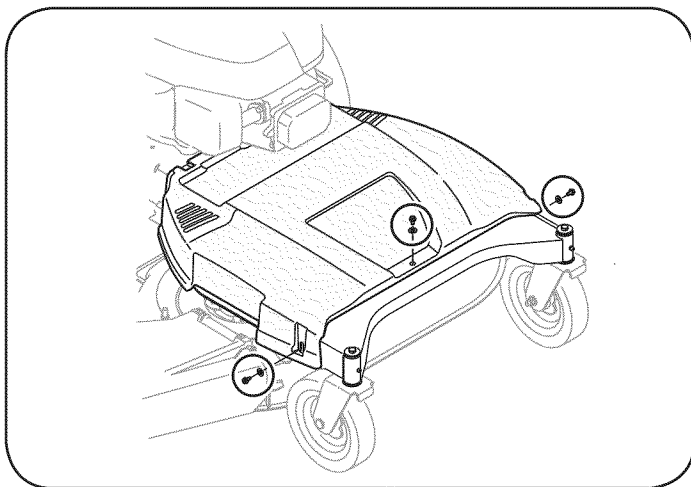
EXTRACCIÓN DE LA PLATAFORMA DE LA CORTADORA DE CÉSPED

Antes de hacer cualquier tipo de mantenimiento en la parte inferior de la cortadora, se debe extraer la plataforma de corte. Siga las siguientes instrucciones para extraer la plataforma de corte:

1. Detenga el motor, espere a que todas las partes dejen de moverse y desconecte el cable de la bujía.
2. Suelte todos los controles de la cortadora de césped.
3. Saque la cubierta de la correa como se detalla en "Extracción de la cubierta de la correa."
4. Use la palanca de altura de la plataforma para mover la plataforma de corte a su posición más elevada.
5. Coloque tacos de madera debajo de la plataforma.

6. Use la palanca de altura de la plataforma para bajar la plataforma y hacerla descansar sobre los tacos de madera.
7. Mire la plataforma de corte desde el lado izquierdo de la cortadora y localice el pasador de horquilla que fija la varilla de sostén de la plataforma al lateral posterior izquierdo de la plataforma, Figura 15.



Figura 15

8. Extraiga el pasador de horquilla que fija la varilla de sostén, y extraiga con cuidado el soporte de la plataforma del brazo de elevación de la plataforma, Figura 15.
9. Repita los pasos 7 y 8 del lado derecho de la cortadora. Al terminar, se deben extraer los cuatro pasadores de horquilla.
10. Empuje la plataforma de corte hacia la izquierda para desenganchar el montaje de elevación de la plataforma.
11. Use la manija de elevación de la plataforma para levantar la plataforma a su posición más alta.
12. Retire los tacos de madera de debajo de la plataforma.
13. Extraiga la correa de transmisión como se detalla en "Reemplazo de la correa de transmisión".
14. Deslice la plataforma de corte hacia la parte posterior de la unidad.
15. Desenganche el cable resorte de la transmisión del montaje del brazo secundario libre. Figura 16.

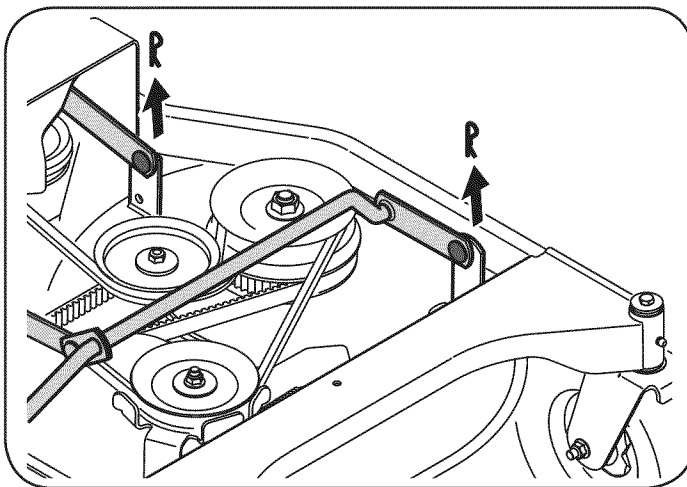

Figura 16

SERVICIO Y MANTENIMIENTO

16. Retire la plataforma de corte.
17. Para instalar la plataforma de corte, siga los pasos anteriores en orden inverso.

⚠ ADVERTENCIA

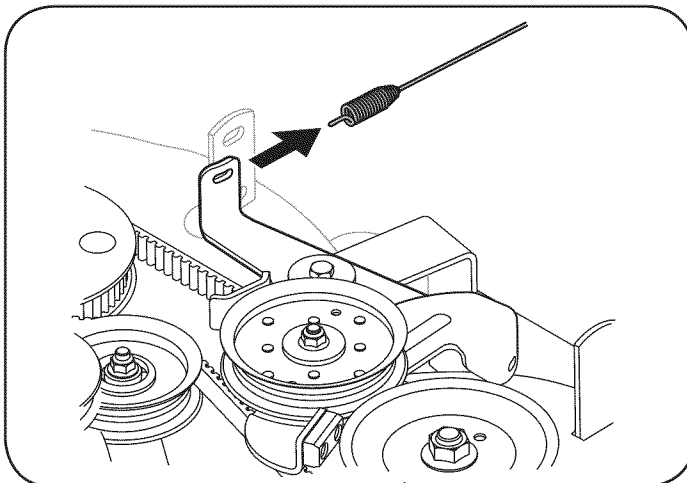
Antes de llevar a cabo algún tipo de mantenimiento en la máquina, espere a que todas las partes se detengan y desconecte el cable de la bujía. Si no se observan estas instrucciones se pueden producir lesiones personales o daños materiales.

⚠ PRECAUCIÓN

No limpie la cortadora de césped con una lavadora a presión. Puede producir daños a los componentes eléctricos, husillos, poleas, rodamientos o al motor.

LUBRICACIÓN

Puntos de pivote y varillaje

Lubrique todos los puntos de pivote del sistema de transmisión y el varillaje de elevación al menos una vez por temporada, o cada 25 horas de funcionamiento, con aceite ligero.

Ruedas traseras

Se deben extraer las ruedas traseras de los ejes una vez por temporada. Lubrique los eje y las llantas adecuadamente con grasa multiuso antes de volver a instalarlos.

Rodamientos de las ruedas delanteras

Hay accesorios de engrase en cada ruedita y en el bastidor que cubre cada ruedita delantera, Figura 17. Lubrique estas áreas usando una pistola de engrase después de cada 50 horas de trabajo.

Para lubricar el rodamiento de una ruedita, rote la rueda para que el accesorio de engrase se alinee con la ranura del soporte, Figura 17 – así habrá lugar para conectar el acople de la pistola de engrase al accesorio de engrase. No tendrá necesidad de usar el accesorio de engrase del otro lado de la rueda.



Figura 17

LIMPIEZA DEL MOTOR Y DE LA PLATAFORMA

Si se derrama combustible o aceite sobre la máquina, debe limpiarse de inmediato. No permita que se acumulen residuos alrededor de ningún componente de la cortadora.

Limpeza del motor

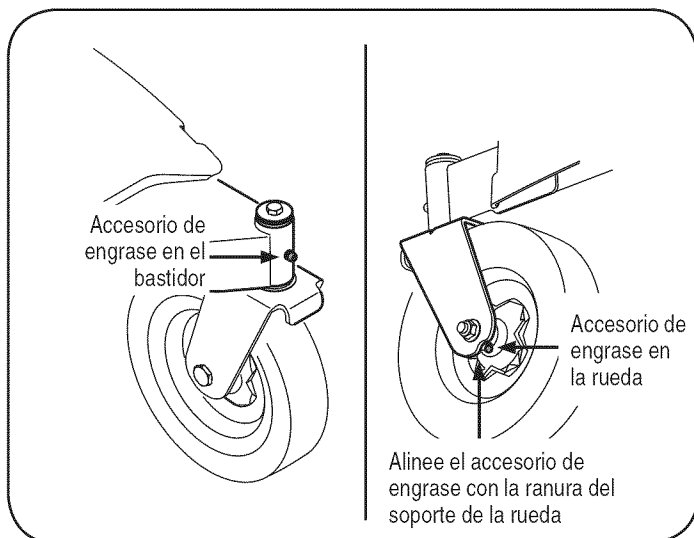
Las partes del motor se deben mantener limpias para reducir el riesgo de sobrecalentamiento y combustión de los residuos. Es particularmente importante cuando se corta césped alto.

Limpeza de la plataforma de corte

Deck Wash System™

Utilice el sistema Deck Wash System™ (Sistema de lavado de la plataforma) para lavar la parte inferior de la plataforma y quitar los restos de césped recortado e impedir la acumulación de sustancias químicas corrosivas.

1. Enrosque el acople de manguera al extremo de la manguera de jardín. Figura 18.



Figura 18

2. Una el acople de la manguera al puerto de agua que se encuentra en la superficie de la plataforma, Figura 18.
3. Abra el suministro de agua.
4. Apunte el canal de descarga lejos de las personas u objetos.
5. Encienda la cortadora y enganche las cuchillas (presione y retenga el control de las cuchillas contra la empuñadura de la barra de control) durante un mínimo de dos minutos. No enganche el control de transmisión.
6. Al completar, desenganche el control de las cuchillas (libere el control) y apague el motor.

DESCONECTE EL AGUA Y RETIRE EL ACOPLADOR DE LA MANGUERA DEL PUERTO DE AGUA.

SERVICIO Y MANTENIMIENTO

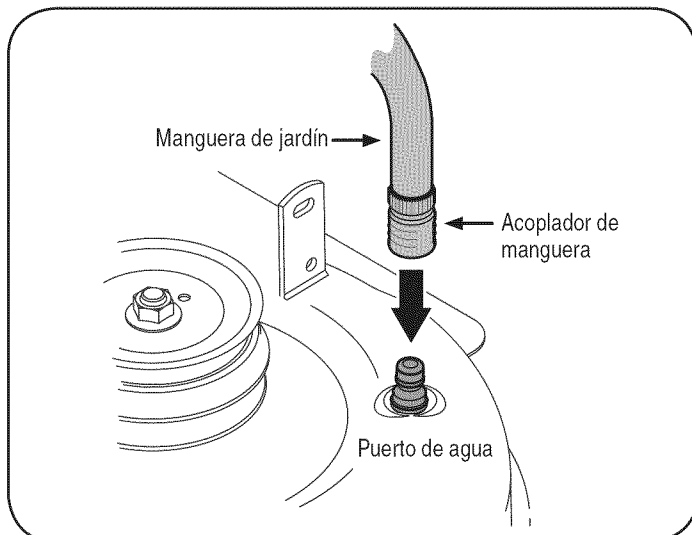
⚠ ADVERTENCIA

Nunca exceda la presión máxima de inflado que se indica en los laterales de los neumáticos.

PRESIÓN DE LOS NEUMÁTICOS TRASEROS

La presión operativa recomendada para los neumáticos traseros es de aproximadamente 20 p.s.i. Verifique la presión de los neumáticos regularmente y mantenga siempre la misma presión en ambos neumáticos traseros.

IMPORTANTE: Consulte los laterales de las ruedas para conocer con exactitud la presión máxima en psi recomendada por el fabricante. No infle los neumáticos en exceso. La presión de neumáticos desigual podría hacer que la plataforma corte el césped en forma despareja.

REEMPLAZO DEL ESCUDO POSTERIOR

1. Si un tornillo está presente en cada lado del escudo rastreador, quite los dos tornillos.
2. Doble el escudo posterior hacia adentro a cada lado para liberar las lengüetas de los agujeros en el bastidor de la cortadora, Figura 19.



Figura 19

3. Reemplace con un escudo nuevo doblando el escudo para permitir que las lengüetas calcen en los orificios del bastidor de la cortadora.
4. Sustituya los dos tornillos (si los tornillos fueran usados para sostener el escudo rastreador al marco de cortacésped).

MANTENIMIENTO DE LAS CUCHILLAS DE CORTE

⚠ ADVERTENCIA

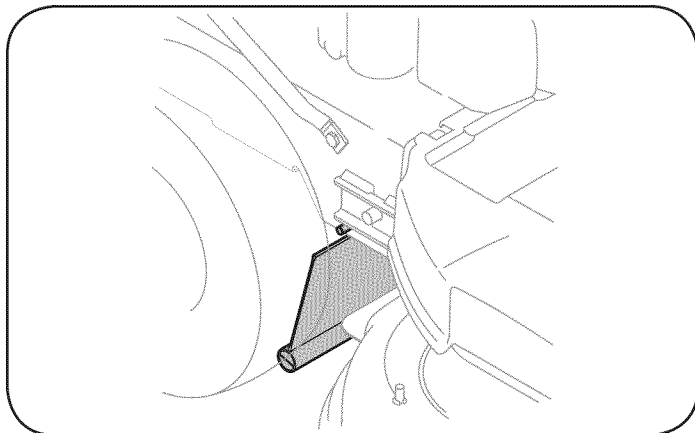
Asegúrese de apagar el motor y desconectar el cable de la bujía y hacer masa contra el motor para evitar el arranque accidental antes de retirar la o las cuchillas de corte para afilarlas o reemplazarlas. Protéjase las manos usando guantes gruesos o un trapo para agarrar la cuchilla de corte.

⚠ ADVERTENCIA

Inspeccione periódicamente los husillos de las cuchillas para controlar si hay fisuras o daños, especialmente después de golpear un objeto extraño. Reemplace de inmediato si están dañados.

⚠ ADVERTENCIA

Las cuchillas de las cortadora son muy filosas. Cuando trabaje con las cuchillas, use guantes de cuero grueso o envuelva las cuchillas en trapos gruesos para protegerse de los bordes filosos.

Extracción de las cuchillas

1. Retire la plataforma de debajo de la cortadora y voltee la plataforma suavemente dejando a la vista la parte de abajo. Consulte las instrucciones de "Extracción de la plataforma de la cortadora de césped".
2. Coloque un taco de madera 2x4 de aproximadamente 8.5 pulgadas de largo entre el alojamiento de la plataforma y la cuchilla de corte, para que actúe como estabilizador, Figura 20.



Figura 20

3. Extraiga la tuerca de brida hexagonal que asegura la cuchilla al montaje del husillo, Figura 20.

SERVICIO Y MANTENIMIENTO

Afilado de cuchillas

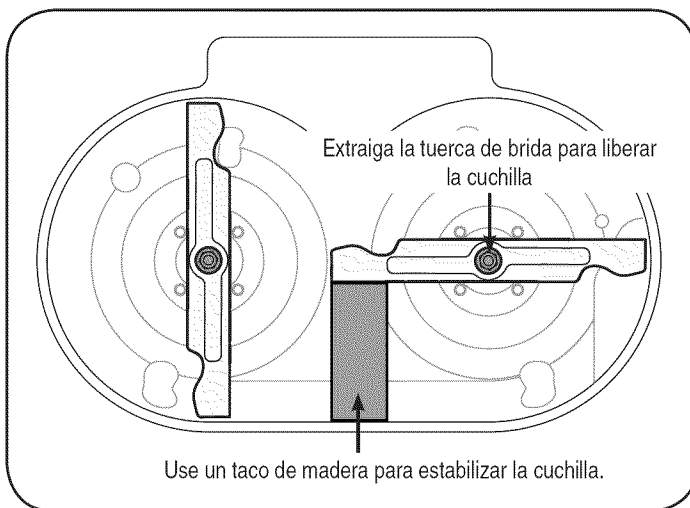
IMPORTANTE: Si existe una separación de metal, reemplace las cuchillas por otras nuevas.

1. Para afilar las cuchillas de corte de forma adecuada, extraiga cantidades iguales de metal de ambos extremos de las cuchillas a lo largo de los bordes cortantes, de forma paralela al borde de caída, a un ángulo de 25° a 30°, Figura 21.
- Es importante que cada borde de la cuchilla de corte sea pulido por igual para mantener el equilibrio adecuado de la cuchilla. Una cuchilla desequilibrada causará vibración excesiva, y puede ocasionar daños materiales a la cortadora que resulten en lesiones personales. Se puede probar la cuchilla balanceándola sobre un destornillador de eje circular. Afile el metal del lado pesado hasta que quede bien equilibrada.



Figura 21

Instalación de cuchillas

1. Para instalar la cuchilla, coloque el lado de la cuchilla que tiene el número de pieza estampado mirando hacia el suelo cuando la cortadora está en posición de operación.
2. Utilice una llave de torsión para ajustar la tuerca de brida del husillo hasta entre 70 y 90 pies-libras.

REEMPLAZO DE LAS CORREAS

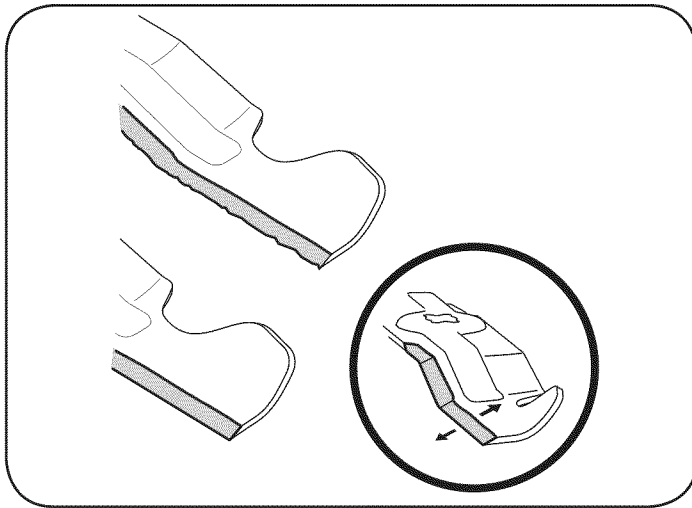
⚠ ADVERTENCIA

Antes de llevar a cabo algún tipo de mantenimiento en la máquina, espere a que todas las partes se detengan y desconecte el cable de la bujía. Si no se observan estas instrucciones se pueden producir lesiones personales o daños materiales.

⚠ ADVERTENCIA

Evite la posibilidad de lesiones por compresión. No coloque los dedos entre las correas y las poleas.

La cortadora utiliza tres correas: 1) correa de transmisión, 2) correa de enganche de la plataforma, 3) correa de sincronización de la cuchilla. Antes de reemplazar una correa, observe por dónde pasa la correa alrededor de las poleas y soportes como ayuda al instalar el repuesto.

IMPORTANTE: Las correas de la cortadora de césped han sido diseñadas especialmente para que engranen y desengranen sin riesgo. Para que la máquina funcione de manera adecuada, use correas aprobadas por el fabricante.

Reemplazo de la correa de transmisión

1. Detenga el motor, espere a que todas las partes dejen de moverse y desconecte el cable de la bujía.
2. Suelte todos los controles de la cortadora de césped.
3. Retire la cubierta de la correa como se ha indicado antes en esta sección.
4. Afloje el guardacorrea (A). El guardacorrea está sujeto a la parte inferior del bastidor de la cortadora, Figura 22.
5. Afloje la polea loca (B) aflojando el perno y la tuerca, Figura 22.
6. Extraiga la correa (C) de alrededor de las poleas, Figura 22.



Figura 22

7. Pase la nueva correa alrededor de las poleas asegurándose de ajustar las tuercas, pernos, y el guardacorrea.
8. Vuelva a colocar la cubierta de la correa.

SERVICIO Y MANTENIMIENTO

Reemplazo de la correa de enganche de la plataforma

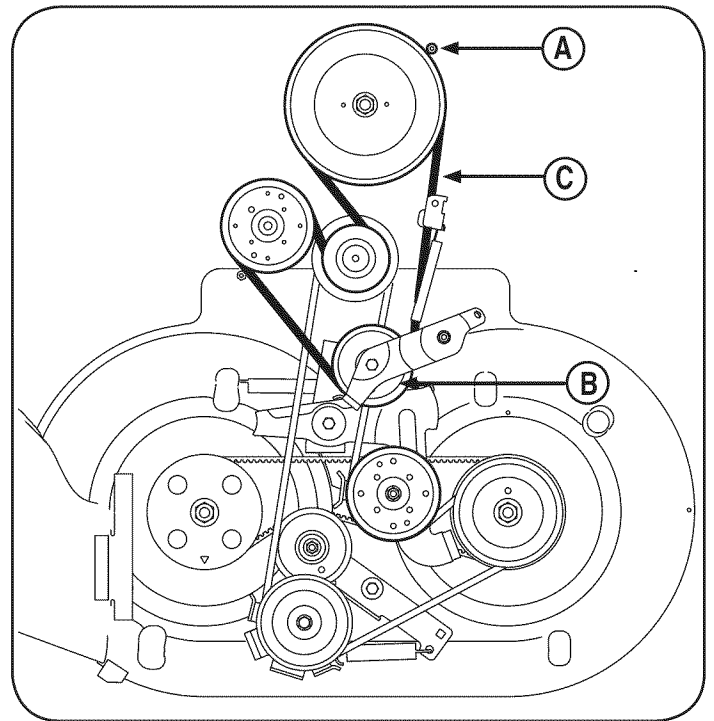
1. Detenga el motor, espere a que todas las partes dejen de moverse y desconecte el cable de la bujía.
2. Suelte todos los controles de la cortadora de césped.
3. Retire la cubierta de la correa como se ha indicado antes en esta sección.
4. Afloje el perno y la tuerca que sujetan la varilla del guardacorrea al bastidor, Figura 23.



Figura 23

5. Afloje la polea loca (A) aflojando la tuerca y el perno, Figura 24.

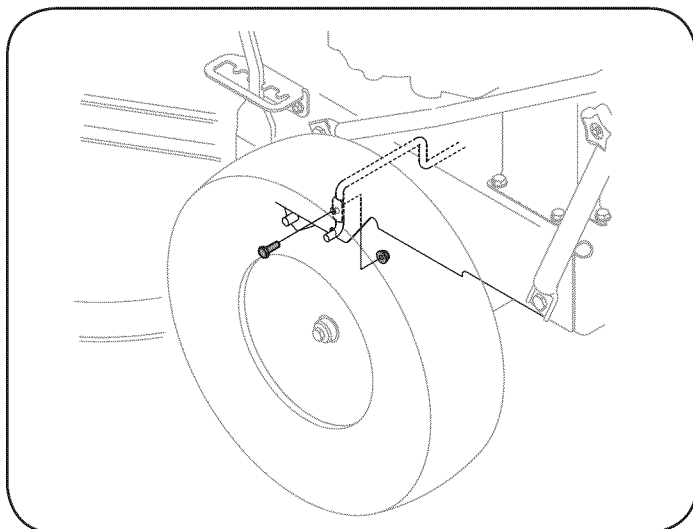

Figura 24

6. Afloje la polea loca (B) aflojando la tuerca, Figura 24.
7. Extraiga la correa (C) de alrededor de las poleas, Figura 24.

8. Pase la nueva correa alrededor de las poleas asegurándose de ajustar las tuercas, pernos, y el guardacorrea.
9. Vuelva a colocar la cubierta de la correa.

Reemplazo de la correa de sincronización de la cuchilla

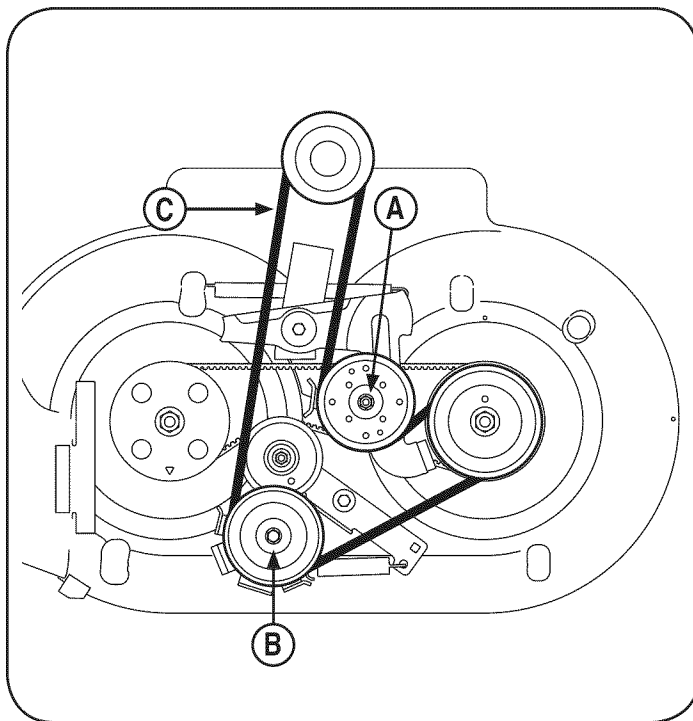
1. Detenga el motor, espere a que todas las partes dejen de moverse y desconecte el cable de la bujía.
2. Suelte todos los controles de la cortadora de césped.
3. Retire la cubierta de la correa como se ha indicado antes en esta sección.

Extracción de la correa de sincronización

4. Extraiga el resorte (A) del soporte de sincronización y la plataforma, Figura 25.



Figura 25

5. Afloje el tornillo de 3/8-16 y la tuerca acoplados al montaje de la plataforma, Figura 26.

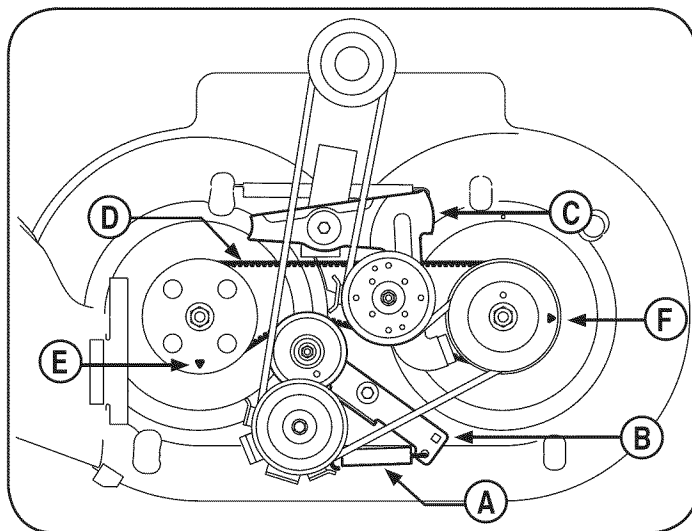

Figura 26

SERVICIO Y MANTENIMIENTO

6. Gire el soporte de sincronización de la polea loca (B) para pasar la correa alrededor de la polea loca, Figura 25.
7. Gire el montaje del brazo secundario (C) y extraiga la correa (D) de los montajes de husillo, Figura 25.

Instalación de la correa de sincronización

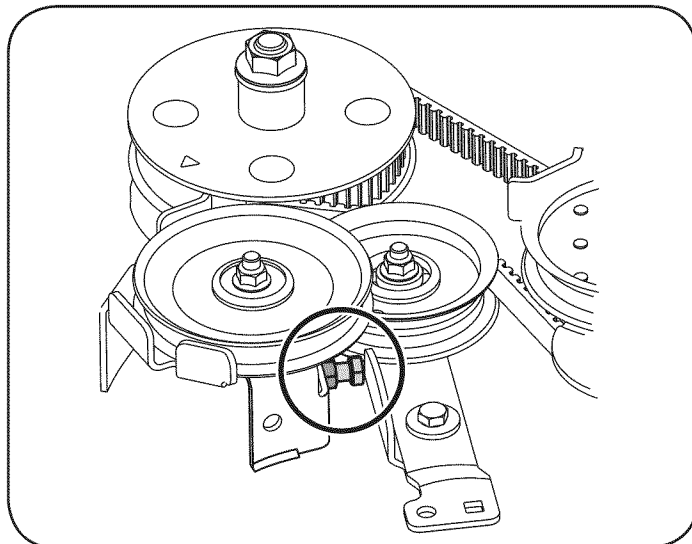
8. Antes de instalar una correa de sincronización de repuesto, se debe asegurar de ubicar las marcas de cada montaje de husillo de tal manera que las cuchillas queden perpendiculares entre sí, Figura 27.
 - a. Gire el montaje del husillo separador (E) para que la flecha estampada en el husillo mire hacia el frente de la cortadora, Figura 25.
 - b. Gire el montaje del husillo transmisor para que la flecha estampada en el husillo mire hacia el exterior de la plataforma de corte, Figura 25.



Figura 27

9. Pase la nueva correa alrededor de las poleas asegurándose de ajustar las tuercas y pernos. Instale el resorte extraído en el paso 4.
10. Vuelva a colocar la cubierta de la correa.

SERVICIO Y MANTENIMIENTO

PROGRAMA DE MANTENIMIENTO

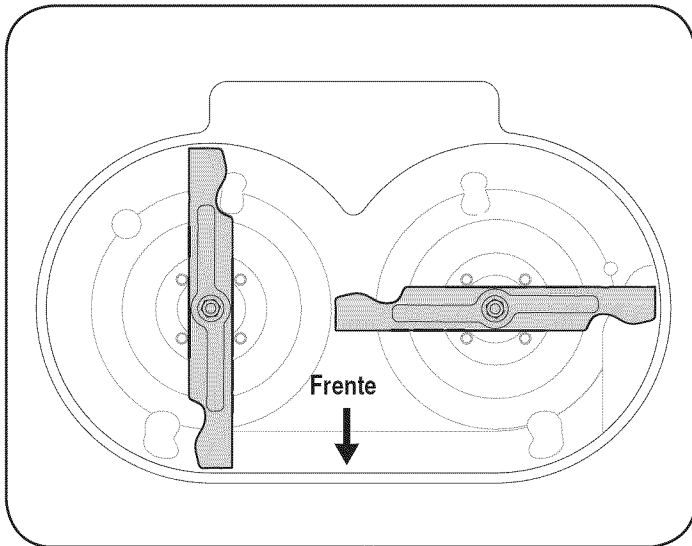
ADVERTENCIA

Antes de realizar cualquier tipo de mantenimiento o servicio, desenganche todos los controles y detenga el motor. Espere a que se detengan completamente todas las piezas móviles. Desconecte el cable de la bujía y póngalo haciendo masa contra el motor para evitar que se encienda accidentalmente. Utilice siempre anteojos de seguridad durante la operación o mientras realiza ajustes o reparaciones.

Siga el cronograma de mantenimiento que se presenta a continuación. Esta tabla sólo describe pautas de servicio. Utilice la columna Registro de Servicio para hacer el seguimiento de las tareas de mantenimiento completadas. **Para ubicar el Centro de Servicio Sears más cercano o para programar un servicio, simplemente comuníquese con Sears al teléfono 1-800-4-MY-HOME®**

| Intervalo | Artículo | Servicio | Registro de servicio |
|-----------------------------|--|--|----------------------|
| Cada uso | <ol style="list-style-type: none"> Cuchillas de la cortadora Piezas sueltas o faltantes Correas Nivel de aceite del motor Controles Clavija de abono (si está instalada) | <ol style="list-style-type: none"> Según necesidad Ajustar o reemplazar Verificar Verificar Verificar el funcionamiento correcto Verificar la correcta instalación de la clavija | |
| 1ras 2 horas | <ol style="list-style-type: none"> Aceite del motor | <ol style="list-style-type: none"> Cambiar | |
| 25 horas | <ol style="list-style-type: none"> Aceite del motor Filtro de aire Cuchillas de la cortadora Varillajes y pivotes de control | <ol style="list-style-type: none"> Cambiar Limpiar o reemplazar Afilar y balancear Lubricar con aceite ligero | |
| 50 horas | <ol style="list-style-type: none"> Rodamientos de las ruedas delanteras | <ol style="list-style-type: none"> Engrasar | |
| Anualmente o cada 100 horas | <ol style="list-style-type: none"> Bujía de encendido Ruedas traseras | <ol style="list-style-type: none"> Limpiar, reemplazar, regular Engrasar | |
| Antes de almacenar | <ol style="list-style-type: none"> Sistema de combustible | <ol style="list-style-type: none"> Hacer funcionar el motor hasta que se detenga por falta de combustible o agregar aditivo para gasolina a la que se encuentra en el tanque. | |

ALMACENAMIENTO FUERA DE TEMPORADA

ADVERTENCIA

Nunca almacene la cortadora de césped con combustible en el tanque en un espacio cerrado o en áreas con poca ventilación, donde los gases del combustible puedan alcanzar el fuego, chispas o una luz piloto como la que tienen algunos hornos, calentadores de agua, secadores de ropa o algún otro dispositivo a gas.

PREPARACIÓN DEL MOTOR

Para motores almacenados durante más de 30 días:

1. Para evitar que se forme goma en el sistema de combustible o en las piezas del carburador, haga funcionar el motor hasta que se detenga por falta de combustible o agregue aditivo para gasolina al combustible del tanque. Si utiliza un aditivo para gasolina, haga funcionar el motor durante varios minutos para que el aditivo circule por el carburador—después de esto el motor y el combustible se pueden almacenar durante un máximo de seis meses.
2. Cambie el aceite mientras el motor está todavía caliente.
3. Extraiga la bujía de encendido y vierta en el cilindro aproximadamente 1 onza (30 ml) de aceite para motor limpio. Tire varias veces del arrancador de retroceso para distribuir el aceite y reinstale la bujía.
4. Limpie el motor de desechos superficiales.

PREPARACIÓN DE LA CORTADORA DE CÉSPED

- Cuando almacene la cortadora de césped en un galpón metálico, tenga especial cuidado de realizarle un tratamiento antioxidante a las superficies no pintadas. Cubra el equipo con una capa de aceite liviano o silicona, especialmente los resortes, los cojinetes y los cables.
- Elimine todo el polvo del exterior del motor y del equipo.
- Siga las recomendación de lubricación.
- Almacene el equipo en un lugar limpio y seco. No lo almacene en un lugar donde se encuentren equipos que usan piloto de encendido o con componentes que pueden generar chispas.

COMPLEMENTOS Y ACCESORIOS

Puede obtener los siguientes aditamentos y accesorios para su cortadora de césped. Póngase en contacto con u Centro de servicio Sears en el teléfono 1-800-4-MY-HOME® para más información.

| NO. de PIEZA | DESCRIPCIÓN |
|--------------|---|
| 33731 | Colector de césped con sistema de embolsado |

SOLUCIÓN DE PROBLEMAS

⚠ ADVERTENCIA

Antes de realizar cualquier tipo de mantenimiento o servicio, desenganche todos los controles y detenga el motor. Espere a que se detengan completamente todas las piezas móviles. Desconecte el cable de la bujía y póngalo haciendo masa contra el motor para evitar que se encienda accidentalmente. Utilice siempre anteojos de seguridad durante la operación o mientras realiza ajustes o reparaciones.

Esta sección analiza problemas menores de servicio. Para ubicar el Centro de Servicio Sears más cercano o para programar un servicio, simplemente comuníquese con Sears al teléfono 1-800-4-MY-HOME®.

| Problema | Causa | Solución |
|---------------------------------------|--|---|
| El motor no arranca | <ol style="list-style-type: none"> No se ha activado el cebador El control del regulador/cebador no está en la posición correcta. Se ha desconectado el cable de la bujía La bujía no funciona correctamente El tanque de combustible está vacío o el combustible es viejo La línea del combustible está bloqueada | <ol style="list-style-type: none"> Coloque la palanca de control del regulador/cebador en la posición cebador. Coloque la palanca de control del regulador/cebador en la posición rápido. Conecte los cables a la bujía. Limpie, ajuste la separación, o cambie la bujía. Llene el tanque con gasolina limpia y fresca. Pida a un distribuidor de servicio Sears que le limpie la línea de combustible. |
| El motor funciona de manera errática | <ol style="list-style-type: none"> La unidad está funcionando con el cebador activado. El cable de la bujía está flojo El combustible es viejo Agua o suciedad en el sistema de combustible El filtro de aire está sucio | <ol style="list-style-type: none"> Mueva la palanca del regulador/cebador para sacarlo de la posición cebador. Conecte y ajuste el cable de la bujía. Llene el tanque con gasolina limpia. Drene el combustible Cargue combustible nuevo en el depósito. Reemplace el cartucho del filtro de aire. |
| El motor recalienta | <ol style="list-style-type: none"> El nivel de aceite del motor está bajo Flujo de aire restringido | <ol style="list-style-type: none"> Llene el motor con la cantidad y tipo de aceite adecuado. Limpie los recortes de pasto y suciedad acumulados alrededor de las aletas de refrigeración del motor y del alojamiento del soplador. |
| El motor vacila a altas revoluciones | <ol style="list-style-type: none"> La separación de los electrodos de la bujía es muy poca. | <ol style="list-style-type: none"> Extraiga la bujía y regule la separación. |
| El motor funciona mal en marcha lenta | <ol style="list-style-type: none"> La bujía de encendido está sucia El filtro de aire está sucio | <ol style="list-style-type: none"> Extraiga la bujía y regule la separación. Reemplace el cartucho del filtro de aire. |
| Demasiada vibración | <ol style="list-style-type: none"> Las cuchillas de corte están flojas o desbalanceadas La cuchilla de corte está dañada, desafilada o doblada. Herrajes flojos | <ol style="list-style-type: none"> Apriete la cuchilla y el husillo. Balancee la cuchilla. Reemplace la cuchilla. Ajuste todos los pernos y las tuercas. |
| La unidad no se autoimpulsa | <ol style="list-style-type: none"> La correa de transmisión está floja o dañada | <ol style="list-style-type: none"> Reemplace la correa de transmisión. |
| Bajo rendimiento de corte | <ol style="list-style-type: none"> Cuchillas desafiladas Correas rotas, flojas o gastadas Cuchillas desbalanceadas | <ol style="list-style-type: none"> Afile o cambie las cuchillas. Cambie las correas. Afile o cambie las cuchillas. |

ACUERDO DE PROTECCIÓN PARA REPARACIONES

Felicitaciones por haber realizado una adquisición inteligente. El producto Craftsman® que ha adquirido está diseñado y fabricado para brindar muchos años de funcionamiento confiable. Pero como todos los productos a veces puede requerir de reparaciones. Es en ese momento cuando el disponer de un Acuerdo de protección para reparaciones le puede ahorrar dinero y problemas.

A continuación se detallan los puntos incluidos en el Acuerdo:

- **Servicio experto** prestado por nuestros 10,000 especialistas en reparaciones profesionales
- **Servicio ilimitado sin cargo** para las piezas y la mano de obra en todas las reparaciones cubiertas
- **Reemplazo del producto** hasta 1500 dólares si no es posible reparar el producto cubierto
- **Descuento de 10%** del precio normal del servicio y de las piezas relacionadas con el mismo que no estén cubiertas por el acuerdo; además, 10% del precio normal de la verificación de mantenimiento preventivo
- **Ayuda rápida por teléfono** - lo llamamos Resolución Rápida – el apoyo telefónico de un Chamusca al representante. Piense en nosotros como el manual “de un dueño hablador.”

Una vez adquirido el Acuerdo, puede programar el servicio con tan sólo realizar una llamada telefónica. Puede llamar en cualquier momento del día o de la noche o programar un servicio en línea. El Acuerdo de Protección de Reparación es una compra sin riesgo. Si usted anula por alguna razón durante el período de garantía de producto, proporcionaremos un reembolso lleno. O, un reembolso prorrateado en cualquier momento después del período de garantía de producto expira. ¡Adquiera hoy su acuerdo de protección para reparaciones!

Se aplican determinadas limitaciones y exclusiones. Para obtener información adicional y precios en los Estados Unidos llame al 1-800-827-6655.

El *Coverage en Canadá varía en algunos artículos. Para detalles llenos la llamada Chamusca Canadá en 1-800-361-6665.

Servicio de instalación de Sears

Si desea solicitar la instalación profesional de Sears de aparatos domésticos, dispositivos para abrir portones, calentadores de agua y otros artículos domésticos importantes, en los Estados Unidos o Canadá llame al **1-800-4-MY-HOME®**.

NOTAS

**DECLARACIÓN FEDERAL y/o DE CALIFORNIA SOBRE GARANTÍAS EN EL CONTROL DE EMISIONES
SUS DERECHOS Y OBLIGACIONES EN CUANTO A LA GARANTÍA**

MTD Consumer Group Inc, la Agencia de Protección Medioambiental de los Estados Unidos (EPA), y para aquellos productos certificados para su venta en el estado de California, el Departamento de los Recursos del Aire de California (CARB) se complacen en explicar la garantía que cubre al sistema de control (ECS) de emisiones (evaporativas y/o de escape) de su equipo y motor (motor de equipos de exteriores) de encendido por chispa para todo terreno, pequeño, de exteriores del año 2006 y años posteriores. En California, los nuevos motores de equipos de exteriores deben estar diseñados, contruidos y equipados para cumplir con las estrictas normas antipolución del Estado (en otros estados, los equipos del año 1997 y modelos posteriores deben ser estar diseñados, contruidos y equipados para cumplir con las regulaciones de motores de encendido por chispa para todo terreno pequeños de la Agencia de Protección Medioambiental de los Estados Unidos, (EPA). MTD Consumer Group Inc. debe garantizar el sistema de control de emisiones (ECS) de su motor de equipos de exteriores por el período de tiempo indicado más abajo, siempre y cuando no exista uso incorrecto, negligencia o mantenimiento inadecuado de dicho motor.

Su ECS puede incluir piezas tales como el carburador, el sistema de inyección de combustible, el sistema de encendido, el convertidor catalítico, los depósitos de combustible, las líneas de combustible, los tapones de combustible, las válvulas, contenedores, filtros, mangueras de vapor, abrazaderas, conectores y otros componentes afines relacionados con las emisiones.

Donde exista una condición cubierta por la garantía, MTD Consumer Group Inc. reparará su motor de equipos de exteriores sin costo alguno incluyendo el diagnóstico, las piezas y la mano de obra.

COBERTURA DE LA GARANTÍA DEL FABRICANTE:

Este sistema de control de emisiones se garantiza por el término de dos años. Si alguna pieza relacionada con las emisiones de su motor de equipos de exteriores es defectuosa, MTD CONSUMER GROUP INC. reparará o sustituirá dicha pieza.

RESPONSABILIDADES DEL PROPIETARIO SEGÚN LA GARANTÍA:

En su carácter de propietario del motor de equipos de exteriores, usted es responsable del mantenimiento requerido que se especifica en el manual del propietario. MTD Consumer Group Inc le recomienda que conserve todos los recibos que cubren el mantenimiento de su motor, no obstante lo cual MTD Consumer Group Inc no podrá denegar el cumplimiento de la garantía únicamente por la falta de los recibos.

Como propietario del motor de equipos de exteriores, usted debe saber que MTD Consumer Group Inc. puede denegar la cobertura de la garantía si su motor o una pieza del mismo fallan debido a uso incorrecto, negligencia, mantenimiento indebido o a modificaciones no aprobadas.

Usted es responsable de presentar su motor al centro de distribución o servicio técnico de MTD Consumer Group Inc. tan pronto como aparezca el problema. Las reparaciones cubiertas por la garantía se deben llevar a cabo en un lapso razonable que no exceda de 30 días. Si tiene alguna pregunta respecto de la cobertura de la garantía, póngase en contacto con el Departamento del Servicio Técnico de MTD Consumer Group Inc. al teléfono 1-800-800-7310 o por correo electrónico en <http://support.mtdproducts.com>

COBERTURA DE LA GARANTÍA DE EMISIONES GENERALES:

MTD Consumer Group Inc garantiza al comprador final y a cada comprador subsiguiente que el motor de equipos de exteriores: está diseñado, construido y equipado de modo de cumplir con todas las regulaciones aplicables y que se encuentra libre de defectos de materiales y de fabricación que pudieren causar la falla de una pieza garantizada idéntica, en todos los aspectos materiales a la pieza descrita en la solicitud de certificación de MTD Consumer Group Inc.

El período de garantía comienza en la fecha de entrega del motor al comprador final o en la fecha en que la máquina se pone en funcionamiento por primera vez. El período de garantía es de dos años.

Sujeto a ciertas condiciones y exclusiones que se indican a continuación, la garantía de las piezas relacionadas con las emisiones es la siguiente:

1. Cualquier pieza garantizada que no esté programada para ser reemplazada como parte del mantenimiento requerido en las instrucciones escritas suministradas se garantiza por el período de garantía arriba mencionado. Si la pieza falla durante el período de cobertura de la garantía, la misma será reparada o reemplazada por MTD Consumer Group Inc. de acuerdo con el párrafo (4) a continuación. Cualquier pieza reparada o reemplazada según la garantía se garantizará por el resto del período de garantía.
2. Cualquier pieza garantizada que esté programada solamente para inspección regular en las instrucciones escritas suministradas se garantiza por el período de garantía arriba mencionado. Cualquier pieza reparada o reemplazada según la garantía se garantizará por el resto del período.
3. Cualquier pieza garantizada que esté programada para reemplazo según el mantenimiento requerido de conformidad con las instrucciones escritas suministradas, se garantiza por el período de tiempo anterior a la primera fecha de reemplazo programada para esa pieza. Si la pieza falla antes del primer reemplazo programado, la misma será reparada o reemplazada por MTD Consumer Group Inc. de acuerdo con el párrafo (4) a continuación. Cualquier pieza reparada o reemplazada bajo garantía se garantizará por el resto del período anterior al primer reemplazo programado puntual para esa pieza.
4. La reparación o el reemplazo de cualquier pieza garantizada de conformidad con las disposiciones de la garantía que aquí se estipula se deben realizar en un centro de garantía sin costo alguno para el propietario.
5. No obstante las disposiciones que aquí se estipulan, los servicios o reparaciones bajo garantía se suministrarán en todos nuestros centros de distribución bajo franquicia de mantenimiento para los motores o equipos en cuestión.
6. El propietario del motor de equipos de exteriores no deberá pagar el trabajo de diagnóstico directamente asociado con una pieza garantizada defectuosa en relación con las emisiones, siempre y cuando dicho trabajo de diagnóstico se realice en un centro cubierto por la garantía.
7. MTD Consumer Group Inc es responsable por daños causados a otros componentes de motores o equipos derivados de la falla bajo garantía de cualquier pieza garantizada.

8. Durante la totalidad del período de garantía del motor y equipo para todo terreno arriba mencionado, MTD Consumer Group Inc mantendrá un suministro de piezas bajo garantía suficiente para satisfacer la demanda esperada de tales piezas.
9. Cualquier pieza de reemplazo se podrá usar para el cumplimiento del mantenimiento o las reparaciones bajo garantía y se suministrarán sin cargo para el propietario. Dicho uso no reducirá las obligaciones de garantía de MTD Consumer Group Inc.
10. No se podrán usar piezas adicionales ni modificadas que no estén exentas de acuerdo con el Departamento de los Recursos del Aire (Air Resources Board). El uso de cualquier pieza adicional o modificada no exenta por el comprador final será causal de invalidez de los reclamos bajo garantía. MTD Consumer Group Inc no tendrá responsabilidad por la garantía de fallas de piezas garantizadas que fueren causadas por el uso de una pieza adicional no exenta o modificada.

PIEZAS GARANTIZADAS:

La reparación o el reemplazo de cualquier pieza garantizada que de otro modo pudiese estar cubierta por la garantía podrá ser excluida de tal cobertura de garantía si MTD Consumer Group Inc demuestra que el motor es objeto de uso incorrecto, negligencia o mantenimiento inadecuado, y que tal uso incorrecto, negligencia o mantenimiento inadecuado fue causa directa de la necesidad de reparación o reemplazo de dicha pieza. No obstante lo antedicho, cualquier ajuste de un componente con un dispositivo de limitación de ajuste instalado en fábrica y que funcione adecuadamente, podrá ser cubierto por la garantía. Además, la cobertura bajo esta garantía se extiende solo a piezas que estuvieron presentes en el motor y equipo todo terreno adquiridos.

Están cubiertas las siguientes piezas con garantía para emisiones (de corresponder):

(1) Sistema de medición de combustible

- Sistema de mejora para inicio en frío (cebado suave)
- Carburador y piezas internas (o sistema de inyección por combustible)
- Bomba de combustible
- Depósito de combustible

(2) Sistema de inducción de aire

- Purificador de aire
- Colector de admisión

(3) Sistema de encendido

- Bujía(s) de encendido
- Sistema de encendido por magneto

(4) Sistema de encendido

- Convertidor catalítico
- SAI (válvula Reed)

(5) Componentes varios utilizados en el sistema anterior

- Válvulas e interruptores de vacío, temperatura, posición sensibles al tiempo
- Conectores y montajes

(6) Control evaporativo

- Manguera de combustible
- Abrazaderas de la manguera de combustible
- Tapón del combustible atado por correa
- Caja de carbono
- Líneas de vapor

Busque el período de duración de emisiones importantes y la información de clasificación de aire en la etiqueta de emisiones de su motor

Los motores cuyo cumplimiento con los estándares de emisión Tier 2 de la Comisión de Recursos Ambientales de California (CARB) esté certificado deben exhibir la información relacionada con el período de duración de las emisiones y la clasificación de aire. Sears, Roebuck and Co., de los Estados Unidos ponen esta información a disposición del consumidor en nuestras etiquetas de emisiones.

El Período de Duración de las Emisiones describe el número de horas de tiempo real de funcionamiento para el cual se certifica que el motor cumple con las reglas de emisión, descontando el mantenimiento adecuado del mismo según las instrucciones de operación y mantenimiento. Se utilizan las siguientes categorías:

Moderado: Se certifica que el motor cumple con las reglas de emisión durante 125 horas de tiempo real de funcionamiento del motor.

Inmediato: Se certifica que el motor cumple con las reglas de emisión durante 250 horas de tiempo real de funcionamiento del motor.

Extendido: Se certifica que el motor cumple con las reglas de emisión durante 500 horas de tiempo real de funcionamiento del motor.

Por ejemplo, una cortadora de césped típica que se empuja desde atrás se usa entre 20 y 25 horas por año. Por lo tanto, el **Período de Duración de Emisiones** de un motor con una **clasificación intermedia** sería equivalente a entre 10 y 12 años.

La **clasificación de aire** es un número calculado para describir el nivel relativo de emisiones para un grupo de motores en particular. Cuanto menor sea la **clasificación de aire**, mayor es la limpieza del motor. La información se presenta de forma gráfica en la etiqueta de emisiones.

Después del 1 de julio de 2000, busque el período de cumplimiento de las reglas de emisiones en la etiqueta de cumplimiento de las reglas de emisiones del motor

Después del 1 de julio de 2000 se certificará que determinados motores Sears, Roebuck and Co., de los Estados Unidos cumplen con los estándares de emisiones de la fase 2 de la Agencia de Protección Ambiental de los Estados Unidos (USEPA). Para los motores certificados para la etapa 2, el período de cumplimiento con las reglas de emisiones al cual se hace referencia en la etiqueta de cumplimiento con las reglas de emisiones indica el número de horas de funcionamiento para el cual se ha demostrado que el motor cumple con los requerimientos federales de emisión.

Para los motores con desplazamiento inferior a 225 cc, Categoría C = 125 horas, B = 250 horas y A = 500 horas.

Para los motores con desplazamiento de 225 cc o más, Categoría C = 250 horas, B = 500 horas y A = 1000 horas.

El desplazamiento de los motores de la serie modelo 150112 es 249 cc.

La presente es una representación genérica de la etiqueta de emisión que se encuentra generalmente en un motor certificado.

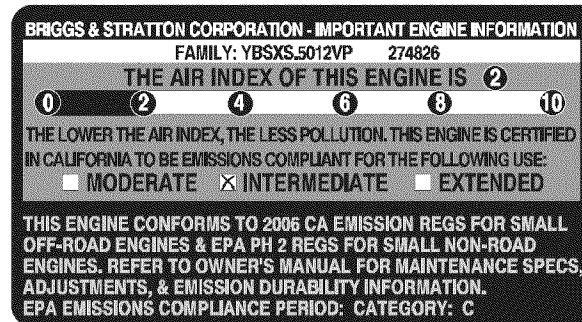

Get it fixed, at your home or ours!

Your Home

For troubleshooting, product manuals and home solutions advice:

manage my home

www.managemyhome.com

For repair – **in your home** – of **all** major brand appliances, lawn and garden equipment, or heating and cooling systems, **no matter who made it, no matter who sold it!**

For the replacement parts, accessories and owner's manuals that you need to do-it-yourself.

For Sears professional installation of home appliances and items like garage door openers and water heaters.

1-800-4-MY-HOME[®] (1-800-469-4663)

Call anytime, day or night (U.S.A. and Canada)

www.sears.com www.sears.ca

Our Home

For repair of carry-in items like vacuums, lawn equipment, and electronics, call anytime for the location of your nearest

Sears Parts & Repair Service Center

1-800-488-1222 (U.S.A.) **1-800-469-4663** (Canada)

www.sears.com www.sears.ca

To purchase a protection agreement on a product serviced by Sears:

1-800-827-6655 (U.S.A.) **1-800-361-6665** (Canada)

Para pedir servicio de reparación a domicilio, y para ordenar piezas:

1-888-SU-HOGAR[®]

(1-888-784-6427)

www.sears.com

Au Canada pour service en français:

1-800-LE-FOYER^{MC}

(1-800-533-6937)

www.sears.ca

Sears

® Registered Trademark / TM Trademark of KCD IP, LLC in the United States, or Sears Brands, LLC in other countries

® Marca Registrada / TM Marca de Fábrica de KCD IP, LLC en Estados Unidos, o Sears Brands, LLC in otros países

^{MC} Marque de commerce / ^{MD} Marque déposée de Sears Brands, LLC