

Unpacking the Unit

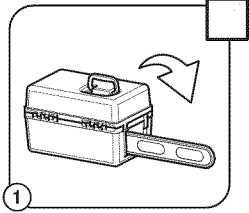

1 Remove all contents from the carrying case or carton.

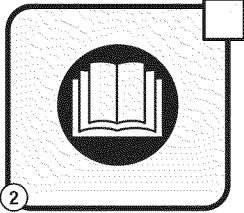

2 Read the operator's manual thoroughly before operating the unit. Follow all warnings and safety instructions. This fast guide is intended as a reference for users that have already read the operator's manual and are familiar with the necessary safety precautions.

Assembling the Unit

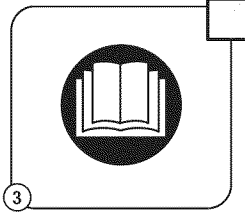

3 This unit is shipped fully assembled, but it must be checked for proper chain tension prior to use. Refer to the operator's manual for complete chain tensioning instructions. Check the chain tension frequently.

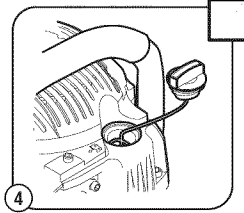

4 Set the unit on a flat, level surface. Unscrew the chain oil reservoir cap. Carefully pour the bar and chain oil into the chain oil reservoir. DO NOT overfill.

Assembling the Unit

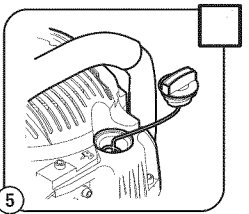

5 Reinstall the chain oil reservoir cap. Wipe up any oil that may have spilled.

NOTE: Oil will slowly flow from the reservoir onto the chain. Check the chain oil level frequently.

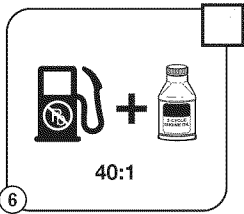

6 Mix thoroughly in a separate fuel can:
 - 3.2 fl. oz. of 2-cycle engine oil
 - 1 gallon of fresh unleaded gasoline (less than 30 days old)
 NOTE: Do not mix directly in the unit fuel tank.

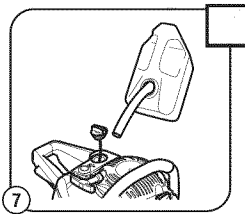

7 Place the unit on a level surface. Remove the fuel cap. Fill the fuel tank. Replace the fuel cap. Move the unit at least 30 ft. (9.1 m) from the fuel container and the fueling site before starting the engine.

Starting the Unit

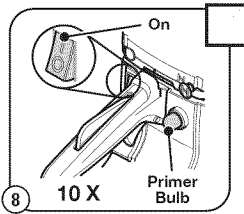

8 Move the On/Off switch to the On position.

Press the primer bulb 10 times, or until fuel is visible.

Make sure the chain brake is disengaged. Pull the chain brake lever back toward the front handle.

Starting the Unit

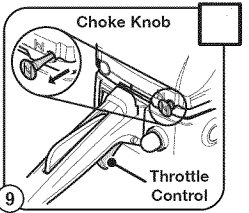

9 DO NOT touch the throttle control. Pull the choke knob out to Position 1.

Set the unit on a flat, level surface. Clear the area of any objects that could contact the saw chain.

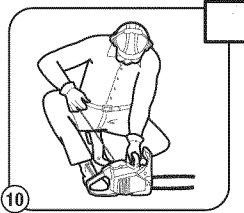

10 DO NOT touch the throttle control. Crouch in the starting position. Hold the front handle with the left hand. Hold the starter rope grip with the right hand. Insert the right foot into the boot loop to help hold the unit firmly in place.

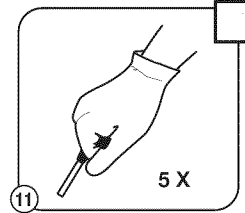

11 DO NOT touch the throttle control. Pull the starter rope with a controlled and steady motion 5 times.

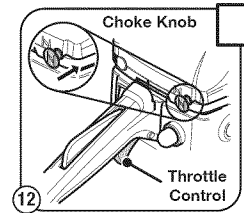

12 DO NOT touch the throttle control. Push the choke knob in to Position 2.

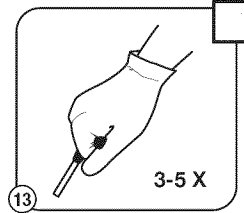

13 DO NOT touch the throttle control. Pull the starter rope with a controlled and steady motion 3 to 5 times to start the engine. Allow the engine to warm up for 30 to 60 seconds.

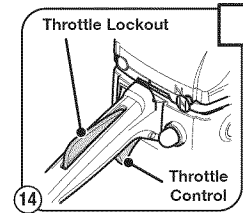

14 Press and hold the throttle lockout. Lightly squeeze and release the throttle control to idle the engine. Press the throttle lockout and squeeze the throttle control to accelerate the engine, as needed.

Test the chain brake. Refer to the operator's manual for complete instructions.

ASSEMBLY TOOLS REQUIRED:

- Multi-purpose tool (provided) - for chain tensioning

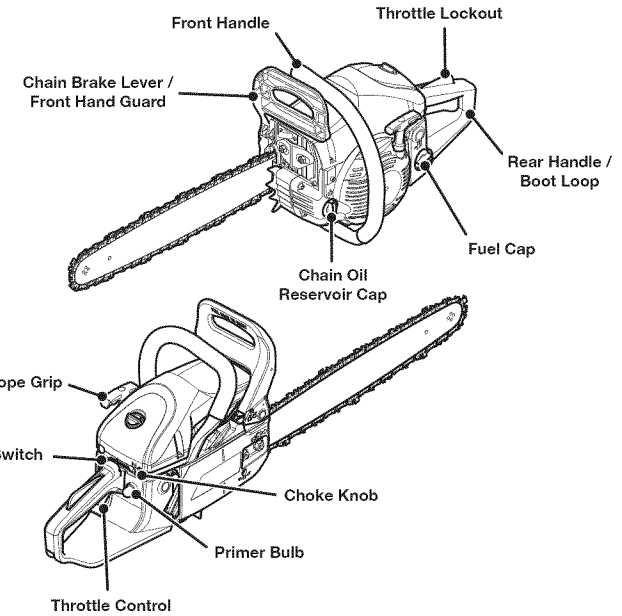

DIDN'T START?

Repeat the starting instructions.

If the unit still fails to start, refer to the operator's manual for additional starting and troubleshooting information.



Cómo desempacar la unidad

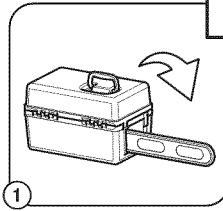

1 Extraiga todo el contenido de la caja transportadora o caja de cartón.

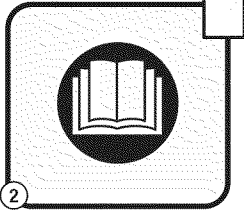

2 Lea cuidadosamente el manual antes de hacer funcionar la unidad. Cumpla todas las advertencias e instrucciones de seguridad. Esta guía rápida es una referencia para los usuarios que ya han leído el manual del operador y están familiarizados con las precauciones de seguridad.

Cómo ensamblar la unidad

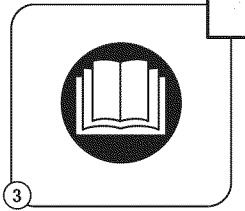

3 Esta unidad se envía totalmente armada, pero se debe verificar la tensión adecuada de la cadena antes del uso. Consulte el manual del operador para las instrucciones completas de tensado de cadena. Compruebe la tensión de la cadena frecuentemente.

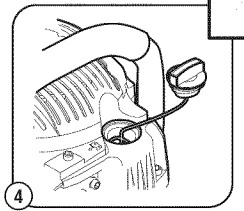

4 Coloque la unidad sobre una superficie plana y nivelada. Desensrosque la tapa del depósito de aceite. Vierta cuidadosamente el aceite de la barra y la cadena en el depósito de aceite de la cadena. NO llene el depósito en exceso.

Cómo ensamblar la unidad

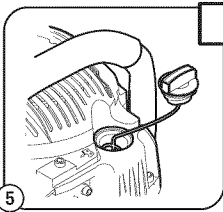

5 Vuelva a colocar la tapa del depósito de aceite. Limpie el aceite que se pueda haber derramado.

NOTA: El aceite fluirá lentamente del depósito a la cadena. Verifique frecuentemente el nivel de aceite de la cadena.

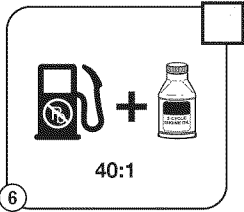

6 Mezcle bien en un recipiente de combustible aparte:
- 3.2 onzas fluidas de aceite para motor de 2 tiempos
- 1 galón de gasolina sin plomo fresca (con menos de 30 días)
NOTA: No los mezcle directamente en el tanque de combustible de la unidad.

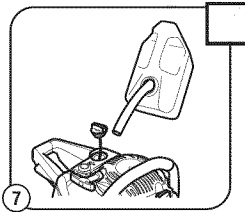

7 Coloque la unidad en una superficie plana. Quitarle la tapa al tanque. Llene el tanque de combustible. Vuelva a ponerle la tapa al tanque de combustible. Aleje la unidad a una distancia de al menos 30 pies (9.1 m) del lugar de abasto de combustible antes de arrancar el motor.

Cómo arrancar la unidad

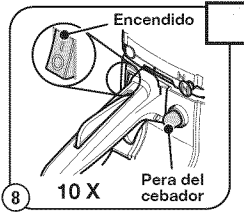

8 Mueva el interruptor de encendido / apagado a la posición Encendido. Oprima la pera del cebador 10 veces o hasta que se vea el combustible.

Compruebe que el freno de la cadena esté desenganchado. Tire de la palanca del freno de cadena hacia la manija delantera.

Cómo arrancar la unidad

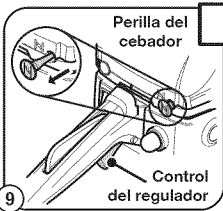

9 NO toque el control del acelerador. Tire de la perilla del cebador hacia afuera hasta la Posición 1.

Coloque la unidad sobre una superficie plana y nivelada. Despeje el área de cualquier objeto que podría entrar en contacto con la cadena de la sierra.

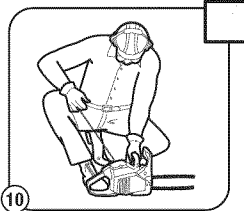

10 NO toque el control del acelerador. Agáchese en la posición de arranque. Sostenga la manija delantera con la mano izquierda. Sujete la empuñadura de la cuerda de arranque con la mano derecha. Coloque el pie derecho en el lazo de la bota para mantener la unidad firme en su lugar.

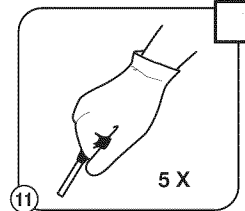

11 NO toque el control del acelerador. Tire de la cuerda de arranque con un movimiento controlado y firme 5 veces.

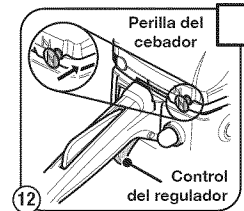

12 NO toque el control del acelerador. Empuje la perilla del cebador hacia adentro hasta la Posición 2.

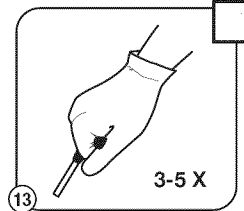

13 NO toque el control del acelerador. Tire de la cuerda de arranque unas 3 a 5 veces con movimiento regulado y firme para arrancar el motor. Deje que el motor se caliente de 30 a 60 segundos.

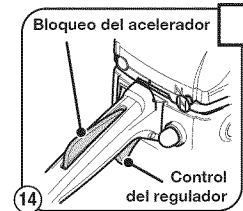

14 Oprima y mantenga el bloqueo de acelerador. Apriete levemente y suelte el control del acelerador para que el motor funcione en ralentí. Oprima el bloqueo del acelerador y apriete el control del acelerador para acelerar el motor, según sea necesario.

Pruebe el freno de la cadena. Consulte el manual del operador para las instrucciones completas.

HERRAMIENTAS NECESARIAS PARA EL ENSAMBLAJE:

- Herramienta multiuso (suministrado) - para el tensado de la cadena

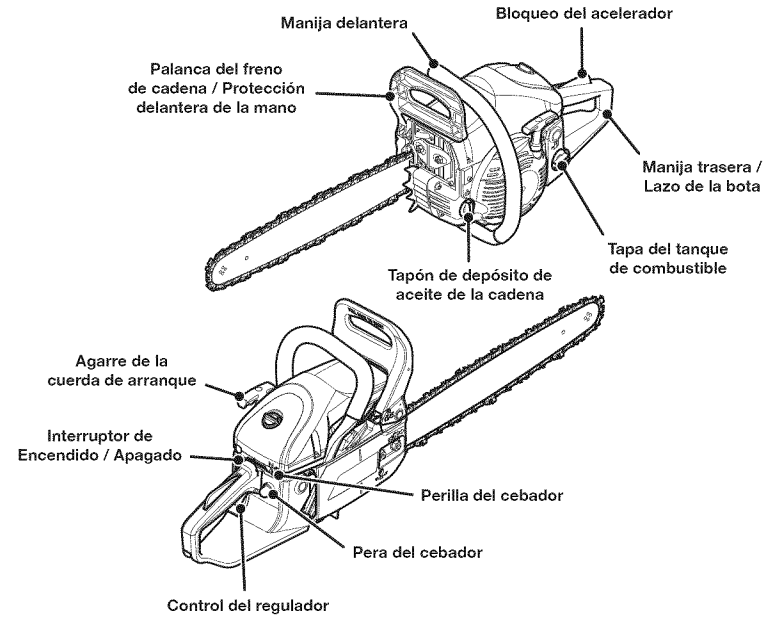

¿NO ARRANCÓ?

Repita las instrucciones de arranque.

Si el motor todavía no arranca, consulte el manual del operador para obtener información adicional sobre cómo solucionar problemas en el arranque.

