

CRAFTSMAN®

INSTRUCTION MANUAL

GUIDE D'UTILISATION

MANUAL DE INSTRUCCIONES

20V Max* Pole Pruner
Élagueuse 20 V Max*
Podadora de poste 20V Max*

CMCPPR320



IF YOU HAVE QUESTIONS OR COMMENTS, CONTACT US.
POUR TOUTE QUESTION OU TOUT COMMENTAIRE, NOUS CONTACTER.
SI TIENE DUDAS O COMENTARIOS, CONTÁCTENOS.

1-888-331-4569

WWW.CRAFTSMAN.COM

English (**original instructions**)

4

Français (*traduction de la notice d'instructions originale*)

11

Español (*traducido de las instrucciones originales*)

20

Fig. A

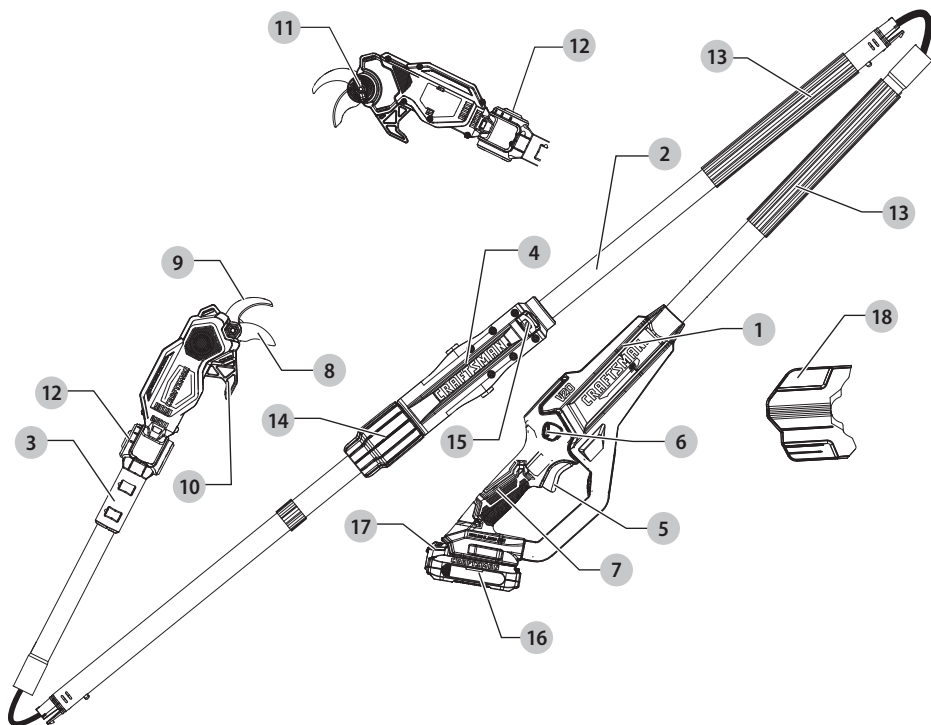

- 1 Handle assembly
- 2 Folding assembly
- 3 Pruner assembly
- 4 Pole hinge
- 5 Trigger switch
- 6 Lock off button
- 7 Main handle
- 8 Cutting blade
- 9 Fixed blade
- 10 Branch removal hook
- 11 Blade lock knob
- 12 Pivot button
- 13 Foam gripper
- 14 Threaded sleeve
- 15 VersaTrack™ hang hook
- 16 Battery
- 17 Battery release button
- 18 Blade cover

- 1 Assemblage de la poignée
- 2 Assemblage de pliage
- 3 Assemblage de l'élagueuse
- 4 Charnière de perche
- 5 Interrupteur à gâchette
- 6 Bouton de verrouillage
- 7 Poignée principale
- 8 Lame de coupe
- 9 Lame fixe
- 10 Crochet pour enlever les branches
- 11 Bouton de verrouillage de la lame
- 12 Bouton de pivotement
- 13 Outil de préhension en mousse
- 14 Manchon fileté
- 15 Crochet de suspension Versatrack™
- 16 Pile
- 17 Bouton de déblocage de la pile
- 18 Couverture de la lame

- 1 Ensemble de manija
- 2 Ensemble plegable
- 3 Ensemble de podadora
- 4 Bisagra de poste
- 5 Interruptor de gatillo
- 6 Botón de bloqueo de apagado
- 7 Manija principal
- 8 Cuchilla de corte
- 9 Cuchilla fija
- 10 Gancho de retiro de ramas
- 11 Perilla de bloqueo de cuchilla
- 12 Botón de pivote
- 13 Agarradera de espuma
- 14 Camisa roscada
- 15 Gancho para colgar VersaTrack™
- 16 Batería
- 17 Botón de liberación de batería
- 18 Cubierta de cuchilla

Fig. B

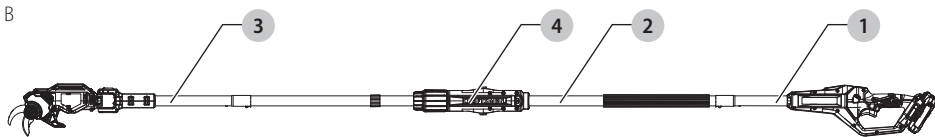

Fig. C

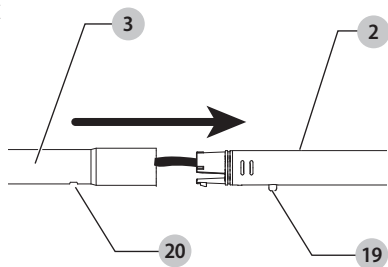

Fig. D

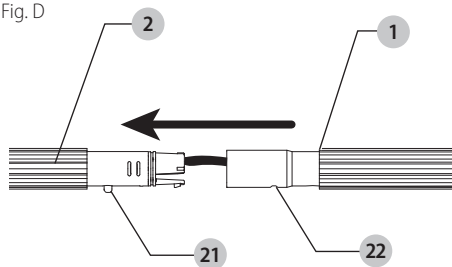

Fig. E

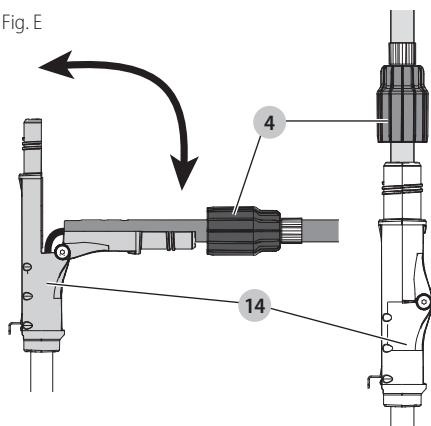

Fig. F

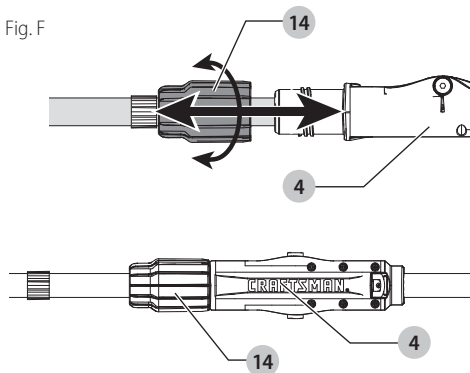

Fig. G

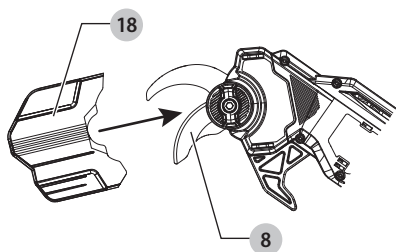

Fig. H

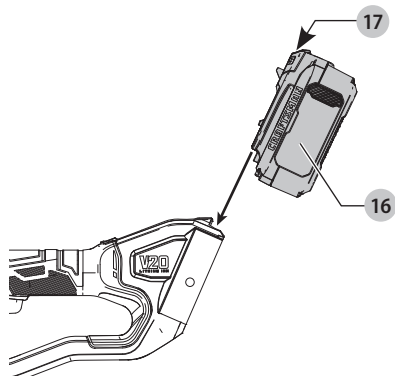

Fig. I

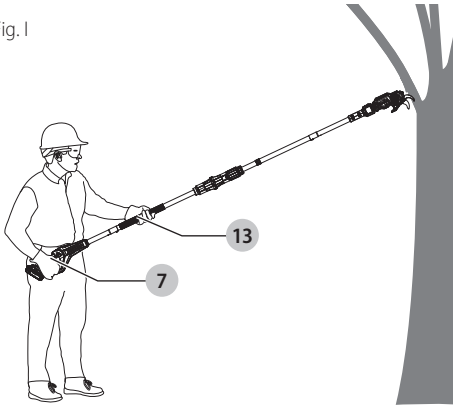

Fig. J

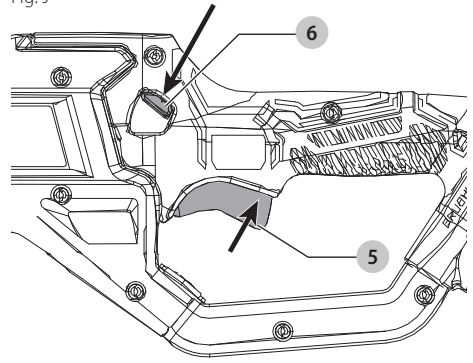

Fig. K

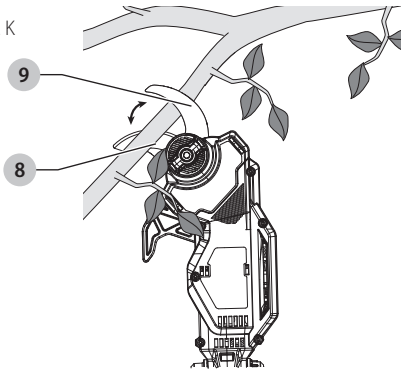

Fig. L

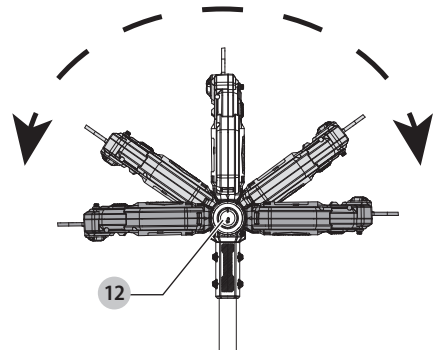

Fig. M

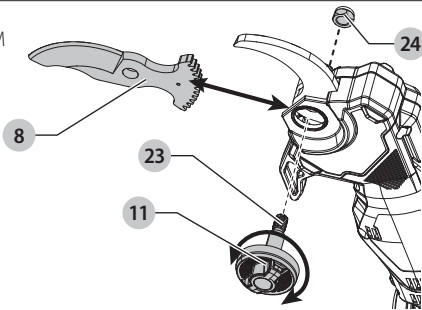

Fig. O

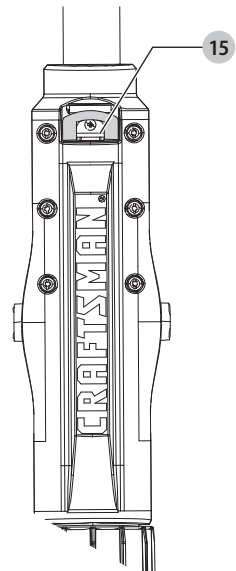
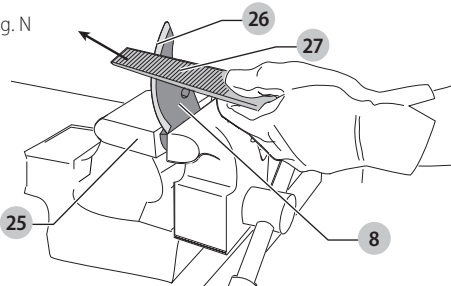

Fig. N





WARNING: Read all safety warnings and all instructions. Failure to follow the warnings and instructions may result in electric shock, fire and/or serious injury.



WARNING: To reduce the risk of injury, read the instruction manual.

Intended Use

This CMCPPR320 pole pruner has been designed for residential pruning applications up to 1.25" (32 mm) in diameter. This pruner is intended to be used on plant materials only.

DO NOT use this appliance for any job except that for which it is intended.

DO NOT use under wet conditions or in the presence of flammable liquids or gases.

DO NOT let children come into contact with the tool. Supervision is required when inexperienced operators use this tool.

Definitions: Safety Alert Symbols and Words

This instruction manual uses the following safety alert symbols and words to alert you to hazardous situations and your risk of personal injury or property damage.



DANGER: Indicates an imminently hazardous situation which, if not avoided, **will** result in **death or serious injury**.



WARNING: Indicates a potentially hazardous situation which, if not avoided, **could** result in **death or serious injury**.



CAUTION: Indicates a potentially hazardous situation which, if not avoided, **may** result in **minor or moderate injury**.



(Used without word) Indicates a safety related message.

NOTICE: Indicates a practice **not** related to **personal injury** which, if not avoided, **may** result in **property damage**.

IMPORTANT SAFETY INSTRUCTIONS



WARNING: To reduce risk of injury:

- Before any use, be sure everyone using this unit reads and understands all safety instructions and other information contained in this manual.
- Save these instructions and review frequently.

READ ALL INSTRUCTIONS



WARNING: When using electric gardening appliances, basic safety precautions should always be followed to reduce risk of fire, electric shock, and personal injury, including the following:

1. **Keep work area clean and well lit.** Cluttered or dark areas invite accidents.
2. **Avoid Dangerous Environments – DO NOT use appliances in damp or wet locations. DO NOT operate portable electric appliances in gaseous or explosive atmospheres.** Motors in these appliances normally spark, and the sparks might ignite fumes.
3. **Don't Use In Rain or wet areas.**
4. **Keep All Bystanders Away –** at a safe distance from work area, especially children.
5. **Dress Properly – Do not wear loose clothing or jewelry. They can be caught in moving parts. Gloves and substantial rubber soled footwear are recommended when working outdoors. Wear protective hair covering to contain long hair.**
6. **Always Wear Eye Protection – Wear ANSI Z87.1 approved eye protection at all times when battery is installed. Also use face or dust mask and hearing protection. Safety glasses and hearing protection are available at extra cost at your local Service Center or authorized service facility.**
7. **Use Right Appliance –** Do not use appliance for any job except that for which it is intended.
8. **Avoid Accidentally Starting –** Don't carry with finger on trigger when battery is installed.
9. **Don't Force Appliance –** It will do the job better and with less likelihood of a risk of injury at the rate for which it was designed.
10. **Don't Overreach –** Keep proper footing and balance at all times.
11. **Stay Alert – Watch what you are doing. Use common sense. DO NOT operate while under the influence of alcohol or drugs, or when you are tired or ill.**
12. **Prevent unintentional starting. Ensure the switch is in the off-position before connecting to power source and/or battery pack, picking up or carrying the tool. Carrying power tools with your finger on the switch or energizing power tools that have the switch on invites accidents.**
13. **Disconnect Appliance –** Always remove the battery when not in use, before servicing, when changing accessories such as blades, and the like.
14. **Store Idle Appliances Indoors –** When not in use, appliances should be stored indoors in dry, and high or locked-up place – out of reach of children.
15. **Maintain Appliance With Care –** Keep cutting edge sharp and clean for best performance and to reduce the risk of injury. Follow instructions for lubricating and changing accessories. Keep handles dry, clean, and free from oil and grease.
16. **Check Damaged Parts –** Before further use of the appliance, a guard or other part that is damaged should be carefully checked to determine that it will operate properly and perform its intended function. Check for alignment of moving parts, binding of moving parts, breakage of parts, mounting, and any other condition that may affect its operation. A guard or other part that is damaged should be properly repaired or replaced by an authorized service center unless indicated elsewhere in this manual.
17. **Damage to Unit –** If you strike or become entangled with a foreign object, stop appliance immediately, remove battery, check for damage and have any damage repaired before further operation is attempted.
18. **DO NOT immerse appliance in water or squirt it with a hose. DO NOT allow any liquid to get inside it.** If appliance does get wet, allow to dry for a minimum of 48 hours.
19. **DO NOT** store the appliance on or adjacent to fertilizers or chemicals.
20. **Don't grasp the exposed cutting blades or cutting edges when picking up or holding the appliance.**
21. **DO NOT** clean with a pressure washer.
22. **DO NOT** charge appliance in rain, or in wet locations.

23. **DO NOT** use battery-operated appliance in rain.
 24. **Remove or disconnect** battery before servicing, cleaning or removing material from the gardening appliance.
 25. **Do not let familiarity gained from frequent use of tools allow you to become complacent and ignore tool safety principles.** A careless action can cause severe injury within a fraction of a second.
 26. **Do not use the power tool if the switch does not turn it on and off.** Any power tool that cannot be controlled with the switch is dangerous and must be repaired.
 27. **Store idle power tools out of the reach of children and do not allow persons unfamiliar with the power tool or these instructions to operate the power tool.** Power tools are dangerous in the hands of untrained users.
 28. **SERVICED- Have your power tool serviced by a qualified repair person using only identical replacement parts.** This will ensure that the safety of the power tool is maintained.
 29. **When battery pack is not in use, keep it away from other metal objects, like paper clips, coins, keys, nails, screws or other small metal objects, that can make a connection from one terminal to another.** Shorting the battery terminals together may cause burns or a fire.
 30. **Under abusive conditions, liquid may be ejected from the battery; avoid contact. If contact accidentally occurs, flush with water. If liquid contacts eyes, additionally seek medical help.** Liquid ejected from the battery may cause irritation or burns.
 31. **Do not use a battery pack or appliance that is damaged or modified.** Damaged or modified batteries may exhibit unpredictable behavior resulting in fire, explosion or risk of injury.
 32. **Do not expose a battery pack or appliance to fire or excessive temperature.** Exposure to fire or temperature above 265° F (129° C) may cause explosion.
- Wear the following safety gear when operating pole pruner:
 - heavy-duty gloves
 - steel-toed safety footwear with non-skid soles
 - safety glasses, goggles or face screen
 - safety hard hat
 - face or dust mask (if working in dusty areas)
 - **Wear heavy long pants and boots.** Do not wear loose fitting clothing, short pants, jewelry of any kind, or go barefoot.
 - Secure long hair to prevent entanglement in any moving parts.
 - Before pruning, always provide the following:
 - clear work area
 - secure footing
 - planned retreat path from falling limbs
 - Inspect tree before trimming. Make allowance for branches to fall freely to the ground.
 - Do not use your pole pruner to fell saplings.

While Operating Pole Pruner



DANGER: To reduce the risk of electric shock do not use on wet surfaces. Do not expose to rain. Store indoors.



DANGER: Avoid Unintentional Starting – with battery installed, do not carry appliance with with finger on switch. Be sure switch is off when installing battery.

- Hold the tool using only the designated gripping surfaces: one hand on the main handle and one hand on the foam gripper.
- Stay alert. Use common sense while operating the unit.
- Keep work area clean. Cluttered areas invite injuries.
- Always remove battery from pole pruner when finished pruning or when left unattended.
- Keep children, animals and bystanders at least 50' (15 m) away from pole pruner. Only pole pruner user should be in work area.
- Do not grasp the exposed pruner cutting blade when picking up or holding the pole pruner.
- Keep finger off trigger until ready to make cut.
- Keep all parts of body away from cutting blade when pole pruner is running.
- Do not force pole pruner while pruning. Apply light pressure. It will do the job better and safer at the rate for which it was intended.
- Carry pole pruner from one place to another:
 - with battery removed,
 - fingers off/away from trigger,
 - by holding pole at balance point, and
 - with the cutting blade to rear and with blade cover attached.
- Do not operate in poor lighting.
- Keep firm footing and balance. Do not overreach. Overreaching can result in loss of balance.
- Keep all parts of your body away from any moving part.
- Do not, under any circumstance, use any attachment or accessory on this product, which was not provided with the product, or identified as appropriate for use with this product in this instruction manual.
- Inspect pole pruner before each use and after dropping or other impacts. Ensure there are no significant defects or damage.

SAVE THESE INSTRUCTIONS

SPECIFIC SAFETY RULES



WARNING - Do not operate near electrical power lines. The unit has not been designed to provide protection from electric shock in the event of contact with overhead electric lines. Consult local regulations for safe distances from overhead electric power lines and ensure that the operating position is safe and secure before operating the pole pruner.

- **For safe operation, read and understand all instructions before using the pole pruner.** Follow all safety instructions. Failure to follow all safety instructions listed below, can result in serious personal injury.
- **Watch what you are doing.** Use common sense. Do not operate pole pruner when you are tired.
- **Use pole pruner for pruning tree branches only.** Do not use pole pruner for purposes not intended. Do not use for pruning other items.
- **Do not use the pole saw in bad weather conditions, especially when there is a risk of lightning.** This decreases the risk of being struck by lightning.
- **Only well-instructed adults should operate pole pruner.** Never allow children to operate.
- **Do not allow children or untrained individuals to use this unit.**

Do Not Operate Pole Pruner:

- while under the influence of alcohol, medication, or drugs.
- in rain or in damp or wet areas.
- where highly flammable liquids or gases are present.
- if pole pruner is damaged, adjusted incorrectly, or not fully and securely assembled.
- if trigger does not turn pole pruner on and off. Cutting blade must stop moving when you release trigger. Have faulty switch replaced by authorized service center. See **Accessories under Maintenance**.
- while in a hurry.
- while in a tree or on a ladder.
- while on aerial booms, buckets or platforms.
- during high wind or storming weather.

GENERAL SAFETY RULES



DANGER: Shock Hazard. Serious injury or death from electrocution if power lines are contacted. Never use near any electrical source, wires, or power lines.



WARNING: For safe operation read and understand the instruction manual. Wear face shield (and/or safety glasses) and hard hat to protect against falling debris. Always have a clear work area, retreat path, and be aware of limb/branch location to avoid falling limbs and debris. Keep bystanders 50' (15 m) away when operating pruner. To reduce the risk of electric shock do not use on wet surfaces. Do not expose to rain. Store indoors.

- To protect yourself from falling branches do not stand directly under the branch or limb being cut. This unit should not be held at an angle over 60° from ground level.
- Keep the handles dry, clean, and free of oil.

Service

- Tool service must be performed only by qualified repair personnel. Service or maintenance performed by unqualified personnel could result in a risk of injury. Refer to the **Maintenance** section of this manual.
- When servicing a tool, use only identical replacement parts. Follow instructions in the **Maintenance** section of this manual. Use of unauthorized parts or failure to follow maintenance instructions may create a risk of electric shock or injury.

Storage

1. **Store indoors.** The best storage place is one that is cool and dry away from direct sunlight, excess heat or cold and out of the reach of children.

Additional Safety Information



WARNING: Never modify the power tool or any part of it. Damage or personal injury could result.



WARNING: ALWAYS use safety glasses. Everyday eyeglasses are NOT safety glasses. Also use face or dust mask if operation is dusty. ALWAYS WEAR CERTIFIED SAFETY EQUIPMENT:

- ANSI Z87.1 eye protection (CAN/CSA Z94.3),
- ANSI S12.6 (S3.19) hearing protection,
- NIOSH/OSHA/MSHA respiratory protection.



WARNING: Some dust contains chemicals known to State of California to cause cancer, birth defects or other reproductive harm. Some examples of these chemicals are:

- compounds in fertilizers,
- compounds in insecticides, herbicides and pesticides,
- arsenic and chromium from chemically treated lumber.

To reduce your exposure to these chemicals, wear approved safety equipment such as dust masks that are specially designed to filter out microscopic particles.

- **Avoid prolonged contact with dust from power sanding, sawing, grinding, drilling, and other construction activities. Wear protective clothing and wash exposed areas with soap and water.** Allowing dust to get into your mouth, eyes, or lie on the skin may promote absorption of harmful chemicals.



WARNING: Use of this tool can generate and/or disperse dust, which may cause serious and permanent respiratory or other injury. Always use NIOSH/OSHA approved respiratory protection.

- **Air vents often cover moving parts and should be avoided.** Loose clothes, jewelry or long hair can be caught in moving parts.

The label on your tool may include the following symbols. The symbols and their definitions are as follows:

BPM.....beats per minute	wear eye protection
V.....volts	Class II Construction (double insulated)
min.....minutes	wear hearing protection
== or DC.....direct current	read all documentation
.../min.....per minute	do not expose to rain
RPM.....revolutions per minute	avoid staring at light
A.....amperes	alternating current
Hz.....hertz	Ah.....amp hours	
W.....watts	CSPM.....cut strokes per minute	
Wh.....watt hours		
n ₀no load speed		
n.....rated speed		

ASSEMBLY AND ADJUSTMENTS



WARNING: To reduce the risk of serious personal injury, turn unit off and remove the battery pack before making any adjustments or removing/installing attachments or accessories. An accidental start-up can cause injury.

Joining Pruner Assembly to the Handle Assembly (Fig. A, C–F)



WARNING: Sharp moving blade. To prevent accidental operation, ensure that battery is disconnected from the handle and that the protective blade cover is in place on the chain before performing the following operations. Failure to do this could result in serious personal injury.

WARNING: Always check to make sure that the sleeve is completely threaded on and that the red threads are no longer visible. Not threading the sleeve completely on could result in the folding assembly becoming disconnected creating a hazardous condition. Periodically check the connections to ensure that no red threads are visible.

The three assemblies that make up the pole pruner are keyed to ensure correct assembly. If an assembly does not smoothly attach to another do not force fit. Combining the handle assembly **1**, folding assembly **2** and the pruner assembly **3** creates a pole pruner that is approximately 9' (2.7 m) in length as shown in Fig. B.

1. Align the button **19** on the outside of the coupling end of the folding assembly **2** with the button hole **20** on the coupling end of pruner assembly **3**. Refer to Fig. C. Push the two sections completely together until the button **19** pops into the button hole **20** securing it into position. Refer to Fig. B.
2. Align the button **21** on the outside of the coupling end of the folding assembly **2** with the button hole **22** on the coupling end of handle assembly **1**. Refer to Fig. D. Push the two sections completely together until the button **21** pops into the button hole **22** securing it into position. Refer to Fig. B.
3. Straighten the folding assembly **2** together as shown in Fig. E.
4. Slide the threaded sleeve **14** onto the folding assembly **2** down as far as possible and rotate the threaded sleeve **14** clockwise until it stops and completely covers the threads as shown in Fig. F.

Folding the Pole Pruner (Fig. E)

WARNING: Sharp moving blade. To prevent accidental operation, ensure that battery is disconnected from the handle and that the protective blade cover is in place on the cutting blade before performing the following operations. Failure to do this could result in serious personal injury.

1. Rest the CMCPPR320 on the ground and grasp the threaded sleeve **14** on the folding assembly **2** and loosen the threaded sleeve by twisting it counterclockwise. Slide the threaded sleeve **14** away and toward the pruner assembly **3**.
2. Fold the folding assembly **2** apart as shown in Fig. E.

Transporting Pole Pruner (Fig. G)

Always remove the battery pack **16** from the handle and cover the cutting blade **8** with the blade cover **17** when transporting the pole pruner.

OPERATION

WARNING: To reduce the risk of serious personal injury, turn unit off and remove the battery pack before making any adjustments or removing/installing attachments or accessories. An accidental start-up can cause injury.

Installing and Removing the Battery Pack (Fig. H)

WARNING: Ensure the tool/appliance is in the off position before inserting the battery pack.

NOTE: For best results, make sure your battery pack is fully charged.

1. To install the battery pack **16** into the tool handle, align the battery pack with the rails inside the tool's handle and slide it into the handle until the battery pack is firmly seated in the tool and ensure that it does not disengage.
2. To remove the battery pack from the tool, press the battery pack release button **17** and firmly pull the battery pack out of the tool handle.

Proper Hand Position (Fig. I)

WARNING: To reduce the risk of serious personal injury, ALWAYS use proper hand position as shown.

WARNING: To reduce the risk of serious personal injury, ALWAYS hold securely in anticipation of a sudden reaction.

Proper hand position requires one hand on the main handle **7** and one hand on the foam gripper **13**.

On/Off Switch (Fig. I, J)

Always be sure of your footing and grip the pole pruner firmly with both hands with the thumb and fingers encircling the main handle **7** and one hand on the foam gripper **13**.

1. To turn the tool ON, push the lock-off button **6** down and then squeeze the trigger switch **5** with your fingers as shown in Fig. J.
2. To turn the tool OFF, release the trigger trigger switch **5**.

Pivoting the Pruner Head (Fig. A, L)

The pruner head pivots 180° and can be locked into seven different positions within that range. Wear gloves to avoid being pinched, do not grab the blade.

WARNING: REMOVE THE BATTERY before attempting to pivot the pruner head. Ensure the pruner head is locked into position before operating.

To Pivot the Pruner Head

1. With one hand firmly gripping the pruner head, use the other hand to press the pivot lock button **12** and rotate the motor housing to pivot the pruner head.
2. Lock the pruner head into one of the seven operating positions as shown in Fig. L. To lock the pruner head into place, release your grip on the pivot lock button **12**. Check to make sure that pruner head is locked into position by trying to move the motor housing. If it is not locked, rotate it to the nearest lock position.

Branch Removal Hook (Fig. A)

CAUTION: The branch removal hook is not a belt hook.

Your pole pruner includes a branch removal hook **10** for the intended purpose of helping to remove small to moderately sized pruned branches.

Pole Pruner Trimming/Pruning (Fig. A, K)

⚠ DANGER: Keep hands and other body parts away from the blade. Contact with the blade will result in serious personal injury.

⚠ WARNING: To guard against injury, observe the following:

- Read instruction manual before using. Save instruction manual.
- Check the shrub for foreign objects such as wires or fences before each use.
- Keep one hand grip the main handle firmly with the other hand on the foam gripper with the thumb and fingers encircling them. Don't overreach.
- Do not use under wet conditions.

⚠ CAUTION: Do not use blade to cut branches greater than 1.25" (32 mm). Use the pruner only for cutting normal branches less than 1.25" (32 mm) in diameter around houses and buildings.

IMPORTANT: Never operate a pole pruner that is damaged or improperly adjusted or that is not completely and securely assembled. Be sure that the cutting blade **8** stops moving when the trigger switch is released. Never adjust the cutting blade **8** when the motor is operating or the battery is attached.

⚠ WARNINGS:

- **Never stand directly under the limb you are cutting.** Always position yourself out of the path of falling debris.
- **Always wear head, eye, foot and body protection.** Wearing body protection helps reduce the risk of injury when operating this unit.
- **Always use two hands when operating the extended reach pruner.** Hold the extended reach pruner with both hands to avoid loss of control.
- **Never stand on a ladder or other unstable support while using the pole pruner.** Always avoid any position which can cause you to lose your balance and cause severe injury.
- **Keep other persons at least 50' (15 m) from the work area.** Distractions can cause you to lose control.
- **Electrocution Hazard.** To prevent shock, do not operate within 50' (15 m) of overhead electrical lines. Always check surrounding area for hidden electrical lines.
- **Do not hold pole pruner switch handle above shoulder height.**

Working Position (Fig. I, J)

Maintain proper footing and balance and do not overreach. Wear safety goggles, non-skid footwear and gloves when pruning. Hold the tool firmly. Always hold the pruner, as shown in Fig. I. Refer to **Proper Hand Position** for more information. Never hold the tool by the blades.

1. Position the branch to be cut between the cutting blade **8** and fixed blade **9**.
2. Push the lock off button **6** down and then squeeze the trigger switch **5**.
3. The cutting blade **8** will make a cut cycle and cut the branch off.
4. Release the trigger switch.

NOTE: If more branches need to be cut, at the same time, the lock-off switch **6** can be held down and

actuate the trigger switch **5** as needed. Otherwise, repeat steps 1-4.

Removing and Installing Blade (Fig. M)

⚠ DANGER: To reduce the risk of serious personal injury, turn unit off, remove battery pack before making any adjustments or removing/installing attachments or accessories. An accidental start-up can cause serious personal injury.

⚠ DANGER: RISK OF INJURY. WHEN REASSEMBLING THE BLADE SYSTEM, ENSURE EACH PART IS REINSTALLED CORRECTLY, AS DESCRIBED BELOW. IMPROPER ASSEMBLY OF THE BLADE OR OTHER PARTS OF THE BLADE SYSTEM CAN CAUSE SERIOUS INJURY.

⚠ WARNING: Use gloves and proper eye protection. Be careful of the sharp edges on the blade.

Replacement blades are available from your nearest authorized service center. This pruner requires replacement blade DWZPRB300.

1. Remove the battery.
2. Wear proper eye protection and gloves and be careful not to cut yourself.
3. Place the product on a smooth, level surface.
4. Using the blade lock knob **11** remove the cutting blade screw **23** and nut **24** as shown in Fig. M.
5. Remove the cutting blade **8** as shown in Fig. M.
6. Install the new cutting blade.

NOTE: Ensure the cutting edge faces toward the fixed cutting blade as shown in Fig. M.
7. Insert the cutting blade screw **23** through the cutting blade and into the nut **24**.
8. Use the blade lock knob **11** to fully tighten the cutting blade screw **23**.

Blade Maintenance (Fig. N)

⚠ WARNING: Use gloves and proper eye protection while removing, sharpening, and installing blade.

The cutting blades are made from high quality, hardened steel and with normal usage, they will not require reshaping. However, if you accidentally hit a wire fence, stones, glass, or other hard objects, you may put a nick in the blade. There is no need to remove this nick as long as it does not interfere with the movement of the blade. If you drop the trimmer, carefully inspect it for damage. If the blade is bent, housing cracked, handles broken or if you see any other condition that may affect the tool's operation contact your local authorized service center for repairs before putting it back into use.

1. Remove the battery.
2. Remove blade from pruner. See instructions for **Removing and Installing Blade**.
3. Wear proper eye protection and gloves and be careful not to cut yourself.
4. Secure blade **8** in a vise **25** as shown in Fig. N.
5. Carefully file the cutting edge **26** of the cutting blade with a fine tooth file **27** (not included) or sharpening

stone (not included), maintaining the angle of the original cutting edge of the cutting blade.

6. Inspect the edge of the fixed blade and remove any burrs with a fine tooth file.
7. Install sharpened cutting blade as described in the **Removing and Installing Blade** section.

Blade Lubrication (Fig. A)

1. After use, remove the battery **16**.
2. Carefully apply a resin solvent to the exposed blades.

Storage (Fig. A)

1. After use, remove the battery and install blade cover.
2. Keeping your hands away from the blade, and store in a dry location, away from the reach of children.

MAINTENANCE

 **WARNING:** To reduce the risk of serious personal injury, turn unit off and remove the battery pack before making any adjustments or removing/installing attachments or accessories. An accidental start-up can cause injury.

Your CRAFTSMAN power tool has been designed to operate over a long period of time with a minimum of maintenance. Continuous satisfactory operation depends upon proper tool care and regular cleaning.

Cleaning

 **WARNING:** Blow dirt and dust out of all air vents with clean, dry air at least once a week. To minimize the risk of eye injury, always wear ANSI Z87.1 approved eye protection when performing this procedure.

 **WARNING:** Never use solvents or other harsh chemicals for cleaning the non-metallic parts of the tool. These chemicals may weaken the plastic materials used in these parts. Use a cloth dampened only with water and mild soap. Never let any liquid get inside the tool; never immerse any part of the tool into a liquid.

Accessories

 **WARNING:** Since accessories, other than those offered by CRAFTSMAN, have not been tested with this product, use of such accessories with this product could be hazardous. To reduce the risk of injury, only CRAFTSMAN-recommended accessories should be used with this product.

Recommended accessories for use with your product are available at extra cost from your local dealer or authorized service center. If you need assistance in locating any accessory, please contact CRAFTSMAN. Call **1-888-331-4569**.

Versatrack™ (Fig. O)

 **WARNING:** To reduce the risk of serious personal injury, turn unit off and remove the battery pack before making any adjustments or removing/installing attachments or accessories. An accidental start-up can cause injury.

 **WARNING:** To reduce the risk of serious personal injury, do not use a damaged Versatrack™ hang hook or Versatrack™ Trackwall. A damaged Versatrack™ hang hook or Versatrack™ Trackwall will not support the weight of the tool.

 **WARNING:** To reduce the risk of serious personal injury, DO NOT suspend tool overhead or suspend objects from the hang hook. ONLY suspend tool on the Versatrack™ Trackwall using the hang hook.

 **WARNING:** Ensure that the tool weight does not exceed the maximum rated weight of 20 lb (9 kg) for the selected Versatrack™ hook.

 **WARNING:** When hanging objects on a Versatrack™ Trackwall rail, adequately space the tools in order to not exceed 75 lb (35 kg) per linear foot.

IMPORTANT: Versatrack™ accessories mount compatible tools securely to the Versatrack™ Trackwall system.

1. Turn the tool off, remove the battery pack and accessories.

 **CAUTION:** Any product with exposed cutting teeth must have them covered securely if it is to be on the Versatrack™ Trackwall.

2. Flip or pull open the integral hang hook **15**. It clicks when locked into position.
3. Mount the integral hang hook to the Versatrack™ Trackwall.

NOTE: Versatrack™ accessories for use with your tool are available at extra cost from your local dealer or authorized service center. If you need assistance in locating any accessory, please contact CRAFTSMAN, call **1-888-331-4569**.

Repairs

The charger and batteries are not serviceable. There are no serviceable parts inside the charger or battery pack.

 **WARNING:** To assure product SAFETY and RELIABILITY, repairs, maintenance and adjustment (including brush inspection and replacement, when applicable) should be performed by a factory service center or an authorized service center. Always use identical replacement parts.

Register Online

Thank you for your purchase. Register your product now for:

- **WARRANTY SERVICE:** Registering your product will help you obtain more efficient warranty service in case there is a problem with your product.
- **CONFIRMATION OF OWNERSHIP:** In case of an insurance loss, such as fire, flood or theft, your registration of ownership will serve as your proof of purchase.
- **FOR YOUR SAFETY:** Registering your product will allow us to contact you in the unlikely event a safety notification is required under the Federal Consumer Safety Act.

Register online at www.craftsman.com/account/login.

Three-Year Limited Warranty

For warranty terms, go to www.craftsman.com/pages/warranty.

To request a written copy of the warranty terms, contact: Customer Service at CRAFTSMAN, 701 East Joppa Road, Towson, MD 21286 or call **1-888-331-4569**.

LATIN AMERICA: This warranty does not apply to products sold in Latin America. For products sold in Latin America, see country-specific warranty information contained in the packaging, call the local company, or see website for warranty information.

FREE WARNING LABEL REPLACEMENT: If your warning labels become illegible or are missing, call **1-888-331-4569** for a free replacement.

 **AVERTISSEMENT :** lisez tous les avertissements de sécurité et toutes les instructions. Ne pas suivre les avertissements et les instructions peut entraîner un choc électrique, un incendie et/ou des blessures graves.

 **AVERTISSEMENT :** pour réduire le risque de blessure, lisez le guide d'utilisation.

Utilisation prévue

Cette élagueuse sur perche CMCP320 a été conçue pour les applications résidentielles d'élagage jusqu'à 1,25 po (32 mm) de diamètre. Cette élagueuse est destinée à être utilisée uniquement sur des plantes.

NE PAS utiliser cet outil pour toute tâche autre que celles pour lesquelles il est conçu.

NE PAS utiliser en conditions mouillées ou en présence de liquides ou gaz inflammables.

NE PAS laisser les enfants toucher l'outil. Une supervision est requise lorsque des utilisateurs inexpérimentés utilisent cet outil.

Définitions: symboles et mentions d'alerte de sécurité

Cette notice d'utilisation utilise les symboles et les mentions d'alerte de sécurité suivants afin de vous alerter sur les situations dangereuses et les risques de blessures ou de dégâts matériels.

 **DANGER:** indique une situation de risque imminent qui engendre, si elle n'est pas évitée, la mort ou de graves blessures.

 **AVERTISSEMENT :** indique une situation de risque potentiel qui pourrait engendrer, si elle n'est pas évitée, la mort ou de graves blessures.

 **ATTENTION:** indique une situation de risque potentiel qui peut engendrer, si elle n'est pas évitée, des blessures bénignes ou modérées.

 (Utilisé sans mention) indique un message lié à la sécurité.

REMARQUE: indique une pratique n'entraînant aucun risque de blessures mais qui, si elle n'est pas évitée, peut entraîner des dommages matériels.

CONSIGNES IMPORTANTES DE SÉCURITÉ

 **AVERTISSEMENT :** afin de réduire le risque de blessure :

- Avant toute utilisation, assurez-vous que toutes les personnes qui utilisent cet appareil lisent et assimilent toutes les consignes de sécurité et les autres renseignements de sécurité compris dans le présent manuel.
- Conservez ces instructions et consultez-les souvent.

LISEZ TOUTES LES INSTRUCTIONS

 **AVERTISSEMENT :** lors de l'utilisation d'outils de jardinage électriques, les mesures de précaution de base devraient toujours être prises pour réduire la possibilité d'incendie, de choc électrique et de blessures, en suivant les recommandations suivantes.

1. **Gardez la zone de travail propre et bien éclairée.** Les aires encombrées ou sombres favorisent les accidents.
2. **Évitez les environnements dangereux : NE PAS utiliser des outils dans des endroits humides ou mouillés. NE**

PAS utiliser les outils électriques portatifs dans une atmosphère gazeuse ou explosive. Les moteurs de ces outils produisent des étincelles et ces étincelles pourraient enflammer les vapeurs.

3. **Ne pas utiliser sous la pluie ou dans des zones humides.**
4. **Gardez tous les passants éloignés :** à une distance sécuritaire de l'aire de travail, particulièrement les enfants.
5. **Portez des vêtements appropriés : ne pas porter des vêtements amples ou des bijoux. Ils peuvent se coincer dans les pièces mobiles. Les gants et les chaussures à semelles en caoutchouc solides sont recommandés lorsque vous travaillez à l'extérieur.** Portez une protection pour vos cheveux afin de les retenir.
6. **Portez toujours une protection des yeux - portez une protection des yeux approuvée ANSI Z87.1 en tout temps lorsque le bloc-piles est installé. Utilisez également un masque facial ou antipoussière et une protection auditive. Les lunettes de sécurité et les protections auditives sont en vente dans votre Centre de service ou établissement d'entretien agréé local.**
7. **Utilisez le bon outil :** ne pas utiliser cet outil pour toute tâche autre que celles pour lesquelles il est conçu.
8. **Évitez les démarrages accidentels :** ne pas transporter avec votre doigt sur la gâchette si la pile est installée.
9. **Ne pas forcer l'appareil - le travail sera mieux fait et avec moins de risque de blessure à la vitesse pour laquelle il a été conçu.**
10. **Ne pas s'étirer :** maintenez vos pieds bien daplomb sur le sol et un bon équilibre en tout temps.
11. **Demeurez vigilant : regardez ce que vous faites. Faites preuve de bon sens. NE PAS utiliser sous l'influence de l'alcool ou de drogues, ou si vous êtes fatigué ou malade.**
12. **Empêchez le démarrage involontaire. Assurez-vous que la gâchette est en position Arrêt avant de brancher à une source d'alimentation et/ou un bloc-piles, lorsque vous ramassez ou transportez l'outil.** Transporter l'appareil avec votre doigt sur la gâchette ou mettre sous tension des outils électriques dont la gâchette est en marche favorise les accidents.
13. **Débranchez l'appareil :** Retirez toujours la pile lorsque vous n'utilisez pas l'outil, avant de réparer, lorsque vous changez les accessoires comme les lames et autres.
14. **Entreposez les outils arrêtés à l'intérieur :** lorsqu'ils ne sont pas utilisés, les outils doivent être entreposés à l'intérieur dans un endroit sec et élevé ou verrouillé hors de portée des enfants.
15. **Entretenez soigneusement l'outil : gardez bords coupants aiguisés et nettoyez pour une meilleure performance et afin de réduire le risque de blessure. Pour lubrifier l'outil et remplacer les accessoires, suivez les directives du manuel.** Gardez vos mains sèches, propres et exemptes de graisse et de poussière.
16. **Vérifiez les pièces endommagées : avant toute utilisation ultérieure de l'outil, un protecteur ou une autre pièce qui est endommagé doit être soigneusement vérifié afin de déterminer s'il fonctionnera correctement et s'il effectuera la fonction prévue. Vérifiez l'alignement des pièces qui se déplacent, les fixations des pièces qui se déplacent, le bris des pièces, le montage et tout autre état qui peut affecter son utilisation.** Une protection ou une autre pièce qui est

endommagé doit être convenablement réparée ou remplacée par un centre de services agréé sauf mention contraire dans ce guide.

17. **Dommages à l'appareil** : si l'appareil est frappé ou emmêlé avec un objet étranger, arrêtez-le immédiatement, retirez le bloc-piles, vérifiez les dommages et faites-les réparer avant toute utilisation ultérieure.
18. **NE PAS immerger l'outil dans l'eau ou l'asperger avec un tuyau. NE PAS laisser pénétrer tout liquide à l'intérieur.** Si l'outil est mouillé, laissez-le sécher pendant au moins 48 heures.
19. **NE PAS** entreposer l'outil sur ou près de fertilisants ou de produits chimiques.
20. **Ne pas saisir les lames de coupe exposées ou les bords coupants lorsque vous prenez ou tenez l'appareil.**
21. **NE PAS** nettoyer avec une laveuse à pression.
22. **NE PAS** charger l'outil sous la pluie ou dans des endroits mouillés.
23. **NE PAS** utiliser l'appareil avec la pile sous la pluie.
24. **Retirez la pile ou déconnecter la pile** avant de réparer, nettoyer ou retirer la matière provenant de l'outil de jardinage.
25. **Ne pas laisser votre connaissance acquise suite l'utilisation fréquente des outils vous permettre de baisser la garde et ignorer les principes de sécurité de l'outil.** Un acte irréfléchi peut causer une blessure grave en une fraction de seconde.
26. **Ne pas utiliser l'outil si la gâchette ne fonctionne pas normalement.** Tout outil électrique qui ne peut être contrôlé avec la gâchette est dangereux et doit être réparé.
27. **Entreposez les outils arrêtés hors de portée des enfants et ne laissez pas les personnes qui ne connaissent pas l'outil ou ces instructions utiliser l'outil électrique.** Les outils électriques sont dangereux entre les mains d'utilisateurs non formés.
28. **ENTRETIEN - Faites réparer votre outil électrique par un réparateur qualifié en utilisant seulement des pièces de rechange identiques.** Ceci assurera le maintien de la sécurité de l'outil.
29. **Lorsque vous n'utilisez pas le bloc-piles, gardez-le hors de portée d'autres objets métalliques, comme les trombones, les pièces de monnaie, les clés, les clous, les vis et autres petits objets métalliques qui peuvent connecter une borne à une autre.** Faire un court-circuit entre les bornes des piles peut entraîner des brûlures ou un incendie.
30. **En conditions abusives, du liquide peut être éjecté de la pile; évitez le contact. Si un contact se produit accidentellement, rincez avec de l'eau. Si du liquide entre en contact avec les yeux, consultez aussi un médecin.** Le liquide éjecté de la pile peut entraîner une irritation ou des brûlures.
31. **Ne pas utiliser un bloc-piles ou un appareil qui est endommagé ou qui a été modifié.** Les piles endommagées ou modifiées peuvent avoir un comportement imprévisible entraînant un incendie, une explosion ou un risque de blessure.
32. **Ne pas exposer le bloc-piles ou l'appareil au feu ou à une température excessive.** L'exposition au feu ou à une température supérieure à 265 °F (129 °C) peut provoquer une explosion.

CONSERVEZ CES INSTRUCTIONS

RÈGLES DE SÉCURITÉ SPÉCIFIQUES



AVERTISSEMENT : ne pas utiliser près des lignes électriques. Cet outil n'est pas conçu pour offrir

une protection contre les chocs électriques en cas de contact avec des lignes électriques aériennes. Consultez les réglementations locales concernant les distances sécuritaires des lignes électriques aériennes et assurez-vous que la position d'utilisation est sécuritaire avant d'utiliser l'élagueuse sur perche.

- **Pour une utilisation en toute sécurité, lisez et comprenez toutes les instructions avant d'utiliser l'élagueuse sur perche.** Suivez toutes les consignes de sécurité. Ne pas suivre toutes les consignes de sécurité énumérées ci-dessous peut entraîner une blessure corporelle grave.
- **Regardez ce que vous faites.** Faites preuve de bon sens. Ne pas utiliser l'élagueuse sur perche lorsque vous êtes fatigué.
- **Utilisez l'élagueuse sur perche uniquement pour élaguer les branches d'arbres.** Ne pas utiliser l'élagueuse sur perche à des fins non prévues. Ne pas utiliser pour couper d'autres articles.
- **Ne pas utiliser la scie à long manche si les conditions météorologiques sont mauvaises, particulièrement s'il y a un risque de foudre.** Cela réduit le risque d'être frappé par la foudre.
- **Seulement des adultes bien formés doivent utiliser l'élagueuse sur perche.** Ne jamais autoriser les enfants à l'utiliser.
- **Ne pas autoriser les enfants ou des personnes non formées à utiliser cet appareil.**
- Portez l'équipement de sécurité suivant lorsque vous utilisez l'élagueuse sur perche au-dessus de votre tête :
 - gants robustes
 - chaussures de sécurité à embout d'acier avec semelles antidérapantes
 - lunettes de sécurité, lunettes ou masque facial
 - casque de sécurité
 - masque facial ou anti-poussière (si vous travaillez dans des zones poussiéreuses)
- **Portez un pantalon long et des bottes.** Ne pas porter de vêtements amples, de culotte courte, de bijoux quelconques ou se promener pieds nus.
- Attachez les cheveux longs pour éviter de les emmêler dans des pièces mobiles.
- Avant de procéder à l'élagage, prévoyez toujours les éléments suivants :
 - une aire de travail dégagée
 - les pieds bien d'aplomb
 - la trajectoire de retrait planifiée des branches tombantes
- Inspectez l'arbre avant de l'élaguer. Tenez compte des branches qui tombent librement sur le sol.
- Ne pas utiliser l'élagueuse sur perche pour abattre les gaules.

Pendant l'utilisation de l'élagueuse sur perche



DANGER : afin de réduire le risque de choc électrique, ne pas utiliser sur des surfaces mouillées. Ne pas exposer à la pluie. Entrez à l'intérieur.



DANGER : évitez le démarrage accidentel : avec la pile installée, ne pas porter l'appareil avec le doigt sur l'interrupteur. Assurez-vous que la gâchette est éteinte avant d'installer la pile.

- Tenez l'outil en utilisant uniquement les surfaces de préhension prévues à cet effet : une main sur la poignée principale et une main sur la poignée en mousse.
- Demeurez vigilant. Faites preuve de bon sens en utilisant l'appareil.
- Gardez la surface de travail propre. Les aires encombrées favorisent les blessures.
- Toujours retirer la pile de l'élagueuse sur perche lorsque vous avez terminé l'élagage ou si vous la laissez sans surveillance.
- Gardez les enfants, les animaux et les passants à au moins 50 pi (15 m) de l'élagueuse sur perche. Seulement l'utilisateur de l'élagueuse sur perche doit être dans l'aire de travail.
- Ne pas saisir la lame de coupe de l'élagueuse sur perche exposée ou lorsque vous prenez ou tenez l'élagueuse sur perche.
- Gardez vos doigts à l'écart de la gâchette jusqu'à ce que vous soyez prêt à couper.
- Gardez toutes les parties de votre corps à l'écart de la lame de coupe lorsque l'élagueuse sur perche est en fonction.
- Ne pas forcer l'élagueuse sur perche pendant l'élagage. Appliquez une pression légère. Elle travaillera mieux et sera plus sécuritaire à la vitesse pour laquelle elle a été conçue.
- Transportez l'élagueuse sur perche d'un endroit à l'autre :
 - avec la pile retirée,
 - les doigts à l'écart de la gâchette,
 - en tenant le manche au point d'équilibre et
 - avec la lame de coupe vers l'arrière et avec le couvercle de la lame attaché.
- Ne pas utiliser si les conditions d'éclairage sont mauvaises.
- Gardez les pieds et un équilibre bien solides. Ne pas trop vous étirer. Trop s'étirer peut entraîner une perte d'équilibre.
- Gardez toutes les parties de votre corps à l'écart de pièce en mouvement.
- Ne pas, en aucun cas, utiliser toute fixation sur ce produit qui n'est pas fournie avec ce produit ou identifiée comme appropriée pour l'utilisation avec ce produit dans ce guide d'utilisation.
- Inspectez l'élagueuse sur perche avant chaque utilisation et après l'avoir échappée ou d'autres impacts. Assurez-vous qu'il n'y a pas de défauts ou de dommages importants.

Ne pas utiliser l'élagueuse sur perche :

- si vous êtes sous l'influence de l'alcool, de médicaments ou de drogues.
- sous la pluie ou dans des aires humides ou mouillées.
- s'il y a présence de liquides ou de gaz inflammables.

- si l'élagueuse sur perche est endommagée, mal ajustée ou pas entièrement assemblée et pas assemblée de façon sécuritaire.
- si la gâchette ne met pas en marche ou n'éteint pas l'élagueuse sur perche. La lame de coupe doit cesser de bouger lorsque vous relâchez la gâchette. Faites remplacer la gâchette défectueuse dans un centre de services autorisé. Consultez la rubrique **Accessoires** dans **Entretien**.
- si vous êtes pressé.
- si vous êtes dans un arbre ou une échelle.
- si vous êtes sur des poutres élevées, des seaux ou des plateformes.
- si le vent est violent ou s'il y a une tempête.

RÈGLES GÉNÉRALES DE SÉCURITÉ



DANGER : risque de choc électrique. Une blessure grave ou la mort due à une électrocution si vous entrez en contact avec des lignes électriques. N'utilisez jamais l'appareil à proximité d'une source, d'un fil ou d'une ligne électrique.



AVERTISSEMENT : pour une utilisation sécuritaire, lisez et comprenez le manuel d'instructions. Portez un masque protecteur (et/ou des lunettes de sécurité) et un casque protecteur pour vous protéger contre les débris tombants. Ayez toujours une aire de travail dégagée, une trajectoire de recul et tenez compte de l'emplacement des limbes/branches afin d'éviter les limbes et les débris tombants. Gardez les passants éloignés de 50 pi (15 m) lorsque vous utilisez l'élagueuse. Afin de réduire le risque de choc électrique, ne pas utiliser sur des surfaces mouillées. Ne pas exposer à la pluie. Entrez à l'intérieur.

- Pour vous protéger contre les branches tombantes, ne pas demeurer debout directement sous la branche ou le limbe étant coupé. Cet outil ne doit pas être tenu à un angle de plus de 60° du niveau du sol.
- Gardez les poignées sèches, propres et exemptes d'huile.

Réparation

- Les réparations de l'outil doivent être effectuées par un réparateur qualifié. La réparation ou l'entretien effectué par un réparateur non qualifié pourrait entraîner un risque de blessure. Consultez la section **Entretien** de ce guide.
- Lorsque vous réparez un outil, utilisez seulement des pièces de remplacement identiques. Suivez les instructions dans la section **Entretien** de ce guide. Utiliser des pièces non autorisées ou ne pas suivre des instructions d'entretien peut créer un risque de choc électrique ou de blessure.

Entreposage

1. **Entrez à l'intérieur.** Le meilleur endroit pour l'entreposage est frais et sec, à l'écart de la lumière directe du soleil, de la chaleur ou du froid excessif et hors de portée des enfants.

Renseignements de sécurité supplémentaires



AVERTISSEMENT : ne modifiez jamais l'outil électrique ou toute pièce de celui-ci. Cela pourrait entraîner des dommages matériels ou des blessures corporelles.



AVERTISSEMENT : portez **TOUJOURS** des lunettes de sécurité. Les lunettes ordinaires NE SONT PAS des lunettes de sécurité. Utilisez également un masque facial si l'opération est poussiéreuse. **PORTEZ TOUJOURS UN ÉQUIPEMENT DE SÉCURITÉ CERTIFIÉ :**

- protection oculaire ANSI Z87.1 (CAN/CSA Z94.3),
- protection auditive ANSI S12.6 (S3.19),
- protection respiratoire NIOSH/OSHA/MSHA.



AVERTISSEMENT : certaines poussières contiennent des produits chimiques reconnus dans l'État de la Californie pour causer le cancer et des anomalies congénitales ou autres effets nuisibles sur la reproduction. Certains exemples de ces produits chimiques sont :

- des composants de fertilisants,
- des composants d'insecticides, d'herbicides et de pesticides,
- l'arsenic et le chrome provenant du bois de construction traité chimiquement.

Pour réduire votre exposition à ces produits chimiques, portez un équipement de sécurité approuvé, comme un masque cache-poussière spécialement conçu pour filtrer les particules microscopiques.

- **Évitez le contact prolongé avec la poussière provenant du ponçage mécanique, du sciage, de l'aiguisage, du perçage et d'autres activités de construction. Portez des vêtements protecteurs et lavez vos zones exposées avec du savon et de l'eau.** Permettre à la poussière d'entrer dans votre bouche, vos yeux ou se déposer sur la peau peut favoriser l'absorption des produits chimiques dangereux.



AVERTISSEMENT : l'utilisation de cet outil peut entraîner la génération et/ou la dispersion de poussières susceptibles de provoquer des lésions graves et permanentes des voies respiratoires ou d'autres lésions. Utilisez toujours une protection respiratoire approuvée par NIOSH/OSHA.

- **Les événements couvrent souvent des pièces qui se déplacent et doivent être évités.** Des vêtements amples, les bijoux ou les cheveux longs peuvent se coincer dans des pièces qui déplacent.

L'étiquette sur votre outil peut comporter les symboles suivants. Les symboles et les définitions sont les suivants :

BPM..... battements par minute		symbole d'alertes de sécurité
V..... volts		portez une protection respiratoire
min..... minutes		portez une protection oculaire
== ou CC..... courant continu		Construction de classe II (à isolation double)
.../min..... par minute		portez une protection auditive
Tr/min..... tours par minute		lisez toute la documentation
A..... ampères		
Hz..... hertz		
W..... watts		
Wh..... Wattheures		
n _{0n} vitesse à vide		
n..... vitesse nominale		



..... ne pas exposer à la pluie.

~ ou CA..... courant alternatif



..... évitez de fixer la lumière

Ah..... ampères-heures

CTPM..... course de travail par minute

ASSEMBLAGE ET RÉGLAGES



AVERTISSEMENT : afin de réduire le risque des blessures corporelles graves, arrêtez l'appareil et retirez le bloc-piles avant d'effectuer tout réglage ou de retirer/installer des pièces ou des accessoires. Un démarrage accidentel peut causer des blessures.

Joindre l'assemblage de l'élagueuse à l'assemblage de la poignée (Fig. A, C–F)



AVERTISSEMENT : lame tranchante en mouvement. Pour éviter tout fonctionnement accidentel, assurez-vous que la pile est débranchée de la poignée et que le couvercle de protection de la lame est en place sur la chaîne avant d'effectuer les opérations suivantes. Ne pas le faire pourrait entraîner des blessures corporelles graves.



AVERTISSEMENT : assurez-vous toujours que le manchon est complètement enfilé et que les filets rouges ne sont plus visibles. Ne pas enfilier complètement le manchon pourrait faire en sorte que les assemblages se déconnectent créant une condition dangereuse. Vérifiez régulièrement les connexions afin d'assurer qu'aucun filet rouge n'est visible.

Les trois assemblages qui composent l'élagueuse sur perche sont clavetés pour assurer un assemblage correct. Si un assemblage ne se fixe pas facilement à un autre, ne pas forcer. En combinant les assemblages de poignée 1, de pliage 2 et d'élagueuse 3, vous obtenez une élagueuse sur perche d'une longueur d'environ 9 pi (2,7 m), comme indiqué dans la Fig.B.

1. Alignez le bouton 19 situé à l'extérieur de l'extrémité d'accouplement de l'assemblage de pliage 2 avec le trou du bouton 20 situé à l'extrémité d'accouplement de l'assemblage d'élagueuse 3. Consultez la Fig. C. Poussez les deux sections complètement ensemble jusqu'à ce que le bouton 19 s'insère dans le trou du bouton 20 pour le fixer en position. Consultez la Fig. B.
2. Alignez le bouton 21 situé à l'extérieur de l'extrémité d'accouplement de l'assemblage de pliage 2 avec le trou du bouton 22 situé à l'extrémité d'accouplement de l'assemblage de poignée 1. Consultez la Fig. D. Poussez les deux sections complètement ensemble jusqu'à ce que le bouton 21 s'insère dans le trou du bouton 22 pour le fixer en position. Consultez la Fig. B.
3. Redressez l'assemblage de pliage 2 comme indiqué dans Fig. E.
4. Faites glisser la douille fileté 14 sur l'assemblage de pliage 2 vers le bas aussi loin que possible et tournez la douille fileté 14 dans le sens des aiguilles d'une montre jusqu'à ce qu'elle s'arrête et recouvre complètement les filets comme indiqué dans la Fig. F.

Plier l'élagueuse sur perche (Fig. E)



AVERTISSEMENT : *Lame tranchante en mouvement. Pour éviter tout fonctionnement accidentel, assurez-vous que la pile est débranchée de la poignée et que le couvercle de protection de la lame est en place sur la lame de coupe avant d'effectuer les opérations suivantes. Ne pas le faire pourrait entraîner des blessures corporelles graves.*

1. Posez la CMCPPR320 sur le sol, saisissez la douille fileté **14** de l'assemblage de pliage **2** et desserrez la douille fileté en la tournant dans le sens inverse des aiguilles d'une montre. Faites glisser la douille fileté **14** vers l'assemblage de l'élagueuse **3**.
2. Pliez l'assemblage de pliage **2** comme indiqué dans Fig. E.

Transporter l'élagueuse sur perche (Fig. G)

Retirez toujours le bloc-piles **16** de la poignée et recouvrez la lame de coupe **8** avec la protection de lame **17** lorsque vous transportez l'élagueuse sur perche.

FONCTIONNEMENT



AVERTISSEMENT : *afin de réduire le risque des blessures corporelles graves, arrêtez l'appareil et retirez le bloc-piles avant d'effectuer tout réglage ou de retirer/installer des fixations ou des accessoires. Un démarrage accidentel peut causer des blessures.*

Installation et retrait du bloc-piles (Fig. H)



AVERTISSEMENT : *assurez-vous que l'outil/appareil est en position d'arrêt avant d'insérer la batterie.*

REMARQUE : pour une meilleure performance, assurez-vous que le bloc-piles est complètement chargé.

1. Pour installer le bloc-piles **16** dans l'outil, alignez le bloc-piles avec les glissières à l'intérieur de la poignée de l'outil et glissez-le dans la poignée jusqu'à ce que le bloc-piles soit bien placé dans l'outil et assurez-vous qu'il est enclenché.
2. Pour retirer le bloc-piles de l'outil, appuyez sur le bouton de libération **17** et tirez-le fermement hors de la poignée de l'outil. Insérez-le dans le chargeur.

Position appropriée des mains (Fig. I)



AVERTISSEMENT : *afin de réduire le risque de blessure corporelle grave, utilisez TOUJOURS la position des mains appropriée comme illustré.*



AVERTISSEMENT : *afin de réduire le risque de blessure grave, tenez TOUJOURS solidement en prévision d'une rétroaction soudaine.*

Une position des mains adéquate nécessite une main sur la poignée principale **7** et une main sur l'outil de préhension en mousse **13**.

Bouton Marche/Arrêt (Fig. I, J)

Soyez toujours sûr de vos appuis et saisissez fermement l'élagueuse sur perche à deux mains, le pouce et les doigts entourant la poignée principale **7** et une main sur la poignée en mousse **13**.

1. Pour mettre l'outil en marche, poussez le bouton de verrouillage **6** vers le bas, puis appuyez sur la gâchette **5** avec vos doigts, comme indiqué dans Fig. J.
2. Pour éteindre l'outil, relâchez la gâchette **5**.

Faire pivoter la tête de l'élagueuse (Fig. A, L)

La tête de l'élagueuse pivote à 180° et peut être verrouillée dans sept positions différentes dans cette plage. Portez des gants pour éviter d'être pincé, ne saisissez pas la lame.

AVERTISSEMENT : *RETIREZ LA PILE avant d'essayer de faire pivoter la tête de l'élagueuse. Assurez-vous que la tête de l'élagueuse est verrouillée en position avant de l'utiliser.*

Pour faire pivoter la tête de l'élagueuse

1. En tenant fermement la tête de l'élagueuse d'une main, utilisez l'autre main pour appuyer sur le bouton de verrouillage du pivot **12** et faites tourner le boîtier du moteur pour faire pivoter la tête de l'élagueuse.
2. Verrouillez la tête de l'élagueuse dans une des sept positions de fonctionnement comme illustré à la Fig. L. Pour verrouiller la tête de l'élagueuse en place, relâchez le bouton de verrouillage du pivot **12**. Assurez-vous que la tête de l'élagueuse est verrouillée en place en essayant de déplacer le boîtier du moteur. S'il n'est pas verrouillé, tournez à la position de verrouillage la plus près.

Crochet pour enlever les branches (Fig. A)



ATTENTION : *le crochet pour enlever les branches n'est pas un crochet pour courtoie.*

Votre élagueuse sur perche inclut un crochet pour enlever les branches **10** afin d'aider à enlever les branches élaguées de petites à moyennes tailles.

Élagage à l'aide de l'élagueuse sur perche (Fig. A, K)



DANGER : *gardez les mains et les autres parties du corps éloignées de la lame. Tout contact avec la lame entraînera une blessure corporelle grave.*



AVERTISSEMENT : *pour vous protéger contre les blessures, respectez ce qui suit :*

- Lisez le guide d'utilisation avant d'utiliser. Conservez le guide d'utilisation.
- Vérifiez si des objets étrangers sont présents dans l'arbuste comme des câbles ou des clôtures avant chaque utilisation.
- Tenez fermement la poignée principale d'une main et l'autre main sur la poignée en mousse, le pouce et les doigts l'entourant. Ne pas trop s'étirer.
- Ne pas continuer à utiliser en conditions mouillées.



ATTENTION : *Ne pas utiliser la lame pour couper des branches plus grandes que 1,25 po (32 mm). Utiliser l'élagueuse uniquement pour couper des branches normales d'un diamètre inférieur à 1,25 po (32 mm) autour des maisons et des bâtiments.*

IMPORTANT : Ne jamais utiliser une élagueuse sur perche si elle est endommagée ou mal ajustée ou qui n'est pas complètement ni solidement assemblée. Assurez-vous que la lame de coupe **8** cesse tout mouvement lorsque vous relâchez la gâchette. Ne jamais ajuster la lame de coupe **8** lorsque le moteur fonctionne ou si la pile est connectée.

**AVERTISSEMENTS :**

- **Ne jamais vous mettre debout directement sous la branche lorsque vous coupez.** Placez-vous toujours hors de la trajectoire des débris tombants.
- **Portez toujours une protection pour la tête, les yeux, les pieds et le corps.** Porter une protection pour le corps aidera à réduire le risque de blessure lorsque vous utilisez cet outil.
- **Utilisez toujours les deux mains lorsque vous utilisez l'élagueuse sur perche.** Tenez l'élagueuse sur perche avec les deux mains pour éviter toute perte de contrôle.
- **Ne jamais se tenir debout sur une échelle ou un autre support instable pendant l'utilisation de l'élagueuse sur perche.** Évitez toujours toute position qui peut vous faire perdre votre équilibre et causer une blessure grave.
- **Gardez les autres personnes à au moins 50 pi (15 m) de l'aire de travail.** Les distractions peuvent vous faire perdre le contrôle.
- **Danger d'électrocution.** Afin de prévenir les chocs, ne pas utiliser à moins de 50 pi (15 m) des lignes électriques aériennes. Vérifiez toujours la zone environnante pour les lignes électriques dissimulées.
- **Ne pas tenir la poignée de la gâchette de l'élagueuse sur perche au-dessus de la hauteur des épaules.**

Position de travail (Fig. I, J)

Maintenez vos pieds bien daplomb sur le sol et un bon équilibre sans trop vous étirer. Portez des lunettes de sécurité, des chaussures antidérapantes et des gants lors de l'élagage. Tenez l'outil solidement. Tenez toujours le sécateur comme illustré dans la Fig. I. Consultez **Position appropriée des mains** pour de plus amples renseignements. Ne jamais tenir l'outil par les lames.

1. Placez la branche à couper entre la lame de coupe **8** et la lame fixe **9**.
2. Poussez le bouton de verrouillage **6** vers le bas et appuyez sur le bouton de la gâchette **5**.
3. La lame de coupe **8** effectue un cycle de coupe et coupe la branche.
4. Relâchez l'interrupteur à gâchette.

REMARQUE : Si plusieurs branches doivent être coupées en même temps, l'interrupteur de verrouillage **6** peut être maintenu enfoncé et actionner l'interrupteur à gâchette **5** selon les besoins. Sinon, répétez les étapes 1 à 4.

Utiliser la scie à long manche (Fig. A)

AVERTISSEMENT : lisez et comprenez toutes les instructions. Ne pas suivre toutes les instructions indiquées ci-dessous peut conduire à un choc électrique, un incendie et/ou une blessure corporelle grave.



ATTENTION : réduisez toujours la tension de la chaîne après avoir terminé le travail. La chaîne se contracte au fur et à mesure qu'elle refroidit. Si elle n'est pas relâchée, cela peut endommager la scie.

IMPORTANT : Ne jamais utiliser une scie à long manche si elle est endommagée ou mal ajustée ou qui n'est pas

complètement ni solidement assemblée. Assurez-vous que la scie à chaîne **14** cesse tout mouvement lorsque vous relâchez la gâchette. Ne jamais ajuster le guide-chaîne **13** ou la chaîne de scie lorsque le moteur fonctionne ou si la pile est connectée.

Taillage/Élagage avec la scie à long manche**AVERTISSEMENTS :**

- **Ne jamais vous mettre debout directement sous la branche lorsque vous coupez.** Placez-vous toujours hors de la trajectoire des débris tombants.
- **Portez toujours une protection pour la tête, les yeux, les pieds et le corps.** Porter une protection pour le corps aidera à réduire le risque de blessure lorsque vous utilisez cet outil.
- **Ne jamais se tenir debout sur une échelle ou un autre support instable pendant l'utilisation de la scie à long manche.** Évitez toujours toute position qui peut vous faire perdre votre équilibre et causer une blessure grave.
- **Gardez les autres personnes à au moins 50 pi (15 m) de l'aire de travail.** Les distractions peuvent vous faire perdre le contrôle.
- **Danger d'électrocution.** Afin de prévenir les chocs, ne pas utiliser à moins de 15 m (50') des lignes électriques aériennes. Vérifiez toujours la zone environnante pour les lignes électriques dissimulées.
- **Ne pas tenir la poignée de la gâchette de la scie à long manche au-dessus de la hauteur des épaules.**

Crochet pour enlever les branches (Fig. A)

ATTENTION : le crochet pour enlever les branches n'est pas un crochet pour courroie.

Votre scie à long manche inclut un crochet pour enlever les branches **10** afin d'aider à enlever les branches élaguées de petites à moyennes tailles.

Élaguer avec la scie à long manche (Fig. A, I-K)

AVERTISSEMENT : laissez l'outil fonctionner à son propre rythme. Ne pas surcharger.



AVERTISSEMENT : lorsque vous élaguez des arbres : protégez-vous contre les rebonds qui peuvent entraîner une blessure grave ou la mort. Consultez **Se protéger contre les rebonds** afin d'éviter le risque de rebonds. Ne pas trop vous étirer. Assurez-vous que vos pieds sont bien daplomb. Gardez les pieds écartés. Répartissez votre poids également sur les deux pieds.

1. Utilisez les deux mains pour saisir la scie à long manche comme illustré à la Fig. I. Saisissez fermement. Les pouces et les doigts doivent encercler la poignée du moteur **7** et la poignée auxiliaire **7**. Gardez vos doigts à l'écart du conduit de l'évacuation de la sciure **25** illustré à la Fig. T.
2. Ne jamais l'utiliser lorsque vous êtes dans un arbre, dans une position étrange ou sur une échelle ou une autre

surface instable. Vous pouvez perdre le contrôle de la scie à long manche causant une blessure grave.

3. Suivez les directives ci-dessous pour tailler un arbre.
 - a. Assurez-vous que la scie à long manche fonctionne à pleine vitesse avant de faire une coupe. Lorsque vous commencez une coupe, placez la chaîne de la scie en mouvement **14** contre la branche. Tenez solidement la scie à long manche en place afin d'éviter le rebondissement ou le patinage (déplacement latéral) de la scie à long manche.
 - b. Guidez la scie à long manche à l'aide d'une légère pression. Effectuez la première coupe à 152 mm (6 po) du tronc sur la partie inférieure de la branche. Utilisez le dessus du guide-chaîne **13** pour effectuer cette coupe. Coupez 1/3 à travers le diamètre de la branche. Puis effectuez la coupe de finition à partir du dessus. Si vous essayez de couper des branches épaisses à partir du bas, la branche coïncera et pincera la chaîne de la scie dans la coupe. Si vous essayez de couper des branches épaisses à partir du dessus, sans une entaille peu profonde, la branche peut éclater. Ne pas forcer la scie à long manche. Le moteur se surchargera et peut brûler. Elle travaillera mieux et sera plus sécuritaire à la vitesse pour laquelle elle a été conçue.
 - c. Retirez la scie à long manche de la coupe pendant qu'elle fonctionne à pleine vitesse. Arrêtez la scie à long manche en relâchant la gâchette **5**. Assurez-vous que la chaîne de la scie est arrêtée avant de déposer la scie à long manche.

ENTRETIEN

 **AVERTISSEMENT : afin de réduire le risque des blessures corporelles graves, arrêtez l'appareil et retirez le bloc-piles avant d'effectuer tout réglage ou de retirer/installer des pièces ou des accessoires.** Un démarrage accidentel peut causer des blessures.

Votre chariot CRAFTSMAN a été conçu pour fonctionner sur une longue période avec un minimum d'entretien. Un fonctionnement satisfaisant continu dépend de l'entretien approprié et d'un nettoyage régulier de l'outil.

Retirer et installer la lame (Fig. M)

 **DANGER : pour réduire le risque de blessures graves, éteignez l'appareil et retirez le bloc-piles avant d'effectuer tout réglage ou de retirer/installer des accessoires.** Un démarrage accidentel peut causer des blessures graves.

 **DANGER : RISQUE DE BLESSURE. LORSQUE VOUS RÉASSEMBLEZ LE SYSTÈME DE LAME, ASSUREZ-VOUS QUE CHAQUE PIÈCE EST RÉINSTALLÉE CORRECTEMENT, COMME DÉCRIT CI-DESSOUS. UN ASSEMBLAGE INAPPROPRIÉ DE LA LAME OU D'AUTRES PIÈCES DU SYSTÈME DE LAME PEUT CAUSER UNE BLESSURE GRAVE.**

 **AVERTISSEMENT : utilisez des gants et une protection oculaire appropriée. Faites attention aux bords aiguisés sur la lame.**

Les lames de remplacement sont disponibles au centre de services agréé le plus proche. Cette élagueuse nécessite une lame de rechange DWZPRB300.

1. Retirez la-pile.
2. Portez une protection oculaire et des gants appropriés et faites attention de ne pas vous couper.
3. Placez le produit sur une surface lisse et plane.
4. À l'aide du bouton de verrouillage de la lame **11** retirez la vis **23** et l'écrou **24** de la lame de coupe, comme illustrée dans la Fig. M.
5. Retirez la lame de coupe **8** comme illustrée dans la Fig. M.
6. Installez la nouvelle lame de coupe.
REMARQUE : veillez à ce que le bord de coupe soit orienté vers la lame de coupe fixe, comme illustré dans la Fig. M.
7. Insérez la vis de la lame de coupe **23** à travers la lame de coupe et dans l'écrou **24**.
8. Utilisez le bouton de verrouillage de la lame **11** pour serrer à fond la vis de la lame de coupe **23**.

Entretien de la lame (Fig. N)

 **AVERTISSEMENT :** utilisez des gants et une protection oculaire appropriée pendant que vous retirez, aigüisez et installez la lame.

Les lames de coupe sont fabriquées en acier trempé de qualité supérieure et en conditions d'usage normal, elles ne nécessiteront pas d'affûtage. Cependant, si vous heurtez accidentellement une clôture en grillage, des pierres, de la vitre ou d'autres objets durs, vous pouvez mettre un cran d'arrêt dans la lame. Il n'est pas nécessaire de retirer ce cran d'arrêt tant que celui-ci ne nuit pas au mouvement de la lame. Si vous échappez la taille-haie, inspectez-le soigneusement pour tout dommage. Si la lame est tordue, le boîtier fissuré, les poignées brisées ou si vous voyez toute autre condition qui peut affecter le fonctionnement de l'outil, contactez votre centre de services agréé local pour le réparer avant de le réutiliser.

1. Retirez la-pile.
2. Retirez la lame de l'élagueuse. Consultez les instructions pour **Retirer et installer la lame**.
3. Portez une protection oculaire et des gants appropriés et faites attention de ne pas vous couper.
4. Fixez la lame **8** dans un étau **25** comme illustré dans la Fig. N.
5. Limez soigneusement les bords **26** coupants de la lame avec une lime à dents fines **27** (non fournie) ou une pierre à aigüiser (non fournie), en conservant l'angle du bord coupant original de la lame de coupe.
6. Inspectez les bords de la lame fixe et éliminez les bavures éventuelles avec une lime à dents fines.
7. Installez une lame de coupe affûtée comme décrit dans la section **Retirer et installer la lame**.

Lubrification de la lame (Fig. A)

1. Retirez la pile **16** après l'utilisation..

- Appliquez soigneusement un solvant de résine sur les lames exposées.

Entreposage (Fig. A)

- Après utilisation, retirez la pile et installez le couvercle de la lame.
- Gardez vos mains à distance de la lame et rangez-la dans un endroit sec, hors de portée des enfants.

Nettoyage



AVERTISSEMENT : enlever les saletés et la poussière hors des événements au moyen d'air comprimé propre et sec, au moins une fois par semaine. Pour minimiser le risque de blessure aux yeux, toujours porter une protection oculaire conforme à la norme ANSI Z87.1 lors du nettoyage.



AVERTISSEMENT : ne jamais utiliser de solvants ni d'autres produits chimiques puissants pour nettoyer les pièces non métalliques de l'outil. Ces produits chimiques peuvent affaiblir les matériaux de plastique utilisés dans ces pièces. Utiliser un chiffon humecté uniquement d'eau et de savon doux. Ne jamais laisser de liquide pénétrer dans l'outil et n'immerger aucune partie de l'outil dans un liquide.

Accessoires



AVERTISSEMENT : les accessoires autres que CRAFTSMAN n'ayant pas été testés avec ce produit, leur utilisation avec cet outil peut s'avérer dangereuse. Pour réduire le risque de blessure, seuls les accessoires recommandés par CRAFTSMAN doivent être utilisés avec ce produit.

Les accessoires recommandés pour utilisation avec cet outil sont disponibles à un coût supplémentaire chez votre détaillant local ou dans un centre de services autorisé. Si vous avez besoin d'aide pour localiser un accessoire, contactez CRAFTSMAN. Appelez au **1-888-331-4569**.

Versatrack^{MC} (Fig. O)



AVERTISSEMENT : afin de réduire de blessure corporelle grave, éteignez et retirez le bloc-piles avant d'effectuer tout ajustement ou de retirer/installer des pièces ou des accessoires. Un démarrage accidentel peut causer des blessures.



AVERTISSEMENT : pour réduire le risque de blessure corporelle grave, ne pas utiliser un crochet de suspension Versatrack^{MC} ou le rail mural Versatrack^{MC} endommagé. Un crochet de suspension Versatrack^{MC} ou un rail mural Versatrack^{MC} endommagé ne supportera pas le poids de l'outil.



AVERTISSEMENT : pour réduire le risque de blessures graves, NE PAS suspendre l'outil au-dessus du niveau de la tête ou suspendre d'autres objets au crochet de suspension. Suspendez SEULEMENT l'outil sur le rail mural Versatrack^{MC} à l'aide du crochet de suspension.



AVERTISSEMENT : assurez-vous que le poids de l'outil ne dépasse pas le poids nominal maximum de 9 kg (20 lb) pour le crochet Versatrack^{MC} sélectionné.



AVERTISSEMENT : lorsque vous suspendez des objets sur un rail mural Versatrack^{MC}, distacez

adéquatement les outils de sorte à ne pas excéder 35 kg (75 lb) par pied linéaire.

IMPORTANT : Les accessoires Versatrack^{MC} permettent d'installer des outils compatibles de façon sécuritaire sur le système de rail mural Versatrack^{MC}.

- Éteignez l'outil, retirez le bloc-piles et les accessoires.



ATTENTION : tout produit avec dents coupantes exposées doit être couvert de façon sécuritaire s'il doit être mis sur le rail mural Versatrack^{MC}

- Tournez ou ouvrez le crochet de suspension intégré **15**. Il clique lorsqu'il est verrouillé en place.
- Installez le crochet de suspension intégré sur le rail mural Versatrack^{MC}.

REMARQUE : Les accessoires Versatrack^{MC} pour utilisation avec cet outil sont disponibles à un coût supplémentaire chez votre détaillant local ou dans un centre de services autorisé. Si vous avez besoin d'aide pour trouver un accessoire, veuillez contacter Craftsman, appelez au **1-888-331-4569**.

Réparations

Le chargeur et le bloc-piles ne sont pas réparables. Le chargeur ou le bloc-piles ne comportent aucune pièce réparable.



AVERTISSEMENT : pour assurer la SÉCURITÉ et la FIABILITÉ du produit, les réparations, l'entretien et les réglages doivent être réalisés (cela comprend l'inspection et le remplacement du balai, le cas échéant) par un centre de réparation en usine CRAFTSMAN ou un centre de réparation agréé CRAFTSMAN. Toujours utiliser des pièces de rechange identiques.

Enregistrez-vous en ligne

Nous vous remercions de votre achat. Enregistrez votre produit maintenant pour :

- SERVICE DE GARANTIE :** l'enregistrement de votre produit en ligne vous aide à obtenir un service de garantie efficace au cas où vous auriez un problème avec votre produit.
- CONFIRMATION DE PROPRIÉTÉ :** en cas de pertes liées aux assurances telles qu'un incendie, une inondation ou un vol, votre enregistrement de propriété servira de preuve de votre achat.
- POUR VOTRE SÉCURITÉ :** l'enregistrement de votre produit nous permet de vous contacter dans le cas peu probable d'une notification de sécurité requise selon le Federal Consumer Safety Act.

Inscrivez-vous en ligne sur www.craftsman.com/account/login.

Garantie limitée de trois ans

Pour les conditions de la garantie, consultez le site

www.craftsman.com/pages/warranty.

Pour demander une copie écrite des conditions de la garantie, contactez : service à la clientèle chez CRAFTSMAN, 701 East Joppa Road, Towson, MD 21286 ou appelez le **1-888-331-4569**.

AMÉRIQUE LATINE : la présente garantie ne s'applique pas aux produits vendus en Amérique Latine. Pour les produits vendus en Amérique Latine, consultez les renseignements sur la garantie particulière au pays comprise dans l'emballage, appelez l'entreprise locale ou consultez le site Web pour les renseignements complets sur la garantie.

REPLACEMENT DES ÉTIQUETTES D'AVERTISSEMENT

GRATUIT : si vos étiquettes d'avertissement deviennent illisibles ou sont manquantes, appelez au **1-888-331-4569** pour un remplacement gratuit.



ADVERTENCIA: Lea todas las advertencias de seguridad e instrucciones. El incumplimiento de las advertencias e instrucciones puede provocar descargas eléctricas, incendios o lesiones graves.



ADVERTENCIA: Para reducir el riesgo de lesiones, lea el manual de instrucciones.

Uso pretendido

Esta CMCPPR320 podadora de poste ha sido diseñada para aplicaciones de poda residencial hasta de 1.25" (32 mm) de diámetro. Esta podadora está diseñada para utilizarse en materiales vegetales únicamente.

NO utilice el aparato para ningún trabajo excepto para el que está diseñado.

NO use bajo condiciones húmedas o en la presencia de líquidos o gases inflamables.

NO permita que niños estén en contacto con la herramienta. Se requiere supervisión cuando operadores sin experiencia operen esta herramienta.

Definiciones: Símbolos y Palabras de

Alerta de Seguridad

Las siguientes definiciones describen el nivel de gravedad de cada palabra de advertencia. Lea el manual de la herramienta eléctrica y preste atención a estos símbolos.



PELIGRO: Indica una situación de peligro inminente que, si no se evita, **provocará la muerte o lesiones graves.**



ADVERTENCIA: Indica una situación de peligro potencial que, si no se evita, **podría provocar la muerte o lesiones graves.**



ATENCIÓN: Indica una situación de peligro potencial que, si no se evita, **posiblemente provocaría lesiones leves o moderadas.**



(Utilizado sin palabras) Indica un mensaje de seguridad relacionado.

AVISO: Se refiere a una práctica **no relacionada a lesiones corporales** que de no evitarse **puede** resultar en **daños a la propiedad.**

INSTRUCCIONES DE SEGURIDAD IMPORTANTES



ADVERTENCIA: Para reducir el riesgo de lesiones:

- Antes de cualquier uso, asegúrese que cualquiera que use esta unidad lea y entienda todas las instrucciones de seguridad y otra información contenida en este manual.
- Conserve estas instrucciones y revíselas con frecuencia.

LEA TODAS LAS INSTRUCCIONES



ADVERTENCIA: Cuando use aparatos de jardinería eléctricos, siempre se deben seguir las precauciones de seguridad básica para reducir el riesgo de incendio, descarga eléctrica, y lesiones personales, incluyendo las siguientes:

1. **Mantenga el área de trabajo limpia y bien iluminada.** Las áreas desorganizadas u oscuras pueden provocar accidentes.

2. **Evite Ambientes Peligrosos – NO use aparatos en ubicaciones mojadas o húmedas. NO opere aparatos eléctricos portátiles en atmósferas gaseosas o explosivas.** Los motores de estos aparatos pueden producir chispas, y éstas pueden encender los vapores.
3. **No use en lluvia o áreas húmedas.**
4. **Mantenga a todos los transeúntes alejados** – a una distancia segura del área de trabajo, en especial a niños.
5. **Use vestimenta apropiada – No use ropa holgada o joyería. Pueden quedar atrapados en las partes móviles. Se recomiendan guantes y calzado de suela de hule cuando trabaje al aire libre.** Use una cubierta de protección para el cabello para cubrir el cabello largo.
6. **Siempre use protección para los ojos – Use protección para los ojos aprobada por ANSI Z87.1 en todo momento cuando la batería esté instalada. También use una careta o máscara de polvo y protección auditiva. Gafas de seguridad y protección auditiva están disponibles a un costo adicional en su Centro de servicio o centro de servicio autorizado local.**
7. **UTILICE EL APARATO CORRECTO** - No utilice el aparato para ningún trabajo excepto para el que está diseñado.
8. **Evite el arranque accidental** – No cargue con el dedo en el gatillo cuando la batería esté instalada.
9. **No fuerce el aparato** - Hará el trabajo mejor y con menos probabilidad de un riesgo de lesión en la velocidad para la que se diseñó.
10. **No se estire en exceso** –Mantenga la pisada y equilibrio adecuados en todo momento.
11. **Permanezca alerta** - Observe lo que está haciendo. Utilice el sentido común. **NO opere mientras esté bajo la influencia de alcohol o drogas, o cuando esté cansado o enfermo.**
12. **Evite el arranque no intencional. Asegúrese que el interruptor esté en la posición de apagado antes de conectarlo a la fuente de alimentación y/o al paquete de batería, al levantar o transportar la herramienta.** Llevar herramientas eléctricas con el dedo en el interruptor o activar las herramientas eléctricas que tienen el interruptor encendido invita a los accidentes.
13. **Desconecte el aparato** – Siempre retire la batería cuando no esté en uso, antes de realizar el mantenimiento, al cambiar accesorios tales como cuchillas, y similares.
14. **Guarde los aparatos sin uso en el interior** – Cuando no los use, los aparatos deben almacenarse en interiores en lugares secos y altos o encerrados, fuera del alcance de los niños.
15. **Mantenga el aparato con cuidado** - Mantenga el borde de corte afilado y limpio para obtener el mejor desempeño y reducir el riesgo de lesiones. **Siga las instrucciones para lubricar y cambiar los accesorios.** Mantenga las manijas secas, limpias y libres de aceite y grasa.
16. **Revise las partes dañadas** - Antes de utilizar el aparato, se debe revisar cuidadosamente una protección u otra pieza que esté dañada para determinar que funcionará correctamente y cumplirá su función. Revise la alineación de las partes móviles, la unión de las partes móviles, la ruptura de partes, el montaje y cualquier otra condición que pueda afectar su operación. Una protección u otra parte que esté dañada se debe reparar o reemplazar apropiadamente por un centro de servicio autorizado, a menos que se indique en otra parte de este manual.

17. **Daño a la unidad** – Si golpea o se enreda en un objeto extraño, detenga el aparato de inmediato, retire la batería, revise respecto a daño y pida que se repare cualquier daño antes de intentar cualquier operación adicional.
18. **NO sumerja el aparato en agua ni lo salpique con una manguera. NO permita que entre ningún líquido.** Si el aparato se moja, deje secar durante un mínimo de 48 horas.
19. **NO guarde el aparato en o junto a fertilizantes o productos químicos.**
20. **No sujete las cuchillas de corte expuestas ni los bordes de corte cuando levante o sostenga el aparato.**
21. **NO limpie con una lavadora a presión.**
22. **NO cargue el aparato en la lluvia o en lugares húmedos.**
23. **NO use el aparato operado por batería en la lluvia.**
24. **Retire o desconecte** la batería antes de dar servicio, limpiar o retirar material del aparato de jardinería.
25. **No permita que la familiaridad obtenida a partir del uso frecuente de herramientas le permitan volverse descuidado e ignorar los principios de seguridad de la herramienta.** Una acción descuidada puede causar lesiones severas en una fracción de segundo.
26. **No use la herramienta eléctrica si el interruptor no la enciende y apaga.** Cualquier herramienta eléctrica que no pueda ser controlada con el interruptor es peligrosa y debe ser reparada.
27. **Guarde las herramientas eléctricas inactivas fuera del alcance de los niños y no permita que personas que no estén familiarizadas con la herramienta eléctrica o estas instrucciones operen la herramienta eléctrica.** Las herramientas eléctricas son peligrosas en manos de usuarios no capacitados.
28. **SERVICIO- Pida que una persona de reparación calificada dé servicio a la herramienta eléctrica usando únicamente partes de reemplazo idénticas.** Esto garantizará que se mantenga la seguridad de la herramienta eléctrica.
29. **Cuando el paquete de batería no esté en uso, manténgalo alejado de otros objetos metálicos, como sujetadores de papel, monedas, llaves, clavos, tornillos u otros objetos metálicos pequeños, que puedan hacer una conexión de una terminal a la otra.** Poner en corto las terminales de la batería puede causar quemaduras o un incendio.
30. **Bajo condiciones abusivas, el líquido puede ser expulsado de la batería; evite el contacto. Si ocurre contacto accidentalmente, lave con agua. Si el líquido hace contacto con los ojos, busque ayuda médica adicional.** El líquido expulsado de la batería puede causar irritación o quemaduras.
31. **No use un paquete de batería que esté dañado o modificado.** Las baterías dañadas o modificadas pueden presentar comportamiento imprevisto que resulte en incendio, explosión o riesgo de lesiones.
32. **No exponga un paquete de batería o aparato a fuego o temperatura excesiva.** La exposición al fuego o temperatura mayor a 265°F (129° C) puede causar una explosión.

CONSERVE ESTAS INSTRUCCIONES

REGLAS DE SEGURIDAD ESPECÍFICAS



ADVERTENCIA - No opere cerca de líneas

eléctricas. La unidad no ha sido diseñada para proporcionar protección contra descargas eléctricas en caso de contacto con líneas eléctricas aéreas. Consulte las normativas locales respecto a distancias seguras desde líneas eléctricas aéreas y asegúrese que la posición de operación sea segura antes de utilizar la podadora de poste.

- **Para una operación segura, lea y comprenda todas las instrucciones antes de usar la podadora de poste.** Siga todas las instrucciones de seguridad. La falla en seguir todas las instrucciones de seguridad indicadas a continuación puede ocasionar lesiones personales graves.
- **Observe lo que está haciendo.** Utilice el sentido común. No opere la podadora de poste cuando esté cansado.
- **Use la podadora de poste para podar ramas de árbol únicamente.** No use la podadora de poste para fines no pretendidos. No la use para podar otros artículos.
- **No use la sierra de poste en malas condiciones climáticas, especialmente cuando existe el riesgo de tormentas eléctricas.** Esto disminuye el riesgo de ser alcanzado por un rayo.
- **Sólo adultos bien capacitados deben operar la podadora de poste.** Nunca permita que los niños lo operen.
- **No permita que niños o personas sin capacitación usen esta unidad.**
- Use el siguiente equipo de seguridad cuando opere la podadora de poste:
 - guantes resistentes
 - calzado de seguridad con punta de acero con suelas anti-derrapantes
 - gafas de seguridad, goggles o máscara facial
 - casco de seguridad
 - máscara de cara o polvo (si trabaja en áreas polvorientas)
- **Use pantalones largos pesados y botas.** No use ropa holgada, pantalones cortos, joyas de ningún tipo, ni esté descalzo.
- **Asegure el cabello largo para prevenir enredos en cualquier parte móvil.**
- Antes de podar, siempre proporcione lo siguiente:
 - área de trabajo libre
 - colocación segura de los pies
 - camino de retiro planeado de ramas caídas
- **Revise el árbol antes de cortar.** Permita que las ramas caigan libremente al suelo.
- **No use su podadora de poste para cortar retoños.**

Mientras opera la podadora de poste



PELIGRO: Para reducir el riesgo de descarga eléctrica, no la use en superficies húmedas. No lo exponga a la lluvia. Almacene en interiores.



PELIGRO: Evite el arranque inadvertido – con la batería instalada, no lleve el aparato con el dedo en el interruptor. Asegúrese que el interruptor esté apagado cuando instale la batería.

- *Sostenga la herramienta utilizando únicamente las superficies de agarre designadas: una mano en la manija principal y la otra en el agarre de espuma.*
- *Manténgase alerta. Use el sentido común mientras opera la unidad.*
- *Mantenga el área de trabajo limpia. Las áreas desordenadas pueden provocar lesiones.*
- *Siempre retire la batería de la podadora de poste cuando termine de podar o cuando la deje desatendida.*
- *Mantenga a los niños, animales y transeúntes a una distancia de por lo menos 50' (15 m) de la podadora de poste. Sólo el usuario de la podadora de poste debe estar en el área de trabajo.*
- *No sujete la cuchilla de corte de podadora expuesta cuando levante o sostenga la podadora de poste.*
- *Mantenga el dedo fuera del gatillo hasta que esté listo para realizar el corte.*
- *Mantenga todas las partes del cuerpo alejadas de la cuchilla de corte cuando la podadora de poste esté funcionando.*
- *No fuerce la podadora de poste durante la poda. Aplique una ligera presión. Hará el trabajo mejor y con más seguridad en la velocidad para la que está diseñada.*
- *Transporte de la podadora de poste de un lugar a otro:*
 - *con la batería retirada,*
 - *dedos retirados/alejados del gatillo,*
 - *sosteniendo el poste en el punto de equilibrio, y*
 - *con la cuchilla de corte a la parte trasera y con la cuchilla conectada.*
- *No opere con poca luz.*
- *Mantenga una posición de los pies y equilibrio firmes. No se estire. Estirarse demasiado puede provocar la pérdida de equilibrio.*
- *Mantenga todas las partes de su cuerpo alejadas de cualquier parte móvil.*
- *No utilice, bajo ninguna circunstancia, ninguna conexión o accesorio en este producto, que no se haya provisto con el mismo, o identificado como apropiado para uso con este producto en este Manual de instrucciones.*
- *Revise la podadora de poste antes de cada uso y después de dejarla caer u otros impactos. Asegúrese que no haya defectos o daños significativos.*

No opere la podadora de poste:

- *bajo la influencia de alcohol, medicamentos o drogas.*
- *en lluvia o en áreas húmedas o mojadas.*
- *donde hayan líquidos o gases altamente inflamables presentes.*
- *si la podadora de poste está dañada, ajustada incorrectamente, o no ensamblada completamente y de forma segura.*
- *si el gatillo no enciende y apaga la podadora de poste. La cuchilla de corte debe dejar de girar cuando libera el gatillo. Pida que el interruptor defectuoso sea reemplazado por un centro de servicio autorizado. Consulte **Accesorios en Mantenimiento**.*
- *si tiene prisa.*
- *mientras está en un árbol o en una escalera.*

- *mientras se encuentra en plataformas aéreas, cubos o plataformas.*
- *durante vientos fuertes o clima de tormenta.*

REGLAS GENERALES DE SEGURIDAD



PELIGRO: Riesgo de descarga eléctrica. Lesiones graves o muerte por electrocución si se hace contacto con líneas eléctricas. Nunca use cerca de fuentes eléctricas, cables o líneas eléctricas.



ADVERTENCIA: Para una operación segura, lea y entienda el manual de instrucciones. Use protección facial (y/o anteojos de seguridad) y casco para protegerse contra la caída de escombros. Tenga siempre un área de trabajo despejada, una ruta de escape y esté consciente de la ubicación de la rama para evitar la caída de ramas y escombros. Mantenga a los transeúntes a 50' (15 m) de distancia cuando opere la sierra. Para reducir el riesgo de descarga eléctrica no use en superficies húmedas. No lo exponga a la lluvia. Almacene en interiores.

- *Para protegerse de las ramas que caen, no se pare directamente debajo de la rama que se va a cortar. Esta unidad no debe mantenerse en un ángulo de más de 60° desde el nivel del suelo.*
- *Mantenga las manijas secas, limpias y sin aceite.*

Servicio

- *El servicio de herramientas debe ser realizado sólo por personal de reparación calificado. El servicio o mantenimiento realizado por personal no calificado puede ocasionar lesiones. Consulte la sección **Mantenimiento** de este manual.*
- *Al dar servicio a una herramienta, utilice únicamente partes de repuesto idénticas. Siga las instrucciones en la sección **Mantenimiento** de este manual. El uso de partes no autorizadas o el incumplimiento de las instrucciones de mantenimiento pueden crear un riesgo de descarga eléctrica o lesiones.*

Almacenamiento

1. **Almacene en interiores.** El mejor lugar de almacenamiento es aquel que es fresco y seco, alejado de la luz solar directa, exceso de calor o frío y lejos del alcance de los niños.

Información de seguridad adicional



ADVERTENCIA: Nunca modifique la herramienta eléctrica o ninguna parte de ella. Podría resultar en daño o lesiones personales.



ADVERTENCIA: SIEMPRE use gafas de seguridad. Las gafas de uso diario NO son gafas de seguridad. También use una careta o máscara de polvo si la operación produce polvo. **SIEMPRE USE EQUIPO DE SEGURIDAD CERTIFICADO:**

- *Protección para los ojos ANSI Z87.1 (CAN/CSA Z94.3),*
- *Protección auditiva ANSI S12.6 (S3.19),*
- *Protección respiratoria NIOSH/OSHA/MSHA.*



ADVERTENCIA: Algún polvo contiene químicos conocidos por el Estado de California que causan cáncer, defectos de nacimiento u otros daños reproductivos. Algunos ejemplos de estos químicos son:

- compuestos en fertilizantes,
- compuestos en insecticidas, herbicidas y pesticidas,
- arsénico y cromo a partir de madera tratada químicamente.

Para reducir su exposición a estos químicos, use equipo de seguridad aprobado, tal como máscaras de polvo que estén diseñadas específicamente para filtrar partículas microscópicas.

- **Evite el contacto prolongado con el polvo a partir de lijado, aserrado, pulido, perforación eléctricos y otras actividades de construcción. Use ropa de protección y lave las áreas expuestas con agua y jabón.** Permitir que el polvo entre en su boca, ojos, o que quede sobre la piel puede promover la absorción de químicos peligrosos.



ADVERTENCIA: El uso de esta herramienta puede generar y/o dispersar polvo que puede causar lesiones respiratorias o de otro tipo graves y permanentes. Utilice siempre protección respiratoria aprobada por NIOSH/OSHA.

- **Las ventilas de aire a menudo cubren las partes móviles y se deben evitar.** La ropa suelta, joyería, o cabello largo podrían quedar atrapados en las partes móviles.

La etiqueta en su herramienta puede incluir los siguientes símbolos. Los símbolos y sus definiciones son los siguientes:

BPM.....	golpes por minuto		use protección para los ojos
V.....	volts		Construcción Clase II (aislamiento doble)
min.....	minutos		use protección auditiva
==> o CD.....	corriente directa		lea toda la documentación
... /min.....	por minuto		no exponga a la lluvia
RPM.....	revoluciones por minuto		use protección auditiva
A.....	ampéres		evite mirar fijamente la luz
Hz.....	hertz		corriente alterna
W.....	watts		amperios hora
Wh.....	Watt Horas		carreras de corte por minuto
Sin.....	sin carga velocidad		
n.....	velocidad nominal		
	símbolo de alerta de seguridad		
	use protección respiratoria		

ENSAMBLE Y AJUSTES



ADVERTENCIA: Para reducir el riesgo de lesiones personales serias, apague la unidad y retire el paquete de batería antes de realizar cualquier ajuste o retirar/instalar conexiones o accesorios. Un arranque accidental puede causar lesiones.

Unión de ensamble de podadora a ensamble de manija (Fig. A, C–F)



ADVERTENCIA: Cuchilla móvil filosa. Para evitar una operación accidental, asegúrese que la batería esté desconectada de la manija y que la cubierta de cuchilla de protección esté colocada sobre la cadena antes de

realizar las siguientes operaciones. Si no lo hace, podría ocasionar lesiones personales graves.



ADVERTENCIA: Siempre verifique que la camisa esté completamente roscada y que las roscas rojas ya no se puedan ver. Si no se enrosca la camisa por completo, el ensamble de pliegue podría desconectarse creando una situación peligrosa. Compruebe periódicamente las conexiones para asegurarse que no haya ninguna rosca roja visible.

Los tres ensamblajes que componen la podadora de poste están asegurados para garantizar un montaje correcto. Si un ensamble no se sujeta suavemente a otro, no fuerce el ajuste. Combinar el ensamble de manija **1**, ensamble plegable **2** y el ensamble de podadora **3** crea una podadora de poste de aproximadamente 9' (2.7 m) de longitud como se muestra en la Fig. B.

1. Alinee el botón **19** en el exterior del extremo del acoplamiento del ensamble plegable **2** con el orificio de botón **20** en el extremo de acoplamiento del ensamble de podadora **3**. Consulte la Fig. C. Empuje las dos secciones completamente entre sí hasta que el botón **19** sobresalga en el orificio de botón **20** asegurándolo en su posición. Consulte la Fig. B.
2. Alinee el botón **21** en el exterior del extremo de acoplamiento del ensamble plegable **2** con el orificio de botón **22** en el extremo de acoplamiento del ensamble de manija **1**. Consulte la Fig. D. Empuje las dos secciones completamente entre sí hasta que el botón **21** sobresalga en el orificio de botón **22** asegurándolo en su posición. Consulte la Fig. B.
3. Enderece el ensamble plegable **2** como se muestra en la Fig. E.
4. Deslice la camisa roscada **14** sobre el ensamble plegable **2** hacia abajo tanto como sea posible y gire la camisa roscada **14** en sentido de las manecillas del reloj hasta que se detenga y cubra completamente las roscas como se muestra en la Fig. F.

Pliegue de la podadora de poste (Fig. E)



ADVERTENCIA: Cuchilla móvil filosa. Para evitar una operación accidental, asegúrese que la batería esté desconectada de la manija y que la cubierta de cuchilla de protección esté colocada en la cuchilla de corte antes de realizar las siguientes operaciones. Si no lo hace, podría ocasionar lesiones personales graves.

1. Apoye la CMCP320 en el suelo y sujete la camisa roscada **14** en el ensamble plegable **2** y afloje la camisa roscada girándola en sentido contrario a las manecillas del reloj. Deslice la camisa roscada **14** hacia afuera y hacia el ensamble de podadora **3**.
2. Pliegue el ensamble plegable **2** como se muestra en la Fig. E.

Transporte de la podadora de poste (Fig. G)

Retire siempre el paquete de batería **16** de la manija y cubra la cuchilla de corte **8** con la cubierta de cuchilla **17** cuando transporte la podadora de poste.

OPERACIÓN

-  **ADVERTENCIA:** Para reducir el riesgo de lesiones personales serias, **apague la unidad y retire el paquete de batería antes de realizar cualquier ajuste o retirar/installar conexiones o accesorios.**
Un arranque accidental puede causar lesiones.

Instalación y desinstalación de paquete de batería (Fig. H)

-  **ADVERTENCIA:** Asegúrese que la herramienta/aparato esté en la posición apagada antes de insertar el paquete de la batería.

NOTA: Para mejores resultados, asegúrese que su paquete de batería esté completamente cargado.

1. Para instalar el paquete de batería **16** en la manija de la herramienta, alinee el paquete de la batería con los rieles dentro de la manija de la herramienta y deslícelo en la manija hasta que el paquete de batería esté asentado firmemente en la herramienta y asegúrese que no se desconecte.
2. Para retirar el paquete de batería de la herramienta, presione el botón de liberación del paquete de batería **17** y jale firmemente el paquete de batería fuera de la manija de la herramienta. Insértelo en el cargador.

Colocación adecuada de manos (Fig. I)

-  **ADVERTENCIA:** Para reducir el riesgo de lesiones personales serias, **SIEMPRE** use la posición de las manos adecuada como se muestra.

-  **ADVERTENCIA:** Para reducir el riesgo de lesiones personales serias, **SIEMPRE** sostenga firmemente en anticipación de una reacción repentina.

La posición de manos adecuada requiere una mano en la manija principal **7** y una mano en la agarradera de espuma **13**.

Interruptor de encendido/apagado (Fig. I, J)

Siempre asegure una pisada firme y sujete firmemente la podadora de poste con ambas manos, con el pulgar y los dedos rodeando la manija principal **7** y una mano en la agarradera de espuma **13**.

1. Para ENCENDER la herramienta, presione el botón de bloqueo en apagado **6** hacia abajo y después apriete el interruptor de gatillo **5** con los dedos como se muestra en la Fig. J.
2. Para apagar la herramienta, suelte el interruptor del gatillo **5**.

Giro de cabeza de la podadora (Fig. A, L)

La cabeza de podadora gira 180 ° y se puede bloquear en siete posiciones diferentes dentro de ese rango. Use guantes para evitar ser pellizcado, no sujete la cuchilla.

ADVERTENCIA: RETIRE LA BATERÍAS antes de intentar girar la cabeza de la podadora. Asegúrese que el cabezal de la podadora esté bloqueado en su posición antes de operar.

Para girar el cabezal de la podadora

1. Con una mano sujetando firmemente la cabeza de la podadora, use la otra mano para presionar el botón de bloqueo de giro **12** y gire el alojamiento del motor para girar la cabeza de la podadora.
2. Bloquee la cabeza de la podadora en una de las siete posiciones de operación como se muestra en la Fig. L. Para bloquear la cabeza de la podadora en su lugar, suelte su agarre en el botón de bloqueo de pivote **12**. Verifique para asegurarse que la cabeza de la podadora esté bloqueada en su posición tratando de mover el alojamiento del motor. Si no está bloqueado, gírelo a la posición de bloqueo más cercana.

Gancho de retiro de rama (Fig. A)

-  **ATENCIÓN:** El gancho de retiro de rama no es un gancho de cinturón.

Su podadora de poste incluye un gancho para retiro de rama **10** para el propósito pretendido para ayudar a retirar ramas cortadas de tamaño pequeño a moderado.

Recorte/poda de podadora de poste (Fig. A, K)

-  **PELIGRO:** Mantenga las manos y otras partes del cuerpo lejos de la cuchilla. El contacto con la cuchilla resultará en lesiones serias.

-  **ADVERTENCIA:** Para evitar lesiones, observe lo siguiente:

- Lea el manual de instrucciones antes de usar. Guarde el manual de instrucciones.
- Verifique el arbusto en busca de objetos extraños, como alambres o vallas, antes de cada uso.
- Mantenga una mano sujetando firmemente la manija principal y la otra mano en la agarradera de espuma con el pulgar y los dedos rodeándolos. No se estire en exceso.
- No lo use en condiciones húmedas.

-  **ATENCIÓN:** No use la cuchilla para cortar ramas mayores a 1.25" (32 mm). Use la podadora únicamente para cortar ramas normales menores a 1.25" (32 mm) de diámetro alrededor de casas y edificios.

IMPORTANTE: Nunca opere una podadora de poste que esté dañada o mal ajustada o que no esté completamente ensamblada y segura. Asegúrese que la cuchilla de corte **8** deje de moverse cuando se libere el interruptor de gatillo. Nunca ajuste la cuchilla de corte **8** cuando el motor esté operando o se conecte la batería.

-  **ADVERTENCIAS:**

- **Nunca se pare directamente debajo de la rama que está cortando.** Siempre colóquese fuera del camino de escombros que caen.
- **Siempre use protección para la cabeza, los ojos, los pies y el cuerpo.** El uso de protección para el cuerpo ayuda a reducir el riesgo de lesiones al operar esta unidad.
- **Siempre use las dos manos cuando opere la podadora de alcance extendido.** Sostenga la podadora de alcance extendido con ambas manos para evitar la pérdida de control.

- **Nunca se pare en una escalera u otro soporte inestable mientras usa la podadora de poste.** Siempre evite cualquier posición que pueda causarle perder el equilibrio y causar lesiones graves.
- **Mantenga a otras personas por lo menos a 50' (15 m) del área de trabajo.** Las distracciones pueden hacer que pierda el control.
- **Peligro de electrocución.** Para prevenir descargas, no opere dentro de 50' (15 m) de líneas eléctricas aéreas. Siempre revise el área circundante en busca de líneas eléctricas ocultas.
- **No sostenga la manija del interruptor de la podadora de poste por encima de la altura del hombro.**

Posición de trabajo (Fig. I, J)

Mantenga una posición y equilibrio adecuados y no se estire demasiado. Use gafas de seguridad, calzado antideslizante y guantes cuando corte. Sostenga la sierra firmemente. Siempre sujete la podadora, como se muestra en la Fig. I. Consulte **Posición adecuada de las manos** para información adicional. Nunca sostenga la herramienta por las cuchillas.

1. Coloque la rama a cortar entre la cuchilla de corte **8** y la cuchilla fija **9**.
2. Empuje el botón de bloqueo de apagado **6** hacia abajo y después apriete el interruptor de gatillo **5**.
3. La cuchilla de corte **8** hará un ciclo de corte y cortará la rama.
4. Libere el interruptor de gatillo.

NOTA: Si se necesitan cortar más ramas, al mismo tiempo, el interruptor de bloqueo de apagado **6** se puede sostener y activar el interruptor de gatillo **5** conforme se necesite. De otra manera, repita los pasos 1-4.

Operación de Sierra de Poste (Fig. A)

ADVERTENCIA: Lea y entienda todas las instrucciones. La falla en seguir todas las instrucciones siguientes puede resultar en descarga eléctrica, incendio y/o lesiones personales serias.

ATENCIÓN: Siempre reduzca la tensión de la cadena nuevamente después de terminar el trabajo. La cadena se contrae mientras se enfría. Si no se afloja, puede dañar la sierra de poste.

IMPORTANTE: Nunca opere una sierra de poste que esté dañada o mal ajustada o que no esté completamente ensamblada y segura. Asegúrese que la cadena de la sierra **14** deje de moverse cuando se suelta el interruptor de gatillo. Nunca ajuste la barra guía **13** o la cadena de la sierra cuando el motor esté en funcionamiento o la batería esté conectada.

Corte/Poda de Sierra de Poste

ADVERTENCIAS:

- **Nunca se pare directamente debajo de la rama que está cortando.** Siempre colóquese fuera del camino de escombros que caen.
- **Siempre use protección para la cabeza, los ojos, los pies y el cuerpo.** El uso de protección para el cuerpo ayuda a reducir el riesgo de lesiones al operar esta unidad.

- **Nunca se pare en una escalera u otro soporte inestable mientras usa la sierra de poste.** Siempre evite cualquier posición que pueda causarle perder el equilibrio y causar lesiones graves.
- **Mantenga a otras personas al menos a 15 m (50 pies) del área de trabajo.** Las distracciones pueden hacer que pierda el control.
- **Peligro de electrocución.** Para prevenir descargas, no opere dentro de 15 m (50 pies) de líneas eléctricas aéreas. Siempre revise el área circundante en busca de líneas eléctricas ocultas.
- **No sostenga la manija del interruptor de la sierra de poste por encima de la altura del hombro.**

Gancho de Retiro de Rama (Fig. A)

ATENCIÓN: El gancho de retiro de rama no es un gancho de cinturón.

Su sierra de poste incluye un gancho para retiro de rama **10** para el propósito pretendido para ayudar a retirar ramas cortadas de tamaño pequeño a moderado.

Poda con Sierra de Poste (Fig. A, I-K)

ADVERTENCIA: Deje que la herramienta funcione a su propio ritmo. No sobrecargue.

ADVERTENCIA: Cuando poda árboles: proteja contra retrocesos que pueden provocar lesiones graves o la muerte. Consulte **Protección contra retroceso**, para evitar el riesgo de retroceso. No se estire. Asegúrese que su equilibrio sea firme. Mantenga los pies separados. Divida su peso de manera uniforme en ambos pies.

1. Use ambas manos para sujetar la sierra de poste como se muestra en la Fig. I. Use un agarre firme. Los pulgares y dedos deben rodear la manija de la cabeza de potencia **7** y la manija auxiliar **7**. Mantenga los dedos alejados del conducto de escape de aserrín **25** que se muestra en la Fig. T.
2. Nunca opere mientras está en un árbol, en una posición incómoda o en una escalera u otra superficie inestable. Puede perder el control de la sierra de poste y causar lesiones graves.
3. Siga las instrucciones a continuación para cortar un árbol.
 - a. Asegúrese que la sierra de poste esté funcionando a toda velocidad antes de hacer un corte. Al comenzar un corte, coloque la cadena de sierra en movimiento **14** contra la rama. Mantenga la sierra de poste firmemente en su lugar para evitar posibles rebotes o que patine (movimiento lateral) de la sierra de poste.
 - b. Guíe la sierra de poste con una presión ligera. Realice el primer corte a 152 mm (6") del tronco del árbol en la parte inferior de una rama. Use la parte superior de la barra guía **13** para realizar este corte. Corte 1/3 a través del diámetro de la rama. Después realice el corte de acabado desde la parte superior. Si intenta cortar ramas gruesas desde la parte inferior, la rama se puede cerrar y atrapar la cadena de la sierra en el corte. Si intenta cortar las ramas gruesas desde la parte superior, sin un corte inferior poco profundo, la rama se puede astillar. No fuerce la sierra de poste.

El motor se sobrecargará y puede quemarse. Hará el trabajo mejor y con más seguridad en la velocidad para la que está diseñada.

- c. Retire la sierra de poste del corte mientras está funcionando a toda velocidad. Detenga la sierra de poste soltando el interruptor de gatillo **5**. Asegúrese de la cadena de sierra se haya detenido antes de bajar la sierra de poste.

MANTENIMIENTO

 **ADVERTENCIA:** Para reducir el riesgo de lesiones personales serias, apague la unidad y retire el paquete de batería antes de realizar cualquier ajuste o retirar/instalar conexiones o accesorios o antes de la limpieza. Un arranque accidental puede causar lesiones.

Su herramienta CRAFTSMAN ha sido diseñada para funcionar durante un largo período de tiempo con un mínimo de mantenimiento. La operación satisfactoria continua depende del cuidado adecuado de la herramienta y la limpieza regular.

Desinstalación e instalación de cuchilla (Fig. M)

 **PELIGRO:** Para reducir el riesgo de lesiones personales, apague la unidad, retire el paquete de batería antes de realizar cualquier ajuste o retirar/instalar conexiones o accesorios. Un arranque accidental puede causar lesiones personales serias.

 **PELIGRO: RIESGO DE LESIONES.** AL REENSAMBLAR EL SISTEMA DE LA CUCHILLA, ASEGÚRESE QUE CADA PARTES SE REINSTALA CORRECTAMENTE, COMO SE DESCRIBE A CONTINUACIÓN. UN ENSAMBLE INCORRECTO DE LA CUCHILLA U OTRAS PARTES DEL SISTEMA DE LA CUCHILLA PUEDE CAUSAR LESIONES GRAVES.

 **ADVERTENCIA:** Use guantes y protección adecuada para los ojos. Tenga cuidado con los bordes afilados en la cuchilla.

Las cuchillas de repuesto están disponibles en su centro de servicio autorizado más cercano. Esta podadora requiere la cuchilla de repuesto DWZPRB300.

1. Retire la batería.
2. Use guantes y protección adecuada para los ojos y tenga cuidado de no cortarse.
3. Coloque el producto en una superficie nivelada lisa.
4. Utilizando la perilla de bloqueo de cuchilla **11** retire el tornillo de la cuchilla de corte **23** y la tuerca **24** como se muestra en la Fig. M.
5. Retire la cuchilla de corte **8** como se muestra en la Fig. M.
6. Instale la nueva cuchilla de corte.
NOTA: Asegúrese que el borde de corte vea hacia la cuchilla de corte fija como se muestra en la Fig. M.
7. Inserte el tornillo de la cuchilla de corte **23** a través de la cuchilla de corte y dentro de la tuerca **24**.
8. Use la perilla de bloqueo de cuchilla **11** para apretar completamente el tornillo de la cuchilla de corte **23**.

Mantenimiento de cuchilla (Fig. N)

 **ADVERTENCIA:** Use guantes y protección adecuada para los ojos mientras saca, afila e instala la cuchilla.

Las cuchillas de corte están hechas de acero endurecido de alta calidad y, con un uso normal, no requerirán un reafileado. Sin embargo, si golpea accidentalmente una cerca de alambre, piedras, vidrio u otros objetos duros, puede poner un corte en la cuchilla. No es necesario quitar este corte siempre que no interfiera con el movimiento de la cuchilla. Si deja caer la recortadora, revise cuidadosamente para detectar daños. Si la cuchilla está doblada, el alojamiento está agrietado, las manijas rotas o si observa cualquier otra condición que pueda afectar la operación de la herramienta, comuníquese con el centro de servicio autorizado para realizar las reparaciones antes de volver a utilizarla.

1. Retire la batería.
2. Retire la cuchilla de la podadora. Vea las instrucciones para **Desinstalación e Instalación de cuchilla**.
3. Use guantes y protección adecuada para los ojos y tenga cuidado de no cortarse.
4. Asegure la cuchilla **8** en una prensa **25** como se muestra en la Fig. N.
5. Lime con cuidado el borde de corte **26** de la cuchilla de corte con una lima de dientes finos **27** (no incluida) o piedra para afilar (no incluida), manteniendo el ángulo del borde de corte original de la cuchilla de corte.
6. Revise el borde de la cuchilla fija y retire cualquier rebaba con una lima de diente fino.
7. Instale la cuchilla de corte afilada como se describe en la sección **Desinstalación e instalación de cuchilla**.

Lubricación de cuchilla (Fig. A)

1. Después del uso, retire la batería **16**.
2. Aplique cuidadosamente un solvente de resina a las cuchillas expuestas.

Almacenamiento (Fig. A)

1. Después del uso, retire la batería e instale la cubierta de cuchilla.
2. Mantenga sus manos lejos de la cuchilla, y guarde en un lugar seco, lejos del alcance de los niños.

Limpieza

 **ADVERTENCIA:** Sople la suciedad y el polvo de todos los conductos de ventilación con aire seco, al menos una vez por semana. Para reducir el riesgo de lesiones, utilice siempre protección para los ojos aprobada ANSI Z87.1 al realizar esta tarea.

 **ADVERTENCIA:** Nunca utilice solventes ni otros químicos abrasivos para limpiar las piezas no metálicas de la herramienta. Estos productos químicos pueden debilitar los materiales plásticos utilizados en estas piezas. Utilice un paño humedecido sólo con agua y jabón neutro. Nunca permita que penetre líquido dentro de la herramienta ni sumerja ninguna de las piezas en un líquido.

Accesorios



ADVERTENCIA: Ya que los accesorios, diferentes a los ofrecidos por CRAFTSMAN, no han sido probados con este producto, el uso de tales accesorios con esta herramienta podría ser peligroso. Para reducir el riesgo de lesiones, sólo se deben usar accesorios recomendados por CRAFTSMAN con este producto.

Los accesorios recomendados para uso con su herramienta están disponibles por un costo adicional a partir de su distribuidor local o centro de servicio autorizado. Si necesita asistencia para localizar cualquier accesorio, póngase en contacto con CRAFTSMAN Llame al **1-888-331-4569**.

Versatrack™ (Fig. O)



ADVERTENCIA: Para reducir el riesgo de lesiones personales severas, apague la unidad y retire el paquete de batería antes de realizar cualquier ajuste o retirar/instalar conexiones o accesorios. Una activación de arranque puede causar lesiones.



ADVERTENCIA: Para reducir el riesgo de lesiones personales graves, no use un para colgar Versatrack™ o Trackwall de Versatrack™ dañados. Un gancho para integral Versatrack™ o Trackwall de Versatrack™ dañados no soportarán el peso de la herramienta.



ADVERTENCIA: Para reducir el riesgo de lesiones personales graves, NO suspenda la herramienta por encima ni objetos de los ganchos. SÓLO suspenda la herramienta en el para colgar integral Trackwall de Versatrack™.



ADVERTENCIA: Asegúrese que el peso de la herramienta no exceda el peso máximo nominal de 9 kg (20 lbs) para el gancho Versatrack™ seleccionado.



ADVERTENCIA: Cuando cuelgue objetos en el riel Trackwall de Versatrack™, espacie adecuadamente las herramientas para no exceder 35 kg (75 lbs) por pie lineal.

IMPORTANTE: Los accesorios Versatrack™ se instalan en herramientas compatibles de forma segura en el sistema Trackwall de Versatrack™.

1. Apague la herramienta, retire el paquete de batería y los accesorios.



ATENCIÓN: Cualquier producto con dientes de corte expuestos debe tenerlos cubiertos de forma segura si va a estar en el Trackwall de Versatrack™.

2. Voltee o abra el gancho de colgar integral **(15)**. Hace clic cuando está bloqueado en su posición.
3. Monte el gancho para colgar integral al Trackwall de Versatrack™.

NOTA: Los accesorios Versatrack™ para uso con su herramienta están disponibles por un costo adicional a partir de su distribuidor local o centro de servicio autorizado. Si necesita ayuda para encontrar cualquier accesorio, comuníquese con CRAFTSMAN, llame al **1-888-331-4569**.

Reparaciones

El cargador y las unidades de batería no pueden ser reparados. El cargador y la unidad de batería no contienen piezas reparables.



ADVERTENCIA: Para asegurar la SEGURIDAD y la CONFIABILIDAD del producto, las reparaciones, el mantenimiento y los ajustes (inclusive la inspección y el cambio de las escobillas, cuando proceda) deben ser realizados en un centro de mantenimiento en la fábrica CRAFTSMAN u en un centro de mantenimiento autorizado CRAFTSMAN. Utilice siempre piezas de repuesto idénticas.

Para reparación y servicio de sus herramientas eléctricas, favor de dirigirse al Centro de Servicio más cercano

CULIACAN, SIN

Blvd. Emiliano Zapata 5400-1 Poniente Col. (667) 717 89 99
San Rafael

GUADALAJARA, JAL

Av. La Paz #1779 - Col. Americana Sector (33) 3825 6978
Juárez

MEXICO, D.F.

Eje Central Lázaro Cárdenas No. 18 - Local (55) 5588 9377
D, Col. Obrera

MERIDA, YUC

Calle 63 #459-A - Col. Centro (999) 928 5038

MONTERREY, N.L.

Av. Francisco I. Madero 831 Poniente - Col. (818) 375 23 13
Centro

PUEBLA, PUE

17 Norte #205 - Col. Centro (222) 246 3714

QUERETARO, QRO

Av. San Roque 274 - Col. San Gregorio (442) 2 17 63 14

SAN LUIS POTOSI, SLP

Av. Universidad 1525 - Col. San Luis (444) 814 2383

TORREON, COAH

Blvd. Independencia, 96 Pte. - Col. Centro (871) 716 5265

VERACRUZ, VER

Prolongación Díaz Mirón #4280 - Col. Remes (229) 921 7016

VILLAHERMOSA, TAB

Constitución 516-A - Col. Centro (993) 312 5111

PARA OTRAS LOCALIDADES:

Si se encuentra en México, por favor llame al (55) 5326 7100

**Si se encuentra en U.S., por favor llame al
1-888-331-4569**

Póliza de Garantía

IDENTIFICACIÓN DEL PRODUCTO:

Sello o firma del Distribuidor.

Nombre del producto: _____

Mod./Cat.: _____

Marca: _____

Núm. de serie: _____

(Datos para ser llenados por el distribuidor)

Fecha de compra y/o entrega del producto: _____

Nombre y domicilio del distribuidor donde se adquirió el producto: _____

Este producto está garantizado por un año a partir de la fecha de entrega, contra cualquier defecto en su funcionamiento, así como en materiales y mano de obra empleados para su fabricación. Nuestra garantía incluye la reparación o reposición del producto y/o componentes sin cargo alguno para el cliente, incluyendo mano de obra, así como los gastos de transportación razonablemente erogados derivados del cumplimiento de este certificado.

Para hacer efectiva esta garantía deberá presentar su herramienta y esta póliza sellada por el establecimiento comercial donde se adquirió el producto, de no contar con ésta, bastará la factura de compra.

Excepciones

Esta garantía no será válida en los siguientes casos:

- Cuando el producto se hubiese utilizado en condiciones distintas a las normales;
- Cuando el producto no hubiese sido operado de acuerdo con el instructivo de uso que se acompaña;
- Cuando el producto hubiese sido alterado o reparado por personas distintas a las enlistadas al final de este certificado.

Anexo encontrará una relación de sucursales de servicio de fábrica, centros de servicio autorizados y franquiciados en la República Mexicana, donde podrá hacer efectiva su garantía y adquirir partes, refacciones y accesorios originales.

Solamente para propósito de México:
 Importado por: CRAFTSMAN S.A de C.V.
 Antonio Dovali Jaime #70 Torre C Piso 8
 Col. Santa Fe Alvaro Obregon,
 Ciudad de Mexico, Mexico.
 C.P 01210
 TEL(52) 55 53267100
 R.F.C.BDE8106261W7

Registro en Línea

Gracias por su compra. Registre su producto ahora para:

- **SERVICIO EN GARANTÍA:** Si completa esta tarjeta, podrá obtener un servicio en garantía más eficiente, en caso de que exista un problema con su producto.
- **CONFIRMACIÓN DE PROPIEDAD:** En caso de una pérdida que cubra el seguro, como un incendio, una inundación o un robo, el registro de propiedad servirá como comprobante de compra.
- **PARA SU SEGURIDAD:** Si registra el producto, podremos comunicarnos con usted en el caso improbable que se deba enviar una notificación de seguridad conforme a la

Federal Consumer Safety Act (Ley Federal de Seguridad de Productos para el Consumidor).

Registro en línea en www.craftsman.com/account/login.

Garantía Limitada de Tres Años

Para los términos de garantía, visite www.craftsman.com/pages/warranty.

Para solicitar una copia escrita de los términos de garantía, póngase en contacto con: Servicio al cliente en CRAFTSMAN, 701 East Joppa Road, Towson, MD 21286 o llame al **1-888-331-4569**.

AMÉRICA LATINA: Esta garantía no aplica a productos vendidos en América Latina. Para productos vendidos en América Latina, consulte la información de garantía específica contenida en el empaque, llame a la compañía local o consulte la página de Internet respecto a la información de garantía.

REEMPLAZO GRATUITO DE ETIQUETA DE GARANTÍA:

Si sus etiquetas de advertencia se vuelven ilegibles o faltan, llame al **1-888-331-4569** para reemplazo gratuito.

CRAFTSMAN

Compatible battery packs and chargers / Blocs-piles et chargeurs compatibles / Baterías y cargadores compatibles

20V Max* Li-Ion	Battery Packs	
	Blocs-piles	CMCB201, CMCB202, CMCB204, CMCB2015, CMCB205, CMCB206, CMCB209, CMCB2011
	Baterías	
	Chargers	
	Chargeurs	CMCB100, CMCB101, CMCB102, CMCB104, CMCB1104, CMCB124
	Cargadores	

* Maximum initial battery voltage (measured without a workload) is 20 volts. Nominal voltage is 18.

* La tension initiale maximum du bloc-piles (mesurée à vide) est de 20 volts. La tension nominale est de 18.

* El máximo voltaje inicial de la batería (medido sin carga de trabajo) es 20 voltios. El voltaje nominal es de 18.



WARNING: Use of any other battery packs may create a risk of injury and fire.



AVERTISSEMENT : utiliser d'autres blocs-piles peut créer un risque de blessure ou d'incendie.



ADVERTENCIA: El uso de cualquier otro paquete de batería puede crear un riesgo de lesiones e incendio.

NOTE: DO NOT charge when the battery pack is below 40° F (4.5° C) or above 104° F (40° C). Do not store or use the tool and battery pack in locations where the temperature may reach or exceed 104° F (40° C).

REMARQUE : NE PAS charger lorsque le bloc-piles est en dessous de 4,5° C (40° F) ou au-dessus de 40° C (104° F). Ne pas entreposer ou utiliser l'outil et le bloc-piles dans des endroits où la température peut atteindre ou excéder 40° C (104° F).

NOTA: NO cargue cuando el paquete de batería esté debajo de 4,5° C (40° F), o arriba de 40° C (104° F). No almacene ni use la herramienta y el paquete de baterías en lugares donde la temperatura pueda alcanzar o exceder los 40° C (104° F).