

# CRAFTSMAN®

INSTRUCTION MANUAL

GUIDE D'UTILISATION

MANUAL DE INSTRUCCIONES

**20V Max\* Pole Saw**

**Scie à long manche 20 V max\***

**Sierra de Poste 20 V Máx\***

**CMCPS630**



IF YOU HAVE QUESTIONS OR COMMENTS, CONTACT US.  
POUR TOUTE QUESTION OU TOUT COMMENTAIRE, NOUS CONTACTER.  
SI TIENE DUDAS O COMENTARIOS, CONTÁCTENOS.

**1-888-331-4569**

**WWW.CRAFTSMAN.COM**

---

English (**original instructions**)

4

---

Français (*traduction de la notice d'instructions originale*)

15

---

Español (*traducido de las instrucciones originales*)

25

---

Fig. A

## CMCPS630

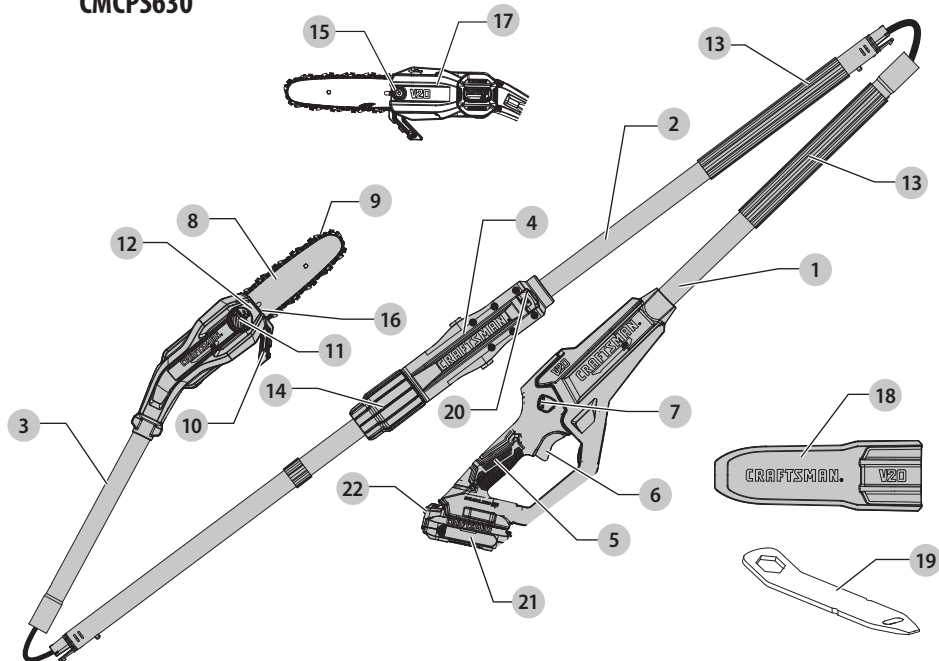

- 1 Handle assembly
- 2 Folding assembly
- 3 Saw head assembly
- 4 Pole hinge
- 5 Main handle
- 6 Trigger switch
- 7 Lock button
- 8 Guide bar
- 9 Saw chain
- 10 Branch removal hook
- 11 Oil cap
- 12 Oil level indicator
- 13 Foam gripper
- 14 Threaded sleeve
- 15 Bar lock nut
- 16 Chain tensioning screw
- 17 Sprocket cover
- 18 Scabbard
- 19 Wrench
- 20 VersaTrack™ hang hook
- 21 Battery
- 22 Battery release button

- 1 Assemblage de la poignée
- 2 Assemblage de pliage
- 3 Assemblage de la tête de la scie
- 4 Charnière de perche
- 5 Poignée principale
- 6 Interrupteur à gâchette
- 7 Bouton de verrouillage
- 8 Barre de guidage
- 9 Tronçonneuse
- 10 Crochet pour enlever les branches
- 11 Capuchon de l'huile
- 12 Indicateur du niveau d'huile
- 13 Manchon fileté
- 14 Écrou de blocage du guide-chaîne
- 15 Vis de tension de la chaîne
- 16 Capot du pignon
- 17 Étui
- 18 Clé
- 20 Crochet de suspension VersaTrack™
- 21 Bloc-piles
- 22 Bouton de déblocage du bloc-piles

- 1 Ensamble de manija
- 2 Ensamble plegable
- 3 Ensamble de cabeza de sierra
- 4 Bisagra de poste
- 5 Manija principal
- 6 Interruptor de gatillo
- 7 Botón de bloqueo
- 8 Barra guía
- 9 Cadena de sierra
- 10 Gancho de retiro de ramas
- 11 Tapa de aceite
- 12 Indicador de nivel de aceite
- 13 Agarradera de espuma
- 14 Camisa roscada
- 15 Tuerca de bloqueo de barra
- 16 Tornillo de tensión de cadena
- 17 Cubierta de rueda dentada
- 18 Vaina
- 19 Llave
- 20 Gancho para colgar VersaTrack™
- 21 Batería
- 22 Botón de liberación de batería

Fig. B

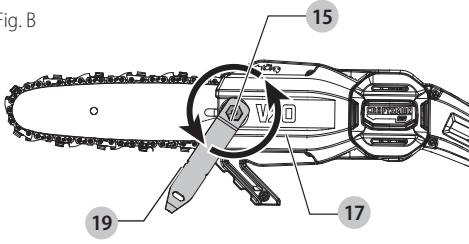

Fig. C

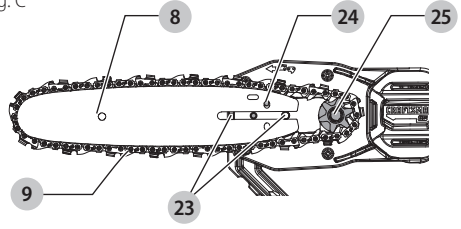

Fig. D

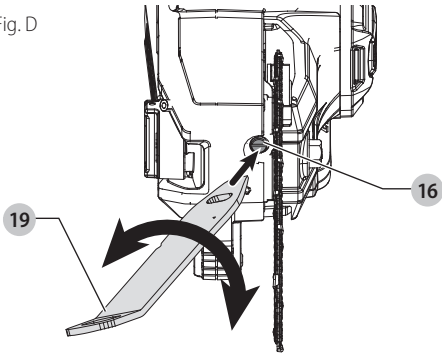

Fig. E

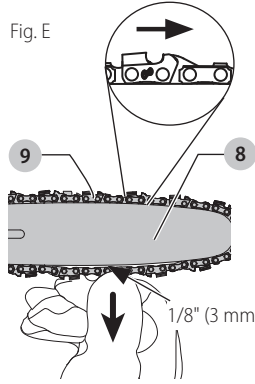

Fig. F

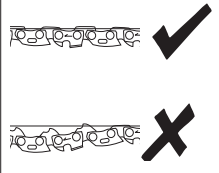

Fig. G

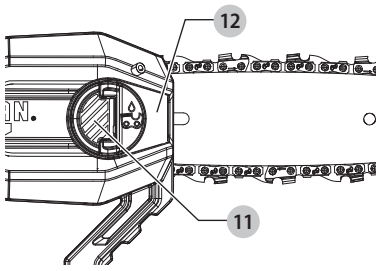

Fig. H

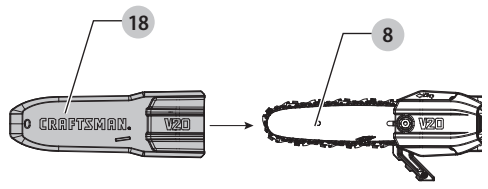

Fig. I

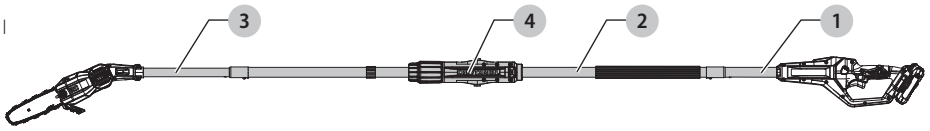

Fig. J

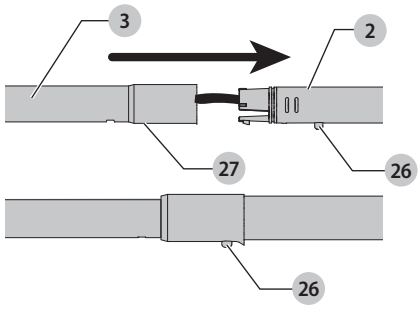

Fig. K

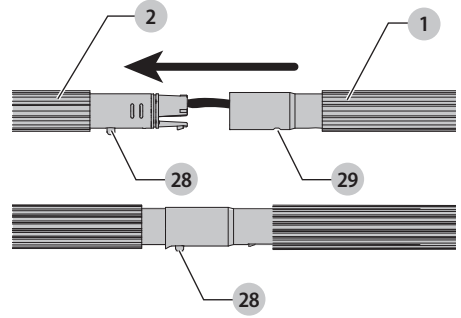

Fig. L

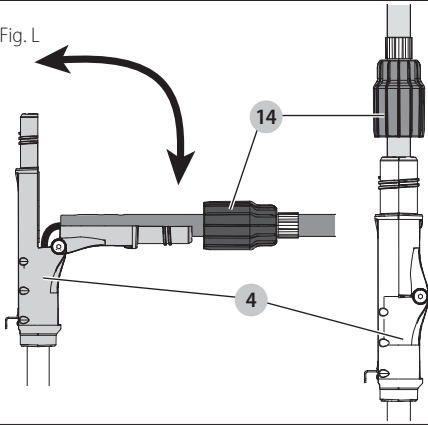

Fig. M

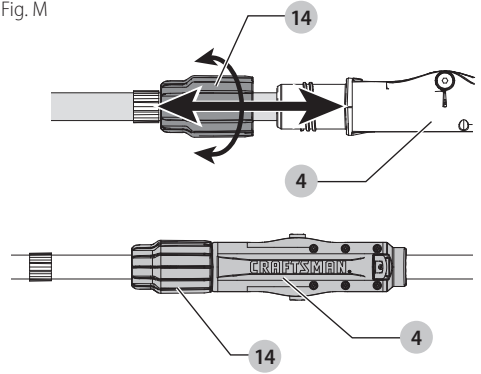

Fig. N

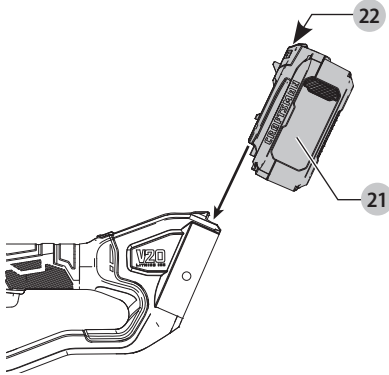

Fig. O

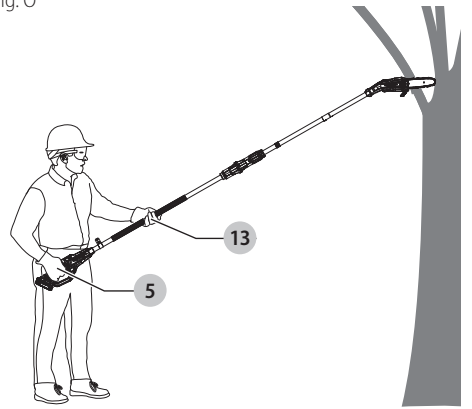

Fig. P

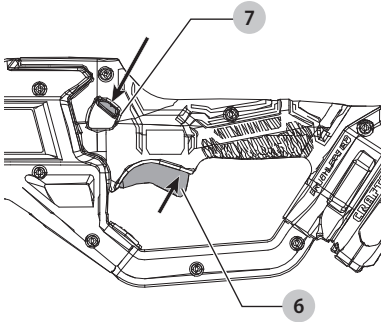

Fig. R

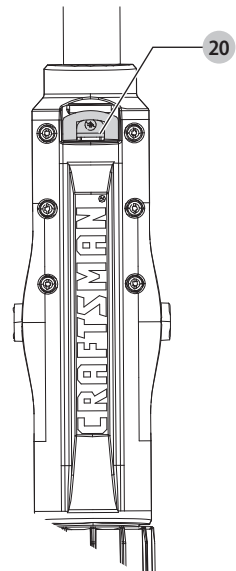
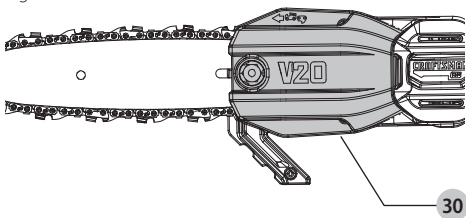

Fig. Q





**WARNING: Read all safety warnings and all instructions.** Failure to follow the warnings and instructions may result in electric shock, fire and/or serious injury.



**WARNING:** To reduce the risk of injury, read the instruction manual.

## Intended Use

This CMCP5630 pole saw has been designed for residential trimming applications and is ideal for pruning applications and cutting limbs up to 6" (152 mm) in diameter.

**DO NOT** use this appliance for any job except that for which it is intended.

**DO NOT** use under wet conditions or in the presence of flammable liquids or gases.

**DO NOT** let children come into contact with the tool. Supervision is required when inexperienced operators use this tool.

## Definitions: Safety Alert Symbols and Words

This instruction manual uses the following safety alert symbols and words to alert you to hazardous situations and your risk of personal injury or property damage.



**DANGER:** Indicates an imminently hazardous situation which, if not avoided, **will** result in **death or serious injury**.



**WARNING:** Indicates a potentially hazardous situation which, if not avoided, **could** result in **death or serious injury**.



**CAUTION:** Indicates a potentially hazardous situation which, if not avoided, **may** result in **minor or moderate injury**.



(Used without word) Indicates a safety related message.

**NOTICE:** Indicates a practice **not related to personal injury** which, if not avoided, **may** result in **property damage**.

## IMPORTANT SAFETY INSTRUCTIONS



**WARNING:** When using electric gardening appliances, basic safety precautions should always be followed to reduce risk of fire, electric shock, and personal injury, including the following.



**WARNING:** To reduce risk of injury:

- Before any use, be sure everyone using this unit reads and understands all safety instructions and other information contained in this manual.
- Save these instructions and review frequently.

1. **Avoid Dangerous Environments – DO NOT use appliances in damp or wet locations. DO NOT operate portable electric appliances in gaseous or explosive atmospheres.** Motors in these appliances normally spark, and the sparks might ignite fumes.
2. **Don't Use In Rain.**
3. **Keep All Bystanders Away – at a safe distance from work area, especially children.**
4. **Dress Properly –** Do not wear loose clothing or jewelry. They can be caught in moving parts. Use of rubber gloves

and substantial footwear is recommended when working outdoors. Wear protective hair covering to contain long hair.

5. **Always Wear Eye Protection – Wear ANSI Z87.1 approved eye protection at all times when battery is installed.** Also use face or dust mask and hearing protection. Safety glasses and hearing protection are available at extra cost at your local Service Center or authorized service facility.
6. **Use Right Appliance –** Do not use appliance for any job except that for which it is intended.
7. **Avoid Accidentally Starting –** Don't carry with finger on trigger when battery is installed.
8. **Don't grasp the exposed cutting blades or cutting edges when picking up or holding the appliance.**
9. **Don't Force Appliance –** It will do the job better and with less likelihood of a risk of injury at the rate for which it was designed.
10. **Don't Overreach –** Keep proper footing and balance at all times.
11. **Stay alert, watch what you are doing and use common sense when operating a power tool. Do not use a power tool while you are tired or under the influence of drugs, alcohol or medication.** A moment of inattention while operating power tools may result in serious personal injury.
12. **Prevent unintentional starting. Ensure the switch is in the off-position before connecting to power source and/or battery pack, picking up or carrying the tool.** Carrying power tools with your finger on the switch or energizing power tools that have the switch on invites accidents.
13. **Disconnect Appliance –** Remove the battery when not in use, before servicing, when changing accessories such as blades, and the like.
14. **Store Idle Appliances Indoors –** When not in use, appliances should be stored indoors in dry, and high or locked-up place – out of reach of children.
15. **Maintain Appliance With Care –** Keep cutting edge sharp and clean for best performance and to reduce the risk of injury. Follow instructions for lubricating and changing accessories. Inspect appliance power source periodically, and if damaged, have it repaired by an authorized service facility. Keep handles dry, clean, and free from oil and grease.
16. **Check Damaged Parts –** Before further use of the appliance, a guard or other part that is damaged should be carefully checked to determine that it will operate properly and perform its intended function. Check for alignment of moving parts, binding of moving parts, breakage of parts, mounting, and any other condition that may affect its operation. A guard or other part that is damaged should be properly repaired or replaced by an authorized service center unless indicated elsewhere in this manual.
17. **Damage to Unit –** If you strike or become entangled with a foreign object, stop appliance immediately, remove battery, check for damage and have any damage repaired before further operation is attempted.
18. **DO NOT immerse appliance in water or squirt it with a hose. DO NOT allow any liquid to get inside it.** If appliance does get wet, allow to dry for a minimum of 48 hours.
19. **DO NOT** store the appliance on or adjacent to fertilizers or chemicals.

## SAVE THESE INSTRUCTIONS



**WARNING - Do not operate near electrical power lines.** The unit has not been designed to provide

protection from electric shock in the event of contact with overhead electric lines. Consult local regulations for safe distances from overhead electric power lines and ensure that the operating position is safe and **secure before operating the pole saw.**

- **Keep all parts of the body away from the saw chain. Do not remove cut material or hold material to be cut when blades are moving. Make sure the switch is off when clearing jammed material. Blades coast after turn off.** A moment of inattention while operating the pole saw may result in serious personal injury.
  - **Carry the pole saw by the handle with the saw chain stopped.** When transporting or storing the pole saw always **remove battery** and fit the saw chain **scabbard**. Proper handling of the pole saw will reduce possible personal injury from the saw chain.
  - **Hold the pole saw by insulated gripping surfaces only, because the cutter blade may contact hidden wiring.** A saw chain contacting a "live" wire may make exposed metal parts of the tool "live" and could give the operator an electric shock.
  - **Do not use the pole saw in bad weather conditions, especially when there is a risk of lightning.** This decreases the risk of being struck by lightning.
  - **To reduce the risk of electrocution, never use near any electrical power lines.** Contact with or use near power lines may cause serious injury or electric shock resulting in death.
  - **Always use two hands when operating the pole saw.** Hold the pole saw with both hands to avoid loss of control.
  - **Always use head protection when operating the pole saw overhead.** Falling debris can result in serious personal injury.
  - **Remove or disconnect battery before servicing, cleaning or removing material from the gardening appliance.**
  - **Do not let familiarity gained from frequent use of tools allow you to become complacent and ignore tool safety principles.** A careless action can cause severe injury within a fraction of a second.
- safety hard hat
  - ear muffs or ear plugs
  - face or dust mask (if working in dusty areas)
  - **Wear heavy long pants and boots.** Do not wear loose fitting clothing, short pants, jewelry of any kind, or go barefoot.
  - Secure long hair to prevent entanglement in any moving parts.
  - Before cutting, always provide the following:
    - clear work area
    - secure footing
    - planned retreat path from falling limbs
  - Inspect tree before trimming. Make allowance for branches to fall freely to the ground.
  - Do not use your pole saw to fell saplings.
  - **The maximum chain speed is less than 20 m/s.**

## While Operating Pole Saw



**DANGER: To reduce the risk of electric shock do no use on wet surfaces.** Do not expose to rain. Store indoors.



**DANGER: Avoid Unintentional Starting** – with battery installed, don't carry appliance with with finger on switch. Be sure switch is off when installing battery.

- **Hold the tool using only the designated gripping surfaces: the main handle and the foam gripper.**
- **Stay alert. Use common sense while operating the unit.**
- Keep work area clean. Cluttered areas invite injuries.
- Always remove battery from pole saw when finished cutting or when left unattended.
- Keep children, animals and bystanders at least 50' (15 m) away from pole saw. Only pole saw user should be in work area.
- Do not use the pole saw to cut down trees.
- Do not grasp the exposed saw chain when picking up or holding the pole saw.
- Keep finger off trigger until ready to make cut.
- Before starting pole saw, make sure chain is not touching anything.
- Keep all parts of body away from chain when pole saw is running.
- Do not force pole saw while cutting. Apply light pressure. It will do the job better and safer at the rate for which it was intended.
- Carry pole saw from one place to another:
  - with battery removed,
  - fingers off/away from trigger,
  - by holding pole at balance point, and
  - with guide bar and chain to rear and with scabbard attached.
- Do not cut small brush and saplings with the pole saw. Slender matter may catch in the chain and be whipped toward you. This could also pull you off balance.
- Do not operate in poor lighting.
- **Keep firm footing and balance. Do not overreach. Overreaching can result in loss of balance.**
- Keep all parts of your body away from any moving part.

## SPECIFIC SAFETY RULES

### Before Operating Pole Saw

- **For safe operation, read and understand all instructions before using the pole saw.** Follow all safety instructions. Failure to follow all safety instructions listed below, can result in serious personal injury.
- **Watch what you are doing.** Use common sense. Do not operate pole saw when you are tired.
- **Use pole saw for cutting tree branches only.** Do not use pole saw for purposes not intended. Do not use for cutting other items.
- **Only well-instructed adults should operate pole saw.** Never allow children to operate.
- **Do not allow children or untrained individuals to use this unit.**
- Wear the following safety gear when operating pole saw:
  - heavy-duty gloves
  - steel-toed safety footwear with non-skid soles
  - safety glasses, goggles or face screen

- Do not, under any circumstance, use any attachment or accessory on this product, which was not provided with the product, or identified as appropriate for use with this product in this instruction manual.
- Inspect pole saw before each use and after dropping or other impacts. Ensure there are no significant defects or damage.

## Do Not Operate Pole Saw:

- while under the influence of alcohol, medication, or drugs.
- in rain or in damp or wet areas.
- where highly flammable liquids or gases are present.
- if pole saw is damaged, adjusted incorrectly, or not fully and securely assembled.
- if trigger does not turn pole saw on and off. Chain must stop moving when you release trigger. Have faulty switch replaced by authorized service center. See **Accessories under Maintenance**.
- while in a hurry.
- while in a tree or on a ladder.
- while on aerial booms, buckets or platforms.
- during high wind or storming weather.

## GENERAL SAFETY RULES

 **DANGER: Shock Hazard.** Serious injury or death from electrocution if power lines are contacted. Never use near any electrical source, wires, or power lines.

 **WARNING: For safe operation read and understand the instruction manual.** Wear face shield (and/or safety glasses) and hard hat to protect against falling debris. Always have a clear work area, retreat path, and be aware of limb/branch location to avoid falling limbs and debris. Keep bystanders 50' (15 m) away when operating saw. To reduce the risk of electric shock do not use on wet surfaces. Do not expose to rain. Store indoors.

- To protect yourself from falling branches do not stand directly under the branch or limb being cut. This unit should not be held at an angle over 60° from ground level.
- Keep the handles dry, clean, and free of oil.
- Before you start the unit, make sure the chain is not contacting any object.
- Make sure the cutting chain has stopped before setting the unit down.

## Service

- Tool service must be performed only by qualified repair personnel. Service or maintenance performed by unqualified personnel could result in a risk of injury. Refer to the **Maintenance** section of this manual.
- When servicing a tool, use only identical replacement parts. Follow instructions in the **Maintenance** section of this manual. Use of unauthorized parts or failure to follow maintenance instructions may create a risk of electric shock or injury.

## Guard Against Kickback

 **WARNING: KICKBACK** may occur when the nose or tip of the guide bar touches an object, or when the wood closes in and pinches the saw chain in the cut. Tip contact in some cases may cause a lightning fast reverse reaction, kicking the guide bar up and back towards the operator. Pinching the saw chain along

the top of the guide bar may push the guide bar rapidly back towards the operator. Either of these reactions may cause you to lose control of the saw which could result in serious injury to user.

 **The following precautions should be followed to minimize kickback:**

- Hold the saw firmly with both hands when the unit is running. Use a firm grip with thumbs and fingers encircling the main pole handle and the insulated hand grip. **DO NOT** use the pole as a grasping surface.
- Do not overreach.
- Keep proper footing and balance at all times.
- Don't let the nose of the guide bar contact a log, branch, ground or other obstruction.
- Do not extend pole saw handle above shoulder height.
- Use devices such as reduced kickback chain, chain braking system and special guide bars that reduce the risks associated with kickback.
- Only use replacement bars and chains specified by the manufacturer or the equivalent.
- Never let the moving chain contact any object at the tip of the guide bar.
- Keep the working area free from obstructions such as other trees, branches, rocks, fences, stumps, etc. Eliminate or avoid any obstruction that your saw chain could hit while you are cutting through a particular log or branch.
- Keep your saw chain sharp and properly tensioned. A loose or dull chain can increase the chance of kickback. Check tension at regular intervals with the motor stopped and battery removed.
- Begin and continue cutting only with the chain moving at full speed. If the chain is moving at a slower speed, there is a greater chance for kickback to occur.
- Cut one branch at a time.
- Use extreme caution when re-entering a previous cut. Engage spiked bumpers into wood and allow chain to reach full speed before proceeding with cut.
- Do not attempt plunge cuts or bore cuts.
- Watch for shifting branches or other forces that could close a cut and pinch or fall into chain.

## Kickback Safety Features

-  **WARNING:** The following features are included on your pole saw to help reduce the hazard of kickback; however such features will not totally eliminate this dangerous reaction. As a pole saw user do not rely only on safety devices. You must follow all safety precautions, instructions, and maintenance in this manual to help avoid kickback and other forces which can result in serious injury.
- **Reduced-Kickback Guide Bar**, designed with a small radius tip which reduces the size of the kickback danger zone on bar tip. A reduced-kickback guide bar is one which has been demonstrated to significantly reduce the number and seriousness of kickbacks when tested in accordance with safety requirements for electric chain saws.
  - **Reduced Kickback Chain**, designed with a contoured depth gauge and guard link which deflect kickback force and allow wood to gradually ride into the cutter. A reduced-kickback chain is a chain which has met kickback performance requirements when tested on the representative sample of chain saws.



## Pole Saw Names and Terms

- **Drive Sprocket or Sprocket** - The toothed part that drives the saw chain.
- **Guide Bar** - A solid railed structure that supports and guides the saw chain.
- **Guide Bar Scabbard** - Enclosure fitted over guide bar to prevent tooth contact when saw is not in use.
- **Kickback** - The backward or upward motion, or both of the guide bar occurring when the saw chain near the nose of the top area of the guide bar contacts any object such as a log or branch, or when the wood closes in and pinches the saw chain in the cut.
- **Reduced Kickback Chain** - A chain that complies with the kickback performance requirements. (when tested on a representative sample of chain saws)
- **Reduced Kickback Guide Bar** - A guide bar which has been demonstrated to reduce kickback significantly.
- **Replacement Saw Chain** - A chain that complies with kickback performance requirements when tested with specific chain saws. It may not meet performance requirements when used with other saws.
- **Saw Chain** - A loop of chain having cutting teeth, that cut the wood, and that is driven by the motor and is supported by the guide bar.
- **Spiked Bumper (Spike)** - The pointed tooth or teeth for use when pruning to pivot the saw and maintain position while sawing.
- **Switch** - A device that when operated will complete or interrupt an electrical power circuit to the motor of the chain saw.
- **Switch Lockout** - A movable stop that prevents the unintentional operation of the switch until manually actuated.
- **Trimming (Pruning)** - Process of cutting limbs from a tree.
- **Undercut** - An upward cut from underside of a log or limb. This is done while in normal cutting position and cutting with top of guide bar.

## Storage

1. **Store indoors.** The best storage place is one that is cool and dry away from direct sunlight, excess heat or cold and out of the reach of children.
2. **Always reduce the tension off the chain again after finishing work. The chain contracts as it cools down.** If tension is not reduced, it can damage the saw.

## Additional Safety Information

 **WARNING:** Never modify the power tool or any part of it. Damage or personal injury could result.

 **WARNING: ALWAYS** use safety glasses. Everyday eyeglasses are NOT safety glasses. Also use face or dust mask if operation is dusty. ALWAYS WEAR CERTIFIED SAFETY EQUIPMENT:

- ANSI Z87.1 eye protection (CAN/CSA Z94.3),
- ANSI S12.6 (S3.19) hearing protection,
- NIOSH/OSHA/MSHA respiratory protection.

 **WARNING:** Some dust contains chemicals known to State of California to cause cancer, birth defects or other reproductive harm. Some examples of these chemicals are:

- compounds in fertilizers,

- compounds in insecticides, herbicides and pesticides,
  - arsenic and chromium from chemically treated lumber.
- To reduce your exposure to these chemicals, wear approved safety equipment such as dust masks that are specially designed to filter out microscopic particles.

- **Avoid prolonged contact with dust from power sanding, sawing, grinding, drilling, and other construction activities. Wear protective clothing and wash exposed areas with soap and water.** Allowing dust to get into your mouth, eyes, or lie on the skin may promote absorption of harmful chemicals.



**WARNING: Use of this tool can generate and/or disperse dust, which may cause serious and permanent respiratory or other injury.** Always use NIOSH/OSHA approved respiratory protection.

















**WARNING: Always wear proper personal hearing protection that conforms to ANSI S12.6 (S3.19) during use.** Under some conditions and duration of use, noise from this product may contribute to hearing loss.



**CAUTION: When not in use, place tool on its side on a stable surface where it will not cause a tripping or falling hazard.** Some tools with a large battery pack will stand upright but may be easily knocked over.

- **Air vents often cover moving parts and should be avoided.** Loose clothes, jewelry or long hair can be caught in moving parts.

The label on your tool may include the following symbols. The symbols and their definitions are as follows:

V .....	volts		..... earthing terminal
Hz .....	hertz		..... safety alert symbol
min .....	minutes		..... Visible radiation
— or DC .....	direct current		..... Wear respiratory protection
	..... Class I Construction (grounded)		..... Wear eye protection
.../min .....	per minute		..... Wear hearing protection
BPM .....	beats per minute		..... Read all documentation
IPM .....	impacts per minute		CSPM .....
RPM .....	revolutions per minute		..... Do not leave in rain
sfpn .....	surface feet per minute		..... Tip contact can cause the guide bar to move suddenly upward and backward, which can cause serious injury
SPM .....	strokes per minute		..... Contact of the guide bar tip with any object should be avoided
A .....	amperes		..... Rotational direction of the saw chain
W .....	watts		..... Always use two hands when operating the chainsaw
~ or AC .....	alternating current		
⎓ or AC/DC .....	alternating or direct current		
	..... Class II Construction (double insulated)		
n <sub>0</sub> .....	no load speed		
n .....	rated speed		
m/s .....	meters per second		

## ASSEMBLY AND ADJUSTMENTS



**WARNING:** To reduce the risk of serious personal injury, turn unit off and remove the battery pack before making any adjustments or removing/installing attachments or accessories. An accidental start-up can cause injury.

### Installing and Removing Saw Chain (Fig. A–D)



**WARNING:** Sharp moving blade. To prevent accidental operation, ensure that battery is disconnected from the handle before performing the following operations. Failure to do this could result in serious personal injury.



**CAUTION:** Sharp moving blade. Always wear protective gloves when installing or removing the chain. The chain is sharp and can cut you when it is not running.

- Place the pole saw on a firm surface. Rotate the bar lock nut **15** counterclockwise with the provided wrench **19**.
- Remove sprocket cover **17**.
- To remove the saw chain **9**, rotate the tensioning screw **16** in the front of the housing using the flat screwdriver end of the wrench. Turning the tensioning screw counterclockwise allows the guide bar **8** to recede and reduces the tension on the chain so that it may be removed.
- Lift the worn saw chain out of the groove in the guide bar.
- Flip guide bar over.
- To replace the saw chain, check to make sure that the slot in the guide bar is over the location pins **23** shown in Fig. C and that hole below the slot is located over the tensioning pin **24**.
- Place new chain in groove of guide bar and around sprocket **25**. Make sure saw teeth are facing correct direction by matching the graphic on housing or guide bar.
- Rotate the tensioning screw **16** clockwise to increase the chain tension.
- Install the sprocket cover **17**.
- Follow the instructions in the section **Adjusting Chain Tension**.

### Adjusting Chain Tension (Fig. B–F)

- With the pole saw still on a firm surface check the saw chain **9** tension. The tension is correct when the saw chain snaps back after being pulled 1/8" (3 mm) away from the guide bar **8** with light force from the middle finger and thumb as shown in Fig. E. There should be no "sag" between the guide bar and the saw chain on the underside as shown in Fig. F.
- To adjust saw chain tension, loosen the bar lock nut **15**.
- Rotate the tensioning screw **16** in the front of the housing using the flat screwdriver end of the wrench **19**.
- Do not over-tension the saw chain **9** as this will lead to excessive wear and will reduce the life of the guide bar and saw chain. Over tensioning also reduces the amount of cuts you will get per battery charge.

- Once saw chain tension is correct, tighten bar lock nut **15** to clamp bar in place.
- When the saw chain is new check the tension frequently (after disconnecting battery) during the first 2 hours of use as a new chain stretches slightly.

**NOTE:** Saw chain tension should be adjusted regularly.

### Saw Chain and Guide Bar Oiling (Fig. G)

#### Auto Oiling System

This CRAFTSMAN pole saw is equipped with an auto oiling system that keeps the saw chain and guide bar constantly lubricated.

- The oil level indicator **12** shows the level of the oil in the pole saw. If the oil level is less than a quarter full, remove the battery from the pole saw and refill the oil tank with the correct type of oil.
- Always empty oil tank when finished cutting.
- Always empty oil tank before storing this unit.

**NOTE:** Do not operate this pole saw without oil.

**NOTE:** Always use CRAFTSMAN bar and chain oil, which has been designed for optimal performance. Other lubricants could clog or damage the dispenser. Always use a high-quality, biodegradable bar and chain oil for proper saw chain and bar lubrication. When pruning trees, vegetable-based bar and chain oil is recommended, as mineral-based oils may harm living trees. Never use dirty, used, or contaminated oil. Doing so may damage the tool.

#### Filling the Oil Reservoir

- Unscrew counterclockwise and then remove the oil cap **11**. Fill the reservoir with the recommended bar and chain oil until the oil level has reached the top of the oil level indicator **12**.
- Refit the oil cap and tighten clockwise.
- Periodically switch the pole saw off and check the oil level indicator to ensure the bar and chain are being properly oiled.

### Transporting Pole Saw (Fig. H)

Always remove the battery pack **21** from the handle and cover the saw chain **9** with the scabbard **18** when transporting the pole saw.

### Joining Saw Head Assembly to the Handle Assembly (Fig. A, I–M)



**WARNING:** Sharp moving blade. To prevent accidental operation, insure that battery is disconnected from the handle and that the protective scabbard is in place on the chain before performing the following operations. Failure to do this could result in serious personal injury.



**WARNING:** Always check to make sure that the sleeve is completely threaded on and that the threads are no longer visible. Not threading the sleeve completely on could result in the folding assembly becoming disconnected creating a hazardous condition. Periodically check the connections to ensure that the sleeve is completely threaded on.

The three assemblies that make up the pole saw are keyed to ensure correct assembly. If an assembly does not smoothly attach to another do not force fit. Combining the handle assembly ①, folding assembly ② and the saw head assembly ③ creates a pole saw that is approximately 9' (2.7 m) in length as shown in Fig. I.

1. Align the button ②⑥ on the outside of the coupling end of the folding assembly ② with the button hole ②⑦ on the coupling end of saw head assembly ③. Refer to Fig. J. Push the two sections completely together until the button ②⑥ pops into the button hole ②⑦ securing it into position. Refer to Fig. J.
2. Align the button ②⑧ on the outside of the coupling end of the folding assembly ② with the button hole ②⑨ on the coupling end of handle assembly ①. Refer to Fig. K. Push the two sections completely together until the button ②⑧ pops into the button hole ②⑨ securing it into position. Refer to Fig. K.
3. Straighten the folding assembly ② together as shown in Fig. L.
4. Slide the threaded sleeve ①④ onto the folding assembly ② down as far as possible and rotate the threaded sleeve ①④ clockwise until it stops and completely covers the threads as shown in Fig. M.

## Folding the Pole Saw (Fig. L)

 **WARNING:** Sharp moving blade. To prevent accidental operation, ensure that battery is disconnected from the handle and that the protective scabbard is in place on the chain before performing the following operations. Failure to do this could result in serious personal injury.

1. Rest the CMCPS630 on the ground and grasp the threaded sleeve ①④ on the folding assembly ② and loosen the threaded sleeve by twisting it counterclockwise. Slide the threaded sleeve ①④ away and toward the saw head assembly ③.
2. Fold the folding assembly ② apart as shown in Fig. L.

## OPERATION

 **WARNING:** To reduce the risk of serious personal injury, turn unit off and remove the battery pack before making any adjustments or removing/installing attachments or accessories. An accidental start-up can cause injury.

## Installing and Removing the Battery Pack (Fig. N)

 **WARNING:** Ensure the tool/appliance is in the off position before inserting the battery pack.

**NOTE:** For best results, make sure your battery pack is fully charged.

1. To install the battery pack ②① into the tool handle, align the battery pack with the rails inside the tool's handle and slide it into the handle until the battery pack is firmly seated in the tool and ensure that it does not disengage.
2. To remove the battery pack from the tool, press the battery pack release button ②② and firmly pull the battery pack out of the tool handle.

## Proper Hand Position (Fig. O)

 **WARNING:** To reduce the risk of serious personal injury, ALWAYS use proper hand position as shown.

 **WARNING:** To reduce the risk of serious personal injury, ALWAYS hold securely in anticipation of a sudden reaction.

Proper hand position requires one hand on the main handle ⑤ and one hand on the foam gripper ⑬.

## On/Off Switch (Fig. P)

Always be sure of your footing and grip the pole saw firmly with both hands with the thumb and fingers encircling the main handle ⑤ and one hand on the foam gripper ⑬.

1. To turn the tool ON, push the lock-off button ⑦ down and then squeeze the trigger switch ⑥ with your fingers as shown in Fig. P.
2. To turn the tool OFF, release the trigger trigger switch ⑥.

## Operating the Pole Saw

 **WARNING:** Read and understand all instructions. Failure to follow all instructions listed below may result in electric shock, fire and/or serious personal injury.

 **CAUTION:** Always reduce the tension off the chain again after finishing work. The chain contracts as it cools down. If it is not slackened off, it can damage the pole saw.

**IMPORTANT:** Never operate a pole saw that is damaged or improperly adjusted or that is not completely and securely assembled. Be sure that the saw chain ⑨ stops moving when the trigger switch is released. Never adjust the guide bar ⑧ or saw chain when the motor is operating or the battery is attached.

- While cutting keep a correct working posture; both feet on the ground, knees slightly bent and both arms at waist level.
- During prolonged operation, take rest periods and periodically change your working position.

## Pole Saw Trimming/Pruning

 **WARNINGS:**

- **Never stand directly under the limb you are cutting.** Always position yourself out of the path of falling debris.
- **Always wear head, eye, foot and body protection.** Wearing body protection helps reduce the risk of injury when operating this unit.
- **Never stand on a ladder or other unstable support while using the pole saw.** Always avoid any position which can cause you to lose your balance and cause severe injury.
- **Keep other persons at least 50' (15 m) from the work area.** Distractions can cause you to lose control.
- **Electrocution Hazard.** To prevent shock, do not operate within 50' (15 m) of overhead electrical lines. Always check surrounding area for hidden electrical lines.



- **Do not hold pole saw switch handle above shoulder height.**







## Branch Removal Hook (Fig. A)

 **CAUTION:** The branch removal hook is not a belt hook.

Your pole saw includes a branch removal hook  for the intended purpose of helping to remove small to moderately sized pruned branches.

## Pruning With the Pole Saw (Fig. A, 0–Q)

-  **WARNING:** Let the tool work at its own pace. Do not overload.
-  **WARNING:** When pruning trees: guard against kickback which can result in severe injury or death. Refer to **Guard Against Kickback** to avoid the risk of kickback. Do not overreach. Make sure your footing is firm. Keep feet apart. Divide your weight evenly on both feet.

1. Use both hands to grip pole saw as shown in Fig. O. Use a firm grip. Thumbs and fingers must wrap around the main handle  and foam gripper . Keep fingers away from sawdust exhaust chute  shown in Fig. Q.
2. Never operate while in a tree, in any awkward position or on a ladder or other unstable surface. You may lose control of pole saw causing severe injury.
3. Follow directions below to trim a tree.
  - a. Make sure pole saw is running at full speed before making a cut. When starting a cut, place moving saw chain  against limb. Hold pole saw firmly in place to avoid possible bouncing or skating (sideways movement) of pole saw.
  - b. Guide pole saw using light pressure. Make first cut 6" (15 cm) from tree trunk on underside of limb. Use top of guide bar  to make this cut. Cut 1/3 through diameter of limb. Then make the finish cut from the top. If you try to cut off thick branches from the bottom, the branch may close in and pinch the saw chain in the cut. If you try to cut off thick branches from the top, without a shallow undercut, the branch may splinter. Do not force pole saw. The motor will overload and can burn out. It will do the job better and safer at the rate for which it was intended.
  - c. Remove pole saw from cut while it is running at full speed. Stop pole saw by releasing trigger switch . Make sure saw chain has stopped before setting pole saw down.



## MAINTENANCE

 **WARNING:** To reduce the risk of serious personal injury, turn unit off and remove the battery pack before making any adjustments or removing/installing attachments or accessories. An accidental start-up can cause injury.

Your CRAFTSMAN power tool has been designed to operate over a long period of time with a minimum of maintenance. Continuous satisfactory operation depends upon proper tool care and regular cleaning.

Regular maintenance ensures a long, effective life for the tool. After every 10 minutes of use be sure to remove the battery (be aware, the chain and bar can be hot!), check the bar and chain for correct tension, and lubricate per **Adjusting Chain Tension** and **Chain Oiling**.

## Cleaning

-  **WARNING:** Blow dirt and dust out of all air vents with clean, dry air at least once a week. To minimize the risk of eye injury, always wear ANSI Z87.1 approved eye protection when performing this procedure.
-  **WARNING:** Never use solvents or other harsh chemicals for cleaning the non-metallic parts of the tool. These chemicals may weaken the plastic materials used in these parts. Use a cloth dampened only with water and mild soap. Never let any liquid get inside the tool; never immerse any part of the tool into a liquid.

## Accessories





-  **WARNING:** Since accessories, other than those offered by CRAFTSMAN, have not been tested with this product, use of such accessories with this product could be hazardous. To reduce the risk of injury, only CRAFTSMAN-recommended accessories should be used with this product.

Recommended accessories for use with your product are available at extra cost from your local dealer or authorized service center. If you need assistance in locating any accessory, please contact CRAFTSMAN. Call **1-888-331-4569**.

## Replacement chain and bar are available from your nearest CRAFTSMAN service center.

- CMCP630 requires replacement chain CMZCSC8 and replacement bar CMZCSB8.

## VersaTrack™ (Fig. R)

-  **WARNING:** To reduce the risk of serious personal injury, turn unit off and remove the battery pack before making any adjustments or removing/installing attachments or accessories. An accidental start-up can cause injury.
-  **WARNING:** To reduce the risk of serious personal injury, do not use a damaged VersaTrack™ hang hook or VersaTrack™ Trackwall. A damaged VersaTrack™ hang hook or VersaTrack™ Trackwall will not support the weight of the tool.
-  **WARNING:** To reduce the risk of serious personal injury, DO NOT suspend tool overhead or suspend objects from the hang hook. ONLY suspend tool on the VersaTrack™ Trackwall using the hang hook.
-  **WARNING:** Ensure that the tool weight does not exceed the maximum rated weight of 20 lb (9 kg) for the selected VersaTrack™ hook.
-  **WARNING:** When hanging objects on a VersaTrack™ Trackwall rail, adequately space the tools in order to not exceed 75 lb (35 kg) per linear foot.

**IMPORTANT:** VersaTrack™ accessories mount compatible tools securely to the VersaTrack™ Trackwall system.

1. Turn the tool off, remove the battery pack and accessories.



**CAUTION:** Any product with exposed cutting teeth must have them covered securely if it is to be on the VersaTrack™ Trackwall.

2. Flip or pull open the integral hang hook **20**. It clicks when locked into position.
3. Mount the integral hang hook to the VersaTrack™ Trackwall.

**NOTE:** VersaTrack™ accessories for use with your tool are available at extra cost from your local dealer or authorized service center. If you need assistance in locating any accessory, please contact CRAFTSMAN, call **1-888-331-4569**.

## Saw Chain and Guide Bar

After every few hours of use, remove the sprocket cover, guide bar and chain and clean thoroughly using a soft bristle brush. Ensure oiling hole on bar is clear of debris. When replacing dull chains with sharp chains it is good practice to flip the chain bar from bottom to top.

## Saw Chain Sharpness



**CAUTION:** Sharp chain. Always wear protective gloves when handling the chain. The chain is sharp and can cut you when it is not running.

**IMPORTANT:** The cutters will dull immediately if they touch the ground or a nail while cutting.

To get the best possible performance from your chainsaw it is important to keep the teeth of the saw chain sharp.

Chain sharpening services are available from your nearest service center.

**NOTE:** Each time the chain is sharpened, it loses some of the low kickback qualities and extra caution should be used. It is recommended that a saw chain be sharpened no more than four times.

## Repairs

The charger and batteries are not serviceable. There are no serviceable parts inside the charger or battery pack.



**WARNING:** To assure product SAFETY and RELIABILITY, repairs, maintenance and adjustment (including brush inspection and replacement, when applicable) should be performed by a factory service center or an authorized service center. Always use identical replacement parts.

## Register Online

Thank you for your purchase. Register your product now for:

- **WARRANTY SERVICE:** Registering your product will help you obtain more efficient warranty service in case there is a problem with your product.
- **CONFIRMATION OF OWNERSHIP:** In case of an insurance loss, such as fire, flood or theft, your registration of ownership will serve as your proof of purchase.
- **FOR YOUR SAFETY:** Registering your product will allow us to contact you in the unlikely event a safety notification is required under the Federal Consumer Safety Act.

Register online at [www.craftsman.com/account/login](http://www.craftsman.com/account/login).

## Three-Year Limited Warranty

For warranty terms, go to [www.craftsman.com/pages/warranty](http://www.craftsman.com/pages/warranty).

To request a written copy of the warranty terms, contact: Customer Service at CRAFTSMAN, 701 East Joppa Road, Towson, MD 21286 or call **1-888-331-4569**.

**LATIN AMERICA:** This warranty does not apply to products sold in Latin America. For products sold in Latin America, see country-specific warranty information contained in the packaging, call the local company, or see website for warranty information.

**FREE WARNING LABEL REPLACEMENT:** If your warning labels become illegible or are missing, call **1-888-331-4569** for a free replacement.



**AVERTISSEMENT :** lisez tous les avertissements de sécurité et toutes les instructions. Ne pas suivre les avertissements et les instructions peut entraîner un choc électrique, un incendie et/ou des blessures graves.



**AVERTISSEMENT :** pour réduire le risque de blessure, lisez le guide d'utilisation.

## Utilisation Prévue

Cette scie à long manche CMCP5630 est conçue pour des applications de coupe résidentielles et elle est idéale pour les applications d'élagage et de coupe de limbes jusqu'à 6 po (152 mm) de diamètre.

**NE PAS** utiliser cet outil pour toute tâche autre que celles pour lesquelles il est conçu.

**NE PAS** utiliser en conditions mouillées ou en présence de liquides ou gaz inflammables.

**NE PAS** laisser les enfants toucher l'outil. Une supervision est requise lorsque des utilisateurs inexpérimentés utilisent cet outil.

## Définitions: symboles et mentions d'alerte de sécurité

Cette notice d'utilisation utilise les symboles et les mentions d'alerte de sécurité suivants afin de vous alerter sur les situations dangereuses et les risques de blessures ou de dégâts matériels.



**DANGER:** indique une situation de risque imminent qui engendre, si elle n'est pas évitée, la mort ou de graves blessures.



**AVERTISSEMENT:** indique une situation de risque potentiel qui pourrait engendrer, si elle n'est pas évitée, la mort ou de graves blessures.



**ATTENTION:** indique une situation de risque potentiel qui peut engendrer, si elle n'est pas évitée, des blessures bénignes ou modérées.



(Utilisé sans mention) Indique un message lié à la sécurité.

**REMARQUE:** indique une pratique n'entraînant aucun risque de blessures mais qui, si elle n'est pas évitée, peut entraîner des dommages matériels.

## CONSIGNES IMPORTANTES DE SÉCURITÉ



**AVERTISSEMENT :** Lors de l'utilisation d'outils de jardinage électriques, les mesures de précaution de base devraient toujours être prises pour réduire la possibilité d'incendie, de choc électrique et de blessures, en suivant les recommandations suivantes.



**AVERTISSEMENT :** Afin de réduire le risque de blessure :

- avant toute utilisation, assurez-vous que toutes les personnes qui utilisent cet appareil lisent et assimilent toutes les consignes de sécurité et les autres renseignements de sécurité compris dans le présent manuel.
- Conservez ces instructions et consultez-les souvent.

1. **Évitez les environnements dangereux :** NE PAS utiliser des outils dans des endroits humides ou mouillés. NE PAS utiliser les outils électriques portatifs dans une atmosphère gazeuse ou explosive. Les moteurs de ces

outils produisent des étincelles et ces étincelles pourraient enflammer les vapeurs.

- Ne pas utiliser sous la pluie.
- Gardez tous les passants éloignés :** à une distance sécuritaire de l'aire de travail, particulièrement les enfants.
- Portez des vêtements appropriés :** ne pas porter des vêtements amples ou des bijoux. Ils peuvent se coincer dans les pièces mobiles. L'utilisation de gants en caoutchouc et de très bonnes chaussures est recommandée lors du travail extérieur. Portez une protection pour vos cheveux afin de les retenir.
- Portez toujours une protection des yeux - portez une protection des yeux approuvée ANSI Z87.1 en tout temps lorsque le bloc-piles est installé.** Utilisez également un masque facial ou antipoussière et une protection auditive. Les lunettes de sécurité et les protections auditives sont en vente dans votre centre de service ou établissement d'entretien agréé local.
- Utilisez le bon outil :** ne pas utiliser cet outil pour toute tâche autre que celles pour lesquelles il est conçu.
- Évitez les démarrages accidentels :** ne pas transporter avec votre doigt sur la gâchette si le bloc-piles est installé.
- Ne pas saisir les lames de coupe exposées ou les bords coupants lorsque vous prenez ou tenez l'appareil.**
- Ne pas forcer l'outil :** le travail sera mieux fait et avec moins de probabilité de blessure à la vitesse pour laquelle il a été conçu.
- Ne pas s'étirer :** maintenez vos pieds bien d'aplomb sur le sol et un bon équilibre en tout temps.
- Demeurez alerte et surveillez ce que vous faites en faisant preuve de bon sens lorsque vous utilisez un outil électrique. N'utilisez pas d'outil électrique si vous êtes fatigué ou sous l'influence de drogues, d'alcool ou de médicaments.** Un moment d'inattention pendant l'utilisation d'outils électriques peut entraîner une blessure corporelle grave.
- Empêchez le démarrage involontaire. Assurez-vous que la gâchette est en position Arrêt avant de brancher à une source d'alimentation et/ou un bloc-piles, lorsque vous ramassez ou transportez l'outil.** Transporter l'appareil avec votre doigt sur la gâchette ou mettre sous tension des outils électriques dont la gâchette est en marche favorise les accidents.
- Débrancher l'appareil -** Retirez le bloc-piles lorsque vous n'utilisez pas l'outil, avant de le réparer, lorsque vous changez les accessoires comme les lames et autres.
- Entreposez les outils arrêtés à l'intérieur :** lorsqu'ils ne sont pas utilisés, les outils doivent être entreposés à l'intérieur dans un endroit sec et élevé ou verrouillé hors de portée des enfants.
- Entretenez soigneusement l'outil :** gardez les bords coupants aiguisés et nettoyez pour une meilleure performance et afin de réduire le risque de blessure. Pour lubrifier l'outil et remplacer les accessoires, suivez les instructions du manuel. Inspectez régulièrement la source d'alimentation et si elle est endommagée, faites-la réparer dans un établissement de services autorisé. Gardez les poignées sèches, propres et exemptes d'huile et de graisse.
- Vérifiez les pièces endommagées :** avant toute utilisation ultérieure de l'outil, un protecteur ou une autre pièce qui est endommagée doit être soigneusement vérifié

afin de déterminer s'il fonctionnera correctement et s'il effectuera la fonction prévue. Vérifiez l'alignement des pièces qui se déplacent, les fixations des pièces qui se déplacent, le bris des pièces, le montage et tout autre état qui peut affecter son utilisation. Une protection ou une autre pièce qui est endommagée doit être convenablement réparée ou remplacée par un centre de services agréé sauf mention contraire dans ce guide.

17. **Dommages à l'appareil** : si l'appareil est frappé ou emmêlé avec un objet étranger, arrêtez-le immédiatement, retirez le bloc-piles, vérifiez les dommages et faites-les réparer avant toute utilisation ultérieure.

18. **NE PAS immerger l'outil dans l'eau ou l'asperger avec un tuyau. NE PAS laisser pénétrer tout liquide à l'intérieur.** Si l'outil est mouillé, laissez-le sécher pendant au moins 48 heures.

19. **NE PAS** entreposer l'outil sur ou près de fertilisants ou de produits chimiques.

## CONSERVEZ CES INSTRUCTIONS



**AVERTISSEMENT** : ne pas utiliser près des lignes électriques. Cet appareil n'est pas conçu pour offrir une protection contre les chocs électriques en cas de contact avec des lignes électriques aériennes. Consultez les réglementations locales concernant les distances sécuritaires des lignes électriques aériennes et assurez-vous que la position d'utilisation est sécuritaire avant d'utiliser la scie sur perche.

- **Gardez toutes les parties de votre corps loin de la chaîne de la scie. Ne pas retirer la matière coupée ou la matière maintenue à être coupée lorsque les lames sont en mouvement. Assurez-vous que la gâchette est fermée lorsque vous enlevez la matière coincée. Les lames glissent une fois l'outil éteint.** Un moment d'inattention pendant l'utilisation de la scie sur perche peut entraîner une blessure corporelle grave.
- **Transportez la scie sur perche par la poignée avec la scie à chaîne arrêtée.** Lors du transport ou de l'entreposage de la scie à long retirez toujours le bloc-piles et installez le capot de la scie à chaîne. Une manutention appropriée de la scie sur perche réduira une possible blessure corporelle due à la scie à chaîne.
- **Tenez la scie sur perche seulement par les surfaces de préhension isolées, car la lame de coupe peut entrer en contact avec des câbles cachés.** Une scie à chaîne entrant un contact avec un câble « sous tension » peut exposer les pièces métalliques de l'outil « sous tension » et pourrait donner un choc électrique à l'utilisateur.
- **Ne pas utiliser la scie sur perche si les conditions météorologiques sont mauvaises, particulièrement s'il y a un risque de foudre.** Cela réduit le risque d'être frappé par la foudre.
- **Afin de réduire le risque d'électrocution, ne jamais utiliser près de lignes électriques aériennes.** Le contact avec ou l'utilisation près de lignes électriques peut causer une blessure grave ou un choc électrique entraînant la mort.
- **Utilisez toujours les deux mains lorsque vous utilisez la scie sur perche.** Tenez la scie sur perche avec les deux mains pour éviter de perdre le contrôle.
- **Utilisez toujours un casque protecteur lorsque vous utilisez la scie sur perche au-dessus de votre tête.** Les

débris tombants peuvent entraîner une blessure corporelle grave.

- **Retirez le bloc-piles ou déconnectez-la avant de réparer, nettoyer ou retirer la matière provenant de l'outil de jardinage.**
- **Ne pas laisser votre connaissance acquise suite l'utilisation fréquente des outils vous permettre de baisser la garde et ignorer les principes de sécurité de l'outil.** Un acte irréfléchi peut causer une blessure grave en une fraction de seconde.

## RÈGLES DE SÉCURITÉ SPÉCIFIQUES

### Avant d'utiliser la scie à long manche

- **Pour une utilisation sécuritaire, lisez et comprenez toutes les instructions avant d'utiliser la scie à long manche.** Suivez toutes les consignes de sécurité. Ne pas suivre toutes les consignes de sécurité énumérées ci-dessous peut entraîner une blessure corporelle grave.
- **Regardez ce que vous faites.** Faites preuve de bon sens. Ne pas utiliser la scie à long manche lorsque vous êtes fatigué.
- **Utilisez la scie à long manche seulement pour couper les branches des arbres.** Ne pas utiliser la scie à long manche à des fins non prévues. Ne pas utiliser pour couper d'autres articles.
- **Seulement des adultes bien formés doivent utiliser la scie à long manche.** Ne jamais autoriser les enfants à l'utiliser.
- **Ne pas autoriser les enfants ou des personnes non formées à utiliser cet appareil.**
- Portez l'équipement de sécurité suivant lorsque vous utilisez la scie à long manche au-dessus de votre tête :
  - gants robustes
  - chaussures de sécurité à embout d'acier avec semelles antidérapantes
  - lunettes de sécurité, lunettes ou masque facial
  - casque de sécurité
  - des cache-oreilles ou des bouchons d'oreilles
  - un masque facial ou antipoussières (si vous travaillez dans une zone poussiéreuse)
- **Portez les pantalons longs et des bottes lourds.** Ne pas porter de vêtements amples, de culotte courte, de bijoux quelconques ou se promener pieds nus.
- Attachez les cheveux longs pour éviter de les emmêler dans des pièces mobiles.
- Avant de scier, prévoyez toujours les éléments suivants :
  - une aire de travail dégagée
  - les pieds bien daplomb
  - la trajectoire de retrait planifiée des branches tombantes
- Inspectez l'arbre avant de l'élaguer. Tenez compte des branches qui tombent librement sur le sol.
- Ne pas utiliser la scie à long manche pour abattre les gaules.
- **La vitesse maximale de la chaîne est inférieure à 20 m/s.**

## Pendant l'utilisation de la scie à long manche



**DANGER : afin de réduire le risque de choc électrique, ne pas utiliser sur des surfaces mouillées.**  
Ne pas exposer à la pluie. Entreposez à l'intérieur.



**DANGER : évitez le démarrage accidentel** - avec le bloc-piles installé, ne pas transporter l'appareil avec le doigt sur le bouton. Assurez-vous que la gâchette est éteinte avant d'installer le bloc-piles.

- Tenez l'outil en utilisant uniquement les surfaces de préhension prévues à cet effet : la poignée principale et la poignée en mousse.
- Demeurez vigilant. Faites preuve de bon sens en utilisant l'appareil.
- Gardez la surface de travail propre. Les aires encombrées favorisent les blessures.
- Toujours retirer le bloc-piles de la scie à long manche lorsque vous avez terminé la coupe ou si vous la laissez sans surveillance.
- Gardez les enfants, les animaux et les passants à au moins 50 pi (15 m) de la scie à long manche. Seulement l'utilisateur de la scie à long manche doit être dans l'aire de travail.
- Ne pas utiliser la scie à long manche pour couper les arbres.
- Ne pas saisir la chaîne de la scie exposée ou lorsque vous prenez ou tenez la scie à long manche.
- Gardez vos doigts à l'écart de la gâchette jusqu'à ce que vous soyez prêt à couper.
- Avant de démarrer la scie à long manche, assurez-vous que la chaîne ne touche pas quoi que ce soit.
- Gardez toutes les parties de votre corps à l'écart de la chaîne lorsque la scie à long manche est en fonction.
- Ne pas forcer la scie à long manche pendant la coupe. Appliquez une pression légère. Elle travaillera mieux et sera plus sécuritaire à la vitesse pour laquelle elle a été conçue.
- Transportez la scie à long manche d'un endroit à l'autre :
  - avec le bloc-piles retiré,
  - les doigts à l'écart de la gâchette,
  - en tenant le manche au point d'équilibre et
  - avec le guide-chaîne et la chaîne vers l'arrière et l'étui fixé.
- Ne pas couper de petites broussailles et des arbrisseaux avec la scie à long manche. La matière fine peut se prendre dans la chaîne et être projetée vers vous. Cela pourrait aussi vous faire perdre l'équilibre.
- Ne pas utiliser si les conditions d'éclairage sont mauvaises.
- Gardez les pieds et un équilibre bien solides. Ne pas trop vous étirer. Trop s'étirer peut entraîner une perte d'équilibre.
- Gardez toutes les parties de votre corps à l'écart de pièce en mouvement.
- Ne pas, en aucun cas, utiliser toute fixation sur ce produit qui n'est pas fournie avec ce produit ou identifiée comme appropriée pour l'utilisation avec ce produit dans ce guide d'utilisation.
- Inspectez la scie à long manche avant chaque utilisation et après l'avoir échappée ou d'autres impacts. Assurez-vous qu'il n'y a pas de défauts ou des dommages importants.

## Ne pas utiliser la scie à long manche :

- si vous êtes sous l'influence de l'alcool, de médicaments ou de drogues.
- sous la pluie ou dans des aires humides ou mouillées.
- s'il y a présence de liquides ou de gaz inflammables.
- si la scie à long manche est endommagée, mal ajustée ou pas entièrement assemblée et pas assemblée de façon sécuritaire.
- si la gâchette ne met pas en marche ou n'éteint pas la scie à long manche. La chaîne doit cesser de bouger lorsque vous relâchez la gâchette. Faites remplacer la gâchette défectueuse dans un centre de services autorisé. Consultez la rubrique **Accessoires** dans **Entretien**.
- si vous êtes pressé.
- si vous êtes sur un arbre ou une échelle.
- si vous êtes sur des poutres élevées, des seaux ou des plateformes.
- si le vent est violent ou s'il y a une tempête.

## RÈGLES GÉNÉRALES DE SÉCURITÉ



**DANGER : risque de choc électrique.** Une blessure grave ou la mort due à une électrocution si vous entrez en contact avec des lignes électriques. Ne jamais utiliser près de toute source électrique, tout câble ou toute ligne électrique.



**AVERTISSEMENT :** pour une utilisation sécuritaire, lisez et comprenez **le manuel d'instructions**. Portez un masque facial (et/ou des lunettes de sécurité) et un casque pour vous protéger des chutes de débris. Ayez toujours une aire de travail dégagée, une trajectoire de recul et tenez compte de l'emplacement des limbes/branches afin d'éviter les limbes et les débris tombants. Gardez les passants éloignés de 50 pi (15 m) lorsque vous utilisez la scie. Afin de réduire le risque de choc électrique, ne pas utiliser sur des surfaces mouillées. Ne pas exposer à la pluie. Entreposez à l'intérieur.

- Pour vous protéger contre les branches tombantes, ne pas demeurer debout directement sous la branche ou le limbe étant coupé. Cet outil ne doit pas être tenu à un angle de plus de 60° du niveau du sol.
- Gardez les poignées sèches, propres et exemptes d'huile.
- Avant de démarrer l'outil, assurez-vous que la chaîne n'est pas en contact avec tout objet.
- Assurez-vous que la chaîne de coupe est arrêtée avant de déposer l'appareil au sol.

## Réparation

- Les réparations de l'outil doivent être effectuées par un réparateur qualifié. La réparation ou l'entretien effectué par un réparateur non qualifié pourrait entraîner un risque de blessure. Consultez la section **Entretien** de ce guide.
- Lorsque vous réparez un outil, utilisez seulement des pièces de remplacement identiques. Suivez les instructions dans la section **Entretien** de ce guide. Utiliser des pièces non autorisées ou ne pas suivre des instructions d'entretien peut créer un risque de choc électrique ou de blessure.



## Protecteur contre le rebond

**⚠ AVERTISSEMENT :** le REBOND peut se produire lorsque le nez ou l'extrémité du guide-chaîne touche un objet ou lorsque le bois se resserre et pince la scie à chaîne dans la coupe. Le contact avec l'extrémité peut parfois causer une réaction inverse très rapide, éjectant le guide-chaîne en haut et en arrière vers l'utilisateur. Le pincement de la scie à chaîne le long du haut du guide-chaîne peut le repousser rapidement vers l'utilisateur. L'une ou l'autre de ces réactions peut faire en sorte que perdiez le contrôle de la scie ce qui pourrait entraîner une blessure corporelle grave de l'utilisateur.

**⚠ Les précautions suivantes doivent être suivies pour minimiser le rebond :**

- tenez solidement la scie avec les deux mains lorsque l'outil fonctionne. saisissez-la fermement en encerclant avec les pouces et les doigts la poignée principale du manche et les poignées isolées. NE PAS utiliser le manche comme surface de préhension.
- Ne pas trop vous étirer.
- Maintenez vos pieds bien d'aplomb sur le sol et un bon équilibre en tout temps.
- Ne laissez pas le nez du guide-chaîne entrer en contact avec une bûche, une branche, le sol ou une autre obstruction.
- Ne pas étendre la poignée de la scie à long manche au-dessus de la hauteur des épaules.
- Utilisez des dispositifs comme la chaîne à rebonds réduits, le système de freinage de la chaîne et les guide-chaîne spéciaux qui réduisent les risques associés aux rebonds.
- Utilisez seulement les guides et les chaînes de remplacement indiquées par le fabricant ou l'équivalent.
- Ne jamais laisser la chaîne en mouvement entrer en contact avec tout objet au bout du guide-chaîne.
- Gardez l'aire de travail libre de débris comme d'autres arbres, des branches, des pierres, des clôtures, des souches, etc. Éliminez ou évitez toute obstruction que votre scie à chaîne peut frapper pendant que vous sciez une bûche ou une branche particulière.
- Gardez la chaîne de la scie aiguisée et bien tendue. Une chaîne lâche ou émoussée augmente le risque de rebond. Vérifiez régulièrement la tension avec le moteur arrêté et le bloc-piles retiré.
- Commencez et continuez la coupe seulement avec la chaîne se déplaçant à pleine vitesse. Si la chaîne se déplace à une vitesse lente, il y a un risque plus élevé qu'un rebond se produise.
- Coupez une seule branche à la fois.
- Soyez très prudent lorsque en entrant à nouveau dans une coupe précédente. Insérez les butoirs à pointes dans le bois et laissez la chaîne atteindre son plein régime avant d'effectuer une coupe.
- Ne pas tenter de scier en plongée ou de percer.
- Faites attention au déplacement des branches ou toute autre force qui pourrait fermer une coupe et pincer ou se retrouver dans la chaîne.

## Caractéristiques de sécurité liées aux rebonds

**⚠ AVERTISSEMENT :** votre scie à long manche comporte les caractéristiques suivantes pour aider à réduire le risque de rebonds ; toutefois ces caractéristiques n'éliminent pas totalement cette réaction dangereuse. En tant qu'utilisateur de la scie à long manche, ne vous fiez pas aux dispositifs de sécurité. Vous devez suivre toutes les consignes de sécurité, les instructions et l'entretien de ce manuel pour aider à éviter le rebond et les autres forces qui peuvent entraîner une blessure grave.

- **Le guide-chaîne à rebonds réduits**, conçu avec une extrémité ayant un petit rayon qui réduit la taille de la zone dangereuse de rebonds sur le guide-chaîne. Un guide-chaîne à rebonds réduits dont il a été démontré qu'il réduit considérablement le nombre et la gravité des rebonds lorsqu'il est testé conformément aux exigences de sécurité pour les scies à chaîne électriques.
- **La chaîne à faibles rebonds**, conçue avec un limiteur de profondeur profilé et le maillon du protecteur qui dévie la force des rebonds et permet au bois de pénétrer graduellement dans la gouge. Une chaîne à faible rebond est conforme aux exigences de performance de rebond lorsqu'elle est testée sur un échantillonnage représentatif de scies à chaîne.

## Noms et termes de la scie à long manche

- **Pignon d'entraînement ou dent de pignon :** pièce munie de dents qui entraîne la scie à chaîne.
- **Guide-chaîne :** structure à glissière solide qui soutient et guide la chaîne de la scie.
- **Étui du guide-chaîne :** gaine fixée sur le guide-chaîne afin de prévenir le contact avec les dents lorsque la scie n'est pas utilisée.
- **Rebond -** Mouvement vers l'arrière ou le haut - ou les deux - du guide-chaîne lorsque la chaîne près du nez de la zone supérieure du guide entre en contact avec tout objet comme une bûche ou une branche, ou lorsque le bois se resserre et pince la scie à chaîne dans la coupe.
- **Chaîne à rebonds réduits -** chaîne conforme aux exigences de performance de rebond. (lorsqu'elle est testée sur un échantillonnage représentatif de scies à chaîne)
- **Guide-chaîne à rebonds réduits -** Guide-chaîne dont il a été démontré qu'il réduit considérablement les rebonds.
- **Chaîne de scie de remplacement :** chaîne conforme aux exigences de performance de rebond de la norme lorsqu'elle est testée avec des scies à chaîne spécifiques. Elle est susceptible de ne pas répondre aux exigences de performance lorsqu'elle est utilisée avec d'autres scies à chaîne.
- **Chaîne de la scie :** boucle de chaîne dotée de dents coupantes qui coupe le bois, qui est entraînée par le moteur et qui est soutenue par le guide-chaîne.
- **Butoir à pointes (Pointe) :** la ou les dents pointues à utiliser lors de la taille pour faire pivoter la scie et maintenir la position pendant le sciage.
- **Bouton -** Dispositif qui met en marche ou éteint le circuit d'alimentation électrique du moteur de la tronçonneuse lorsqu'il est actionné.

- **Bouton de verrouillage** - blocage mobile qui empêche l'utilisation accidentelle de la gâchette jusqu'à ce qu'elle soit activée manuellement.
- **Émondage (Taille)** : processus de coupe de limbes d'un arbre.
- **Entaille** : une coupe vers le haut de la face inférieure d'une bûche ou d'une branche. Cela est fait en position de coupe de normale et de coupe avec le dessus du guide-chaîne.

## Entreposage

1. **Entreposage à l'intérieur.** Le meilleur endroit pour l'entreposage est celui qui est frais et sec loin de la lumière directe du soleil, de la chaleur ou du froid excessif et hors de portée des enfants.
2. **Réduisez toujours la tension de la chaîne après avoir terminé le travail. La chaîne se contracte au fur et à mesure qu'elle refroidit.** Si la tension n'est pas réduite, cela peut endommager la scie.

## Renseignements de sécurité

### supplémentaires

 **AVERTISSEMENT** : Ne modifiez jamais l'outil électrique ou toute pièce de celui-ci. Cela pourrait entraîner des dommages matériels ou des blessures corporelles.

 **AVERTISSEMENT** : Portez **TOUJOURS** des lunettes de sécurité. Les lunettes ordinaires **NE SONT PAS** des lunettes de sécurité. Utilisez également un masque facial si l'opération est poussiéreuse. **PORTEZ TOUJOURS UN ÉQUIPEMENT DE SÉCURITÉ CERTIFIÉ** :

- protection oculaire ANSI Z87.1 (CAN/CSA Z94.3),
- protection auditive ANSI S12.6 (S3.19),
- protection respiratoire NIOSH/OSHA/MSHA.

 **AVERTISSEMENT** : certaines poussières contiennent des produits chimiques reconnus dans l'État de la Californie pour causer le cancer et des anomalies congénitales ou autres effets nuisibles sur la reproduction. Certains exemples de ces produits chimiques sont :

- des composants de fertilisants,
- des composants d'insecticides, d'herbicides et de pesticides,
- l'arsenic et le chrome provenant du bois de construction traité chimiquement.

Pour réduire votre exposition à ces produits chimiques, portez un équipement de sécurité approuvé, comme un masque cache-poussière spécialement conçu pour filtrer les particules microscopiques.

- **Évitez le contact prolongé avec la poussière provenant du ponçage mécanique, du sciage, de l'aiguisage, du perçage et d'autres activités de construction. Portez des vêtements protecteurs et lavez vos zones exposées avec du savon et de l'eau.** Permettre à la poussière d'entrer dans votre bouche, vos yeux ou se déposer sur la peau peut favoriser l'absorption des produits chimiques dangereux.

 **AVERTISSEMENT** : L'utilisation de cet outil peut entraîner la génération et/ou la dispersion de poussières susceptibles de provoquer des lésions graves et permanentes des voies respiratoires













ou d'autres lésions. Utilisez toujours une protection respiratoire approuvée par NIOSH/OSHA.

 **AVERTISSEMENT** : Portez toujours une protection auditive personnelle appropriée conforme à ANSI S12.6 (S3.19) durant l'utilisation. Dans certaines conditions et selon la durée d'utilisation, le bruit provenant de ce produit peut contribuer à la perte de l'audition.

 **ATTENTION** : Lorsque vous ne l'utilisez pas, placez l'outil sur le côté sur une surface stable là où cela n'entraînera pas un risque de trébuchement ou de chute. Certains outils avec de gros blocs-piles tiennent debout, mais ils peuvent facilement être renversés.

- **Les événements couvrent souvent des pièces qui se déplacent et doivent être évités.** Des vêtements amples, les bijoux ou les cheveux longs peuvent se coincer dans des pièces qui déplacent.

L'étiquette sur votre outil peut comporter les symboles suivants. Les symboles et les définitions sont les suivants :

V.....volts		.....Rayonnement visible
Hz.....hertz		.....Portez une protection respiratoire
min.....minutes		.....Portez une protection oculaire
— — ou CC.....courant continu		.....Portez une protection auditive
⚡.....Structure de classe I (mise à la terre)		.....Lisez toute la documentation
.../min.....par minute		.....Course de travail par minute
BPM.....batttements par minute		.....Ne pas laisser sous la pluie
IPM.....impacts par minute		.....Le contact avec l'extrémité peut avoir pour effet que le guide-chaîne se déplace soudainement vers le haut et l'arrière, ce qui peut causer une blessure grave
Tr/min.....tours par minute		.....Le contact de l'extrémité du guide-chaîne avec tout objet doit être évité
plpm.....pieds linéaires par minute		.....Sens de rotation de la scie à chaîne
CPM.....coups par minute		.....Utilisez toujours les deux mains lorsque vous utilisez la scie à chaîne
A.....ampères		
W.....watts		
~ ou CA.....courant alternatif		
⎓ ou CA/CC...courant alternatif ou continu		
Ⓜ.....Structure de classe II (doublement isolé)		
n.....vitesse à vide		
n.....vitesse nominale		
m/s.....mètres par seconde		
⊕.....borne de terre		
 .....symbole d'alertes de sécurité		

## ASSEMBLAGE ET RÉGLAGES

 **AVERTISSEMENT** : afin de réduire le risque des blessures corporelles graves, arrêtez l'appareil et retirez le blocs-piles avant d'effectuer tout réglage ou de retirer/installer des pièces ou des accessoires. Un démarrage accidentel peut causer des blessures.

## Installer et retirer la chaîne de la scie

### (Fig. A–D)



**AVERTISSEMENT** : lame tranchante en mouvement. Afin de prévenir le fonctionnement accidentel, assurez-vous que le bloc-piles est déconnecté de la poignée avant d'effectuer les opérations suivantes. Ne pas le faire pourrait entraîner des blessures corporelles graves.



**ATTENTION** : lame tranchante en mouvement. Portez toujours des gants protecteurs lorsque vous installez et retirez la chaîne. La chaîne est aiguisée et peut vous couper lorsqu'elle ne fonctionne pas.

- Placez la scie à long manche sur une surface ferme. Tournez l'écrou de blocage du guide-chaîne **15** dans le sens antihoraire avec la clé **19**.
- Retirez le capot du pignon **17**.
- Pour retirer la chaîne de scie **9**, tournez la vis de tension **16** située à l'avant du carter avec le côté tournevis plat de la clé. Tourner la vis de tension dans le sens antihoraire permet au guide-chaîne **8** de reculer et de réduire la tension de la chaîne afin qu'elle puisse être retirée.
- Retirez la chaîne de la scie usée de la rainure dans le guide-chaîne.
- Retournez le guide-chaîne.
- Pour remplacer la chaîne de la scie, assurez-vous que la fente dans le guide-chaîne est au-dessus des goupilles de positionnement **23** illustrées à la Fig. C et que le trou sous la fente est situé au-dessus de la goupille de tension **24**.
- Placez une nouvelle chaîne dans la rainure du guide-chaîne et autour du pignon **25**. Assurez-vous que les dents de la scie sont orientées dans la bonne direction en comparant le graphique sur le boîtier ou le guide-chaîne.
- Tournez la vis de tension **16** dans le sens horaire pour augmenter la tension de la chaîne.
- Installez le cache du pignon **17**.
- Suivez les instructions dans la section **Ajuster la tension de la chaîne**.

## Réglage de la tension de la chaîne

### (Fig. B–F)

- Avec la scie à long manche toujours sur une surface ferme et plane, vérifiez la tension de la chaîne de scie **9**. La tension est bonne lorsque la chaîne se rétablit d'elle-même après avoir été tirée à 1/8 po (3 mm) du guide-chaîne **8** avec une légère force de l'index et du pouce comme illustré à la Fig. E. Il doit n'y avoir aucun « affaissement » entre le guide et la chaîne sur la partie inférieure comme illustré à la Fig. F.
- Pour ajuster la tension de la chaîne, desserrez l'écrou de blocage du guide-chaîne **15**.
- Tournez la vis de tension **16** à l'avant du boîtier à l'aide de l'extrémité tournevis plat de la clé **19**.
- Ne pas trop tendre la chaîne de la scie **9**, au risque de créer une usure excessive et réduire la durée de service du guide-chaîne et de la chaîne. Une tension excessive réduit également la quantité de coupes obtenues par charge du bloc-piles.

- Lorsque la tension de la chaîne est bonne, serrez l'écrou de blocage du guide-chaîne **15** pour fixer le guide-chaîne en place.
- Lorsque la chaîne de la scie est neuve vérifiez souvent la tension (après avoir déconnecté le bloc-piles) durant les 2 premières heures d'utilisation car une nouvelle chaîne s'étire légèrement.

**REMARQUE** : la tension de la chaîne de scie doit être ajustée régulièrement.

## Huilage de la scie à chaîne et du guide-chaîne (Fig. G)

### Système de huilage automatique

Cette scie à long manche CRAFTSMAN est équipée d'un système de huilage automatique qui maintient la scie à chaîne et le guide-chaîne constamment lubrifiés.

- L'indicateur du niveau d'huile **12** montre le niveau d'huile dans la scie à long manche. Si le niveau d'huile est moins d'un quart plein, retirez le bloc-piles de la scie à long manche et remplissez le réservoir d'huile avec le type d'huile approprié.
- Videz toujours le réservoir d'huile lorsque vous avez terminé la coupe.
- Videz toujours le réservoir d'huile avant de ranger l'outil.

**REMARQUE** : n'utilisez pas cette scie à long manche sans huile.

**REMARQUE** : utilisez toujours de l'huile pour guide-chaîne et chaîne CRAFTSMAN conçue pour une performance optimale. D'autres lubrifiants peuvent encrasser ou endommager le répartiteur. Utilisez toujours une huile de haute qualité, biodégradable, pour lubrifier correctement la chaîne et le guide-chaîne de la scie. Lors du tronçonnage des arbres, il est recommandé d'utiliser une huile végétale pour le guide et la chaîne, car les huiles minérales peuvent endommager les arbres vivants. N'utilisez jamais d'huile sale, usagée ou contaminée. Cela pourrait endommager l'outil.

### Remplir le réservoir d'huile

- Dévissez dans le sens contraire des aiguilles d'une montre et retirez le bouchon de l'huile **11**. Remplissez le réservoir avec l'huile à chaîne et guide recommandée jusqu'à ce que le niveau atteigne le haut du voyant de niveau d'huile **12**.
- Remettez le capuchon de l'huile et serrez dans le sens des aiguilles d'une montre.
- Éteignez régulièrement la scie à long manche et vérifiez le voyant du niveau d'huile pour vous assurer que le guide et la chaîne sont bien huilés.

## Transport de la scie à long manche (Fig. H)

Toujours retirer le bloc-piles **21** de la poignée et couvrir la chaîne **9** de son enveloppe avant de transporter la scie à long manche **18**.

## Joindre l'assemblage de la tête de la scie à l'assemblage de la poignée (Fig. A, I–M)



**AVERTISSEMENT** : lame tranchante en mouvement. Afin de prévenir le fonctionnement accidentel, assurez-vous que le bloc-piles est déconnecté de la poignée et que l'étui protecteur est en place avant d'effectuer les opérations suivantes. Ne pas le faire pourrait entraîner des blessures corporelles graves.



**AVERTISSEMENT** : assurez-vous toujours que le manchon est complètement enfilé et que les filets ne sont plus visibles. Ne pas enfiler complètement le manchon pourrait faire en sorte que les assemblages se déconnectent créant une condition dangereuse. Vérifiez régulièrement les connexions afin de vous assurer que la gaine est totalement sécuritaire en position.

Les trois assemblages qui composent la scie à long manche sont clavetés pour assurer un assemblage correct. Si un assemblage ne se fixe pas facilement à un autre, ne pas forcer. En combinant les assemblages de poignée 1, de pliage 2 et de tête de scie 3, vous obtenez une scie à long manche d'une longueur approximative de 9 pi (2,7 m), comme indiqué dans la Fig. I.

1. Alignez le bouton 26 situé à l'extérieur de l'extrémité d'accouplement de l'assemblage de pliage 2 avec le trou du bouton 27 sur l'extrémité d'accouplement de l'assemblage de la tête de la scie 3. Consultez la Fig. J. Poussez les deux sections à fond ensemble jusqu'à ce que le bouton 26 s'enclenche dans le trou du bouton 27, le fixant en place. Consultez la Fig. J.
2. Alignez le bouton 28 situé à l'extérieur de l'extrémité d'accouplement de l'assemblage de pliage 2 avec le trou du bouton 29 situé à l'extrémité d'accouplement de l'assemblage de poignée 1. Consultez la Fig. K. Poussez les deux sections complètement ensemble jusqu'à ce que le bouton 28 s'insère dans le trou du bouton 29 pour le fixer en position. Consultez la Fig. K.
3. Redressez l'assemblage de pliage 2 comme indiqué dans Fig. L.
4. Faites glisser la douille filetée 14 sur l'assemblage de pliage 2 vers le bas aussi loin que possible et tournez la douille filetée 14 dans le sens des aiguilles d'une montre jusqu'à ce qu'elle s'arrête et recouvre complètement les filets comme indiqué dans la Fig. M.

## Plier la scie à manche (Fig. L)



**AVERTISSEMENT** : lame tranchante en mouvement. Afin de prévenir le fonctionnement accidentel, assurez-vous que le bloc-piles est déconnecté de la poignée et que l'étui protecteur est en place avant d'effectuer les opérations suivantes. Ne pas le faire pourrait entraîner des blessures corporelles graves.

1. Posez la CMCP5630 sur le sol, saisissez la douille filetée 14 de l'assemblage de pliage 2 et desserrez la douille filetée en la tournant dans le sens inverse des aiguilles d'une montre. Faites glisser la gaine filetée 14 vers la tête de la scie 3.

2. Pliez l'assemblage de pliage 2 comme indiqué dans Fig. L.

## FONCTIONNEMENT



**AVERTISSEMENT** : afin de réduire le risque des blessures corporelles graves, arrêtez l'appareil et retirez le bloc-piles avant d'effectuer tout réglage ou de retirer/installer des fixations ou des accessoires. Un démarrage accidentel peut causer des blessures.

## Installation et retrait du bloc-piles (Fig. N)



**AVERTISSEMENT** : assurez-vous que l'outil/appareil est en position d'arrêt avant d'insérer la batterie.

**REMARQUE** : pour une meilleure performance, assurez-vous que le bloc-piles est complètement chargé.

1. Pour installer le bloc-piles 21 dans l'outil, alignez le bloc-piles avec les glissières à l'intérieur de la poignée de l'outil et glissez-le dans la poignée jusqu'à ce que le bloc-piles soit bien placé dans l'outil et assurez-vous qu'il est enclenché.
2. Pour retirer le bloc-piles de l'outil, appuyez sur le bouton de libération 22 et tirez-le fermement hors de la poignée de l'outil. Insérez-le dans le chargeur.

## Position appropriée des mains (Fig. O)



**AVERTISSEMENT** : afin de réduire le risque de blessure corporelle grave, utilisez **TOUJOURS** la position des mains appropriée comme illustré.



**AVERTISSEMENT** : afin de réduire le risque de blessure grave, tenez **TOUJOURS** solidement en prévision d'une rétraction soudaine.

Une position des mains adéquate nécessite une main sur la poignée principale 5 et une main sur l'outil de préhension en mousse 13.

## Bouton Marche/Arrêt (Fig. P)

Soyez toujours sûr de vos appuis et saisissez fermement la scie à long manche à deux mains, en encerclant la poignée principale 5 avec le pouce et les doigts, avec une main sur la poignée en mousse 13.

1. Pour mettre l'outil en marche, poussez le bouton de verrouillage 7 vers le bas, puis appuyez sur la gâchette 6 avec vos doigts, comme indiqué dans Fig. P.
2. Pour éteindre l'outil, relâchez la gâchette 6.

## Utiliser la scie à long manche



**AVERTISSEMENT** : lisez et comprenez toutes les instructions. Ne pas suivre toutes les instructions indiquées ci-dessous peut conduire à un choc électrique, un incendie et/ou une blessure corporelle grave.



**ATTENTION** : réduisez toujours la tension de la chaîne après avoir terminé le travail. La chaîne se contracte au fur et à mesure qu'elle refroidit. Si elle n'est pas relâchée, cela peut endommager la scie.

**IMPORTANT** : ne jamais utiliser une scie à long manche si elle est endommagée ou mal ajustée ou qui n'est pas complètement ni solidement assemblée. Assurez-vous que la scie à chaîne 9 cesse tout mouvement lorsque vous relâchez

la gâchette. Ne jamais ajuster le guide-chaîne **8** ou la chaîne de scie lorsque le moteur fonctionne ou si le bloc-piles est connecté.

- Pendant la coupe, maintenez une posture de travail correcte ; les deux pieds au sol, genoux légèrement fléchis et les deux bras à la hauteur de la taille.
- Pendant une utilisation prolongée, faites des pauses et changez régulièrement de position de travail.

## Taillage/Élagage avec la scie à long manche



### AVERTISSEMENTS :

- **Ne jamais vous mettre debout directement sous la branche lorsque vous coupez.** Placez-vous toujours hors de la trajectoire des débris tombants.
- **Portez toujours une protection pour la tête, les yeux, les pieds et le corps.** Porter une protection pour le corps aidera à réduire le risque de blessure lorsque vous utilisez cet outil.
- **Ne jamais se tenir debout sur une échelle ou un autre support instable pendant l'utilisation de la scie à long manche.** Évitez toujours toute position qui peut vous faire perdre votre équilibre et causer une blessure grave.
- **Gardez les autres personnes à au moins 50 pi (15 m) de l'aire de travail.** Les distractions peuvent vous faire perdre le contrôle.
- **Danger d'électrocution.** Afin de prévenir les chocs, ne pas utiliser à moins de 50 pi (15 m) des lignes électriques aériennes. Vérifiez toujours la zone environnante pour les lignes électriques dissimulées.
- **Ne pas tenir la poignée de la gâchette de la scie à long manche au-dessus de la hauteur des épaules.**

## Crochet pour enlever les branches (Fig.A)



**ATTENTION :** le crochet pour enlever les branches n'est pas un crochet pour courroie.

Votre scie à long manche inclut un crochet pour enlever les branches **10** afin d'aider à enlever les branches élaguées de petite à moyenne taille.

## Élaguer avec la scie à long manche (Fig. A, 0–Q)



**AVERTISSEMENT :** laissez l'outil fonctionner à son propre rythme. Ne pas surcharger.



**AVERTISSEMENT :** lorsque vous élaguez des arbres : protégez-vous contre les rebonds qui peuvent entraîner une blessure grave ou la mort. Consultez **Se protéger contre les rebonds** afin d'éviter le risque de rebonds. Ne pas trop vous étirer. Assurez-vous que vos pieds sont bien daplomb. Gardez les pieds écartés. Répartissez votre poids également sur les deux pieds.

1. Utilisez les deux mains pour saisir la scie à long manche comme illustré à la Fig. O. Saisissez fermement. Les pouces et les doigts doivent encercler la poignée principale **5** et la poignée en mousse **13**. Gardez vos

doigts à l'écart du conduit d'évacuation de la sciure **30** illustré à la Fig. Q.

2. Ne jamais l'utiliser lorsque vous êtes dans un arbre, dans une position inconfortable ou sur une échelle ou une autre surface instable. Vous pouvez perdre le contrôle de la scie à long manche causant une blessure grave.
3. Suivez les directives ci-dessous pour tailler un arbre.
  - a. Assurez-vous que la scie à long manche fonctionne à pleine vitesse avant de faire une coupe. Lorsque vous commencez une coupe, placez la chaîne de la scie en mouvement **9** contre la branche. Tenez solidement la scie à long manche en place afin d'éviter le rebondissement ou le patinage (déplacement latéral) de la scie à long manche.
  - b. Guidez la scie à long manche à l'aide d'une légère pression. Effectuez la première coupe à 6 po (15 cm) du tronc sur la partie inférieure de la branche. Utilisez le dessus du guide-chaîne **8** pour effectuer cette coupe. Coupez 1/3 à travers le diamètre de la branche. Puis effectuez la coupe de finition à partir du dessus. Si vous essayez de couper des branches épaisses à partir du bas, la branche coïncera et pincera la chaîne de la scie dans la coupe. Si vous essayez de couper des branches épaisses à partir du dessus, sans une entaille peu profonde, la branche peut éclater. Ne pas forcer la scie à long manche. Le moteur se surchargera et peut brûler. Elle travaillera mieux et sera plus sécuritaire à la vitesse pour laquelle elle a été conçue.
  - c. Retirez la scie à long manche de la coupe pendant qu'elle fonctionne à pleine vitesse. Arrêtez la scie à long manche en relâchant la gâchette **6**. Assurez-vous que la chaîne de la scie est arrêtée avant de déposer la scie à long manche.

## ENTRETIEN



**AVERTISSEMENT :** afin de réduire le risque des blessures corporelles graves, arrêtez l'appareil et retirez le bloc-piles avant d'effectuer tout réglage ou de retirer/installer des pièces ou des accessoires. Un démarrage accidentel peut causer des blessures.

Votre chariot CRAFTSMAN a été conçu pour fonctionner sur une longue période avec un minimum d'entretien. Un fonctionnement satisfaisant continu dépend de l'entretien approprié et d'un nettoyage régulier de l'outil.

Un entretien régulier assure une longue durée de vie utile pour l'outil. Après chaque 10 minutes d'utilisation, assurez-vous de retirer le bloc-piles (sachez que la chaîne et le guide peuvent être chauds !), vérifiez la bonne tension du guide et de la chaîne et lubrifiez selon **Ajuster la tension de la chaîne** et **Huilage de la chaîne**.

## Nettoyage



**AVERTISSEMENT :** enlever les saletés et la poussière hors des événements au moyen d'air comprimé propre et sec, au moins une fois par semaine. Pour minimiser le risque de blessure aux yeux, toujours porter une protection oculaire conforme à la norme ANSI Z87.1 lors du nettoyage.



**AVERTISSEMENT :** ne jamais utiliser de solvants ni d'autres produits chimiques puissants pour nettoyer

les pièces non métalliques de l'outil. Ces produits chimiques peuvent affaiblir les matériaux de plastique utilisés dans ces pièces. Utiliser un chiffon humecté uniquement d'eau et de savon doux. Ne jamais laisser de liquide pénétrer dans l'outil et n'immerger aucune partie de l'outil dans un liquide.

## Accessoires



**AVERTISSEMENT** : les accessoires autres que CRAFTSMAN n'ayant pas été testés avec ce produit, leur utilisation avec cet outil peut s'avérer dangereuse. Pour réduire le risque de blessure, seuls les accessoires recommandés par CRAFTSMAN doivent être utilisés avec ce produit.

Les accessoires recommandés pour utilisation avec cet outil sont disponibles à un coût supplémentaire chez votre détaillant local ou dans un centre de services autorisé. Si vous avez besoin d'aide pour localiser un accessoire, contactez CRAFTSMAN. Appelez au **1-888-331-4569**.

**La chaîne et le guide de remplacement sont disponibles** centre de service **CRAFTSMAN le plus proche**.

- CMCP5630 nécessite une chaîne de remplacement CMZCSC8 et un guide-chaîne de remplacement CMZCSB8.

## VersaTrack™ (Fig. R)



**AVERTISSEMENT** : afin de réduire de blessure corporelle grave, éteignez et retirez le bloc-piles avant d'effectuer tout ajustement ou de retirer/installer des pièces ou des accessoires. Un démarrage accidentel peut causer des blessures.



**AVERTISSEMENT** : pour réduire le risque de blessure corporelle grave, ne pas utiliser un crochet de suspension VersaTrack™ ou le rail mural VersaTrack™ endommagé. Un crochet de suspension VersaTrack™ ou un rail mural VersaTrack™ endommagé ne supportera pas le poids de l'outil.



**AVERTISSEMENT** : pour réduire le risque de blessures graves, NE PAS suspendre l'outil au-dessus du niveau de la tête ou suspendre d'autres objets au crochet de suspension. Suspendez SEULEMENT l'outil sur le rail mural VersaTrack™ à l'aide du crochet de suspension.



**AVERTISSEMENT** : assurez-vous que le poids de l'outil ne dépasse pas le poids nominal maximum de 9 kg (20 lb) pour le crochet VersaTrack™ sélectionné.



**AVERTISSEMENT** : lorsque vous suspendez des objets sur un rail mural VersaTrack™, distancez adéquatement les outils de sorte à ne pas excéder 35 kg (75 lb) par pied linéaire.

**IMPORTANT** : les accessoires VersaTrack™ permettent d'installer des outils compatibles de façon sécuritaire sur le système de rail mural VersaTrack™.

1. Éteignez l'outil, retirez le bloc-piles et les accessoires.



**ATTENTION** : tout produit avec dents coupantes exposées doit être couvert de façon sécuritaire s'il doit être mis sur le rail mural VersaTrack™

2. Tournez ou ouvrez le crochet de suspension intégré **20**. Il clique lorsqu'il est verrouillé en place.
3. Installez le crochet de suspension intégré sur le rail mural VersaTrack™.

**REMARQUE** : Les accessoires VersaTrack™ pour utilisation avec cet outil sont disponibles à un coût supplémentaire chez votre détaillant local ou dans un centre de services autorisé. Si vous avez besoin d'aide pour trouver un accessoire, veuillez contacter Craftsman, appelez au **1-888-331-4569**.

## Chaîne de la scie et guide-chaîne

Après quelques heures d'utilisation, retirez le capot du pignon, le guide-chaîne et la chaîne et nettoyez en profondeur à l'aide d'une brosse de soies douce. Assurez-vous que le trou pour l'huile sur le guide est exempt de débris. Lorsque vous remplacez des chaînes émoussées par des chaînes aiguisées, il est recommandé de retourner le guide-chaîne de bas en haut.

## Tranchant de la chaîne de la scie



**ATTENTION** : chaîne tranchante. Portez toujours des gants protecteurs lorsque vous manipulez la chaîne. La chaîne est aiguisée et peut vous couper lorsqu'elle ne fonctionne pas.

**IMPORTANT** : les gouges s'émousseront immédiatement s'ils touchent le sol ou un clou durant la coupe.

Pour obtenir la meilleure performance possible de votre scie à chaîne, il est important de garder les dents de la scie à chaîne aiguisées. Des services d'aiguillage de la chaîne sont disponibles dans votre centre de service le plus proche.

**REMARQUE** : chaque fois que la chaîne est aiguisée, elle perd certaines des qualités de rebonds réduits et vous devez redoubler de prudence. Il est recommandé qu'une chaîne de scie soit aiguisée pas plus que quatre fois.

## Réparations

Le chargeur et le bloc-piles ne sont pas réparables. Le chargeur ou le bloc-piles ne comportent aucune pièce réparable.



**AVERTISSEMENT** : pour assurer la SÉCURITÉ et la FIABILITÉ du produit, les réparations, l'entretien et les réglages doivent être réalisés (cela comprend l'inspection et le remplacement du balai, le cas échéant) par un centre de réparation en usine CRAFTSMAN ou un centre de réparation agréé CRAFTSMAN. Toujours utiliser des pièces de rechange identiques.

## Enregistrez-vous en ligne

Nous vous remercions de votre achat. Enregistrez votre produit maintenant pour :

- **SERVICE DE GARANTIE** : l'enregistrement de votre produit en ligne vous aide à obtenir un service de garantie efficace au cas où vous auriez un problème avec votre produit.
- **CONFIRMATION DE PROPRIÉTÉ** : en cas de pertes liées aux assurances telles qu'un incendie, une inondation

ou un vol, votre enregistrement de propriété servira de preuve de votre achat.

- **POUR VOTRE SÉCURITÉ** : l'enregistrement de votre produit nous permet de vous contacter dans le cas peu probable d'une notification de sécurité requise selon le Federal Consumer Safety Act.

Inscrivez-vous en ligne sur [www.craftsman.com/account/login](http://www.craftsman.com/account/login).

## Garantie limitée de trois ans

Pour les conditions de la garantie, consultez le site [www.craftsman.com/pages/warranty](http://www.craftsman.com/pages/warranty).

Pour demander une copie écrite des conditions de la garantie, contactez : service à la clientèle chez CRAFTSMAN, 701 East Joppa Road, Towson, MD 21286 ou appelez le **1-888-331-4569**.

**AMÉRIQUE LATINE** : la présente garantie ne s'applique pas aux produits vendus en Amérique Latine. Pour les produits vendus en Amérique Latine, consultez les renseignements sur la garantie particulière au pays comprise dans l'emballage, appelez l'entreprise locale ou consultez le site Web pour les renseignements complets sur la garantie.

### REMPLACEMENT DES ÉTIQUETTES D'AVERTISSEMENT

**GRATUIT** : si vos étiquettes d'avertissement deviennent illisibles ou sont manquantes, appelez au **1-888-331-4569** pour un remplacement gratuit.



**ADVERTENCIA:** Lea todas las advertencias de seguridad e instrucciones. El incumplimiento de las advertencias e instrucciones puede provocar descargas eléctricas, incendios o lesiones graves.



**ADVERTENCIA:** Para reducir el riesgo de lesiones, lea el manual de instrucciones.

## Uso pretendido

Esta sierra de poste CMCP5630 se diseñó para aplicaciones de recorte residenciales y es ideal para aplicaciones de poda y corte de ramas hasta 6" (152 mm) de diámetro.

**NO** utilice el aparato para ningún trabajo excepto para el que está diseñado.

**NO** use bajo condiciones húmedas o en la presencia de líquidos o gases inflamables.

**NO** permita que niños estén en contacto con la herramienta. Se requiere supervisión cuando operadores sin experiencia operen esta herramienta.

## Definiciones: Símbolos y palabras de alerta de seguridad

Este manual de instrucciones usa los siguientes símbolos y palabras de alerta de seguridad para alertarlo sobre situaciones peligrosas y su riesgo de lesiones personales o daño a la propiedad.



**PELIGRO:** Indica una situación de peligro inminente que, de no evitarse, **causará la muerte o lesiones graves.**



**ADVERTENCIA:** Indica una situación potencialmente peligrosa que, de no evitarse, **podría ocasionar la muerte o una lesión grave.**



**PRECAUCIÓN:** Indica una situación potencialmente peligrosa que, de no evitarse, **puede ocasionar una lesión de poca o moderada gravedad.**



(Usado sin palabras) Indica un mensaje relacionado con la seguridad.

**AVISO:** Indica una práctica **no relacionada con las lesiones personales** que, de no evitarse, **puede ocasionar daños materiales.**

## INSTRUCCIONES DE SEGURIDAD IMPORTANTES



**ADVERTENCIA:** Cuando use aparatos de jardinería eléctricos, siempre se deben seguir las precauciones de seguridad básica para reducir el riesgo de incendio, descarga eléctrica, y lesiones personales, incluyendo las siguientes.



**ADVERTENCIA:** Para reducir el riesgo de lesiones:

- Antes de cualquier uso, asegúrese que cualquiera que use esta unidad lea y entienda todas las instrucciones de seguridad y otra información contenida en este manual.
- Conserve estas instrucciones y revíselas con frecuencia.

1. **Evite Ambientes Peligrosos – NO use aparatos en ubicaciones mojadas o húmedas. NO opere aparatos eléctricos portátiles en atmósferas gaseosas o**

**explosivas.** Los motores de estos aparatos pueden producir chispas, y éstas pueden encender los vapores.

2. **No use en lluvia.**
3. **Mantenga a todos los transeúntes alejados – a una distancia segura del área de trabajo, en especial a niños.**
4. **Use vestimenta apropiada –** No use ropa holgada o joyería. Pueden quedar atrapados en las partes móviles. Se recomienda el uso de guantes de hule y calzado apropiado cuando trabaje en exteriores. Use una cubierta de protección para el cabello para cubrir el cabello largo.
5. **Siempre use protección para los ojos – Use protección para los ojos aprobada por ANSI Z87.1 en todo momento cuando la batería esté instalada.** También use una careta o máscara de polvo y protección auditiva. Gafas de seguridad y protección auditiva están disponibles por un costo adicional en su Centro de servicio local o instalación de servicio autorizada.
6. **UTILICE EL APARATO CORRECTO –** No utilice el aparato para ningún trabajo excepto para el que está diseñado.
7. **Evite el arranque accidental –** No cargue con el dedo en el gatillo cuando la batería esté instalada.
8. **No sujete las cuchillas de corte expuestas ni los bordes de corte cuando levante o sostenga el aparato.**
9. **No fuerce el aparato –** Hará el trabajo mejor y con menos probabilidad de un riesgo de lesión en la velocidad para la que se diseñó.
10. **No se estire en exceso –** Mantenga la pisada y equilibrio adecuados en todo momento.
11. **Permanezca alerta, observe lo que está haciendo y use el sentido común cuando opere una herramienta eléctrica. No use la herramienta eléctrica cuando esté cansado o bajo la influencia de drogas, alcohol, o medicamentos.** Un momento de falta de atención mientras opera herramientas eléctricas puede resultar en lesiones personales serias.
12. **Evite el arranque no intencional. Asegúrese que el interruptor esté en la posición de apagado antes de conectarlo a la fuente de alimentación y/o al paquete de batería, al levantar o transportar la herramienta.** Llevar herramientas eléctricas con el dedo en el interruptor o activar las herramientas eléctricas que tienen el interruptor encendido invita a los accidentes.
13. **Desconecte el aparato –** Retire la batería cuando no esté en uso, antes de realizar el mantenimiento, al cambiar accesorios tales como cuchillas, y similares.
14. **Guarde los aparatos sin uso en el interior –** Cuando no los use, los aparatos deben almacenarse en interiores en lugares secos y altos o encerrados, fuera del alcance de los niños.
15. **Mantenga el aparato con cuidado –** Mantenga el borde de corte afilado y limpio para obtener el mejor desempeño y reducir el riesgo de lesiones. Siga las instrucciones para lubricar y cambiar los accesorios. Revise la fuente de energía del aparato periódicamente y, si está dañada, pida que lo reparen en instalaciones de servicio autorizadas. Mantenga las manijas secas, limpias y libres de aceite y grasa.
16. **Revise las partes dañadas –** Antes de utilizar el aparato, se debe revisar cuidadosamente una protección u otra pieza que esté dañada para determinar que funcionará correctamente y cumplirá su función. Revise la alineación de las partes móviles, la unión de las partes móviles, la



ruptura de partes, el montaje y cualquier otra condición que pueda afectar su operación. Una protección u otra parte que esté dañada se debe reparar o reemplazar apropiadamente por un centro de servicio autorizado, a menos que se indique en otra parte de este manual.

17. **Daño a la unidad** – Si golpea o se enreda en un objeto extraño, detenga el aparato de inmediato, retire la batería, revise respecto a daño y pida que se repare cualquier daño antes de intentar cualquier operación adicional.
18. **NO sumerja el aparato en agua ni lo salpique con una manguera. NO permita que entre ningún líquido.** Si el aparato se moja, deje secar durante un mínimo de 48 horas.
19. **NO guarde el aparato en o junto a fertilizantes o productos químicos.**

## CONSERVE ESTAS INSTRUCCIONES



**ADVERTENCIA - No opere cerca de líneas eléctricas.** La unidad no ha sido diseñada para proporcionar protección contra descargas eléctricas en caso de contacto con líneas eléctricas aéreas. Consulte las normativas locales respecto a distancias seguras desde líneas eléctricas aéreas y asegúrese que la posición de operación sea **segura antes de utilizar la sierra de poste.**

- **Mantenga todas las partes del cuerpo alejadas de la cadena de sierra. No retire el material cortado ni sujete el material que se va a cortar cuando las cuchillas se estén moviendo. Asegúrese que el interruptor esté apagado cuando despeje el material atascado. Las cuchillas continúan girando después que se apaga.** Un momento de falta de atención mientras opera la sierra de poste puede resultar en lesiones personales serias.
- **Lleve la sierra de poste por la manija con la cadena de sierra detenida.** Cuando transporte o almacene la sierra de poste, siempre **retire la batería** y coloque la cubierta de la cadena de **sierra.** El manejo adecuado de la sierra de poste reducirá las posibles lesiones personales a partir de la cadena de sierra.
- **Sostenga la sierra de poste por las superficies de sujeción aisladas únicamente, debido a que la cuchilla del cortador puede hacer contacto con cableado oculto.** Una cadena de sierra que hagan contacto con cable "vivo" pueden tener partes de metal expuestas de la herramienta "viva" y podrían dar al operador una descarga eléctrica.
- **No use la sierra de poste en malas condiciones climáticas, especialmente cuando existe el riesgo de tormentas eléctricas.** Esto disminuye el riesgo de ser alcanzado por un rayo.
- **Para reducir el riesgo de electrocución, nunca lo use cerca de líneas eléctricas.** El contacto o el uso cerca de líneas eléctricas puede causar lesiones graves o descargas eléctricas que pueden causar la muerte.
- **Siempre use las dos manos cuando opere la sierra de poste.** Sostenga la sierra de poste con ambas manos para evitar la pérdida de control.
- **Siempre use protección para la cabeza cuando opere la sierra de poste arriba de la cabeza.** La caída de escombros puede provocar lesiones personales graves.
- **Retire o desconecte la batería antes de dar servicio, limpiar o retirar material del aparato de jardinería.**

- **No permita que la familiaridad obtenida a partir del uso frecuente de herramientas le permitan volverse descuidado e ignorar los principios de seguridad de la herramienta.** Una acción descuidada puede causar lesiones severas en una fracción de segundo.

## REGLAS DE SEGURIDAD ESPECÍFICAS

### Antes de operar la sierra de poste

- **Para una operación segura, lea y comprenda todas las instrucciones antes de usar la sierra de poste.** Siga todas las instrucciones de seguridad. La falla en seguir todas las instrucciones de seguridad indicadas a continuación puede ocasionar lesiones personales graves.
- **Observe lo que está haciendo.** Utilice el sentido común. No opere la sierra de poste cuando esté cansado.
- **Use la sierra de poste para cortar ramas de árbol únicamente.** No use la sierra de poste para fines no pretendidos. No la use para cortar otros artículos.
- **Sólo adultos bien capacitados deben operar la sierra de poste.** Nunca permita que los niños lo operen.
- **No permita que niños o personas sin capacitación usen esta unidad.**
- Use el siguiente equipo de seguridad cuando opere la sierra de poste:
  - guantes resistentes
  - calzado de seguridad con punta de acero con suelas anti-derrapantes
  - gafas de seguridad, goggles o máscara facial
  - casco de seguridad
  - audífonos o tapones para oídos
  - máscara de cara o polvo (si trabaja en áreas polvorosas)
- **Use pantalones largos pesados y botas.** No use ropa holgada, pantalones cortos, joyas de ningún tipo, ni esté descalzo.
- Asegure el cabello largo para prevenir enredos en cualquier parte móvil.
- Antes de cortar, siempre proporcione lo siguiente:
  - área de trabajo libre
  - colocación segura de los pies
  - camino de retiro planeado de ramas caídas
- Revise el árbol antes de cortar. Permita que las ramas caigan libremente al suelo.
- No use su sierra de poste para cortar retoños.
- **La velocidad máxima de la cadena es menor a 20 m/s.**

### Mientras opera la sierra de poste



**PELIGRO: Para reducir el riesgo de descarga eléctrica, no la use en superficies húmedas.** No lo exponga a la lluvia. Almacene en interiores.



**PELIGRO: Evite el arranque inadvertido** – con la batería instalada, no lleve el aparato con el dedo en el interruptor. Asegúrese que el interruptor esté apagado cuando instale la batería.

- **Sostenga la herramienta utilizando únicamente las superficies de agarre designadas: la manija principal y el agarre de espuma.**
- **Manténgase alerta.** Use el sentido común mientras opera la unidad.

- Mantenga el área de trabajo limpia. Las áreas desordenadas pueden provocar lesiones.
- Siempre retire la batería de la sierra de poste cuando termine de cortar o cuando se debe desatendida.
- Mantenga a los niños, animales y transeúntes a una distancia de por lo menos 50' (15 m) de la sierra de poste. Sólo el usuario de la sierra de poste debe estar en el área de trabajo.
- No use la sierra de poste para cortar árboles.
- No sujete la cadena de sierra expuesta cuando levante o sostenga la sierra de poste.
- Mantenga el dedo fuera del gatillo hasta que esté listo para realizar el corte.
- Antes de arrancar la sierra de poste, asegúrese que la cadena no esté tocando nada.
- Mantenga todas las partes del cuerpo alejadas de la cadena cuando la sierra de poste esté funcionando.
- No fuerce la sierra de poste durante el corte. Aplique una ligera presión. Hará el trabajo mejor y con más seguridad en la velocidad para la que está diseñada.
- Transporte de la sierra de poste de un lugar a otro:
  - con la batería retirada,
  - dedos retirados/alejados del gatillo,
  - sosteniendo el poste en el punto de equilibrio, y
  - con la barra guía y cadena en la parte posterior y con vaina conectada.
- No corte pequeños arbustos ni retoños con la sierra de poste. La materia delgada se puede atrapar en la cadena y ser azotada hacia usted. Esto también podría hacerle perder el equilibrio.
- No opere con poca luz.
- **Mantenga una posición de los pies y equilibrio firmes. No se estire. Estirarse demasiado puede provocar la pérdida de equilibrio.**
- Mantenga todas las partes de su cuerpo alejadas de cualquier parte móvil.
- No utilice, bajo ninguna circunstancia, ninguna conexión o accesorio en este producto, que no se haya provisto con el mismo, o identificado como apropiado para uso con este producto en este Manual de instrucciones.
- Revise la sierra de poste antes de cada uso y después de dejarla caer u otros impactos. Asegúrese que no haya defectos o daños significativos.

## No opere la sierra de poste:

- bajo la influencia de alcohol, medicamentos o drogas.
- en lluvia o en áreas húmedas o mojadas.
- donde hayan líquidos o gases altamente inflamables presentes.
- si la sierra de poste está dañada, ajustada incorrectamente, o no ensamblada completamente y de forma segura.
- si el gatillo no enciende y apaga la sierra de poste. La cadena debe dejar de moverse cuando libera el gatillo. Pida que el interruptor defectuoso sea reemplazado por un centro de servicio autorizado. Consulte **Accesorios en Mantenimiento**.
- si tiene prisa.
- mientras está en un árbol o en una escalera.

- mientras se encuentra en plataformas aéreas, cubos o plataformas.
- durante vientos fuertes o clima de tormenta.

## REGLAS GENERALES DE SEGURIDAD



**PELIGRO: Riesgo de descarga eléctrica.** Lesiones graves o muerte por electrocución si se hace contacto con líneas eléctricas. Nunca use cerca de fuentes eléctricas, cables o líneas eléctricas.



**ADVERTENCIA: Para una operación segura, lea y entienda el manual de instrucciones.** Use protección facial (y/o anteojos de seguridad) y casco para protegerse contra la caída de escombros. Tenga siempre un área de trabajo despejada, una ruta de escape y esté consciente de la ubicación de la rama para evitar la caída de ramas y escombros. Mantenga a los transeúntes a 50' (15 m) de distancia cuando opere la sierra. Para reducir el riesgo de descarga eléctrica no use en superficies húmedas. No lo exponga a la lluvia. Almacene en interiores.

- Para protegerse de las ramas que caen, no se pare directamente debajo de la rama que se va a cortar. Esta unidad no debe mantenerse en un ángulo de más de 60° desde el nivel del suelo.
- Mantenga las manijas secas, limpias y sin aceite.
- Antes de encender la unidad, asegúrese que la cadena no esté en contacto con ningún objeto.
- Asegúrese que la cadena de corte se haya detenido antes de bajar la unidad.

## Servicio

- El servicio de herramientas debe ser realizado sólo por personal de reparación calificado. El servicio o mantenimiento realizado por personal no calificado puede ocasionar lesiones. Consulte la sección **Mantenimiento de este manual**.
- Al dar servicio a una herramienta, utilice únicamente partes de repuesto idénticas. Siga las instrucciones en la sección **Mantenimiento** de este manual. El uso de partes no autorizadas o el incumplimiento de las instrucciones de mantenimiento pueden crear un riesgo de descarga eléctrica o lesiones.

## Protección contra retroceso



**ADVERTENCIA: El RETROCESO puede ocurrir cuando la punta o punta de la barra guía toca un objeto, o cuando la madera se cierra y atrapa la cadena de la sierra en el corte. El contacto de la punta en algunos casos puede causar una reacción inversa rapidísima, pateando la barra guía hacia arriba y hacia atrás hacia el operador. Si atrapa la cadena de la sierra a lo largo de la parte superior de la barra guía, puede empujar la barra guía rápidamente hacia atrás hacia el operador. Cualquiera de estas reacciones puede hacer que pierda el control de la sierra, lo que podría ocasionar lesiones personales graves al usuario.**



**Se deben seguir las siguientes precauciones para minimizar el retroceso:**

- **Sostenga la sierra firmemente con ambas manos cuando la unidad esté funcionando. Utilice un agarre firme con los pulgares y los dedos rodeando la manija del poste principal**

*y el agarre aislado. NO use el poste como una superficie de agarre.*

- No se estire.
- Mantenga una base de apoyo y equilibrio adecuados en todo momento.
- No permita que la punta de la barra guía haga contacto con un tronco, rama, el suelo u otra obstrucción.
- No extienda la manija de la sierra de poste por encima de la altura del hombro.
- Use dispositivos tales como cadena de retroceso reducido, sistema de frenado de cadena y barras guía especiales que reduzcan los riesgos relacionados con el retroceso.
- Utilice únicamente barras y cadenas de repuesto especificadas por el fabricante o equivalentes.
- Nunca permita que la cadena en movimiento haga contacto con ningún objeto en la punta de la barra guía.
- Mantenga el área de trabajo libre de obstrucciones, como otros árboles, ramas, rocas, vallas, tocones, etc. Elimine o evite cualquier obstrucción que pueda sufrir la cadena de la sierra mientras corta un tronco o rama en particular.
- Mantenga su cadena de sierra afilada y tensada adecuadamente. Una cadena floja o sin filo puede incrementar la posibilidad de retroceso. Revise la tensión en intervalos regulares con el motor detenido y la batería retirada.
- Comience y continúe cortando sólo con la cadena moviéndose en velocidad completa. Si la cadena se mueve en una velocidad menor, existe una mayor probabilidad que ocurra retroceso.
- Corte una rama a la vez.
- Tenga mucha precaución cuando vuelva a entrar al corte anterior. Coloque topes con puntas en la madera y permita que la cadena alcance la velocidad completa antes de continuar con el corte.
- No intente cortes de caída o cortes de barroto.
- Observe respecto a ramas que cambien de posición u otras fuerzas que pudieran cerrar un corte y atrapar o caer en la cadena.

## Características de seguridad de retroceso



**ADVERTENCIA:** Las siguientes características están incluidas en su sierra de poste para ayudar a reducir el riesgo de retroceso; sin embargo, tales características no eliminarán por completo esta peligrosa reacción. Como usuario de una sierra de poste, no confíe sólo en dispositivos de seguridad. Debe seguir todas las precauciones de seguridad, instrucciones y mantenimiento en este manual para ayudar a evitar el retroceso y otras fuerzas que pueden provocar lesiones graves.

- **Barra guía de retroceso reducido**, diseñada con una punta de radio pequeño que reduce el tamaño de la zona de peligro de retroceso en la punta de la barra. Se ha demostrado que una barra guía de retroceso reducido reduce significativamente el número y la gravedad de los retrocesos cuando se prueba de acuerdo con los requisitos de seguridad para las sierras eléctricas de cadena.
- **Cadena de retroceso bajo**, diseñada con un calibre de profundidad contorneado y un eslabón de protección que desvía la fuerza de retroceso y permite que la madera ingrese gradualmente en el cortador. Una cadena

de retroceso reducido es una cadena que cumple los requerimientos de desempeño de retroceso cuando se prueba en la muestra representativa de sierras de cadena.

## Nombres y términos de sierra de poste

- **Rueda dentada de transmisión o rueda dentada** - La parte dentada que impulsa la cadena de la sierra.
- **Barra guía** - Una estructura sólida con rieles que soporta y guía la cadena de la sierra.
- **Vaina de barra guía** - Encerramiento instalado sobre la barra guía para evitar el contacto de los dientes cuando la sierra no está en uso.
- **Retroceso** - El movimiento hacia atrás o hacia arriba, o ambos, que ocurre cuando la cadena de la sierra cerca de la punta del área superior de la barra guía entra en contacto con cualquier objeto como un tronco o rama, o cuando la madera se cierra y atrapa la cadena de sierra en el corte.
- **Cadena de retroceso reducido** - Una cadena que cumple con los requisitos de desempeño de retroceso. (cuando se prueba en una muestra representativa de sierras de cadena)
- **Barra guía de retroceso reducido** - Una barra guía que ha demostrado reducir significativamente el retroceso.
- **Reemplazo de cadena de sierra** - Una cadena que cumple con los requisitos de desempeño de retroceso cuando se prueba con sierras de cadena específicas. Es posible que no cumpla con los requisitos de desempeño cuando se usa con otras sierras.
- **Cadena de sierra** - Un bucle de cadena que tiene dientes de corte, que corta la madera, y que es accionado por el motor y es soportado por la barra guía.
- **Amortiguador de picos (Pico)** - El diente o dientes puntiagudos para uso al podar para girar la sierra y mantener la posición durante el aserrado.
- **Interruptor** - Un dispositivo que cuando se opera completará o interrumpirá un circuito de alimentación eléctrica al motor de la sierra de cadena.
- **Interruptor de bloqueo** - Un tope móvil que evita el funcionamiento involuntario del interruptor hasta que se acciona manualmente.
- **Corte (Poda)** - Proceso de cortar ramas de un árbol.
- **Corte inferior** - Un corte hacia arriba desde la parte inferior de un tronco o rama. Esto se hace en posición de corte normal y corte con la parte superior de la barra de guía.

## Almacenamiento

1. **Almacene en interiores.** El mejor lugar de almacenamiento es aquel que es fresco y seco, alejado de la luz solar directa, exceso de calor o frío y lejos del alcance de los niños.
2. **Siempre reduzca la tensión de la cadena nuevamente después de terminar el trabajo. La cadena se contrae mientras se enfría.** Si la tensión no se reduce, puede dañar la sierra.

## Información de seguridad adicional



**ADVERTENCIA:** Nunca modifique la herramienta eléctrica o ninguna parte de ella. Podría resultar en daño o lesiones personales.



orificio debajo de la ranura esté ubicado sobre el pasador de tensión **24**.

- Coloque la nueva cadena en la ranura de la barra guía y alrededor de la rueda dentada **25**. Asegúrese que los dientes de sierra estén orientados en la dirección correcta haciendo coincidir la gráfica en el alojamiento o la barra guía.
- Gire el tornillo de tensión **16** en sentido de las manecillas del reloj para incrementar la tensión de la cadena.
- Instale la cubierta de rueda dentada **17**.
- Siga las instrucciones en la sección **Ajuste de tensión de cadena**.

## Ajuste de tensión de la cadena (Fig. B–F)

- Con la sierra de poste todavía sobre una superficie firme, verifique la tensión de la cadena de la sierra **9**. La tensión es correcta cuando la cadena de la sierra regresa a su posición después de jalarse 1/8" (3 mm) desde la barra guía **8** con fuerza ligera del dedo medio y el pulgar como se muestra en la Fig. E. No debe haber "holgura" entre la barra guía y la cadena de la sierra en la parte inferior como se muestra en la Fig. F.
- Para ajustar la tensión de la cadena de sierra, afloje la tuerca de bloqueo de la barra **15**.
- Gire el tornillo de tensión **16** en la parte delantera del alojamiento usando el extremo de destornillador plano de la llave **19**.
- No tense demasiado la cadena de sierra **9** ya que esto provocará un desgaste excesivo y reducirá la vida útil de la barra guía y la cadena de sierra. El exceso de tensión también reduce la cantidad de cortes que obtendrá por carga de la batería.
- Una vez que la tensión de la cadena de sierra sea correcta, apriete la tuerca de bloqueo de barra **15** a la barra de abrazadera.
- Cuando la cadena de sierra es nueva, verifique la tensión con frecuencia (después de desconectar la batería) durante las primeras 2 horas de uso, ya que una cadena nueva se estira ligeramente.

**NOTA:** La tensión de la cadena de sierra debe ajustarse regularmente.

## Cadena de sierra y lubricación de la barra guía (Fig. G)

### Sistema de lubricación automática

Esta sierra de poste CRAFTSMAN está equipada con un sistema de lubricación automática que mantiene la cadena de la sierra y la barra guía constantemente lubricadas.

- El indicador de nivel de aceite **12** muestra el nivel de aceite en la sierra de poste. Si el nivel de aceite está a menos de un cuarto de su capacidad, retire la batería de la sierra de poste y vuelva a llenar el tanque de aceite con el tipo correcto.
- Siempre vacíe el tanque de aceite cuando termine de cortar.
- Siempre vacíe el tanque de aceite antes de almacenar esta unidad.

**NOTA:** No opere esta sierra de poste sin aceite.

**NOTA:** Siempre use aceite de barra y cadena CRAFTSMAN, que ha sido diseñado para desempeño óptimo. Otros lubricantes podrían obstruir o dañar el dispensador. Siempre use una barra biodegradable de alta calidad y aceite de cadena para una lubricación adecuada de la cadena de la sierra y la barra. Al podar árboles, se recomienda usar aceite vegetal para barras y cadenas, ya que los aceites minerales pueden dañar los árboles vivos. Nunca use aceite sucio, usado o contaminado. Si lo hace, podría dañar la herramienta.

## Llenado del depósito de aceite

- Desatornille en sentido contrario a las manecillas del reloj y luego quite la tapa de aceite **11**. Llene el depósito con el aceite de barra y cadena recomendado hasta que el nivel de aceite haya alcanzado la parte superior del indicador de nivel de aceite **12**.
- Vuelva a colocar la tapa del aceite y apriétela en el sentido de las manecillas del reloj.
- Periódicamente, apague la sierra de poste y verifique el indicador de nivel de aceite para asegurarse que la barra y la cadena estén correctamente lubricadas.

## Transporte de la Garrocha Podadora (Fig. H)

Siempre retire la batería **21** del mango y cubra la cadena **9** con su funda **18** cuando transporte la garrocha podadora.

## Unión de ensamble de cabeza de sierra a ensamble de manija (Fig. A, I–M)



**ADVERTENCIA:** Cuchilla móvil filosa. Para evitar una operación accidental, asegúrese que la batería esté desconectada de la manija y que la funda protectora esté colocada en la cadena antes de realizar las siguientes operaciones. Si no lo hace, podría ocasionar lesiones personales graves.



**ADVERTENCIA:** Siempre verifique que la camisa esté completamente roscada y que las roscas ya no se puedan ver. Si no se enrosca la camisa por completo, el ensamble de pliegue podría desconectarse creando una situación peligrosa. Verifique periódicamente las conexiones para asegurar que la camisa esté completamente enroscada.

Los tres ensambles que componen la sierra de poste están asegurados para garantizar un montaje correcto. Si un ensamble no se sujeta suavemente a otro, no fuerce el ajuste. Combinar el ensamble de manija **1**, el ensamble plegable **2** y el ensamble de cabeza de sierra **3** crea una sierra de poste de aproximadamente 9' (2.7 m) de longitud como se muestra en la Fig. I.

- Alinee el botón **26** en el exterior del extremo del acoplamiento del ensamble plegable **2** con el orificio de botón **27** en el extremo de acoplamiento del ensamble de cabeza de sierra **3**. Consulte la Fig. J. Empuje las dos secciones completamente entre sí hasta que el botón **26** sobresalga en el orificio de botón **27** asegurándolo en su posición. Consulte la Fig. J.

2. Alinee el botón **28** en el exterior del extremo de acoplamiento del ensamble plegable **2** con el orificio de botón **29** en el extremo de acoplamiento del ensamble de manija **1**. Consulte la Fig. K. Empuje las dos secciones completamente entre sí hasta que el botón **28** sobresalga en el orificio de botón **29** asegurándolo en su posición. Consulte la Fig. K.
3. Enderece el ensamble plegable **2** como se muestra en la Fig. L.
4. Deslice la camisa roscada **14** sobre el ensamble plegable **2** hacia abajo tanto como sea posible y gire la camisa roscada **14** en sentido de las manecillas del reloj hasta que se detenga y cubra completamente las roscas como se muestra en la Fig. M.

### Pliegue de la sierra de poste (Fig. L)

**⚠️ ADVERTENCIA:** Cuchilla móvil filosa. Para evitar una operación accidental, asegúrese que la batería esté desconectada de la manija y que la funda protectora esté colocada en la cadena antes de realizar las siguientes operaciones. Si no lo hace, podría ocasionar lesiones personales graves.

1. Apoye la CMCPS630 en el suelo y sujete la camisa roscada **14** en el ensamble plegable **2** y afloje la camisa roscada girándola en sentido contrario a las manecillas del reloj. Deslice la camisa roscada **14** hacia afuera y hacia el ensamble de cabeza de sierra **3**.
2. Pliegue el ensamble plegable **2** como se muestra en la Fig. L.

### OPERACIÓN

**⚠️ ADVERTENCIA:** Para reducir el riesgo de lesiones personales serias, apague la unidad y retire el paquete de batería antes de realizar cualquier ajuste o retirar/installar conexiones o accesorios. Un arranque accidental puede causar lesiones.

### Instalación y desinstalación de paquete de batería (Fig. N)

**⚠️ ADVERTENCIA:** Asegúrese que la herramienta/aparato esté en la posición apagada antes de insertar el paquete de la batería.

**NOTA:** Para mejores resultados, asegúrese que su paquete de batería esté completamente cargado.

1. Para instalar el paquete de batería **21** en la manija de la herramienta, alinee el paquete de la batería con los rieles dentro de la manija de la herramienta y deslícelo en la manija hasta que el paquete de batería esté asentado firmemente en la herramienta y asegúrese que no se desconecte.
2. Para retirar el paquete de batería de la herramienta, presione el botón de liberación del paquete de batería **22** y jale firmemente el paquete de batería fuera de la manija de la herramienta. Insértelo en el cargador.

### Colocación adecuada de manos (Fig. O)

**⚠️ ADVERTENCIA:** Para reducir el riesgo de lesiones personales serias, **SIEMPRE** use la posición de las manos adecuada como se muestra.

**⚠️ ADVERTENCIA:** Para reducir el riesgo de lesiones personales serias, **SIEMPRE** sostenga firmemente en anticipación de una reacción repentina.

La posición de manos adecuada requiere una mano en la manija principal **5** y una mano en la agarradera de espuma **13**.

### Interruptor de encendido/apagado (Fig. P)

Siempre asegure una pisada firme y sujete firmemente la sierra de poste con ambas manos, con el pulgar y los dedos rodeando la manija principal **5** y una mano en la agarradera de espuma **13**.

1. Para ENCENDER la herramienta, presione el botón de bloqueo en apagado **7** hacia abajo y después apriete el interruptor de gatillo **6** con los dedos como se muestra en la Fig. P.
2. Para apagar la herramienta, suelte el interruptor del gatillo **6**.

### Operación de sierra de poste

**⚠️ ADVERTENCIA:** Lea y entienda todas las instrucciones. La falla en seguir todas las instrucciones siguientes puede resultar en descarga eléctrica, incendio y/o lesiones personales serias.

**⚠️ ATENCIÓN:** Siempre reduzca la tensión de la cadena nuevamente después de terminar el trabajo. La cadena se contrae mientras se enfría. Si no se afloja, puede dañar la sierra de poste.

**IMPORTANTE:** Nunca opere una sierra de poste que esté dañada o mal ajustada o que no esté completamente ensamblada y segura. Asegúrese que la cadena de la sierra **9** deje de moverse cuando se suelta el interruptor de gatillo. Nunca ajuste la barra guía **8** o la cadena de la sierra cuando el motor esté en funcionamiento o la batería esté conectada.

- Durante el corte, mantenga una postura de trabajo correcta: ambos pies en el suelo, las rodillas ligeramente flexionadas y ambos brazos a la altura de la cintura.
- Durante el trabajo prolongado, tome períodos de descanso y cambie periódicamente su posición de trabajo.

### Corte/Poda de sierra de poste

**⚠️ ADVERTENCIAS:**

- **Nunca se pare directamente debajo de la rama que está cortando.** Siempre colóquese fuera del camino de escombros que caen.
- **Siempre use protección para la cabeza, los ojos, los pies y el cuerpo.** El uso de protección para el cuerpo ayuda a reducir el riesgo de lesiones al operar esta unidad.
- **Nunca se pare en una escalera u otro soporte inestable mientras usa la sierra de poste.** Siempre evite cualquier posición que pueda causarle perder el equilibrio y causar lesiones graves.
- **Mantenga a otras personas por lo menos a 50' (15 m) del área de trabajo.** Las distracciones pueden hacer que pierda el control.
- **Peligro de electrocución.** Para prevenir descargas, no opere dentro de 50' (15 m) de líneas eléctricas aéreas.

Siempre revise el área circundante en busca de líneas eléctricas ocultas.

- **No sostenga la manija del interruptor de la sierra de poste por encima de la altura del hombro.**

## Gancho de retiro de rama (Fig. A)

**ATENCIÓN:** El gancho de retiro de rama no es un gancho de cinturón.

Su sierra de poste incluye un gancho para retiro de rama **10** para el propósito pretendido para ayudar a retirar ramas cortadas de tamaño pequeño a moderado.

## Poda con sierra de poste (Fig. A, O–Q)

**ADVERTENCIA:** Deje que la herramienta funcione a su propio ritmo. No sobrecargue.

**ADVERTENCIA:** Cuando poda árboles: proteja contra retrocesos que pueden provocar lesiones graves o la muerte. Consulte **Protección contra retroceso**, para evitar el riesgo de retroceso. No se estire. Asegúrese que su equilibrio sea firme. Mantenga los pies separados. Divida su peso de manera uniforme en ambos pies.

1. Use ambas manos para sujetar la sierra de poste como se muestra en la Fig. O. Use un agarre firme. Los pulgares y dedos deben rodear la manija principal **5** y la agarradera de espuma **13**. Mantenga los dedos alejados del conducto de escape de aserrín **30** que se muestra en la Fig. Q.
2. Nunca opere mientras está en un árbol, en una posición incómoda o en una escalera u otra superficie inestable. Puede perder el control de la sierra de poste y causar lesiones graves.
3. Siga las instrucciones a continuación para cortar un árbol.
  - a. Asegúrese que la sierra de poste esté funcionando a toda velocidad antes de hacer un corte. Al comenzar un corte, coloque la cadena de sierra en movimiento **9** contra la rama. Mantenga la sierra de poste firmemente en su lugar para evitar posibles rebotes o que patine (movimiento lateral) de la sierra de poste.
  - b. Guíe la sierra de poste con una presión ligera. Realice el primer corte a seis pulgadas 6" (15 cm) del tronco del árbol en la parte inferior de una rama. Use la parte superior de la barra guía **8** para realizar este corte. Corte 1/3 a través del diámetro de la rama. Después realice el corte de acabado desde la parte superior. Si intenta cortar ramas gruesas desde la parte inferior, la rama se puede cerrar y atrapar la cadena de la sierra en el corte. Si intenta cortar las ramas gruesas desde la parte superior, sin un corte inferior poco profundo, la rama se puede astillar. No fuerce la sierra de poste. El motor se sobrecargará y puede quemarse. Hará el trabajo mejor y con más seguridad en la velocidad para la que está diseñada.
  - c. Retire la sierra de poste del corte mientras está funcionando a toda velocidad. Detenga la sierra de poste soltando el interruptor de gatillo **6**. Asegúrese que la cadena de sierra se haya detenido antes de bajar la sierra de poste.

## MANTENIMIENTO

**ADVERTENCIA:** Para reducir el riesgo de lesiones personales serias, apague la unidad y retire el paquete de batería antes de realizar cualquier ajuste o retirar/instalar conexiones o accesorios antes de la limpieza. Un arranque accidental puede causar lesiones.

Su herramienta CRAFTSMAN ha sido diseñada para funcionar durante un largo período de tiempo con un mínimo de mantenimiento. La operación satisfactoria continua depende del cuidado adecuado de la herramienta y la limpieza regular.

El mantenimiento regular asegura una vida útil larga y efectiva para la herramienta. Después de cada 10 minutos de uso, asegúrese de retirar la batería (¡tenga en cuenta que la cadena y la barra pueden estar calientes!) verifique la barra y la cadena para determinar la tensión y lubricación correctas conforme **Ajuste de tensión de la cadena** y **Lubricación de la cadena**.

## Limpieza

**ADVERTENCIA:** Sopla la suciedad y el polvo de todos los conductos de ventilación con aire seco, al menos una vez por semana. Para reducir el riesgo de lesiones, utilice siempre protección para los ojos aprobada ANSI Z87.1 al realizar esta tarea.

**ADVERTENCIA:** Nunca utilice solventes ni otros químicos abrasivos para limpiar las piezas no metálicas de la herramienta. Estos productos químicos pueden debilitar los materiales plásticos utilizados en estas piezas. Utilice un paño humedecido sólo con agua y jabón neutro. Nunca permita que penetre líquido dentro de la herramienta ni sumerja ninguna de las piezas en un líquido.

## Accesorios

**ADVERTENCIA:** Ya que los accesorios, diferentes a los ofrecidos por CRAFTSMAN, no han sido probados con este producto, el uso de tales accesorios con esta herramienta podría ser peligroso. Para reducir el riesgo de lesiones, sólo se deben usar accesorios recomendados por CRAFTSMAN con este producto.

Los accesorios recomendados para uso con su herramienta están disponibles por un costo adicional a partir de su distribuidor local o centro de servicio autorizado. Si necesita asistencia para localizar cualquier accesorio, póngase en contacto con CRAFTSMAN Llame al **1-888-331-4569**.

## Versatrack™ (Fig. R)

**ADVERTENCIA:** Para reducir el riesgo de lesiones personales severas, apague la unidad y retire el paquete de batería antes de realizar cualquier ajuste o retirar/instalar conexiones o accesorios. Una activación de arranque puede causar lesiones.

**ADVERTENCIA:** Para reducir el riesgo de lesiones personales graves, no use un para colgar Versatrack™ o Trackwall de Versatrack™ dañados. Un gancho para integral Versatrack™ o Trackwall de Versatrack™ dañados no soportarán el peso de la herramienta.



**ADVERTENCIA:** Para reducir el riesgo de lesiones personales graves, NO suspenda la herramienta por encima ni objetos de los ganchos. SÓLO suspenda la herramienta en el para colgar integral Trackwall de Versatrack™.



**ADVERTENCIA:** Asegúrese que el peso de la herramienta no exceda el peso máximo nominal de 9 kg (20 lbs) para el gancho Versatrack™ seleccionado.



**ADVERTENCIA:** Cuando cuelgue objetos en el riel Trackwall de Versatrack™, espacie adecuadamente las herramientas para no exceder 35 kg (75 lbs) por pie lineal.

**IMPORTANTE:** Los accesorios Versatrack™ se instalan en herramientas compatibles de forma segura en el sistema Trackwall de Versatrack™.

1. Apague la herramienta, retire el paquete de batería y los accesorios.



**ATENCIÓN:** Cualquier producto con dientes de corte expuestos debe tenerlos cubiertos de forma segura si va a estar en el Trackwall de Versatrack™.

2. Voltee o abra el gancho de colgar integral **20**. Hace clic cuando está bloqueado en su posición.
3. Monte el gancho para colgar integral al Trackwall de Versatrack™.

**NOTA:** Los accesorios Versatrack™ para uso con su herramienta están disponibles por un costo adicional a partir de su distribuidor local o centro de servicio autorizado. Si necesita ayuda para encontrar cualquier accesorio, comuníquese con CRAFTSMAN, llame al **1-888-331-4569**.

## Cadena de sierra y barra guía

Después de cada pocas horas de uso, retire la tapa de la rueda dentada, la barra guía y la cadena y límpielas completamente con un cepillo de cerdas suaves. Asegúrese que el orificio de aceitado en la barra esté limpio de desechos. Al reemplazar cadenas sin filo con cadenas afiladas, es una buena práctica voltear la barra de la cadena de abajo hacia arriba.

## Afilado de cadena de sierra



**ATENCIÓN:** Cadena filosa. Siempre use guantes de protección cuando maneje la cadena. La cadena está afilada y puede cortarlo cuando no está funcionando.

**IMPORTANTE:** Los cortadores perderán filo inmediatamente si tocan el suelo o un clavo durante el corte.

Para obtener el mejor rendimiento posible de su sierra de cadena, es importante mantener afilados los dientes de la cadena de sierra. Los servicios de afilado de cadena están disponibles en su centro de servicio más cercano.

**NOTA:** Cada vez que se afila la cadena, pierde algunas de las cualidades de retroceso bajo y se debe tener especial precaución. Se recomienda afilar una cadena de sierra no más de cuatro veces.

## Reparaciones

El cargador y las unidades de batería no pueden ser reparados. El cargador y la unidad de batería no contienen piezas reparables.



**ADVERTENCIA:** Para asegurar la SEGURIDAD y la CONFIABILIDAD del producto, las reparaciones, el mantenimiento y los ajustes (inclusive la inspección y el cambio de las escobillas, cuando proceda) deben ser realizados en un centro de mantenimiento en la fábrica CRAFTSMAN u en un centro de mantenimiento autorizado CRAFTSMAN. Utilice siempre piezas de repuesto idénticas.

**Para reparación y servicio de sus herramientas eléctricas, favor de dirigirse al Centro de Servicio más cercano**

### CULIACAN, SIN

Bld. Emiliano Zapata 5400-1 Poniente Col. ( 667 ) 717 89 99  
San Rafael

### GUADALAJARA, JAL

Av. La Paz #1779 - Col. Americana Sector ( 33 ) 3825 6978  
Juárez

### MEXICO, D.F.

Eje Central Lázaro Cárdenas No. 18 - Local ( 55 ) 5588 9377  
D, Col. Obrera

### MERIDA, YUC

Calle 63 #459-A - Col. Centro ( 999 ) 928 5038

### MONTERREY, N.L.

Av. Francisco I. Madero 831 Poniente - Col. ( 818 ) 375 23 13  
Centro

### PUEBLA, PUE

17 Norte #205 - Col. Centro ( 222 ) 246 3714

### QUERETARO, QRO

Av. San Roque 274 - Col. San Gregorio ( 442 ) 2 17 63 14

### SAN LUIS POTOSI, SLP

Av. Universidad 1525 - Col. San Luis ( 444 ) 814 2383

### TORREON, COAH

Bld. Independencia, 96 Pte. - Col. Centro ( 871 ) 716 5265

### VERACRUZ, VER

Prolongación Díaz Mirón #4280 - Col. Remes ( 229 ) 921 7016

### VILLAHERMOSA, TAB

Constitución 516-A - Col. Centro ( 993 ) 312 5111

### PARA OTRAS LOCALIDADES:

Si se encuentra en México, por favor llame al ( 55 ) 5326 7100

Si se encuentra en U.S., por favor llame al  
1-888-331-4569

## Póliza de Garantía

IDENTIFICACIÓN DEL PRODUCTO:

Sello o firma del Distribuidor.

Nombre del producto: \_\_\_\_\_

Mod./Cat.: \_\_\_\_\_

Marca: \_\_\_\_\_

Núm. de serie: \_\_\_\_\_

(Datos para ser llenados por el distribuidor)



Fecha de compra y/o entrega del producto:

---

Nombre y domicilio del distribuidor donde se adquirió el producto:

---

Este producto está garantizado por un año a partir de la fecha de entrega, contra cualquier defecto en su funcionamiento, así como en materiales y mano de obra empleados para su fabricación. Nuestra garantía incluye la reparación o reposición del producto y/o componentes sin cargo alguno para el cliente, incluyendo mano de obra, así como los gastos de transportación razonablemente erogados derivados del cumplimiento de este certificado.

Para hacer efectiva esta garantía deberá presentar su herramienta y esta póliza sellada por el establecimiento comercial donde se adquirió el producto, de no contar con ésta, bastará la factura de compra.

### Excepciones

Esta garantía no será válida en los siguientes casos:

- Cuando el producto se hubiese utilizado en condiciones distintas a las normales;
- Cuando el producto no hubiese sido operado de acuerdo con el instructivo de uso que se acompaña;
- Cuando el producto hubiese sido alterado o reparado por personas distintas a las enlistadas al final de este certificado.

Anexo encontrará una relación de sucursales de servicio de fábrica, centros de servicio autorizados y franquiciados en la República Mexicana, donde podrá hacer efectiva su garantía y adquirir partes, refacciones y accesorios originales.

Solamente para propósito de México:  
 Importado por: CRAFTSMAN S.A de C.V.  
 Antonio Dovali Jaime #70 Torre C Piso 8  
 Col. Santa Fe Alvaro Obregon,  
 Ciudad de Mexico, Mexico.  
 C.P 01210  
 TEL( 52 ) 55 53267100  
 R.F.C.BDE8106261W7

### Registro en Línea

Gracias por su compra. Registre su producto ahora para:

- **SERVICIO EN GARANTÍA:** Si completa esta tarjeta, podrá obtener un servicio en garantía más eficiente, en caso de que exista un problema con su producto.
- **CONFIRMACIÓN DE PROPIEDAD:** En caso de una pérdida que cubra el seguro, como un incendio, una inundación o un robo, el registro de propiedad servirá como comprobante de compra.
- **PARA SU SEGURIDAD:** Si registra el producto, podremos comunicarnos con usted en el caso improbable que se deba enviar una notificación de seguridad conforme a la Federal Consumer Safety Act (Ley Federal de Seguridad de Productos para el Consumidor).

Registro en línea en [www.craftsman.com/account/login](http://www.craftsman.com/account/login).

### Garantía Limitada de Tres Años

Para los términos de garantía, visite [www.craftsman.com/pages/warranty](http://www.craftsman.com/pages/warranty).

Para solicitar una copa escrita de los términos de garantía, póngase en contacto con: Servicio al cliente en CRAFTSMAN, 701 East Joppa Road, Towson, MD 21286 o llame al **1-888-331-4569**.

**AMÉRICA LATINA:** Esta garantía no aplica a productos vendidos en América Latina. Para productos vendidos en América Latina, consulte la información de garantía específica contenida en el empaque, llame a la compañía local o consulte la página de Internet respecto a la información de garantía.

### REEMPLAZO GRATUITO DE ETIQUETA DE GARANTÍA:

Si sus etiquetas de advertencia se vuelven ilegibles o faltan, llame al **1-888-331-4569** para reemplazo gratuito.





## CRAFTSMAN

### Compatible battery packs and chargers / Blocs-piles et chargeurs compatibles / Baterías y cargadores compatibles

20V Max* Li-Ion	Battery Packs	
	Blocs-piles	CMCB201, CMCB202, CMCB204, CMCB2015, CMCB205, CMCB206, CMCB209, CMCB2011
	Baterías	
	Chargers	
	Chargeurs	CMCB100, CMCB101, CMCB102, CMCB104, CMCB1104, CMCB124
	Cargadores	

\* Maximum initial battery voltage (measured without a workload) is 20 volts. Nominal voltage is 18.

\* La tension initiale maximum du bloc-piles (mesurée à vide) est de 20 volts. La tension nominale est de 18.

\* El máximo voltaje inicial de la batería (medido sin carga de trabajo) es 20 voltios. El voltaje nominal es de 18.



**WARNING:** Use of any other battery packs may create a risk of injury and fire.



**AVERTISSEMENT :** utiliser d'autres blocs-piles peut créer un risque de blessure ou d'incendie.



**ADVERTENCIA:** El uso de cualquier otro paquete de batería puede crear un riesgo de lesiones e incendio.

**NOTE:** DO NOT charge when the battery pack is below 40° F (4.5° C) or above 104° F (40° C). Do not store or use the tool and battery pack in locations where the temperature may reach or exceed 104° F (40° C).

**REMARQUE :** NE PAS charger lorsque le bloc-piles est en dessous de 4,5° C (40° F) ou au-dessus de 40° C (104° F). Ne pas entreposer ou utiliser l'outil et le bloc-piles dans des endroits où la température peut atteindre ou excéder 40° C (104° F).

**NOTA:** NO cargue cuando el paquete de batería esté debajo de 4,5° C (40° F), o arriba de 40° C (104° F). No almacene ni use la herramienta y el paquete de baterías en lugares donde la temperatura pueda alcanzar o exceder los 40° C (104° F).