

CRAFTSMAN®

INSTRUCTION MANUAL

GUIDE D'UTILISATION

MANUAL DE INSTRUCCIONES

Telescoping Wand
Lance télescopique
Varilla Telescópica

CMZPWTW18



IF YOU HAVE QUESTIONS OR COMMENTS, CONTACT US.
POUR TOUTE QUESTION OU TOUT COMMENTAIRE, NOUS CONTACTER.
SI TIENE DUDAS O COMENTARIOS, CONTÁCTENOS.

1-888-331-4569

WWW.CRAFTSMAN.COM

English (**original instructions**)

3

Français (*traduction de la notice d'instructions originale*)

17

Español (*traducido de las instrucciones originales*)

31

Fig. A

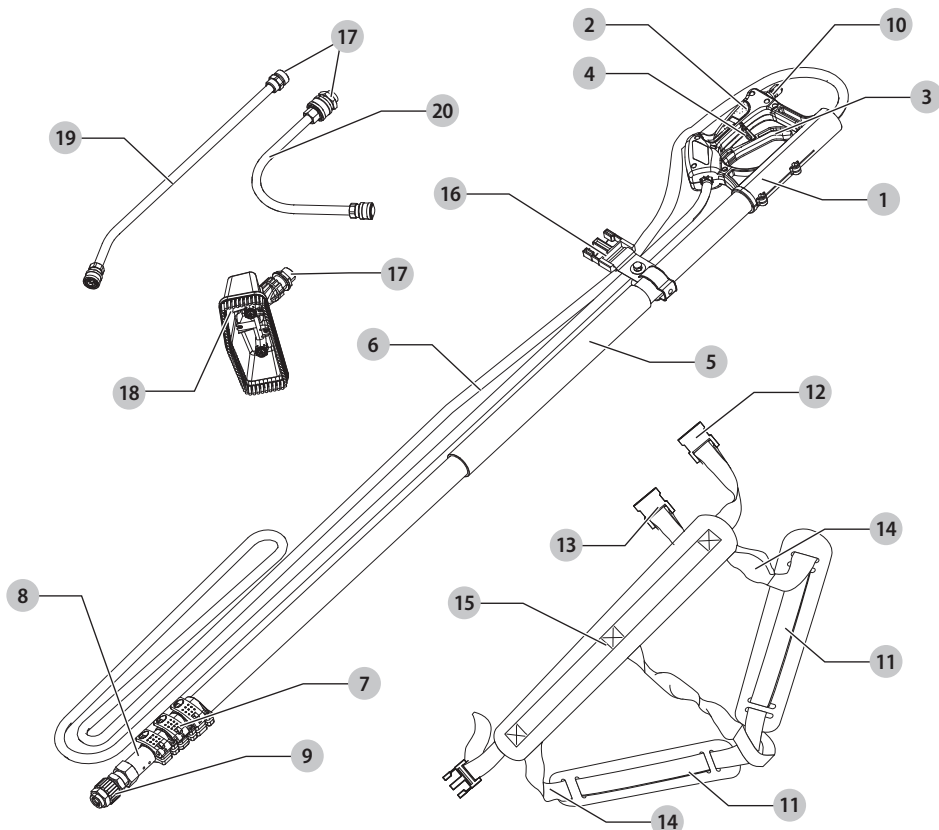
CMZPWTW18

- 1 Telescoping wand
- 2 Spray handle
- 3 Trigger
- 4 Trigger lock-off
- 5 Telescoping handle grip
- 6 Telescoping wand hose
- 7 Telescoping pole adjust lever(s)
- 8 Telescoping pole(s)
- 9 Threaded collar
- 10 Inlet coupler
- 11 Harness
- 12 Buckle
- 13 Harness buckle
- 14 Straps
- 15 Waist belt
- 16 Wand buckle
- 17 Threaded end
- 18 T-shape brush
- 19 30° Curved rod
- 20 120° Curved rod

- 1 Lance télescopique
- 2 Poignée du pulvérisateur
- 3 Gâchette
- 4 Verrouillage de la gâchette
- 5 Poignée télescopique
- 6 Tuyau de la lance télescopique
- 7 Levier(s) de réglage de la manche télescopique
- 8 Manche(s) télescopique(s)
- 9 Collier fileté
- 10 Coupleur d'entrée
- 11 Harnais
- 12 Boucle
- 13 Boucle de harnais
- 14 Sangles
- 15 Ceinture
- 16 Boucle de lance
- 17 Extrémité filetée
- 18 Brosse en T
- 19 Tige incurvée à 30°
- 20 Tige incurvée à 120°

- 1 Varilla telescópica
- 2 Manija de rocío
- 3 Gatillo
- 4 Bloqueo de gatillo
- 5 Agarre de manija telescópica
- 6 Manguera de varilla telescópica
- 7 Palanca(s) de ajuste de poste telescópico
- 8 Poste(s) telescópicos
- 9 Collar roscado
- 10 Acoplador de entrada
- 11 Arnés
- 12 Hebilla
- 13 Hebilla de arnés
- 14 Correas
- 15 Cinturón
- 16 Hebilla de varilla
- 17 Extremo roscado
- 18 Cepillo en forma de T
- 19 Varilla corvada de 30°
- 20 Varilla corvada de 120°

Fig. B

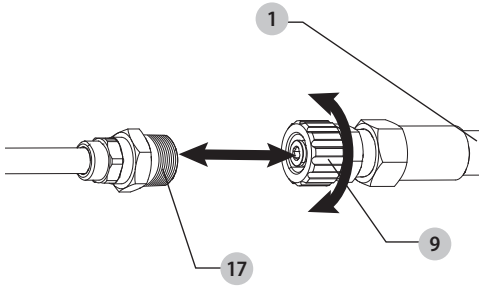

Fig. C

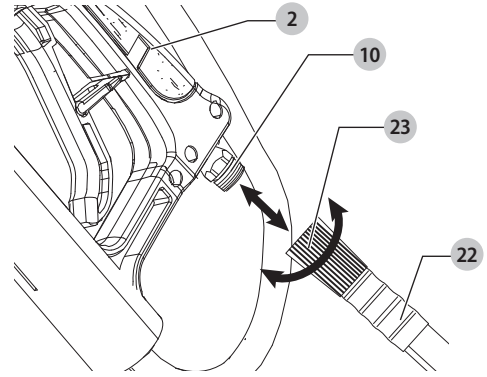

Fig. D

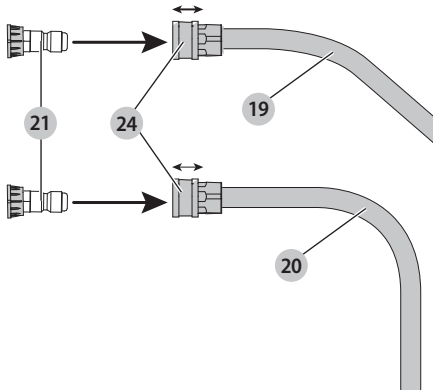

Fig. E

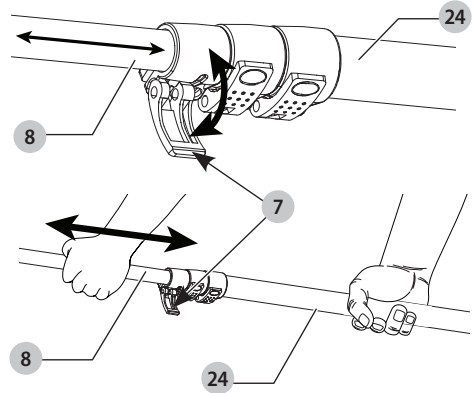

Fig. F

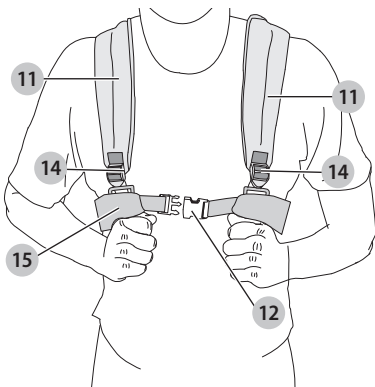

Fig. G

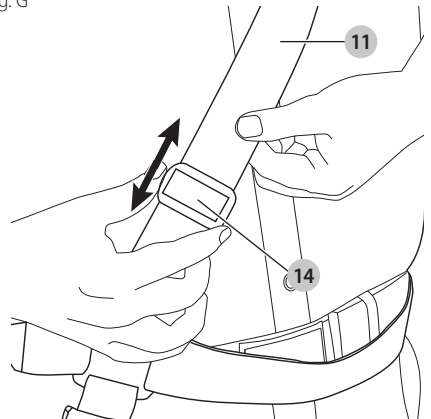

Fig. H

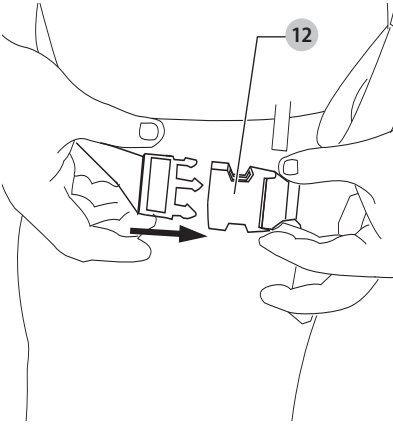

Fig. I

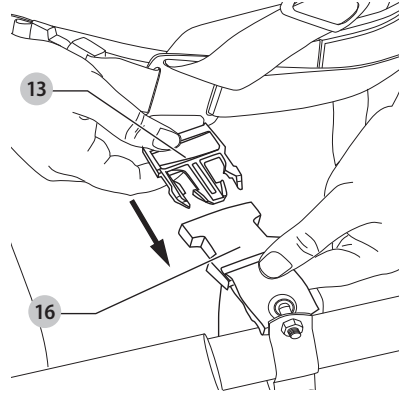
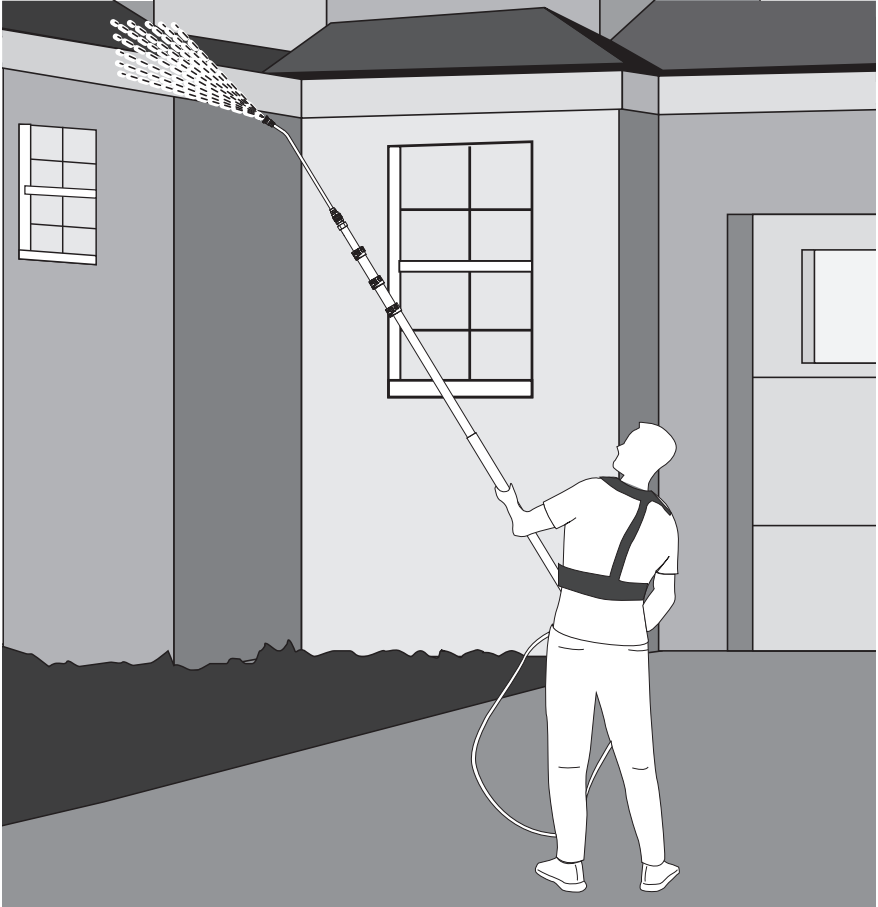

Fig. J





WARNING: Read all safety warnings and all instructions. Failure to follow the warnings and instructions may result in electric shock, fire and/or serious injury.



WARNING: To reduce the risk of injury, read the instruction manual.

Intended Use

This telescoping wand is intended for cleaning typical house siding, gutters, and windows.

DO NOT let children come into contact with the tool. Supervision is required when inexperienced operators use this tool.

Definitions: Safety Alert Symbols and Words

This instruction manual uses the following safety alert symbols and words to alert you to hazardous situations and your risk of personal injury or property damage.



DANGER: Indicates an imminently hazardous situation which, if not avoided, **will** result in **death or serious injury**.



WARNING: Indicates a potentially hazardous situation which, if not avoided, **could** result in **death or serious injury**.



CAUTION: Indicates a potentially hazardous situation which, if not avoided, **may** result in **minor or moderate injury**.



NOTICE: Indicates a practice **not related to personal injury** which, if not avoided, **may** result in **property damage**.

(Used without word) Indicates a safety related message.

IMPORTANT SAFETY INSTRUCTIONS



DANGER: To reduce the risk of injury, the user must read and understand this instruction manual as well as the instruction manual for their pressure washer before using this product. Failure to follow all warnings and precautions may result in death, serious personal injury, or property damage.



WARNING: Risk of Injection or Severe Injury – Keep Clear of Nozzle – Do Not Direct Discharge Stream at Persons – This Product Is To Be Used Only By Trained Operators.

- **Beware of overhead power lines.** Contacting these lines may result in electrocution, injury, or even death.
- **Keep at least 30 feet (10 meters) away from power lines.** Do not touch or aim spray at electrical wiring of any kind.
- **Always operate the telescoping wand from the ground.** Do not stand on ladders, scaffolding, chairs, etc.
- **Do not overreach.** Keep good footing and balance at all times.
- **Read all the instructions before using the product.**
- **For use with electric pressure washers only.**
- **Keep children, bystanders and animals away from the work area a minimum of 30 feet (10 meters) when operating the telescoping wand.**

- **To reduce the risk of injury, close supervision is necessary when a product is used near children.**
- **Do not operate the product when fatigued or under the influence of alcohol or drugs.**
- **Keep operating area clear of all persons.**
- **Risk of injection or severe injury.** Do not direct spray at people, pets, or electrical apparatus and wiring.
- **Do not extend or retract the telescoping pole while in use.**
- **Know how to stop the product and bleed pressures quickly.** Be thoroughly familiar with the controls.
- **Stay alert – watch what you are doing.**
- **Disconnect power source prior to the detaching of the high pressure hose.**
- **Before removing or cleaning accessories and nozzles, shut down the pressure washer, turn off the water supply and depressurize the system.**
- **Telescoping wand kicks back – hold with both hands.**
- **To prevent accidental discharge from the gun always use the trigger lock when you've finished spraying.**
- **Make sure all connections are secure.** Hold the gun securely while starting pressure washer unit.
- **Risk of explosion. Do not spray flammable liquids.**
- **When using the telescoping wand at any position less than fully extended, make sure the high pressure hose is located so that it will not be stepped on, tripped over, or otherwise subjected to damage or stress.** Keep the hose clear of the working area.
- **Always wear appropriate safety glasses when telescoping wand.**
- **Always wear the shoulder harness when operating the telescoping wand.**
- **For cold water use only.**
- **For outdoor use only - store indoors.**

SAVE THESE INSTRUCTIONS

ASSEMBLY AND ADJUSTMENTS



WARNING: To reduce the risk of serious personal injury, turn unit off and disconnect it from power source before making any adjustments or removing/installing attachments or accessories. An accidental start-up can cause injury.

Assembling Curved Spray Wands and the T-Shape Brush (Fig. B)

1. To connect the 30° curved rod **19**, 120° curved rod **20** or T-shape brush **18** to the telescoping wand **1**, insert the threaded end **17** of the curved rod/T-shape brush into the threaded collar **9** of the telescoping wand **1**.

NOTE: Avoid cross threading when installing the curved rod/T-shape brush. Cross threading will cause leaks.

2. Rotate the threaded collar **9** clockwise until fully tightened.

Attaching High Pressure Hose (Fig. C)

CAUTION: NEVER PULL WATER SUPPLY HOSE TO MOVE pressure washer. This could damage hose and/or pump inlet.

NOTE: Uncoil the high pressure hose **22** before installation to prevent kinks.

NOTE: Avoid cross threading when installing the hose. Cross threading will cause leaks.

1. To connect the high pressure hose **22** to the handle grip **5**, thread the hose collar **23** onto the inlet coupler **10**.

Attaching Quick Connect Nozzles (Fig. D)

DANGER: Risk of fluid injection. Do not direct discharge stream toward persons, unprotected skin, eyes or any pets or animals. Serious injury will occur.

WARNING: Flying objects could cause risk of serious injury. DO NOT attempt to change nozzles while pressure washer is running. Turn pressure washer unit OFF before changing nozzles.

1. To connect a nozzle **21** to the 30° curved rod **19** or 120° curved rod **20**, pull the quick connect collar **24** toward the telescoping wand **1** and insert the appropriate nozzle **21**.
2. Release the quick connect collar to lock the nozzle into place.
3. Give the nozzle a firm tug after the quick connect collar has locked into place to ensure the nozzle is locked into place.

NOTE: The nozzles listed below might not be included with your pressure washer but are available for purchase at an additional cost.

Common Spray Nozzles	Common Applications
15° Orange Nozzle	For brick or masonry.
25° Green Nozzle	For vinyl siding.
40° White Nozzle	For automotive washing.
Black Turbo Nozzle	For abrasive cleaning.

Adjusting the Telescoping Wand Length (Fig. A, E)

WARNING: Always check to make sure that the pole adjust levers are completely locked and that the telescoping pole does not move before using or transporting the telescoping wand. Not locking the pole adjust lever could result in the telescoping pole unexpectedly moving, creating a hazardous condition. Periodically check the pole adjust levers to ensure that they are completely locked.

The telescoping wand **1** can be used retracted, extended, or at any position in between.

1. Unlock the pole adjust lever(s) **7** as shown in Fig. E.
2. With one hand firmly grasping the telescoping assembly **24**, slide the telescoping pole(s) **8** out with

the other hand as shown in Fig. E. This will reveal the stored telescoping pole(s) **8**.

3. Ensure the telescoping wand hose **6** slides freely into the telescoping pole to prevent kinks.
4. Once you have reached the desired telescoping length, lock the pole adjust lever(s) **7** to secure the telescoping pole in place. Ensure the telescoping pole(s) **8** are secured into position before use.

Adjusting the Harness (Fig. F—I)

1. Place the harness **11** over your shoulders.
2. Adjust the straps **14** as desired.
3. Wrap the waist belt **15** around your waist and fasten the buckle **12**. Adjust the waist belt straps to tighten or loosen the waist belt **15** as desired.
4. Connect the harness buckle **13** to the wand buckle **16** on the telescoping wand **1**.

OPERATION

WARNING: To reduce the risk of serious personal injury, turn unit off and disconnect it from power source before making any adjustments or removing/installing attachments or accessories. An accidental start-up can cause injury.

SPECIFICATIONS

Connection	1/4" Quick connect
Maximum Pressure	Up to 3,000 psi
Maximum Flow Rate	Up to 1.7 gpm
Maximum Water Temperature	140 °F (60 °C)
Telescoping Length	5.2-18 feet (1.6-5.5 meters)

Proper Hand Position (Fig. A, J)

WARNING: To reduce the risk of serious personal injury, ALWAYS use proper hand position as shown.

WARNING: To reduce the risk of serious personal injury, ALWAYS hold securely in anticipation of a sudden reaction.

Proper hand position requires one hand on the telescoping handle grip **5** and the other hand on the spray handle **2**.

NOTE: Always wear the harness **11** and have the harness buckle **13** connected to the wand buckle **16** on the telescoping wand **1**.

Preparing Surface for Cleaning

CAUTION: Before operation:

- Remove objects from the area which could create a hazard such as children's toys or outdoor furniture.
- Ensure that all doors and windows are closed tight. Protect all plants and trees in the adjacent area with a drop cloth ensuring that they will not be harmed by any overspray.
- Pre-rinse cleaning area with fresh water.
- Always test detergent in an inconspicuous area before use.

Usage

1. Once the telescoping wand is set up, connect the hose to the pressure washer as described in your pressure washer manual.
2. Start the pressure washer as described in your pressure washer manual.



WARNING: Only extend the telescoping wand as long as necessary for the work you are attempting to do and remain in full control of the telescoping wand at all times. Loss of control could result in serious personal injury

Using Telescoping Wand (Fig. A, J)

IMPORTANT: Before turning on the pressure washer unit, disengage the trigger lock-off **4** and squeeze the trigger **3**.

1. Before attempting to use the telescoping wand **1** extend the telescoping pole(s) **8** to approximately half of its available length:
 - a. Ensure you are wearing the harness **11** with the harness buckle **13** buckled to the wand buckle **16**.
 - b. Ensure the telescoping wand is connected to a high pressure hose and the pressure washer is running, depress the trigger **3** to release a stream of water to get a feel for how the telescoping wand **1** will perform during use.

NOTE: The telescoping wand will kickback when the trigger is squeezed and released. Before releasing the trigger, move the nozzle at least 10 feet (3 meters) away from the work surface.
2. Raise the telescoping wand **1** and aim towards the area to be cleaned.
3. Disengage the trigger lock-off **4**.
4. Squeeze the trigger **3**.
5. When finished, place the telescoping wand **1** gently on the ground, to avoid damaging any components or accessories.

MAINTENANCE



WARNING: To reduce the risk of serious personal injury, turn unit off and disconnect it from power source before making any adjustments or removing/installing attachments or accessories. An accidental start-up can cause injury.

Storage

- Store in a dry, covered location above freezing temperature. **STORE INDOORS.**
- Always completely empty water from high pressure hose, pressure washer unit, nozzles, and spray wand.

 **AVERTISSEMENT :** lisez tous les avertissements de sécurité et toutes les instructions. Ne pas suivre les avertissements et les instructions peut entraîner un choc électrique, un incendie et/ou des blessures graves.

 **AVERTISSEMENT :** pour réduire le risque de blessure, lisez le guide d'utilisation.

Utilisation prévue

Cette lance télescopique est destinée au nettoyage des revêtements de maison, des gouttières et des fenêtres.

NE PAS laisser les enfants toucher l'outil. Une supervision est requise lorsque des utilisateurs inexpérimentés utilisent cet outil.

Définitions: symboles et mentions d'alerte de sécurité

Cette notice d'utilisation utilise les symboles et les mentions d'alerte de sécurité suivants afin de vous alerter sur les situations dangereuses et les risques de blessures ou de dégâts matériels.

 **DANGER :** indique une situation de risque imminent qui engendre, si elle n'est pas évitée, la mort ou de graves blessures.

 **AVERTISSEMENT :** indique une situation de risque potentiel qui pourrait engendrer, si elle n'est pas évitée, la mort ou de graves blessures.

 **ATTENTION :** indique une situation de risque potentiel qui peut engendrer, si elle n'est pas évitée, des blessures bénignes ou modérées.

 **REMARQUE :** indique une pratique n'entraînant aucun risque de blessures mais qui, si elle n'est pas évitée, peut entraîner des dommages matériels. (Utilisé sans mention) Indique un message lié à la sécurité.

CONSIGNES DE SÉCURITÉ IMPORTANTES

 **DANGER :** Pour réduire les risques de blessures, l'utilisateur doit lire et comprendre ce manuel d'instructions ainsi que le manuel d'instructions de son nettoyeur sous pression avant d'utiliser ce produit. Le non-respect de tous les avertissements et précautions peut entraîner la mort, des blessures graves ou des dommages matériels.

 **AVERTISSEMENT :** Risque d'injection ou de blessure grave. Tenez-vous à l'écart de la buse. Ne pas diriger le jet vers des personnes. Ce produit doit être utilisé seulement par des utilisateurs formés.

- **Faites attention aux lignes électriques aériennes.** Tout contact avec ces lignes peut entraîner une électrocution, des blessures, voire la mort.
- **Restez à une distance d'au moins 30 pieds (10 mètres) des lignes électriques.** Ne touchez pas et ne dirigez pas le jet vers des câbles électriques, quels qu'ils soient.
- **Utilisez toujours la lance télescopique depuis le sol.** Ne montez pas sur une échelle, un échafaudage, une chaise, etc.
- **Ne pas trop vous étirer.** Maintenez vos pieds bien daplomb sur le sol et un bon équilibre en tout temps.

- **Lisez toutes les instructions avant d'utiliser le produit.**
- **Pour utilisation seulement avec les laveuses à pression.**
- **Gardez les enfants, les passants et les animaux à l'écart de la zone de travail à un minimum de 30 pieds (10 mètres) lors de l'utilisation de la lance télescopique.**
- **Afin de réduire le risque de blessures, une surveillance nécessaire lorsqu'un produit est utilisé près des enfants.**
- **Ne pas utiliser le produit lorsque vous êtes fatigué ou sous l'influence de l'alcool ou de drogues.**
- **Gardez toutes les personnes à l'écart de la zone de travail.**
- **Risque d'injection ou de blessure grave.** Ne pas vaporiser sur les personnes, les animaux ou des appareils électriques et des câblages.
- **Ne déployez pas ou ne rétractez pas la manche télescopique lorsqu'elle est en cours d'utilisation.**
- **Sachez comment arrêter le produit et purger la pression rapidement.** Soyez très familier avec les commandes.
- **Demeurez vigilant :** regardez ce que vous faites.
- **Débranchez la source d'alimentation avant de détacher du tuyau à haute pression.**
- **Avant de retirer ou de nettoyer les accessoires et les buses, arrêtez le nettoyeur haute pression, coupez l'alimentation en eau et dépressurisez le système.**
- **La lance télescopique recule - tenez-la à deux mains.**
- **Pour éviter toute décharge accidentelle du pistolet, utilisez toujours le verrou de la gâchette lorsque vous avez fini de pulvériser.**
- **Assurez-vous que tous les raccords sont bien fixés.** Tenez fermement le pistolet lors du démarrage du nettoyeur sous pression.
- **Risque d'explosion. Ne pas vaporiser des liquides inflammables.**
- **Lorsque vous utilisez la lance télescopique dans une position inférieure à l'extension complète, assurez-vous que le tuyau haute pression est placé de manière à ce qu'on ne marche pas dessus, qu'on ne trébuche pas dessus ou qu'il ne soit pas endommagé ou soumis à d'autres contraintes.** Maintenez le tuyau à l'écart de la zone de travail.
- **Portez toujours des lunettes de sécurité appropriées lorsque vous télescopez la lance.**
- **Portez toujours le harnais de sécurité lorsque vous utilisez la lance télescopique.**
- **Utilisation seulement avec de l'eau froide.**
- **Utilisation seulement en extérieur – entreposage à l'intérieur.**

CONSERVEZ CES INSTRUCTIONS

ASSEMBLAGE ET AJUSTEMENTS

⚠ **AVERTISSEMENT** : afin de réduire le risque de blessure corporelle grave, éteignez l'outil et retirez le bloc-piles avant d'effectuer tout ajustement ou de retirer/installer des pièces ou des accessoires, lorsque vous remplacez ou avant de nettoyer. Un démarrage accidentel peut causer des blessures.

Assembler des lances d'arrosage incurvées et de la brosse en T (Fig. B)

1. Pour raccorder la tige incurvée de 30° **19**, la tige incurvée de 120° **20** ou la brosse en T **18** à la lance télescopique **1**, insérez l'extrémité fileté **17** de la tige incurvée/brosse en T dans le collet fileté **9** de la lance télescopique **1**.

REMARQUE : Évitez les filetages croisés lors de l'installation de la tige incurvée/brosse en T. La déformation du filetage peut causer des fuites.

2. Tournez la pince fileté **9** dans le sens des aiguilles d'une montre jusqu'à ce qu'elle soit serrée.

Fixer le tuyau à haute pression (Fig. C)

⚠ **ATTENTION** : NE JAMAIS TIRER SUR LE BOYAU D'ALIMENTATION D'EAU POUR DÉPLACER la laveur à pression. Cela pourrait endommager le boyau et/ou l'entrée de la pompe.

REMARQUE : Déroulez le boyau à haute pression **22** avant l'installation afin de prévenir les nœuds.

REMARQUE : Évitez de déformer le filetage lorsque vous installez le boyau. La déformation du filetage peut causer des fuites.

1. Pour connecter le tuyau à haute pression **22** au manche de la poignée **5**, enfillez la pince du tuyau **23** le coupleur d'entrée **10**.

Attacher les buses à raccord rapide (Fig. D)

⚠ **DANGER** : Risque d'injection liquide. Ne pas diriger le jet vers des personnes, la peau non protégée, les yeux, tout animal. Cela produira des blessures graves.

⚠ **AVERTISSEMENT** : Les objets projetés peuvent causer un risque de blessure grave. NE PAS tenter de changer les buses pendant que la laveur à pression fonctionne. Éteignez l'unité de laveur à pression avant de changer les buses.

1. Pour connecter une buse **21** à la tige incurvée à 30° **19** ou à la tige incurvée à 120° **20**, tirez le collier de connexion rapide **24** vers la lance télescopique **1** et insérez la buse appropriée **21**.
2. Relâchez le collier de connexion rapide pour verrouiller la buse en place.
3. Tirez fermement sur la buse après que le collier de connexion rapide se soit verrouillé en place afin d'assurer que la buse est verrouillée en place.

REMARQUE : Les embouts énumérés ci-dessous peuvent ne pas être inclus avec votre laveur à pression, mais ils sont disponibles à l'achat pour coût supplémentaire.

Buses de pulvérisation communes	Applications courantes
Buse orange 15°	Pour la brique ou la maçonnerie.
Buse verte 25°	Pour le bardage en vinyle.
Buse blanche à 40°	Pour le lavage d'automobiles.
Buse turbo noire	Pour un nettoyage abrasif.

Ajuster la longueur de la lance télescopique (Fig. A, E)

⚠ **AVERTISSEMENT** : Vérifiez toujours que les leviers de réglage de la manche sont complètement verrouillés et que la manche télescopique ne bouge pas avant d'utiliser ou de transporter la manche télescopique. Le fait de ne pas verrouiller le levier de réglage de la manche peut entraîner un mouvement inattendu de la manche télescopique et créer une situation dangereuse. Vérifiez régulièrement les leviers de réglage de la manche pour vous assurer qu'ils sont complètement verrouillés.

La lance télescopique **1** peut être utilisée rétractée, déployée ou dans n'importe quelle position intermédiaire.

1. Déverrouillez le(s) levier(s) de réglage de la manche **7** comme indiqué dans la Fig. E.
2. D'une main, saisissez fermement l'ensemble télescopique assembly **24**, faites glisser le(s) manche(s) télescopique(s) **8** de l'autre main comme indiqué dans Fig. E. Vous découvrirez ainsi la ou les manches télescopiques **8** rangées.
3. Assurez-vous que le tuyau de la lance télescopique **6** glisse librement dans la manche télescopique pour éviter qu'il ne se plie.
4. Une fois que vous avez atteint la longueur de télescope souhaitée, verrouillez le(s) levier(s) de réglage de la manche **7** pour fixer la manche télescopique en place. Assurez-vous que la ou les manches télescopiques **8** sont bien fixées en position avant de les utiliser.

Ajuster le harnais (Fig. F-I)

1. Placez le harnais **11** sur vos épaules.
2. Ajustez les sangles **14** comme souhaité.
3. Enroulez la ceinture **15** autour de votre taille et attachez la boucle **12**. Ajustez les sangles de la ceinture pour serrer ou desserrer la ceinture **15** comme souhaité.
4. Attachez la boucle du harnais **13** à la boucle de lance **16** de la lance télescopique **1**.

FONCTIONNEMENT



AVERTISSEMENT : afin de réduire le risque de blessure corporelle grave, éteignez l'outil et retirez le bloc-piles avant de transporter, d'effectuer tout ajustement, de nettoyer, de réparer ou de retirer/installer des pièces ou des accessoires. Un démarrage accidentel peut causer des blessures.

CARACTÉRISTIQUES

Connexion	Raccord rapide 1/4"
Pression maximum	Jusqu'à 3,000 psi
Débit maximum	Jusqu'à 1.7 gpm
Température maximum de l'eau	60 °C (140 °F)
Longueur télescopique	5,2-18 pieds (1,6-5,5 mètres)

Position appropriée des mains (Fig. A, J)



AVERTISSEMENT : Afin de réduire le risque de blessure corporelle grave, utilisez **TOUJOURS** la position des mains appropriée comme illustré.



AVERTISSEMENT : Afin de réduire le risque de blessure grave, tenez **TOUJOURS** fermement l'outil en prévision d'une réaction soudaine.

La position des mains adéquate nécessite une main sur la poignée de la lance de pulvérisation 5 et l'autre main sur la poignée de la lance de pulvérisation 2.

REMARQUE : Portez toujours le harnais 11 et veillez à ce que la boucle du harnais 13 soit reliée à la boucle de lance 16 de la lance télescopique 1.

Préparation de la surface pour le nettoyage



ATTENTION : Avant l'utilisation :

- Retirez les objets de la zone qui pourraient créer un danger comme des jouets d'enfants ou des meubles extérieurs.
- Assurez-vous que toutes les portières et les fenêtres sont bien fermées. Protégez toutes les plantes et tous les arbres dans la zone adjacente avec une toile de protection en vous assurant qu'ils ne seront pas endommagés par une surexposition.
- Pré-rincez la zone de nettoyage avec de l'eau claire.
- Testez toujours le détergent dans une zone discrète avant l'utilisation.

Utilisation

- Une fois la lance télescopique installée, raccordez le tuyau au nettoyeur haute pression comme indiqué dans le manuel du nettoyeur haute pression.
- Démarrez la laveuse à pression comme indiqué dans le manuel de cet appareil.



AVERTISSEMENT : Ne déployez la lance télescopique que le temps nécessaire au travail que vous essayez d'effectuer et restez toujours en contrôle de la lance télescopique. Une perte de contrôle peut entraîner des blessures graves.

Utiliser la lance télescopique (Fig. A, J)

IMPORTANT : Avant de mettre l'unité de laveuse à pression en marche, désengagez le verrou de la gâchette 4 appuyez sur la gâchette 3.

- Avant d'essayer d'utiliser la lance télescopique 1, déployez le(s) manche(s) télescopique(s) 8 à environ la moitié de sa longueur disponible :
 - Assurez-vous que vous portez le harnais 11 avec la boucle du harnais 13 bouclée à la boucle de la lance 16.
 - Assurez-vous que la lance télescopique est connectée à un tuyau haute pression et que le nettoyeur haute pression est en marche, appuyez sur la gâchette 3 pour libérer un jet d'eau afin de vous faire une idée de la façon dont la lance télescopique 1 fonctionnera pendant l'utilisation.

REMARQUE : La lance télescopique subit un rebond lorsque la gâchette est appuyée et relâchée. Avant de relâcher la gâchette, éloignez la buse d'au moins 10 pieds (3 mètres) de la surface de travail.

- Levez la lance télescopique 1 et dirigez-la vers la zone à nettoyer.
- Relâchez le verrouillage de la gâchette 4.
- Appuyez sur la gâchette 3.
- Une fois l'opération terminée, posez délicatement la lance télescopique 1 sur le sol, afin d'éviter d'endommager les composants ou les accessoires.

ENTRETIEN



AVERTISSEMENT : Afin de réduire le risque de blessures corporelles graves, éteignez l'outil et débranchez-le de la source d'alimentation avant d'effectuer tout réglage ou de retirer/installer des pièces ou des accessoires. Un démarrage accidentel peut causer des blessures.

Entreposage

- Entreposez dans un endroit sec à l'abri du gel.
ENTREPOSEZ À L'INTÉRIEUR.
- Videz toujours complètement l'eau du tuyau à haute pression, de l'unité de laveuse à pression, des buses et de la lance d'arrosage.

 **ADVERTENCIA:** Lea todas las advertencias de seguridad e instrucciones. El incumplimiento de las advertencias e instrucciones puede provocar descargas eléctricas, incendios o lesiones graves.

 **ADVERTENCIA:** Para reducir el riesgo de lesiones, lea el manual de instrucciones.

Uso pretendido

Esta varilla telescópica está diseñada para limpiar el revestimiento, las canaletas y las ventanas típicas de las casas. **NO** permita que niños estén en contacto con la herramienta. Se requiere supervisión cuando operadores sin experiencia operen esta herramienta.

Definiciones: Símbolos y Palabras de

Alerta de Seguridad

Las siguientes definiciones describen el nivel de gravedad de cada palabra de advertencia. Lea el manual de la herramienta eléctrica y preste atención a estos símbolos.

 **PELIGRO:** Indica una situación de peligro inminente que, si no se evita, **provocará la muerte o lesiones graves.**

 **ADVERTENCIA:** Indica una situación de peligro potencial que, si no se evita, **podría provocar la muerte o lesiones graves.**

 **ATENCIÓN:** Indica una situación de peligro potencial que, si no se evita, **posiblemente provocará lesiones leves o moderadas.**

 **AVISO:** Se refiere a una práctica **no relacionada a lesiones corporales** que de no evitarse **puede** resultar en **daños a la propiedad.**
(Utilizado sin palabras) Indica un mensaje de seguridad relacionado.

INSTRUCCIONES DE SEGURIDAD IMPORTANTES

 **PELIGRO:** Para reducir el riesgo de lesiones, el usuario debe leer y comprender este manual de instrucciones, así como el manual de instrucciones de su lavadora a presión, antes de usar este producto. El incumplimiento de todas las advertencias y precauciones puede provocar la muerte, lesiones personales graves o daños a la propiedad.

 **ADVERTENCIA:** Riesgo de inyección o lesión grave - Manténgase alejado de la boquilla - No dirija el flujo de descarga a las personas - Este producto debe ser utilizado únicamente por operadores capacitados.

- **Tenga cuidado con las líneas eléctricas aéreas.** El contacto con estas líneas puede resultar en electrocución, lesiones o incluso la muerte.
- **Manténgase por lo menos a 30 pies (10 metros) de distancia de las líneas eléctricas.** No toque ni rocíe el cableado eléctrico de ningún tipo.
- **Siempre opere la varilla telescópica desde el suelo.** No se suba a escaleras, andamios, sillas, etc.
- **No se estire.** Mantenga una base de apoyo y equilibrio correctos en todo momento.

- **Lea todas las instrucciones antes de usar el producto.**
- **Solo para uso con lavadoras a presión eléctricas.**
- **Mantenga a los niños, transeúntes y animales alejados del área de trabajo a un mínimo de 30 pies (10 metros) cuando opere la varilla telescópica.**
- **Para reducir el riesgo de lesiones, se necesita supervisión cercana cuando se use un producto cerca de niños.**
- **No opere el producto cuando esté fatigado o bajo la influencia de alcohol o drogas.**
- **Mantenga el área de operación libre de personas.**
- **Riesgo de inyección o lesiones severas.** No dirija el rocío a personas, mascotas o aparatos eléctricos y cableado.
- **No extienda ni retraiga el poste telescópico mientras está en uso.**
- **Conozca como parar el producto y purgue las presiones rápidamente.** Familiarícese completamente con los controles.
- **Permanezca alerta** - Observe lo que está haciendo.
- **Desconecte la fuente de energía antes de desconectar la manguera de alta presión.**
- **Antes de quitar o limpiar accesorios y boquillas, apague la lavadora a presión, cierre el suministro de agua y despresurice el sistema.**
- **La varilla telescópica retrocede, sosténgala con ambas manos.**
- **Para evitar una descarga accidental de la pistola, siempre use el seguro del gatillo cuando haya terminado de rociar.**
- **Asegúrese que todas las conexiones sean seguras.** Sostenga la pistola de forma segura mientras enciende la unidad de lavado a presión.
- **Riesgo de explosión. No rocíe líquidos inflamables.**
- **Cuando use la varilla telescópica en cualquier posición que no esté completamente extendida, asegúrese que la manguera de alta presión esté ubicada de manera que no pueda ser pisada, se pueda tropezar o esté sujeta a daños o estrés.** Mantenga la manguera alejada del área de trabajo.
- **Siempre use anteojos de seguridad apropiados cuando utilice la varilla telescópica.**
- **Siempre use el arnés del hombro cuando opere la varilla telescópica.**
- **Sólo para uso con agua fría.**
- **Sólo para uso en exteriores: almacenar en interiores.**

CONSERVE ESTAS INSTRUCCIONES

ENSAMBLE Y AJUSTES

 **ADVERTENCIA:** Para reducir el riesgo de lesiones personales, apague la unidad y retire el paquete de batería antes de realizar cualquier ajuste o retirar/installar conexiones o accesorios, cuando reemplace la línea, o antes de la limpieza. Un arranque accidental puede causar lesiones.

Ensamble de varillas de rocío curvas y cepillo en forma de T (Fig. B)

- Para conectar la varilla curva de 30° **19**, la varilla curva de 120° **20** o el cepillo en forma de T **18** a la varilla telescópica **1**, inserte el extremo roscado **17** de la varilla curva/cepillo en forma de T en el collar roscado **9** de la varilla telescópica **1**.

NOTA: Evite trasroscar al instalar la varilla curva/cepillo en forma de T. El trasroscado causará fugas.

- Gire el collar roscado **9** en sentido de las manecillas del reloj hasta que esté completamente apretado.

Conexión de manguera de alta presión (Fig. C)

PRECAUCIÓN: NUNCA JALE LA MANGUERA DE SUMINISTRO DE AGUA PARA MOVER la lavadora a presión. Esto podría dañar la manguera y/o la entrada de la bomba.

NOTA: Desenrolle la manguera de alta presión **22** antes de la instalación para evitar torceduras.

NOTA: Evite trasroscar cuando instale la manguera. El trasroscado causará fugas.

- Para conectar la manguera de alta presión **22** a la agarradera de manija **5**, enrosque el collar de la manguera **23** en el acoplador de entrada **10**.

Conexión de boquillas de conexión rápida (Fig. D)

PELIGRO: Riesgo de inyección de fluido. NO dirija la corriente de descarga hacia personas, piel desprotegida, ojos o mascotas o animales. Se producirán lesiones graves.

ADVERTENCIA: Los objetos voladores pueden causar riesgos de lesiones graves. NO intente cambiar las boquillas mientras la lavadora a presión está funcionando. Apague la unidad de lavado a presión antes de cambiar las boquillas.

- Para conectar una boquilla **21** a la varilla curva de 30° **19** o la varilla curva de 120° **20**, jale el collar de conexión rápida **24** hacia la varilla telescópica **1** e inserte la boquilla apropiada **21**.
- Suelte el collar de conexión rápida para bloquear la boquilla en su lugar.
- Jale la boquilla firmemente después que el collar de conexión rápida se haya bloqueado en su lugar para asegurar que la boquilla esté bloqueada en su lugar.

NOTA: Las boquillas indicadas a continuación pueden no estar incluidas con su lavadora a presión pero están disponibles para adquisición por un costo adicional.

Boquillas de rocío común	Aplicaciones comunes
Boquilla naranja de 15°	Para ladrillo o mampostería.
Boquilla verde de 25°	Para revestimiento de vinilo.
Boquilla blanca de 40°	Para lavado automotriz.
Boquilla Turbo negra	Para limpieza abrasiva.

Ajuste de longitud de varilla telescópica (Fig. A, E)

ADVERTENCIA: Siempre verifique para asegurarse que las palancas de ajuste del poste estén bloqueadas completamente y que el poste telescópico no se mueva antes de usar o transportar la varilla telescópica. No bloquear la palanca de ajuste del poste podría resultar en que el poste telescópico se mueva inesperadamente, creando una condición peligrosa. Verifique periódicamente las palancas de ajuste del poste para asegurar que estén completamente bloqueadas.

La varilla telescópica **1** se puede usar retraída, extendida, o en cualquier posición intermedia.

- Desbloquee las palancas de ajuste de poste **7** como se muestra en la Fig. E.
- Con una mano sujetando firmemente el ensamble telescópico **24**, Deslice los postes telescópicos **8** hacia afuera con la otra mano como se muestra en la Fig. E. Esto revelará los postes telescópicos almacenados **8**.
- Asegúrese que la manguera de la varilla telescópica **6** se deslice libremente dentro del poste telescópico para evitar torceduras.
- Una vez que haya alcanzado la longitud de telescopio deseada, bloquee las palancas de ajuste del poste **7** para asegurar el poste telescópico en su lugar. Asegúrese que los postes telescópicos **8** estén asegurados en posición antes del uso.

Ajuste del arnés (Fig. F—I)

- Coloque el arnés **11** sobre sus hombros.
- Ajuste las correas **14** como lo desee.
- Envuelva el cinturón **15** alrededor de su cintura y abrahe la hebilla **12**. Ajuste las correas del cinturón para apretar o aflojar el cinturón **15** como lo desee.
- Conecte la hebilla del arnés **13** a la hebilla de varilla **16** en la varilla telescópica **1**.

OPERACIÓN

ADVERTENCIA: Para reducir el riesgo de lesiones personales severas, apague la unidad y desconéctela de la fuente de energía antes de realizar cualquier ajuste o retirar/instalar conexiones o accesorios. Un arranque accidental puede causar lesiones.

ESPECIFICACIONES

Conexión	Conexión rápida de 1/4"
Presión máxima	Hasta 3,000 psi
Caudal máximo	Hasta 1.7 gpm
Temperatura máxima de agua	140 °F (60 °C)
Longitud de telescopio	5.2-18 pies (1.6-5.5 metros)

Colocación adecuada de manos (Fig. A, J)



ADVERTENCIA: Para reducir el riesgo de lesiones personales serias, **SIEMPRE** use la posición de las manos adecuada como se muestra.



ADVERTENCIA: Para reducir el riesgo de lesiones personales serias, **SIEMPRE** sostenga firmemente en anticipación de una reacción repentina.

La posición de mano adecuada requiere una mano en el agarre de la manija telescópica 5 y la otra mano en la manija de rocío 2.

NOTA: Siempre use el arnés 11 y tenga la hebilla del arnés 13 conectada a la hebilla de varilla 16 en la varilla telescópica 1.

Preparación de superficie para limpieza



PRECAUCIÓN: Antes de la operación:

- Retire los objetos del área que puedan crear un peligro, como juguetes para niños o muebles de exterior.
- Asegúrese que todas las puertas y ventanas estén bien cerradas. Proteja todas las plantas y árboles en el área adyacente con una tela protectora para asegurarse que no se vean perjudicados por el rociado excesivo.
- Enjuague previamente el área de limpieza con agua fresca.
- Siempre pruebe el detergente en un área discreta antes de usar.

Uso

1. Una vez que la varilla telescópica esté ajustada, conecte la manguera a la lavadora a presión como se describe en el manual de su lavadora a presión.
2. Encienda la lavadora a presión como se describe en el manual de su lavadora a presión.



ADVERTENCIA: Sólo extienda la varilla telescópica tanto como sea necesario para el trabajo que está intentando hacer y permanezca en completo control de la varilla telescópica en todo momento. La pérdida de control podría ocasionar lesiones personales graves

Uso de la varilla telescópica (Fig. A, J)

IMPORTANTE: Antes de encender la unidad de lavado a presión, desactive el bloqueo del gatillo en apagado 4 y apriete el gatillo 3.

1. Antes de intentar usar la varilla telescópica 1 extienda los postes telescópicos 8 aproximadamente a la mitad de su longitud disponible:
 - a. Asegúrese de usar el arnés 11 con la hebilla del arnés 13 abrochada a la hebilla de la varilla 16.
 - b. Asegúrese que la varilla telescópica esté conectada a una manguera de alta presión y la lavadora a presión esté funcionando, presione el gatillo 3 para liberar un chorro de agua para sentir cómo se comportará la varilla telescópica 1 durante el uso.

NOTA: La varilla telescópica retrocederá cuando se oprima y libere el gatillo. Antes de liberar el gatillo, mueva la boquilla por lo menos 10 pies (3 metros) lejos de la superficie de trabajo.

2. Levante la varilla telescópica 1 y apunte hacia el área que va a limpiar.
3. Desconecte el bloqueo en apagado del gatillo 4.
4. Oprima el gatillo 3.
5. Cuando termine, coloque la varilla telescópica 1 suavemente sobre el suelo, para evitar dañar cualquier componente o accesorio.

MANTENIMIENTO



ADVERTENCIA: Para reducir el riesgo de lesiones personales serias, apague la unidad y desconecte de la fuente de alimentación antes de realizar cualquier ajuste o retirar/installar conexiones o accesorios. Un arranque accidental puede causar lesiones.

Almacenamiento

- Almacene en un lugar seco y cubierto arriba de la temperatura de congelación. **ALMACENE EN INTERIORES.**
- Siempre vacíe completamente el agua de la manguera de alta presión, la unidad de la lavadora a presión, las boquillas, y la varilla de rocío.

CRAFTSMAN 701 East Joppa Road, Towson, MD 21286
Copyright © 2023