

SEARS

CRAFTSMAN

**Model No.
919.728000**

IMPORTANT:
Read the Safety Guidelines
and All Instructions Carefully
Before Operating

**SAFETY GUIDELINES
ASSEMBLY
OPERATION
MAINTENANCE
TROUBLESHOOTING
REPAIR PARTS**

OWNERS MANUAL FOR

CRAFTSMAN TANK MOUNTED AIR COMPRESSOR

Record in the spaces provided.

- (1) The Model Number can be found on the maintenance label on top of the motor shroud or on the bar code label on the rear of air tank.
- (2) The Date Code Number can be found on the bar code label on the rear of the air tank.
- (3) The Serial Number can be found on the bar code label on the rear of the tank.
- (4) The Tank Registration Number is located on the metal data plate which is welded onto the backside of the air tank. (This data plate is painted the same color as the tank.)

Retain these numbers for future reference.

Model No _____

Serial No _____

Date Code _____

Tank Registration No _____

Sold by Sears Canada, Inc., Toronto, Ont. M5B 2B8

TABLE OF CONTENTS

| | |
|---|---|
| <p>WARRANTY 2</p> <p>SAFETY GUIDELINES 2</p> <p>WARNING CHART 3-5</p> <p>GENERAL INFORMATION 6</p> <p>GLOSSARY 6</p> <p>SPECIFICATION CHART 7</p> <p>DESCRIPTION OF OPERATION 7</p> <p>TOOLS NEEDED FOR ASSEMBLY 7</p> <p>ASSEMBLY 8</p> <p>BREAK-IN PROCEDURES 8</p> <p style="padding-left: 20px;">Location of Air Compressor 8</p> <p style="padding-left: 20px;">Lubrication and Oil 8</p> <p style="padding-left: 20px;">Grounding Instructions 8</p> <p style="padding-left: 20px;">Voltage and Circuit Protection 9</p> <p style="padding-left: 20px;">Extension Cords 10</p> <p style="padding-left: 20px;">Piping 10</p> <p style="padding-left: 20px;">Additional Regulators and Controls 10</p> <p style="padding-left: 20px;">Break-in Procedure 10</p> <p>OPERATING PROCEDURES 11</p> | <p>MAINTENANCE 12</p> <p style="padding-left: 20px;">Air Filter - Inspection and Replacement 12</p> <p style="padding-left: 20px;">Check Valve -Replacement 12</p> <p style="padding-left: 20px;">Safety Valve - Inspection 12</p> <p style="padding-left: 20px;">Belt-Replacement 13</p> <p style="padding-left: 20px;">Belt Guard - Removal and Installation 13</p> <p style="padding-left: 20px;">Adjust Belt Tension 13</p> <p style="padding-left: 20px;">Pressure Switch - Replacement 13</p> <p style="padding-left: 20px;">Motor Overload Protector - Reset 13</p> <p style="padding-left: 20px;">Pulley and Flywheel - Alignment 13</p> <p style="padding-left: 20px;">Servicing Intake and Exhaust Valves 13</p> <p style="padding-left: 20px;">Storage 14</p> <p>TROUBLESHOOTING GUIDE 14-16</p> <p>AIR COMPRESSOR DIAGRAM 18</p> <p>PARTS LIST 19</p> <p>COMPRESSOR PUMP DIAGRAM 20</p> <p>PARTS LIST 21</p> <p>HOW TO ORDER REPAIR PARTS Back Cover</p> |
|---|---|

FULL ONE YEAR WARRANTY ON AIR COMPRESSORS

If this air compressor fails due to a defect in material or workmanship within one year from the date of purchase, RETURN IT TO THE NEAREST SEARS SERVICE CENTER THROUGHOUT CANADA AND SEARS WILL REPAIR IT, FREE OF CHARGE.

If this air compressor is used for commercial or rental purposes, the warranty will apply for ninety days (90) from the date of purchase.

This Craftsman Air Compressor warranty gives you specific legal rights and you may have other rights which vary from province to province.

Sears Canada, Inc., Toronto, Ont. M5B 2B8

SAFETY GUIDELINES - DEFINITIONS

This manual contains information that is important for you to know and understand. This information relates to protecting **YOUR SAFETY** and **PREVENTING EQUIPMENT PROBLEMS**. To help you recognize this information, we use the symbols to the right. Please read the manual and pay attention to these sections.

⚠ DANGER

DANGER indicates an imminently hazardous situation which, if not avoided, will result in **death or serious injury**.

⚠ CAUTION

CAUTION indicates a potentially hazardous situation which, if not avoided, **may** result in **minor or moderate injury**.

⚠ WARNING

WARNING indicates a potentially hazardous situation which, if not avoided, **could** result in **death or serious injury**.

CAUTION

CAUTION used without the safety alert symbol indicates a potentially hazardous situation which, if not avoided, **may** result in **property damage**.

IMPORTANT SAFETY INSTRUCTIONS



SAVE THESE INSTRUCTIONS



⚠ WARNING

IMPROPER OPERATION OR MAINTENANCE OF THIS PRODUCT COULD RESULT IN SERIOUS INJURY AND PROPERTY DAMAGE. READ AND UNDERSTAND ALL WARNINGS AND OPERATING INSTRUCTIONS BEFORE USING THIS EQUIPMENT.

HAZARD

RISK OF EXPLOSION OR FIRE



| WHAT CAN HAPPEN | HOW TO PREVENT IT |
|--|---|
| <p>IT IS NORMAL FOR ELECTRICAL CONTACTS WITHIN THE MOTOR AND PRESSURE SWITCH TO SPARK.</p> <p>IF ELECTRICAL SPARKS FROM COMPRESSOR COME INTO CONTACT WITH FLAMMABLE VAPORS, THEY MAY IGNITE, CAUSING FIRE OR EXPLOSION.</p> <p>RESTRICTING ANY OF THE COMPRESSOR VENTILATION OPENINGS WILL CAUSE SERIOUS OVERHEATING AND COULD CAUSE FIRE.</p> <p>UNATTENDED OPERATION OF THIS PRODUCT COULD RESULT IN PERSONAL INJURY OR PROPERTY DAMAGE.</p> | <p>ALWAYS OPERATE THE COMPRESSOR IN A WELL VENTILATED AREA FREE OF COMBUSTIBLE MATERIALS, GASOLINE OR SOLVENT VAPORS.</p> <p>IF SPRAYING FLAMMABLE MATERIALS, LOCATE COMPRESSOR AT LEAST 20 FEET AWAY FROM SPRAY AREA. AN ADDITIONAL LENGTH OF HOSE MAY BE REQUIRED.</p> <p>STORE FLAMMABLE MATERIALS IN A SECURE LOCATION AWAY FROM COMPRESSOR.</p> <p>NEVER PLACE OBJECTS AGAINST OR ON TOP OF COMPRESSOR. OPERATE COMPRESSOR IN AN OPEN AREA AT LEAST 12 INCHES AWAY FROM ANY WALL OR OBSTRUCTION THAT WOULD RESTRICT THE FLOW OF FRESH AIR TO THE VENTILATION OPENINGS.</p> <p>OPERATE COMPRESSOR IN A CLEAN, DRY, WELL VENTILATED AREA. DO NOT OPERATE UNIT INDOORS OR IN ANY CONFINED AREA.</p> <p>ALWAYS REMAIN IN ATTENDANCE WITH THE PRODUCT WHEN IT IS OPERATING.</p> |

RISK OF BURSTING



AIR TANK: THE FOLLOWING CONDITIONS COULD LEAD TO A WEAKENING OF THE TANK, AND RESULT IN A VIOLENT TANK EXPLOSION AND COULD CAUSE PROPERTY DAMAGE OR SERIOUS INJURY.

| WHAT CAN HAPPEN | HOW TO PREVENT IT |
|---|--|
| <ol style="list-style-type: none"> 1. FAILURE TO PROPERLY DRAIN CONDENSED WATER FROM THE TANK, CAUSING RUST AND THINNING OF THE STEEL TANK. 2. MODIFICATIONS OR ATTEMPTED REPAIRS TO THE TANK. 3. UNAUTHORIZED MODIFICATIONS TO THE UNLOADER VALVE, SAFETY VALVE, OR ANY OTHER COMPONENTS WHICH CONTROL TANK PRESSURE. 4. EXCESSIVE VIBRATION CAN WEAKEN THE AIR TANK AND CAUSE RUPTURE OR EXPLOSION. <p><u>ATTACHMENTS & ACCESSORIES:</u></p> <p>EXCEEDING THE PRESSURE RATING OF AIR TOOLS, SPRAY GUNS, AIR OPERATED ACCESSORIES, TIRES AND OTHER INFLATABLES CAN CAUSE THEM TO EXPLODE OR FLY APART, AND COULD RESULT IN SERIOUS INJURY.</p> | <p>DRAIN TANK DAILY OR AFTER EACH USE. IF TANK DEVELOPS A LEAK, REPLACE IT IMMEDIATELY WITH A NEW TANK OR REPLACE THE ENTIRE COMPRESSOR.</p> <p>NEVER DRILL INTO, WELD, OR MAKE ANY MODIFICATIONS TO THE TANK OR ITS ATTACHMENTS.</p> <p>THE TANK IS DESIGNED TO WITHSTAND SPECIFIC OPERATING PRESSURES. NEVER MAKE ADJUSTMENTS OR PARTS SUBSTITUTIONS TO ALTER THE FACTORY SET OPERATING PRESSURES.</p> <p>FOR ESSENTIAL CONTROL OF AIR PRESSURE, YOU MUST INSTALL A PRESSURE REGULATOR AND PRESSURE GAUGE TO THE AIR OUTLET OF YOUR COMPRESSOR. FOLLOW THE EQUIPMENT MANUFACTURERS RECOMMENDATION AND NEVER EXCEED THE MAXIMUM ALLOWABLE PRESSURE RATING OF ATTACHMENTS. NEVER USE COMPRESSOR TO INFLATE SMALL LOW-PRESSURE OBJECTS SUCH AS CHILDREN'S TOYS, FOOTBALLS, BASKETBALLS. ETC.</p> |

HAZARD

RISK FROM FLYING OBJECTS

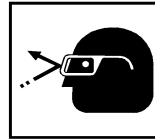

| WHAT CAN HAPPEN | HOW TO PREVENT IT |
|---|---|
| <p>THE COMPRESSED AIR STREAM CAN CAUSE SOFT TISSUE DAMAGE TO EXPOSED SKIN AND CAN PROPEL DIRT, CHIPS, LOOSE PARTICLES AND SMALL OBJECTS AT HIGH SPEED, RESULTING IN PROPERTY DAMAGE OR PERSONAL INJURY.</p> | <p>ALWAYS WEAR ANSI Z87.1 APPROVED SAFETY GLASSES WITH SIDE SHIELDS WHEN USING THE COMPRESSOR.</p> <p>NEVER POINT ANY NOZZLE OR SPRAYER TOWARD ANY PART OF THE BODY OR AT OTHER PEOPLE OR ANIMALS.</p> <p>ALWAYS TURN THE COMPRESSOR OFF AND BLEED PRESSURE FROM THE AIR HOSE AND TANK BEFORE ATTEMPTING MAINTENANCE, ATTACHING TOOLS OR ACCESSORIES.</p> |

RISK TO BREATHING

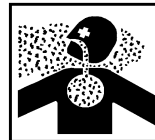

| WHAT CAN HAPPEN | HOW TO PREVENT IT |
|--|--|
| <p>THE COMPRESSED AIR FROM YOUR COMPRESSOR IS NOT SAFE FOR BREATHING! THE AIR STREAM MAY CONTAIN CARBON MONOXIDE, TOXIC VAPORS OR SOLID PARTICLES FROM THE TANK.</p> <p>SPRAYED MATERIALS SUCH AS PAINT, PAINT SOLVENTS, PAINT REMOVER, INSECTICIDES, WEED KILLERS, CONTAIN HARMFUL VAPORS AND POISONS.</p> | <p>ALWAYS OPERATE AIR COMPRESSOR OUTSIDE IN A CLEAN, WELL VENTILATED AREA. AVOID ENCLOSED AREAS SUCH AS GARAGES, BASEMENTS, STORAGE SHEDS, WHICH LACK A STEADY EXCHANGE OF AIR. KEEP CHILDREN, PETS AND OTHERS AWAY FROM AREA OF OPERATION.</p> <p>NEVER INHALE AIR FROM THE COMPRESSOR EITHER DIRECTLY OR FROM A BREATHING DEVICE CONNECTED TO THE COMPRESSOR.</p> <p>WORK IN AN AREA WITH GOOD CROSS-VENTILATION. READ AND FOLLOW THE SAFETY INSTRUCTIONS PROVIDED ON THE LABEL OR SAFETY DATA SHEETS FOR THE MATERIAL YOU ARE SPRAYING. USE A NIOSH/MSHA APPROVED RESPIRATOR DESIGNED FOR USE WITH YOUR SPECIFIC APPLICATION.</p> |

RISK OF ELECTRICAL SHOCK



| WHAT CAN HAPPEN | HOW TO PREVENT IT |
|--|---|
| <p>YOUR AIR COMPRESSOR IS POWERED BY ELECTRICITY. LIKE ANY OTHER ELECTRICALLY POWERED DEVICE, IF IT IS NOT USED PROPERLY IT MAY CAUSE ELECTRIC SHOCK.</p> <p>REPAIRS ATTEMPTED BY UNQUALIFIED PERSONNEL CAN RESULT IN SERIOUS INJURY OR DEATH BY ELECTROCUTION.</p> <p>ELECTRICAL GROUNDING: FAILURE TO PROVIDE ADEQUATE GROUNDING TO THIS PRODUCT COULD RESULT IN SERIOUS INJURY OR DEATH FROM ELECTROCUTION. SEE GROUNDING INSTRUCTIONS.</p> | <p>NEVER OPERATE THE COMPRESSOR OUTDOORS WHEN IT IS RAINING OR IN WET CONDITIONS.</p> <p>NEVER OPERATE COMPRESSOR WITH COVER COMPONENTS REMOVED OR DAMAGED.</p> <p>ANY ELECTRICAL WIRING OR REPAIRS REQUIRED ON THIS PRODUCT SHOULD BE PERFORMED BY AUTHORIZED SERVICE CENTER PERSONNEL IN ACCORDANCE WITH NATIONAL AND LOCAL ELECTRICAL CODES.</p> <p>MAKE CERTAIN THAT THE ELECTRICAL CIRCUIT TO WHICH THE COMPRESSOR IS CONNECTED PROVIDES PROPER ELECTRICAL GROUNDING, CORRECT VOLTAGE AND ADEQUATE FUSE PROTECTION.</p> |

HAZARD

RISK FROM MOVING PARTS

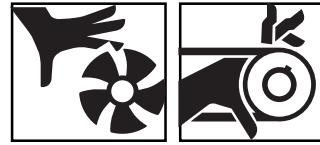

| WHAT CAN HAPPEN | HOW TO PREVENT IT |
|--|--|
| <p>MOVING PARTS SUCH AS THE PULLEY, FLYWHEEL AND BELT CAN CAUSE SERIOUS INJURY IF THEY COME INTO CONTACT WITH YOU OR YOUR CLOTHING.</p> <p>ATTEMPTING TO OPERATE COMPRESSOR WITH DAMAGED OR MISSING PARTS OR ATTEMPTING TO REPAIR COMPRESSOR WITH PROTECTIVE SHROUDS REMOVED CAN EXPOSE YOU TO MOVING PARTS AND CAN RESULT IN SERIOUS INJURY.</p> | <p>NEVER OPERATE THE COMPRESSOR WITH GUARDS OR COVERS WHICH ARE DAMAGED OR REMOVED.</p> <p>ANY REPAIRS REQUIRED ON THIS PRODUCT SHOULD BE PERFORMED BY AUTHORIZED SERVICE CENTER PERSONNEL.</p> |

RISK OF BURNS



| WHAT CAN HAPPEN | HOW TO PREVENT IT |
|---|---|
| <p>TOUCHING EXPOSED METAL SUCH AS THE COMPRESSOR HEAD OR OUTLET TUBES, CAN RESULT IN SERIOUS BURNS.</p> | <p>NEVER TOUCH ANY EXPOSED METAL PARTS ON COMPRESSOR DURING OR IMMEDIATELY AFTER OPERATION. COMPRESSOR WILL REMAIN HOT FOR SEVERAL MINUTES AFTER OPERATION.</p> <p>DO NOT REACH AROUND PROTECTIVE SHROUDS OR ATTEMPT MAINTENANCE UNTIL UNIT HAS BEEN ALLOWED TO COOL.</p> |

RISK OF FALLING



| WHAT CAN HAPPEN | HOW TO PREVENT IT |
|---|--|
| <p>A PORTABLE COMPRESSOR CAN FALL FROM A TABLE, WORKBENCH OR ROOF CAUSING DAMAGE TO THE COMPRESSOR AND COULD RESULT IN SERIOUS INJURY OR DEATH TO THE OPERATOR.</p> | <p>ALWAYS OPERATE COMPRESSOR IN A STABLE SECURE POSITION TO PREVENT ACCIDENTAL MOVEMENT OF THE UNIT. NEVER OPERATE COMPRESSOR ON A ROOF OR OTHER ELEVATED POSITION. USE ADDITIONAL AIR HOSE TO REACH HIGH LOCATIONS.</p> |

RISK OF PROPERTY DAMAGE WHEN TRANSPORTING COMPRESSOR (Fire, Inhalation, Damage to Vehicle Surfaces)



| WHAT CAN HAPPEN | HOW TO PREVENT IT |
|--|--|
| <p>OIL CAN LEAK OR SPILL AND COULD RESULT IN FIRE OR BREATHING HAZARD, SERIOUS INJURY OR DEATH CAN RESULT. OIL LEAKS WILL DAMAGE CARPET, PAINT OR OTHER SURFACES IN VEHICLES OR TRAILERS.</p> | <p>ALWAYS PLACE COMPRESSOR ON A PROTECTIVE MAT WHEN TRANSPORTING TO PROTECT AGAINST DAMAGE TO VEHICLE FROM LEAKS. REMOVE COMPRESSOR FROM VEHICLE IMMEDIATELY UPON ARRIVAL AT YOUR DESTINATION.</p> |

GENERAL INFORMATION

You have purchased an air compressor unit consisting of an aluminum 2 cylinder, single-stage air compressor pump (with cast iron sleeves), an air tank, wheels, handle, associated controls and instruments.

Your air compressor can be used for operating paint spray guns, air tools, caulking guns, grease guns, air brushes, sandblasters, inflating tires and plastic toys, spraying weed killers, insecticides, etc. An air pressure regulator is required for most of these applications.

An air line filter is usually required for removal of moisture and oil vapor in compressed air when a paint spray gun is used.

An in-line lubricator is usually required for air tools to prolong tool life.

Separate air transformers which combine the functions of air regulation and/or moisture and dirt removal should be used where applicable.

GLOSSARY

CFM: Cubic Feet per Minute.

SCFM: Standard Cubic Feet per Minute; a unit of measure of air delivery.

PSI: Pounds per Square Inch; a unit of measure of pressure.

ASME: American Society of Mechanical Engineers; made, tested, inspected and registered to meet the standards of the ASME.

Cut-In Pressure: While the motor is off, air tank pressure drops as you continue to use your accessory. When the tank pressure drops to a certain low level and the pressure switch lever is in "Auto", the motor will restart automatically. The low pressure at which the motor automatically restarts is called "cut-in pressure."

Cut-Out Pressure: When you turn on your air compressor and it begins to run, air pressure in the air tank begins to build. It builds to a certain high pressure before the motor automatically shuts off - protecting your air tank from pressure higher than its capacity. The high pressure at which the motor shuts off is called "cut-out pressure."

CSA: Electrical products sold in Canada are required to be certified to the applicable CSA standard (s). Canadian Standards Association (CSA) is a standards writing and safety testing organization. Products that are CSA certified have been evaluated and tested and found to meet or exceed the applicable CSA standard (s) for safety and electrical performance.

SPECIFICATION CHART

| | |
|------------------------------------|---------------------|
| Model No. | 919.728000 |
| Bore | 2 3/8" |
| Stroke | 1.35" |
| Voltage - Single Phase | 120/240 |
| Minimum Branch Circuit Requirement | 15 amps |
| Fuse Type | Time Delay |
| Amperage at Maximum Pressure | 15.0 |
| Air Tank/Capacity | ASME/30 gal. (U.S.) |
| Approximate Cut-in Pressure | 100 |
| Approximate Cut-out Pressure | 125 |
| SCFM @ 40 psi | 7.2 |
| SCFM @ 90 psi | 5.6 |

DESCRIPTION OF OPERATION

Air Compressor Pump: To compress air, the piston moves up and down in the cylinder. On the downstroke, air is drawn in through the air intake valves. The exhaust valves remain closed. On the upstroke of the piston, air is compressed. The intake valves close and compressed air is forced out through the exhaust valves, through the outlet tube, through the check valve and into the air tank.

Check Valve: When the air compressor is operating, the check valve is "open", allowing compressed air to enter the air tank. When the air compressor reaches "cut-out" pressure, the check valve "closes", allowing air pressure to remain inside the air tank.

Pressure Switch: The pressure switch is fitted with a small lever. It is labeled "Auto/O" for automatic run or off. In the "O" position, the motor will not run. In the "Auto" position, it automatically starts the motor when the air tank pressure drops below the factory set "cut-in" pressure. It stops the motor when the air tank pressure reaches the factory set "cut-out" pressure.

Pressure Release Valve: The pressure release valve located on the side of the pressure switch is designed to automatically release compressed air trapped within the compressor head and outlet tube. This short release of air will occur when the air compressor reaches "cut-out" pressure or the unit is shut off. If the air is not released, the motor will not be able to start when next required.

Flow Valve: The flow valve allows air to flow from the head as the motor is getting "up to speed". Once the motor reaches normal operating speed, the flow valve closes and the pump begins to compress air, thus requiring less amp draw on initial start.

Safety Valve: If the pressure switch does not shut off the air compressor at its cut-out pressure setting, the safety valve will protect the tank against high pressure by "popping out" at its factory set pressure (slightly higher than the pressure switch cut-out setting).

Regulator: The air pressure coming from the air tank is controlled by the regulator. The regulator control knob is a vibration proof design. Lift the regulator knob to engage and depress the knob to lock. Turn the regulator knob clockwise to increase pressure and counter-clockwise to decrease pressure. To avoid minor readjustment after making a change in pressure setting, always approach the desired pressure from a lower pressure. When reducing from a higher to a lower setting, first reduce to some pressure less than that desired, then bring up to the desired pressure. Depending on the air requirements of each particular accessory, the outlet regulated air pressure may have to be adjusted while operating the accessory.

Regulator Gauge: The outlet pressure gauge indicates the air pressure available at the outlet side of the regulator. This pressure is controlled by the regulator and is always less than or equal to the tank pressure. See "Operating Procedures".

Tank Pressure Gauge: The tank pressure gauge indicates the reserve air pressure in the tank.

Air Intake Filter: This filter is designed to clean air coming into the pump. This filter must always be clean and ventilation openings free from obstructions. See "Maintenance".

Drain Valve: This valve is located at the bottom of the tank. To drain accumulated moisture from the tank, pull on the safety valve until tank pressure is 15 PSI. Unscrew the drain valve and allow the water to drain.

TOOLS NEEDED FOR ASSEMBLY

- a 9/16" socket and an open end wrench for attaching the wheels

- a 3/8" open end wrench or socket to tighten handle screws

ASSEMBLY

⚠ CAUTION

It may be necessary to brace or support one end of the outfit when attaching the wheels because the air compressor will have a tendency to tip.

1. Remove the protective paper strip from the adhesive backed rubber foot strip. Attach the rubber foot strip to the bottom of the air tank leg. Press firmly into place.
2. The leg bracket on the underside of the air compressor tank has 2 holes on each side for mounting the wheels. Place one shoulder bolt through the hole in a wheel. On models with 10" wheels, push the bolt through the **TOP** hole of the leg bracket. For models with 8" wheels, push the bolt through the **BOTTOM** hole of the leg bracket. Screw on one hex locking nut. The special locking nut does not turn freely. Tighten the nut firmly until it contacts the tank leg. The outfit will sit level if the wheels are properly installed.

NOTE

The side of the wheel, that the hub protrudes out past the wheel edge, should be bolted to the compressor leg.

⚠ WARNING

THE WHEELS AND HANDLE DO NOT PROVIDE ADEQUATE CLEARANCE, STABILITY OR SUPPORT FOR PULLING THE UNIT UP AND DOWN STAIRS OR STEPS. THE UNIT MUST BE LIFTED OR PUSHED UP A RAMP. DO NOT LIFT THE UNIT BY THE MANIFOLD ASSEMBLY. THE UNIT CAN BE DAMAGED.

Installing Handle

1. Insert the open end of the handle under the saddle (Fig. 1). Before attaching handle, you may have to pull the open ends of the handle apart so they fit tightly against the side of the saddle. Looking in from the open end of the saddle, position the handle toward the two bent tabs, on the inside walls of the saddle. Slowly push the open ends of the handle onto both tabs at the same time (Fig. 2). Continue pushing the handle into the saddle until the holes on the side of the saddle and handle are in line.
2. Guide the straight end of each retaining clip through the saddle hole and both handle holes (Fig. 3).

3. Rotate each retaining clip clockwise and press down until it snaps into place over the pull handle (Fig. 4).
4. If the handle has excessive movement, it is improperly installed. Check the following.
 - A. Are both tabs inside the handle (Step #1)?
 - B. Does each clip pass through both the saddle and handle (Step #2)?

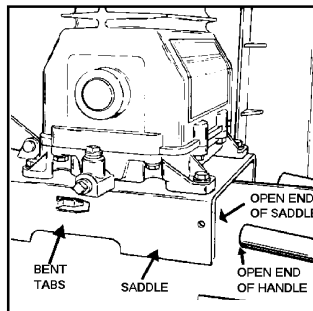

FIG. 1

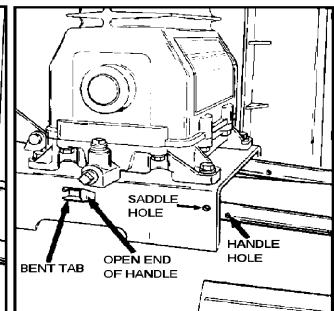

FIG. 2

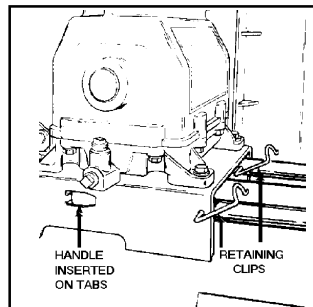

FIG. 3

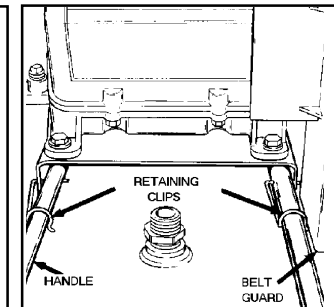

FIG. 4

BREAK-IN PROCEDURES

Location of the Air Compressor

Operate the air compressor in a clean, dry and well ventilated area. The fan bladed flywheel must be kept clear of obstructions that could interfere with the flow of air through the air intake filter. The pump crankcase and head are designed with fins to provide proper cooling.

If humidity is high, an air filter can be installed on the air outlet adapter to remove excessive moisture. Closely follow the instructions packaged with the filter for proper installation. It must be installed as close as possible to the accessory. **Do not place the air compressor where heat is excessive.**

When locating the compressor outside, make sure there is a minimum of 12 inches on each side of the compressor. There must be fresh air flow for proper cooling. **DO NOT ALLOW THE COMPRESSOR TO GET WET.**

Lubrication and Oil

⚠ CAUTION

Compressors are shipped without oil. Do not attempt to operate this air compressor without first adding oil to the crankcase. Serious damage can result from even limited operation unless filled with oil and broken in correctly. Make sure to closely follow initial start-up procedures.

Place unit on a level surface. Remove oil fill plug and slowly add a special compressor oil such as Sears 9-16426 or SAE 20-20W SF motor oil until it is even with the top of the oil fill hole. (It must not be allowed to be lower than 3/8" -- 6 threads down -- from the top at any time.) When filling the crankcase, the oil flows very slowly. If the oil is added too quickly, it will overflow and appear to be full. Crankcase oil capacity is 16 fluid ounces. Under winter-type conditions use SAE 10W oil. Multi-viscosity oil, 10W 30, will leave carbon deposits on critical components, reducing performance and compressor life. Replace oil fill plug.

NOTE

Drain and refill the compressor pump crankcase after the first 100 hours of operation.

GROUNDING INSTRUCTIONS

⚠ WARNING

RISK OF ELECTRICAL SHOCK. In the event of a short circuit, grounding reduces the risk of shock by providing an escape wire for the electric current. This air compressor must be properly grounded.

This portable air compressor is equipped with a cord having a grounding wire with an appropriate grounding plug. The plug must be used with an outlet that has

been installed and grounded in accordance with all local codes and ordinances. The outlet must have the same configuration as the plug. **DO NOT USE AN ADAPTER.**

Inspect the plug and cord before each use. Do not use if there are signs of damage.

⚠ DANGER

IMPROPER GROUNDING CAN RESULT IN ELECTRICAL SHOCK.

Do not modify the plug that has been provided. If it does not fit the available outlet, the correct outlet should be installed by a qualified technician.

If repairing or replacing cord or plug, the grounding wire must be kept separate from the current-carrying wires. Never connect the grounding wire to a flat blade plug terminal. The grounding wire has insulation with an outer surface that is green with or without yellow stripes.

If these grounding instructions are not completely understood, or if in doubt as to whether the compressor is properly grounded, have the installation checked by a qualified electrician.

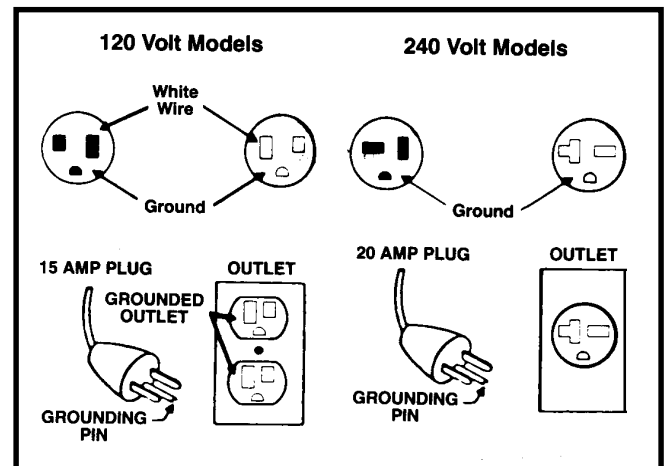

Voltage and Circuit Protection

Refer to your Specification Chart (page 6) for voltage and circuit protection requirements of your compressor. Use only a fuse or circuit breaker that is the same rating as the branch circuit the air compressor is operated on. If the compressor is connected to a circuit protected by fuses, use only dual element time delay fuses.

⚠ CAUTION

Certain air compressors can be converted from 120V to 240V operation. When converting an air compressor to 240V operation, the attached three-prong 120V cord assembly must be replaced with a three-pronged 240V cord assembly that can be purchased through a Sears Service Center.

Some models have a dual voltage motor, 120 and 240 volt. They are wired for 120 volt but can be converted to 240 volt operation. Instructions for connecting the motor for operation at 240 volt can be found printed on the label attached to the side of the motor.

⚠ CAUTION

Certain air compressor models can be operated on a 15 amp circuit if:

1. Voltage supply to circuit is normal.
2. Circuit is not used to supply any other electrical needs (lights, appliances, etc.)
3. Extension cords comply with specifications in this manual.
4. Circuit is equipped with a 15 amp circuit breaker or 15 amp time delay fuse.

Extension Cords

To avoid voltage drop and power loss to the motor, and to prevent overheating, use extra air hose instead of an extension cord.

If an extension cord *must* be used:

- use only a 3-wire extension cord that has a 3-blade grounding plug and a 3-slot receptacle that will accept the plug on the extension cord.
- make sure the extension cord is in good condition.
- the extension cord should be no longer than 50 feet.
- the minimum wire size is 12 gauge (AWG). (Wire size increases as gauge number decreases. 10 AWG and 8 AWG may also be used. DO NOT USE 14 AWG or 16 AWG.)

Piping

⚠ WARNING

Plastic or PVC pipe is not designed for use with compressed air. Regardless of its indicated pressure rating, plastic pipe can burst from air pressure. Use only metal pipe for air distribution lines.

If a pipe line is necessary, use pipe that is the same size as the air tank outlet. Piping that is too small will restrict the flow of air. If piping is over 100 feet long, use the next larger size. Bury underground lines below the frost line and avoid pockets where condensation

can gather and freeze. Apply pressure before underground lines are covered to make sure all pipe joints are free of leaks.

Connect the piping to the 3/8" NPT air outlet opening at the end of the air tank.

Additional Regulators and Controls

Since the air tank pressure is usually greater than that which is needed, a separate regulator is employed to control the air pressure ahead of any individual air driven device.

Separate air transformers which combine the function of air regulation, moisture and dirt removal should be used where applicable.

Break-in Procedure

⚠ CAUTION

Serious damage may result if the following break-in instructions are not closely followed.

This procedure is required only once, before the air compressor is put into service.

1. Set the pressure switch "AUTO/O" lever in the "O" position for "Off".
2. Plug the power cord into the correct branch circuit receptacle.
3. Do not attach hose to outlet. Leave the outlet open to the atmosphere.
4. Turn the regulator **clockwise**, opening it fully, to prevent air pressure build-up in the tank.
5. Move the "AUTO/O" lever to "AUTO". The compressor will start.
6. **RUN THE COMPRESSOR FOR 30 MINUTES.** Make sure the regulator is open and there is no tank pressure build-up.
7. After 30 minutes, close the regulator by turning it **counterclockwise**. The air tank will fill to cut-out pressure and then the motor will stop.

OPERATING PROCEDURES

1. Before attaching air hose or accessories, make sure the "AUTO/O" lever is set to "O" and the air regulator is closed.
2. Make sure that nothing is blocking the belt guard air openings or air filter inlet.
3. Pull the ring on all safety valve to make sure the valve moves freely and smoothly.
4. Check the oil level; add oil if necessary.
5. Clean or blow off fins or any part of compressor that collects dust and dirt. Compressor will run cooler and provide longer service.
6. Before attaching an air hose or accessory make sure the pressure switch lever is in the "OFF" position. Close the air regulator outlet by turning it counterclockwise.
7. Attach hose and accessories.
9. Turn the "AUTO/O" lever to "AUTO" and allow tank pressure to build. Motor will stop when tank pressure reaches "cut-out" pressure.
10. Open the regulator by turning it clockwise. Adjust the regulator to the correct pressure setting. Your compressor is ready for use.
11. Always operate the air compressor in well-ventilated areas; free of gasoline or other solvent vapors. Do not operate the compressor near the spray area.

⚠ WARNING

TOO MUCH AIR PRESSURE CREATES A HAZARDOUS RISK OF BURSTING. CAREFULLY FOLLOW STEPS 3 AND 5 BELOW EACH TIME THE COMPRESSOR IS USED.

⚠ CAUTION

Compressed air from the outfit may contain water condensation. Do not spray unfiltered air at an item that could be damaged. Some air operated tools or devices may require filtered air. Read the instructions for the air tool or device.

8. Check the manufacturer's maximum pressure rating for air tools and accessories. The regulator outlet pressure must never exceed the maximum pressure rating.

WHEN YOU ARE FINISHED:

12. Set the "AUTO/O" lever to "O".
13. Turn the regulator **counterclockwise** and set the outlet pressure to zero.
14. Remove the air tool or accessory.
15. Open the regulator and allow the air to slowly bleed from the tank. Close the regulator when tank pressure is approximately 20 psi.
16. Drain water from air tank.

⚠ WARNING

WATER WILL CONDENSE IN THE AIR TANK. IF NOT DRAINED, WATER WILL CORRODE AND WEAKEN THE AIR TANK CAUSING A RISK OF AIR TANK RUPTURE.

NOTE:

If drain cock valve is plugged, release all air pressure. The valve can then be removed, cleaned, then reinstalled.

17. After the water has been drained, close the drain valve. The air compressor can now be stored.

MAINTENANCE

⚠ WARNING

UNIT CYCLES AUTOMATICALLY WHEN POWER IS ON. WHEN DOING MAINTENANCE, YOU MAY BE EXPOSED TO VOLTAGE SOURCES, COMPRESSED AIR OR MOVING PARTS. PERSONAL INJURIES CAN OCCUR. BEFORE PERFORMING ANY MAINTENANCE OR REPAIR, UNPLUG THE COMPRESSOR AND BLEED OFF ALL AIR PRESSURE.

ALL MAINTENANCE AND REPAIR OPERATIONS NOT LISTED MUST BE DONE BY A QUALIFIED SERVICE TECHNICIAN.

Routine Maintenance Schedule

Daily:

1. Check oil level. Add if necessary.
2. Drain water from the air tank, any moisture separators or transformers.
3. Check for any unusual noise and/or vibration.
4. Manually check all safety valves to make sure they are operating properly.
5. Inspect for oil leaks and repair any leaks found.
6. Inspect air filter, replace if necessary.

Every 40 Hours of Operation:

1. Clean and inspect the air intake filter; replace if necessary.
2. Inspect condition of drive belt; replace if necessary.

Every 100 Hours of Operation:

1. Drain and refill compressor crankcase with 16 fluid ounces (473.2 ml) of clean compressor such as Sears 9-16426 or SAE 20-20W SF motor oil
2. Increase frequency of oil changes if humidity or operating conditions are extreme.

Every 160 Hours of Operation:

1. Check drive belt tension; adjust if necessary. (Refer to SERVICE INSTRUCTIONS in this manual.)
2. Inspect air lines and fittings for leaks; correct as necessary.
3. Check the alignment of the motor pulley to the flywheel. If necessary, align to within 1/32 inch on centerline.

Each Year of Operation or if a Problem

is Suspected:

Check condition of air compressor pump intake and exhaust valves. Replace if damaged or worn out.

Air Filter - Inspection and Replacement

⚠ WARNING

Hot surfaces. Risk of burn. Compressor heads are exposed when filter cover is removed. Allow compressor to cool prior to servicing.

A dirty air filter will not allow the compressor to operate at full capacity. Before you use the compressor, check the air filter to be sure it is clean.

If it is dirty, replace it with a new filter. On some models, the filter may be removed by using a pair of needle nosed pliers or a screwdriver. Pull or pry out

the old filter. Push in the new air filter. Other models require removal of the belt guard and/or filter retainer.

Check Valve Cleaning - Replacement

⚠ WARNING

Risk of personal injury. Manifold assembly contains compressed air which can be hazardous.

Manifold gets hot during operation.

Before servicing:

- Unplug or disconnect electrical supply to compressor.
 - Bleed tank of pressure.
 - Allow compressor to cool.
1. Release all air pressure from air tank and unplug outfit.
 2. Remove shroud.
 3. Loosen the top and bottom nuts and remove the outlet tube.
 4. Remove the pressure release tube, fitting, and connector.
 5. Unscrew the check valve (turn counterclockwise) using a socket wrench.
 6. Check that the valve disc moves freely inside the check valve and that the spring holds the disc in the upper, closed position. The check valve may be cleaned with a solvent, such as paint and varnish remover.
 7. Apply a Teflon based pipe sealant to the check valve threads. Reinstall the check valve (turn clockwise).
 8. Replace the pressure release tube and fitting.
 9. Replace the outlet tube and tighten top and bottom nuts.
 10. Replace the shroud.

Safety Valve - Inspection

⚠ WARNING

If the safety valve does not work properly, over-pressurization may occur, causing air tank rupture or an explosion. Before starting compressor, pull the ring on the safety valve to make sure that the safety valve operates freely. If the valve is stuck or does not operate smoothly, it must be replaced with the same type of valve.

Belt - Replacement

⚠ WARNING

SERIOUS INJURY OR DAMAGE MAY OCCUR IF PARTS OF THE BODY OR LOOSE ITEMS GET CAUGHT IN MOVING PARTS. NEVER OPERATE THE OUTFIT WITH THE BELT GUARD REMOVED. THE BELT GUARD SHOULD BE REMOVED ONLY WHEN THE COMPRESSOR IS UNPLUGGED.

Belt Guard - Removal and Installation

1. Move the "ON/AUTO-OFF" lever to the "OFF" position. Unplug the compressor. Release all air tank pressure.
2. On one-piece belt guards, remove the two beltguard screws on the bottom front of the outfit.
3. On two-piece belt guards, remove the front of the belt guard by disengaging the snaps. Insert a flat bladed screwdriver at each snap location and pry the beltguard apart.

Replace Belt

1. Unplug compressor.
2. Remove (one-piece) beltguard, or front of (two-piece) beltguard as described above.

NOTE

Loosen the wing nut at the hold down plate. The motor can be tilted to allow for easy removal or installation of the belt.

3. Remove belt and replace.

NOTE

The belt must be centered over the grooves on the flywheel and motor pulley.

Adjust Belt Tension

Adjust belt tension by tightening the wing nut until it makes contact with the washer, plus one additional turn.

Pressure Switch - Replacement

⚠ WARNING

PRESSURE LOADS BEYOND DESIGN LIMITS MAY CAUSE TANK RUPTURE OR EXPLOSION. PRESSURE SWITCH OPERATION IS RELATED TO MOTOR HP, TANK RATING AND SAFETY VALVE SETTING. DO NOT ATTEMPT TO ADJUST, REMOVE OR DEFEAT THE PRESSURE SWITCH, OR CHANGE AND MODIFY ANY PRESSURE CONTROL RELATED DEVICE. IF REPLACEMENT IS NECESSARY, THE SAME RATED SWITCH MUST BE USED. CONTACT A SEARS SERVICE CENTER FOR REPLACEMENT.

Motor Overload Protector - Reset

The motor has a manual thermal overload protector. If the motor overheats for any reason, the overload protector will shut off the motor. The motor must be allowed to cool down before restarting. Turn the unit off. To restart, depress the red reset button located on the end of the motor and turn ON/AUTO-OFF switch to the ON position.

NOTE

If the overload protector shuts the motor off frequently, check for a possible voltage problem. Low voltage can also be suspected when:

1. The motor does not get up to full power or speed.
2. Fuses blow out when the motor is started.
3. Lights dim when motor is started, and remain dim while it is running.

Pulley and Flywheel - Alignment

The compressor flywheel and motor pulley grooves must be in-line within 1/32" to assure belt alignment within sheave grooves. To check alignment, unplug compressor and remove the beltguard. Place a straight edge against the outside of the flywheel and measure the distance from it to the nearest groove. Alignment is achieved when the other end of the straight edge is within 1/32" of the measured dimension at the pulley grooves.

Servicing Intake and Exhaust Valves

The intake and exhaust valves as well as the valve plates and cylinder head will, over a period of time, accumulate a residue of carbon-like material on their surfaces. The material will decrease the efficiency of the compressor. These components should be inspected whenever a problem is suspected and cleaned or replaced with new parts. Refer to "Outfit PartsListing", if required. Use the following procedure to inspect the parts.

1. Unplug compressor and relieve all air pressure from the air tank.
2. Disconnect the pressure release and outlet lines from the air compressor.
3. Remove the hardware securing the cylinder head and remove the cylinder head and valve plate.

⚠ WARNING

MANY SOLVENTS ARE HIGHLY FLAMMABLE AND A HEALTH HAZARD IF INHALED. ALWAYS OBSERVE THE SOLVENT MANUFACTURER'S SAFETY INSTRUCTIONS AND WARNINGS.

4. Clean carbon deposits in head cavities and valve plates with lacquer thinner or other suitable solvent.
5. Clean the intake and exhaust valves with lacquer thinner or other suitable solvent. Inspect valves; replace if necessary.

NOTE

Do not use gasket cement on any gasket surface as this may clog compressor valve cavities and air flow areas.

6. Reinstall valve plate and gaskets.
7. Install the cylinder head. Snug mounting screws and studs tight, then torque to 25 to 30 foot pounds starting at the center and working toward the outside.
8. Reconnect the pressure release and outlet lines to the compressor pump.

Storage

1. Review the "Maintenance" section on the preceding pages and perform scheduled maintenance as necessary. Drain the water from the air tank.
2. Set the ON/AUTO-OFF switch to the "OFF" position, and unplug the unit.
3. Remove any air tool or accessory.
4. Protect the electrical cord and air hose from damage (such as being stepped on or run over). Wind them loosely around the outfit handle.
5. Store the compressor in a clean and dry location.

TROUBLESHOOTING GUIDE

⚠ WARNING

PERFORMING REPAIRS MAY EXPOSE VOLTAGE SOURCES, MOVING PARTS OR COMPRESSED AIR SOURCES. PERSONAL INJURY MAY OCCUR. PRIOR TO ATTEMPTING ANY REPAIRS, UNPLUG THE COMPRESSOR AND BLEED OFF TANK AIR PRESSURE.

| PROBLEM | CAUSE | CORRECTION |
|--|--|---|
| Excessive tank pressure - safety valve pops off. | Pressure switch does not shut off motor when compressor reaches cut-out pressure. Pressure switch cut-out too high. | Move the pressure switch lever to the "O" position. If the compressor doesn't shut off, disconnect from the electrical outlet source and return to a Sears Service Center to replace the pressure switch. Return the compressor to Sears Service Center to check and adjust, or replace switch. |
| Air leaks at fittings or hose. | Tube or hose fittings are not tight enough. | Tighten fittings using teflon tape where air can be heard escaping. Check fittings with soapy water solution. DO NOT OVERTIGHTEN. |
| Air leaks at pressure switch release valve. | Defective pressure switch release valve. Defective or dirty check valve. | Return to Sears Service Center for replacement of pressure switch. Check to see if the pin in the bottom of the pressure release valve is stuck. If it does not move freely, return to the Service Center for replacement of pressure switch. A defective check valve results in a constant air leak at the pressure release valve when there is pressure in the tank and the compressor is shut off. Remove and clean or replace check valve. DO NOT OVERTIGHTEN. |
| Air leaks in air tank or at air tank welds. | Defective air tank. | Air tank must be replaced. Do not repair the leak. Return compressor to Sears Service Center. ⚠ WARNING DO NOT DRILL INTO, WELD OR OTHERWISE MODIFY AIR TANK OR IT WILL WEAKEN. THE TANK CAN RUPTURE OR EXPLODE. |
| Air leaks between head and valve plate. | Leaking seal. | Torque head screws to 7-10 ft. lbs. If this does not stop leak, replace seal. |

| PROBLEM | CAUSE | CORRECTION |
|---|---|--|
| Pressure reading on the regulated pressure gauge drops when an accessory is used. | It is normal for some pressure drop to occur. | If there is an excessive amount of pressure drop when the accessory is used, adjust the regulator. NOTE Adjust the regulated pressure under flow conditions (while accessory is being used). |
| Air leak from safety valve. | Possible defect in safety valve. | Operate safety valve manually by pulling on ring. If valve still leaks, it should be replaced. |
| Knocking noise | Defective check valve. Loose pulley. Low oil level. Loose flywheel. Loose compressor mounting screws. Loose belt. Belt too tight. Carbon build-up. | Remove and clean or replace. Torque pulley set screw. Maintain prescribed oil level. Add oil. Torque screw 15-20 ft. lbs. Check screws. Torque as required (15-20 ft.-lbs.) Tighten wing nut until it contacts the washer, plus one more turn. Adjust belt tension (see "Belt Replacement".) Remove the head and valve plate. Clean the valve plate and top of the piston. (Be sure carbon does not fall into the cylinder.) Reassemble to 25-30 ft. lbs. using new gasket and torque screws. |
| Air leaks at or inside check valve. | Defective or dirty check valve. | A defective check valve results in a constant air leak at the pressure release valve when there is pressure in the tank and the compressor is shut off. Remove and clean or replace check valve. DO NOT OVER-TIGHTEN. |
| Excessive belt wear. | Belt is too loose or tight. Loose pulley. Pulley misalignment. | Adjust tension instructions. (See "Belt Adjustment or Replacement" section in this manual. Check for worn keyway or pulley bore. Also check for bent motor shaft. Replace parts if necessary. Motor pulley and flywheel must be in line within 1/32". (See "Pulley and Flywheel - Alignment" section in this manual.) |
| Squealing sound. | Loose belt. There is no oil in the compressor. | Adjust belt tension. (See "Belt Replacement" section in this manual.) Add oil to top of fill hole in base. |

| PROBLEM | CAUSE | CORRECTION |
|--|--|---|
| Compressor is not supplying enough air to operate accessories. | <p>Compressor is not large enough for air requirement.</p> <p>Restricted air intake filter.</p> <p>Hole in hose.</p> <p>Check valve restricted.</p> <p>Air leaks.</p> <p>Loose belt.</p> <p>Restricted or defective check valve.</p> | <p>Check the accessory air requirement. If it is higher than the SCFM or pressure supplied by your air compressor, you need a larger compressor.</p> <p>Clean or replace air intake filter. Do not operate the air compressor in any paint spray or drywall sanding area.</p> <p>Check and replace if required.</p> <p>Remove and clean, or replace.</p> <p>Tighten fittings.</p> <p>Adjust belt tension.</p> <p>Remove and clean or replace.</p> |
| Motor will not run or restart. | <p>Present tank pressure exceeds pressure switch "cut-in" pressure.</p> <p>Fuse blown, circuit breaker tripped.</p> <p>Motor overload protection switch has tripped.</p> <p>Possible defective motor or capacitor.</p> <p>Paint spray on internal motor parts.</p> <p>Check valve stuck open, putting pressure on head.</p> <p>Pressure release valve on pressure switch has not unloaded head pressure.</p> | <p>Motor will start automatically when tank pressure drops below "cut-in" pressure of pressure switch.</p> <ol style="list-style-type: none"> 1. Check fuse box for blown fuse and replace, if necessary. Reset circuit breaker. Do not use a fuse or circuit breaker with higher rating than that specified for your particular branch circuit. 2. Check for proper fuse; only Time Delay fuses are acceptable. 3. Check for low voltage conditions and/or proper extension cord. 4. Disconnect the other electrical appliances from circuit or operate the compressor on its own branch circuit. 5. Check for loose electrical connections. <p>Let motor cool off and overload switch will automatically reset.</p> <p>Return to Sears Service Center for inspection or replacement, if necessary.</p> <p>Have compressor checked at Sears Service Center. Do not operate the compressor in the paint spray area. See flammable vapor warning.</p> <p>Remove and clean, or replace the check valve.</p> <p>Bleed the line by pushing the lever on the pressure switch to the "O" position; if the valve does not open, replace it.</p> |
| Regulator knob continuous air leak. Regulator will not shut off at air outlet. | Dirty or damaged regulator internal parts. | Replace regulator. |

SEARS

CRAFTSMAN

MODEL NO.

SERVICE

HOW TO ORDER REPAIR PARTS

OWNERS MANUAL FOR

PERMANENTLY LUBRICATED TANK MOUNTED AIR COMPRESSOR

The model number of your Sears Air Compressor can be found on the maintenance label on the top of the shroud or on the bar code label on the rear of the air tank.

SERVICE AND REPAIR PARTS CALL 1-800-665-4455*

Keep this number handy should you require a service call or need to order repair parts.

If ordering parts make sure you have the name, make and model no. of the merchandise and the name and number of the part you wish to order.

***If calling locally, please use one of the following numbers:**

| | |
|----------------------|---------------------|
| Regina - 566-5124 | Montreal - 333-5740 |
| Toronto - 744-4900 | Halifax - 454-2444 |
| Kitchener - 894-7590 | Ottawa - 738-4440 |
| Vancouver - 420-8211 | |

WHEN ORDERING REPAIR PARTS, ALWAYS GIVE THE FOLLOWING INFORMATION:

- PART NUMBER
- PART DESCRIPTION
- MODEL NUMBER
- NAME OF ITEM

All parts listed may be ordered from any Sears Service Center and most Sears stores.

If the parts you need are not stocked locally, your order will be electronically transmitted to a Sears Repair Parts Distribution Center for handling.

SEARS

CRAFTSMAN

N° de modèle
919.728000

IMPORTANT:
Lire attentivement les directives
de sécurité et le mode d'emploi
avant d'utiliser l'appareil.

MANUEL D'INSTRUCTIONS

COMPRESSEUR D'AIR CRAFTSMAN MONTÉ SUR RÉSERVOIR

Inscrire à l'endroit désigné:

- 1) Le numéro de modèle indiqué sur l'étiquette d'entretien apposée sur le moteur ou sur l'étiquette du code à barres située à l'arrière du réservoir.
- 2) Le numéro de code de date indiqué sur l'étiquette apposée à l'arrière du réservoir d'air.
- 3) Le numéro de série indiqué sur l'étiquette apposée à l'arrière du réservoir d'air.
- 4) Le numéro d'enregistrement du réservoir indiqué sur la plaque signalétique métallique située à l'arrière du réservoir. Cette plaque est peinte de la même couleur que le réservoir.

Noter ces numéros pour référence.

Numéro de modèle _____

Numéro de série _____

Code de date _____

Numéro du réservoir _____

**Consignes de
sécurité
Assemblage
Utilisation
Entretien
Dépannage
Pièces**

Vendu par Sears Canada Inc., Toronto, Ontario M5B 2B8

TABLE DES MATIÈRES

| | | | |
|--|-----|---|--------------------|
| GARANTIE | 2 | MISE EN MARCHÉ | 9 |
| CONSIGNES DE SÉCURITÉ | 2 | ENTRETIEN | 10 |
| SYMBOLES DE MISE EN GARDE | 3-5 | Filtre à air - Inspection et remplacement | 10 |
| INFORMATION GÉNÉRALE | 6 | Clapet de retenue - Inspection et remplacement | 10 |
| GLOSSAIRE | 6 | Soupape de sûreté - Inspection et remplacement | 10 |
| TABLEAU DES SPÉCIFICATIONS | 6 | Moteur | 10 |
| DESCRIPTION DU FONCTIONNEMENT | 7 | Entreposage | 10 |
| OUTILS NÉCESSAIRES À L'ASSEMBLAGE | 7 | GUIDE DE DÉPANNAGE | 11-12 |
| ASSEMBLAGE | 7 | SCHÉMA - APPAREIL | 13 |
| PROCÉDÉS DE RODAGE | 8-9 | LISTE DES PIÈCES | 14 |
| Emplacement du compresseur | 8 | SCHÉMA - BLOC COMPRESSEUR | 15 |
| Lubrification et huile | 8 | LISTE DES PIÈCES - BLOC COMPRESSEUR | 16 |
| Mise à la masse | 8 | NOTES | 17 |
| Tension et protection du circuit | 8 | COMMANDE DE PIÈCES | Couverture arrière |
| Directives de rodage | 9 | | |

GARANTIE COMPLÈTE D'UN AN SUR LES COMPRESSEURS D'AIR SEARS

Si ce compresseur fait défaut, au cours de l'année suivant la date d'achat, pour cause de défaut de matériau ou main-d'oeuvre, LE RETOURNER À L'UN DES MAGASINS SEARS LE PLUS PROCHE QUI LE RÉPARERA GRATUITEMENT.

Si le compresseur est utilisé à des fins commerciales ou de location, cette garantie se limite à 90 jours à partir de la date d'achat.

Cette garantie est complémentaire à toute autre garantie statutaire qui peut varier d'une province à l'autre.

SEARS CANADA INC, TORONTO ONT. M5B 2B8

MESURES DE SÉCURITÉ - DÉFINITIONS

Ce guide contient des renseignements importants que vous devez bien saisir. Cette information porte sur **VOTRE SÉCURITÉ** et sur **LA PRÉVENTION DE PROBLÈMES D'ÉQUIPEMENT**. Afin de vous aider à identifier cette information, nous avons utilisé des signes de danger plus bas. Veuillez lire attentivement ce guide en portant une attention particulière à ces sections. **CONSERVEZ CES DÉFINITIONS/INSTRUCTIONS.**

DANGER

DANGER : Indique un danger imminent qui, s'il n'est pas évité, causera de graves blessures ou la mort.

MISE EN GARDE

MISE EN GARDE : Indique la possibilité d'un danger qui, s'il n'est pas évité peut causer des blessures mineures ou moyennes.

AVERTISSEMENT

AVERTISSEMENT : Indique la possibilité d'un danger qui, s'il n'est pas évité, pourrait causer de graves blessures ou la mort.

MISE EN GARDE

MISE EN GARDE (sans le symbole d'attention) : Indique la possibilité d'un danger qui, s'il n'est pas évité, peut causer des dommages à la propriété.

MESURES DE SÉCURITÉ IMPORTANTES



CONSERVER CES DIRECTIVES



AVERTISSEMENT

UN EMPLOI OU UN ENTRETIEN NON APPROPRIÉS DE CE PRODUIT PEUT CAUSER DES BLESSURES GRAVES ET DES DOMMAGES À LA PROPRIÉTÉ. LIRE ATTENTIVEMENT TOUS LES AVERTISSEMENTS ET LES DIRECTIVES D'UTILISATION AVANT D'UTILISER CET APPAREIL.

DANGER

RISQUE D'EXPLOSION OU D'INCENDIE



| RISQUE | PRÉVENTION |
|---|--|
| <p>LES ÉTINCELLES QUI PROVIENNENT DES CONTACTS ÉLECTRIQUES DU MOTEUR ET DU MANOSTAT SONT CONSIDÉRÉES NORMALES.</p> <p>SI DES ÉTINCELLES ÉLECTRIQUES DU COMPRESSEUR ENTRENT EN CONTACT AVEC DES VAPEURS INFLAMMABLES, ELLES PEUVENT S'ENFLAMMER, PROVOQUANT UN INCENDIE OU UNE EXPLOSION.</p> <p>TOUTE OBSTRUCTION DES ORIFICES D'AÉRATION DU COMPRESSEUR ENTRAÎNERA UNE SURCHAUFFE DANGEREUSE ET RISQUE DE CAUSER UN INCENDIE.</p> <p>SI CET APPAREIL FONCTIONNE SANS SUPERVISION, CELA RISQUE DE CAUSER DES BLESSURES GRAVES OU DES DOMMAGES À LA PROPRIÉTÉ.</p> | <p>TOUJOURS UTILISER LE COMPRESSEUR DANS UN ENDROIT BIEN AÉRÉ, LOIN DE TOUTE MATIÈRE COMBUSTIBLE ET DES VAPEURS D'ESSENCE OU DE SOLVANTS.</p> <p>SI DES MATIÈRES INFLAMMABLES DOIVENT ÊTRE VAPORISÉES, SITUER LE COMPRESSEUR À UNE DISTANCE D'AU MOINS 20 PIEDS DE LA ZONE DE VAPORISATION. IL PEUT S'AVÉRER NÉCESSAIRE D'UTILISER UN BOYAU SUPPLÉMENTAIRE.</p> <p>ENTREPOSER LES MATIÈRES INFLAMMABLES DANS UN ENDROIT SÉCURITAIRE, LOIN DU COMPRESSEUR.</p> <p>NE JAMAIS PLACER DES OBJETS CONTRE OU SUR LE COMPRESSEUR. UTILISER LE COMPRESSEUR DANS UN ENDROIT OUVERT, À AU MOINS 12 POUCES (30 cm) DE TOUT MUR OU OBSTRUCTION QUI RÉDUIT LE DÉBIT D'AIR FRAIS VERS LES ORIFICES D'AÉRATION.</p> <p>UTILISER LE COMPRESSEUR DANS UN ENDROIT PROPRE. NE PAS UTILISER L'APPAREIL À L'INTÉRIEUR OU DANS UN ENDROIT CLOS.</p> <p>TOUJOURS RESTER À PROXIMITÉ DE L'APPAREIL LORSQU'IL EST EN FONCTION.</p> |

RISQUE D'ÉCLATEMENT



RÉSERVOIR D'AIR : LES CONDITIONS SUIVANTES PEUVENT AFFAIBLIR LES PAROIS DU RÉSERVOIR ET PROVOQUER UNE EXPLOSION VIOLENTE DU RÉSERVOIR QUI RISQUE DE CAUSER DES DOMMAGES À LA PROPRIÉTÉ OU DES BLESSURES GRAVES.

| RISQUE | PRÉVENTION |
|--|--|
| <p>1. LE DÉFAUT DE VIDANGER DE FAÇON APPROPRIÉE L'EAU CONDENSÉE DANS LE RÉSERVOIR RISQUE DE CAUSER LA ROUILLE ET L'AMINCISSEMENT DES PAROIS EN ACIER DU RÉSERVOIR.</p> <p>2. DES MODIFICATIONS OU TENTATIVES DE RÉPARATION FAITES SUR LE RÉSERVOIR.</p> <p>3. DES MODIFICATIONS NON AUTORISÉES APPORTÉES À LA SOUPAPE DE DÉCHARGE, À LA SOUPAPE DE SÛRETÉ OU À TOUTE AUTRE COMPOSANTE QUI CONTRÔLE LA PRESSION DU RÉSERVOIR.</p> <p>4. DES VIBRATIONS EXCESSIVES PEUVENT AFFAIBLIR LE RÉSERVOIR ET CAUSER UNE RUPTURE OU UNE EXPLOSION. DES VIBRATIONS EXCESSIVES SERONT PRODUITES SI LE COMPRESSEUR N'EST PAS FIXÉ DE FAÇON APPROPRIÉE.</p> <p>FIXATIONS ET ACCESSOIRES : LE FAIT D'EXCÉDER LA PRESSION NOMINALE DES OUTILS PNEUMATIQUES, PISTOLETS PULVÉRISATEURS, ACCESSOIRES PNEUMATIQUES, PNEUS ET AUTRES OBJETS GONFLABLES RISQUE DE PROVOQUER L'EXPLOSION DE CES DERNIERS ET LA PROJECTION DE PIÈCES, CE QUI RISQUE DE CAUSER DE GRAVES BLESSURES.</p> | <p>PURGER LE RÉSERVOIR QUOTIDIENNEMENT OU APRÈS CHAQUE UTILISATION. SI LE RÉSERVOIR ACCUSE UNE FUITE, LE REMPLACER IMMÉDIATEMENT PAR UN NOUVEAU RÉSERVOIR OU REMPLACER LE COMPRESSEUR AU COMPLET.</p> <p>NE JAMAIS PERFORER AVEC UNE PERCEUSE, SOUDER OU FAIRE UNE MODIFICATION QUELCONQUE AU RÉSERVOIR OU À SES ACCESSOIRES.</p> <p>LE RÉSERVOIR EST CONÇU POUR SUBIR DES PRESSIONS DE SERVICE PARTICULIÈRES. NE JAMAIS EFFECTUER DES RÉGLAGES NI SUBSTITUER DES PIÈCES POUR MODIFIER LES PRESSIONS DE SERVICE ÉTABLIES À L'USINE.</p> <p>POUR LE CONTRÔLE ESSENTIEL DE LA PRESSION D'AIR, IL FAUT POSER UN RÉGULATEUR DE PRESSION ET UN MANOMÈTRE À LA SORTIE D'AIR DU COMPRESSEUR. SUIVRE LES RECOMMANDATIONS DU FABRICANT DE L'ÉQUIPEMENT ET NE JAMAIS EXCÉDER LA VALEUR NOMINALE DE PRESSION SPÉCIFIÉE DES ACCESSOIRES. NE JAMAIS UTILISER LE COMPRESSEUR POUR GONFLER DES OBJETS À FAIBLE PRESSION, TELS QUE LES JOUETS D'ENFANT, LES BALLONS DE FOOTBALL OU DE BASKET-BALL, ETC.</p> |

DANGER

RISQUE DE PROJECTION D'OBJETS

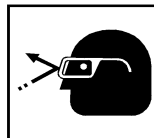

| RISQUE | PRÉVENTION |
|---|---|
| <p>LE JET D'AIR COMPRIMÉ PEUT CAUSER DES LÉSIONS AUX TISSUS DE LA PEAU EXPOSÉE ET PEUT PROJETER DE LA SALETÉ, DES COPEAUX, DES PARTICULES LIBRES ET DE PETITS OBJETS À HAUTE VITESSE, CE QUI RISQUE DE CAUSER DES DOMMAGES À LA PROPRIÉTÉ OU DES BLESSURES.</p> | <p>PORTER TOUJOURS DES LUNETTES DE PROTECTION HOMOLOGUÉES ANSI Z87.1 AVEC DES ÉCRANS LATÉRAUX LORS DE L'UTILISATION DU COMPRESSEUR.</p> <p>NE JAMAIS DIRIGER LA BUSE OU LE PULVÉRISATEUR VERS SOI, VERS D'AUTRES PERSONNES OU VERS DES ANIMAUX.</p> <p>TOUJOURS METTRE LE COMPRESSEUR HORS FONCTION ET PURGER LA PRESSION DU BOYAU D'AIR ET DU RÉSERVOIR AVANT D'ENTAMER L'ENTRETIEN OU D'ATTACHER DES OUTILS OU ACCESSOIRES.</p> |

RISQUE PAR INHALATION



| RISQUE | PRÉVENTION |
|---|---|
| <p>L'AIR COMPRIMÉ DE VOTRE COMPRESSEUR D'AIR N'EST PAS SÉCURITAIRE POUR L'INHALATION. LE JET D'AIR PEUT CONTENIR DU MONOXYDE DE CARBONE, DES VAPEURS TOXIQUES OU DES PARTICULES SOLIDES DU RÉSERVOIR.</p> <p>LES MATIÈRES VAPORISÉES TELLES QUE LA PEINTURE, LES SOLVANTS DE PEINTURE, LES DÉCAPANTS, LES INSECTICIDES ET LES HERBICIDES CONTIENNENT DES VAPEURS NOCIVES ET TOXIQUES.</p> | <p>TOUJOURS UTILISER LE COMPRESSEUR D'AIR À L'EXTÉRIEUR, DANS UN ENDROIT PROPRE ET BIEN AÉRÉ. ÉVITER DES ENDROITS CLOS TELS QUE GARAGES, SOUS-SOLS ET HANGARS D'ENTREPOSAGE QUI NE SONT PAS DOTÉS DE SYSTÈMES D'ÉCHANGE D'AIR. GARDER LES ENFANTS, LES ANIMAUX DOMESTIQUES ET AUTRES, LOIN DE LA ZONE DE TRAVAIL.</p> <p>NE JAMAIS INHALER L'AIR ÉMIS PAR LE COMPRESSEUR, QUE CE SOIT DIRECTEMENT OU AU MOYEN D'UN DISPOSITIF RESPIRATEUR BRANCHÉ AU COMPRESSEUR.</p> <p>TRAVAILLER DANS UN ENDROIT OÙ IL Y A UNE BONNE VENTILATION TRANSVERSALE. BIEN LIRE ET RESPECTER LES DIRECTIVES DE SÉCURITÉ INDICQUÉES SUR L'ÉTIQUETTE OU LA FICHE SIGNALÉTIQUE DE LA MATIÈRE QUI EST VAPORISÉE. PORTER UN RESPIRATEUR HOMOLOGUÉ PAR LE NIOSH/MSHA ET CONÇU POUR L'APPLICATION EN QUESTION.</p> |

RISQUE DE CHOC ÉLECTRIQUE



| RISQUE | PRÉVENTION |
|---|--|
| <p>VOTRE COMPRESSEUR D'AIR EST ALIMENTÉ PAR ÉLECTRICITÉ. COMME AVEC TOUS LES APPAREILS ÉLECTRIQUES, SI L'APPAREIL N'EST PAS UTILISÉ DE FAÇON APPROPRIÉE, IL PEUT CAUSER DES CHOCS ÉLECTRIQUES.</p> <p>TOUTE RÉPARATION EFFECTUÉE PAR UNE PERSONNE NON QUALIFIÉE PEUT ENTRAÎNER DES BLESSURES GRAVES OU LA MORT PAR ÉLECTROCUTION.</p> <p>MISE À LA TERRE : LE DÉFAUT D'ÉTABLIR UNE MISE À LA TERRE APPROPRIÉE POUR CET APPAREIL PEUT ENTRAÎNER DES BLESSURES GRAVES OU LA MORT PAR ÉLECTROCUTION. VOIR LES DIRECTIVES DE MISE À LA TERRE.</p> | <p>NE JAMAIS FAIRE FONCTIONNER LE COMPRESSEUR À L'EXTÉRIEUR LORSQU'IL PLEUT OU DANS DES CONDITIONS HUMIDES.</p> <p>NE JAMAIS FAIRE FONCTIONNER LE COMPRESSEUR SANS LES COUVERCLES OU LORSQUE CEUX-CI SONT ENDOMMAGÉS.</p> <p>TOUT CÂBLAGE ÉLECTRIQUE OU TOUTE RÉPARATION REQUIS SUR CET APPAREIL DEVRAIT ÊTRE EFFECTUÉ PAR LE PERSONNEL D'UN CENTRE DE SERVICE APRÈS-VENTE AUTORISÉ, CONFORMÉMENT AUX CODES ÉLECTRIQUES NATIONAUX ET LOCAUX.</p> <p>S'ASSURER QUE LE CIRCUIT ÉLECTRIQUE ALIMENTANT LE COMPRESSEUR FOURNIT UNE MISE À LA TERRE ÉLECTRIQUE APPROPRIÉE, UNE TENSION APPROPRIÉE ET UNE PROTECTION ADÉQUATE PAR FUSIBLES.</p> |

DANGER

RISQUE RELIÉ AUX PIÈCES MOBILES

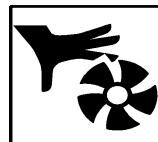

| RISQUE | PRÉVENTION |
|--|---|
| <p>LES PIÈCES MOBILES TELLES QUE LA POULIE, LE VOLANT-MOTEUR ET LA COURROIE PEUVENT ENTRAÎNER DES BLESSURES GRAVES SI ELLES ENTRENT EN CONTACT AVEC UNE PARTIE DU CORPS OU DES VÊTEMENTS.</p> <p>EN TENTANT DE FAIRE FONCTIONNER LE COMPRESSEUR AVEC DES PIÈCES MANQUANTES OU ENDOMMAGÉES, OU DE RÉPARER LE COMPRESSEUR SANS LES GARDES DE PROTECTION, ON S'EXPOSE AUX PIÈCES MOBILES, CE QUI PEUT ENTRAÎNER DES BLESSURES GRAVES.</p> | <p>NE JAMAIS FAIRE FONCTIONNER LE COMPRESSEUR SANS LES GARDES OU LES COUVERCLES OU LORSQUE CEUX-CI SONT ENDOMMAGÉS.</p> <p>TOUTE RÉPARATION REQUISE SUR CET APPAREIL DEVRAIT ÊTRE EFFECTUÉE PAR LE PERSONNEL D'UN CENTRE DE SERVICE APRÈS-VENTE AUTORISÉ.</p> |

RISQUE DE BRÛLURES



| RISQUE | PRÉVENTION |
|---|---|
| <p>LE FAIT DE TOUCHER AUX SURFACES DE MÉTAL EXPOSÉES TELLES QUE LA TÊTE DU COMPRESSEUR OU LES TUBES DE SORTIE PEUT CAUSER DE GRAVES BRÛLURES À LA PEAU.</p> <p>LA TÊTE DU COMPRESSEUR ET LES TUBES DEVIENNENT TRÈS CHAUDS LORS DU FONCTIONNEMENT.</p> | <p>NE JAMAIS TOUCHER AUX PIÈCES DE MÉTAL EXPOSÉES DU MOTEUR OU DU COMPRESSEUR DURANT OU IMMÉDIATEMENT APRÈS LE FONCTIONNEMENT. LE MOTEUR ET LE COMPRESSEUR DEMEURENT CHAUDS PENDANT PLUSIEURS MINUTES APRÈS LEUR FONCTIONNEMENT.</p> <p>NE PAS TENTER D'ATTEINDRE LES COMPOSANTES DERRIÈRE LES GARDES DE PROTECTION ET NE PAS EFFECTUER DE L'ENTRETIEN AVANT D'AVOIR LAISSÉ REFROIDIR L'APPAREIL.</p> |

RISQUE DE CHUTE



| RISQUE | PRÉVENTION |
|--|--|
| <p>UN COMPRESSEUR PORTATIF PEUT TOMBER D'UNE TABLE, D'UN ÉTABLI OU D'UN TOIT. L'IMPACT PEUT CAUSER DES DOMMAGES AU COMPRESSEUR ET DES BLESSURES CORPORELLES OU LA MORT DE L'UTILISATEUR.</p> | <p>TOUJOURS S'ASSURER DE LA STABILITÉ DU COMPRESSEUR AVANT DE LE FAIRE FONCTIONNER AFIN DE PRÉVENIR TOUT MOUVEMENT ACCIDENTEL DE L'APPAREIL. NE JAMAIS UTILISER UN COMPRESSEUR SUR UN TOIT OU DANS UNE POSITION ÉLEVÉE ; UTILISER PLUTÔT UN BOYAU D'AIR SUPPLÉMENTAIRE POUR ATTEINDRE LES ENDROITS ÉLEVÉS.</p> |

RISQUE DE DOMMAGES À LA PROPRIÉTÉ PENDANT LE TRANSPORT DU COMPRESSEUR (incendie, inhalation, dommages aux surfaces du véhicule)

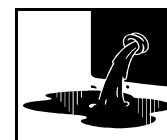

| RISQUE | PRÉVENTION |
|--|--|
| <p>DES FUITES OU DES DÉVERSEMENTS D'HUILE PEUVENT SE PRODUIRE ET ENTRAÎNER DES RISQUES D'INCENDIE, OU DES PROBLÈMES AUX VOIES RESPIRATOIRES, DES BLESSURES GRAVES OU LA MORT. DES FUITES D'HUILE ENDOMMAGENT LES TAPIS, LA PEINTURE ET TOUTE AUTRE SURFACE DES VÉHICULES OU DES REMORQUES.</p> | <p>TOUJOURS PLACER LE COMPRESSEUR SUR UN TAPIS DE PROTECTION POUR ÉVITER L'ENDOMMAGEMENT DU VÉHICULE PAR DES FUITES. RETIRER LE COMPRESSEUR DU VÉHICULE IMMÉDIATEMENT À L'ARRIVÉE.</p> |

INFORMATION GÉNÉRALE

Vous avez fait l'achat d'un compresseur d'air muni d'une pompe de compresseur d'air à phase unique, de 2 cylindres en aluminium (avec chemises en fonte), d'un réservoir d'air, de roues, d'une poignée et de dispositifs et contrôles associés.

Votre compresseur d'air peut être utilisé avec des pistolets à peindre, des outils pneumatiques, des pistolets à calfeutrer, des pistolets graisseurs, des pinceaux vaporisateurs, des sableuses ainsi que pour le gonflage de pneus et de jouets en plastique ou pour la vaporisation de pesticides, d'insecticides, etc... Un régulateur de pression d'air est requis pour la plupart de ces applications.

Un filtre à air en ligne qui élimine l'humidité et les vapeurs d'huile dans l'air comprimé est généralement nécessaire lorsqu'un pistolet à peindre est employé.

Un lubrificateur en ligne est habituellement requis pour les outils pneumatiques afin de prolonger la durée de vie utile de l'outil.

Un condensateur d'air distinct qui combine les fonctions du régulateur d'air et de l'enlèvement de l'humidité et de la saleté devrait être utilisé au besoin.

GLOSSAIRE

CFM: (Cubic feet per minute) pi.cu.par minute

SCFM: (standard CFM) pi.cu./min. standard. C'est une mesure du débit d'air.

PSI: (Pounds per square inch) lbs./po.ca., unité de mesure de pression.

ASME: American Society of Mechanical Engineers. L'équipement est fabriqué et testé conformément aux standards ASME.

Point de déclenchement du pressostat: Quand le moteur est à l'arrêt, la pression à l'intérieur du réservoir diminue au fur et à mesure qu'on utilise les accessoires. Quand la pression à l'intérieur du réservoir baisse au-dessous d'un certain niveau, le moteur redémarre automatiquement. Ce niveau est appelé "point de déclenchement du pressostat" (Cut-in pressure)

Point de consigne d'arrêt du pressostat: Quand on met en fonctionnement le compresseur, la pression à l'intérieur du réservoir augmente jusqu'à un certain niveau auquel le compresseur s'arrête, protégeant ainsi le réservoir de pressions excessives. Ce niveau est appelé "point d'arrêt du pressostat" (Cut-out pressure)

ACNOR: Les appareils électriques vendus au Canada doivent porter la certification de l'Acnor. L'Acnor est l'Association canadienne de normalisation. C'est elle qui établit les normes de sécurité et qui effectue les vérifications. L'équipement Sears certifié Acnor dépasse souvent les normes électriques et sécuritaires exigées par l'ACNOR.

TABLEAU DES SPÉCIFICATIONS

| | |
|---|----------------------|
| N° de modèle | 919.728000 |
| Alésage | 2 3/8 po |
| Course | 1.35 po |
| Tension - monophasée | 120/240 |
| Capacité minimum du branchement électrique | 15 A |
| Type de fusible | à action différée |
| Ampérage à la pression maximum | 15 A |
| Capacité du réservoir d'air | ASME / 30 gal. É.-U. |
| Point de déclenchement du pressostat (marche) | 100 psi |
| Point d'arrêt du pressostat (arrêt) | 125 psi |
| SCFM (pi.cu./min.std).@ 40 psi | 7.2 |
| SCFM (pi.cu./min.std).@ 90 psi | 5.6 |

DESCRIPTION DU FONCTIONNEMENT

Pompe de compresseur d'air : Pour comprimer l'air, le piston se meut de bas en haut et vice versa, dans le cylindre. Pendant la descente du piston, l'air est aspiré dans les soupapes d'admission. Les soupapes d'échappement demeurent fermées. Pendant la montée du piston, l'air est comprimé. Les soupapes d'admission se ferment et l'air comprimé est aspiré dans les soupapes d'échappement et ensuite dans le tuyau de sortie, le clapet de retenue et dans le réservoir d'air.

Clapet de retenue : Quand le compresseur fonctionne, le clapet de retenue est ouvert permettant ainsi à l'air comprimé de passer dans le réservoir. Quand le compresseur s'arrête au point d'arrêt, le clapet de retenue se ferme, empêchant le retour d'air du réservoir.

Pressostat : Le pressostat est muni d'un petit levier et d'une étiquette indiquant "Auto/O". À la position "O" le compresseur ne fonctionne pas. À la position "Auto", le pressostat met en marche automatiquement le moteur quand la pression dans le réservoir baisse au-dessous du point de déclenchement. Il arrête le moteur quand la pression du réservoir atteint le point d'arrêt du pressostat.

Détendeur de pression : Le détendeur de pression situé du côté du pressostat, est conçu pour libérer automatiquement l'air comprimé de la culasse du compresseur et du tuyau de sortie lorsque le «point d'arrêt» est atteint dans le compresseur ou que celui-ci est fermé. Si l'air n'est pas libéré, le moteur tentera de démarrer mais ne pourra le faire.

Valve de décharge : Cette valve permet d'évacuer l'air de la culasse du compresseur, au démarrage, jusqu'à ce que le compresseur atteigne sa vitesse de croisière. À ce moment, la valve se ferme et le compresseur comprime l'air. Ce dispositif réduit l'ampérage au démarrage.

Soupape de sûreté : Si le pressostat n'arrête pas le compresseur au point d'arrêt, la soupape de sûreté protège l'unité contre des pressions excessives en faisant évacuer l'air à un point de pression préalablement fixé par le fabricant de la soupape (légèrement supérieur au point d'arrêt).

Régulateur de pression : La pression de l'air arrivant du réservoir est contrôlée par le bouton du régulateur. Le bouton est du type insensible aux vibrations. Tirer le bouton vers le haut pour modifier la pression et le presser vers le bas pour le bloquer. Tourner le bouton dans le sens des aiguilles d'une montre pour augmenter la pression, et le tourner dans le sens inverse pour la diminuer. Pour éviter les rajustements nécessaires quand on change le point de déclenchement, commencer par une pression inférieure pour atteindre la pression de réglage désirée. Si vous partez d'un point de pression supérieur à celui désiré, descendez plus bas que ce dernier et remontez pour atteindre le point désiré. La pression de sortie pour un outil devra tenir compte des exigences de celui-ci et devra probablement être réglée pendant son fonctionnement.

Manomètre du détendeur : Le manomètre de sortie indique la pression de l'air sortant du détendeur vers l'outil. Cette pression est contrôlée par le détendeur et est toujours égale ou inférieure à la pression du réservoir (Voir "Mise en marche").

Manomètre du réservoir : Le manomètre du réservoir indique la pression d'air dans le réservoir.

Filtre d'admission d'air : Ce filtre a été conçu pour purifier l'air qui entre dans la pompe. Ce filtre doit toujours être propre et les événements libres de toutes obstructions. Voir Entretien.

Vanne de vidange : La vanne est située au bas du réservoir et sert à vidanger l'eau de condensation qui s'est accumulée dans le réservoir. Pour vidanger, dégager la pression par la vanne de sûreté jusqu'à 15 psi. Dévisser ensuite la vanne de vidange pour vidanger l'eau.

OUTILS NÉCESSAIRES À L'ASSEMBLAGE

- Douille 9/16 po et clé ouverte pour enlever les cartons d'emballage.
- Clé ouverte ou douille 3/8 po pour fixer les vis de la poignée.

Installation des roues, poignées et bande de caoutchouc à la base

▲ MISE EN GARDE

Il peut être nécessaire de soutenir ou de consolider une extrémité de l'appareil lors de la fixation des roues en raison de la tendance du compresseur à basculer.

1. Retirez la bande de protection en papier de l'endos de la bande en caoutchouc autocollante. Appliquez la bande en caoutchouc à la base des pattes du réservoir d'air. Appuyez fermement pour fixer.
2. La fixation de la patte située sous l'autre côté du réservoir d'air comprend 2 orifices de chaque côté pour le montage des roues. Placez un boulon d'épaulement dans l'orifice de la roue. Sur les modèles munis de roues de 10 po (25,4 cm), passez le boulon à travers l'orifice **DU HAUT** de la fixation de la patte. Sur les modèles munis de roues de 8 po (20,32 cm), passez le boulon à travers l'orifice **DU BAS** de la fixation de la patte. Vissez un contre-écrou à six pans. Le contre-écrou spécial ne tourne pas librement. Serrez l'écrou fermement jusqu'à ce qu'il touche à la patte du réservoir. L'appareil sera stable si les roues sont bien installées.

REMARQUE

C'est le côté où l'essieu dépasse la roue qui doit être boulonné à la patte du compresseur.

▲ AVERTISSEMENT

LES ROUES ET LA POIGNÉE N'OFFRENT PAS UN ESPACE DE DÉGAGEMENT, LA STABILITÉ OU LE SUPPORT ADÉQUATS POUR PERMETTRE DE TIRER L'APPAREIL EN MONTANT OU EN DESCENDANT DES MARCHES OU UN ESCALIER. L'APPAREIL DOIT ÊTRE SOULEVÉ OU POUSSÉ SUR UNE RAMPE. NE PAS SOULEVER L'APPAREIL PAR LE MONTAGE DU COLLECTEUR EN RAISON DES DOMMAGES QU'IL POURRAIT AINSI SUBIR.

Installation de la poignée

1. Insérez l'extrémité ouverte de la poignée sous le chevalet de raccordement (schéma 1). Avant de fixer la poignée, vous devrez peut-être tirer sur les extrémités ouvertes de la poignée pour les écarter afin qu'elles puissent bien s'ajuster contre le côté du chevalet de raccordement. En faisant face à l'extrémité ouverte du chevalet, placez la poignée vers les deux pattes repliées, à l'intérieur des parois du chevalet. Poussez **lentement** les extrémités ouvertes de la poignée sur les deux pattes en même temps (schéma 2). Continuez à pousser la poignée dans le chevalet jusqu'à ce que les orifices sur le côté du chevalet et de la poignée soient alignés.
2. Passez l'extrémité droite de chaque bride de retenue à travers l'orifice du chevalet et des deux orifices de la poignée (schéma 3).
3. Faites pivoter chaque bride de retenue dans le sens des aiguilles d'une montre et appuyez jusqu'à ce qu'elles fassent entendre un dé clic et soient bien en place par-dessus les montants de la poignée (schéma 4).

4. Si la poignée a trop de jeu, elle n'est pas bien installée. Vérifiez les points suivants :
 - A. Est-ce que les pattes sont toutes deux à l'intérieur de la poignée (étape n° : 1) ?
 - B. Est-ce que les brides de retenue passe à travers le chevalet et la poignée (étape n° : 2) ?



SCHÉMA 1

SCHÉMA 2

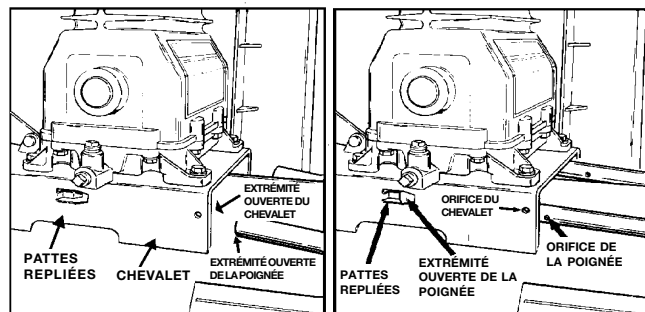

SCHÉMA 3

SCHÉMA 4

PROCÉDÉS DE RODAGE

Emplacement du compresseur d'air

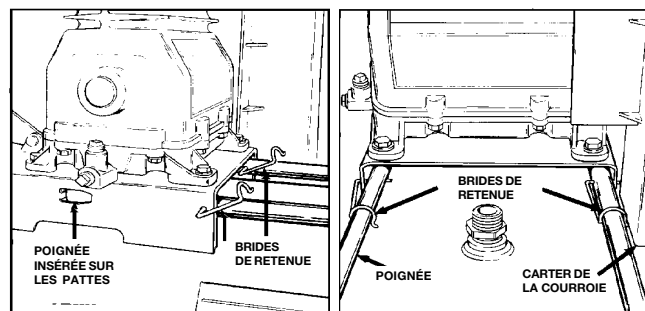
Faites fonctionner le compresseur d'air dans un endroit propre, sec et bien ventilé. Les lames du ventilateur à volant doivent être maintenues libres de toutes obstructions qui pourraient nuire au débit d'air qui passe par le filtre d'admission. Le carter et la tête de la pompe sont munis de lamelles permettant de fournir un refroidissement adéquat.

Si le taux d'humidité dans la pièce est élevé, un filtre à air peut être installé sur l'adaptateur du tube de sortie d'air pour éliminer l'excès d'humidité. Suivez attentivement les instructions sur l'emballage du filtre pour en assurer l'installation adéquate. Il doit être installé aussi près que possible de l'accessoire. **Ne pas placer le compresseur d'air là où il y a une chaleur intense.**

Pour placer le compresseur à l'extérieur, assurez-vous qu'il y a un espace libre de 12 po (30,5 cm) au moins de chaque côté du compresseur. Une circulation d'air frais est nécessaire pour assurer un refroidissement approprié. **TENIR LE COMPRESSEUR À L'ABRI DE LA PLUIE.**

Lubrification et huile

⚠ MISE EN GARDE

Les compresseurs sont expédiés sans huile. Ne tentez pas de faire fonctionner ce compresseur sans avoir versé de l'huile dans le carter. L'utilisation du compresseur sans y avoir versé de l'huile, même pour une courte période, ou l'utilisation sans avoir rodé le compresseur de façon appropriée, risque de causer des dommages graves. Il faut absolument suivre la procédure de mise en marche initiale.

Placez l'appareil sur une surface à niveau. Retirez le bouchon de remplissage d'huile et versez de l'huile spéciale pour compresseurs, telle que l'huile Sears 9-16426 ou l'huile moteur SAE 20-20W SF, jusqu'à ce que le niveau atteigne la surface supérieure de l'orifice de remplissage. [Le niveau d'huile ne doit jamais être inférieur à 3/8 po (6 filets) de la surface supérieure]. Lorsque vous versez de l'huile dans le carter, l'huile s'écoule très lentement. Si vous ajoutez l'huile trop rapidement, elle débordera, ce qui vous fera penser que le carter est plein. La capacité d'huile du carter est de 16 onces liquides (473 ml). Utilisez de l'huile SAE 10W en hiver. L'huile à viscosité multiple 10W30 laissera des dépôts de charbon sur les composants critiques, ce qui diminuera le rendement et la vie utile du compresseur. Remplacez le bouchon de remplissage d'huile.

REMARQUE :

Purger et remplir le carter de la pompe du compresseur après les premières 100 heures d'utilisation.

Directives Mise à la masse

⚠ DANGER

RISQUE DE CHOC ÉLECTRIQUE ! En cas de court circuit, la mise à la terre réduit le risque de choc en fournissant un fil de fuite pour le courant électrique. Le compresseur d'air doit être adéquatement mise à la terre.

Ce compresseur d'air est muni d'un cordon ayant un fil de mise à la terre avec une fiche appropriée de mise à la terre. La fiche doit être utilisée avec une prise de courant de terre installée selon les normes et codes locaux. La prise doit avoir la même configuration que la fiche. Voir schéma. **N'UTILISEZ PAS D'ADAPTATEUR.**

Vérifiez la fiche et le cordon de l'appareil avant chaque utilisation. Ne les utilisez pas s'il y a des indices de dommages.

⚠ DANGER

UNE MAUVAISE MISE À LA MASSE POURRAIT OCCASIONNER DES CHOCSELECTRIQUES.

Ne modifiez pas la fiche qui est fournie. Si elle ne convient pas à la prise disponible, une prise adéquate doit être installée par un électricien qualifié.

Lors de la réparation ou du remplacement du cordon ou de la fiche, le fil de terre doit être gardé séparément des fils porteurs d'électricité. Ne branchez jamais le fil de terre à une fiche avec lame de contact plate. Le fil de terre est recouvert d'une gaine isolante dont la surface externe est verte - avec ou sans rayures jaunes.

Si vous ne saisissez pas parfaitement ces directives sur la mise à la terre, ou en cas de doute sur la façon dont le compresseur est mis à la terre, faites vérifier l'installation par un électricien qualifié.

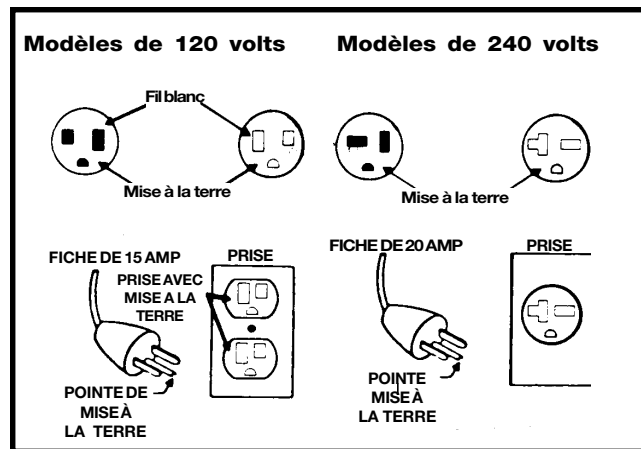

Protection de la tension et du circuit

Voyez les exigences de tension et de protection du circuit de votre compresseur sur la Liste des pièces. N'utilisez qu'un fusible ou qu'un disjoncteur ayant les mêmes valeurs nominales que le circuit de dérivation sur lequel fonctionne le compresseur. Si le compresseur est branché sur un circuit protégé par des fusibles, n'utilisez que des fusibles à retardement à élément double tel qu'indiqué dans le Livret sur les pièces.

⚠ MISE EN GARDE

Certains compresseurs d'air peuvent être convertis de 120 V à 240 V. Pour convertir un compresseur à 240 V, le cordon d'alimentation de 120 V muni d'une fiche à trois lames qui est fourni doit être remplacé par un cordon d'alimentation de 240 V avec une fiche à trois lames que vous trouverez au Sears Centre de service sous garantie autorisé.

Certains modèles ont un moteur à double tension, de 120 et de 240 V. Le câblage est pour le 120 volt mais il peut être converti à 240 volts. Les instructions pour la conversion au 240 V se trouvent imprimées sur l'étiquette fixée sur le côté du moteur.

▲ MISE EN GARDE

Certains modèles de compresseur d'air peuvent fonctionner sur un circuit de 15 ampères pourvu que:

1. L'alimentation de la tension au circuit est normale.
2. Le circuit n'est pas utilisé pour répondre à d'autres besoins électriques (éclairage, appareils ménagers, etc.)
3. Les rallonges sont conformes aux spécifications indiquées dans ce guide.
4. Le circuit est muni d'un disjoncteur ou d'un fusible à retardement de 15 ampères.

Rallonges

Utilisez une conduite d'air supplémentaire au lieu d'une rallonge pour éviter une baisse de tension, une perte de puissance et une surchauffe du moteur.

Si une rallonge devait être utilisée, assurez-vous :

- d'utiliser une rallonge trifilaire qui comprend une fiche à trois lames avec mise à la terre et une prise à trois fentes qui accepte la fiche de la rallonge.
- qu'elle est en bon état.
- qu'elle n'excède pas 50 pi.
- qu'elle est d'un calibre minimal de 12 AWG (jauge américaine des fils). (La grosseur du fil augmente comme le numéro de jauge diminue). 10 AWG et 8 AWG peuvent également être utilisés. N'UTILISEZ PAS UN CALIBRE DE 14 OU DE 16 AWG.

Tuyauterie

▲ MISE EN GARDE

Les tuyaux de plastique ou de CPV (PVC) ne sont pas conçus pour une utilisation avec de l'air comprimé. Peu importe la tension nominale indiquée, un tuyau de plastique peut éclater sous la pression de l'air comprimé. N'utiliser qu'un tuyau de métal pour les lignes de distribution.

Si une conduite de tuyaux est nécessaire, utilisez un tuyau de même diamètre que la sortie d'air du réservoir. Une tuyauterie qui est trop petite restreint le débit d'air. Si la tuyauterie est de plus de 100 pi (30,5 m), utilisez un tuyau de une grosseur de diamètre de plus. Enfouissez les conduites souterraines sous la ligne de gel et évitez les poches d'air où la condensation peut s'accumuler et geler. Appliquez de la pression avant d'enfouir complètement les tuyaux pour vous assurer qu'il n'y a aucune fuite aux raccords.

Branchez la conduite à l'ouverture de la sortie d'air de 3/8 po NPT qui est située à l'extrémité du réservoir.

Régulateurs et contrôles supplémentaires

Étant donné que la pression dans le réservoir d'air est généralement plus élevée que la pression nécessaire, un régulateur distinct est habituellement employé pour contrôler la pression d'air avant tout dispositif pneumatique.

Un condensateur d'air distinct qui combine la fonction de régularisation d'air et d'enlèvement de la saleté et de l'humidité devrait être utilisé au besoin.

Procédures de mise en route

▲ MISE EN GARDE

Il y a risque de graves dommages si les procédures de mise en route ne sont pas étroitement observées.

Ces procédures sont requises

1. Avant la mise en service du compresseur. (Avant que le boyau ne soit installé.)
2. Lors du remplacement de la soupape de retenue
3. Quand la pompe du compresseur est complètement remplacée.
 - a. Mettez le levier du manostat en position d'arrêt (OFF).
 - b. Branchez le cordon d'alimentation du compresseur dans la prise du circuit de dérivation approprié.
 - c. Tournez le régulateur dans le sens des aiguilles d'une montre en l'ouvrant complètement (ou ouvrez la soupape d'arrêt) pour prévenir l'accumulation de pression d'air dans le réservoir.
 - d. Mettez le levier du manostat en position de mise en marche/ auto (ON/AUTO). Le compresseur se met alors en marche.
 - e. Faites fonctionner le compresseur pendant 30 minutes. Assurez-vous que le régulateur (ou soupape d'arrêt) soit ouvert et qu'il n'y a aucune accumulation de pression dans le réservoir.
 - f. Après 30 minutes, fermez le régulateur en tournant le bouton dans le sens contraire des aiguilles d'une montre (ou fermez la soupape d'arrêt en tournant dans le sens des aiguilles d'une montre). Le réservoir se remplit jusqu'à la pression de coupe-circuit puis le moteur s'arrête. Le compresseur est prêt à être utilisé.

PROCÉDURES OPÉRATIONNELLES

1. Avant de brancher le boyau d'air ou un accessoire, s'assurer que le levier AUTO/O est à la position "O" et que le détendeur est fermé.
2. S'assurer que rien ne bloque le carter de la courroie, les événements ou l'admission du filtre à air.
3. Tirez sur l'anneau de toutes les soupapes de sûreté pour vous assurer que les soupapes se déplacent librement et sans problèmes.
4. Vérifiez le niveau d'huile ; ajoutez de l'huile au besoin
5. Nettoyez ou appliquez un jet d'air sur les lamelles ou toutes autres pièces du compresseur où s'accumulent la poussière et la saleté. Le compresseur obtient ainsi un meilleur refroidissement et donne une plus longue durée de vie utile.
6. Avant de fixer un boyau d'air ou un accessoire, assurez-vous que le levier du manostat est en position d'arrêt (OFF). Fermez la sortie du régulateur d'air en le tournant dans le sens contraire des aiguilles d'une montre.
7. Fixez le boyau et l'accessoire.

⚠ AVERTISSEMENT

Une pression d'air excessive est un danger potentiel pouvant provoquer l'éclatement d'un outil. Suivre scrupuleusement les étapes 3 et 5 suivantes chaque fois qu'on utilise le compresseur.

⚠ MISE EN GARDE

L'air comprimé peut contenir de l'eau de condensation. Ne pas vaporiser avec de l'air comprimé non filtré, des objets pouvant être détériorés. Certains outils pneumatiques exigent de l'air comprimé filtré. Lire les instructions se rapportant à l'outil.

8. Vérifier la pression maximum permise par le fabricant de l'outil. La pression à la sortie du détendeur ne doit jamais dépasser ce maximum.
9. Mettre le levier à la position "Auto". Le réservoir se remplit d'air et le moteur s'arrête quand la pression dans le réservoir atteint le point d'arrêt du pressostat.
10. Ouvrir le détendeur en le tournant dans le sens des aiguilles d'une montre. Régler le détendeur à la pression de sortie adéquate. Le compresseur est à présent prêt à l'utilisation.
11. N'utiliser le compresseur d'air que dans des locaux bien ventilés et dépourvus de vapeurs d'essence ou de solvant. Ne pas faire fonctionner le compresseur près des locaux de vaporisation.

Une fois les travaux terminés:

12. Mettre le levier à la position d'arrêt "O"
13. Tourner le détendeur **dans le sens contraire des aiguilles d'une montre** et régler la pression de sortie à zéro.
14. Débrancher l'outil ou l'accessoire.
15. Ouvrir le détendeur et évacuer l'air du réservoir. Fermer le détendeur quand la pression atteint 20 psi
16. Vidanger l'eau de condensation du réservoir.

⚠ AVERTISSEMENT

La vapeur d'eau contenue dans l'air comprimé se condense dans le réservoir. Si cette eau n'est pas vidangée, elle occasionnera la corrosion et l'affaiblissement du réservoir, pouvant provoquer sa rupture.

Note

Si la vanne de vidange est bouchée, dégager toute la pression du réservoir. Démontez la vanne, la nettoyer et la remonter.

17. Une fois le réservoir vidangé, fermer la vanne de vidange. Le compresseur est à présent prêt pour l'entreposage.

ENTRETIEN

▲ AVERTISSEMENT

L'appareil fonctionne et s'arrête automatiquement quand il est branché. Quand on entreprend des travaux d'entretien, on s'expose à une tension électrique, à de l'air comprimé et à des pièces en mouvement et de graves blessures peuvent en résulter. Pour éviter tout danger, toujours débrancher le compresseur de l'alimentation de courant et vider l'air du réservoir avant de procéder aux travaux d'entretien.

Tous les travaux autres que ceux décrits dans ce manuel ne doivent être effectués que par un technicien qualifié.

Horaire d'entretien de routine

Quotidien :

1. Vérifiez le niveau d'huile. Ajoutez au besoin.
2. Purgez l'eau du réservoir d'air et toute humidité sur les séparateurs et condensateurs.
3. Vérifiez s'il y a une vibration ou des bruits inhabituels.
4. Vérifiez manuellement toutes les soupapes de sûreté pour vous assurer qu'elles fonctionnent adéquatement.
5. Vérifiez s'il y a des fuites d'huile et le cas échéant, faites les réparations nécessaires.
6. Vérifiez le filtre à air et remplacez-le au besoin.

Toutes les 40 heures de service :

1. Nettoyez et vérifiez le filtre d'admission d'air ; remplacez-le au besoin.
2. Vérifiez l'état de la courroie d'entraînement ; remplacez-la au besoin.

Toutes les 100 heures de service :

1. Purgez et remplissez le carter du compresseur avec 16 onces liquides (473,2 mL) d'une huile à compresseur neuve telle que l'huile Sears 9-16426 ou l'huile moteur SAE 20-20W SF, jusqu'à ce que le niveau atteigne la surface supérieure de l'orifice de remplissage.
2. Augmentez la fréquence des changements d'huile dans des conditions extrêmes d'humidité ou dans des conditions dures.

Toutes les 160 heures de service :

1. Vérifiez la tension de la courroie d'entraînement ; réglez-la au besoin. (Voir les INSTRUCTIONS SUR LE SERVICE dans ce guide).
2. Vérifiez s'il y a des fuites dans les conduites d'air et les raccords. Corrigez la situation au besoin.
3. Vérifiez l'alignement de la poulie au volant. Au besoin, alignez à moins de 1/32 po sur la ligne du centre.

Tous les ans ou en cas d'un problème éventuel :

Vérifiez l'état des soupapes d'admission et d'échappement de la pompe du compresseur. Remplacez-les en cas de dommages ou d'usure.

Filtre à air – Vérification et remplacement

▲ MISE EN GARDE

Garder le filtre à air propre en tout temps. Ne pas faire fonctionner le compresseur sans le filtre à air.

Un filtre à air souillé ne permet pas au compresseur de fonctionner à pleine capacité. Avant d'utiliser le compresseur, vérifiez le filtre à air pour vous assurer qu'il est propre.

S'il est souillé, remplacez-le par un filtre à air neuf. Sur certains modèles, le filtre peut être enlevé à l'aide d'une paire de pinces à bec effilé ou d'un tournevis. Tirez sur le filtre usé. Poussez le filtre neuf en place. Les autres modèles exigent l'enlèvement du carter de la courroie ou du logement du filtre.

Huile - Vérification et remplacement

▲ MISE EN GARDE

Un trop-plein d'huile provoque un bris prématuré du compresseur. Éviter de trop remplir.

Vérifiez quotidiennement le niveau d'huile dans le carter –

Enlevez-le bouchon d'huile. Le niveau d'huile doit être au même niveau que le haut de l'orifice de remplissage et ne doit en aucun cas être inférieur à 3/8 po (9,5 mm) du haut de l'orifice (6 filets). Nous recommandons de changer l'huile toutes les 100 heures de service. Pour vidanger l'huile, enlevez le bouchon du purgeur d'huile et recueillez l'huile dans un bac approprié. Assurez-vous de remettre le bouchon et de bien le fixer avant d'ajouter de l'huile. Utilisez de l'huile à compresseur telle que l'huile Sears 9-16426 ou l'huile moteur SAE 20-20W SF, jusqu'à ce que le niveau atteigne la surface supérieure de l'orifice de remplissage. Le carter d'huile a une capacité de 16 onces liquides (473,2 mL).

Soupape de retenue - Vérification et remplacement

Enlevez et vérifiez la soupape de retenue au moins une fois l'an ou plus souvent si le compresseur est énormément utilisé. L'humidité et autres corps étrangers dans l'air comprimé chaud provoquent l'accumulation de résidus ressemblant au carbone sur les pièces mobiles. La soupape doit être remplacée si elle est souillée d'une épaisse accumulation de carbone. Effectuez les procédures suivantes pour vérifier, nettoyer ou remplacer la soupape de retenue.

1. Éteignez le compresseur. Libérez toute pression d'air contenue dans le réservoir.
2. Desserrez les écrous au haut et au bas du tube de sortie et retirez le tube.
3. Dévissez la soupape de retenue (tournez dans le sens contraire des aiguilles d'une montre) à l'aide d'une clé à douille de 7/8 po (2,22 cm).
4. Vérifiez si le clapet de la soupape se déplace librement et si le ressort retient le clapet à la verticale en position fermée. La soupape de retenue peut être nettoyée avec un solvant.
5. Appliquez un scellant sur les filets de la soupape de retenue. Réinstallez la soupape de retenue (tournez dans le sens des aiguilles d'une montre). **NE SERREZ PAS TROP.**
6. Remettez le tube de sortie et serrez les écrous au haut et au bas du tube.

Soupape de sûreté - Inspection

▲ AVERTISSEMENT

Si la soupape de sûreté ne fonctionne pas correctement, une pression excessive peut s'accumuler à l'intérieur du réservoir, causant sa rupture ou son explosion. Avant de mettre en marche, tirer sur l'anneau de la soupape de sûreté afin de s'assurer qu'elle fonctionne correctement. Si la soupape est bloquée ou fonctionne difficilement, la remplacer par une soupape neuve ayant les mêmes caractéristiques.

Courroie – Remplacement

⚠ AVERTISSEMENT

RISQUE DE GRAVES BLESSURES OU DE DOMMAGES PAR EXPOSITION DE VÊTEMENTS AMPLES, PARTIES DU CORPS OU AUTRES ARTICLES AUX PIÈCES MOBILES. NE JAMAIS FAIRE FONCTIONNER L'APPAREIL SANS LE CARTER DE COURROIE. LE CARTER DE COURROIE NE DEVRAIT ÊTRE ENLEVÉ QUE LORSQUE LE COMPRESSEUR EST DÉBRANCHÉ.

Carter de la courroie – Enlèvement et installation

(Voir le Livret des pièces au besoin.)

1. Placez le levier de mise en marche/auto-arrêt (ON/AUTO-OFF) en position d'arrêt (OFF). Débranchez le compresseur. Purgez complètement l'air contenu dans le réservoir.
2. Sur les carters de courroie monobloc, retirez les deux vis du carter situées au bas du devant de l'appareil.
3. Sur les carters de courroie comprenant deux parties, enlevez l'avant du carter en le libérant des fixations à pression. Insérez un tournevis à lame plate à chaque fixation à pression et dégagez le carter de la courroie.

Remplacement de la courroie

1. Débranchez le compresseur.
2. Enlevez le carter de la courroie (monobloc), ou le devant du carter (en deux parties), tel qu'indiqué plus haut.

REMARQUE

Desserrez l'écrou-papillon de la plaque de soutien. Le moteur peut être incliné pour faciliter l'enlèvement ou l'installation de la courroie.

3. Enlevez la courroie et remplacez-la.

REMARQUE

La courroie doit être centrée sur les rainures du volant et de la poulie du moteur.

Réglage de tension de la courroie

Réglez la tension de la courroie en serrant l'écrou-papillon jusqu'à ce qu'il touche à la rondelle, ajoutez ensuite un tour additionnel.

Manostat – Remplacement

⚠ AVERTISSEMENT

UNE SURCHARGE DE PRESSION AU-DELÀ DES LIMITES PEUT CAUSER LA RUPTURE OU L'EXPLOSION DU RÉSERVOIR. LE FONCTIONNEMENT DU MANOSTAT EST LIÉ À LA PUISSANCE DU MOTEUR (HP), AUX SPÉCIFICATIONS DU RÉSERVOIR ET AU RÉGLAGE DE LA SOUPE DE SÛRETÉ. NE PAS TENTER DE RÉGLER, D'ENLEVER NI DE CONTOURNER LE MANOSTAT NI DE CHANGER OU DE MODIFIER LES DISPOSITIFS DE CONTRÔLES DE PRESSION. SI UN REMPLACEMENT EST NÉCESSAIRE, UN MANOSTAT DE MÊMES SPÉCIFICATIONS DOIT ÊTRE UTILISÉ. COMMUNIQUEZ AVEC LE CENTRE DE SEARS SERVICE AUTORISÉ POUR LE REMPLACEMENT.

Déclencheur de surcharge thermique pour la protection du moteur – Remise à zéro

Le moteur est muni d'un protecteur de surcharge thermique manuel. Si le moteur surchauffe pour une raison ou une autre, le déclencheur de surcharge coupe le moteur. Le moteur doit refroidir avant d'être remis en marche. Éteignez l'appareil. Pour le faire

redémarrer, appuyez sur le bouton rouge de remise à zéro qui est situé à l'extrémité du moteur et tournez le bouton de mise en marche/auto-arrêt (ON/AUTO-OFF) en position de marche (ON).

REMARQUE

Si le déclencheur de surcharge coupe le moteur fréquemment, vérifiez s'il y a un problème de tension. Une tension trop faible peut être la cause du problème lorsque :

1. Le moteur n'atteint pas sa pleine puissance ou son plein régime (vitesse).
2. Les fusibles sautent lorsque le moteur démarre.
3. Les lumières s'atténuent lorsque le moteur est mis en marche et demeurent faibles lorsque l'appareil fonctionne.

Poulie et volant – Alignement

Le volant du compresseur doit être aligné dans les rainures de la poulie du moteur à moins de 1/32 po (0,794 mm) pour assurer l'alignement de la courroie dans les rainures. Pour vérifier l'alignement, débranchez l'appareil et enlevez le carter de courroie. Placez un objet rectiligne droit (telle qu'une règle) contre l'extérieur du volant et mesurez la distance du volant à la rainure la plus proche. Il y a alignement lorsque l'autre extrémité de la bordure droite de l'objet rectiligne est à moins de 1/32 po de la valeur mesurée aux rainures de la poulie.

Entretien des soupapes d'admission et d'échappement

Les surfaces des soupapes d'admission et d'échappement ainsi que des sièges des soupapes et de la tête du cylindre accumulent, avec le temps, un résidu ressemblant au carbone. Cette matière réduit l'efficacité du compresseur. Ces pièces doivent être vérifiées chaque fois qu'un problème peut survenir et elles doivent être nettoyées ou remplacées par des pièces neuves. Voir le Livret sur les pièces au besoin. Effectuez les étapes suivantes pour vérifier les pièces :

1. Débranchez l'appareil et purgez complètement la pression d'air dans le réservoir.
2. Débranchez le détendeur de pression et tubes de sortie du compresseur d'air.
3. Enlevez les pièces de quincaillerie qui retiennent la tête du cylindre et retirez la tête du cylindre et le siège de la soupape.

⚠ AVERTISSEMENT

DE NOMBREUX SOLVANTS SONT HAUTEMENT INFLAMMABLES ET CONSTITUENT UN RISQUE POUR LA SANTÉ PAR INHALATION. RESPECTER TOUJOURS LES MESURES DE SÉCURITÉ ET LES MISES EN GARDE DU FABRICANT DU SOLVANT.

4. Éliminez les dépôts de carbone dans la cavité de la tête du cylindre et sur le siège des soupapes en utilisant un diluant de vernis ou autre solvant approprié.
5. Nettoyez les soupapes d'admission et d'échappement avec le diluant de vernis ou autre solvant approprié. Vérifiez les soupapes ; remplacez-les au besoin.

REMARQUE

N'utiliser aucun ciment pour garnitures sur la surface des garnitures en raison du risque d'obstruction des cavités des soupapes du compresseur et du débit d'air.

6. Réinstallez le siège de soupape et les garnitures.
7. Installez la tête du cylindre. Serrez bien les vis de montage et les vis sans tête puis appliquez une pression de 25 à 30 lb-pi en commençant par le centre et en allant vers l'extérieur.
8. Rebranchez les détendeur de pression et tubes de sortie à la pompe du compresseur.

Entreposage du Compresseur

1. Consultez le chapitre portant sur l'Entretien dans les pages précédentes et effectuez les tâches d'entretien au besoin. Purgez l'eau du réservoir d'air.
2. Réglez le bouton de mise en marche/auto-arrêt (ON/AUTO-OFF) en position d'arrêt (OFF) et débranchez l'appareil.
3. Retirez tout accessoire ou outil pneumatique.
4. Protégez le cordon électrique et le boyau d'air contre tout dommage (pour éviter qu'un passant marche ou trébuche sur le cordon). Enroulez-les lâchement autour de la poignée de l'appareil.
5. Entrez le compresseur dans un endroit frais et sec.

GUIDE DE DÉ PANNAGE

⚠ AVERTISSEMENT

Durant les réparations et les travaux d'entretien, on est souvent en contact avec les parties électriques, mécaniques ou pneumatiques du compresseur et des accidents peuvent survenir. Il est donc important de débrancher le courant au compresseur et de libérer la pression d'air du réservoir avant d'entreprendre des travaux d'entretien ou de réparation.

| PROBLÈME | CAUSE | SOLUTION |
|--|---|--|
| Pression excessive dans le réservoir - La soupape de sûreté s'ouvre. | Le pressostat n'arrête pas le moteur quand le compresseur atteint le point de consigne d'arrêt. | Mettre le levier du pressostat à la position d'arrêt "O". Si le compresseur ne s'arrête pas, débrancher l'alimentation électrique et s'adresser à un centre de service Sears pour remplacer le pressostat. |
| | Le point de consigne d'arrêt du pressostat est trop élevé. | S'adresser à un centre de service Sears pour vérifier, régler ou remplacer le pressostat. |
| Fuites d'air du boyau ou des raccords | Les raccords ne sont pas suffisamment serrés. | Serrer les raccords là où l'air fuit. Vérifier ces raccords avec une solution d'eau savonneuse. NE PAS SERRER OUTRE MESURE. |
| Fuites d'air au détendeur de pression du pressostat | Détendeur de pression défectueux. | S'adresser à un centre de service Sears pour remplacer le pressostat et le détendeur de pression. Vérifier si la tige qui se trouve au bas du détendeur de pression, est coincée. Si elle ne se déplace pas facilement, retournez le compresseur au Centre de service pour faire remplacer le pressostat. |
| | Clapet de retenue défectueux ou sale. | Un clapet défectueux laisse fuir l'air par le détendeur quand le moteur est à l'arrêt et que le réservoir est sous pression. Démontez le clapet. Le nettoyer ou le remplacer. NE PAS SERRER OUTRE MESURE. |
| Fuites d'air dans le réservoir d'air comprimé ou dans ses soudures | Réservoir défectueux. | Le réservoir d'air doit être remplacé. Ne pas réparer un réservoir. S'adresser à un centre de service Sears. ⚠ AVERTISSEMENT Ne pas percer, souder ni modifier le réservoir car cela risquerait de l'affaiblir et provoquer sa rupture ou son explosion. |
| L'air fuit entre la tête de culasse et la culasse | Boulons lâches ou joint de culasse défectueux. | Serrer les boulons à 7-10 pi.lb. S'il y a encore fuite, remplacer le joint. |
| Le manomètre du détendeur indique une chute de pression dès qu'on branche un outil | Une "petite" chute de pression est normale. | Si la chute est excessive, régler le détendeur. Note: Régler le détendeur pendant que l'outil est en utilisation. |
| Fuites d'air à la soupape de sûreté | Soupape de sûreté défectueuse. | Faire fonctionner la soupape de sûreté manuellement en tirant sur la bague. Si la fuite se maintient, remplacer la soupape de sûreté. |

| PROBLÈME | CAUSE | SOLUTION |
|--|--|--|
| Bruit de cognement | <p>Clapet de retenue défectueux.</p> <p>Poulie relâchée.</p> <p>Niveau d'huile trop faible.</p> <p>Volant relâché.</p> <p>Vis de montage du compresseur relâchées.</p> <p>Courroie relâchée.</p> <p>Courroie trop serrée.</p> <p>Accumulation de carbone.</p> | <p>Démonter, nettoyer ou remplacer.</p> <p>Resserrez les vis de réglage de la poulie</p> <p>Ajoutez de l'huile. Maintenez le niveau prescrit.</p> <p>Resserrez les vis à 15/20 lb-pi.</p> <p>Vérifiez les vis. Resserrez au besoin (15/20 lb-pi).</p> <p>Serrez l'écrou-papillon jusqu'à ce qu'il touche à la rondelle, puis faites un tour additionnel.</p> <p>Réglez la tension de la courroie (Voir "Remplacement de la courroie").</p> <p>Enlevez la tête et le siège de la soupape. Nettoyez le siège de la soupape et le haut du piston (Assurez-vous que le carbone ne tombe pas dans le cylindre). Réassemblez en utilisant des nouvelles garnitures et vis de tension à une tension de 25 à 30 lb-pi.</p> |
| Le compresseur ne fournit pas suffisamment d'air pour faire fonctionner les accessoires. | <p>Utilisation excessive et prolongée de l'air.</p> <p>Le compresseur n'est pas assez gros pour les exigences d'air.</p> <p>Filtre d'admission d'air obstrué.</p> <p>Courroie relâchée.</p> <p>Boyau perforé.</p> <p>Soupape de retenue obstruée.</p> <p>Fuites d'air.</p> | <p>Réduisez l'utilisation de la quantité d'air.</p> <p>Vérifiez les exigences d'air des accessoires. Si elles sont plus élevées que le CFM (pi³/min), le SCFM (pi³/min standard) ou que la pression fournie par votre compresseur, vous avez besoin d'un compresseur plus gros.</p> <p>Nettoyez ou remplacez le filtre d'admission d'air. Ne faites pas fonctionner le compresseur dans l'aire ou la cabine de vaporisation de peinture.</p> <p>Réglez la tension de la courroie.</p> <p>Vérifiez et remplacez au besoin.</p> <p>Enlevez et nettoyez ou remplacez</p> <p>Resserrez les raccords.</p> |
| Usure excessive de la courroie. | <p>Courroie relâchée ou trop serrée.</p> <p>Poulie relâchée.</p> <p>Poulie mal alignée.</p> | <p>Réglez la tension selon les instructions (Voir la section "Réglage ou remplacement de la courroie" dans ce guide).</p> <p>Vérifiez si l'alésage ou les rainures de la poulie sont usés. Vérifiez aussi si l'arbre du moteur est courbé. Remplacez les pièces au besoin.</p> <p>La poulie et volant du moteur doivent être alignés à moins de 1/32 po. (Voir la section "Poulie et Volant – Alignement" dans ce guide).</p> |
| Crissements | <p>Courroie relâchée.</p> <p>Aucune huile dans le compresseur.</p> | <p>Réglez la tension de la courroie. (Voir la section "Remplacement de la courroie" dans ce guide).</p> <p>Ajoutez de l'huile jusqu'au haut de l'orifice de remplissage situé à la base de l'appareil.</p> |

| PROBLÈME | CAUSE | SOLUTION |
|--|---|---|
| Le moteur ne fonctionne pas | <p>Tuyau d'air troué.</p> <p>Clapet de retenue bloqué</p> <p>Fuites d'air</p> <p>La pression dans le réservoir est supérieure au point de déclenchement du pressostat.</p> <p>Le fusible a sauté ou le disjoncteur a déclenché.</p> <p>Le dispositif thermique de protection du moteur a déclenché.</p> <p>Condensateur ou moteur défectueux</p> <p>Des vapeurs de peinture se sont infiltrées dans le moteur.</p> <p>Clapet de retenue bloqué en position ouverte créant de la pression sur la tête du compresseur.</p> <p>Le détendeur de pression du pressostat n'a pas dégagé la pression de la culasse du compresseur.</p> | <p>Démonter, nettoyer ou remplacer.</p> <p>Serrer les raccords.</p> <p>Le compresseur démarre automatiquement aussitôt que la pression du réservoir baisse au niveau du point déclenchement du pressostat.</p> <ol style="list-style-type: none"> 1. Vérifier fusible ou disjoncteur. Remplacer ou réarmer. Ne pas utiliser un fusible ou un disjoncteur de calibre supérieur à la capacité du circuit 2. Vérifier le type de fusible. N'utiliser que des fusibles à action différée 3. Vérifier la tension d'alimentation. Vérifier le calibre de la rallonge. 4. Ne pas faire fonctionner les autres appareils s'alimentant sur le même circuit ou brancher le compresseur sur un circuit indépendant. 5. Vérifier si des connexions sont lâches. <p>Laisser refroidir le moteur. Le dispositif de protection mettra en marche le moteur aussitôt celui-ci refroidi.</p> <p>S'adresser à un Centre de Service Sears pour vérification ou remplacement.</p> <p>S'adresser à un centre de service Sears. Ne pas faire fonctionner le moteur dans les locaux de peinture. Voir la mise en garde concernant les vapeurs inflammables.</p> <p>Démonter, nettoyer ou remplacer le clapet.</p> <p>Purger la ligne en mettant le levier du pressostat à la position "O"; si le détendeur ne s'ouvre pas, le remplacer.</p> |
| Bouton du régulateur – fuite d'air continue. Le régulateur ne coupe pas à la sortie d'air. | Pièces internes du régulateur souillées ou endommagées. | Nettoyez ou remplacez le régulateur ou ses pièces internes. |
| Fuite d'air à la soupape de sûreté. | Possibilité d'une défectuosité de la soupape de sûreté. | Faites fonctionner la soupape de sûreté manuellement en tirant sur l'anneau. Si la soupape accuse toujours une fuite, remplacez-la. |

SEARS CRAFTSMAN

N° DE MODÈLE

ENTRETIEN

POUR COMMANDER DES PIÈCES DE RECHANGE

MANUEL D'INSTRUCTIONS DU COMPRESSEUR D'AIR LUBRIFICATION PERMANENTE MONTÉ SUR RÉSERVOIR

Le numéro de modèle du compresseur d'air Sears figure sur l'étiquette d'entretien sur le dessus du boîtier ou sur l'étiquette de code à barres à l'arrière du réservoir d'air.

ENTRETIEN ET PIÈCES DE RECHANGE COMPOSEZ 1-800-665-4455*

Conservez ce numéro à portée de la main au cas où vous auriez besoin d'une visite d'entretien ou de pièces de rechange.

Lorsque vous commandez des pièces de rechange, indiquez le nom, la marque et le n° de modèle du produit ainsi que le nom et le numéro de la pièce que vous désirez commander.

***Si vous appelez un centre d'entretien local, composez un des numéros suivants :**

| | |
|----------------------|---------------------|
| Regina - 566-5124 | Montréal - 333-5740 |
| Toronto - 744-4900 | Halifax - 454-2444 |
| Kitchener - 894-7590 | Ottawa - 738-4440 |
| Vancouver - 420-8211 | |

POUR COMMANDER DES PIÈCES DE RECHANGE, IL FAUT TOUJOURS INDIQUER LES RENSEIGNEMENTS SUIVANTS :

- NUMÉRO DE LA PIÈCE
- DESCRIPTION DE LA PIÈCE
- NUMÉRO DE MODÈLE
- NOM DE L'ARTICLE

On peut commander toutes les pièces indiquées dans ce manuel à n'importe quel Centre d'entretien Sears et dans la plupart des magasins Sears.

Si le magasin Sears auquel s'adresse le client n'a pas en stock les pièces désirées, la commande sera transmise par ordinateur à un centre de distribution de pièces de rechange Sears pour en accélérer le traitement et l'expédition.