

**1-1/2 H.P. Single
Stage Dust
Collector**

**Dépoussiéreur
monoétagé
de 1-1/2 HP**

**Recolector de
polvo de una
etapa de
1 1/2 H.P.**

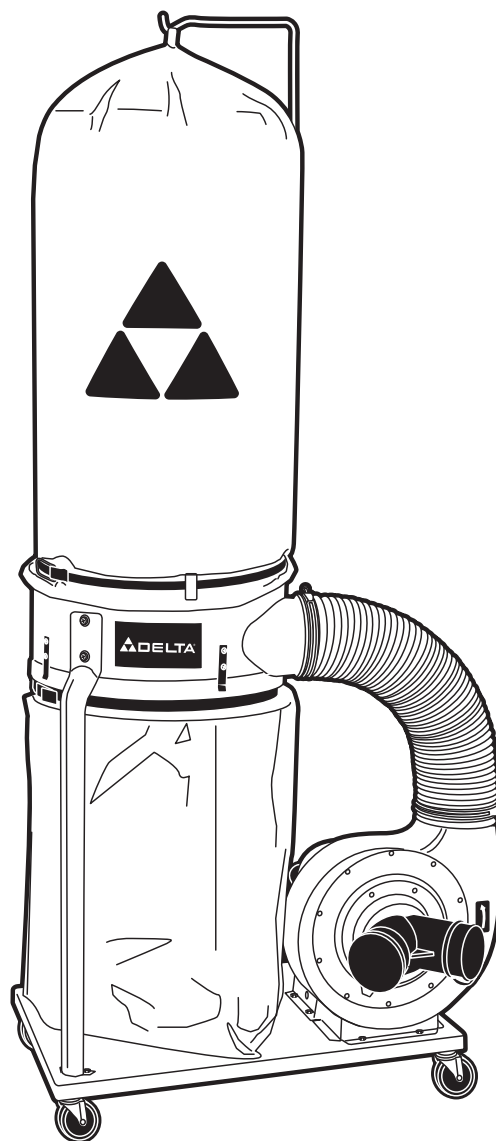

**Instruction Manual
Manuel d'utilisation
Manual de instrucciones**

FRANÇAIS (15)

ESPAÑOL (28)

TABLE OF CONTENTS

IMPORTANT SAFETY INSTRUCTIONS	2	TROUBLESHOOTING	12
SAFETY GUIDELINES - DEFINITIONS	2	MAINTENANCE	13
GENERAL SAFETY RULES	3	SERVICE.....	13
ADDITIONAL SPECIFIC SAFETY RULES	4	ACCESSORIES.....	14
FUNCTIONAL DESCRIPTION	6	WARRANTY	14
CARTON CONTENTS.....	7	FRANÇAIS.....	15
ASSEMBLY	8	ESPAÑOL	28
OPERATION	12		

IMPORTANT SAFETY INSTRUCTIONS

⚠ WARNING: Read all warnings and operating instructions before using any tool or equipment. When using tools or equipment, basic safety precautions should always be followed to reduce the risk of personal injury. Improper operation, maintenance or modification of tools or equipment could result in serious injury and property damage. There are certain applications for which tools and equipment are designed. This product should NOT be modified and/or used for any application other than for which it was designed.



If you have any questions relative to its application DO NOT use the product until you have written DELTA Machinery and we have advised you. Contact us online at www.deltaportercable.com or by mail at End User Services, DELTA Machinery, 4825 Highway 45 North, Jackson, Tennessee 38305. In Canada, 125 Mural St. Suite 300, Richmond Hill, ON, L4B 1M4)

Information regarding the safe and proper operation of this tool is available from the following sources:

- Power Tool Institute, 1300 Sumner Avenue, Cleveland, OH 44115-2851 or online at www.powertoolinstitute.com
- National Safety Council, 1121 Spring Lake Drive, Itasca, IL 60143-3201
- American National Standards Institute, 25 West 43rd Street, 4 floor, New York, NY 10036 www.ansi.org - ANSI 01.1 Safety Requirements for Woodworking Machines
- U.S. Department of Labor regulations www.osha.gov

SAVE THESE INSTRUCTIONS!

SAFETY GUIDELINES - DEFINITIONS

It is important for you to read and understand this manual. The information it contains relates to protecting YOUR SAFETY and PREVENTING PROBLEMS. The symbols below are used to help you recognize this information.

⚠ DANGER: indicates an imminently hazardous situation which, if not avoided, **will** result in **death or serious injury**.

⚠ WARNING: indicates a potentially hazardous situation which, if not avoided, **could** result in **death or serious injury**.

⚠ CAUTION: indicates a potentially hazardous situation which, if not avoided, **may** result in **minor or moderate injury**.

NOTICE : indicates a practice **not related to personal injury** which, if not avoided, **may** result in **property damage**.

⚠ WARNING: Some dust created by power sanding, sawing, grinding, drilling, and other construction activities contains chemicals known to the State of California to cause cancer, birth defects or other reproductive harm. Some examples of these chemicals are:

- Lead from lead-based paints,
- Crystalline silica from bricks and cement and other masonry products, and
- Arsenic and chromium from chemically-treated lumber (CCA).

Your risk from these exposures varies, depending on how often you do this type of work. To reduce your exposure to these chemicals: work in a well-ventilated area, and work with approved safety equipment, such as those dust masks that are specially designed to filter out microscopic particles.

GENERAL SAFETY RULES

▲WARNING: Failure to follow these rules may result in serious personal injury.

- 1. For your own safety, read the instruction manual before operating the machine.** Learning the machine's application, limitations, and specific hazards will greatly minimize the possibility of accidents and injury.
- 2. Wear eye and hearing protection and always use safety glasses.** Everyday eyeglasses are not safety glasses. Use certified safety equipment. Eye protection equipment should comply with ANSI Z87.1 standards. Hearing equipment should comply with ANSI S3.19 standards.
- 3. Wear proper apparel.** Do not wear loose clothing, gloves, neckties, rings, bracelets, or other jewelry which may get caught in moving parts. Nonslip protective footwear is recommended. Wear protective hair covering to contain long hair.
- 4. Do not use the machine in a dangerous environment.** The use of power tools in damp or wet locations or in rain can cause shock or electrocution. Keep your work area well-lit to prevent tripping or placing arms, hands, and fingers in danger.
- 5. Do not operate electric tools near flammable liquids or in gaseous or explosive atmospheres.** Motors and switches in these tools may spark and ignite fumes.
- 6. Maintain all tools and machines in peak condition.** Keep tools sharp and clean for best and safest performance. Follow instructions for lubricating and changing accessories. Poorly maintained tools and machines can further damage the tool or machine and/or cause injury.
- 7. Check for damaged parts.** Before using the machine, check for any damaged parts. Check for alignment of moving parts, binding of moving parts, breakage of parts, and any other conditions that may affect its operation. A guard or any other part that is damaged should be properly repaired or replaced with DELTA or factory authorized replacement parts. Damaged parts can cause further damage to the machine and/or injury.
- 8. Keep the work area clean.** Cluttered areas and benches invite accidents.
- 9. Keep children and visitors away.** Your shop is a potentially dangerous environment. Children and visitors can be injured.
- 10. Reduce the risk of unintentional starting.** Make sure that the switch is in the "OFF" position before plugging in the power cord. In the event of a power failure, move the switch to the "OFF" position. An accidental start-up can cause injury. Do not touch the plug's metal prongs when unplugging or plugging in the cord.
- 11. Use the guards.** Check to see that all safety devices are in place, secured, and working correctly to prevent injury.
- 12. Remove adjusting keys and wrenches before starting the machine.** Tools, scrap pieces, and other debris can be thrown at high speed, causing injury.
- 13. Use the right machine.** Don't force a machine or an attachment to do a job for which it was not designed. Damage to the machine and/or injury may result.
- 14. Use recommended accessories.** The use of accessories and attachments not recommended by DELTA may cause damage to the machine or injury to the user.
- 15. Use the proper extension cord.** Make sure your extension cord is in good condition. When using an extension cord, be sure to use one heavy enough to carry the current your product will draw. An undersized cord will cause a drop in line voltage, resulting in loss of power and overheating. See the **EXTENSION CORD CHART** for the correct size depending on the cord length and nameplate ampere rating. If in doubt, use the next heavier gauge. The smaller the gauge number, the heavier the cord.
- 16. Secure the workpiece.** Use clamps or a vise to hold the workpiece when practical. Loss of control of a workpiece can cause injury.
- 17. Feed the workpiece against the direction of the rotation of the blade, cutter, or abrasive surface.** Feeding it from the other direction will cause the workpiece to be thrown out at high speed.
- 18. Don't force the workpiece on the machine.** Damage to the machine and/or injury may result.
- 19. Don't overreach.** Loss of balance can make you fall into a working machine, causing injury.
- 20. Never stand on the machine.** Injury could occur if the tool tips, or if you accidentally contact the cutting tool.
- 21. Never leave the machine running unattended.** Turn the power off. Don't leave the machine until it comes to a complete stop. A child or visitor could be injured.
- 22. ▲DANGER: SEVERE LACERATION HAZARD.** Turn the machine "OFF", and disconnect the machine from the power source and wait 2-1/2 minutes to allow time for internal rotating components to stop before installing or removing accessories, changing cutters, adjusting, changing set-ups or clearing clogs. When making repairs, be sure to lock the start switch in the "OFF" position. An accidental start-up can cause injury.
- 23. Make your workshop childproof with padlocks, master switches, or by removing starter keys.** The accidental start-up of a machine by a child or visitor could cause injury.
- 24. Stay alert, watch what you are doing, and use common sense.** Do not use the machine when you are tired or under the influence of drugs, alcohol, or medication. A moment of inattention while operating power tools may result in injury.
- 25. ▲WARNING: Use of this tool can generate and disperse dust or other airborne particles, including wood dust, crystalline silica dust and asbestos dust.** Direct particles away from face and body. Always operate tool in well ventilated area and provide for proper dust removal. Use dust collection system wherever possible. Exposure to the dust may cause serious and permanent respiratory or other injury, including silicosis (a serious lung disease), cancer, and death. Avoid breathing the dust, and avoid prolonged contact with dust. Allowing dust to get into your mouth or eyes, or lay on your skin may promote absorption of harmful material. Always use properly fitting NIOSH/OSHA approved respiratory protection appropriate for the dust exposure, and wash exposed areas with soap and water.

ADDITIONAL SPECIFIC SAFETY RULES

⚠ DANGER: Failure to follow these rules may result in serious injury.

⚠ DANGER: DO NOT USE THIS UNIT TO FILTER METAL DUST. Combining wood and metal dust can create an explosion or fire hazard. This unit is intended to filter non-explosive atmospheres only.

⚠ WARNING: DO NOT USE THIS UNIT TO DISSIPATE FUMES OR SMOKE. Explosions or fire can result. This dust collector is intended for use where only dry airborne dust is present. Its use should be limited to non-explosive, non-metallic atmospheres.

1. **DO NOT OPERATE THIS UNIT UNTIL IT IS COMPLETELY ASSEMBLED AND INSTALLED ACCORDING TO THE INSTRUCTIONS.** A unit incorrectly assembled can cause injury.
2. **OBTAIN ADVICE FROM YOUR SUPERVISOR, INSTRUCTOR, OR ANOTHER QUALIFIED PERSON** if you are not thoroughly familiar with the operation of this unit. Knowledge is safety.
3. **FOLLOW ALL WIRING CODES** and recommended electrical connections to prevent electrical shock or electrocution.
4. **DO NOT PULL THIS UNIT BY THE POWER CORD.** Do not allow the power cord to come in contact with sharp instruments or edges, hot surfaces, or oil or grease. Do not place any weight on top of the power cord. A damaged power cord can cause electrical shock or electrocution.
5. **SUPPORT THIS UNIT OR SECURELY CLAMP IT TO THE WORK SURFACE WHEN IT IS USED IN A PORTABLE APPLICATION** to eliminate potential injury and/or damage from falling.
6. **ENSURE THAT THE INTAKE AND EXHAUST AREAS ARE CLEAR PRIOR TO STARTING THE UNIT.** Clogged intakes or exhausts can cause an explosion and/or fire.
7. **DO NOT USE THE DUST COLLECTOR** to pick up flammable liquids such as gasoline. Do not use the dust collector near flammable or combustible liquids. Explosion and/or fire can occur.
8. **KEEP ARMS, HANDS, AND FINGERS AWAY FROM THE FAN.** Avoid all exposure to rotating parts to prevent injury.
9. **DO NOT OPERATE THIS UNIT WITHOUT THE DUST COLLECTION BAG IN PLACE AND PROPERLY SECURED.** Sawdust and other debris can provide the potential for fire and/or explosion and can also cause inhalation problems.
10. **INSPECT THE DUST BAG FOR CUTS, RIPS, OR TEARS.** Replace damaged bags or vacuum hoses. Sawdust and other debris can provide the potential for fire and/or explosion and can also cause inhalation problems.
11. **⚠ DANGER:** SEVERE LACERATION HAZARD. **ALWAYS USE THE INTAKE CAPS TO COVER UNUSED DUST PORTS.** Serious injury will result.
12. **DO NOT ATTEMPT TO REMOVE OR REPLACE** the dust collection bag(s) while the unit is connected to the power source. Exposed fan blades can cause severe injuries.
13. **MAINTAIN THE UNIT IN TOP CONDITION.** Clogged filters can increase the potential for fire or explosion. Follow all instructions for changing and cleaning filters.
14. **STORE THIS UNIT IN A LOCATION** that eliminates the potential for damage to the power cord. A damaged power cord can cause shock or electrocution. Safely store power cord on the unit to eliminate tripping hazards.
15. **⚠ DANGER:** SEVERE LACERATION HAZARD. **TURN THE UNIT "OFF," DISCONNECT THE UNIT** from the power source and wait 2-1/2 minutes to allow time for internal rotating components to stop before installing or removing accessories, before adjusting or changing set-ups, clearing clogs or when making repairs. An accidental start-up can cause serious injury.
16. **TURN THE UNIT "OFF,"** disconnect the unit from the power source, and clean the table/work area before leaving the area.

SAVE THESE INSTRUCTIONS.
Refer to them often
and use them to instruct others.

POWER CONNECTIONS

A separate electrical circuit should be used for your machines. This circuit should not be less than #12 wire and should be protected with a time delay fuse. **NOTE:** Time delay fuses should be marked "D" in Canada and "T" in the US. If an extension cord is used, use only 3-wire extension cords which have 3-prong grounding type plugs and matching receptacle which will accept the machine's plug. Before connecting the machine to the power line, make sure the switch (s) is in the "OFF" position and be sure that the electric current is of the same characteristics as indicated on the machine. All line connections should make good contact. Running on low voltage will damage the machine.

▲ DANGER: SHOCK HAZARD. Do not expose the machine to rain or operate the machine in damp locations.

MOTOR SPECIFICATIONS

Your machine can be wired for both 120V or 240V, 60 HZ alternating current. Before connecting the machine to the power source, make sure the switch is in the "OFF" position.

GROUNDING INSTRUCTIONS

▲ DANGER: SHOCK HAZARD. This machine must be grounded while in use to reduce the risk of electric shock.

1. All grounded, cord-connected machines:

In the event of a malfunction or breakdown, grounding provides a path of least resistance for electric current to reduce the risk of electric shock. This machine is equipped with an electric cord having an equipment-grounding conductor and a grounding plug. The plug must be plugged into a matching outlet that is properly installed and grounded in accordance with all local codes and ordinances.

Do not modify the plug provided - if it will not fit the outlet, have the proper outlet installed by a qualified electrician.

Improper connection of the equipment-grounding conductor can result in risk of electric shock. The conductor with insulation having an outer surface that is green with or without yellow stripes is the equipment-grounding conductor. If repair or replacement of the electric cord or plug is necessary, do not connect the equipment-grounding conductor to a live terminal.

Check with a qualified electrician or service personnel if the grounding instructions are not completely understood, or if in doubt as to whether the machine is properly grounded.

Use only 3-wire extension cords that have 3-prong grounding type plugs and matching 3-conductor receptacles that accept the machine's plug, as shown in Fig. A.

Repair or replace damaged or worn cord immediately.

2. Grounded, cord-connected machines intended for use on a supply circuit having a nominal rating less than 150 volts:

If the machine is intended for use on a circuit that has an outlet that looks like the one illustrated in Fig. A, the machine will have a grounding plug that looks like the plug illustrated in Fig. A. A temporary adapter, which looks like the adapter illustrated in Fig. B, may be used to connect this plug to a matching 2-conductor receptacle as shown in Fig. B if a properly grounded outlet is not available. The temporary adapter should be used only until a properly grounded outlet can be installed by a qualified electrician. The green-colored rigid ear, lug, and the like, extending from the adapter must be connected to a permanent ground such as a properly grounded outlet box. Whenever the adapter is used, it must be held in place with a metal screw.

NOTE: In Canada, the use of a temporary adapter is not permitted by the Canadian Electric Code.

▲ DANGER: SHOCK HAZARD. In all cases, make certain that the receptacle in question is properly grounded. If you are not sure, have a qualified electrician check the receptacle.

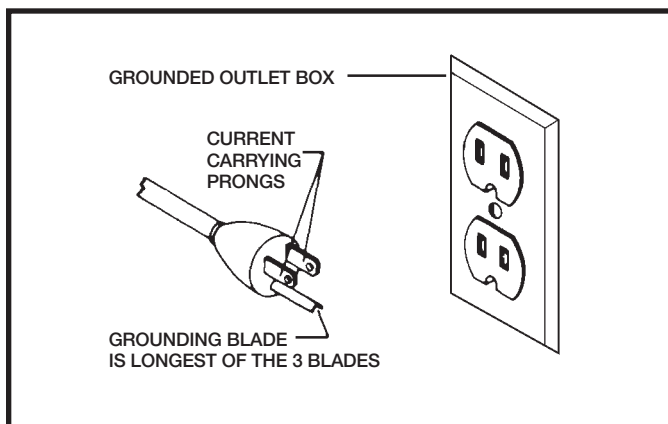

Fig. A

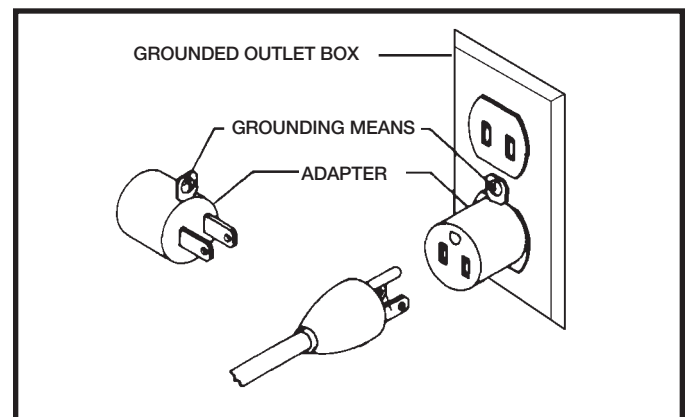

Fig. B

3. 240 VOLT SINGLE PHASE OPERATION

The motor supplied with your machine is a dual voltage, 120/240 volt motor. It is shipped ready-to-run for 120 volt operation. However, it can be converted for 240 volt operation.

A qualified electrician should do the conversion, or the machine can be taken to an Authorized DELTA Service Center. When completed, the machine must conform to the National Electric Code and all local codes and ordinances.

The machine is typically converted by re-wiring the motor for 240 volts, installing a 240 volt plug on the power supply cord and replacing the switch with one that is rated for 240 volt operation.

Be sure the 240 volt plug is only used in an outlet having the same configuration as the plug illustrated in Fig. C. No adapter should be used with the 240 volt plug.

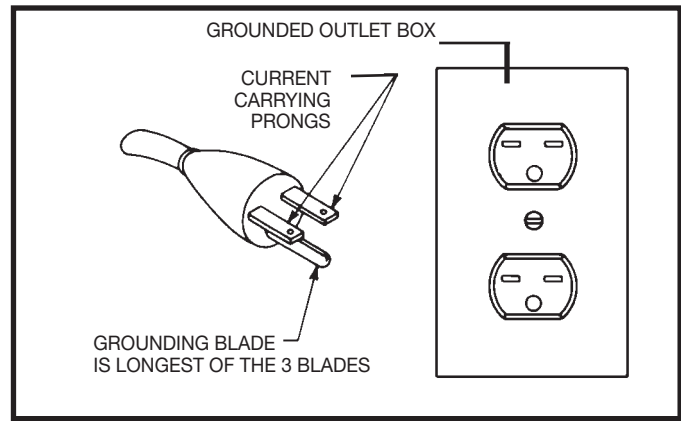

Fig. C

⚠ DANGER: SHOCK HAZARD. In all cases, make certain that the receptacle in question is properly grounded. If you are not sure, have a qualified electrician check the receptacle.

EXTENSION CORDS

⚠ WARNING: Use proper extension cords. Make sure your extension cord is in good condition and is a 3-wire extension cord which has a 3-prong grounding type plug and matching receptacle which will accept the machine's plug. When using an extension cord, be sure to use one heavy enough to carry the current of the machine. An undersized cord will cause a drop in line voltage, resulting in loss of power and overheating. Fig. D-1 or D-2, shows the correct gauge to use depending on the cord length. If in doubt, use the next heavier gauge. The smaller the gauge number, the heavier the cord.

MINIMUM GAUGE EXTENSION CORD			
RECOMMENDED SIZES FOR USE WITH STATIONARY ELECTRIC MACHINES			
Ampere Rating	Volts	Total Length of Cord in Feet	Gauge of Extension Cord
0-6	120	up to 25	18 AWG
0-6	120	25-50	16 AWG
0-6	120	50-100	16 AWG
0-6	120	100-150	14 AWG
6-10	120	up to 25	18 AWG
6-10	120	25-50	16 AWG
6-10	120	50-100	14 AWG
6-10	120	100-150	12 AWG
10-12	120	up to 25	16 AWG
10-12	120	25-50	16 AWG
10-12	120	50-100	14 AWG
10-12	120	100-150	12 AWG
12-16	120	up to 25	14 AWG
12-16	120	25-50	12 AWG
12-16	120	GREATER THAN 50 FEET NOT RECOMMENDED	

Fig. D-1

MINIMUM GAUGE EXTENSION CORD			
RECOMMENDED SIZES FOR USE WITH STATIONARY ELECTRIC MACHINES			
Ampere Rating	Volts	Total Length of Cord in Feet	Gauge of Extension Cord
0-6	240	up to 50	18 AWG
0-6	240	50-100	16 AWG
0-6	240	100-200	16 AWG
0-6	240	200-300	14 AWG
6-10	240	up to 50	18 AWG
6-10	240	50-100	16 AWG
6-10	240	100-200	14 AWG
6-10	240	200-300	12 AWG
10-12	240	up to 50	16 AWG
10-12	240	50-100	16 AWG
10-12	240	100-200	14 AWG
10-12	240	200-300	12 AWG
12-16	240	up to 50	14 AWG
12-16	240	50-100	12 AWG
12-16	240	GREATER THAN 100 FEET NOT RECOMMENDED	

Fig. D-2

FUNCTIONAL DESCRIPTION

FOREWORD

The 50-850 Dust Collector will connect to woodworking machines that accept a 4" (101.6 mm) diameter hose. The 50-850 comes with a five micron filter bag, one six mil plastic collection bag and a 4" x 5' (101.6 mm x 1524 mm) collection hose.

NOTICE: The manual cover illustrates the current production model. All other illustrations contained in the manual are representative only and may not depict the actual labeling or accessories included. These are intended to illustrate technique only.

CARTON CONTENTS

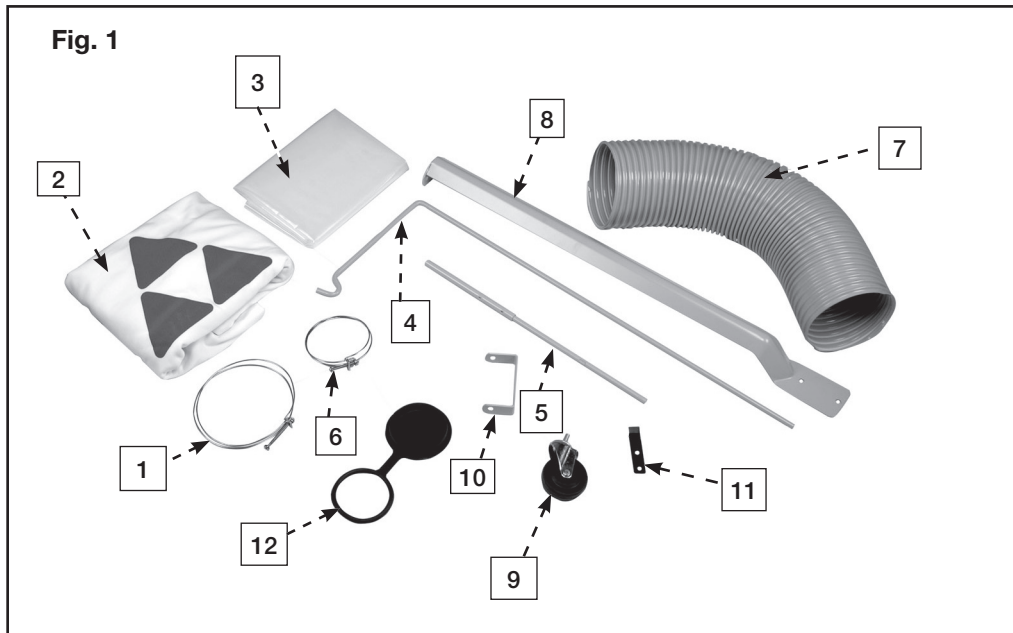

- | | |
|--|--|
| 1. Locking Bands for Filter and Dust Collection Bags (2) | 7. 6" (152 mm) Dia. Flexible Hose |
| 2. Filter Bag | 8. Drum Support (3) |
| 3. Dust Collection Bag | 9. Casters 3/8" Lockwashers, 3/8-16 Hex Nuts (4) |
| 4. Filter Bag Support Rod | 10. "U" Bracket for Filter Bag Support Rod |
| 5. Extension Rod | 11. Lower Dust Bag retaining Clips (4) |
| 6. Clamps (3) | 12. Intake Caps (2) |

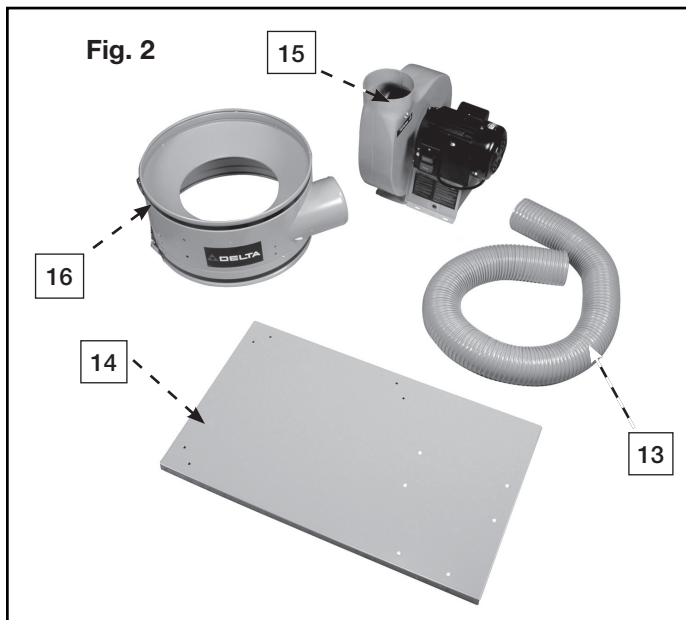

- | | |
|---------------------------------------|--------------------------------------|
| 13. 4" (101 mm) Dia. Flexible Hose | • 5/16-18 Hex Nuts (8) |
| 14. Base | • 5/16" x 7/8" O.D. Flat Washers (8) |
| 15. Blower and Motor Assembly | • #8 Sheet Metal Screw (4) |
| 16. Drum | • 1/4-20 x 5/8" Hex Head Screw (8) |
| HARDWARE NOT SHOWN | • 1/4" Lock washers (8) |
| • 5/16-18 x 5/8" Hex Head Screws (20) | • 3/8-16 Hex Nuts (4) |
| • 5/16" Lock washers (20) | • 3/8" Lock washers (4) |

UNPACKING AND CLEANING

Carefully unpack the machine and all loose items from the shipping container(s). Remove the rust-preventative oil from unpainted surfaces using a soft cloth moistened with mineral spirits, paint thinner or denatured alcohol.

NOTICE: Do not use highly volatile solvents such as gasoline, naphtha, acetone or lacquer thinner for cleaning your machine.

After cleaning, cover the unpainted surfaces with a good quality household floor paste wax.

ASSEMBLY

⚠ DANGER: SEVERE LACERATION HAZARD. TURN THE UNIT "OFF," DISCONNECT THE UNIT from the power source and wait 2-1/2 minutes to allow time for internal rotating components to stop before installing or removing accessories, before adjusting or changing set-ups, clearing clogs or when making repairs.

ASSEMBLY TOOLS REQUIRED

Phillips head screwdriver (not supplied)

3/8", 1/2", and 9/16" open-end wrenches (not supplied)

ASSEMBLY TIME ESTIMATE

30 minutes to 1 hour

⚠ CAUTION: To reduce the risk of injury, use two or more people when lifting. This machine is heavy.

CASTERS TO BASE

⚠ WARNING: Disconnect the machine from the power source!

1. Insert threaded rod of caster (A) Fig. 3, into the hole located on the underside of base (B) and fasten with 3/8" lockwasher (C) and 3/8-16 hex nut (D). Fig. 4, illustrates the caster fastened to the base.
2. Assemble the remaining three casters to the underside of the base in the same manner.

ASSEMBLING BLOWER AND MOTOR ASSEMBLY TO BASE

⚠ WARNING: Disconnect the machine from the power source!

1. Turn base (A) Fig. 5, right side up. Align the mounting holes at the base of blower and motor assembly (B) Fig. 5, with six pre-drilled holes (C) in base (A) and fasten with six 5/16-18 x 5/8" hex head screws (D) and 5/16" lockwashers (E).
2. Fig. 6, illustrates the blower and motor assembly (B) fastened to base (A).

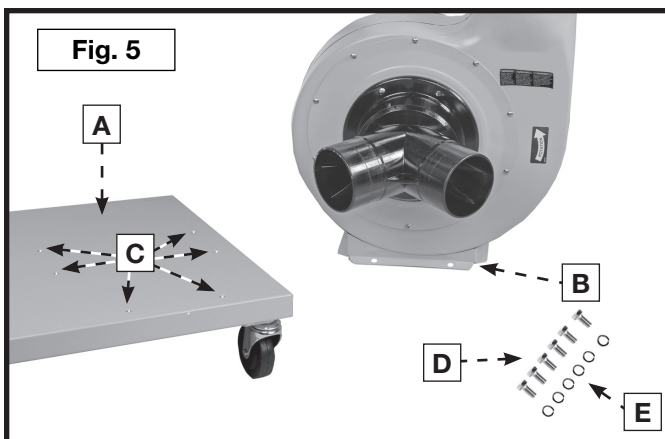
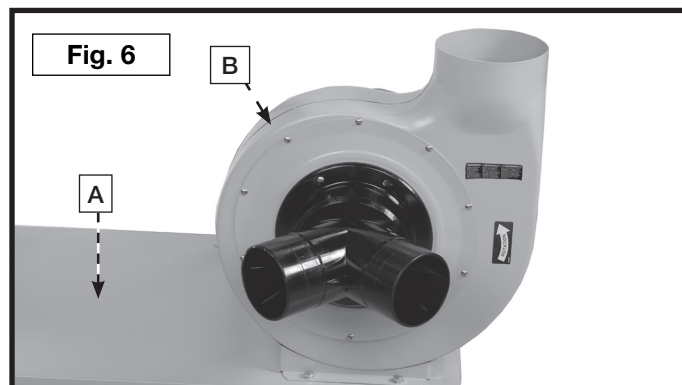
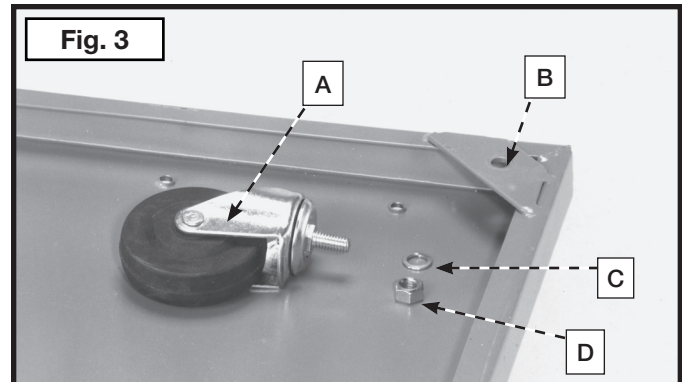

- Assemble drum support (F) Fig. 7, to the two threaded holes in the corner of base (A), as shown in Fig. 7, with two 5/16-18 x 5/8" hex head screws and 5/16" lockwashers (G). **NOTE:** Do not completely tighten hardware at this time

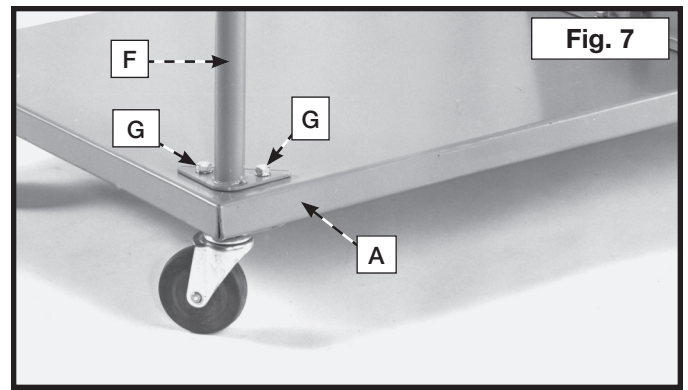

- Assemble the remaining drum supports (F) Fig. 8, to base (A) as shown.

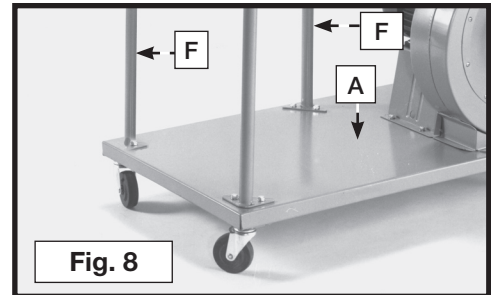

- Assemble "U" bracket (H) Fig. 9, to drum (J). Place a 5/16" flat washer then a 5/16" lockwasher onto a 5/16-18 x 5/8" hex head screw. Insert the hex head screw (K) thru the hole in the "U" bracket and the hole in the drum, thread a 5/16" hex nut onto the hex head screw and tighten securely. Repeat this process for the remaining hole. **NOTE:** "U" bracket should be mounted to the right side of opening (L) in drum as shown.



- Align the holes in the drum supports (M) Fig. 10, with the holes in the drum (J). Insert a 5/16-18 x 5/8" hex head screw through hole in drum support and drum. Place 5/16" flat washer and 5/16" lockwasher onto 5/16-18 x 5/8" hex head screw and secure with 5/16" hex nut. Tighten securely. Repeat this process for the remaining drum supports.

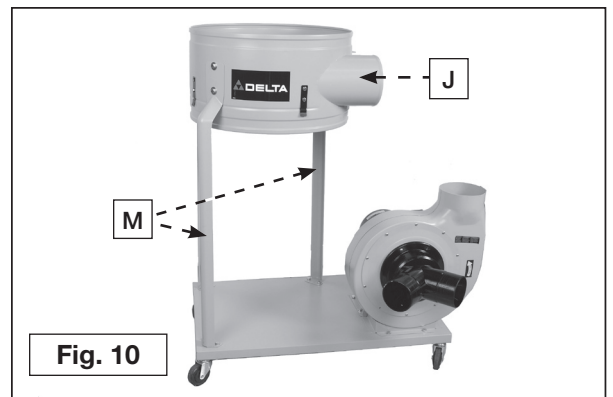

- The dust collector is supplied with two 6" (152 mm) hose clamps (P) Fig. 11. Place one end of 6" (152 mm) dia. flexible hose (R) over blower/motor inlet (B) Fig. 12, and secure with hose clamp (P).

- Place the other 6" (152 mm) hose clamp on flexible hose and attach the other end of the hose to drum (J) Fig. 12 in the same manner.

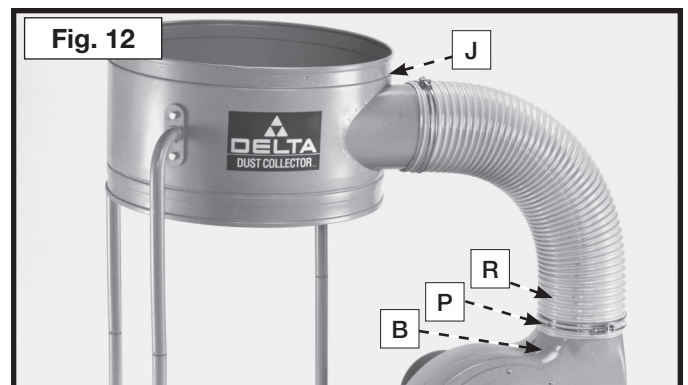
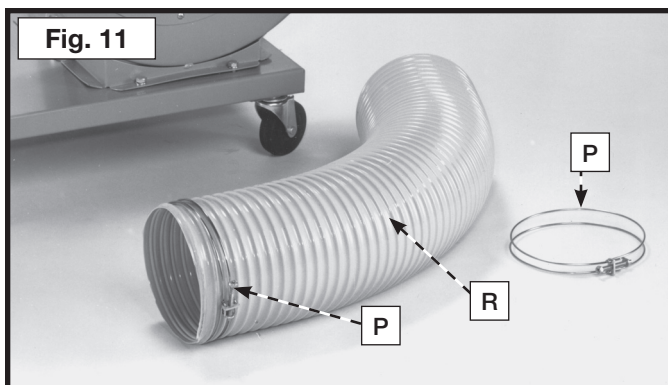

- Attach the lower dust bag retaining clip (A) Fig. 13, to the dust collector drum. Align the two holes (B) in the retaining clip (A) Fig. 13, with the two holes in the drum. Insert a 1/4-20 x 5/8" hex head screw through the holes in the retaining clip and the holes in the drum. Place a 1/4" flat washer onto the screws, and thread 1/4-20 hex nuts on the screws and tighten securely. Repeat this process for the three remaining sides of the drum.

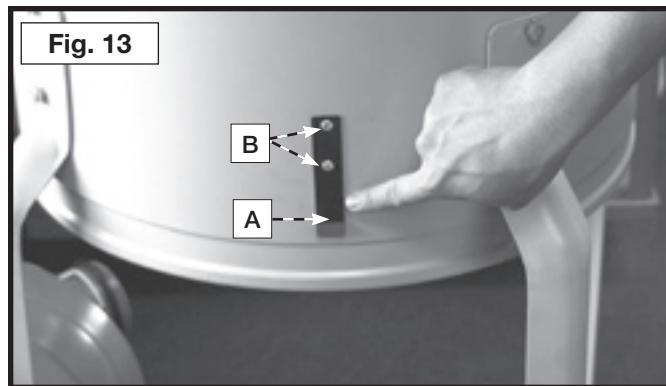

ASSEMBLING DUST INTAKE PORT CAPS

⚠ WARNING: Disconnect the machine from the power source!

- NOTE:** Two dust intake port caps (D) Fig. 14, are supplied with the dust collector. The caps are to be placed into the dust intake ports (E) when the intake ports are not in use.
- Place the collar of dust cap (D) Fig. 14, over the opening on intake port. Press recessed side of dust cap (D) into port opening. **IMPORTANT:** When connecting an intake hose to one or both intake ports, **DO NOT REMOVE THE DUST CAP COLLARS (F) FIG. 14 FROM THE INTAKE PORTS.** Pull the dust cap from the port opening and slide the collar and cap farther onto the port housing.

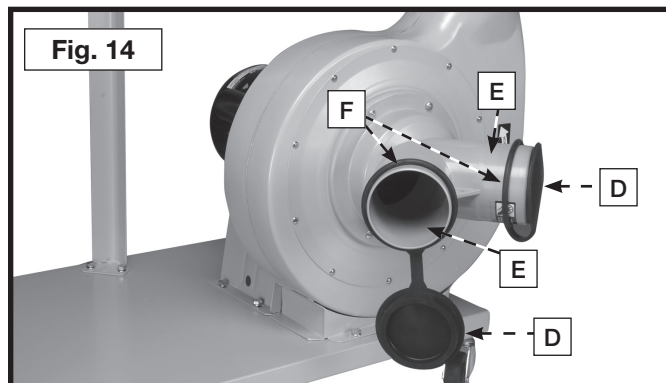

ASSEMBLING FILTER AND DUST COLLECTION BAGS TO DRUM

⚠ WARNING: Disconnect the machine from the power source!

- Hook the loop on the top of filter bag (A) Fig. 15, onto filter bag support rod (B) as shown.
- Assemble extension rod (C) Fig. 16, onto the end of filter bag support rod (B). Raise support rods (B) and (C), with filter bag (A) attached and place end of support rod (C) into holes of bracket (D). **NOTE:** Flared end of filter bag extension rod will prevent the rod from sliding through bracket.
- Position open end of filter bag (A) Fig. 16, over lip of dust drum (E). Insert locking band (F) Fig. 17, through the loops of filter bag (A) and fasten with clamp (G) as shown in Fig. 18. **NOTE:** Make certain locking band is positioned in the channel of drum (E) before fastening clamp.

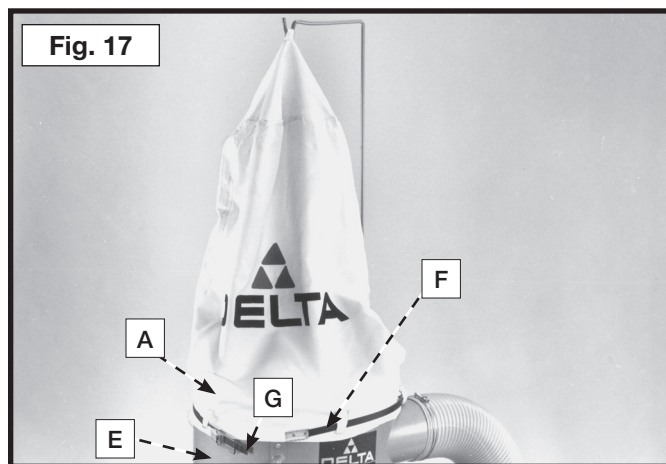
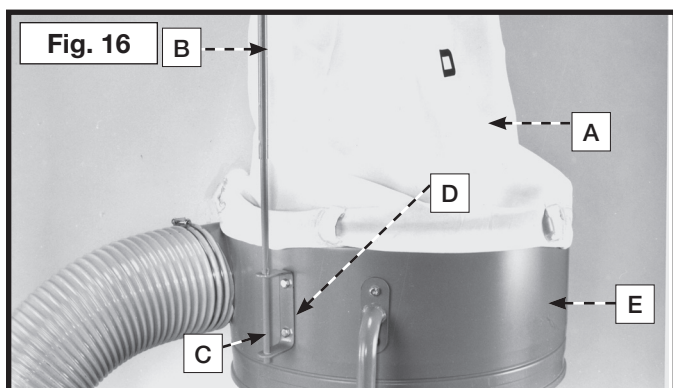
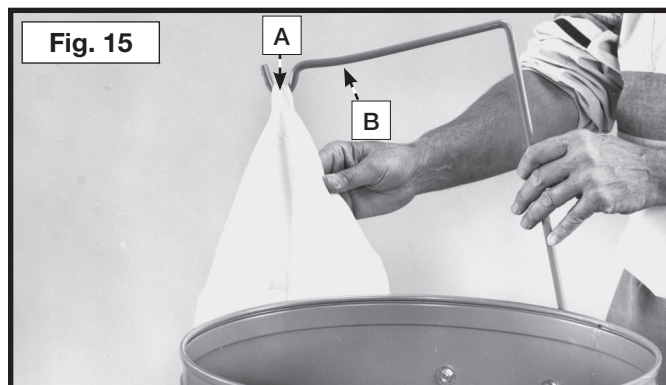

4. Pull up on each retaining clip (A) Fig. 19, and insert the dust collection bag (B) underneath each retaining clip to hold the dust collection bag in place.
5. Place the locking clamp (C) Fig. 19 around dust collection bag and dust collector drum and lock in place.

NOTE: Make certain locking clamp is positioned in the channel of the dust collector drum before locking clamp.

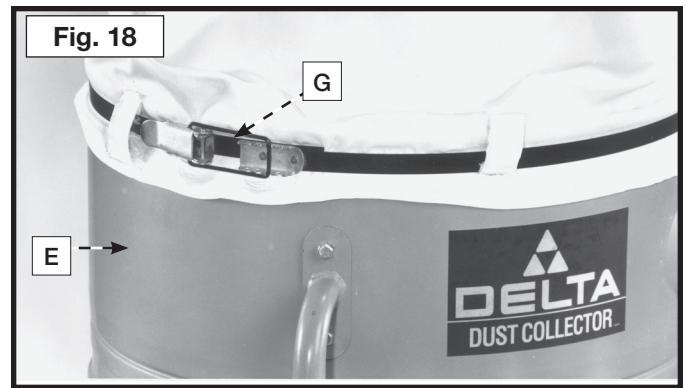

ASSEMBLING DUST INTAKE HOSES TO BLOWER AND MOTOR ASSEMBLY

⚠ DANGER: SEVERE LACERATION HAZARD. Always disconnect dust collector from the power source and wait 2-1/2 minutes to allow time for internal rotating components to stop before connecting or disconnecting intake hose.

⚠ WARNING: Keep intake caps installed at all times over intake ports. Remove an intake cap only when a flexible hose is attached to the intake port.

The dust collector is supplied with a 4" (101 mm) dia. flexible dust intake hose.

1. To assemble the intake hose (A) Fig. 20, to the blower assembly, pull the intake cap (B) from the dust intake port (C) and slide the dust cap collar (D) farther onto the dust intake port (C) as shown. **IMPORTANT: DO NOT REMOVE THE INTAKE CAP FROM THE INTAKE PORT.**
2. Place hose clamp (E) Fig. 20, on one end of flexible hose (A) and assemble the hose to dust intake port (C). Tighten hose clamp (E).

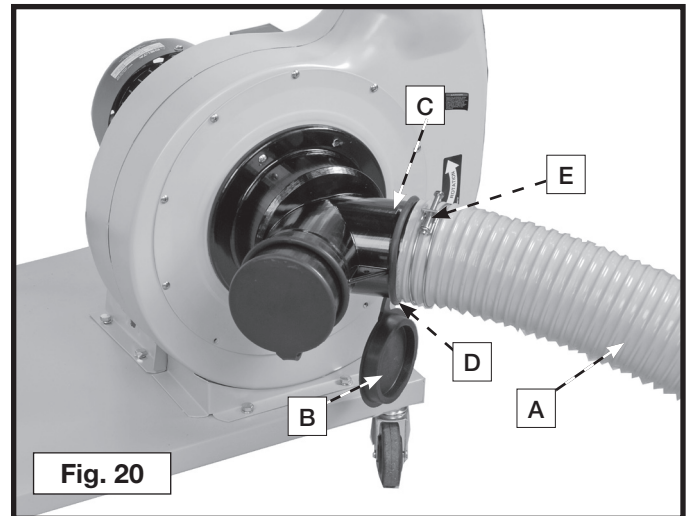

Should you wish to operate your dust collector with a second intake hose, contact **CUSTOMER CARE CENTER at (800) 223-7278** to purchase the hose and install as in **STEPS 1** and **2** above.

Whenever one of the dust intake ports is not in use, always be sure the dust cap is properly installed in the intake port for operator safety.

NOTE: Do not reduce the hose down below four inches (120 mm). Doing so decreases the effectiveness of the dust collection.

OPERATION

OPERATIONAL CONTROLS AND ADJUSTMENTS

⚠ WARNING: To reduce the risk of injury, do not operate the machine with any dust intake holes uncovered. The rotating fan, located inside the blower housing, is accessible through the dust intake port and can be hazardous. Always wear proper apparel. Do not wear jewelry. Keep your fingers and all foreign objects out of the dust intake port. Follow the safety rules in this manual.

STARTING AND STOPPING THE DUST COLLECTOR

The "ON/OFF" switch is located on the side of the motor. To turn the machine "ON", push the start button (A) Fig. 21. To turn the machine "OFF", push stop button (B).

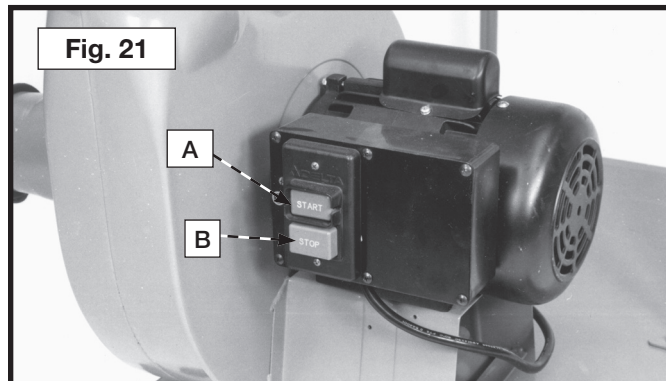

⚠ WARNING: Make sure that the switch is in the "OFF" position before plugging in the power cord. In the event of a power failure, move the switch to the "OFF" position. An accidental start-up can cause injury.

LOCKING THE SWITCH IN THE "OFF" POSITION

IMPORTANT: When the machine is not in use, the switch should be locked in the "OFF" position to prevent unauthorized use, using a padlock (C) Fig. 22 with a 3/16" (4.8 mm) diameter shackle.

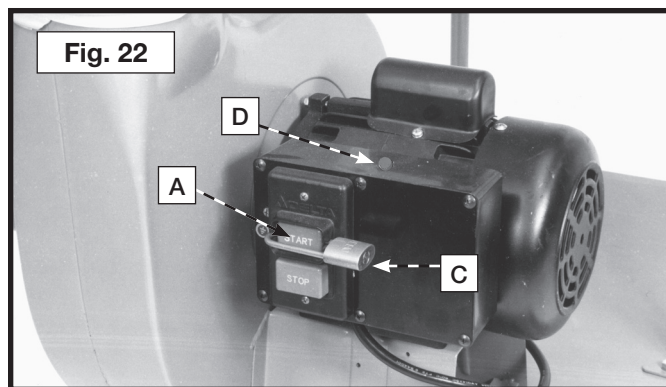

⚠ WARNING: FIRE HAZARD. When using this dust collector, do not pick up anything that is burning, smoldering, or smoking (matches, cigarettes, or hot ashes).

⚠ WARNING: EXPLOSION HAZARD. Do not use this unit to vacuum combustible explosive materials (coal, grain, or other finely-divided combustible material).

⚠ WARNING: HEALTH HAZARD. Do not use this unit to vacuum hazardous, toxic, or carcinogenic materials (asbestos, pesticide, or lead-based paint debris).

CIRCUIT BREAKER

Your dust collector motor is supplied with a resettable circuit breaker. If the motor shuts off or fails to start due to an overload condition, turn the dust collector switch "OFF," let the motor cool three to five minutes, and push the reset button (D) Fig. 22, on the circuit breaker to reset the breaker. The motor can then be turned on again in the usual manner. If the overload continues to trip, visit our website at www.deltamachinery.com for a list of service centers or call the DELTA Machinery help line at (800) 223-7278 (In Canada call (800) 463-3582).

TROUBLESHOOTING

For assistance with your machine, visit our website at www.deltaportercable.com for a list of service centers or call the DELTA Machinery help line at (800) 223-7278 (In Canada call (800) 463-3582).

MAINTENANCE

⚠ DANGER: SEVERE LACERATION HAZARD. To reduce the risk of injury, turn unit off, disconnect it from power source and wait 2½ minutes to allow time for internal rotating components to stop before installing and removing accessories, before adjusting, when making repairs or clearing clogs. Serious injury can result.

KEEP MACHINE CLEAN

Periodically blow out all air passages with dry compressed air. All plastic parts should be cleaned with a soft damp cloth. NEVER use solvents to clean plastic parts. They could possibly dissolve or otherwise damage the material.

⚠ WARNING: Wear certified safety equipment for eye, hearing and respiratory protection while using compressed air

FAILURE TO START

Should your machine fail to start, check to make sure the prongs on the cord plug are making good contact in the outlet. Also, check for blown fuses or open circuit breakers in the line.

SERVICE

REPLACEMENT PARTS

Use only identical replacement parts. For a parts list or to order parts, visit our website at www.deltaportercableservicenet.com. You can also order parts from your nearest factory-owned branch, Authorized Warranty Service Center or by calling End User Services at (800) 223-7278 to receive personalized support from one of our highly-trained representatives.

FREE WARNING LABEL REPLACEMENT

If your warning labels become illegible or are missing, call (800) 223-7278 for a free replacement.

⚠ DANGER	⚠ PELIGRO	⚠ DANGER
SEVERE LACERATION HAZARD; UNPLUG PRODUCT AND WAIT 2-1/2 MINUTES TO ALLOW TIME FOR INTERNAL ROTATING COMPONENTS TO STOP PRIOR TO REMOVING DUST CAPS AND HOSES.	PELIGRO DE LACERACIÓN GRAVE. DESENCHUFE EL PRODUCTO Y ESPERE 2-1/2 MINUTOS PARA DAR TIEMPO A QUE LOS COMPONENTES GIRATORIOS INTERNOS SE DETENGAN ANTES DE RETIRAR TAPAS ANTIPOLVO Y MANGUERAS.	RISQUE DE LACÉRATION GRAVE; DEBRANCHER LE PRODUIT ET ATTENDRE 2-1/2 MINUTES POUR PERMETTRE AUX COMPOSANTS INTERNES EN ROTATION DE S'ARRÊTER AVANT DE RETIRER LES CAPUCHONS CACHE-POUSSIÈRE ET LES FLEXIBLES.

⚠ WARNING	⚠ ADVERTENCIA
<p>FOR YOUR OWN SAFETY</p> <ol style="list-style-type: none"> 1. READ AND UNDERSTAND INSTRUCTION MANUAL BEFORE OPERATING DUST COLLECTOR. 2. To reduce the risk of electrical shock, do not use on wet surfaces. Do not expose to rain. Store indoors. Use only for dry pick-up. 3. To reduce risks of injury from moving parts, unplug before cleaning or servicing dust bags and hose. Do not operate without hose connected to mist port and bags in place. 4. Collect wood materials only. Never use the collector to pick up metal shavings, dust or parts. 5. Do not use to pick up flammable or combustible liquids, such as gasoline. Never use your dust collector near any flammable or combustible liquids. Sparks can ignite vapors and cause an explosion. 6. Dust generated by certain woods and wood products can be hazardous to your health. Always wear eye protection and use face or dust mask in dust laden environments. 7. Do not operate without dust bags in place. 8. Do not expose to rain or use in damp locations. <p>902781</p>	<p>PARA SU PROPIA SEGURIDAD</p> <ol style="list-style-type: none"> 1. LEA Y ENTienda EL MANUAL DE INSTRUCCIONES ANTES DE OPERAR EL RECOLECTOR DE POLVO. 2. Para reducir el riesgo de los choques eléctricos, no use la máquina sobre superficies mojadas. No la exponga a la lluvia. Almacénela solamente use para recoger seco. 3. Para reducir el riesgo de lesionamiento por piezas en movimiento, desenchufe la máquina antes de limpiar o servir servicio a las bolsas guardapolvo y la manguera. No opere la máquina sin conectar para recoger virutas, polvo o piezas metálicas. 4. Recolecta materiales de madera solamente. Jamás utilice el recolector para recoger virutas, polvo o piezas metálicas. 5. No lo utilice para recoger líquidos inflamables o combustibles tales como la gasolina. Jamás utilice su recolector de polvo cerca de líquidos inflamables o combustibles. Las chispas pueden producir la ignición de los vapores y ocasionar una explosión. 6. El polvo generado por ciertas maderas y productos de madera puede ser perjudicial a la salud. Utilice protección ocular siempre y utilice una careta facial o careta contra polvo en entos ros saturados de polvo. 7. No lo opere sin las bolsas guardapolvo en sus respectivos sitios. 8. No exponga a la intemperie ni tampoco haga uso de la herramienta en lugares húmedos.

⚠ WARNING	⚠ ADVERTENCIA	⚠ AVERTISSEMENT
 <p>TO REDUCE RISK OF INJURY FROM MOVING PARTS, KEEP HANDS AWAY FROM INLET PORTS. ONLY OPERATE WITH INLET PORTS COVERED WITH CAPS OR CONNECTED TO FLEXIBLE HOSE. IMPELLER CONTINUES TO ROTATE AFTER DUST COLLECTOR IS TURNED OFF. MAKE SURE DUST COLLECTOR IS TURNED OFF, DISCONNECTED FROM POWER SOURCE AND THAT IMPELLER HAS STOPPED ROTATING BEFORE SERVICING OR CLEANING DUST AND CHIPS. DO NOT OPERATE WITHOUT HOSE CONNECTED TO INLET PORT AND BAGS OR CANISTER IN PLACE.</p>	<p>REDUCE EL RIESGO DE SUFRIR LESIONES CAUSADAS POR LAS PIEZAS MOVILES, MANTENE LAS MANOS LEJAS DE LOS ORIFICIOS DE ENTRADA DE AIRE. OPERE ÚNICAMENTE CON LOS ORIFICIOS DE ENTRADA CUBIERTOS CON TAPAS O CONECTADOS A UNA MANGUERA FLEXIBLE. EL IMPULSOR CONTINUA ROTANDO DESPUES DE QUE EL RECOLECTOR DE POLVO ESTE APAGADO. ASEGURESE DE QUE EL COLECTOR ESTE APAGADO, DECONECTADO DE LA FUENTE DE ALIMENTACION Y QUE EL IMPULSOR HA PARADO ANTES DE REALIZAR UN MANTENIMIENTO O LIMPIAR EL POLVO Y LAS ASTILLAS. NO OPERE SI LA MANGUERA NO ESTA CONECTADA AL ORIFIO DE ENTRADA O LAS BOLSAS Y LOS DEPÓSITOS NO SE ENCUENTRAN EN SU LUGAR.</p>	<p>POUR RÉDUIRE LE RISQUE DE BLESSURES EN LIEN AVEC DES PIÈCES MOBILES, ÉLOIGNEZ LES MAINS DES ORIFICES D'ENTRÉE DE L'AIR. UTILISER UNIQUEMENT AVEC LES ORIFICES D'ADMISSION COUVERTS DE CAPUCHONS OU RACCORDÉS A UN TUYAU FLEXIBLE. L'ÉLÉCE POURSUIT SON MOUVEMENT NÈME APRES L'ARRÊT DU REPOUSSEUR. S'ASSURER QUE LE DÉPÔUSSEUR EST HORS TENSION, DÉBRANCHÉ ET QUE L'ÉLÉCE EST MARRÉ AVANT DE RÉALISER UNE RÉPARATION OU DE RETIRER LA POUSSIÈRE ET LES CORPÉAUX DE L'APPAREIL. NE PAS FAIRE FONCTIONNER SI LE TUYAU N'EST PAS CONNÉCTÉ A L'ORIFICE D'ADMISSION ET SI LES SACS OU L'ABSORBEUR NE SONT PAS EN PLACE.</p>

SERVICE AND REPAIRS

All quality tools will eventually require servicing and/or replacement of parts. For information about DELTA Machinery, its factory-owned branches, or to locate an Authorized Warranty Service Center, visit our website at www.deltaportercable.com or call our End User Services at (800) 223-7278. All repairs made by our service centers are fully guaranteed against defective material and workmanship. We cannot guarantee repairs made or attempted by others. By calling this number you can also find answers to most frequently asked questions 24 hours/day.

You can also write to us for information at DELTA Machinery, 4825 Highway 45 North, Jackson, Tennessee 38305 - Attention: Product Service.. Be sure to include all of the information shown on the nameplate of your tool (model number, type, serial number, date code, etc.)

ACCESSORIES

⚠ WARNING: Since accessories other than those offered by DELTA have not been tested with this product, use of such accessories could be hazardous. To reduce the risk of injury, only DELTA recommended accessories should be used with this product.

A complete line of accessories is available from your DELTA Supplier, Porter-Cable • DELTA Factory Service Centers, and DELTA Authorized Service Stations. Please visit our Web Site www.deltaportercable.com for a catalog or for the name of your nearest supplier.

WARRANTY

To register your tool for warranty service visit our website at www.deltaportercable.com.

Five Year Limited New Product Warranty

DELTA will repair or replace, at its expense and at its option, any new DELTA machine, machine part, or machine accessory which in normal use has proven to be defective in workmanship or material, provided that the customer returns the product prepaid to a DELTA factory service center or authorized service station with proof of purchase of the product within five years and provides DELTA with reasonable opportunity to verify the alleged defect by inspection. For all refurbished DELTA product, the warranty period is 180 days. DELTA will not be responsible for any asserted defect which has resulted from normal wear, misuse, abuse or repair or alteration made or specifically authorized by anyone other than an authorized DELTA service facility or representative. Under no circumstances will DELTA be liable for incidental or consequential damages resulting from defective products. Some states do not allow the exclusion or limitation of incidental or consequential damages, so the above limitation or exclusion may not apply to you. This warranty is DELTA's sole warranty and sets forth the customer's exclusive remedy, with respect to defective products; all other warranties, express or implied, whether of merchantability, fitness for purpose, or otherwise, are expressly disclaimed by DELTA. For further detail of warranty coverage and warranty repair information, visit www.deltaportercable.com or call (888) 848-5175. This warranty gives you specific legal rights and you may have other rights which vary in certain states or provinces.

LATIN AMERICA: This warranty does not apply to products sold in Latin America. For products sold in Latin America, see country specific warranty information contained in the packaging, call the local company or see website for warranty information.

LES INSTRUCTIONS IMPORTANTES DE SURETE

▲ AVERTISSEMENT : Lire toutes instructions d'avertissements et opération avant d'utiliser n'importe quel outil ou n'importe quel équipement. En utilisant les outils ou l'équipement, les précautions de sûreté fondamentales toujours devraient être suivies pour réduire le risque de blessure personnelle. L'opération déplacée, l'entretien ou la modification d'outils ou d'équipement ont pour résultat la blessure sérieux et les dommages de propriété. Il y a de certaines applications pour lequel outils et l'équipement sont conçus. Ce produit NE devrait être modifié en aucune façon et/ou utilisé pour aucune application autre que celle pour laquelle il a été conçu.



Si vous avez n'importe quelles questions relatives à son application n'utilisent pas le produit jusqu'à ce que vous avez écrit DELTA Machinery et nous vous avons conseillé. La forme en ligne de contact à www.deltamachinery.com Courrier Postal: Technical Service Manager, DELTA Machinery, 4825 Highway 45 North, Jackson, TN 38305. Dans Canada, 125 Mural St. Suite 300, Richmond Hill, ON, L4B 1M4.

Information en ce qui concerne l'opération sûre et correcte de cet outil est disponible des sources suivantes:

- Power Tool Institute, 1300 Sumner Avenue, Cleveland, OH 44115-2851 ou en ligne www.powertoolinstitute.com
- National Safety Council, 1121 Spring Lake Drive, Itasca, IL 60143-3201
- American National Standards Institute, 25 West 43rd Street, 4 floor, New York, NY 10036 www.ansi.org - ANSI 01.1 Safety Requirements for Woodworking Machines
- U.S. Department of Labor regulations www.osha.gov

CONSERVER CES DIRECTIVES.

MESURES DE SÉCURITÉ - DÉFINITIONS

Ce guide contient des renseignements importants que vous deviez bien saisir. Cette information porte sur VOTRE SÉCURITÉ et sur LA PRÉVENTION DE PROBLÈMES D'ÉQUIPEMENT. Afin de vous aider à identifier cette information, nous avons utilisé les symboles ci-dessous.

▲ DANGER: indique une situation dangereuse imminente qui, si elle n'est pas évitée, **causera la mort ou des blessures graves.**

▲ AVERTISSEMENT : indique une situation potentiellement dangereuse qui, si elle n'est pas évitée, **pourrait** se solder par un **décès ou des blessures graves.**

▲ ATTENTION: indique une situation potentiellement dangereuse qui, si elle n'est pas évitée **pourrait** se solder par **des blessures mineures ou modérées.**

AVIS: indique une pratique ne posant **aucun risque de dommages corporels** mais qui par contre, si rien n'est fait pour l'éviter, **pourrait** poser des **risques de dommages matériels.**

▲ AVERTISSEMENT : Les scies, meules, ponceuses, perceuses ou autres outils de construction peuvent produire des poussières contenant des produits chimiques reconnus par l'État californien pour causer cancers, malformations congénitales ou être nocifs au système reproducteur. Parmi ces produits chimiques, on retrouve :

- le plomb dans les peintures à base de plomb ;
- la silice cristallisée dans les briques et le ciment ou autres articles de maçonnerie ; et
- l'arsenic et le chrome dans le bois ayant subi un traitement chimique (ACC).

Le risque associé à de telles expositions varie selon la fréquence à laquelle on effectue ces travaux. Pour réduire toute exposition à ces produits : travailler dans un endroit bien aéré, en utilisant du matériel de sécurité homologué tel un masque antipoussières spécialement conçu pour filtrer les particules microscopiques.

RÈGLES DE SÉCURITÉ GÉNÉRALES

▲ AVERTISSEMENT : L'inobservation de ces règles peut conduire à des blessures graves.

- Pour sa sécurité personnelle, lire la notice d'utilisation, avant de mettre la machine.** En marche, et pour aussi apprendre l'application et les limites de la machine ainsi que les risques qui lui sont particuliers ainsi, les possibilités d'accident et de blessures seront beaucoup réduites.
 - Portez des dispositifs de protection des yeux et de l'ouïe. Utilisez toujours des lunettes de sécurité.** Des lunettes ordinaires ne constituent pas des lunettes de sécurité. Utilisez des équipements de sûreté homologués. Les dispositifs de protection des yeux doivent être conformes aux normes ANSI Z87.1. Les dispositifs de protection de l'ouïe doivent être conformes aux normes ANSI S3.19.
 - Porter une tenue appropriée.** Pas de cravates, de gants, ni de vêtements amples. Enlever montre, bagues et autres bijoux. Rouler les manches. Les vêtements ou les bijoux qui se trouvent pris dans les pièces mobiles peuvent entraîner des blessures.
 - Ne pas utiliser la machine dans un environnement dangereux.** L'utilisation d'outils électriques dans des endroits humides ou sous la pluie peut entraîner des décharges électriques ou une électrocution. Garder la zone de travail bien éclairée pour éviter de trébucher ou d'exposer les doigts, les mains ou les bras à une situation dangereuse.
 - Ne pas utiliser d'outils électriques à proximité de liquides inflammables ou dans une atmosphère gazeuse ou explosive.** Les moteurs et interrupteurs des outils pourraient provoquer des étincelles et enflammer des vapeurs.
 - Garder les outils et les machines en parfait état.** Garder les outils affûtés et propres afin d'obtenir le meilleur et le plus sûr rendement. Suivre les instructions pour lubrifier et changer les accessoires. Les outils et les machines mal entretenus peuvent se dégrader davantage, et/ou entraîner des blessures.
 - Inspecter les pièces pour déceler tout dommage.** Avant d'utiliser la machine, la vérifier pour voir s'il n'y a pas de pièces endommagées. Vérifier l'alignement des pièces mobiles et si ces pièces ne se coincent pas, la rupture de pièces, ou toute autre condition pouvant en affecter le fonctionnement. Toute pièce ou protecteur endommagé doit être réparé ou remplacé avec le DELTA ou les pièces de rechange autorisées par usine. Les pièces endommagées peuvent dégrader davantage la machine et/ou entraîner des blessures.
 - Garder l'aire de travail propre.** Les zones et établis encombrés favorisent les accidents.
 - Garder les enfants et les visiteurs à distance.** L'atelier est un lieu potentiellement dangereux. Les enfants et les visiteurs peuvent se blesser.
 - Éviter le démarrage accidentel.** S'assurer que l'interrupteur est sur « OFF » (ARRÊT) avant de brancher le cordon. En cas de coupure de courant, placer l'interrupteur à la position « OFF » (ARRÊT). Un démarrage accidentel peut entraîner des blessures.
 - Utiliser les dispositifs protecteurs.** Vérifier que tous les dispositifs protecteurs sont bien en place, bien fixés et en bon état de marche pour éviter les blessures.
 - Enlever les clés de réglage et celles de serrage avant de mettre la machine en marche.** Les outils, les chutes et les autres débris peuvent être projetés violemment et blesser.
 - Utiliser la bonne machine.** Ne pas forcer la machine ou l'accessoire à faire un travail pour lequel il n'a pas été conçu. Des dommages à la machine et/ou des blessures pourraient s'ensuivre.
 - Utiliser les accessoires recommandés.** L'utilisation d'accessoires non recommandés par DELTA peut endommager la machine et blesser l'utilisateur.
 - Utiliser le cordon prolongateur approprié.** S'assurer que le cordon prolongateur est en bon état. Lorsqu'un cordon prolongateur est utilisé, s'assurer que celui-ci est d'un calibre suffisant pour l'alimentation nécessaire à la machine. Un cordon d'un calibre insuffisant entraînera une perte de tension d'où une perte de puissance et surchauffe. Voir le **TABLEAU SUR LES CORDONS** prolongateurs pour obtenir le calibre approprié selon la longueur du cordon et l'ampérage de la machine. S'il y a un doute, utiliser un cordon d'un calibre supérieur. Plus le chiffre est petit, plus le fil est gros.
 - Fixer la pièce.** Utilisez les brides ou un étau pour tenir l'objet si pratique. La perte de commande d'un objet peut causer des dommages.
 - Avancer la pièce dans le sens contraire à la rotation de la lame, de la fraise ou de la surface abrasive.** L'alimentation dans l'autre sens peut entraîner une projection violente de la pièce.
 - Ne pas forcer la machine en avançant la pièce trop vite.** Des dommages et/ou des blessures peuvent s'ensuivre.
 - Ne pas se pencher au-dessus de la machine.** Une perte de l'équilibre peut entraîner une chute sur la machine en marche et causer des blessures.
 - Ne jamais monter sur la machine.** On peut se blesser gravement si la machine bascule ou si l'on touche accidentellement son outil tranchant.
 - Ne jamais laisser la machine en marche sans surveillance. Couper le courant.** Ne pas quitter la machine tant qu'elle n'est pas complètement arrêtée. Un enfant ou un visiteur pourrait se blesser.
- ▲ DANGER: GRAVE DANGER DE LACÉRATION.**
- ARRÊTER** la machine, et la débrancher du secteur puis attendre 2 1/2 minutes l'arrêt complet des organes rotatifs internes avant tout retrait ou installation d'accessoires, changement de fraises, réglage, changement de configuration ou élimination de tout bourrage. Avant toute réparation, s'assurer de bien verrouiller l'interrupteur de mise en marche en position « OFF » (ARRÊT). Tout démarrage accidentel comporte des risques de dommages corporels.
 - Mettre l'atelier à l'abri des enfants au moyen de cadenas, d'interrupteurs principaux ou en enlevant les boutons des dispositifs de mise en marche.** Le démarrage accidentel de la machine par un enfant ou un visiteur peut entraîner des blessures.
 - Rester vigilant, attentif, et faire preuve de bon sens. Ne pas utiliser la machine lorsque l'on est fatigué ou sous l'influence de drogues, d'alcool ou de médicaments.** Un instant d'inattention lors de l'utilisation d'outils électriques peut entraîner des blessures graves.
- ▲ AVERTISSEMENT :** L'utilisation de cet outil peut produire et disperser de la poussière ou d'autres particules en suspension dans l'air, telles que la sciure de bois, la poussière de silicium cristallin et la poussière d'amiante. Dirigez les particules loin du visage et du corps. Faites toujours fonctionner l'outil dans un espace bien ventilé et prévoyez l'évacuation de la poussière. Utilisez un système de dépoussiérage chaque fois que possible. L'exposition à la poussière peut causer des problèmes de santé graves et permanents, respiratoires ou autres, tels que la silicose (une maladie pulmonaire grave) et le cancer, et même le décès de la personne affectée. Évitez de respirer de la poussière et de rester en contact prolongé avec celle-ci. En laissant la poussière pénétrer dans vos yeux ou votre bouche, ou en la laissant reposer sur votre peau, vous risquez de promouvoir l'absorption de substances toxiques. Portez toujours des dispositifs de protection respiratoire homologués par niosh/osha, appropriés à l'exposition à la poussière et de taille appropriée, et lavez à l'eau et au savon les surfaces de votre corps qui ont été exposées.

RÈGLES SPÉCIFIQUES ADDITIONNELLES DE SÛRETÉ

▲ DANGER:

L'inobservation de ces règles peut conduire à des blessures graves.

▲ DANGER:

NE PAS UTILISER CET APPAREIL POUR FILTRER LA POUSSIÈRE DE MÉTAL. La combinaison de poussières de bois et de métal peut créer un risque d'explosion ou d'incendie. Cet appareil est conçu pour filtrer dans des milieux non déflagrants.

▲ AVERTISSEMENT :

NE PAS UTILISER CET APPAREIL POUR DISSIPER DES VAPEURS OU DE LA FUMÉE. Cela peut se solder par des explosions ou un incendie. Le présent dépoussiéreur est conçu pour une utilisation seulement en présence de poussières sèches en suspension. Limiter l'utilisation à des milieux non déflagrants exempts de métaux

- NE PAS UTILISER L'APPAREIL AVANT QU'IL NE SOIT ENTIÈREMENT ASSEMBLÉ ET INSTALLÉ CONFORMÉMENT AUX DIRECTIVES.** Un appareil mal assemblé peut provoquer des blessures.
- DEMANDER CONSEIL À UN SUPERVISEUR, INSTRUCTEUR, OU TOUTE AUTRE PERSONNE QUALIFIÉE** si l'on ne maîtrise pas parfaitement l'utilisation de l'appareil. La connaissance est synonyme de sécurité
- SUIVRE TOUS LES CODES DE CÂBLAGE** et les connexions électriques recommandées afin d'éviter tout choc électrique ou électrocution.
- NE PAS TIRER SUR L'APPAREIL PAR LE CORDON D'ALIMENTATION.** Éloigner le cordon d'alimentation d'accessoires ou bords tranchants, de surfaces chaudes, d'huile ou de graisse. Ne pas déposer d'objets lourds sur le cordon d'alimentation. Un cordon d'alimentation endommagé risque de provoquer un choc électrique ou une électrocution.
- APPUYER L'APPAREIL OU LE FIXER SOLIDEMENT AVEC UN SERRE-JOINT À LA SURFACE DE TRAVAIL LORS D'UNE UTILISATION COMME ACCESSOIRE PORTATIF** pour empêcher une blessure éventuelle et/ou des dommages des suites d'une chute.
- S'ASSURER QUE LES ORIFICES D'ADMISSION ET D'ÉVACUATION SONT LIBRES AVANT DE DÉMARRER L'APPAREIL.** Un orifice d'admission ou d'évacuation obstrué risque de provoquer une explosion et/ou un incendie.
- NE PAS UTILISER LE DÉPOUSSIÉREUR** pour ramasser des liquides inflammables comme l'essence. Ne pas utiliser le dépoussiéreur près de liquides inflammables ou combustibles. Cela peut se solder par une explosion et/ou un incendie.
- ÉLOIGNER LES BRAS, MAINS, ET DOIGTS DU VENTILATEUR.** Éviter tout contact avec des pièces mobiles pour empêcher des blessures.
- NE PAS UTILISER L'APPAREIL SANS LE SAC COLLECTEUR DE POUSSIÈRE EN PLACE ET BIEN FIXÉ.** La sciure et autres débris peuvent créer un risque potentiel d'incendie et/ou d'explosion ainsi que des problèmes respiratoires.
- INSPECTER LE SAC À POUSSIÈRE POUR TOUTE TRACE DE COUPURES OU DÉCHIRURES.** Remplacer les sacs ou tuyaux d'aspirateur endommagés. La sciure et autres débris peuvent créer un risque potentiel d'incendie et/ou d'explosion ainsi que des problèmes respiratoires.
- ▲ DANGER: GRAVE DANGER DE LACÉRATION. RECOUVRIR SYSTÉMATIQUEMENT TOUTE BUSE DE DÉPOUSSIÉRAGE INUTILISÉE PAR UN CAPUCHON DE GOULOTTE,** pour prévenir tout risque de blessures graves.
- NE PAS ESSAYER DE RETIRER OU DE REMPLACER** le ou les sacs collecteurs de poussière alors que l'appareil est branché à la prise. Des pales de ventilateur exposées peuvent provoquer de graves blessures.
- MAINTENIR L'APPAREIL EN EXCELLENTE CONDITION.** Des filtres bouchés peuvent accroître le potentiel d'incendie ou d'explosion. Suivre toutes les directives pour le changement et les nettoyage de filtres.
- ENTREPOSER L'APPAREIL DANS UN ENDROIT** qui élimine le risque de dommages potentiels au cordon d'alimentation. Un cordon d'alimentation endommagé risque de provoquer un choc ou une électrocution. Ranger le cordon d'alimentation de façon sécuritaire pour empêcher le risque de trébuchement.
- ▲ DANGER: GRAVE DANGER DE LACÉRATION. ARRÊTER L'APPAREIL, ET LE DÉBRANCHER** du secteur puis attendre 2 1/2 minutes l'arrêt complet des organes rotatifs internes avant tout retrait ou installation d'accessoires, réglage, changement de configuration ou élimination de tout bourrage, et avant toute réparation. Tout démarrage accidentel comporte des risques de dommages corporels graves.
- ÉTEINDRE L'APPAREIL,** le débrancher, et nettoyer la table/ l'espace de travail avant de quitter la zone.

CONSERVER CES DIRECTIVES.

Les consulter souvent et les utiliser pour donner des directives aux autres.

RACCORDEMENTS ÉLECTRIQUES

Un circuit électrique séparé doit être utilisé pour les machines. Ce circuit doit utiliser un câble de calibre 12 au minimum et doit être protégé par un fusible temporisé. **REMARQUE** : les fusibles temporisés devraient avoir l'inscription « D » au Canada et « T » aux E.-U. Si on utilise un cordon prolongateur, ce cordon doit être à trois fils, avoir une fiche à trois broches et une prise de courant à trois cavités, mise à la terre qui correspond à la fiche de la machine. Avant debrancher la machine, s'assurer que l'interrupteur (les interrupteurs) se trouve(nt) en position « OFF » (ARRÊT) et que le courant électrique présente les mêmes caractéristiques que celles qui sont inscrites sur la machine. Toutes les connexions électriques doivent établir un bon contact. Le fonctionnement sur une basse tension endommagera la machine.

▲ DANGER: **RISQUES DE CHOCS ÉLECTRIQUES.** Ne pas exposer la machine à la pluie, et ne pas l'utiliser dans des endroits humides.

SPÉCIFICATIONS DU MOTEUR

Cette machine est câblée pour un fonctionnement sur un courant alternatif de 120 or 240 volts 60 Hz. Avant de brancher la machine, s'assurer que l'interrupteur se trouve à la position « OFF » (ARRÊT).

INSTRUCTIONS DE MISE À LA TERRE

▲ DANGER: **RISQUES DE CHOCS ÉLECTRIQUES.** Cette machine doit être mise à la terre pendant son emploi, afin de protéger l'utilisateur des décharges électriques

1. Toutes les machines avec cordon mis à la terre:

Dans l'éventualité d'un mauvais fonctionnement ou d'une panne, la mise à la terre fournit un trajet de moindre résistance permettant de réduire le risque de décharge électrique. Cette machine est dotée d'un cordon électrique possédant un conducteur de mise à la terre de l'équipement ainsi que d'une fiche mise à la terre. La fiche doit être branchée dans une prise de courant correspondante, installée de façon adéquate et mise à la terre conformément à tous les codes et règlements locaux.

Ne pas modifier la fiche fournie - si elle ne s'adapte pas à la prise de courant, il faut faire installer une prise de courant convenable par un électricien compétent.

Un mauvais raccordement du conducteur de mise à la terre de l'équipement peut entraîner un risque de décharge électrique. Le conducteur possédant un isolant avec surface extérieure de couleur verte, avec ou sans rayures jaunes, est le conducteur de mise à la terre de l'équipement. Si une réparation ou un remplacement du cordon électrique s'avère nécessaire, ne pas brancher le conducteur de mise à la terre de l'équipement à une borne sous tension.

Consulter un électricien compétent ou le personnel de service après-vente si on ne comprend pas entièrement les instructions de mise à la terre, ou si l'on doute que la machine soit correctement mise à la terre.

Utiliser seulement des cordons prolongateurs à trois fils dotés d'une fiche mise à la terre, à trois broches, et de prises à trois cavités convenant à la fiche de la machine, comme l'illustre la figure A.

Réparer ou remplacer sans délai tout cordon endommagé ou usé.

2. Machines avec cordon mis à la terre prévues pour une utilisation sur une alimentation nominale inférieure à 150 volts:

Si cette machine est prévue pour être utilisée sur un circuit qui comporte une prise semblable à celle illustrée à la figure A, la machine devra comporter une fiche mise à la terre semblable à celle illustrée à la figure A. Un adaptateur temporaire semblable à celui illustré à la figure B, peut être utilisé pour raccorder cette fiche à une prise à deux cavités comme celle illustrée à la figure B, si une prise correctement mise à la terre n'est pas disponible. L'adaptateur temporaire ne doit être utilisé que jusqu'au moment où une prise correctement mise à la terre est installée par un électricien compétent. L'oreiller rigide ou autre dispositif semblable de couleur verte, sur le dessus de l'adaptateur, doit être connecté sur une mise à la terre permanente comme, par exemple une boîte à prises correctement mise à la terre. Quand un adaptateur est utilisé, celui-ci doit être retenu en place par une vis en métal.

REMARQUE: Au Canada, le Code canadien de l'électricité ne permet pas l'emploi d'un adaptateur temporaire.

▲ DANGER: **RISQUES DE CHOCS ÉLECTRIQUES.** Dans tous les cas, s'assurer que la prise en question est bien mise à la terre. Dans le doute, demander à un électricien compétent de vérifier la prise.

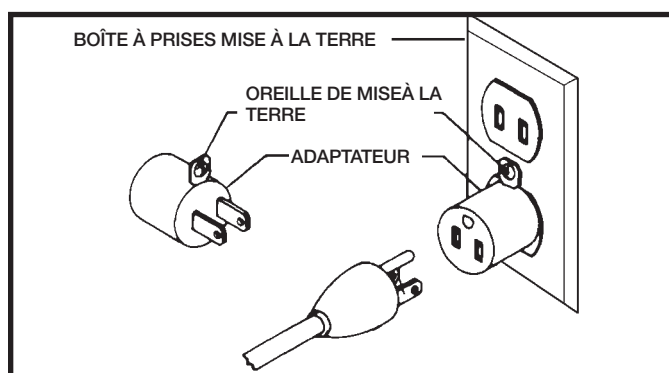
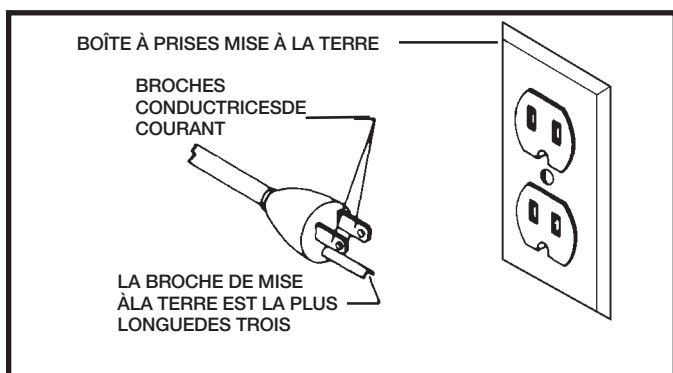

3. FONCTIONNEMENT MONOPHASÉ À 240 VOLTS

Le moteur fourni avec la machine est un moteur bitension de 120/240 volts. Il est livré, prêt à fonctionner, sous tension de 120 volts. Toutefois, il peut être converti au fonctionnement sous 240 volts.

Un électricien professionnel devrait effectuer la conversion ou utiliser les services d'un centre de réparations agréé DELTA. Suite à la conversion, la machine doit être conforme au Code électrique national et à tous les codes et à toutes les ordonnances à l'échelle locale.

La conversion exige un recâblage du moteur pour 240 volts grâce à l'installation d'une fiche de 240 volts sur le cordon d'alimentation et le remplacement de l'interrupteur (le cas échéant) avec un autre homologué pour un fonctionnement à 240 volts.

S'assurer que la fiche de 240 volts s'insère seulement dans une prise ayant la même configuration que la fiche illustrée à la fig. C. N'utiliser aucun adaptateur avec une fiche de 240 volts.

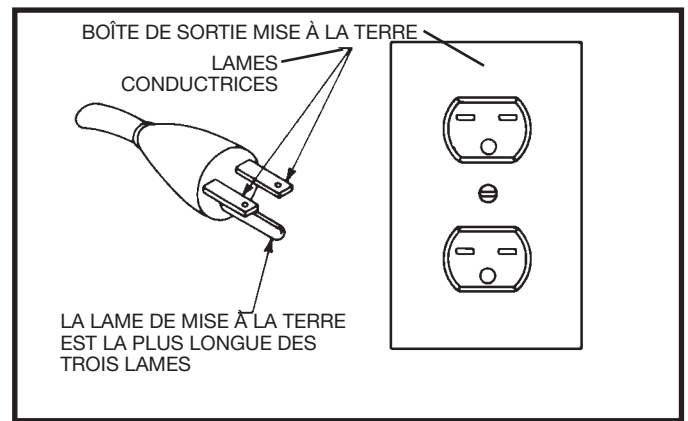

Fig. C

⚠ DANGER:

RISQUES DE CHOCS ÉLECTRIQUES.

Dans tous les cas, s'assurer que la fiche en question est mise à la terre adéquatement. En cas de doutes, demander à un électricien professionnel de vérifier la prise.

CORDON DE RALLONGE

⚠ AVERTISSEMENT :

Employez les cordes appropriées de prolongation. S'assurent votre corde de prolongation est en bon état.

En utilisant une corde de prolongation, soyez sûr d'employer un assez lourd pour porter le courant de la machine. Une corde trop petite causera une baisse dans la tension secteur, ayant pour résultat la perte de puissance et de surchauffe. Fig. D-1 or D-2, expositions la mesure correcte à employer selon la longueur de corde. En cas de doute, utilisez la prochaine mesure plus lourde. Plus le nombre de mesure est petit, plus la corde est lourde.

MESUR MINIMUM DE CORDE D'EXTENSION			
TAILLES RECOMMANDÉES POUR L'USAGE AVEC STATIONNAIRES ÉLECTRIQUES LES OUTILS			
Estimation pere	Volts	Longueur Totale De Corde En Pieds	Mesure De Corde D'Am D'Extension
0-6	120	up to 25	18 AWG
0-6	120	25-50	16 AWG
0-6	120	50-100	16 AWG
0-6	120	100-150	14 AWG
6-10	120	up to 25	18 AWG
6-10	120	25-50	16 AWG
6-10	120	50-100	14 AWG
6-10	120	100-150	12 AWG
10-12	120	up to 25	16 AWG
10-12	120	25-50	16 AWG
10-12	120	50-100	14 AWG
10-12	120	100-150	12 AWG
12-16	120	up to 25	14 AWG
12-16	120	25-50	12 AWG
12-16	120	50 PI PLUS GRANDS QUE NON RECOMMANDÉS	

Fig. D-1

MESUR MINIMUM DE CORDE D'EXTENSION			
TAILLES RECOMMANDÉES POUR L'USAGE AVEC STATIONNAIRES ÉLECTRIQUES LES OUTILS			
Estimation pere	Volts	Longueur Totale De Corde En Pieds	Mesure De Corde D'Am D'Extension
0-6	240	up to 50	18 AWG
0-6	240	50-100	16 AWG
0-6	240	100-200	16 AWG
0-6	240	200-300	14 AWG
6-10	240	up to 50	18 AWG
6-10	240	50-100	16 AWG
6-10	240	100-200	14 AWG
6-10	240	200-300	12 AWG
10-12	240	up to 50	16 AWG
10-12	240	50-100	16 AWG
10-12	240	100-200	14 AWG
10-12	240	200-300	12 AWG
12-16	240	up to 50	14 AWG
12-16	240	50-100	12 AWG
12-16	240	50 PI PLUS GRANDS QUE NON RECOMMANDÉS	

Fig. D-2

DESCRIPTION FONCTIONNELLE

AVANT-PROPOS

Le dépoussiéreur, modèle 50-850, se raccorde à toute machine du travail du bois qui utilise un tuyau de 101,6 mm (4 po) de diamètre. Le modèle 50-850 est livré avec un sac filtrant de 5 micromètres, un sac collecteur en plastique de 152,4 micromètres (6 mils) et un tuyau collecteur de 101,6 mm x 1 524 mm (4 po x 5 pi).

REMARQUE: La schéma de la couverture du mode d'emploi illustre le modèle de production actuel. Les autres illustrations de ce mode d'emploi ne sont présentes qu'à titre indicatif et il est possible que les étiquettes et accessoires actuels diffèrent des caractéristiques réelles de ce modèle. Ces illustrations ont uniquement pour but d'illustrer la technique.

CONTENUS DE BOITE

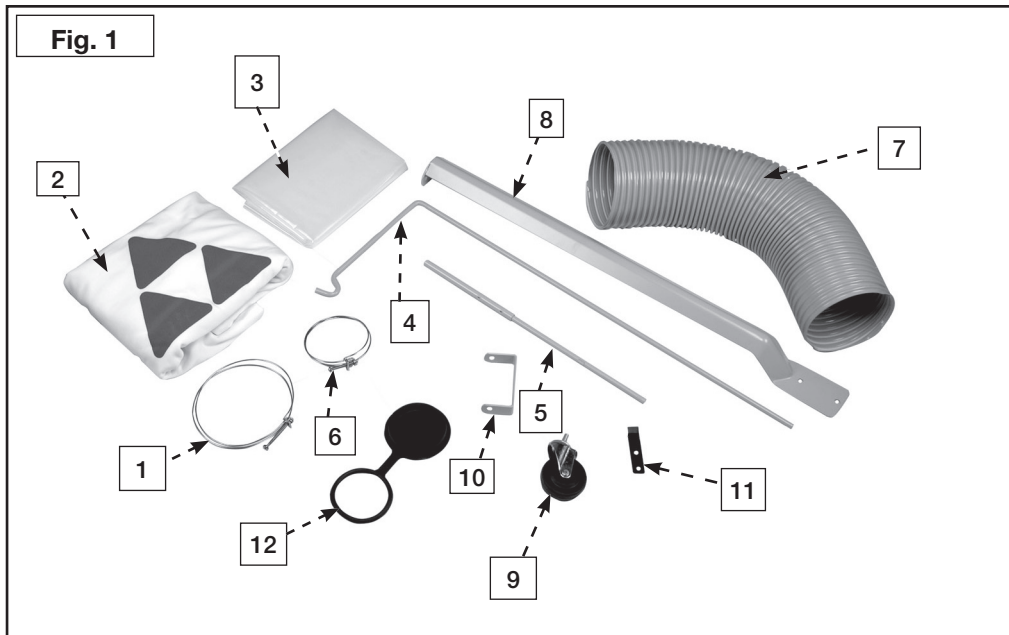

- | | |
|---|---|
| <ol style="list-style-type: none"> 1. Courroies de serrage pour le sac-filtre et les sacs à poussières 2. Sac-filtre 3. Sac à poussière 4. Tige de soutien pour le sac-filtre 5. Rallonge 6. (3) tendeurs | <ol style="list-style-type: none"> 7. Tuyau flexible de 152 mm (6 po) 8. (3) supports de tambour 9. (4) roulettes (rondelles de blocage de 3/8 po, écrous hexagonaux de 3/8 -16) 10. Support en « U » pour la tige de soutien du sac-filtre 11. (4) clips de retenue du sac à poussière inférieur 12. (2) capuchons de goulotte |
|---|---|

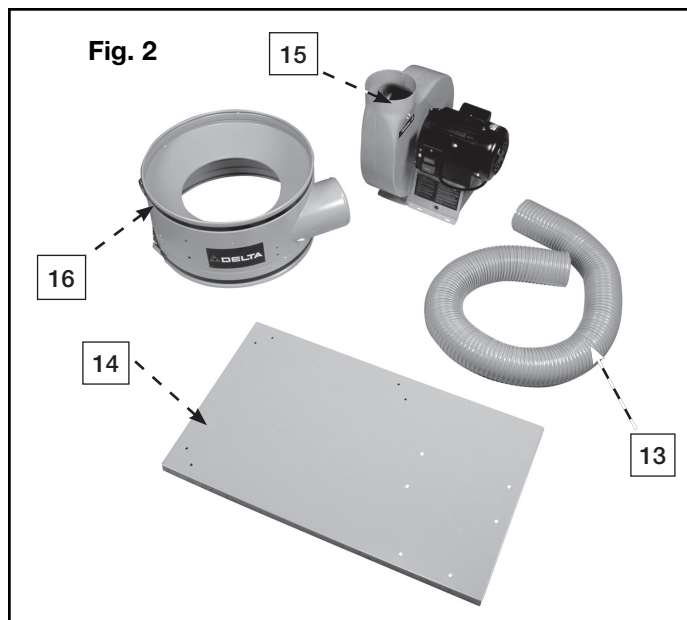

- | | |
|---|---|
| <ol style="list-style-type: none"> 13. Tuyau flexible de 101 mm (4 po) 14. Base 15. Module moteur-souffleur 16. Tambour <p>QUINCAILLERIE (PAS MONTRÉ)</p> <ul style="list-style-type: none"> • (20) vis à tête hexagonale de 5/16-18 x 5/8 po • (20) rondelles de blocage de 5/16 po | <ul style="list-style-type: none"> • (8) écrous hexagonaux de 5/16-18 • (8) rondelles plates de 5/16 po x 7/8 po de diamètre externe • (4) vis à tôle #8 • (8) vis à tête hexagonale 1/4-20 x 5/8 po • (8) rondelles de blocage de 1/4 po • (4) écrous hexagonaux de 3/8-16 • (4) rondelles de blocage de 3/8 po |
|---|---|

DÉSEMBALLAGE ET NETTOYAGE

Désemballer soigneusement la machine et toutes les pièces de ou des emballage(s) d'expédition. Retirer l'huile anticorrosion des surfaces non peintes à l'aide d'un chiffon doux humidifié avec de l'alcool, du diluant à peinture ou de l'alcool dénaturé.

AVIS: N'utiliser pas de solvants hautement volatils tel l'essence, le naphte, l'acétone ou du diluant à laque pour nettoyer.

Après nettoyage, couvrir les surfaces non peintes d'une cire à parquets d'usage domestique de bonne qualité.

ASSEMBLAGE

▲ DANGER: **GRAVE DANGER DE LACÉRATION. ARRÊTER L'APPAREIL, et LE DÉBRANCHER** du secteur, puis attendre 2 1/2 minutes l'arrêt complet des organes rotatifs internes avant tout retrait ou installation d'accessoires, réglage, changement de configuration ou élimination de tout bourrage, et avant toute réparation.

OUTILS NÉCESSAIRES POUR L'ASSEMBLEE

Tournevis à tête cruciforme (non fournies)

3/8 po, 1/2 po et 9/16 po (non fournies)

L'ESTIMATION DE TEMPS D'ASSEMBLEE

30 minutes à 1 heure

▲ ATTENTION: Pour réduire tout risque de dommages corporels, soulever la machine à deux personnes ou plus, car cette machine est lourde.

INSTALLATION DES ROULETTES SUR LA BASE

▲ AVERTISSEMENT : Débrancher l'appareil de la source d'alimentation.

1. Insérer la tige filetée de la roulette (A) fig. 3, dans le trou de la face inférieure de la base (B) et fixer avec une rondelle de blocage de 3/8 po (C) un écrou hexagonal de 3/8-16 (D). La fig. 4, illustre la roulette fixée à la base.
2. Monter les trois autres roulettes à la face inférieure de la base de la même façon.

MONTAGE DU MODULE MOTEUR-SOUFFLEUR À LA BASE

▲ AVERTISSEMENT : Débrancher l'appareil de la source d'alimentation.

1. Tourner la base (A) fig. 5, côté droit vers le haut. Aligner les trous de fixation à la base du module moteur-souffleur (B) fig. 5, avec les six trous prépercés (C) dans la base (A) puis serrer avec six vis à tête hexagonale de 5/16-18 x 5/8 po (D) et rondelles de blocage de 5/16 po (E).
2. La fig. 6, illustre le module moteur-souffleur (B) assemblé à la base (A).

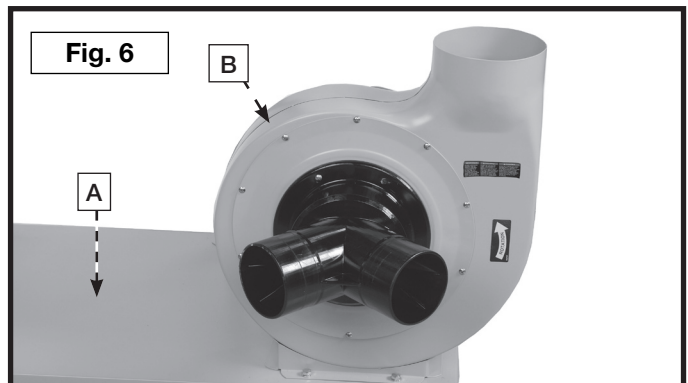
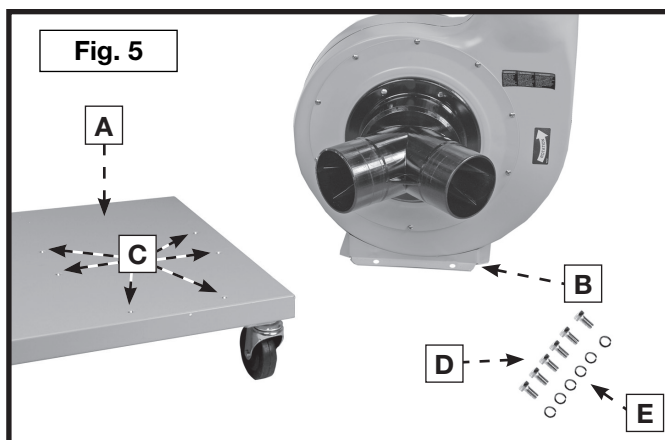
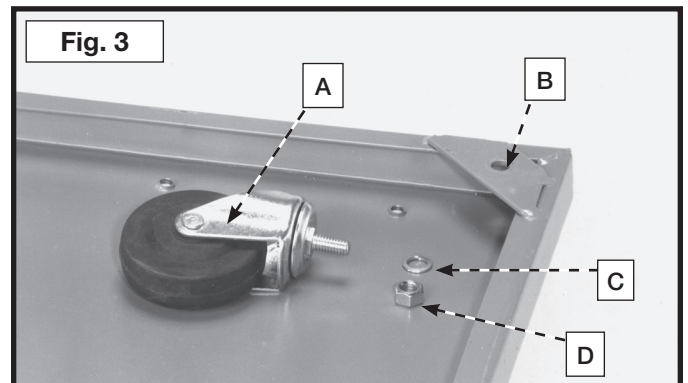

3. Fixer le support du tambour (F) fig. 7, aux deux trous filetés dans le coin de la base (A) comme indiqué à la fig. 7, avec deux vis à tête hexagonale de 5/16-18 x 5/8 po et rondelles de blocages de 5/16 po (G). **REMARQUE** : ne pas serrer complètement la quincaillerie pour le moment.
4. Monter l'autre support de tambour (F) fig. 8, à la base (A) comme indiqué.
5. Fixer le support en « U » fig. 9, au tambour (J). Enfiler une rondelle plate de 5/16 po puis une rondelle de blocage de 5/16 po sur une vis à tête hexagonale. Introduire la vis à tête hexagonale (K) dans le trou du support en « U » et du tambour. Visser un écrou hexagonal de 5/16 po sur la vis puis serrer solidement. Répéter l'assemblage pour l'autre trou. **REMARQUE** : le support en « U » s'assemble du côté droit de l'ouverture (L) du tambour comme indiqué.
6. Aligner les trous des supports du tambour (M), fig. 10, avec ceux du tambour (J). Insérer une vis à tête hexagonale de 5/16 po - 18 x 5/8 po dans le trou du support de tambour et du tambour. Enfiler une rondelle plate de 5/16 po et une rondelle de blocage de 5/16 po sur la vis à tête hexagonale de 5/16 po - 18 x 5/8 po et fixer solidement avec un écrou hexagonal de 5/16 po. Serrer solidement. Répéter l'assemblage pour les autres supports du tambour.
7. Le dépoussiéreur est livré avec deux colliers de serrage de 152 mm (6 po) (P) fig. 11. Insérer une des extrémité du tuyau flexible de 152 mm (6 po) (R) sur l'orifice d'admission du souffleur-moteur (B) fig. 12, et la fixer solidement avec le collier de serrage (P).
8. Enfiler l'autre collier de serrage de 152 mm (6 po) sur le tuyau flexible et fixer l'autre extrémité du tuyau au tambour (J) fig. 12, suivant la même procédure.

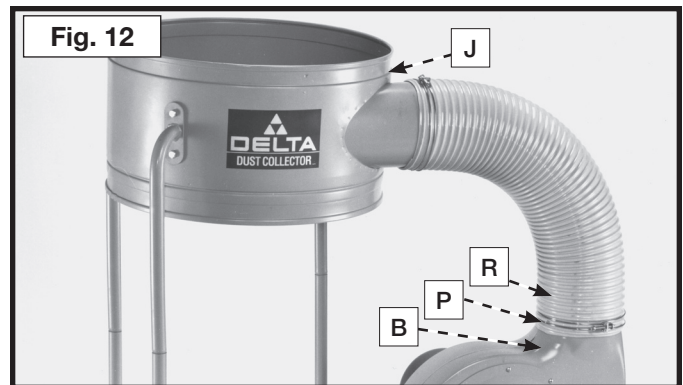
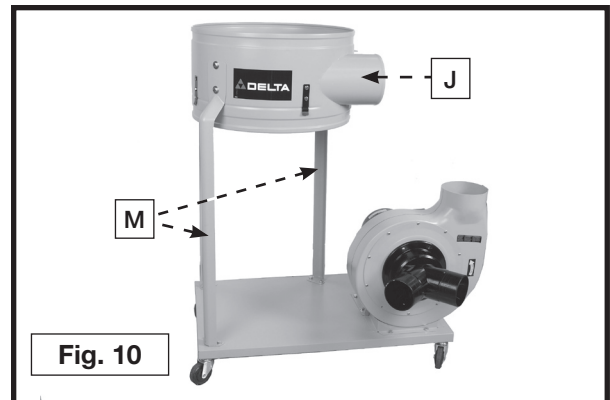
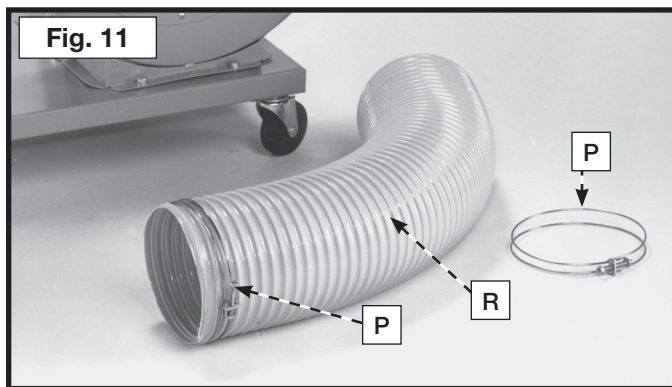
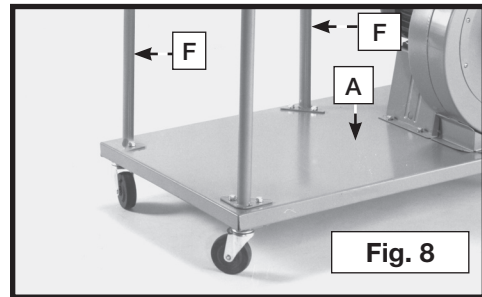
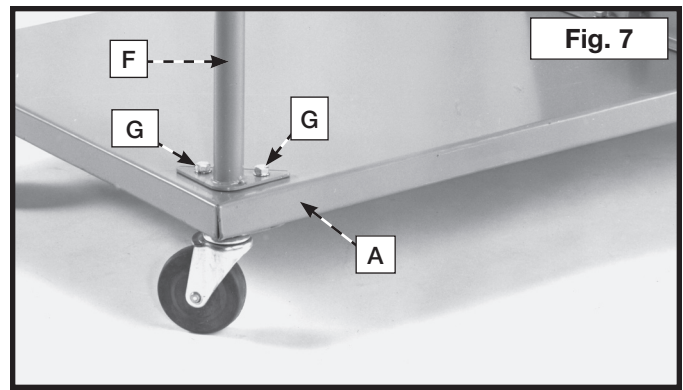

- Fixer le clip de retenue du sac à poussière inférieur (A) fig. 13, au tambour du dépoussiéreur. Aligner les deux trous (B) de l'autre clip (A) fig. 13, avec ceux du tambour. Insérer une vis à tête hexagonale de 1/4-20 x 5/8 po dans les trous de l'autre clip et ceux du tambour. Enfiler une rondelle plate de 1/4 po sur les vis et visser des écrous hexagonaux de 1/4-20 sur celles-ci. Les serrer solidement. Répéter l'assemblage pour les trois autres côtés du tambour.

ASSEMBLAGE DES CAPUCHONS POUR GOULOTTE À POUSSIÈRE

▲ AVERTISSEMENT : Débrancher l'appareil de la source d'alimentation.

- REMARQUE :** deux capuchons pour goulotte à poussière (D) fig. 14, sont livrés avec le dépoussiéreur. Insérer les capuchons sur les goulottes à poussières (E) lorsque les orifices d'admission sont inutilisés.
- Insérer la bague du capuchon de la goulotte (D) fig. 14, sur l'ouverture de l'orifice d'admission. Enfoncer le côté en retrait du capuchon de la goulotte (D) sur l'ouverture de l'orifice. **IMPORTANT :** lors du raccord du tuyau d'admission sur un ou les deux orifices, **NE PAS RETIRER LES BAGUES DES CAPUCHONS DE GOULOTTE (F) FIG. 14 DES GOULOTTES.** Retirer le capuchon de la goulotte de l'ouverture et repousser la bague et le capuchon en les couissant le long de l'enveloppe de la goulotte.

ASSEMBLAGE DU SAC-FILTRE ET DU SAC À POUSSIÈRE SUR LE TAMBOUR

▲ AVERTISSEMENT : Débrancher l'appareil de la source d'alimentation.

- Accrocher la boucle de la partie supérieure du sac-filtre (A) fig. 15, sur la tige de support du sac-filtre (B) comme indiqué.
- Assembler la rallonge (C) fig. 16, sur l'extrémité de la tige de support du sac-filtre (B). Relever les tiges de support (B) et (C) avec le sac-filtre (A) en place et insérer l'extrémité de la tige de support (C) dans les trous du support (D). **REMARQUE :** l'extrémité évasée de la rallonge du sac-filtre empêchera la tige de glisser par le trou du support.
- Positionner l'extrémité ouverte du sac-filtre (A) fig. 16, sur le rebord du tambour (E). Enfiler la courroie de serrage (F) fig. 17, dans les boucles du sac-filtre (A) et la fixer avec le tendeur (G) comme indiqué à la fig. 18. **REMARQUE :** s'assurer que la courroie de serrage se trouve logée dans la gorge du tambour (E) avant de serrer le tendeur (J).

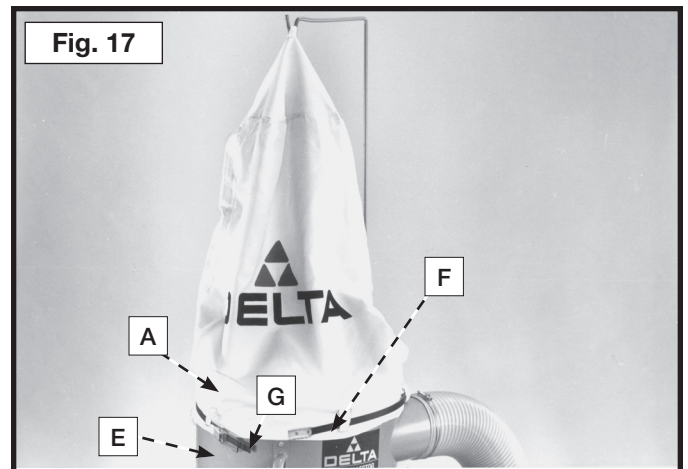
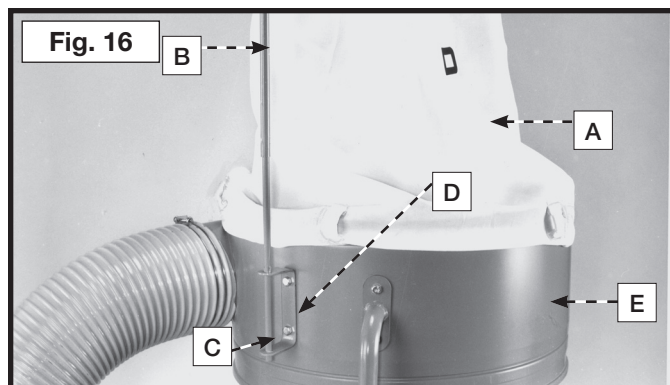
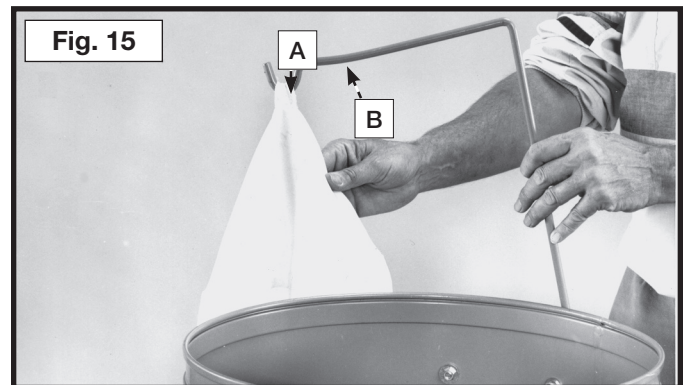
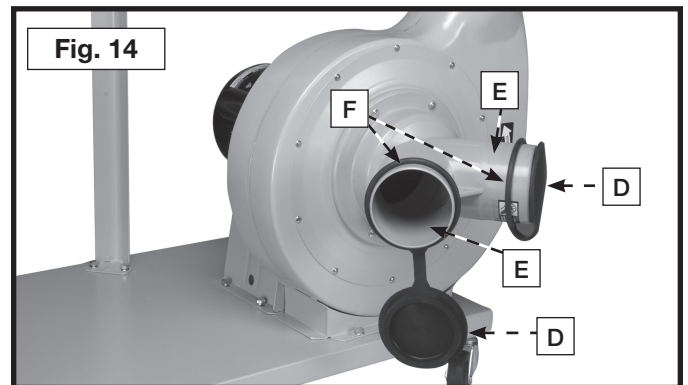
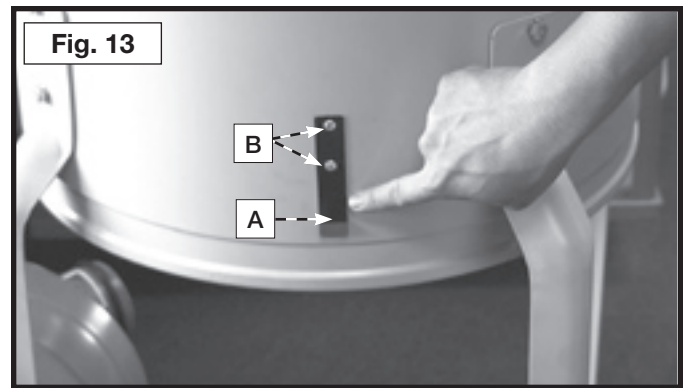

4. Relever toutes les clips de retenue (A) fig. 19, et insérer le sac à poussière (B) sous chacune d'elle pour le maintenir en place.
5. Placer le tendeur (C) fig. 19, autour du sac à poussière et du tambour du dépeussièreur et le bloquer en position.

REMARQUE : s'assurer que le tendeur soit logé dans la gorge du tambour du dépeussièreur avant de le tendre.

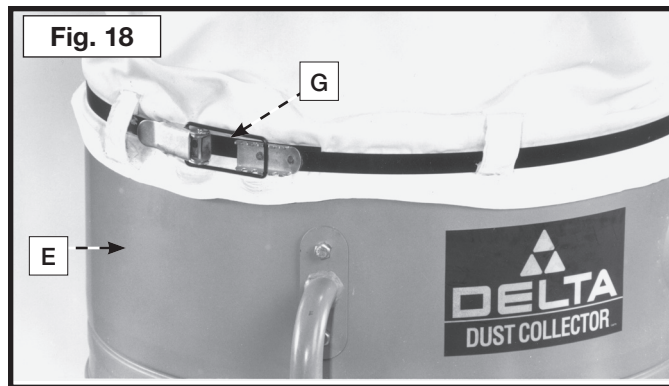

FIXATION DU TUYAU D'ADMISSION AU MODULE MOTEUR-SOUFFLEUR

▲ DANGER: GRAVE DANGER DE LACÉRATION.

Déconnecter systématiquement le système de dépeussièreur du secteur puis attendre 2 1/2 minutes l'arrêt complet des organes rotatifs internes avant de connecter ou déconnecter le tuyau d'admission.

▲ AVERTISSEMENT : Maintenir systématiquement les buses d'admission fermées par un capuchon de goulotte. Retirer le capuchon de goulotte seulement lorsqu'un tuyau flexible sera rattaché à la buse.

Le dépeussièreur est livré avec un tuyau d'admission de poussière flexible de 101 mm (4 po) de diamètre.

1. Pour assembler le tuyau d'admission (A), fig. 20, au dispositif du souffleur, retirez le capuchon de goulotte (B) de la buse d'admission (C) et poussez le collier du capuchon de goulotte (D) sur la buse d'admission (C), comme illustré. **IMPORTANT : NE PAS RETIRER LE CAPUCHON DE GOULOTTE DE LA BUSE D'ADMISSION.**
2. Insérer le collier de serrage du tuyau (E) fig. 20, autour d'une extrémité du tuyau flexible (A) et raccorder le tuyau à la goulotte à poussière (C). Serrer le collier de serrage (E).

Si on souhaite utiliser le dépeussièreur avec un second tuyau d'admission, **COMMUNIQUEZ AVEC LE DISTRIBUTEUR RÉGIONAL DELTA ((800) 223-7278)** pour acheter un autre tuyau. Suivre les directives des **ÉTAPES 1** et **2** ci-haut.

Dès que l'une des goulettes de la poussière est inutilisée, s'assurer de toujours insérer correctement un capuchon sur celle-ci pour un fonctionnement sécuritaire.

REMARQUE: ne pas baisser le tuyau sous les 102 cm (4 po). Ceci réduit l'efficacité du dépeussièreur.

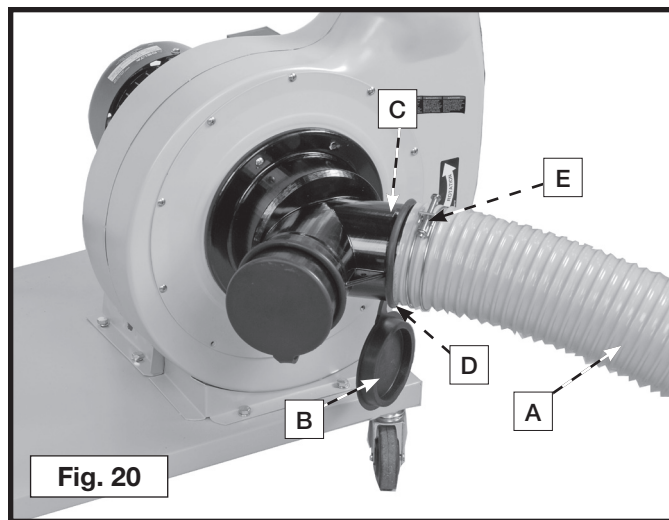

FONCTIONNEMENT

L'OPERATION CONTROLE DE LE ET LES AJUSTEMENT

⚠ AVERTISSEMENT : Pour réduire tout risque de dommages corporels, ne pas utiliser l'appareil avec un trou d'admission de poussières non recouvert. Le ventilateur logé à l'intérieur du boîtier du souffleur est accessible par l'orifice d'admission de la poussière et peut s'avérer dangereux. Toujours porter des vêtements adéquats. Ne pas porter de bijoux et éloigner les doigts et tout objet étranger de l'orifice d'admission de la poussière. Suivre les consignes en matière de sécurité du présent manuel.

DÉMARRAGE ET ARRÊT DU DÉPOUSSIÉREUR

L'interrupteur de « MARCHÉ/ARRÊT » est situé sur le côté du moteur. Pour démarrer l'appareil, appuyer sur le bouton de démarrage (A), fig. 21. Pour l'éteindre, appuyer sur le bouton d'arrêt (B).

⚠ AVERTISSEMENT : S'assurer que l'interrupteur se trouve sur la position d'arrêt avant de brancher le cordon d'alimentation. En cas de panne de courant, mettre l'interrupteur sur la position d'arrêt. Un démarrage accidentel peut provoquer des blessures.

VERROUILLAGE DE L'INTERRUPTEUR EN POSITION D'ARRÊT

IMPORTANT : lorsque l'appareil est inutilisé, l'interrupteur devrait être cadenassé en position d'arrêt pour empêcher une utilisation non autorisée. Utiliser un cadenas (C), fig. 22, avec une boucle de 4,8 mm (3/16 po) de diamètre.

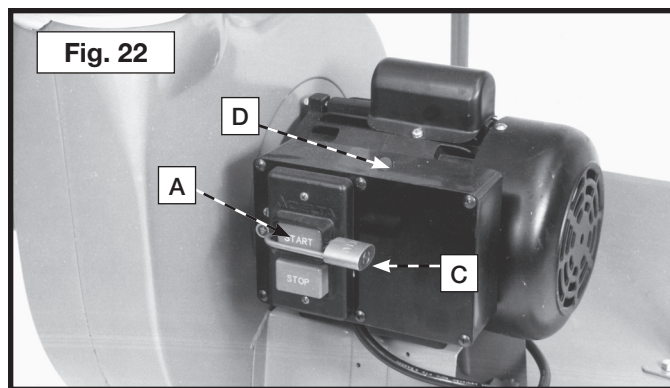
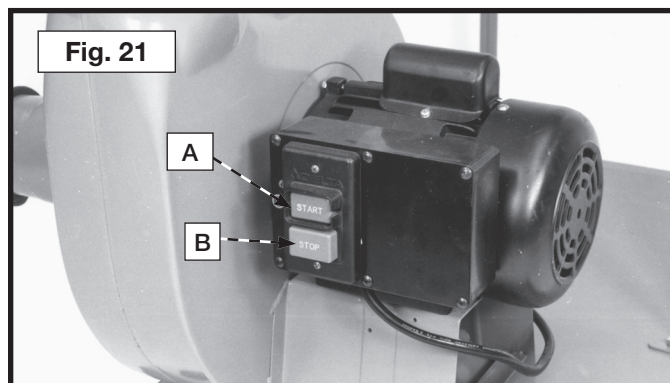

⚠ AVERTISSEMENT : RISQUES D'INCENDIE. Lors de l'utilisation du dépoussiéreur, ne pas aspirer des substances qui brûlent, qui couvent un feu ou qui émettent de la fumée comme des allumettes, cigarettes ou cendres chaudes.

⚠ AVERTISSEMENT : DANGERS D'EXPLOSION. Ne pas utiliser l'appareil pour aspirer des matériaux combustibles déflagrants comme du charbon, du grain ou autre matériel fin combustible.

⚠ AVERTISSEMENT : RISQUES POUR LA SANTÉ. Ne pas aspirer des matières dangereuses, toxiques ou cancérigènes comme l'amiante, un pesticide ou des résidus de peinture au plomb.

DISJONCTEUR

Le moteur du dépoussiéreur est muni d'un disjoncteur autoréarmable. Si le moteur s'arrête ou ne démarre pas à la suite d'une surcharge, éteindre le dépoussiéreur. Laisser refroidir le moteur pendant trois à cinq minutes et appuyer sur le bouton de réinitialisation (D), fig. 23, du disjoncteur pour le réarmer. Le moteur peut alors redémarrer normalement. Si la surcharge déclenche le disjoncteur à répétitions, visiter notre site web à www.deltaportercable.com pour une liste de centres de maintenance ou appeler la ligne d'aide de DELTA Machinery à (800) 223-7278. (Canada: (800) 463-3582).

DEPANNAGE

Pour l'assistance avec votre outil, visiter notre site web à www.deltaportercable.com pour une liste de centres de maintenance ou appeler la ligne d'aide de DELTA Machinery à (800) 223-7278. (Canada: (800) 463-3582).

ENTRETIEN

⚠ DANGER:

GRAVE DANGER DE LACÉRATION. Pour réduire tout risque de dommages corporels graves, arrêter l'appareil et le débrancher du secteur, puis attendre 2 1/2 minutes l'arrêt complet des organes rotatifs internes avant tout retrait ou installation d'accessoires, réglage, ou élimination de tout bourrage et avant toute réparation. Cela pose des risques de dommages corporels graves.

GARDER LA MACHINE PROPRE

Dégager régulièrement toutes les conduites d'air avec de l'air comprimé sec. Toutes les pièces en plastique doivent être nettoyées à l'aide d'un chiffon doux humide. NE JAMAIS utiliser de solvants pour nettoyer les pièces en plastique. Les solvants peuvent dissoudre ou endommager le matériel.

⚠ AVERTISSEMENT :

Porter des protections oculaire et auditive homologuées et utiliser un appareil respiratoire lors de l'utilisation d'air comprimé.

DÉMARRAGE IMPOSSIBLE

Si la machine ne démarre pas, s'assurer que les lames de la fiche du cordon d'alimentation sont bien enfoncées dans la prise de courant. Vérifier également que les fusibles ne sont pas grillés ou que le disjoncteur ne s'est pas déclenché.

SERVICE

PIÈCES DE RECHANGE

Utiliser seulement des pièces de rechange identiques. Pour obtenir une liste des pièces de rechange ou pour en commander, consulter notre site Web au www.deltaportercableservicenet.com. Il est aussi possible de commander des pièces auprès d'une succursale d'usine ou un centre de réparation sous garantie autorisé ou en communiquant avec le service à la clientèle au 800-223-7278 pour recevoir un soutien personnalisé de l'un de nos représentants bien formés.

REPLACEMENT GRATUIT DE L'ÉTIQUETTE

Si vos étiquettes d'avertissement deviennent illisibles ou sont manquantes, composez le (800) 223-7278 pour obtenir une étiquette de remplacement gratuite.

⚠ DANGER

SEVERE LACERATION HAZARD; UNPLUG PRODUCT AND WAIT 2-1/2 MINUTES TO ALLOW TIME FOR INTERNAL ROTATING COMPONENTS TO STOP PRIOR TO REMOVING DUST CAPS AND HOSES.

⚠ PELIGRO

PELIGRO DE LACERACIÓN GRAVE. DESENCHUFE EL PRODUCTO Y ESPERE 2-1/2 MINUTOS PARA DAR TIEMPO A QUE LOS COMPONENTES GIRATORIOS INTERNOS SE DETENGAN ANTES DE RETIRAR TAPAS ANTIPOLVO Y MANGUERAS.

⚠ DANGER

RISQUE DE LACÉRATION GRAVE; DÉBRANCHER LE PRODUIT ET ATTENDRE 2-1/2 MINUTES POUR PERMETTRE AUX COMPOSANTS INTERNES EN ROTATION DE S'ARRÊTER AVANT DE RETIRER LES CAPUCHONS CACHE-POUSSIÈRE ET LES FLEXIBLES.

⚠ WARNING

FOR YOUR OWN SAFETY

1. READ AND UNDERSTAND INSTRUCTION MANUAL BEFORE OPERATING DUST COLLECTOR.
2. To reduce the risk of electrical shock, do not use on wet surfaces. Do not expose to rain. Store indoors. Use only for dry pick-up.
3. To reduce risks of injury from moving parts, unplug before cleaning or servicing dust bags and hose. Do not operate without hose connected to inlet port and bags in place.
4. Collect wood materials only. Never use the collector to pick up metal shavings, dust or parts.
5. Do not use to pick up flammable or combustible liquids, such as gasoline. Never use your dust collector near any flammable or combustible liquids. Sparks can ignite vapors and cause an explosion.
6. Dust generated by certain woods and wood products can be hazardous to your health. Always wear eye protection and use face or dust mask in dust laden environments.
7. Do not operate without dust bags in place.
8. Do not expose to rain or use in damp locations.

902781

⚠ ADVERTENCIA

PARA SU PROPIA SEGURIDAD

1. LEA Y ENTENDA EL MANUAL DE INSTRUCCIONES ANTES DE OPERAR EL RECOLECTOR DE POLVO.
2. Para reducir el riesgo de los choques eléctricos, no use la máquina sobre superficies mojadas. No la exponga a la lluvia. Almacénela bajo techo. Solo use para recoger seco.
3. Para reducir el riesgo de lesionamiento por piezas en movimiento, desenchufe la máquina antes de limpiar o rendir servicio a las bolsas guardapolvo y la manguera. No opere la máquina sin conectar para recoger virutas, polvo o piezas metálicas.
4. Recolte materiales de madera solamente. Jamás utilice el recolector para recoger virutas, polvo o piezas metálicas.
5. No lo utilice para recoger líquidos inflamables o combustibles tales como la gasolina. Jamás utilice su recolector de polvo cerca de líquidos inflamables o combustibles. Las chispas pueden producir la ignición de los vapores y ocasionar una explosión.
6. El polvo generado por ciertas maderas y productos de madera puede ser perjudicial a la salud. Utilice protección ocular siempre y utilice una careta facial o careta contra polvo en entos rios saturados de polvo.
7. No lo opere sin las bolsas guardapolvo en sus respectivos sitios.
8. No exponga a la intemperie ni tampoco haga uso de la herramienta en lugares húmedos.



⚠ WARNING

TO REDUCE RISK OF INJURY FROM MOVING PARTS, KEEP HANDS AWAY FROM ALL INLET PORTS. ONLY OPERATE WITH INLET PORTS COVERED WITH CAPS OR CONNECTED TO FLEXIBLE HOSE. IMPULSOR CONTINUES TO ROTATE AFTER DUST COLLECTOR IS TURNED OFF. MAKE SURE DUST COLLECTOR IS TURNED OFF, DISCONNECTED FROM POWER SOURCE AND THAT IMPELLER HAS STOPPED ROTATING BEFORE SERVICING OR CLEARING DUST AND CAPS. DO NOT OPERATE WITHOUT HOSE CONNECTED TO INLET PORT AND BAGS OR CONE IN PLACE.

⚠ ADVERTENCIA

REDUCE EL RIESGO DE SUFRIR LESIONES CAUSADAS POR LAS PIEZAS MOVILES. MANTIENE LAS MANOS AJENAS DE LOS ORIFICIOS DE ENTRADA DE AIRE. OPERE ÚNICAMENTE CON LOS ORIFICIOS DE ENTRADA CUBIERTOS CON TAPAS O CONECTADOS A UNA MANGUERA FLEXIBLE. EL IMPULSOR CONTINUA ROTANDO DESPUÉS DE QUE EL RECOLECTOR DE POLVO ESTE APAGADO. ASEGURESE DE QUE EL COLECTOR ESTE APAGADO, DESCONECTADO DE LA FUENTE DE ALIMENTACIÓN Y QUE EL RECOLECTOR HAYA PARADO ANTES DE REALIZAR UN MANTENIMIENTO O LIMPIAR EL POLVO Y LAS ASTILLAS. NO OPERE SI LA MANGUERA NO ESTÁ CONECTADA AL ORIFICIO DE ENTRADA O LAS BOLSAS Y LOS DEPÓSITOS NO SE ENCUENTRAN EN SU LUGAR.

⚠ AVERTISSEMENT

POUR RÉDUIRE LE RISQUE DE BLESSURES EN LIEN AVEC DES PIÈCES MOBILES, ÉLOIGNER LES MAINS DES ORIFICES D'ADMISSION DE L'AIR. UTILISER UNiquement AVEC LES ORIFICES D'ADMISSION RECOUVERTS DE CAPUCHONS OU RACCORDÉS A UN TUYAU FLEXIBLE. L'ÉJECTEUR POURSUIT SON MOUVEMENT MÊME APRES L'ARRÊT DU DÉPOUSSIEREUR. S'ASSURER QUE LE DÉPOUSSIEREUR EST HORS TENSION, DÉBRANCHÉ ET QUE L'ÉJECTEUR EST MONTÉ AVEC LA CURETTE. NE PAS FAIRE FONCTIONNER SI LE TUYAU N'EST PAS CONNÉCTÉ À L'ORIFICE D'ADMISSION ET SI LES SACS OU LES DÉPÔTS NE SONT PAS EN PLACE.

ENTRETIEN ET RÉPARATION

Tous les outils de qualité finissent par demander un entretien ou un changement de pièce. Pour de plus amples renseignements à propos de DELTA Machinery, ses succursales d'usine ou pour trouver un centre de réparation sous garantie autorisé, consulter notre site Web au www.deltaportercable.com ou communiquer avec notre service à la clientèle au 800-223-7278. Toutes les réparations effectuées dans nos centres de réparation sont entièrement garanties contre les défauts de matériaux et de main-d'œuvre. Nous ne pouvons garantir les réparations effectuées en partie ou totalement par d'autres. En composant ce numéro à toute heure du jour ou de la nuit, il est également possible de trouver les réponses aux questions les plus courantes.

Pour de plus amples renseignements, écrire également à DELTA Machinery, 4825 Highway 45 North, Jackson, Tennessee 38305, É.-U. - à l'attention de : Product Service. S'assurer d'indiquer toutes les informations figurant sur la plaque signalétique de l'outil (numéro du modèle, type, numéro de série, code de date, etc.).

ACCESSOIRES

▲ AVERTISSEMENT : Depuis des accessoires autre que ceux offerts par Porter-Cable•DELTA n'ont pas été testés avec ce produit, utilisation de tels accessoires a pu être dangereux. Pour réduire tout risque de dommages corporels, seulement Porter-Cable•DELTA a recommandé des accessoires devrait être utilisé avec ce produit.

Une ligne complète des accessoires est fournie des centres commerciaux d'usine de par votre de Porter-Cable•DELTA fournisseur, de Porter-Cable•DELTA, et des stations service autorisées par Porter-Cable. Veuillez visiter notre site Web www.deltaportercable.com pour un catalogue ou pour le nom de votre fournisseur plus proche.

GARANTIE

Pour enregistrer votre outil pour la garantie service la visite notre site Web à www.deltaportercable.com.

Garantie limitée de cinq ans

DELTA réparera ou remplacera, à ses frais et à sa discrétion, toute nouvelle machine DELTA, pièce de rechange ou tout accessoire qui, dans des circonstances d'utilisation normale, s'est avéré défectueux en raison de défauts de matériau ou de fabrication, à condition que le client retourne le produit (transport payé d'avance) au centre de réparation de l'usine DELTA ou à un centre de réparation autorisé accompagné d'une preuve d'achat et dans les cinq ans de la date d'achat du produit, et fournisse à DELTA une opportunité raisonnable de vérifier le défaut présumé par une inspection. La période de garantie des produits DELTA réusinés est de 180 jours. DELTA ne peut être tenu pour responsable des défauts résultants de l'usure normale, de la mauvaise utilisation, de l'abus, de la réparation ou de la modification du produit, sauf en cas d'autorisation spécifique d'un centre de réparation ou d'un représentant DELTA autorisé. En aucune circonstance DELTA ne peut être tenu pour responsable des dommages accidentels ou indirects résultant d'un produit défectueux. Certains États ou provinces ne permettent pas l'exclusion ou la restriction de dommages accessoires ou indirects, auquel cas, les exclusions ou limitations ci-dessus pourraient ne pas être applicables. Cette garantie constitue la seule garantie de DELTA et le recours exclusif des clients en ce qui concerne les produits défectueux ; toutes les autres garanties, expresses ou implicites, de qualité marchande, d'adéquation à un usage particulier, ou autre, sont expressément déclinées par DELTA. Pour obtenir de plus amples renseignements sur les pièces ou les réparations couvertes par la présente garantie, visiter le site www.deltaportercable.com ou composer le (888) 848-5175. Cette garantie confère des droits légaux particuliers à l'acheteur, mais celui-ci pourrait aussi bénéficier d'autres droits variant d'un état ou d'une province à l'autre.

AMÉRIQUE LATINE : Cette garantie ne s'applique aux produits vendus en Amérique latine. Pour ceux-ci, veuillez consulter les informations relatives à la garantie spécifique présente dans l'emballage, appeler l'entreprise locale ou consulter le site Web pour les informations relatives à cette garantie.

INSTRUCCIONES DE SEGURIDAD IMPORTANTES

▲ ADVERTENCIA: Lea a todas advertencias y las instrucciones operadoras antes de utilizar cualquier instrumento o el equipo. Cuando se usa instrumentos o equipo, las precauciones básicas de la seguridad siempre se deben seguir para reducir el riesgo de la herida personal. La operación impropia, la conservación o la modificación de instrumentos o equipo podrían tener como resultado el daño grave de la herida y la propiedad. Hay ciertas aplicaciones para que equipas con herramienta y el equipo se diseña. Este producto **NO** debería ser modificado ni utilizado para aplicaciones para las cuales no fue diseñado.



Si usted tiene cualquiera pregunta el pariente a su aplicación no utiliza el producto hasta que usted haya escrito DELTA Machinery y nosotros lo hemos aconsejado. La forma en línea del contacto en www.deltaportercable.com o por correo Technical Service Manager, DELTA Machinery, 4825 Highway 45 North, Jackson, TN 38305. En Canada, 125 Mural St. Suite 300, Richmond Hill, ON, L4B 1M4

Información con respecto a la operación segura y apropiada de este instrumento está disponible de las fuentes siguientes:

- Power Tool Institute, 1300 Sumner Avenue, Cleveland, OH 44115-2851 o en línea www.powertoolinstitute.org
- National Safety Council, 1121 Spring Lake Drive, Itasca, IL 60143-3201
- American National Standards Institute, 25 West 43rd Street, 4 floor, New York, NY 10036 www.ansi.org - ANSI 01.1 Safety Requirements for Woodworking Machines
- U.S. Department of Labor regulations www.osha.gov

GUARDE ESTAS INSTRUCCIONES!

PAUTAS DE SEGURIDAD/DEFINICIONES

Es importante para usted leer y entender este manual. La información que lo contiene relaciona a proteger SU SEGURIDAD y PREVENIR los PROBLEMAS. Los símbolos debajo de son utilizados para ayudarlo a reconocer esta información.

▲ PELIGRO: indica una situación de peligro inminente que, si no se evita, **provocará la muerte o lesiones graves.**

▲ ADVERTENCIA: indica una situación de peligro potencial que, si no se evita, **podría provocar la muerte o lesiones graves.**

▲ ATENCIÓN: indica una situación de peligro potencial que, si no se evita, **puede provocar lesiones leves o moderadas.**

AVISO: se refiere a una práctica **no relacionada a lesiones corporales** que de no evitarse **puede resultar en daños a la propiedad.**

▲ ADVERTENCIA: Algunos tipos de polvo, como aquellos generados por el lijado, serruchado, pulido y taladrado mecánico y otras actividades de construcción, contienen químicos que según el Estado de California se sabe causan cáncer, defectos de nacimiento y otros daños reproductivos. Algunos ejemplos de estos químicos son:

- Plomo proveniente de pinturas a base de plomo,
- óxido de silicio procedente de ladrillos, cemento y otros productos de mampostería, y
- arsénico y cromo provenientes de maderas tratadas con químicos (arseniato de cobre cromado-ACC).

El peligro derivado de la exposición a estos materiales varía en función de la frecuencia con que se realice este tipo de trabajo. Para reducir su exposición a estos químicos: trabaje en una zona bien ventilada y llevando equipos de seguridad aprobados, como mascarillas antipolvo especialmente diseñadas para filtrar partículas microscópicas.

NORMAS GENERALES DE SEGURIDAD

▲ ADVERTENCIA: Si no se siguen estas normas, el resultado podría ser lesiones graves.

- 1. Para su propia seguridad, lea el manual de instrucciones antes de utilizar la máquina.** Al aprender la aplicación, las limitaciones y los peligros específicos de la máquina, se minimizará enormemente la posibilidad de accidentes y lesiones.
- 2. Use protección de los ojos y de la audición. Use siempre anteojos de seguridad.** Los lentes de uso diario no son anteojos de seguridad. Use equipo de seguridad certificado. El equipo de protección de los ojos debe cumplir con las normas ANSI Z87.1. El equipo de protección de la audición debe cumplir con las normas ANSI S3.19.
- 3. Use indumentaria adecuada.** No use ropa holgada, guantes, corbatas, anillos, pulseras u otras joyas que podrían engancharse en las piezas móviles. Se recomienda usar calzado antideslizante. Use una cubierta protectora del pelo para sujetar el pelo largo.
- 4. No utilice la máquina en un entorno peligroso.** La utilización de herramientas mecánicas en lugares húmedos o mojados, o en la lluvia, puede causar descargas eléctricas o electrocución. Mantenga bien iluminada el área de trabajo para evitar tropezar o poner en peligro los brazos, las manos y los dedos.
- 5. No opere herramientas eléctricas cerca de líquidos inflamables o en atmósferas gaseosas o explosivas.** Los motores e interruptores de estas herramientas originan chispas que pueden encender los vapores.
- 6. Mantenga todas las herramientas y máquinas en condiciones óptimas.** Mantenga las herramientas afiladas y limpias para lograr el mejor y más seguro rendimiento. Siga las instrucciones de lubricación y cambio de accesorios. Las herramientas y las máquinas mal mantenidas pueden dañar más la herramienta o la máquina y/o causar lesiones.
- 7. Compruebe si hay piezas dañadas.** Antes de utilizar la máquina, compruebe si hay piezas dañadas. Compruebe la alineación de las piezas móviles, si las piezas móviles se atascan, si hay piezas rotas y toda otra situación que podría afectar su funcionamiento. Un protector o cualquier otra pieza que presente daños debe repararse o reemplazarse apropiadamente con DELTA o la fábrica autorizó piezas de recambio. Las piezas dañadas pueden causar daños adicionales a la máquina y/o lesiones.
- 8. Mantenga limpia el área de trabajo.** Las áreas y los bancos desordenados invitan a que se produzcan accidentes.
- 9. Mantenga alejados a los niños y a los visitantes.** El taller es un entorno potencialmente peligroso. Los niños y los visitantes pueden sufrir lesiones.
- 10. Reduzca el riesgo de un arranque no intencionado.** Asegúrese de que el interruptor esté en la posición de "APAGADO" ("OFF") antes de enchufar el cable de alimentación. En caso de un apagón, mueva el interruptor a la posición de "APAGADO" ("OFF"). Un arranque accidental podría causar lesiones.
- 11. Utilice los protectores.** Asegúrese de que todos los protectores estén colocados en su sitio, sujetos firmemente y funcionando correctamente para prevenir lesiones.
- 12. Quite las llaves de ajuste y de tuerca antes de arrancar la máquina.** Las herramientas, los pedazos de desecho y otros residuos pueden salir despedidos a alta velocidad, causando lesiones.
- 13. Utilice la máquina adecuada.** No fuerce una máquina o un aditamento a hacer un trabajo para el que no se diseñó. El resultado podría ser daños a la máquina y/o lesiones.
- 14. Utilice accesorios recomendados.** La utilización de accesorios y aditamentos no recomendados por DELTA podría causar daños a la máquina o lesiones al usuario.
- 15. Utilice el cordón de extensión adecuado.** Asegúrese de que el cordón de extensión esté en buenas condiciones. Cuando utilice un cordón de extensión, asegúrese de utilizar un cordón que sea lo suficientemente pesado como para llevar la corriente que su producto tome. Un cordón de tamaño insuficiente causará una caída de la tensión de la línea, lo cual producirá una pérdida de potencia y recalentamiento. Consulte el **CUADRO DE CORDONES DE EXTENSIÓN** para obtener el tamaño correcto dependiendo de la longitud del cordón y la capacidad nominal en amperios indicada en la placa de especificaciones. En caso de duda, utilice el próximo calibre más grueso. Cuanto más pequeño sea el número de calibre, más pesado será el cordón.
- 16. Sujete firmemente la pieza de trabajo.** Utilice abrazaderas o un tornillo para sostener el objeto cuando es práctico. La pérdida de control de un objeto puede causar lesión.
- 17. Haga avanzar la pieza de trabajo contra el sentido de rotación de la hoja, el cortador o la superficie abrasiva.** Si la hace avanzar desde el otro sentido, el resultado será que la pieza de trabajo salga despedida a alta velocidad.
- 18. No fuerce la pieza de trabajo sobre la máquina.** El resultado podría ser daños a la máquina y/o lesiones.
- 19. No intente alcanzar demasiado lejos.** Una pérdida del equilibrio puede hacerle caer en una máquina en funcionamiento, causándole lesiones.
- 20. No se suba nunca a la máquina.** Se podrían producir lesiones si la herramienta se inclina o si usted hace contacto accidentalmente con la herramienta de corte.
- 21. No deje nunca desatendida la máquina cuando esté en marcha. Apáguela.** No deje la máquina hasta que ésta se detenga por completo. Un niño o un visitante podría resultar lesionado.
- 22. ▲ PELIGRO: PELIGRO DE LACERACIÓN GRAVE.** Ponga la máquina en "APAGADO" ("OFF"), desenchufe la máquina de la fuente de alimentación eléctrica y espere 2-1/2 minutos para permitir que las piezas de rotación internas se detengan completamente antes de instalar o quitar accesorios, cambiar hojas de corte, ajustar, cambiar configuraciones y despejar obstrucciones. Cuando repare la máquina, asegúrese de bloquear el interruptor de arranque en "APAGADO" ("OFF"). Un arranque accidental puede causar lesiones.
- 23. Haga su taller a prueba de niños con candados e interruptores maestros o quitando las llaves de arranque.** El arranque accidental de una máquina por un niño o un visitante podría causar lesiones.
- 24. Manténgase alerta, fíjese en lo que está haciendo y use el sentido común. No utilice la máquina cuando esté cansado o bajo la influencia de drogas, alcohol o medicamentos.** Un momento de distracción mientras se estén utilizando herramientas mecánicas podría causar lesiones.
- 25. ▲ ADVERTENCIA: El uso de esta herramienta puede generar y dispersar polvo u otras partículas suspendidas en el aire, incluyendo polvo de madera, polvo de sílice cristalina y polvo de asbesto.** Dirija las partículas de modo que se alejen de la cara y del cuerpo. Utilice siempre la herramienta en un área bien ventilada y proporcione un medio apropiado de remoción de polvo. Use un sistema de recolección de polvo en todos los lugares donde sea posible. La exposición al polvo puede causar lesiones respiratorias graves y permanentes u otras lesiones graves y permanentes, incluyendo silicosis (una enfermedad pulmonar grave), cáncer y muerte. Evite aspirar el polvo y evite el contacto prolongado con el polvo. Si se permite que el polvo entre en la boca o en los ojos, o que se deposite en la piel, se puede promover la absorción de material nocivo. Use siempre protección respiratoria aprobada por niosh/osha que se ajuste apropiadamente y sea adecuada para la exposición al polvo, y lávese las áreas expuestas con agua y jabón.

NORMAS ESPECÍFICAS ADICIONALES DE SEGURIDAD

▲ PELIGRO:

El no acatar estas reglas puede tener como resultado graves lesiones físicas.

▲ PELIGRO:

NO UTILICE ESTA UNIDAD PARA FILTRAR POLVO DE METAL. La combinación de polvo de madera y polvo de metal puede producir una explosión o un peligro de incendio. Esta unidad fue diseñada para filtrar sólo atmósferas no explosivas.

▲ ADVERTENCIA:

NO UTILICE ESTA UNIDAD PARA DIFUNDIR GASES O HUMOS. Pueden producirse explosiones o incendios. Este colector de polvo fue diseñado para ser utilizado sólo en la presencia de polvo seco transportado por el aire. Su uso debería limitarse a atmósferas no explosivas y no metálicas.

1. **NO HAGA FUNCIONAR ESTA UNIDAD HASTA QUE NO ESTÉ COMPLETAMENTE ENSAMBLADA E INSTALADA SEGÚN LAS INSTRUCCIONES.** Una unidad que no ha sido correctamente ensamblada puede causar lesiones.
2. Si no está completamente familiarizado con el funcionamiento de esta unidad, **HÁGASE ASESORAR POR SU SUPERVISOR, INSTRUCTOR, U OTRA PERSONA CALIFICADA.** El conocimiento es sinónimo con la seguridad.
3. **SIGA TODOS LOS CÓDIGOS DE INSTALACIÓN ELÉCTRICA** y realice todas las conexiones eléctricas recomendadas para evitar producir descargas eléctricas o electrocutar.
4. **NO TIRE DEL CABLE DE ALIMENTACIÓN DE ESTA UNIDAD.** No permita que el cable de alimentación entre en contacto con instrumentos o bordes afilados, superficies calientes, aceite o grasa. No ponga nada de peso encima del cable de alimentación. Un cable de alimentación dañado puede producir descargas eléctricas o electrocutar.
5. **CUANDO UTILICE ESTA UNIDAD EN UNA APLICACIÓN PORTÁTIL, APOYE LA UNIDAD O FÍJELA BIEN A LA SUPERFICIE DE TRABAJO** para eliminar la posibilidad de lesiones y/o daños a la unidad si esta se cae.
6. **ANTES DE ARRANCAR LA UNIDAD, VERIFIQUE QUE LAS ÁREAS DE ENTRADA Y SALIDA ESTÉN DESPEJADAS.** Si las áreas de entrada o salida están atoradas, pueden producirse explosiones y/o incendios.
7. **NO UTILICE EL COLECTOR DE POLVO** para aspirar líquidos inflamables, como la gasolina. No utilice el colector de polvo cerca de líquidos inflamables o combustibles. Pueden producirse explosiones y/o incendios.

8. **MANTENGA LOS BRAZOS, LAS MANOS Y LOS DEDOS ALEJADOS DEL VENTILADOR.** Para prevenir lesiones, evite exponerse a las piezas rotativas.
9. **NO HAGA FUNCIONAR ESTA UNIDAD SIN ANTES COLOCAR Y FIJAR EN SU LUGAR LA BOLSA DE COLECCIÓN DE POLVO.** El aserrín y otros desechos tienen el potencial para producir incendios y/o explosiones, y además pueden causar problemas de inhalación.
10. **REVISE BIEN LA BOLSA DE POLVO PARA VERIFICAR QUE NO TENGA CORTES, RASGONES O ROTURAS.** Cambie bolsas o mangueras de aspirado que estén dañadas. El aserrín y otros desechos tienen el potencial para producir incendios y/o explosiones, y además pueden causar problemas de inhalación.
11. **▲ PELIGRO: PELIGRO DE LACERACIÓN GRAVE. SIEMPRE UTILICE LAS TAPAS DE LAS ENTRADAS DE POLVO PARA CUBRIR LAS ENTRADAS DE POLVO QUE NO SEAN UTILIZADAS.** Pueden producirse lesiones graves.
12. **NO INTENTE QUITAR O CAMBIAR** la(s) bolsa(s) de colección de polvo mientras la unidad esté enchufada. Las aspas expuestas del ventilador pueden causar lesiones graves.
13. **MANTENGA LA UNIDAD EN CONDICIONES ÓPTIMAS.** Los filtros atorados pueden aumentar las posibilidades de que se produzcan incendios o explosiones. Siga todas las instrucciones para cambiar y limpiar filtros.
14. **ALMACENE ESTA UNIDAD EN UN LUGAR** que elimine el potencial de daños al cable de alimentación. Un cable de alimentación dañado puede producir descargas eléctricas o electrocutar. Tenga cuidado al guardar el cable de alimentación de la unidad de modo que elimine las posibilidades de que alguien tropiece con él.
15. **▲ PELIGRO: PELIGRO DE LACERACIÓN GRAVE. PONGA LA UNIDAD EN "OFF," DESENCHUFE LA UNIDAD** de la fuente de alimentación eléctrica y espere 2-1/2 minutos para permitir que las piezas de rotación internas se detengan completamente antes de instalar o quitar accesorios, ajustar o cambiar configuraciones, despejar obstrucciones o hacer reparaciones. Un arranque accidental puede causar lesiones graves.
16. **PONGA LA UNIDAD EN "OFF,"** desenchúfela de la toma de corriente y limpie la mesa o el área de trabajo antes de apartarse de ella.

GUARDE ESTAS INSTRUCCIONES.

Refiérase a ellas con frecuencia y utilícelas para adiestrar a otros.

CONEXIONES A LA FUENTE DE ALIMENTACIÓN

Debe utilizarse un circuito eléctrico independiente para las máquinas. Este circuito no debe ser menor a un cable N° 12 y debe estar protegido con un fusible de acción retardada. **NOTA:** Los fusibles de acción retardada deben estar marcados "D" en Canadá y "T" en EE.UU. Si se utiliza un cordón de extensión, utilice únicamente cordones de extensión de tres alambres que tengan enchufes de tipo de conexión a tierra con tres terminales y un receptáculo coincidente que acepte el enchufe de la máquina. Antes de conectar el máquina a la línea de alimentación, asegúrese de que el interruptor(s) esté en la posición de "APAGADO" y cerciórese de que la corriente eléctrica tenga las mismas características que las que estén indicadas en la máquina. Todas las conexiones a la línea de alimentación deben hacer buen contacto. El funcionamiento a bajo voltaje dañará el máquina.

▲PELIGRO: PELIGRO DE DESCARGA ELÉCTRICA. No exponga la máquina a la lluvia ni la utilice en lugares húmedos.

ESPECIFICACIONES DEL MOTOR

La máquina está cableada para corriente alterna de 120/240 V, 60 Hz. Antes de conectar la máquina a la fuente de alimentación, asegúrese de que el interruptor esté en la posición de apagado ("OFF").

INSTRUCCIONES DE CONEXIÓN A TIERRA

▲PELIGRO: PELIGRO DE DESCARGA ELÉCTRICA. Esta máquina debe estar conectada a tierra mientras se esté utilizando, para proteger al operador contra las descargas eléctricas.

1. Todas las máquinas conectadas con cordón conectadas a tierra:

En caso de mal funcionamiento o avería, la conexión a tierra proporciona una ruta de resistencia mínima para la corriente eléctrica, con el fin de reducir el riesgo de descargas eléctricas. Esta máquina está equipada con un cordón eléctrico que tiene un conductor de conexión a tierra del equipo y un enchufe de conexión a tierra. El enchufe debe enchufarse en un tomacorriente coincidente que esté instalado y conectado a tierra adecuadamente, de acuerdo con todos los códigos y ordenanzas locales.

No modifique el enchufe suministrado. Si el enchufe no cabe en el tomacorriente, haga que un electricista calificado instale el tomacorriente apropiado.

La conexión inapropiada del conductor de conexión a tierra del equipo puede dar como resultado riesgo de descargas eléctricas. El conductor con aislamiento que tiene una superficie exterior de color verde con o sin franjas amarillas es el conductor de conexión a tierra del equipo. Si es necesario reparar o reemplazar el cordón eléctrico o el enchufe, no conecte el conductor de conexión a tierra del equipo a un terminal con corriente.

Consulte a un electricista competente o a personal de servicio calificado si no entiende completamente las instrucciones de conexión a tierra o si tiene dudas en cuanto a si la máquina está conectada a tierra apropiadamente.

Utilice únicamente cordones de extensión de tres alambres que tengan enchufes de tipo de conexión a tierra con tres terminales y receptáculos de tres conductores que acepten el enchufe de la máquina, tal como se muestra en la Fig. A.

Repáre o reemplace inmediatamente los cordones dañados o desgastados.

2. Máquinas conectadas con cordón conectadas a tierra diseñadas para utilizarse en un circuito de alimentación que tenga una capacidad nominal de menos de 150 V:

Si la máquina está diseñada para utilizarse en un circuito que tenga un tomacorriente parecido al que se ilustra en la Fig. A, la máquina tendrá un enchufe de conexión a tierra que se parece al enchufe ilustrado en la Fig. A. Puede utilizarse un adaptador temporal, que se parece al adaptador ilustrado en la Fig. B, para conectar este enchufe a un receptáculo coincidente de dos conductores, tal como se muestra en la Fig. B, si no se dispone de un tomacorriente conectado a tierra apropiadamente. El adaptador temporal debe utilizarse solamente hasta que un electricista calificado pueda instalar un tomacorriente conectado a tierra apropiadamente. La orejeta, lengüeta, etc., rígida de color verde que sobresale del adaptador debe conectarse a una toma de tierra permanente, como por ejemplo una caja tomacorriente conectada a tierra adecuadamente. Siempre que se utilice un adaptador, debe sujetarse en su sitio con un tornillo de metal.

NOTA: En Canadá, el uso de un adaptador temporal no está permitido por el Código Eléctrico Canadiense.

▲PELIGRO: PELIGRO DE DESCARGA ELÉCTRICA. En todos los casos, asegúrese de que el receptáculo en cuestión esté conectado a tierra adecuadamente. Si no está seguro, haga que un electricista calificado compruebe el receptáculo.

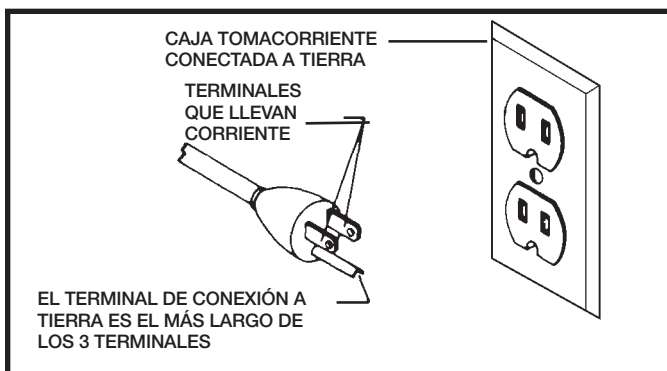

Fig. A

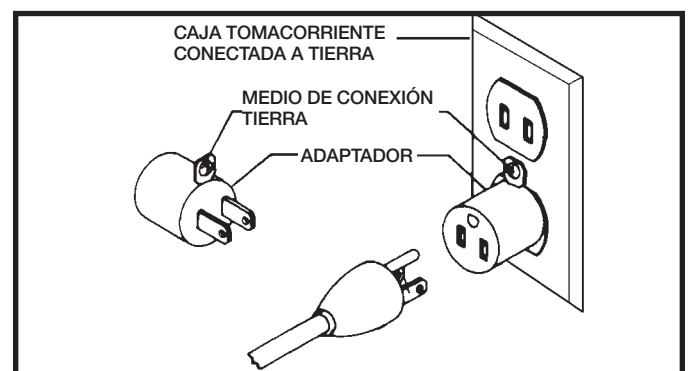

Fig. B

3. OPERACIÓN DE UNA SOLA FASE CON 240 VOLTIOS

El motor provisto con su máquina es de doble voltaje, es decir de 120/140 voltios. Viene listo para su funcionamiento en operaciones de 120 voltios. Sin embargo, se puede convertir para operaciones de 240 voltios.

La conversión debe ser realizada por un electricista calificado, o se puede llevar la máquina a un centro de mantenimiento autorizado DELTA. Cuando esté completa esta conversión, la máquina debe cumplir con el Código Eléctrico Nacional, y con todos los códigos y ordenanzas locales.

Para convertir la máquina, se realiza un nuevo cableado del motor para 240 voltios, luego se instala un enchufe para 240 voltios en el cable de la fuente de energía y se reemplaza el interruptor (si es necesario) por uno adecuado para operaciones de 240 voltios.

Asegúrese de que el enchufe de 240 voltios sólo se use en un tomacorriente que tenga la misma configuración que el enchufe ilustrado en la figura C. No se debe usar un adaptador con el enchufe de 240 voltios.

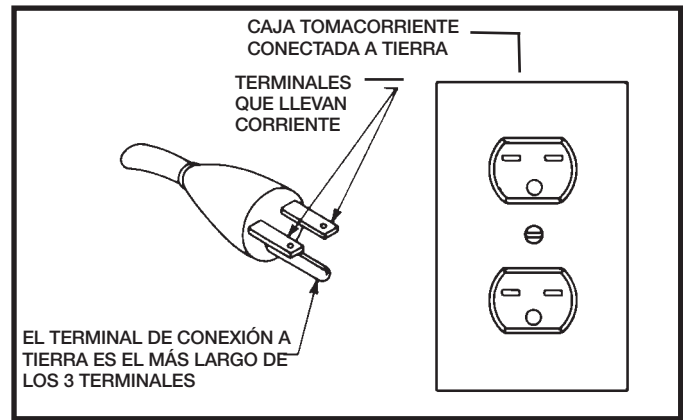

Fig. C

▲ PELIGRO: PELIGRO DE DESCARGA ELÉCTRICA. En todos los casos, asegúrese de que el receptáculo en cuestión esté conectado a tierra adecuadamente. Si no está seguro, haga que un electricista calificado compruebe el receptáculo.

CORDONES DE EXTENSIÓN

▲ ADVERTENCIA: Utilice cordones de extensión apropiados. Asegúrese de que el cordón de extensión esté en buenas condiciones y de que sea un cordón de extensión de tres alambres que tenga un enchufe de tipo de conexión a tierra con tres terminales y un receptáculo coincidente que acepte el enchufe de la máquina. Cuando utilice un cordón de extensión, asegúrese de emplear un cordón que sea lo suficientemente pesado como para llevar la corriente de la máquina. Un cordón de tamaño insuficiente causará una caída de la tensión de la línea eléctrica que dará como resultado pérdida de potencia y recalentamiento. En la Fig. D1 o D2 se muestra el calibre correcto que debe utilizarse dependiendo de la longitud del cordón. En caso de duda, utilice el siguiente calibre más pesado. Cuanto más pequeño sea el número de calibre, más pesado será el cordón.

CORDÓN DE EXTENSIÓN DE CALIBRE MÍNIMO			
TAMAÑOS RECOMENDADOS PARA USO CON MÁQUINAS ELÉCTRICAS ESTACIONARIAS			
Capacidad Nominal En Amperios	Voltios	Longitud Total Del Cordon En Pies	Calibre Del Cordon De Extensión
0-6	120	Hasta 25	18 AWG
0-6	120	25-50	16 AWG
0-6	120	50-100	16 AWG
0-6	120	100-150	14 AWG
6-10	120	Hasta 25	18 AWG
6-10	120	25-50	16 AWG
6-10	120	50-100	14 AWG
6-10	120	100-150	12 AWG
10-12	120	Hasta 25	16 AWG
10-12	120	25-50	16 AWG
10-12	120	50-100	14 AWG
10-12	120	100-150	12 AWG
12-16	120	Hasta 25	14 AWG
12-16	120	25-50	12 AWG
12-16	120	NO SE RECOMIENDA LONGITUDES MAYOR DE 50 PIES	

Fig. D-1

CORDÓN DE EXTENSIÓN DE CALIBRE MÍNIMO			
TAMAÑOS RECOMENDADOS PARA USO CON MÁQUINAS ELÉCTRICAS ESTACIONARIAS			
Capacidad Nominal En Amperios	Voltios	Longitud Total Del Cordon En Pies	Calibre Del Cordon De Extensión
0-6	240	Hasta 50	18 AWG
0-6	240	50-100	16 AWG
0-6	240	100-200	16 AWG
0-6	240	200-300	14 AWG
6-10	240	Hasta 50	18 AWG
6-10	240	50-100	16 AWG
6-10	240	100-200	14 AWG
6-10	240	200-300	12 AWG
10-12	240	Hasta 50	16 AWG
10-12	240	50-100	16 AWG
10-12	240	100-200	14 AWG
10-12	240	200-300	12 AWG
12-16	240	Hasta 50	14 AWG
12-16	240	50-100	12 AWG
12-16	240	NO SE RECOMIENDA LONGITUDES MAYOR DE 50 PIES	

Fig. D-2

DESCRIPCIÓN FUNCIONAL

PROLOGO

El recolector de polvo 50-850 se conecta a máquinas de carpintería que se adaptan a una manguera de 101,6 mm (4") de diámetro. El modelo 50-850 viene con una bolsa de filtro de cinco micrones, una bolsa de recolección plástica de 0,1 mm (6 milipulgadas) y una manguera de recolección de 101,6 mm x 1.524 mm (4 pulg. x 5 pi).

NOTA: La foto del cubierta del manual ilustra el modelo de production actual. Todas las demas ilustraciones son solamente representativas y es posible que no muestren el color, el etiquetado y los accesorios reales.

CONTENIDO DE CARTON

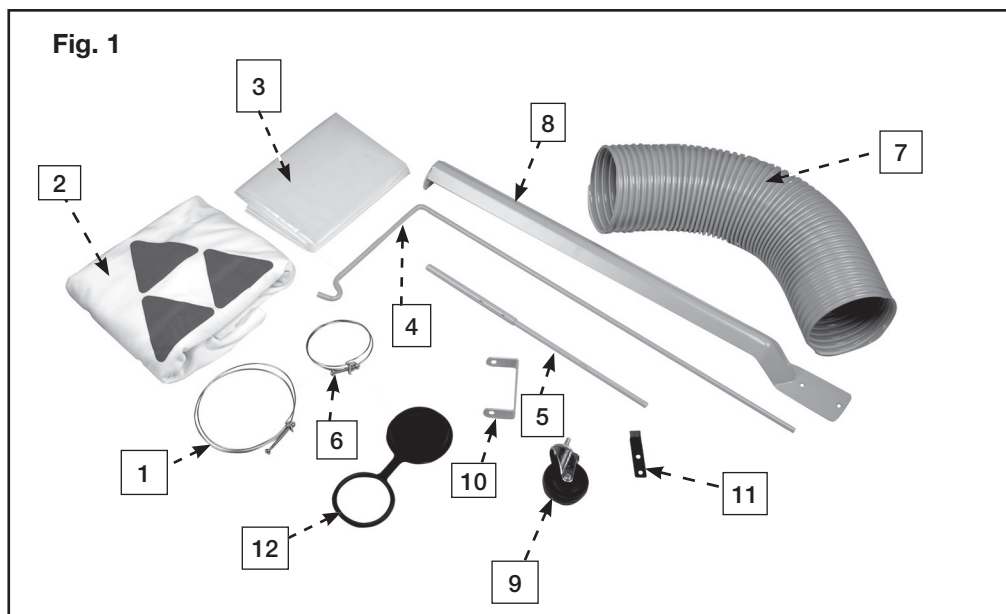

- | | |
|--|--|
| 1. Bandas para cerrar las bolsas del filtro y recolección de polvo (2) | 8. Soporte de tambor (3) |
| 2. Bolsa del filtro | 9. Ruedas 3/8 pulg. arandelas de presión, 3/8-16 tuercas de cabeza hexagonal (4) |
| 3. Bolsa de recolección de polvo | 10. Soporte en forma de "U" par la varilla de soporte para la bolsa de filtro |
| 4. Varilla de soporte para la bolsa del filtro | 11. Pinza para sostener la bolsa inferior de recolección de polvo (4) |
| 5. Varilla de extensión | 12. Tapas de la entrada (2) |
| 6. Abrazaderas (3) | |
| 7. Manguera flexible de 152 mm (6 pulg.) de diámetro | |

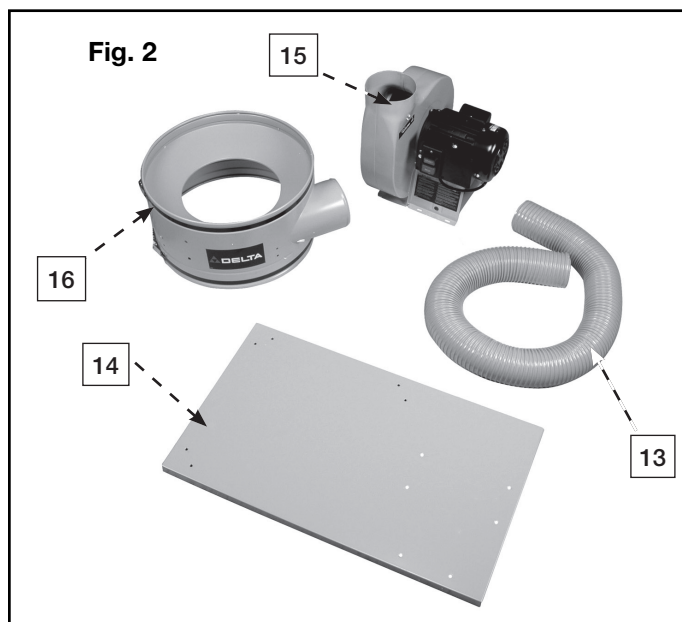

- | | |
|---|---|
| 13. Manguera flexible de 101,6 mm (4 pulg.) de diámetro | • Arandelas planas de diámetro exterior de 5/16 pulg. x 7/8 pulg. (8) |
| 14. Base | • #8 tornillos de rosca chapa (4) |
| 15. Ensamblaje del ventilador y el motor | • Tornillos de cabeza hexagonal de 1/4-20 x 5/8 pulg. (8) |
| 16. Tambor | • Tuercas de cabeza hexagonal de 3/8-16 (4) |
| | • Arandelas de presión de 3/8 pulg. (4) |
- MATERIALES DE FERRETERÍA (NO MOSTRADAS)**
- Tornillos de cabeza hexagonal de 5/16-18 x 5/8 pulg. (20)
 - Arandelas de presión de 5/16 pulg. (20)
 - Tuercas de cabeza hexagonal de 5/16-18 (8)

DESEMPAQUETADO Y LIMPIEZA

Desembale cuidadosamente la máquina y todos los elementos sueltos del o los contenedores de envío. Retire el aceite anticorrosivo de las superficies sin pintura con un paño suave humedecido con alcohol mineral, solvente o alcohol desnaturalizado.

AVISO: No use solventes volátiles como gasolina, nafta, acetona o solvente de barniz para limpiar la máquina.

Luego de limpiar, cubra las superficies sin pintura con cera en pasta de buena calidad que se utiliza para los pisos del hogar.

ENSAMBLAJE

PELIGRO: PELIGRO DE LACERACIÓN GRAVE. PONGA LA UNIDAD EN “OFF,” DESENCHUFE LA UNIDAD de la fuente de alimentación eléctrica y espere 2-1/2 minutos para permitir que las piezas de rotación internas se detengan completamente antes de instalar o quitar accesorios, ajustar o cambiar configuraciones, despejar obstrucciones o hacer reparaciones.

HERRAMIENTAS DE ENSAMBLAJE REQUERIDAS

Destornillador con cabeza Phillips (no proporcionadas)

Llaves de boca de 3/8 pulg., 1/2 pulg. y 9/16 pulg. (no proporcionadas)

ESTIMACIÓN DEL TIEMPO DE ENSAMBLAJE

30 minutos a 1 hora

ATENCIÓN: Para reducir el riesgo de lesiones, utilice la ayuda de dos o más personas para levantar. Esta

máquina es pesada.

MONTAJE DE LAS RUEDAS EN LA BASE

ADVERTENCIA: Desconecte la máquina de la fuente de alimentación.

1. Inserte la varilla enroscada de la rueda (A) Fig. 3, dentro del agujero localizado en la parte de abajo de la base (B) y sujételo con una arandela de presión de 3/8 pulg. (C) y una tuerca de cabeza hexagonal de 3/8-16 (D). La Fig. 4 muestra la rueda sujeta a la base.
2. Monte las tres ruedas restantes a la parte de abajo de la base de la misma manera.

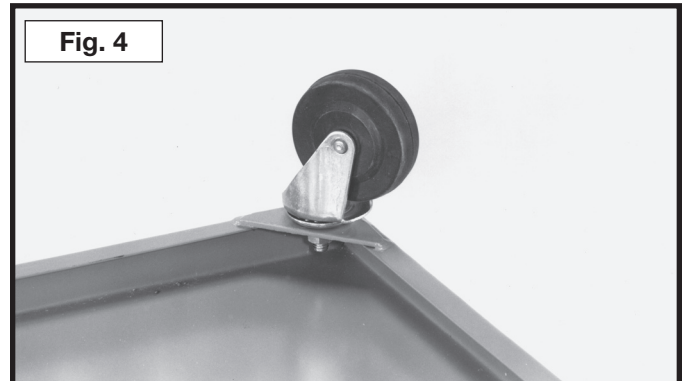
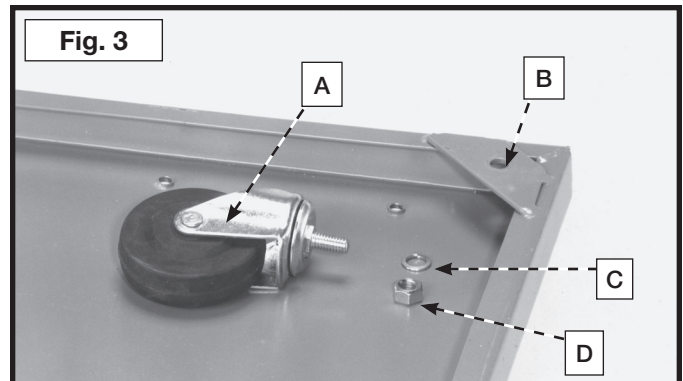

MONTAJE DEL ENSAMBLAJE DEL MOTOR Y EL VENTILADOR SOBRE LA BASE

ADVERTENCIA: Desconecte la máquina de la fuente de alimentación.

1. Voltee la base (A) Fig. 5 boca arriba. Alinee los agujeros de montaje en la base del ensamblaje del motor y el ventilador (B) Fig. 5, con los seis agujeros pre-taladrados (C) en la base (A), y sujételos con seis tornillos de cabeza hexagonal de 5/16-18 x 5/8 pulg. (D) y arandelas de presión de 5/16 pulg. (E).
2. Fig. 6 ilustra el ensamblaje del motor y el ventilador (B) sujeto a la base (A).

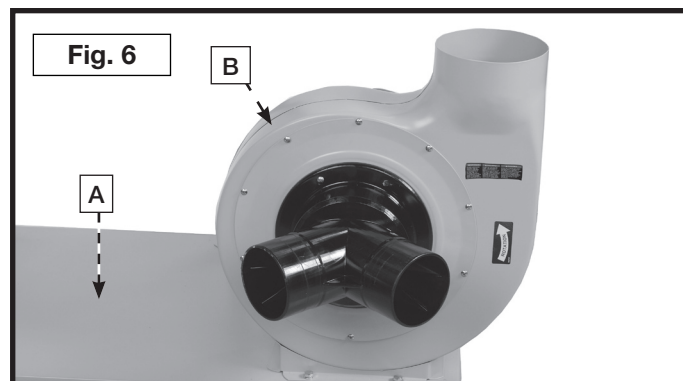
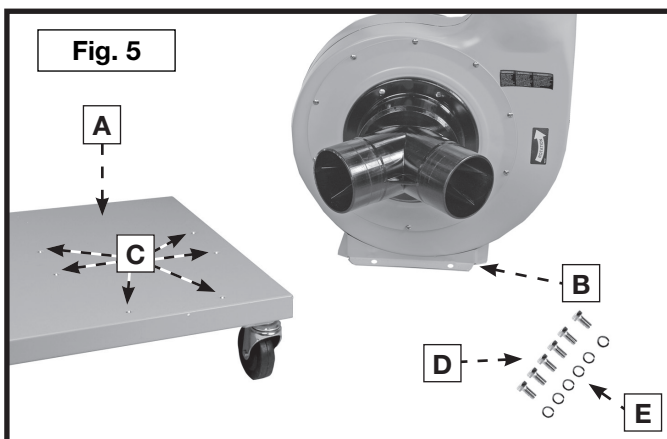

3. Monte el soporte de tambor (F) Fig. 7 en los dos agujeros en rosca en la esquina de la base (A), como se muestra en la Fig. 7, con dos tornillos de cabeza hexagonal de 5/16-18 x 5/8 pulg. y arandelas de presión de 5/16 pulg. (G). **NOTA:** Todavía no ajuste por completo los tornillos y arandelas.
4. Monte los soportes de tambor restantes (F) Fig. 8 a la base (A), como se muestra.
5. Monte el soporte en forma de "U" (H) Fig. 9 sobre el tambor (J). Ponga una arandela plana de 5/16 pulg. y luego una arandela de presión de 5/16 pulg. en un tornillo de cabeza hexagonal de 5/16-18 x 5/8 pulg. Inserte el tornillo de cabeza hexagonal (K) a través del agujero en el soporte en forma de "U" y el agujero en el tambor, enrosque una tuerca de cabeza hexagonal de 5/16 pulg. al tornillo de cabeza hexagonal y apriételo firmemente. Repita este procedimiento para el orificio restante. **NOTA:** El soporte en forma de "U" debe ser montado al lado derecho de la apertura (L) en el tambor como se muestra.

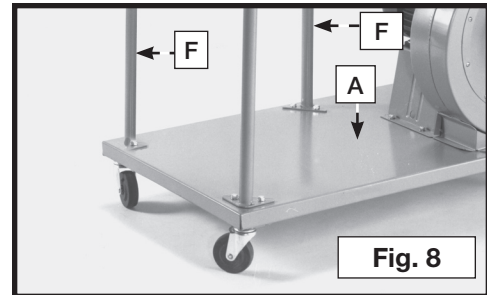
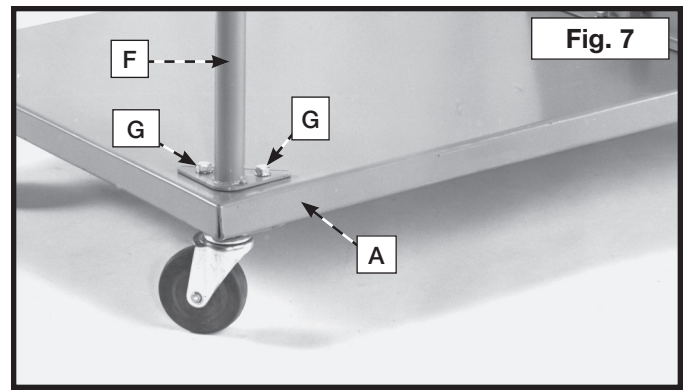

6. Alinee los agujeros en los soportes del tambor (M), Fig. 10, con los agujeros en el tambor (J). Inserte un tornillo de cabeza hexagonal de 5/16-18 x 5/8 pulg. a través del agujero en el soporte del tambor y el tambor. Coloque una arandela plana de 5/16 pulg. y una arandela de bloqueo de 5/16 pulg. en el tornillo de cabeza hexagonal de 5/16-18 x 5/8 pulg. y asegure con una tuerca hexagonal de 5/16 pulg. Ajuste bien. Repita este proceso para los soportes del tambor restantes.
7. El recolector de polvo se suministra con dos abrazaderas para manguera de 152 mm (6 pulg.) (P) Fig. 11. Coloque un extremo de la manguera flexible de 152 mm (6 pulg.) de diámetro (R) sobre la entrada del ventilador/motor (B) Fig. 12, y sujételo con una abrazadera para manguera (P).
8. Coloque la otra abrazadera para manguera de 152 mm (6 pulg.) en la manguera flexible y sujete el otro extremo de la manguera al tambor (J) Fig. 12 de la misma manera.

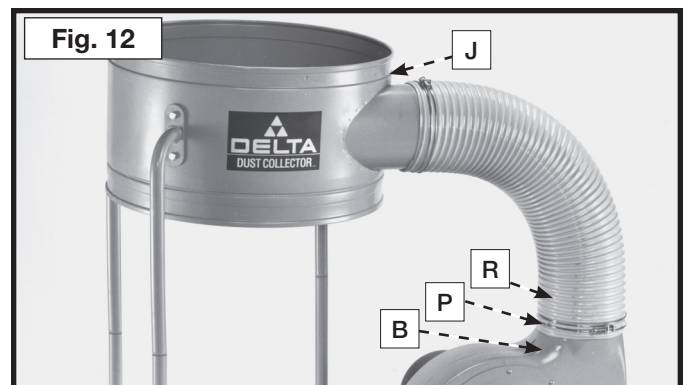
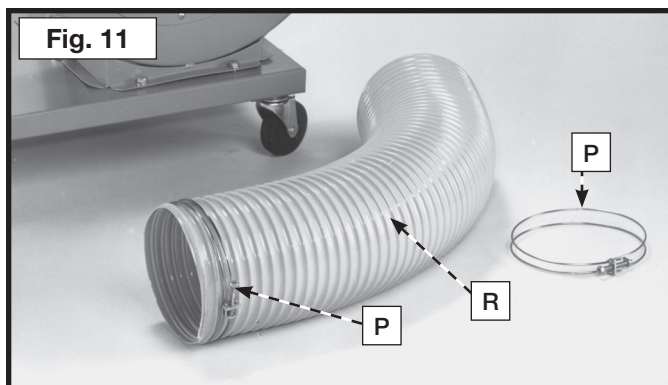
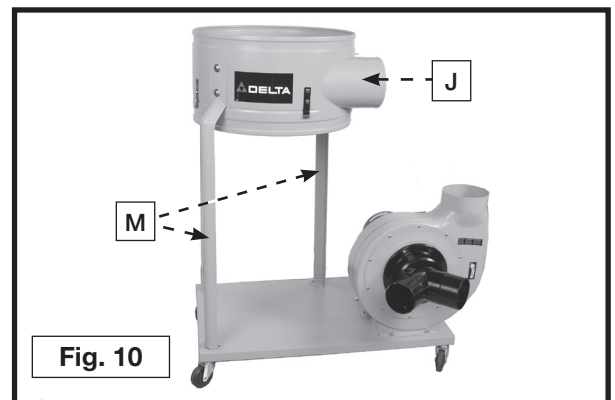

- Sujete la pinza para sostener la bolsa inferior de recolección de polvo (A) Fig. 13, al tambor de recolección de polvo. Alinee los dos agujeros (B) de la pinza sostenedora (A) Fig. 13 con los dos agujeros en el tambor. Inserte un tornillo de cabeza hexagonal de 1/4-20 x 5/8 pulg. a través de los agujeros en la pinza sostenedora y los agujeros en el tambor. Coloque una arandela plana de 1/4 pulg. sobre los tornillos. Luego enrosque una tuerca de cabeza hexagonal de 1/4-20 sobre los tornillos y apriételos firmemente. Repita este proceso para los tres lados restantes del tambor.

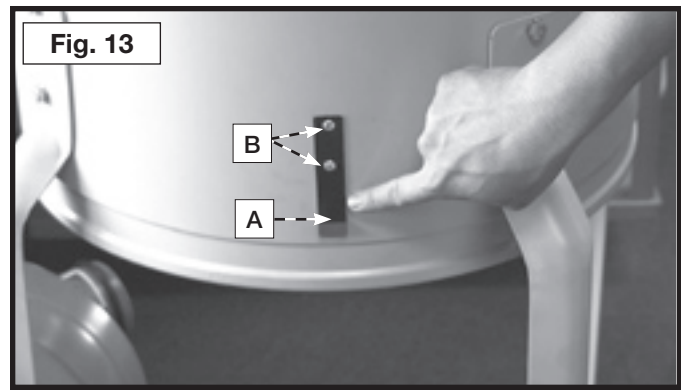

MONTAJE DE LAS TAPAS DE ORIFICIO DE ENTRADA DE POLVO

⚠ ADVERTENCIA: Desconecte la máquina de la fuente de alimentación.

- NOTA:** Se suministran dos tapas de orificio de entrada de polvo (D) Fig. 14 con el recolector de polvo. Las tapas se deben colocar sobre los orificios de entrada de polvo (E) cuando estos orificios de entrada no se están usando.
- Coloque el cuello de la tapa de polvo (D) Fig. 14 sobre la apertura en el orificio de entrada. Presione el lado cóncavo de la tapa de polvo (D) en la apertura del orificio. **IMPORTANTE:** Cuando conecte una manguera de entrada a uno de los orificios de entrada o ambos, **NO RETIRE LOS CUELLOS DE LAS TAPAS DE POLVO (F) FIG. 14 DE LOS ORIFICIOS DE ENTRADA.** Retire la tapa de polvo de la apertura del orificio y deslice el cuello y la tapa más encima del contenedor del orificio.

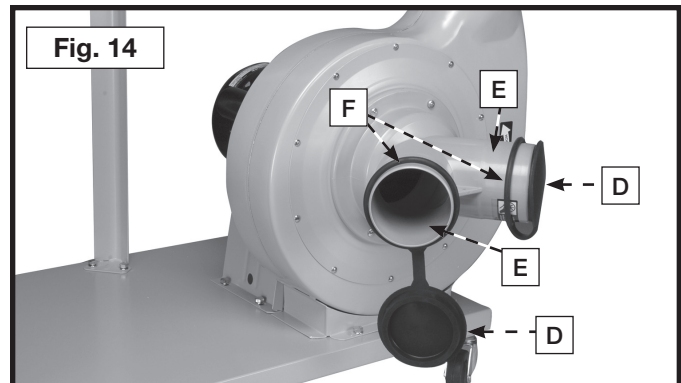

MONTAJE DE LAS BOLSAS DE FILTRO Y RECOLECCIÓN DE POLVO AL TAMBOR

⚠ ADVERTENCIA: Desconecte la máquina de la fuente de alimentación.

- Enganche el sujetador de la parte de arriba de la bolsa de filtro (A) Fig. 15 a la varilla de soporte para la bolsa del filtro (B), como se muestra.
- Monte la varilla de extensión (C) Fig. 16 al extremo de la varilla de soporte para la bolsa del filtro (B). Levante las varillas de soporte (B) y (C), con la bolsa del filtro (A) sujeta a éstas y coloque el extremo de la varilla de soporte (C) dentro de los agujeros del soporte (D). **NOTA:** El extremo acampanado de la varilla de extensión para la bolsa del filtro evitará que la varilla se deslice a través del soporte.
- Coloque el extremo abierto de la bolsa del filtro (A) Fig. 16 sobre el borde del tambor para el polvo (E). Inserte la banda para cerrar (F) Fig. 17 a través de los sujetadores de la bolsa del filtro (A) y sujételos con una abrazadera (G) como se muestra en la Fig. 18. **NOTA:** Asegúrese de que la banda para cerrar está puesta en el canal del tambor (E) antes de sujetar la abrazadera.

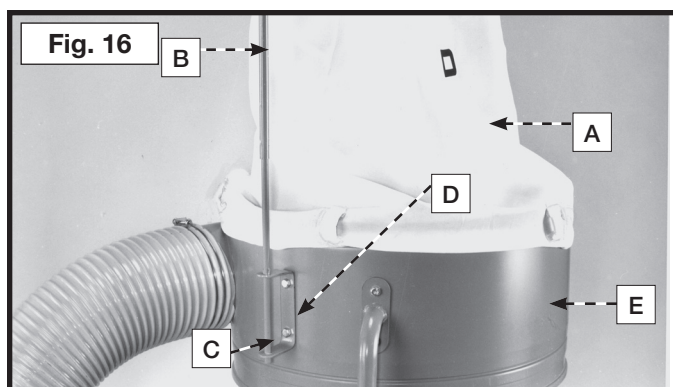
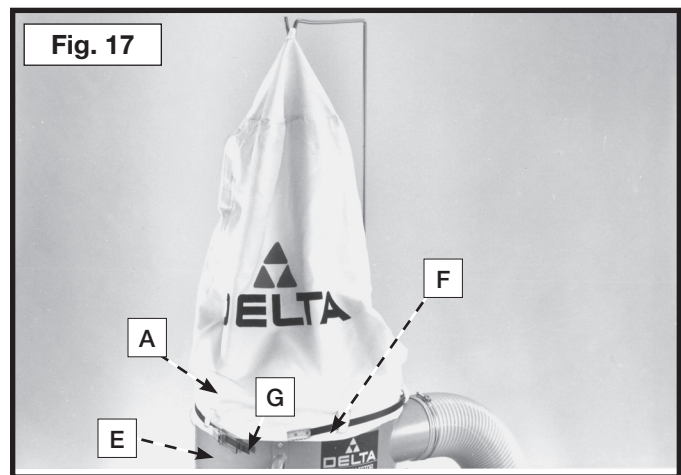
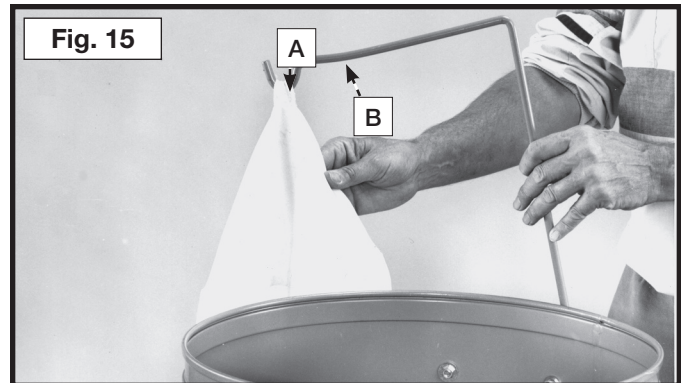

4. Tire cada pinza para sostener hacia arriba (A) Fig. 19 e inserte la bolsa de recolección de polvo (B) debajo de cada pinza para sostener, para así mantener la bolsa de recolección de polvo en su sitio.
5. Coloque la abrazadera con cierre (C) Fig. 19 alrededor de la bolsa de recolección de polvo y el tambor de recolección de polvo y bloquéela.

NOTA: Asegúrese de que la abrazadera con cierre está puesta en el canal del tambor de recolección de polvo antes de bloquear la abrazadera.

MONTAJE DE LAS MANGUERAS DE ENTRADA DE POLVO AL ENSAMBLAJE DEL VENTILADOR Y EL MOTOR

⚠ PELIGRO: PELIGRO DE LACERACIÓN GRAVE. Siempre desenchufe el recolector de polvo de la fuente de alimentación eléctrica y espere 2-1/2 minutos para permitir que las piezas de rotación internas se detengan completamente antes de conectar o desconectar la manguera de la entrada.

⚠ ADVERTENCIA: Mantenga las tapas de las entradas de polvo en su lugar en todo momento, tapando los puertos de entrada. Sólo retire la tapa de la entrada cuando conecte una manguera flexible al puerto de entrada.

El recolector de polvo se suministra con una manguera flexible para entrada de polvo de 101,6 mm (4 pulg.) de diámetro.

1. Para ensamblar la manguera de entrada (A) Fig. 20, a la unidad de la sopladora, retire la tapa (B) del puerto de entrada de polvo (C) y deslice el collarín de la tapa (D) más en el puerto de entrada de polvo (C) como se muestra. **IMPORTANTE: NO RETIRE LA TAPA DEL PUERTO DE ENTRADA .**
2. Coloque la abrazadera de la manguera (E) Fig. 20, en un extremo de la manguera flexible (A) y monte la manguera al orificio de entrada de polvo (C). Apriete la abrazadera de la manguera (E).

Si desea operar el recolector de polvo con una segunda manguera de entrada, póngase en contacto con su **CONCESIONARIO LOCAL DE DELTA ((800) 223-7278)** para comprar la manguera, e instálela como se muestra en los **PASOS 1 y 2** arriba.

Cuando uno de los orificios de entrada de polvo no esté en uso, asegúrese siempre que la tapa de polvo está instalada correctamente sobre el orificio de entrada para seguridad de la persona que utiliza el aparato.

NOTA: No acorte la manguera a menos de 102 mm (4 pulg.). Esto reduce la eficacia de la recolección de polvo.

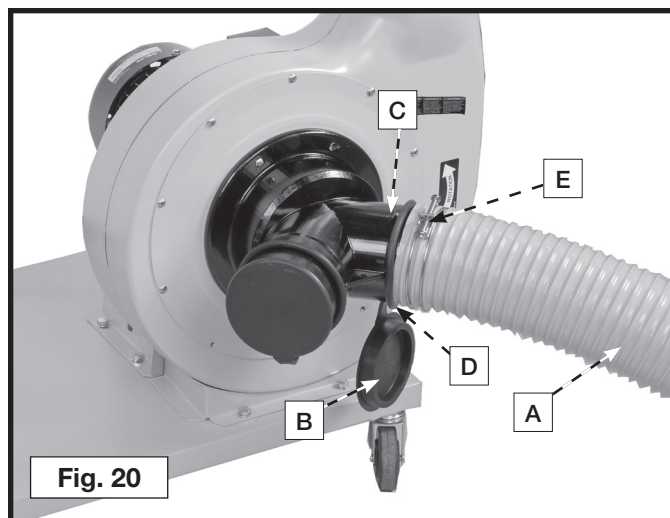
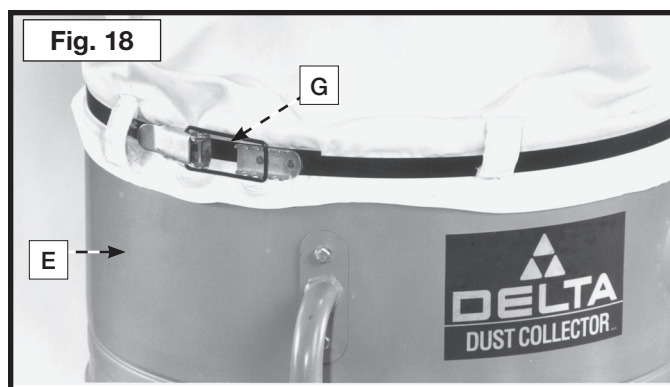

OPERACIÓN

CONTROLES Y AJUSTES OPERACIONALES

▲ ADVERTENCIA: Para reducir el riesgo de lesiones, no opere la máquina sin cubrir todos los orificios de entrada de polvo. Se puede acceder al ventilador giratorio que se encuentra dentro de la carcasa del soplador a través del orificio de admisión de polvo; lo cual puede ser peligroso. Siempre use el equipo adecuado. No use joyas y mantenga los dedos y todos los objetos extraños fuera del orificio de admisión de polvo. Siga las reglas de seguridad de este manual.

ARRANCANDO Y DETENIENDO LA RECOLECTOR DE POLVO

El interruptor de encendido/apagado (ON/OFF) está en el lateral del motor. Para ENCENDER la máquina, oprima el botón de arranque (A), Fig. 21. Para APAGAR la máquina, oprima el botón de parada (B).

▲ ADVERTENCIA: Asegúrese de que el interruptor esté en la posición de apagado ("OFF") antes de enchufar el cable eléctrico. En caso de un corte de corriente, mueva el interruptor a la posición de apagado ("OFF"). Un arranque accidental podría causar lesiones.

BLOQUEO DEL INTERRUPTOR EN LA POSICIÓN DE APAGADO (OFF)

IMPORTANTE: Para prevenir el uso no autorizado cuando la máquina no se utiliza, el interruptor debe bloquearse en la posición de APAGADO (OFF) con un candado (C), Fig. 22, con una argolla de 4,8 mm (3/16 pulg.) de diámetro.

▲ ADVERTENCIA: PELIGRO DE INCENDIO. Al usar el recolector de polvo, no aspire nada que esté en combustión, en llamas o echando humo, como fósforos, cigarrillos o cenizas calientes.

▲ ADVERTENCIA: PELIGRO DE EXPLOSIÓN. No use la máquina para aspirar materiales explosivos combustibles, como carbón, granos o cualquier otro material combustible dividido en partículas finas.

▲ ADVERTENCIA: PELIGRO DE SALUD. No use la máquina para aspirar materiales peligrosos, tóxicos o carcinógenos como amianto, pesticidas o residuos de pintura a base de plomo.

INTERRUPTOR AUTOMÁTICO

El motor de su recolector de polvo viene con un interruptor automático reinicializable. Si el motor se apaga o no arranca debido a una sobrecarga, coloque el interruptor del recolector de polvo en la posición de APAGADO ("OFF"), deje que el motor se enfríe durante tres a cinco minutos y oprima el botón de reinicio (D), Fig. 23, del interruptor automático para reiniciarlo. Luego, el motor puede volver a encenderse normalmente. Si la sobrecarga continúa, visite nuestro sitio Web en www.deltaportercable.com para tener acceso a una lista de centros de servicio o llame a la línea de ayuda de DELTA Machinery al (800) 223-7278. (En Canadá, llame al (800) 463-3582.)

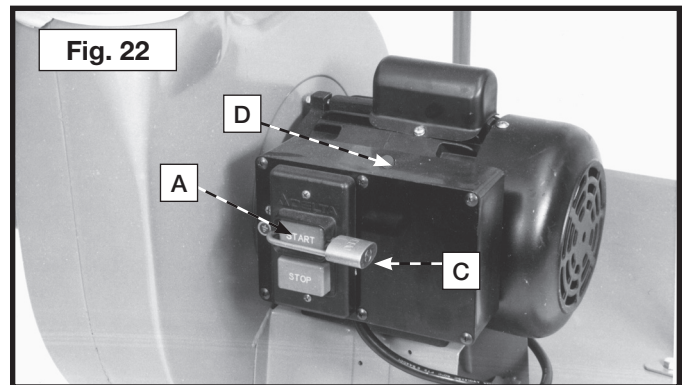
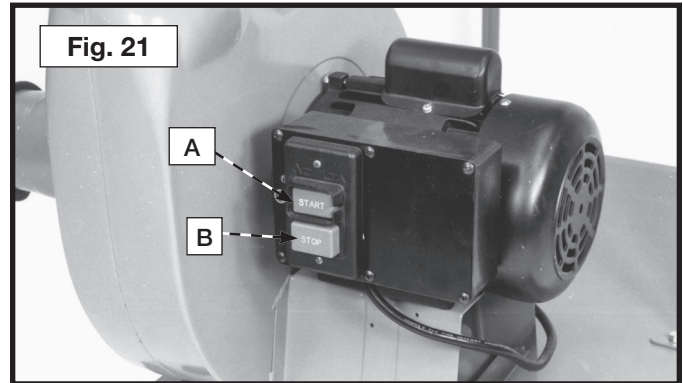

LOCALIZACION DE FALLAS

Para obtener asistencia para su máquina, visite nuestro sitio Web en www.deltaportercable.com para tener acceso a una lista de centros de servicio o llame a la línea de ayuda de DELTA Machinery al (800) 223-7278. (En Canadá, llame al (800) 463-3582.)

MANTENIMIENTO

▲ PELIGRO: PELIGRO DE LACERACIÓN GRAVE. Para reducir el riesgo de lesiones, ponga la unidad en off, desenchúfela de la fuente de alimentación eléctrica y espere 2-1/2 minutos para permitir que las piezas de rotación internas se detengan completamente antes de instalar o quitar accesorios, antes de ajustar, al hacer reparaciones o al despejar obstrucciones. Pueden producirse lesiones graves.

MANTENGA LA MÁQUINA LIMPIA

Periódicamente sople por todas las entradas de aire con aire comprimido seco. Todas las piezas de plástico deben limpiarse con un paño suave y húmedo. NUNCA utilice solventes para limpiar las piezas de plástico. Podrían derretirse o dañar el material.

▲ ADVERTENCIA: Utilice equipo de seguridad certificado para proteger sus ojos, oídos y vías respiratorias cuando use aire comprimido.

FALLA EN EL ENCENDIDO

Si la máquina no enciende, verifique que las patas del enchufe del cable hagan buen contacto en el tomacorriente. Además, revise que no hayan fusibles quemados o interruptores automáticos de circuito abierto en la línea.

SERVICIO

PIEZAS DE REPUESTO

Utilice sólo piezas de repuesto idénticas. Para obtener una lista de las piezas o para solicitarlas, visite nuestro sitio Web en www.deltaportercableservicen.com. También puede solicitar piezas en una de nuestras sucursales o centros de mantenimiento con garantía autorizados más cercanos, o llamando a End User Services (Servicios para el usuario final) al (800) 223-7278 para obtener asistencia personalizada de uno de nuestros representantes altamente capacitados.

REEMPLAZO GRATUITO DE LAS ETIQUETAS DE ADVERTENCIA

Si las etiquetas de advertencia se tornan eligibles o se pierden, llame al (800) 223-7278 para reemplazarlas sin costo alguno.

▲ DANGER SEVERE LACERATION HAZARD; UNPLUG PRODUCT AND WAIT 2-1/2 MINUTES TO ALLOW TIME FOR INTERNAL ROTATING COMPONENTS TO STOP PRIOR TO REMOVING DUST CAPS AND HOSES.	▲ PELIGRO PELIGRO DE LACERACIÓN GRAVE. DESENCHUFE EL PRODUCTO Y ESPERE 2-1/2 MINUTOS PARA DAR TIEMPO A QUE LOS COMPONENTES GIRATORIOS INTERNOS SE DETENGAN ANTES DE RETIRAR TAPAS ANTIPOLVO Y MANGUERAS.	▲ DANGER RISQUE DE LACÉRATION GRAVE; DÉBRANCHER LE PRODUIT ET ATTENDRE 2-1/2 MINUTES POUR PERMETTRE AUX COMPOSANTS INTERNES EN ROTATION DE S'ARRÊTER AVANT DE RETIRER LES CAPUCHONS CACHE-POUSSIÈRE ET LES FLEXIBLES.
--	--	---

▲ WARNING FOR YOUR OWN SAFETY 1. READ AND UNDERSTAND INSTRUCTION MANUAL BEFORE OPERATING DUST COLLECTOR. 2. To reduce the risk of electrical shock, do not use on wet surfaces. Do not expose to rain. Store indoors. Use only for dry pick-up. 3. To reduce risk of injury from moving parts, unplug before cleaning or servicing dust bags and hose. Do not operate without hose connected to inlet port and bags in place. 4. Collect wood materials only. Never use the collector to pick up metal shavings, dust or parts. 5. Do not use to pick up flammable or combustible liquids, such as gasoline. Never use your dust collector near any flammable or combustible liquids. Sparks can ignite vapors and cause an explosion. 6. Dust generated by certain woods and wood products can be hazardous to your health. Always wear eye protection and use face or dust mask in dust laden environments. 7. Do not operate without dust bags in place. 8. Do not expose to rain or use in damp locations. 902781	▲ ADVERTENCIA PARA SU PROPIA SEGURIDAD 1. LEA Y ENTIENDA EL MANUAL DE INSTRUCCIONES ANTES DE OPERAR EL RECOLECTOR DE POLVO. 2. Para reducir el riesgo de los choques eléctricos, no use la máquina sobre superficies mojadas. No la exponga a la lluvia. Almacénela bajo techo. Solamente use para recoger seco. 3. Para reducir el riesgo de lesionamiento por piezas en movimiento, desenchufe la máquina antes de limpiar o rendir servicio a las bolsas guardapolvo y la manguera. No opere la máquina sin conectar para recoger virutas, polvo o piezas metálicas. 4. Recolecte materiales de madera solamente. Jamás utilice el recolector para recoger virutas, polvo o piezas metálicas. 5. No lo utilice para recoger líquidos inflamables o combustibles tales como la gasolina. Jamás utilice su recolector de polvo cerca de líquidos inflamables o combustibles. Las Chispas pueden producir la ignición de los vapores y ocasionar una explosión. 6. El polvo generado por ciertas maderas y productos de madera puede ser perjudicial a la salud. Utilice protección ocular siempre y utilice una careta facial o careta contra polvo en entos ros saturados de polvo. 7. No lo opere sin las bolsas guardapolvo en sus respectivos sitios. 8. No exponga a la intemperie ni tampoco haga uso de la herramienta en lugares húmedos.
--	--

 ▲ WARNING TO REDUCE RISK OF INJURY FROM MOVING PARTS: KEEP HANDS AWAY FROM AIR INLET PORTS. ONLY OPERATE WITH INLET PORTS COVERED WITH CAPS OR CONNECTED TO FLEXIBLE HOSE. IMPULSOR CONTINUES TO ROTATE AFTER DUST COLLECTOR IS TURNED OFF. MAKE SURE DUST COLLECTOR IS TURNED OFF, DISCONNECTED FROM POWER SOURCE AND THAT IMPELLER HAS STOPPED ROTATING BEFORE SERVICING OR CLEARING DUST AND CHIPS. DO NOT OPERATE WITHOUT HOSE CONNECTED TO INLET PORT AND BAGS OR CONNECT IN PLACE.	▲ ADVERTENCIA REDUCE EL RIESGO DE SUFRIR LESIONES CAUSADAS POR LAS PIEZAS MOVILES: MANTEN LAS MANOS ALEJADAS DE LOS ORIFICIOS DE ENTRADA DE AIRE. OPERE ÚNICAMENTE CON LOS PORTOS DE ENTRADA COBERTOS CON TAPAS O CONECTADOS A UNA MANGUERA FLEXIBLE. EL IMPULSOR CONTINUA ROTANDO DESPUES DE QUE EL RECOLECTOR DE POLVO ESTE APAGADO. ASEGURESE DE QUE EL COLECTOR ESTE APAGADO, DESCONECTADO DE LA FUENTE DE ALIMENTACION Y QUE EL IMPULSOR HAYA PARADO ANTES DE REALIZAR UN MANTENIMIENTO O LIMPIAR EL POLVO Y LAS ASTILLAS. NO OPERE SI LA MANGUERA NO ESTA CONECTADA AL ORIFIO DE ENTRADA O LAS BOCAS Y LOS DEPÓSITOS NO SE ENCUENTRAN EN SU LUGAR.	▲ AVERTISSEMENT POUR RÉDUIRE LE RISQUE DE BLESSURES EN LIEN AVEC DES PIÈCES MOBILES: ÉLOIGNER LES MAINS DES ORIFICES D'ADMISSION DE L'AIR. UTILISER UNIQUEMENT AVEC LES BOUCHES D'ADMISSION RECOUVERTES DE CAPUCHONS OU RACCORDÉS À UN TUYAU FLEXIBLE. L'ÉLÉCE POURSUIVET SON MOUVEMENT MÊME APRÈS L'ARRÊT DU RECOLECTEUR. S'ASSURER QUE LE DÉPÔSSEUR EST MORS TENSION, DÉBRANCHÉ ET QUE L'ÉLÉCE EST ARRÊTÉ AVANT DE RÉALISER UNE RÉPARATION OU DE NETTOYER LA POUSSIÈRE. ET LES COUPEAUX DE L'APPAREIL. NE PAS FAIRE FONCTIONNER SI LE TUYAU N'EST PAS CONNECTÉ À L'APPAREIL ET SI LES SACS OU L'ASSEMBLER NE SONT PAS EN PLACE.
--	--	---

MANTENIMIENTO Y REPARACIONES

Con el paso del tiempo, todas las herramientas de calidad requieren mantenimiento o reemplazo de las piezas. Para obtener información acerca de DELTA Machinery y sus sucursales o para localizar un centro de mantenimiento con garantía autorizado, visite nuestro sitio Web en www.deltaportercable.com o llame a End User Services (Servicios para el usuario final) al (800) 223-7278. Todas las reparaciones realizadas en nuestros centros de mantenimiento están completamente garantizadas en relación con los materiales defectuosos y la mano de obra. No podemos otorgar garantías en relación con las reparaciones ni los intentos de reparación de otras personas. Si llama a este número, también encontrará las respuestas a las preguntas más frecuentes durante las 24 horas del día.

Asimismo, para obtener información puede escribirnos a DELTA Machinery, 4825 Highway 45 North, Jackson, Tennessee 38305 - Attention: Product Service. Asegúrese de incluir toda la información mencionada en la placa de la herramienta (número de modelo, tipo, número de serie, código de fecha, etc.)

ACCESORIOS

▲ ADVERTENCIA: Puesto que los accesorios con excepción de éstos ofrecidos por DELTA no se han probado con este producto, el uso de tales accesorios podría ser peligroso. Para reducir el riesgo de lesiones, solamente el DELTA recomendó los accesorios se debe utilizar con este producto.

Una línea completa de accesorios está disponible de su surtidor de Porter-Cable • DELTA, centros de servicio de la fábrica de Porter-Cable • DELTA, y estaciones autorizadas DELTA. Visite por favor nuestro Web site www.deltaportercable.com para un catálogo o para el nombre de su surtidor más cercano.

PÓLIZA DE GARANTÍA

IDENTIFICACIÓN DEL PRODUCTO:

Sello o firma del Distribuidor.Nombre del producto: _____ Mod./Cat.: _____
Marca: _____ Núm. de serie: _____ (Datos para ser llenados por el distribuidor)
Fecha de compra y/o entrega del producto: _____ Nombre y domicilio del distribuidor
donde se adquirió el producto: _____

Este producto está garantizado por tres años de garantía limitada a partir de la fecha de entrega, contra cualquier defecto en su funcionamiento, así como en materiales y mano de obra empleados para su fabricación. Nuestra garantía incluye la reparación o reposición del producto y/o componentes sin cargo alguno para el cliente, incluyendo mano de obra, así como los gastos de transportación razonablemente erogados derivados del cumplimiento de este certificado. Para hacer efectiva esta garantía deberá presentar su herramienta y esta póliza sellada por el establecimiento comercial donde se adquirió el producto, de no contar con ésta, bastará la factura de compra.

EXCEPCIONES

Esta garantía no será válida en los siguientes casos:

- Cuando el producto se hubiese utilizado en condiciones distintas a las normales;
- Cuando el producto no hubiese sido operado de acuerdo con el instructivo de uso que se acompaña;
- Cuando el producto hubiese sido alterado o reparado por personas distintas a las enlistadas al final de este certificado.

Anexo encontrará una relación de sucursales de servicio de fábrica, centros de servicio autorizados y franquiciados en la República Mexicana, donde podrá hacer efectiva su garantía y adquirir partes, refacciones y accesorios originales.

**PARA REPARACIÓN Y SERVICIO DE SUS
HERRAMIENTAS ELÉCTRICAS, FAVOR DE DIRIGIRSE
AL CENTRO DE SERVICIO MÁS CERCANO**

CULIACAN, SIN Blvd.Emiliano Zapata 5400-1 Poniente Col. San Rafael	(667) 717 89 99
GUADALAJARA, JAL Av. La Paz #1779 - Col. Americana Sector Juárez	(33) 3825 6978
MEXICO, D.F. Eje Central Lázaro Cárdenas No. 18 Local D, Col. Obrera	(55) 5588 9377
MERIDA, YUC Calle 63 #459-A - Col. Centro	(999) 928 5038
MONTERREY, N.L. Av. Francisco I. Madero 831 Poniente - Col. Centro	(818) 375 23 13
PUEBLA, PUE 17 Norte #205 - Col. Centro	(222) 246 3714
QUERETARO, QRO Av. San Roque 274 - Col. San Gregorio	(442) 2 17 63 14
SAN LUIS POTOSI, SLP Av. Universidad 1525 - Col. San Luis	(444) 814 2383
TORREON, COAH Blvd. Independencia, 96 Pte. - Col. Centro	(871) 716 5265
VERACRUZ, VER Prolongación Díaz Mirón #4280 - Col. Remes	(229) 921 7016
VILLAHERMOSA, TAB Constitución 516-A - Col. Centro	(993) 312 5111

PARA OTRAS LOCALIDADES:

Si se encuentra en México, por favor llame al (55) 5326 7100

Si se encuentra en U.S., por favor llame al
(800) 223-7278

GARANTIA

Para registrar la herramienta para obtener el mantenimiento cubierto por la garantía de la herramienta, visite nuestro sitio web en www.deltaportercable.com.

Garantía limitada de cinco años para productos nuevos

DELTA reparará o reemplazará, a expensas y opción propias, cualquier máquina nueva, pieza de máquina nueva o accesorio de máquina nuevo DELTA que durante el uso normal haya presentado defectos de fabricación o de material, siempre que el cliente devuelva el producto con el transporte prepagado a un centro de servicio de fábrica DELTA o una estación de servicio autorizado DELTA, con un comprobante de compra del producto, dentro del plazo de cinco años y dé a DELTA una oportunidad razonable de verificar el supuesto defecto mediante la realización de una inspección. Para todos los productos DELTA reacondicionados, el período de garantía es de 180 días. DELTA no será responsable de ningún defecto alegado que haya resultado del desgaste normal, uso indebido, abuso o reparación o alteración realizada o autorizada específicamente por alguien que no sea un centro de servicio autorizado DELTA o un representante autorizado DELTA. DELTA no será responsable en ninguna circunstancia de los daños incidentales o emergentes que se produzcan como resultado de productos defectuosos. Algunos estados no permiten la exclusión o limitación de los daños incidentales o resultantes, por lo que la limitación o exclusión anterior puede no aplicarse a usted. Esta garantía es la única garantía de DELTA y establece el recurso exclusivo del cliente en lo que respecta a los productos defectuosos; DELTA rechaza expresamente todas las demás garantías, expresas o implícitas, tanto de comerciabilidad como de idoneidad para un propósito o de cualquier otro tipo. Para mayores detalles sobre la cobertura de la garantía e información acerca de reparaciones realizadas bajo garantía, visítenos en www.deltaportercable.com o diríjase al centro de servicio más cercano (888) 848-5175. Esta garantía no aplica a accesorios o a daños causados por reparaciones realizadas o intentadas por terceros. Esta garantía le otorga derechos legales específicos, además de los cuales puede tener otros dependiendo del estado o provincia en que se encuentre.

AMÉRICA LATINA: Esta garantía no se aplica a los productos que se venden en América Latina. Para los productos que se venden en América Latina, debe consultar la información de la garantía específica del país que viene en el empaque, llamar a la compañía local o visitar el sitio Web a fin de obtener esa información.

ESPECIFICACIONES

MODEL 50-850

Tensión de alimentación:	120 / 240 V AC~
Consumo de corriente:	12/6 A
Frecuencia de operación:	60 Hz
Rotación sin carga:	3450 rpm

SOLAMENTE PARA PROPÓSITO DE MÉXICO:
IMPORTADO POR: DELTA S.A. DE C.V.
BOSQUES DE CIDROS, ACCESO RADIATAS NO.42
3A. SECCIÓN DE BOSQUES DE LAS LOMAS
DELEGACIÓN CUAJIMALPA,
05120, MÉXICO, D.F.
TEL. (52) 555-326-7100
R.F.C.: BDE810626-1W7

Para servicio y ventas consulte
"HERRAMIENTAS ELÉCTRICAS"
en la sección amarilla.



The following are trademarks for one or more Porter-Cable and DELTA products: • Les marques suivantes sont des marques de commerce se rapportant à un ou plusieurs produits Porter-Cable ou DELTA : • Las siguientes son marcas comerciales para uno o más productos de Porter-Cable y DELTA:

2 BY 4®, 890™, Air America®, AIRBOSS™, Auto-Set®, B.O.S.S.®, Bammer®, Biesemeyer®, Builders Saw®, Charge Air®, Charge Air Pro®, CONTRACTOR SUPERDUTY®, Contractor's Saw®, Delta®, DELTA®, DELTA Industrial®, DELTA MACHINERY & DESIGN™, DELTA Shopmaster and Design®, DELTA X5®, Deltacraft®, DELTAGRAM®, Do It. Feel It.®, DUAL LASERLOC AND DESIGN®, EASY AIR®, EASY AIR TO GO™, ENDURADIAMOND®, Ex-Cell®, Front Bevel Lock®, Get Yours While the Sun Shines®, Grip to Fit®, GRIPVAC™, GTF®, HICKORY WOODWORKING®, Homecraft®, HP FRAMER HIGH PRESSURE®, IMPACT SERIES™, Innovation That Works®, Jet-Lock®, Job Boss®, Kickstand®, LASERLOC®, LONG-LASTING WORK LIFE®, MAX FORCE™, MAX LIFE®, Micro-Set®, Midi-Lathe®, Monsoon®, MONSTER-CARBIDE™, Network®, OLDHAM®, Omnijig®, PC EDGE®, Performance Crew™, Performance Gear®, Pocket Cutter®, Porta-Band®, Porta-Plane®, Porter Cable®, Porter-Cable Professional Power Tools®, Powerback®, POZI-STOP™, Pressure Wave®, PRO 4000®, Proair®, Quicksand and Design®, Quickset II®, QUIET DRIVE TECHNOLOGY™, QUIET DRIVE TECHNOLOGY AND DESIGN™, Quik-Change®, QUIK-TILT®, RAPID-RELEASE™, RAZOR®, Redefining Performance®, Riptide®, Safe Guard II®, Sand Trap and Design®, Sanding Center®, Saw Boss®, Shop Boss®, Sidekick®, Site Boss®, Speed-Bloc®, Speedmatic®, Stair Ease®, Steel Driver Series®, SUPERDUTY®, T4 & DESIGN®, THE AMERICAN WOODSHOP®, THE PROFESSIONAL EDGE®, Thin-Line®, Tiger Saw®, TIGERCLAW®, TIGERCLAW AND DESIGN®, Torq-Buster®, TRU-MATCH®, T-Square®, Twinlaser®, Unifence®, Uniguard®, UNIRIP®, UNISAW®, UNITED STATES SAW®, Veri-Set®, Versa-Feeder®, VIPER®, VT™, VT RAZOR™, Water Driver®, WATER VROOM®, Waveform®, Whisper Series®, X5®, YOUR ACHIEVEMENT. OUR TOOLS.®

Trademarks noted with ® are registered in the United States Patent and Trademark Office and may also be registered in other countries. Other trademarks may apply. • Les marques de commerce suivies du symbole ® sont enregistrées auprès du United States Patent and Trademark Office et peuvent être enregistrées dans d'autres pays. D'autres marques de commerce peuvent également être applicables. • Las marcas comerciales con el símbolo ® están registradas en la Oficina de patentes y marcas comerciales de Estados Unidos (United States Patent and Trademark Office), y también pueden estar registradas en otros países. Posiblemente se apliquen otras marcas comerciales registradas.



DELTA Machinery, 4825 Highway 45 North, Jackson, TN 38302-2468

(800) 223-7278 - U.S. • (800) 463-3582 - CANADA

www.deltaportercable.com

Copyright © 2006, 2009 DELTA Machinery • N045092 - 09-14-09