

Please read and save these instructions. Read carefully before attempting to assemble, install, operate or maintain the product described. Protect yourself and others by observing all safety information. Failure to comply with instructions could result in personal injury and/or property damage! Retain instructions for future reference.

Speedaire® "Site Boss" Air Compressor

Description

Speedaire twin cylinder, direct drive, oil free air compressor designed for durability and no maintenance. Featuring a 20 gallon tank, high flow air regulator, and a larger air regulated pressure gauge this unit is for home, farm, and medium duty industrial use at a 50/50 duty cycle.



Specifications

Horsepower1.6		
Cylinders2		
Air Delivery - SCFM @ 905.1		
Maximum Air Pressure(psi)	...175		
Tank Size (gallons)20		
Voltage @ 60 Hz., 1- Phase	...120		
Amperage (Amps)15		
Overall Dimensions			
L	W	H	Weight
39"	18"	36"	130 lbs.

Unpacking

After unpacking unit, inspect carefully for any damage that may have occurred during transit. Check for loose, missing, or damaged parts. Shipping damage claim must be filed with carrier.

Speedaire® "Site Boss" Air Compressor

Safety Guidelines - Definitions

⚠ CAUTION Indicates a *potentially hazardous situation which, if not avoided, may result in minor or moderate injury.*

⚠ WARNING Indicates a *potentially hazardous situation which, if not avoided, could result in death or serious injury.*

⚠ DANGER Indicates an *imminently hazardous situation which, if not avoided, will result in death or serious injury.*

NOTE: Indicates special instructions, which are important but not related to hazards.

IMPORTANT: Indicates factors concerned with assembly, installation, operation, or maintenance, which could result in damage to the machine or equipment if ignored.

This manual contains information that is important for you to know and understand. This information relates to protecting **YOUR SAFETY** and **PREVENTING EQUIPMENT PROBLEMS**. To help you recognize this information, we use the symbols below. Please read the manual and pay attention to these sections.

Important Safety Instructions

⚠ WARNING *Some dust created by power sanding, sawing, grinding, drilling, and other construction activities contains chemicals known (to the State of California) to cause cancer, birth defects or other reproductive harm. Some example of these chemicals are:*

- *lead from lead-based paints*

- *crystalline silica from bricks and cement and other masonry products*
- *arsenic and chromium from chemically-treated lumber*

Your risk from these exposures varies, depending on how often you do this type of work. To reduce your exposure to these chemicals when using such tools:

- *work in a well ventilated area*
- *work with approved safety equipment*
- *always wear MSHA/NIOSH approved, properly fitting face mask or respirator.*

When using air tools, basic safety precautions should always be followed to reduce the risk of personal injury.

Model 1WC94

ENGLISH



SAVE THESE INSTRUCTIONS



IMPROPER OPERATION OR MAINTENANCE OF THIS PRODUCT COULD RESULT IN SERIOUS INJURY AND PROPERTY DAMAGE. READ AND UNDERSTAND ALL WARNINGS AND OPERATING INSTRUCTIONS BEFORE USING THIS EQUIPMENT.

HAZARD

RISK OF EXPLOSION OR FIRE



WHAT CAN HAPPEN	HOW TO PREVENT IT
<p>IT IS NORMAL FOR ELECTRICAL CONTACTS WITHIN THE MOTOR AND PRESSURE SWITCH TO SPARK.</p> <p>IF ELECTRICAL SPARKS FROM COMPRESSOR COME INTO CONTACT WITH FLAMMABLE VAPORS, THEY MAY IGNITE, CAUSING FIRE OR EXPLOSION.</p> <p>RESTRICTING ANY OF THE COMPRESSOR VENTILATION OPENINGS WILL CAUSE SERIOUS OVERHEATING AND COULD CAUSE FIRE.</p> <p>UNATTENDED OPERATION OF THIS PRODUCT COULD RESULT IN PERSONAL INJURY OR PROPERTY DAMAGE. TO REDUCE THE RISK OF FIRE, DO NOT ALLOW THE COMPRESSOR TO OPERATE UNATTENDED.</p>	<p>ALWAYS OPERATE THE COMPRESSOR IN A WELL VENTILATED AREA FREE OF COMBUSTIBLE MATERIALS, GASOLINE OR SOLVENT VAPORS.</p> <p>IF SPRAYING FLAMMABLE MATERIALS, LOCATE COMPRESSOR AT LEAST 20 FEET AWAY FROM SPRAY AREA. AN ADDITIONAL LENGTH OF HOSE MAY BE REQUIRED.</p> <p>STORE FLAMMABLE MATERIALS IN A SECURE LOCATION AWAY FROM COMPRESSOR.</p> <p>NEVER PLACE OBJECTS AGAINST OR ON TOP OF COMPRESSOR. OPERATE COMPRESSOR IN AN OPEN AREA AT LEAST 12 INCHES AWAY FROM ANY WALL OR OBSTRUCTION THAT WOULD RESTRICT THE FLOW OF FRESH AIR TO THE VENTILATION OPENINGS.</p> <p>OPERATE COMPRESSOR IN A CLEAN, DRY, WELL VENTILATED AREA. DO NOT OPERATE UNIT INDOORS OR IN ANY CONFINED AREA.</p> <p>ALWAYS REMAIN IN ATTENDANCE WITH THE PRODUCT WHEN IT IS OPERATING.</p> <p>ALWAYS DISCONNECT ELECTRICAL POWER BY MOVING PRESSURE SWITCH LEVER TO THE OFF POSITION AND DRAIN TANK DAILY OR AFTER EACH USE.</p>

Speedaire® "Site Boss" Air Compressor

HAZARD

RISK OF BURSTING



AIR TANK: THE FOLLOWING CONDITIONS COULD LEAD TO A WEAKENING OF THE TANK, AND RESULT IN A VIOLENT TANK EXPLOSION AND COULD CAUSE PROPERTY DAMAGE OR SERIOUS INJURY.

WHAT CAN HAPPEN	HOW TO PREVENT IT
<ol style="list-style-type: none"> 1. FAILURE TO PROPERLY DRAIN CONDENSED WATER FROM THE TANK, CAUSING RUST AND THINNING OF THE STEEL TANK. 2. MODIFICATIONS OR ATTEMPTED REPAIRS TO THE TANK. 3. UNAUTHORIZED MODIFICATIONS TO THE UNLOADER VALVE, SAFETY VALVE, OR ANY OTHER COMPONENTS WHICH CONTROL TANK PRESSURE. 4. EXCESSIVE VIBRATION CAN WEAKEN THE AIR TANK AND CAUSE RUPTURE OR EXPLOSION. <p><u>ATTACHMENTS & ACCESSORIES:</u> EXCEEDING THE PRESSURE RATING OF AIR TOOLS, SPRAY GUNS, AIR OPERATED ACCESSORIES, TIRES AND OTHER INFLATABLES CAN CAUSE THEM TO EXPLODE OR FLY APART, AND COULD RESULT IN SERIOUS INJURY.</p>	<p>DRAIN TANK DAILY OR AFTER EACH USE. IF TANK DEVELOPS A LEAK, REPLACE IT IMMEDIATELY WITH A NEW TANK OR REPLACE THE ENTIRE COMPRESSOR.</p> <p>NEVER DRILL INTO, WELD, OR MAKE ANY MODIFICATIONS TO THE TANK OR ITS ATTACHMENTS. THE TANK IS DESIGNED TO WITHSTAND SPECIFIC OPERATING PRESSURES. NEVER MAKE ADJUSTMENTS OR PARTS SUBSTITUTIONS TO ALTER THE FACTORY SET OPERATING PRESSURES.</p> <p>FOR ESSENTIAL CONTROL OF AIR PRESSURE, YOU MUST INSTALL A PRESSURE REGULATOR AND PRESSURE GAUGE TO THE AIR OUTLET (IF NOT EQUIPPED) OF YOUR COMPRESSOR. FOLLOW THE EQUIPMENT MANUFACTURERS RECOMMENDATION AND NEVER EXCEED THE MAXIMUM ALLOWABLE PRESSURE RATING OF ATTACHMENTS. NEVER USE COMPRESSOR TO INFLATE SMALL LOW-PRESSURE OBJECTS SUCH AS CHILDREN'S TOYS, FOOTBALLS, BASKETBALLS, ETC.</p>

Model 1WC94

HAZARD

RISK FROM FLYING OBJECTS



WHAT CAN HAPPEN	HOW TO PREVENT IT
<p>THE COMPRESSED AIR STREAM CAN CAUSE SOFT TISSUE DAMAGE TO EXPOSED SKIN AND CAN PROPEL DIRT, CHIPS, LOOSE PARTICLES AND SMALL OBJECTS AT HIGH SPEED, RESULTING IN PROPERTY DAMAGE OR PERSONAL INJURY.</p>	<p>ALWAYS WEAR ANSI Z87.1 APPROVED SAFETY GLASSES WITH SIDE SHIELDS WHEN USING THE COMPRESSOR.</p> <p>NEVER POINT ANY NOZZLE OR SPRAYER TOWARD ANY PART OF THE BODY OR AT OTHER PEOPLE OR ANIMALS.</p> <p>ALWAYS TURN THE COMPRESSOR OFF AND BLEED PRESSURE FROM THE AIR HOSE AND TANK BEFORE ATTEMPTING MAINTENANCE, ATTACHING TOOLS, OR ACCESSORIES.</p>

HAZARD

RISK OF ELECTRICAL SHOCK



WHAT CAN HAPPEN	HOW TO PREVENT IT
<p>YOUR AIR COMPRESSOR IS POWERED BY ELECTRICITY. LIKE ANY OTHER ELECTRICALLY POWERED DEVICE, IF IT IS NOT USED PROPERLY, IT MAY CAUSE ELECTRIC SHOCK.</p> <p>REPAIRS ATTEMPTED BY UNQUALIFIED PERSONNEL CAN RESULT IN SERIOUS INJURY OR DEATH BY ELECTROCUTION.</p> <p>ELECTRICAL GROUNDING: FAILURE TO PROVIDE ADEQUATE GROUNDING TO THIS PRODUCT COULD RESULT IN SERIOUS INJURY OR DEATH FROM ELECTROCUTION. SEE GROUNDING INSTRUCTIONS.</p>	<p>NEVER OPERATE THE COMPRESSOR OUTDOORS WHEN IT IS RAINING OR IN WET CONDITIONS.</p> <p>NEVER OPERATE COMPRESSOR WITH PROTECTIVE COVERS REMOVED OR DAMAGED.</p> <p>ANY ELECTRICAL WIRING OR REPAIRS REQUIRED ON THIS PRODUCT SHOULD BE PERFORMED BY AUTHORIZED SERVICE CENTER PERSONNEL IN ACCORDANCE WITH NATIONAL AND LOCAL ELECTRICAL CODES.</p> <p>MAKE CERTAIN THAT THE ELECTRICAL CIRCUIT TO WHICH THE COMPRESSOR IS CONNECTED PROVIDES PROPER ELECTRICAL GROUNDING, CORRECT VOLTAGE AND ADEQUATE FUSE PROTECTION.</p>

Speedaire® "Site Boss" Air Compressor

HAZARD

RISK TO BREATHING



WHAT CAN HAPPEN	HOW TO PREVENT IT
<p>THE COMPRESSED AIR DIRECTLY FROM YOUR COMPRESSOR IS NOT SAFE FOR BREATHING. THE AIR STREAM MAY CONTAIN CARBON MONOXIDE, TOXIC VAPORS, OR SOLID PARTICLES FROM THE TANK. BREATHING THESE CONTAMINANTS CAN CAUSE SERIOUS INJURY OR DEATH.</p> <p>SPRAYED MATERIALS SUCH AS PAINT, PAINT SOLVENTS, PAINT REMOVER, INSECTICIDES, AND WEED KILLERS, MAY CONTAIN HARMFUL VAPORS AND POISONS.</p>	<p>AIR OBTAINED DIRECTLY FROM THE COMPRESSOR SHOULD NEVER BE USED TO SUPPLY AIR FOR HUMAN CONSUMPTION. IN ORDER TO USE AIR PRODUCED BY THIS COMPRESSOR FOR BREATHING, SUITABLE FILTERS AND IN-LINE SAFETY EQUIPMENT MUST BE PROPERLY INSTALLED. IN-LINE FILTERS AND SAFETY EQUIPMENT USED IN CONJUNCTION WITH THE COMPRESSOR MUST BE CAPABLE OF TREATING AIR TO ALL APPLICABLE LOCAL AND FEDERAL CODES PRIOR TO HUMAN CONSUMPTION.</p> <p>WORK IN AN AREA WITH GOOD CROSS-VENTILATION. READ AND FOLLOW THE SAFETY INSTRUCTIONS PROVIDED ON THE LABEL OR SAFETY DATA SHEETS FOR THE MATERIAL YOU ARE SPRAYING. USE A NIOSH/MSHA APPROVED RESPIRATOR DESIGNED FOR USE WITH YOUR SPECIFIC APPLICATION.</p>

HAZARD

RISK OF BURNS



WHAT CAN HAPPEN	HOW TO PREVENT IT
<p>TOUCHING EXPOSED METAL, SUCH AS THE COMPRESSOR HEAD OR OUTLET TUBES, CAN RESULT IN SERIOUS BURNS.</p>	<p>NEVER TOUCH ANY EXPOSED METAL PARTS ON COMPRESSOR DURING OR IMMEDIATELY AFTER OPERATION. COMPRESSOR WILL REMAIN HOT FOR SEVERAL MINUTES AFTER OPERATION. DO NOT REACH AROUND PROTECTIVE SHROUDS OR ATTEMPT MAINTENANCE UNTIL UNIT HAS BEEN ALLOWED TO COOL.</p>

Model 1WC94

HAZARD

RISK FROM MOVING PARTS



WHAT CAN HAPPEN	HOW TO PREVENT IT
<p>MOVING PARTS SUCH AS THE PULLEY, FLYWHEEL AND BELT CAN CAUSE SERIOUS INJURY IF THEY COME INTO CONTACT WITH YOU OR YOUR CLOTHING.</p> <p>ATTEMPTING TO OPERATE COMPRESSOR WITH DAMAGED OR MISSING PARTS OR ATTEMPTING TO REPAIR COMPRESSOR WITH PROTECTIVE SHROUDS REMOVED CAN EXPOSE YOU TO MOVING PARTS AND CAN RESULT IN SERIOUS INJURY.</p>	<p>NEVER OPERATE THE COMPRESSOR WITH GUARDS OR COVERS WHICH ARE DAMAGED OR REMOVED.</p> <p>ANY REPAIRS REQUIRED ON THIS PRODUCT SHOULD BE PERFORMED BY AUTHORIZED SERVICE CENTER PERSONNEL.</p>

HAZARD

RISK OF FALLING



WHAT CAN HAPPEN	HOW TO PREVENT IT
<p>A PORTABLE COMPRESSOR CAN FALL FROM A TABLE, WORKBENCH OR ROOF CAUSING DAMAGE TO THE COMPRESSOR AND COULD RESULT IN SERIOUS INJURY OR DEATH TO THE OPERATOR.</p>	<p>ALWAYS OPERATE COMPRESSOR IN A STABLE SECURE POSITION TO PREVENT ACCIDENTAL MOVEMENT OF THE UNIT. NEVER OPERATE COMPRESSOR ON A ROOF OR OTHER ELEVATED POSITION. USE ADDITIONAL AIR HOSE TO REACH HIGH LOCATIONS.</p>

HAZARD

RISK OF PROPERTY DAMAGE WHEN TRANSPORTING COMPRESSOR

(Fire, Inhalation, Damage to Vehicle Surfaces)



WHAT CAN HAPPEN	HOW TO PREVENT IT
<p>OIL CAN LEAK OR SPILL CAUSING FIRE OR BREATHING HAZARD. SERIOUS INJURY OR DEATH CAN RESULT. OIL LEAKS WILL DAMAGE CARPET, PAINT OR OTHER SURFACES IN VEHICLES OR TRAILERS.</p>	<p>ALWAYS PLACE COMPRESSOR ON A PROTECTIVE MAT WHEN TRANSPORTING TO PROTECT AGAINST DAMAGE TO VEHICLE FROM LEAKS. REMOVE COMPRESSOR FROM VEHICLE IMMEDIATELY UPON ARRIVAL AT YOUR DESTINATION.</p>

Speedaire® "Site Boss" Air Compressor

HAZARD

RISK OF UNSAFE OPERATION



WHAT CAN HAPPEN

UNSAFE OPERATION OF YOUR AIR COMPRESSOR **COULD LEAD TO SERIOUS INJURY OR DEATH TO YOU OR OTHERS.**

HOW TO PREVENT IT

REVIEW AND UNDERSTAND ALL INSTRUCTIONS AND **WARNINGS** IN THIS MANUAL. **BECOME FAMILIAR WITH THE OPERATION AND CONTROLS** OF THE AIR COMPRESSOR. **KEEP OPERATING AREA CLEAR** OF ALL PERSONS, PETS, AND OBSTACLES. **KEEP CHILDREN AWAY** FROM THE AIR COMPRESSOR **AT ALL TIMES.** **DO NOT OPERATE** THE PRODUCT **WHEN FATIGUED OR UNDER THE INFLUENCE OF ALCOHOL OR DRUGS. STAY ALERT AT ALL TIMES.** **NEVER DEFEAT THE SAFETY FEATURES** OF THIS PRODUCT. **EQUIP AREA OF OPERATION WITH A FIRE EXTINGUISHER.** **DO NOT OPERATE MACHINE WITH MISSING, BROKEN, OR UNAUTHORIZED PARTS.**

Model 1WC94

Assembly

CONTENTS OF CARTON

- 1 - Air Compressor
- 2 - Wheels
- 2 - 3/8-16 Shoulder Bolts
- 2 - 3/8-16 Hex Nuts
- 2 - Rubber Bumpers
- 2 - Screws
- 1 - Quick Connect Plug
- 1 - Quick Connect Body
- 1 - Brass Connector

TOOLS REQUIRED FOR ASSEMBLY

- 1 - 9/16" socket or open end wrench
- 1 - 3/8" socket or open end wrench
- 1 - 1/4" socket or open end wrench

⚠ WARNING *The wheels and handle do not provide adequate clearance, stability or support for pulling the unit up and down stairs or steps. The unit must be lifted, or pushed up a ramp.*

⚠ CAUTION *It may be necessary to brace or support one end of the outfit when attaching the wheels and the rubber feet, because the air compressor will have a tendency to tip.*

1. Place shoulder bolt (C) through wheel (B) and position it into the hole of the mounting bracket (protruding hub to the inside). Thread nut (A) onto shoulder bolt and tighten firmly with a 9/16" wrench. Repeat to install second wheel.

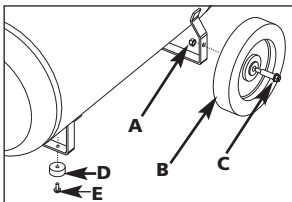

2. Attach the rubber feet (D) to the bottom of the front bracket using the screws (E) provided.
3. Rotate handle into operating position as shown in Figure. **NOTE:** Handles will lock into place.

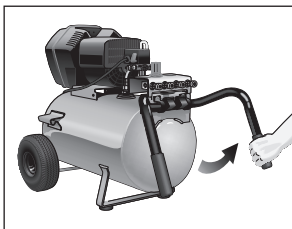

Installation

LOCATION OF THE AIR COMPRESSOR

Locate the air compressor in a clean, dry, and well-ventilated area. The air filter must be kept clear of obstructions which could reduce air flow

to the air compressor. The air compressor should be located at least 12" away from the wall or other obstructions that will interfere with the flow of air. The air compressor head and shroud are designed to allow for proper cooling. If humidity is high, an air filter can be installed on the air outlet adapter to remove excessive moisture. Follow the instructions packaged with the air filter for proper installation.

GROUNDING INSTRUCTIONS

⚠ WARNING RISK OF ELECTRICAL SHOCK. *In the event of a short circuit, grounding reduces the risk of shock by providing an escape wire for the electric current. This air compressor must be properly grounded.*

The portable air compressor is equipped with a cord having a grounding wire with an appropriate grounding plug (see following illustrations). The plug must be used with an outlet that has been installed and grounded in accordance with all local codes and ordinances.

1. The cord set and plug with this unit contains a grounding pin. This plug **MUST** be used with a grounded outlet.

Speedaire® "Site Boss" Air Compressor

Installation (Continued)

IMPORTANT: The outlet being used must be installed and grounded in accordance with all local codes and ordinances.

2. Make sure the outlet being used has the same configuration as the grounded plug. **DO NOT USE AN ADAPTER.** See illustration.

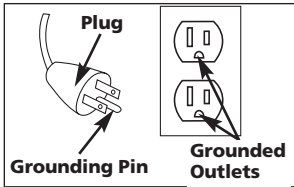

3. Inspect the plug and cord before each use. Do not use if there are signs of damage.
4. If these grounding instructions are not completely understood, or if in doubt as to whether the compressor is properly grounded, have the installation checked by a qualified electrician.

⚠ DANGER IMPROPER GROUNDING CAN RESULT IN ELECTRICAL SHOCK. Do not modify the plug provided. If it does not fit the available outlet, a correct outlet should be installed by a qualified electrician. Repairs to the cord set or plug MUST be made by a qualified electrician.

EXTENSION CORDS

Using extension cords is not recommended. The use of extension cords will cause voltage to drop resulting in power loss to the motor and overheating.

Instead of using an extension cord, increase the working reach of the air hose by attaching another length of hose to its end. Attach additional lengths of hose as needed.

If an extension cord must be used, be sure it is:

- a 3-wire extension cord that has a 3-blade grounding plug, and a 3-slot receptacle that will accept the plug on the product
- in good condition
- no longer than 50 feet
- 12 gauge (AWG) or larger. (Wire size increases as gauge number decreases. 10 AWG and 8 AWG may also be used. **DO NOT USE 14 OR 16 AWG.**)

VOLTAGE AND CIRCUIT PROTECTION

Refer to the specification chart for the voltage and minimum branch circuit requirements.

Certain air compressors can be operated on a 15 amp circuit if the following conditions are met.

1. Voltage supply through branch circuit is 15 amps.

2. Circuit is not used to supply any other electrical needs (lights, appliances, etc.).
3. Extension cords comply with specifications.
4. Circuit is equipped with a 15 amp circuit breaker or 15 amp time delay fuse.

NOTE: If compressor is connected to a circuit protected by fuses, use only time delay fuses. Time delay fuses should be marked "D" in Canada and "T" in the US.

If any of the above conditions cannot be met, or if operation of the compressor repeatedly causes interruption of the power, it may be necessary to operate it from a 20 amp circuit. It is not necessary to change the cord set.

PORTABLE "QUADRAPORT" CONTROL PANEL

The "Quadraport" allows remote air regulation and control closer to the work area.

TO OPERATE
"QUADRAPORT"
ATTACHED:

1. Attach 3/8" hoses (A) with 1/4" industrial quick-connect fittings (B) to the outlets (C). One to four tools can be used at the same time. See Figure.

Model 1WC94

E
N
G
L
I
S
H

Installation (Continued)

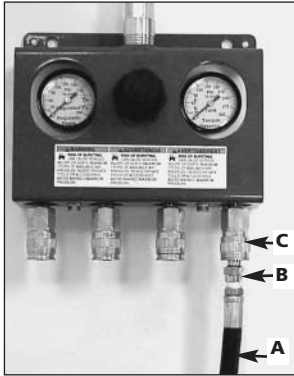

NOTE: Always use pipe sealant tape when connecting hoses or fittings to prevent air leaks.
TO OPERATE
"QUADRAPORT" AT A
REMOTE LOCATION:

⚠ WARNING *Can cause serious injury or death. Tank may contain 175 PSI of air pressure. Never connect accessories to unregulated air. Never operate tools or accessories above marked maximum pressure.*

⚠ CAUTION *Reduce air pressure in tank to 60 psi maximum before removing "quadrabort" and when connecting hose to tank quick-connect coupler.*

1. Hold "quadrabort" and pull quick-connect coupler (D) back to release and remove as shown in Figure.

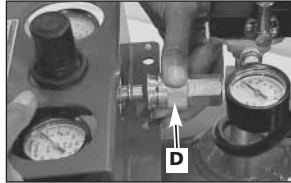

2. Attach one end of a 1/2" hose (E) with 3/8" quick-connect back flow safety check valve (provided in kit) as shown in Figure. Make sure quick-connect coupler is secure.

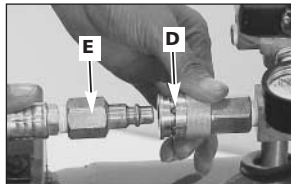

- ⚠ CAUTION** *To prevent possible injury, ALWAYS use back flow safety check valve included with unit to connect "quadrabort" to hose for use at a remote location. If replacement back flow safety check valve is needed refer to the Parts pages.*

NOTE: Always use pipe sealant tape when connecting hoses or fittings to prevent air leaks.

3. Attach the other end of the 1/2" hose (E) with 3/8" universal quick connect body to the "quadrabort" as shown in figure.

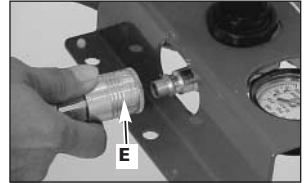

NOTE: See Figure below to assemble 3/8" universal quick connect body to hose.



4. Attach 3/8" hoses (A) with 1/4" industrial quick-connect plugs (B) to the outlets (C). One to four tools can be used at the same time.
5. The "quadrabort" can be temporarily or permanently mounted at the work site using the three mounting holes (F). See Figure.



Speedaire® "Site Boss" Air Compressor

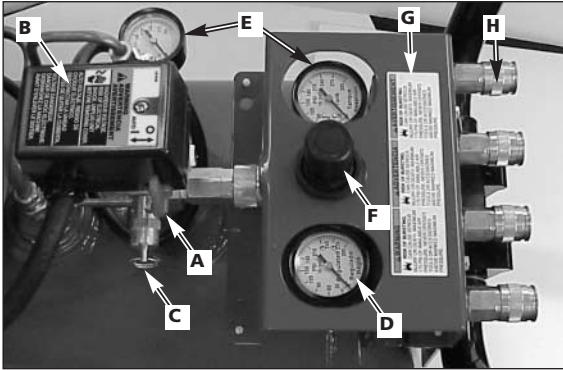

Operation

KNOW YOUR AIR COMPRESSOR

READ THIS OWNER'S MANUAL AND SAFETY RULES BEFORE OPERATING YOUR UNIT. Compare the illustrations with your unit to familiarize yourself with the location of various controls and adjustments. Save this manual for future reference.

DESCRIPTION OF OPERATION

Drain Valve (not shown):

The drain valve is located at the base of the air tank and is used to drain condensation at the end of each use.

Motor Thermal Overload Protector (not shown):

The electric motor has an automatic thermal overload protector. If the motor overheats for any reason, the thermal overload protector will shut off the motor. The motor must be allowed to cool before restarting.

ON/AUTO - OFF Switch (A):

Turn this switch ON to provide automatic power to the pressure switch and OFF to remove power at the end of each use.

Air Intake Filter (not shown):

This filter is designed to clean air coming into the pump. This filter must always be clean and ventilation openings free from obstructions. See "Maintenance".

Air Compressor Pump (not shown):

Compresses air into the air tank.

Check Valve (not shown):

When the air compressor is operating, the check valve is "open", allowing compressed air to enter the air tank. When the air compressor reaches "cut-out" pressure, the check valve "closes", allowing air pressure to remain inside the air tank.

Pressure Release Valve (not shown):

The pressure release valve located on the side of the pressure switch, is designed to automatically release compressed air from the compressor head and the outlet tube when the air compressor reaches "cut-out" pressure or is shut off. The pressure release valve allows the motor to restart freely. When the motor stops running, air will be heard escaping from this valve for a few seconds. No air should be heard leaking when the motor is running, or continuous leaking after unit reaches cut-out pressure.

Pressure Switch (B): The pressure switch automatically starts the motor when the air tank pressure drops below the factory set "cut-in" pressure. It stops the motor when the air tank pressure reaches the factory set "cut-out" pressure.

Model 1WC94

Operation (Continued)

Safety Valve (C): If the pressure switch does not shut off the air compressor at its cut-out pressure setting, the safety valve will protect against high pressure by "popping out" at its factory set pressure (slightly higher than the pressure switch cut-out setting).

Outlet Pressure Gauge (D): The outlet pressure gauge indicates the air pressure available at the outlet side of the regulator. This pressure is controlled by the regulator and is always less than or equal to the tank pressure. All four outlets operate at this pressure.

Tank Pressure Gauge (E): The tank pressure gauge indicates the reserve air pressure in the tank. The "quadraport" is equipped with a tank pressure gauge to be read at a remote location.

Regulator (F): Controls the air pressure shown on the outlet pressure gauge. Pull the knob out and turn clockwise to increase pressure and counterclockwise to decrease pressure. When the desired pressure is reached push knob in to lock in place.

Portable "Quadraport" Control Panel (G): Permits remote air regulation and control closer to work area, includes four high-flow industrial/automotive style compatible quick-connects, large gauges, and a high-flow regulator.

Universal Quick-Connect Body (H): The universal quick-connect body accepts the three most popular styles of quick-connect plugs: Industrial, automotive (Tru-flate), and ARO. One hand push-to-connect operation makes connections simple and easy.

HOW TO USE YOUR UNIT

HOW TO STOP:

Set the On/Auto/Off lever to "OFF".

BEFORE FIRST START-UP

⚠ WARNING *Serious damage may result if the following break-in instructions are not closely followed.*

This procedure is required **before** the air compressor is put into service and when the check valve or a complete compressor pump has been replaced.

1. Make sure the On/Auto/Off lever is in the "OFF" position.

NOTE: If quick connect is installed, pull coupler back until it clicks to prevent air from escaping through the quick connect.

2. Plug the power cord into the correct branch circuit receptacle. (Refer to Voltage and Circuit Protection paragraph in the Installation section of this manual.)
3. Open the drain valve fully (counterclockwise) to permit air to escape and prevent air pressure build up in the air tank during the break-in period.

NOTE: Always drain tank on a washable surface or in a suitable container to prevent damaging or staining surfaces.

4. Move the On/Auto/Off lever to "ON/AUTO" position. The compressor will start.
5. Run the compressor for 15 minutes. Make sure the drain valve is open and there is minimal air pressure build-up in tank.
6. After 15 minutes, close the drain valve (clockwise). The air receiver will fill to "cut-out" pressure and the motor will stop.

The compressor is now ready for use.

Speedaire® "Site Boss" Air Compressor

Operation (Continued)

BEFORE EACH START-UP:

1. Place On/Auto/Off lever to "OFF".
2. Pull regulator knob out, turn counterclockwise until it stops. Push knob in to lock in place.
3. Attach hose and accessories.

NOTE: See PORTABLE "QUADRAPORT" CONTROL PANEL paragraph in the Installation section of this manual.

NOTE: The hose or accessory will require a quick connect plug if the air outlet is equipped with a quick connect.

⚠ WARNING *Too much air pressure causes a hazardous risk of bursting. Check the manufacturer's maximum pressure rating for air tools and accessories. The regulator outlet pressure must never exceed the maximum pressure rating.*

HOW TO START:

1. Turn the On/Auto/Off lever to "AUTO" and allow tank pressure to build. Motor will stop when tank pressure reaches "cut-out" pressure.

2. Pull the regulator knob out and turn clockwise to increase pressure. When the desired pressure is reached push knob in to lock in place. The compressor is ready for use.

NOTE: Always operate the air compressor in well-ventilated areas free of gasoline or other combustible vapors. If the compressor is being used to operate a sprayer DO NOT place near the spray area.

Maintenance

CUSTOMER RESPONSIBILITIES

	Before each use	Daily or after each use	Every 40 hours	Every 100 hours	Yearly
Check Safety Valve	●				
Drain Tank		●			
Air Filter			● ¹	●	
Air compressor pump intake and exhaust valves					●
(1) more frequent in dusty or humid conditions					

Model 1WC94

Maintenance (continued)

⚠ WARNING *Unit cycles automatically when power is on. When performing maintenance, you may be exposed to voltage sources, compressed air, or moving parts. Personal injuries can occur. Before performing any maintenance or repair, disconnect power source from the compressor and bleed off all air pressure.*

To ensure efficient operation and longer life of the air compressor, a routine maintenance schedule should be prepared and followed. The following routine maintenance schedule is geared to an air compressor in a normal working environment operating on a daily basis. If necessary, the schedule should be modified to suit the conditions under which your air compressor is used. The modifications will depend upon the hours of operation and the working environment. An air compressor in an extremely dirty and/or hostile environment will require a greater frequency of all maintenance checks.

NOTE: See "Operation" section for the location of controls.

TO CHECK SAFETY VALVE

⚠ WARNING *If the safety valve does not work properly, over-pressurization may occur, causing air tank rupture or an explosion.*

Before starting compressor, pull the ring on the safety valve to make sure that the safety valve operates freely. If the valve is stuck or does not operate smoothly, it must be replaced with the same type of valve.

TO DRAIN TANK

1. Set the On/Auto/Off lever to "OFF".
2. Pull the regulator knob out and turn clockwise to set the outlet pressure to zero.
3. Remove the air tool or accessory.
4. Pull ring on safety valve allowing air to bleed from the tank until tank pressure is approximately 20 psi. Release safety valve ring.
5. Drain water from air tank by opening drain valve (counter-clockwise) on bottom of tank.

⚠ WARNING *Water will condense in the air tank. If not drained, water will corrode and weaken the air tank causing a risk of air tank rupture.*

6. After the water has been drained, close the drain valve (clockwise). The air compressor can now be stored.

NOTE: If drain valve is clogged, release all air pressure. The valve can then be removed, cleaned, and then reinstalled.

AIR FILTER INSPECTION AND REPLACEMENT

⚠ WARNING *Hot surfaces. Risk of burn. Compressor heads are exposed when filter cover is removed. Allow compressor to cool prior to servicing.*

A dirty air filter will not allow the compressor to operate at full capacity. Keep the air filter clean at all times.

1. Remove the air filter cover.

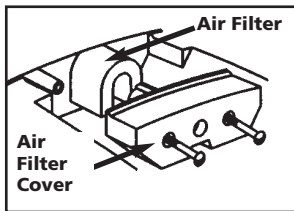

2. Remove the air filter and make sure it is clean.

IMPORTANT: Do not operate the compressor with the air filter removed.

Speedaire® "Site Boss" Air Compressor

Maintenance (Continued)

3. If dirty, rinse air filter with warm water and squeeze dry.
4. Replace air filter and air filter cover.

NOTE: If the air filter is extremely dirty it will need to be replaced. Refer to the "Repair Parts" for the correct part number.

AIR COMPRESSOR PUMP INTAKE AND EXHAUST VALVES

Once a year have a Trained Service Technician check the air compressor pump intake and exhaust valves.

Service and Adjustments

⚠ WARNING *Unit cycles automatically when power is on. When doing maintenance, you may be exposed to voltage sources, compressed air or moving parts. Personal injuries can occur. Before performing any maintenance or repair, unplug the compressor and bleed off all air pressure.*

ALL MAINTENANCE AND REPAIR OPERATIONS NOT LISTED MUST BE PERFORMED BY A TRAINED SERVICE TECHNICIAN.

TO REPLACE OR CLEAN CHECK VALVE

1. Release all air pressure from air tank. See "To Drain Tank" in the Maintenance section.
2. Unplug outfit.
3. Using a phillips screwdriver, remove the air filter cover.



4. Remove the rear shrouds using T-20 torx wrench.



5. Using an adjustable wrench, loosen outlet tube nut at air tank. Carefully move outlet tube away from check valve.
6. Using an adjustable wrench loosen pressure relief tube nut at air tank. Carefully move pressure relief tube away from check valve.

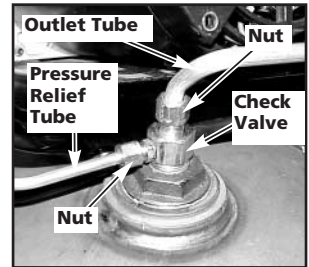

7. Unscrew the check valve (turn counterclockwise) using a 7/8" open end wrench. Note the orientation for reassembly.
8. Using a screwdriver, carefully push the valve disc up and down.

NOTE: The valve disc should move freely up and down on a spring which holds the valve disc in the closed position; if not the check valve needs to be cleaned or replaced.

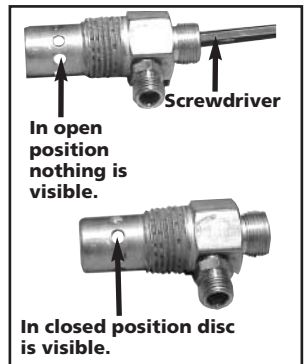

Model 1WC94

Service and Adjustment (Continued)

9. Clean or replace the check valve. A solvent, such as paint or varnish remover can be used to clean the check valve.
10. Apply sealant to the check valve threads. Reinstall the check valve (turn clockwise).
11. Replace the pressure release tube. Tighten nut.
12. Replace the outlet tube and tighten nut.
13. Replace the shroud and air filter.
14. Perform the Break-in Procedure. See "Break-in Procedure" in the Operation section.

STORAGE AND TRANSPORTATION

Before you store the air compressor, make sure you do the following:

1. Review the "Maintenance" section on the preceding pages and perform scheduled maintenance as necessary.
2. Set the "ON/AUTO" lever to "OFF".
3. Turn the regulator counterclockwise and set the outlet pressure to zero.
4. Remove the air tool or accessory.

⚠ WARNING TANK CAN CONTAIN 175 PSI OF AIR PRESSURE. ALWAYS STAND CLEAR WHEN BLEEDING AIR THROUGH SAFETY VALVE.

5. Pull ring on safety valve allowing air to bleed from the tank until tank pressure is approximately 20 psi. Release safety valve ring.
6. Drain water from air tank by opening drain cock valve on bottom of tank.

⚠ WARNING WATER WILL CONDENSE IN THE AIR TANK. IF NOT DRAINED, WATER WILL CORRODE AND WEAKEN THE AIR TANK CAUSING A RISK OF AIR TANK RUPTURE.

7. After the water has been drained, close the drain cock or drain valve.

NOTE: If drain cock valve is plugged, release all air pressure. The valve can then be removed, cleaned, then reinstalled.

8. Protect the electrical cord and air hose from damage (such as being stepped on or run over).
9. While lifting tab (A) rotate handle (B) into storage position. See Figure.

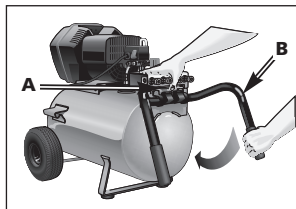

10. Store the air compressor in a clean and dry location.

TO TRANSPORT UNIT

1. Fold handles into storage position.

⚠ CAUTION The unit is too heavy to be lifted by one person. Use two people to lift unit.

2. Locate the lift handles (C) on each side of the unit.

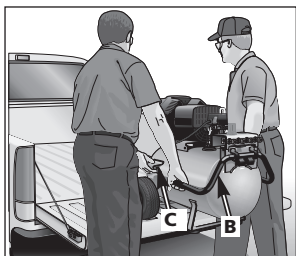

3. With a person on each side, carefully lift unit using handle (B) and lift handle (C). See Figure .

⚠ CAUTION Always lift with legs not back.

Speedaire® "Site Boss" Air Compressor

Troubleshooting Chart

⚠ WARNING *Voltage sources, moving parts, or compressed air sources are exposed when repairing the compressor. Personal injury can occur. Unplug the compressor before attempting any repairs.*

Symptom (s)	Possible Causes (s)	Corrective Actions (s)
Excessive tank pressure - safety valve pops off	<ol style="list-style-type: none"> 1. Pressure switch does not shut off motor when compressor reaches "cut-out" pressure 2. Pressure switch "cut-out" too high 	<ol style="list-style-type: none"> 1. Move On/Auto/Off lever to the "OFF" position, if the air compressor does not shut off contact a Trained Service Technician 2. Contact a trained service technician
Air leaks at fittings	Tube fittings are not tight enough.	Tighten fittings where air can be heard escaping. Check fittings with soapy water solution. Do Not Overtighten
Air leaks at or inside check valve	Check valve seat damaged	A defective check valve results in a constant air leak at the pressure release valve when there is pressure in the tank and the compressor is shut off. Replace check valve. Refer to the "To Replace or Clean Check Valve" in the "Service and Adjustment" section
Air leaks at pressure switch release valve	Defective pressure switch release valve	Contact a trained service technician
Air leaks in air tank or at air tank welds	Defective air tank	<p>Air tank must be replaced. Do not repair the leak</p> <p>⚠ WARNING <i>Do not drill into, weld or otherwise modify air tank or it will weaken. The tank can rupture or explode.</i></p>

Model 1WC94

Troubleshooting Chart (Continued)

Symptom (s)	Possible Causes (s)	Corrective Actions (s)
Air leaks between head and valve plate	Leaking seal	Contact a trained service technician
Pressure reading on the regulated pressure gauge drops when an accessory is used	It is normal for "some" pressure drop to occur	<p>If there is an excessive amount of pressure drop when the accessory is used, adjust the regulator following the instructions in the "Description of Operation" paragraph in the "Operation Section"</p> <p>NOTE: Adjust the regulated pressure under flow conditions (while accessory is being used)</p>
Knocking Noise	1. Possible defect in safety valve	Operate safety valve manually by pulling on ring. If valve still leaks, it should be replaced
	2. Defective check valve	2. Remove and clean, or replace
Compressor is not supplying enough air to operate accessories	1. Prolonged excessive use of air	1. Decrease amount of air usage
	2. Compressor is not large enough for air requirement	2. Check the accessory air requirement. If it is higher than the SCFM or pressure supplied by your air compressor, you need a larger compressor
	3. Hole in hose	3. Check and replace if required
	4. Check valve restricted	4. Remove and clean, or replace
	5. Air leaks	5. Tighten fittings
	6. Restricted air intake filter	6. Clean or replace air intake filter. Do not operate the air compressor with the filter removed. Refer to the "Air Filter" paragraph in the "Maintenance" section

Speedaire® "Site Boss" Air Compressor

Troubleshooting Chart (Continued)

Symptom (s)	Possible Causes (s)	Corrective Actions (s)
Regulator knob has continuous air leak	Damaged regulator	Replace
Regulator will not shut off air outlet	Damaged regulator	Replace
Motor will not run	<ol style="list-style-type: none"> 1. Motor overload protection switch has tripped 2. Tank pressure exceeds pressure switch "cut-in" pressure 3. Extension cord is wrong length or gauge 4. Check valve stuck open 5. Loose electrical connections 6. Possible defective motor or starting capacitor 7. Paint spray on internal motor parts 8. Pressure release valve on pressure switch has not unloaded head pressure 	<ol style="list-style-type: none"> 1. Let motor cool off and overload switch will automatically reset 2. Motor will start automatically when tank pressure drops below "cut-in" pressure of pressure switch 3. Check for proper gauge wire and cord length 4. Remove and clean, or replace 5. Check wiring connection inside pressure switch and terminal box area 6. Have checked by a trained service technician 7. Have checked by a trained service technician. Do not operate the compressor in the paint spray area. See flammable vapor warning 8. Bleed the line by pushing the lever on the pressure switch to the "off" position; if the valve does not open, replace switch

Model 1WC94

E
N
G
L
I
S
H

Troubleshooting Chart (Continued)

Symptom (s)	Possible Causes (s)	Corrective Actions (s)
Motor will not run (Continued)	9. Fuse blown, circuit breaker tripped	9a. Check fuse box for blown fuse and replace as necessary. Reset circuit breaker. Do not use a fuse or circuit breaker with higher rating than that specified for your particular branch circuit b. Check for proper fuse. You should use a time delay fuse c. Check for low voltage conditions and/or proper extension cord d. Disconnect the other electrical appliances from circuit or operate the compressor on its own branch circuit

Speedaire® "Site Boss" Air Compressor

Limited Warranty

DAYTON TWO-YEAR LIMITED WARRANTY. Speedaire® Permanently Lubricated Twin Cylinder Air Compressor, Models covered in this manual, are warranted by Dayton Electric Mfg. Co. (Dayton) to the original user against defects in workmanship or materials under normal use. The compressor pump on this Speedaire Air Compressor is warranted for two years from date of purchase, all other components are warranted for one year from date of purchase. Any part which is determined to be defective in material or workmanship and returned to an authorized service location, as Dayton designates, shipping costs prepaid, will be, as the exclusive remedy, repaired or replaced at Dayton's option. For limited warranty claim procedures, see PROMPT DISPOSITION below. This limited warranty gives purchasers specific legal rights, which vary from jurisdiction to jurisdiction.

LIMITATION OF LIABILITY. To the extent allowable under applicable law, Dayton's liability for consequential and incidental damages is expressly disclaimed. Dayton's liability in all events is limited to and shall not exceed the purchase price paid.

Warranty disclaimer. Dayton has made a diligent effort to provide product information and illustrate the products in this literature accurately; however, such information and illustrations are for the sole purpose of identification, and do not express or imply a warranty that the products are MERCHANTABLE, or FIT FOR A PARTICULAR PURPOSE, or that the products will necessarily conform to the illustrations or descriptions. Except as provided below, no warranty or affirmation of fact, expressed or implied, other than as stated in the "LIMITED WARRANTY" above is made or authorized by Dayton.

PRODUCT SUITABILITY. Many jurisdictions have codes and regulations governing sales, construction, installation, and/or use of products for certain purposes, which may vary from those in neighboring areas. While Dayton attempts to assure that its products comply with such codes, it cannot guarantee compliance, and cannot be responsible for how the product is installed or used. Before purchase and use of a product, review the product applications, and all applicable national and local codes and regulations, and be sure that the product, installation, and use will comply with them.

Certain aspects of disclaimers are not applicable to consumer products; e.g., (a) some jurisdictions do not allow the exclusion or limitation of incidental or consequential damages, so the above limitation or exclusion may not apply to you; (b) also, some jurisdictions do not allow a limitation on how long an implied warranty last, consequently the above limitation may not apply to you; and (c) by law, during the period of the Limited Warranty, any implied warranties of implied merchantability or fitness for a particular purpose applicable to consumer products purchased by consumers, may not be excluded or otherwise disclaimed.

PROMPT DISPOSITION. Dayton will make a good faith effort for prompt correction or other adjustment with respect to any product, which proves to be defective within limited warranty. For any product believed to be defective within limited warranty, first write or call dealer from whom the product was purchased. Dealer will give additional directions. If unable to solve satisfactorily, write to Dayton at address below, giving dealer's name, address, date, and number of dealer's invoice, and describing the nature of the defect. Title and risk of loss pass to buyer on delivery to common carrier. If product was damaged in transit to you, file claim with carrier.

Manufactured for Dayton Electric Mfg. Co., 5959 W. Howard St., Niles, Illinois 60714 U.S.A.

Repair Parts List

Ref. No.	Description	Part Number	Qty.
2	Drain Valve	SS-2707	1
3	Check Valve	AC-0631	1
4	1/4" Assembly, Nut Sleeve	SSP-7811	1
5	3/8" Assembly, Nut Sleeve	SSP-7813	1
6	1/8-1/4 NPT Bushing Reducer	SSP-6021	1
7	Gauge, Right	Z-D23019	1
8	Standpipe	D22849	1
9	Safety Valve	TIA-4200	1
10	3/8" Connector Conduit	SSW-7482	1
11	Assembly, Power Cord	D21173	1
12	Quick Connect	D20965	2
13	Pressure Switch Assembly	Z-D21136	1
16	Strain Relief Bushing	SSW-7367	1
17	3/8" Outlet Tube	D21180	1
18	Nut, Tubing for 3/8"OD	SSP-7821-1	1
19	3/8" OD Tube O-Ring	SSG-3105	1
20	Pressure Relief Tube	D22165	1
21	Screw, 1/4-20	SSF-990	4
22	Saddle Mount Cup	ACG-18	2
23	Isolator	ACG-19	3
24	Nylon Bushing	D21190	2
25	Handle Assembly	D21134	1
26	Handle Grip	D21185	2
27	Handle Strap	D21621	2
28	Locking Tab	D22974	1
29	Locking Tab Stop	D21188	1
30	1/4-20 X .75" Screw	91895680	3
31	"Quadraport" Assembly	*	
31-1	Gauge, Tank	Z-D23023	1
31-2	Quick Connect 3/8X1/4 NPT Plug	D20723	1
31-3	Regulator	D21426	1
31-4	Spacer	D21479	1
31-6	Console	D24811	1
31-7	Regulator Ring	D20155	1
31-8	1/4-20 X .5" Screw	D21172	2
31-9	Gauge, Regulator	Z-D23024	1
31-10	Manifold Block	D21425	1
31-11	1/4NPT Quick Connect	D20675	4
31-12	3/8" Hex Socket Pipe Plug	D21432	2
31-13	1/4-18 NPT Nipple,	D21139	1
32	Rear Shroud	DAC-243	1
33	Pump Assembly	Z-AC-0782	1
34	1/2" Tube O-Ring	AC-0781	2
35	Nut, Tubing for 1/2"OD	AC-0780	2
36	Tube, Interconnecting	AC-0802	1
37	10-14X2.5" Screw	SSF-554	2
38	Intake Muffler Cover	AC-0783	1
39	Intake Filter Element	ACG-12	1
40	Front Shroud	DAC-244	1
41	Assembly, Fastener	ACG-408	3
42	Wheel	D23067	2
43	Shoulder Bolt	D23574	2
44	3/8-16 Hex Nut	SSF-8080-ZN	2
45	Rubber Bumper	SST-108	2
46	Back Flow Safety Check Valve	D21620	1
47	Connector	ACP80	1

* Order individual Parts

For Repair Parts, call 1-800-323-0620

24 hours a day – 365 days a year

Please provide the following information:

- Model number
- Serial number (if any)
- Part description and number as shown in parts list

Address parts correspondence to:

Grainger Parts
P.O. Box 3074
1657 Shermer Road
Northbrook, IL 60065-3074 U.S.A.

E
N
G
L
I
S
H

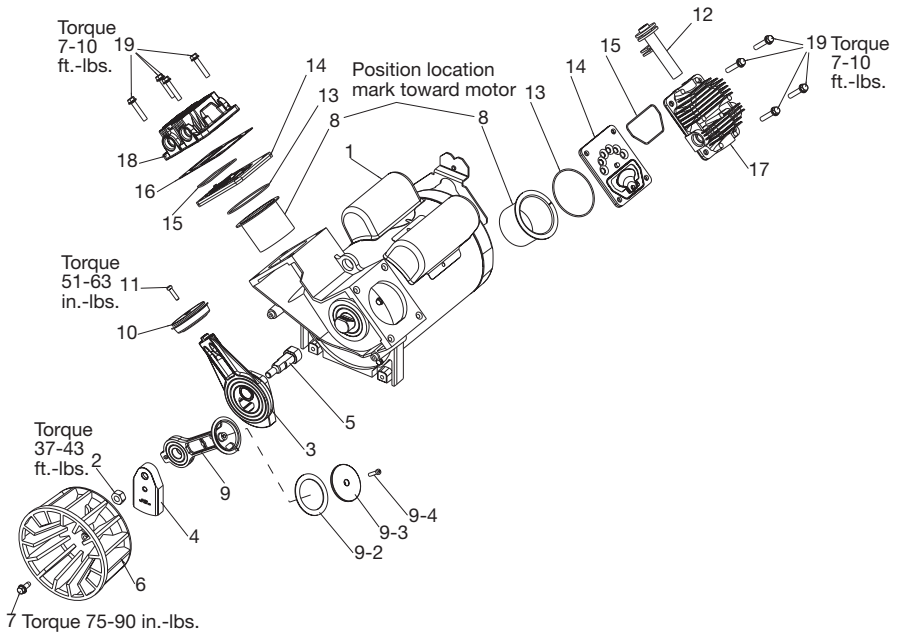

Figure 2 – Repair Parts Illustration

Repair Parts List

Please provide the following information:

- Model number
- Serial number (if any)
- Part description and number as shown in parts list

Address parts correspondence to:

Grainger Parts
P.O. Box 3074
1657 Shermer Road
Northbrook, IL 60065-3074 U.S.A.

Ref. No.	Description	Part Number	Qty.
1	Motor	Z-MO-9089	1
2	Nut, Eccentric Pin	AC-0797	1
3 ■	Eccentric Rod Bearing	AC-0800	1
4	Eccentric Outer	AC-0793	1
5	Eccentric Pin	AC-0794	1
6	Fan	ACG-22	1
7	1/4 x 5/8" Screw Self Tap	39124607	1
8 ▲●◆	Cylinder Sleeve	AC-0788	2
9 ▲	Connecting Rod Assembly	-----	1
9-2 ▲◆	Pre-formed Compression Ring	DAC-308	1
9-3 ▲	Connecting Rod Cap	ACG-29	1
9-4 ▲◆	#10-24 x .75" Screw	SSF-3158-1	1
10 ●	Piston Assembly	AC-0810	1
11 ●■	10-24 x .75", T25 Torx Screw	D20605	1
12	Intake Muffler	ACG-11	1
13 ▲●■◆	O-Ring	SSG-8156	2
14	Valve Plate Assembly	Z-AC-0032	2
15 ▲●■◆	O-Ring	ACG-45	2
16 ●■	Head Gasket	AC-0779	1
17	Head - Low Pressure	AC-0805	1
18	Head - High Pressure	AC-0784	1
19	1/4-20 x 1.25" Screw	AC-0798	8
▲	Connecting Rod Kit Includes K-0650	K-0651	
◆	Compression Ring Replacement Kit	K-0650	
■	Connecting Rod Kit- High Pressure	K-0649	
●	Compression Ring HP Replacement Kit	K-0648	

Por favor lea y guarde estas instrucciones. Léalas cuidadosamente antes de tratar de armar, instalar, operar o dar mantenimiento al producto aquí descrito. Protéjase a usted mismo y a los demás siguiendo toda la información de seguridad. El no cumplir las instrucciones puede ocasionar daños, tanto personales como en la propiedad. Guarde estas instrucciones para referencia in el futuro.

Compresor de aire Speedaire® "Site Boss"

Descripción

Compresor de dos cilindros, impulsor directo, sin aceite, diseñado para ser duradero, sin mantenimiento. Tiene un tanque de 20 galones (75.7 litros) con regulador para alto flujo de aire y un manómetro más grande para la medición del aire regulado. Esta unidad es para el hogar, la granja y para mediano uso industrial, en ciclo 50/50.



Especificaciones

HP del Motor	1.6
Cilindros	2
Entrega de Aire - SCFM @ 90 psi	5.1
Presión Máxima de Aire (psi)	175
Tamaño del Tanque (Galones)	20
Voltaje @ 60 Hz, 1-Fase	120
Amperaje (Amperios)	15

Dimensiones Generales

Extensión	Ancho	Altura	Peso
39"	18"	36"	130 libras
(99.0 cm)	(45.7 cm)	(91.4 cm)	(59.0 kg)

Desempaquetado

Una vez desembalada la unidad, inspecciónela cuidadosamente por cualquier daño que pudiese haber ocurrido durante su transporte. Verifique la existencia de faltantes o piezas dañadas. Reclamos por daños de envío deberán ser completados con el transportador.

Compresor de aire Speedaire® "Site Boss"

Definiciones de Normas de Seguridad

Este manual contiene información que es importante que usted conozca y comprenda. Dicha información se relaciona con la protección de **SU SEGURIDAD y LA PREVENCIÓN DE PROBLEMAS A SU EQUIPO**. Para ayudarlo a reconocer dicha información, usamos los símbolos indicados más abajo. Sírvase leer el manual y prestar atención a dichas secciones.

▲PRECAUCIÓN Indica una situación potencialmente peligrosa, la cual, si no es evitada, podría resultar en **lesiones menores o moderadas**.

▲ADVERTENCIA Indica una situación potencialmente riesgosa, que si no es evitada, podría resultar en la **muerte o lesiones serias**.

▲PELIGRO Indica una situación de inminente riesgo, la cual, si no es evitada, causará la **muerte o lesiones serias**.

NOTA: Indica instrucciones especiales que resultan importantes pero no relacionadas con riesgos.

IMPORTANTE: Indica factores que conciernen al ensamblado, instalación, operación o al mantenimiento, lo cual podría ocasionar un daño a la máquina o al equipo, si fuesen ignorados.

Importantes Instrucciones Seguridad

▲ADVERTENCIA **Algunos tipos de aserrín creados por máquinas aeléctricas de lijado, aserrado, amolado, perforado u otras actividades de la construcción, contienen materiales químicos conocidos (en el Estado de California) como causantes de cáncer, defectos de nacimiento u otros daños del aparato reproductivo. Algunos ejemplos de dichos productos químicos son:**

- **El plomo contenido en algunas pinturas con base de plomo**
- **Sílice cristalizado proveniente de los ladrillos, el cemento y otros productos de albañilería**
- **Arsénico y cromo provenientes del tratamiento químico dado a la madera**

Su riesgo a dichas exposiciones variará dependiendo de la frecuencia con la que usted realice diferentes tipos de trabajo. Para reducir su exposición a la acción de dichos agentes químicos:

- **trabaje en zonas bien ventiladas**
- **hágalo con equipo de seguridad aprobado**
- **use siempre protección facial o respirador MSHA / NIOSH aprobados que ajuste adecuadamente.**

Al utilizar herramientas neumáticas también deben tomarse precauciones básicas de seguridad, a fin de reducir la posibilidad de riesgo de lesiones personales.

Modelo 1WC94

Importantes Instrucciones Seguridad



GUARDE ESTAS INSTRUCCIONES



LA OPERACIÓN O EL MANTENIMIENTO INADECUADOS DE ESTE PRODUCTO PODRÍAN OCASIONAR SERIAS LESIONES Y DAÑOS A LA PROPIEDAD. LEA Y COMPRENDA TODAS LAS ADVERTENCIAS E INSTRUCCIONES DE FUNCIONAMIENTO ANTES DE UTILIZAR ESTE EQUIPO.

**PELIGRO
RIESGO DE EXPLOSIÓN O INCENDIO**



¿QUÉ PUEDE OCURRIR?

PARA LOS CONTACTOS ELÉCTRICOS ES NORMAL LA EXISTENCIA DE CHISPAS ENTRE EL MOTOR Y EL INTERRUPTOR A PRESIÓN.

SI LAS CHISPAS ELÉCTRICAS PROVENIENTES DEL COMPRESOR TOMARAN CONTACTO CON EMANACIONES DE MATERIALES INFLAMABLES, ELLOS PODRÍAN ARDER ORIGINANDO INCENDIO O EXPLOSIÓN.

RESTRINGIR CUALQUIERA DE LAS ABERTURAS DE VENTILACIÓN CAUSARÁ UN SERIO RECALENTAMIENTO Y PODRÍA PRODUCIR UN INCENDIO.

DEJAR DESATENDIDO ESTE PRODUCTO MIENTRAS EL MISMO ESTÁ EN FUNCIONAMIENTO PUEDE RESULTAR EN LESIONES PERSONALES O DAÑOS A LA PROPIEDAD. PARA REDUCIR EL RIESGO DE INCENDIO, NO PERMITA QUE EL COMPRESOR OPERE DESATENDIDO.

¿CÓMO PREVENIRLO?

OPERE SIEMPRE EL COMPRESOR EN UN SECTOR BIEN VENTILADO Y LIBRE DE MATERIALES COMBUSTIBLES, GASOLINA O EMANACIONES DE SOLVENTE.

EN UN ÁREA DE ROCIADO DE MATERIALES INFLAMABLES, UBIQUE AL COMPRESOR POR LO MENOS A 6,1M (20 PIES) DE DISTANCIA DEL ÁREA DE ROCIADO. PODRÍA REQUERIRSE UNA EXTENSIÓN DE LA MANGUERA.

ALMACENE LOS MATERIALES INFLAMABLES EN UNA UBICACIÓN SEGURA, ALEJADOS DEL COMPRESOR.

JAMÁS COLOQUE OBJETOS APOYADOS O SOBRE EL COMPRESOR. OPERE EL COMPRESOR EN UN SECTOR ABIERTO, POR LO MENOS A 30 CM (12 PULGADAS) ALEJADO DE CUALQUIER PARED U OBSTRUCCIÓN QUE RESTRINJA EL FLUJO DE AIRE FRESCO A LAS ABERTURAS DE VENTILACIÓN.

OPERE EL COMPRESOR EN UN SECTOR LIMPIO, SECO, Y BIEN VENTILADO. NO OPERE LA UNIDAD EN ESPACIOS CERRADOS O CUALQUIER ÁREA CONFINADA.

MANTÉNGASE SIEMPRE ALERTA CADA VEZ QUE EL PRODUCTO ESTE FUNCIONANDO.

DESCONECTE SIEMPRE EL SUMINISTRO ELÉCTRICO MOVIENDO LA PALANCA CONMUTADORA DE PRESIÓN A LA POSICIÓN DE APAGADO (OFF)

Compresor de aire Speedaire® "Site Boss"

PELIGRO

RIESGO DE EXPLOSIÓN



AIR TANK: THE FOLLOWING CONDITIONS COULD LEAD TO A WEAKENING OF THE TANK, AND RESULT IN A VIOLENT TANK EXPLOSION AND COULD CAUSE PROPERTY DAMAGE OR SERIOUS INJURY.

¿QUÉ PUEDE OCURRIR?	¿CÓMO PREVENIRLO?
<p>1. DRENAJE INADECUADO DEL AGUA CONDENSADA EN EL TANQUE, SIENDO LA CAUSA DEL ÓXIDO QUE REDUCE EL ESPESOR DEL TANQUE DE ACERO.</p> <p>2. MODIFICACIONES O INTENTO DE REPARACIONES AL TANQUE.</p> <p>3. MODIFICACIONES NO AUTORIZADAS A LA VÁLVULA DE DESCARGA, VÁLVULA DE SEGURIDAD O CUALQUIER OTRO COMPONENTE QUE CONTROLE LA PRESIÓN DEL TANQUE.</p> <p>4. LA VIBRACIÓN EXCESIVA PUEDE DEBILITAR EL TANQUE DE AIRE Y CAUSAR SU RUPTURA O EXPLOSIÓN.</p>	<p>DRENE EL TANQUE DIARIAMENTE O DESPUÉS DE CADA USO. SI EL TANQUE GENERA UNA PÉRDIDA, REEMPLÁCELO INMEDIATAMENTE CON UN NUEVO TANQUE O REEMPLACE EL COMPRESOR COMPLETO.</p> <p>JAMÁS PERFORE, SUELDE, O EFECTÚE MODIFICACIÓN ALGUNA AL TANQUE O SUS ACCESORIOS.</p> <p>EL TANQUE ESTÁ DISEÑADO PARA RESISTIR PRESIONES OPERATIVAS ESPECÍFICAS. JAMÁS EFECTÚE AJUSTES O SUSTITUYA PARTES QUE ALTEREN LAS REGULACIONES DE PRESIÓN ORIGINALES DE FÁBRICA.</p>
<p><u>AGREGADOS Y ACCESORIOS</u> EL EXCESO A LOS VALORES DE PRESIÓN ESTABLECIDOS PARA LAS HERRAMIENTAS NEUMÁTICAS, PISTOLAS ROCIADORAS, ACCESORIOS ACTIVADOS POR AIRE, CUBIERTAS Y OTROS OBJETOS INFLABLES, PUEDE CAUSAR SU EXPLOSIÓN O SER ARROJADOS, PUDIENDO OCASIONAR SERIAS LESIONES.</p>	<p>PARA UN CONTROL ESENCIAL DE LA PRESIÓN, DEBE USTED INSTALAR UN REGULADOR Y UN MEDIDOR DE PRESIÓN A LA SALIDA DEL AIRE DE SU COMPRESOR. (SI NO ESTUNIER EQUIPADO) SIGA LAS RECOMENDACIONES DE LOS FABRICANTES DE SU EQUIPO Y JAMÁS EXCEDA LOS VALORES MÁXIMOS DE PRESIÓN PERMITIDOS PARA LOS ACCESORIOS. JAMÁS USE EL COMPRESOR PARA INFLAR OBJETOS QUE REQUIEREN POCOA BAJA PRESIÓN, TALES COMO JUGUETES PARA LOS NIÑOS, PELOTAS DE FÚTBOL, PELOTAS DE BASQUET, ETC.</p>

Modelo 1WC94

PELIGRO

RIESGO DE OBJETOS ARROJADOS POR EL AIRE.



¿QUÉ PUEDE OCURRIR?	¿CÓMO PREVENIRLO?
<p>EL CHORRO DE AIRE COMPRESIDO PUEDE CAUSAR DAÑOS SOBRE LOS TEJIDOS BLANDOS DE LA PIEL EXPUESTA, Y PUEDE PROPULSAR SUCIEDAD, ASTILLAS, PARTÍCULAS SUELTAS Y PEQUEÑOS OBJETOS A ALTA VELOCIDAD, OCASIONANDO DAÑOS A LA PROPIEDAD O LESIONES PERSONALES.</p>	<p>AL UTILIZAR EL COMPRESOR, USE SIEMPRE ANTEOJOS DE SEGURIDAD ANSI Z87.1 APROBADOS, CON PROTECCIÓN LATERAL.</p> <p>JAMÁS APUNTE NINGUNA BOQUILLA O PULVERIZADOR HACIA PARTES DEL CUERPO, A OTRAS PERSONAS O ANIMALES.</p> <p>APAGUE SIEMPRE EL COMPRESOR Y PURGUE LA PRESIÓN DE LA MANGUERA DEL AIRE Y DEL TANQUE, ANTES DE INTENTAR EL MANTENIMIENTO, EL ACOPLE DE HERRAMIENTAS O ACCESORIOS.</p>

PELIGRO

RIESGO DE DESCARGA ELÉCTRICA



¿QUÉ PUEDE OCURRIR?	¿CÓMO PREVENIRLO?
<p>SU COMPRESOR DE AIRE ESTÁ ACCIONADO POR ELECTRICIDAD. COMO CUALQUIER OTRO DISPOSITIVO ELÉCTRICO IMPULSADO ELÉCTRICAMENTE, SI NO SE LO UTILIZA ADECUADAMENTE, PODRÍA CAUSARLE UNA DESCARGA ELÉCTRICA.</p> <p>LAS REPARACIONES INTENTADAS POR PERSONAL NO CALIFICADO PODRÍAN OCASIONAR SERIAS LESIONES O LA MUERTE POR ELECTROCUCIÓN.</p> <p>CONEXIÓN A TIERRA: DEJAR DE PROVEER UNA ADECUADA CONEXIÓN A TIERRA A ESTE PRODUCTO PODRÍA OCASIONAR LESIONES SERIAS O LA MUERTE POR ELECTROCUCIÓN. VER INSTRUCCIONES PARA LA PUESTA A TIERRA.</p>	<p>JAMÁS OPERE EL COMPRESOR A LA INTEMPERIE CUANDO ESTÁ LLOVIENDO O EN CONDICIONES DE HUMEDAD.</p> <p>NUNCA OPERE EL COMPRESOR SIN SUS DEFENSAS O SUS CUBIERTAS REMOVIDAS O DAÑADAS.</p> <p>CUALQUIER CONEXIÓN ELÉCTRICA O REPARACIÓN REQUERIDA POR ESTE PRODUCTO DEBE SER EFECTUADA POR PERSONAL AUTORIZADO DE LOS SERVICENTROS DE ACUERDO A LOS CÓDIGOS ELÉCTRICOS NACIONALES Y LOCALES.</p> <p>ASEGÚRESE QUE EL CIRCUITO ELÉCTRICO AL CUAL ESTÁ CONECTADO EL COMPRESOR, SUMINISTRA APROPIADA CONEXIÓN A TIERRA, TENSIÓN CORRECTA Y UNA ADECUADA PROTECCIÓN DE FUSIBLES.</p>

Compresor de aire Speedaire® "Site Boss"

PELIGRO

RIESGO DE INHALACIÓN



¿QUÉ PUEDE OCURRIR?

EL **AIRE COMPRIMIDO** PROVENIENTE DEL COMPRESOR **NO ES SANO PARA RESPIRAR. EL CHORRO DE AIRE PUEDE CONTENER MONÓXIDO DE CARBONO, VAPORES TÓXICOS O PARTÍCULAS SÓLIDAS** PROVENIENTES DEL TANQUE. **LA INHALACIÓN DE DICHS CONTAMINANTES PUEDE LLEGAR A CAUSAR SERIAS LESIONES O LA MUERTE.**

EL ROCIADO DE MATERIALES TALES COMO PINTURA, SOLVENTES, REMOVEDORES DE PINTURA, INSECTICIDAS, MATA HIERBAS, CONTIENEN EMANACIONES DAÑINAS Y VENENOSAS.

¿CÓMO PREVENIRLO?

EL **AIRE** OBTENIDO DIRECTAMENTE DEL COMPRESOR **JAMÁS DEBERÁ SER UTILIZADO PARA PROVEER AIRE PARA CONSUMO HUMANO.** PARA PODER UTILIZAR EL AIRE PRODUCIDO POR ESTE COMPRESOR Y HACERLO RESPIRABLE, **DEBERÁN** INSTALARSE UN **FILTRO** ADECUADO Y UN **EQUIPO DE SEGURIDAD INTERCALADO.** LOS **FILTROS** INTERCALADOS TANTO COMO EL **EQUIPO DE SEGURIDAD** UTILIZADO EN CONJUNTO CON EL COMPRESOR, **DEBERÁN SER CAPACES DE PROCESAR EL TRATAMIENTO DEL AIRE DE ACUERDO A TODOS LOS CÓDIGOS LOCALES Y FEDERALES, PREVIO AL CONSUMO HUMANO.**

TRABAJE EN UN ÁREA CON BUENA VENTILACIÓN CRUZADA. LEA Y SIGA LAS INSTRUCCIONES DE SEGURIDAD PROVISTAS EN EL RÓTULO O EN LOS DATOS DE LAS HOJAS DE SEGURIDAD **DEL MATERIAL QUE ESTÁ PULVERIZANDO. USE EL RESPIRADOR APROBADO NIOSH/MSHA** DESIGNADO PARA UTILIZARSE CON SU APLICACIÓN ESPECÍFICA.

PELIGRO

RIESGO DE QUEMADURAS



¿QUÉ PUEDE OCURRIR?

TOCAR EL METAL EXPUESTO TAL COMO EL CABEZAL DEL COMPRESOR O LOS TUBOS DE SALIDA DEL ESCAPE, **PUEDE OCASIONARLE SERIAS QUEMADURAS.**

¿CÓMO PREVENIRLO?

JAMÁS TOQUE PARTES DE METAL EXPUESTAS EN EL COMPRESOR DURANTE O INMEDIATAMENTE DESPUÉS DE LA OPERACIÓN. **EL COMPRESOR PERMANECERÁ CALIENTE** POR VARIOS MINUTOS LUEGO DE LA OPERACIÓN.

NO LO CUBRA CON FUNDAS PROTECTORAS O INTENTE EL MANTENIMIENTO HASTA QUE LA UNIDAD HAYA ALCANZADO SU ENFRIAMIENTO.

Modelo 1WC94

PELIGRO

RIESGO DE PARTES MÓVILES



¿QUÉ PUEDE OCURRIR?

PARTES MOVIBLES TALES COMO LA POLEA, EL VOLANTE Y LA CORREA **PODRÍAN SER LA CAUSA DE SERIAS LESIONES** SI ELLAS ENTRARAN EN CONTACTO CON USTED O SUS ROPAS.

INTENTAR OPERAR EL COMPRESOR CON SUS PARTES DAÑADAS O FALTANTES, O LA REPARACIÓN DEL COMPRESOR CON SUS PROTECCIONES REMOVIDAS, PUEDE EXPONERLO A USTED A PARTES MOVIBLES, QUE PODRÍAN RESULTAR EN LESIONES SERIAS.

¿CÓMO PREVENIRLO?

NUNCA OPERE EL COMPRESOR SIN SUS DEFENSAS O SUS CUBIERTAS REMOVIDAS O DAÑADAS.

CUALQUIER REPARACIÓN REQUERIDA POR ESTE PRODUCTO **DEBE SER EFECTUADA POR PERSONAL AUTORIZADO DE LOS SERVICENTROS.**

PELIGRO

RIESGO DE CAIDA



¿QUÉ PUEDE OCURRIR?

UN COMPRESOR PORTÁTIL **PUEDE CAERSE** DE LA MESA, EL BANCO DE TRABAJO O DEL TECHO **DAÑANDO AL COMPRESOR Y PUDIENDO RESULTAR EN SERIAS LESIONES O LA MUERTE DEL OPERADOR.**

¿CÓMO PREVENIRLO?

OPERE SIEMPRE EL COMPRESOR EN UNA POSICIÓN ESTABLE Y SEGURA A FIN DE PREVENIR EL MOVIMIENTO ACCIDENTAL DE LA UNIDAD. **JAMÁS OPERE EL COMPRESOR SOBRE UN TECHO U OTRA POSICIÓN ELEVADA.** UTILICE MANGUERAS ADICIONALES DE AIRE PARA ALCANZAR POSICIONES ALTAS.

PELIGRO

RIESGO DE DAÑOS A LA PROPIEDAD AL TRANSPORTAR EL COMPRESOR

(Fuego, inhalación, daño a la superficie de vehículos)



¿QUÉ PUEDE OCURRIR?

EL ACEITE PUEDE DERRAMARSE Y ELLO PODRÍA RESULTAR EN SERIAS LESIONES O LA MUERTE DEBIDO AL RIESGO DE INCENDIO O INHALACIÓN. EL DERRAME DE ACEITE DAÑA ALFOMBRAS, PINTURAS U OTRAS SUPERFICIES DE VEHÍCULOS O REMOLQUES.

¿CÓMO PREVENIRLO?

DEPOSITE EL COMPRESOR SOBRE UNA ALFOMBRILLA PROTECTORA CUANDO LO TRANSPORTE. A FIN DE PROTEGER AL VEHÍCULO DE PÉRDIDAS POR GOTEÓ, RETIRE EL COMPRESOR DEL VEHÍCULO INMEDIATAMENTE DESPUÉS DE SU ARRIBO AL DESTINO.

Compresor de aire Speedaire® "Site Boss"

PELIGRO

RIESGO DE OPERACIÓN INSEGURA



¿QUÉ PUEDE OCURRIR?	¿CÓMO PREVENIRLO?
<p>LA OPERACIÓN INSEGURA DE SU COMPRESOR DE AIRE PODRÍA OCASIONARLE SERIAS LESIONES O LA MUERTE A USTED U OTROS.</p>	<p>REVISE Y COMPRENDA TODAS LAS INSTRUCCIONES Y ADVERTENCIAS CONTENIDAS EN ESTE MANUAL.</p> <p>FAMILIARÍCESE CON LOS MÉTODOS DE OPERACIÓN Y CONTROL DEL COMPRESOR DE AIRE.</p> <p>MANTENGA LIBRE LA ZONA DE OPERACIONES DE PERSONA ALGUNA, ANIMALES DOMÉSTICOS Y OBSTÁCULOS.</p> <p>MANTENGA ALEJADOS A LOS NIÑOS DEL COMPRESOR DE AIRE EN TODO MOMENTO.</p> <p>NO OPERE EL PRODUCTO CUANDO SE ENCUENTRE FATIGADO O BAJO LA INFLUENCIA DEL ALCOHOL O DROGAS.</p> <p>ESTÉ ALERTA EN TODO MOMENTO.</p> <p>JAMÁS ALTERE LOS ELEMENTOS DE SEGURIDAD DE ESTE PRODUCTO.</p> <p>EQUIPE LA ZONA DE OPERACIONES CON UN EXTINGUIDOR DE FUEGO.</p> <p>NO OPERE LA MAQUINA SI ÉSTA TIENE PARTES FALTANTES, ROTAS O NO AUTORIZADAS.</p>

Modelo 1WC94

Ensamblado

CONTENIDO DE LA CAJA

- 1- Compresor de aire
- 2- Ruedas
- 2- Pernos con resalto, 3/8 - 16
- 2- Tuercas hexagonales, 3/8 - 16
- 2- Parachoques de goma
- 2- Tornillos
- 1 -Enchufe de conexión rápida
- 1 -Cuerpo de conexión de acoplamiento rápido
- 1 -Conector de latón

HERRAMIENTAS NECESARIAS PARA EL ENSAMBLE

- 1 - llave de tubo o de boca de 9/16" (14 mm)
- 1 - llave de tubo o de boca de 3/8" (9 mm)
- 1 - llave de tubo o de boca de 1/4" (6 mm)

⚠ ADVERTENCIA *La ruedas y el asa no proveen suficiente espacio libre, estabilidad ni soporte para subir y bajar escaleras o escalones rodando la unidad. La unidad debe levantarse o rodarse por una rampa.*

⚠ PRECAUCIÓN *Al instalar las ruedas y el pie de caucho, puede ser necesario fijar o sujetar un lado del equipo, porque el compresor tiende a voltearse.*

1. Coloque el perno de tope (C) a través de la rueda (B) dentro del orificio del bastidor montante (proyección de la maza de rueda hacia el interior). Enrosque la tuerca (A) en el perno de tope y ajústela firmemente con una llave 9/16 pulg. (14 mm). Repita la operación para instalar la segunda rueda. Ver figura.

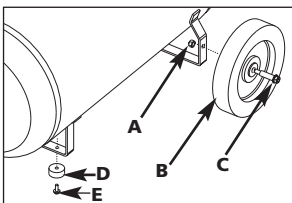

2. Instale la pata de goma (D) en el extremo inferior del soporte frontal, utilizando los tornillos (E) provisos.
3. Rote el manillar a la posición operativa, tal como se muestra en la figura.

NOTA: Los manillares se trabajarán en dicha posición.

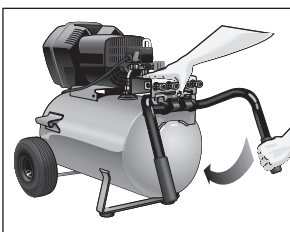

Instalación

UBICACIÓN DEL COMPRESOR DE AIRE

Ubique al compresor de aire en una zona limpia, seca y bien ventilada. La bomba del compresor de aire y su carcasa han sido diseñadas para permitir un enfriamiento adecuado. El compresor de aire debe estar separado - por lo menos - a 12 pulg. (30 cm) de la pared u otras obstrucciones que pudiesen interferir el flujo del aire. Las aberturas de ventilación del compresor resultan - entonces - necesarias para el mantenimiento de una adecuada temperatura de funcionamiento. No coloque géneros o contenedores, encima, ni en las proximidades de dichas aberturas. El filtro de aire debe mantenerse libre de obstrucciones que podrían reducir el flujo de aire al compresor.

INSTRUCCIONES PARA CONECTAR A TIERRA

⚠ ADVERTENCIA **RIESGO DE DESCARGA ELÉCTRICA** *Ante la eventualidad de un cortocircuito, la conexión a tierra reduce el riesgo de electrocución proveyendo un conductor de escape para la corriente eléctrica. Este compresor de aire debe estar adecuadamente conectado a tierra.*

Compresor de aire Speedaire® "Site Boss"

Instalación (Continuada)

El compresor portátil de aire está equipado con un cable que tiene un conductor destinado a tierra, con una espiga apropiada para su conexión (ver las siguientes ilustraciones). El enchufe debe ser utilizado con un toma corriente que haya sido instalado y conectado a tierra de acuerdo a todos los códigos y ordenanzas locales.

1. El cable que acompaña a esta unidad tiene una espiga para conexión a tierra. Esta DEBE ser utilizada con un tomacorriente conectado a tierra.

IMPORTANTE: El tomacorriente que será utilizado deberá haber sido conectado a tierra conforme a todos los códigos locales y ordenanzas.

2. Asegúrese de que el tomacorriente que será utilizado tenga la misma configuración que el enchufe de conexión a tierra.

NO UTILICE UN ADAPTADOR. Ver figura.

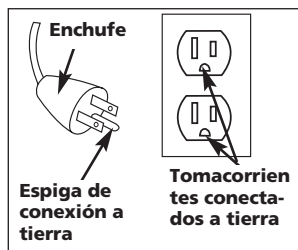

3. Inspeccione el enchufe y su cordón antes de cada uso. No use si existieran signos de daños.
4. Si las instrucciones de conexión a tierra no fueran completamente comprendidas, o si se estuviera ante la duda acerca de que el compresor estuviese adecuadamente conectado a tierra, haga verificar la instalación por un electricista competente.

⚠ PELIGRO LA CONEXIÓN INADECUADA A TIERRA PUEDE DETERMINAR UNA DESCARGA ELÉCTRICA. No modifique el enchufe provisto. Si el mismo no penetrara el tomacorriente disponible, un electricista competente deberá instalar uno apropiado. La reparación del cable o del enchufe DEBERÁ ser efectuada por un electricista competente.

CABLES DE EXTENSIÓN ELÉCTRICA

No se recomienda la utilización de cables de extensión eléctrica. El uso de cables de extensión eléctrica originará una caída de tensión, lo que determinará una pérdida de potencia del motor así como su recalentamiento. En lugar de utilizar un cable de extensión eléctrica, incremente el alcance de la manguera de aire dentro

de la zona de trabajo, añadiéndole otro largo de manguera a su extremo. Conecte los largos adicionales de manguera de acuerdo a su necesidad.

Si - no obstante - debe utilizarse una extensión de cable, asegúrese de que:

- La extensión eléctrica de 3 conductores, tenga un enchufe de conexión a tierra de 3 hojas, y que exista un receptáculo que acepte el enchufe del producto.
- Esté en buenas condiciones.
- No más largo que 50 pies (15.2 m).
- Calibre 12 (AWG) o mayor. (La medida de los cables se incrementa a medida que su número ordinal decrece. 10 y 8 AWG pueden ser usados también. NO USE 14 NI 16 AWG).

PROTECCIÓN DEL VOLTAJE Y DEL CIRCUITO

Acerca del voltaje y la mínima cantidad de circuitos requeridos, refiérase al cuadro de especificaciones. Ciertos compresores de aire pueden ser operados en un circuito de 15 A, siempre que se cumplan las siguientes condiciones:

1. Que el voltaje suministrado a través de los ramales del circuito sea de 15 A.
2. Que el circuito no sea utilizado para alimentar ninguna otra necesidad eléctrica (iluminación, artefactos, etc.)

Modelo 1WC94

Instalación (Continuada)

3. Que los cables de extensión cumplan con las especificaciones.
4. El circuito cuenta con un disyuntor de 15 amperios o un fusible de acción retardada de 15 amperios.

NOTA: Si el compresor está conectado a un circuito protegido por fusibles, use sólo fusibles de acción retardada. Los fusibles de acción retardada deben estar marcados con la letra "D" en Canadá y "T" en EE.UU.

Si cualquiera de las condiciones enumeradas no pudiese ser cumplida, o si el funcionamiento del compresor causara reiteradas interrupciones de la energía con la que se lo alimenta, podría ser necesario operar al mismo desde un circuito de 20 A. Para ello no será necesario cambiar su cable de alimentación.

PANEL PORTÁTIL DE CONTROL "QUADRAPORT"

El "Quadraport" permite la regulación del aire a distancia y un control más cercano al área de trabajo.

PARA OPERAR EL "QUADRAPORT" ESTANDO ADOSADO:

1. Conecte mangueras de 3/8 pulg. (A) con acoplamientos rápidos (B) de tipo

industrial, a las conexiones (B) de las salidas (C). Pueden usarse hasta cuatro herramientas simultáneamente. Ver Figura.

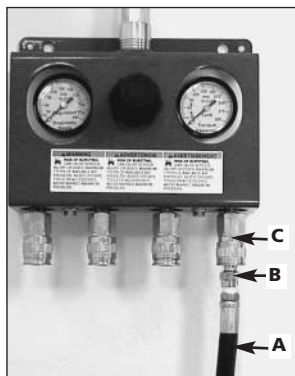

NOTA: Al efectuar la conexión de mangueras o acoplamientos, use siempre cinta selladora de caños con el objeto de impedir pérdidas de aire.

PARA OPERAR EL "QUADRAPORT" EN FORMA REMOTA:

⚠ ADVERTENCIA *Puede causar serias lesiones o la muerte. El tanque puede llegar a contener 175 psi de presión de aire. Jamás conecte accesorios a un sistema de aire no regulado. Jamás opere herramientas o accesorios por encima de los valores de presión indicados.*

⚠ PRECAUCIÓN *Reduzca la presión del tanque a 60 PSI máximo, antes de remover o conectar "Quadraport", y cuando conecte la manguera al acoplamiento rápido del tanque.*

1. Sostenga el "Quadraport" y tire del acoplamiento rápido (D) hacia atrás con el objeto de liberar y soltar de acuerdo a lo mostrado en la figura.

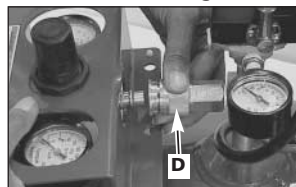

2. Conecte un extremo de la manguera de 1/2" (E) con el conector rápido de 3/8" de la válvula de seguridad para evitar el reflujo (provista con el equipo) tal como se muestra en la figura. Asegúrese de que el acoplamiento rápido esté firme.

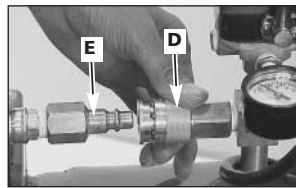

Compresor de aire Speedaire® "Site Boss"

Instalación (Continuada)

⚠ PRECAUCIÓN *A fin de prevenir posibles lesiones, utilice SIEMPRE la válvula de seguridad incluida con la unidad para evitar el reflujo, al conectar "QUADRAPORT" a la manguera, para usarlo en ubicación remota. Si fuese necesario sustituir la válvula de seguridad, refiérase al manual de partes.*

NOTA: Al efectuar la conexión de mangueras o acoplamientos, use siempre cinta selladora de caños con el objeto de impedir pérdidas de aire.

3. Conecte el otro extremo de la manguera de 1/2" (E) con el cuerpo del conector rápido universal de 3/8" al "quadraport" tal como está mostrado en la figura.

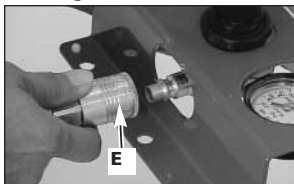

NOTA: Observe la figura de abajo para el ensamblado del cuerpo del conector rápido universal de 3/8" a la manguera.



4. Conecte las mangueras de 3/8 pulg. (A) con el acoplamiento rápido de tipo industrial (B) a las salidas (C). Pueden usarse hasta cuatro herramientas simultáneamente. Ver figura.
5. El "Quadraport" puede ser instalado en forma temporaria o permanente al sitio de trabajo, usando los tres orificios para su montaje (F). Ver figura.



Operación

CONOZCA SU COMPRESOR DE AIRE

LEA ESTE MANUAL DEL PROPIETARIO Y SUS NORMAS DE SEGURIDAD ANTES DE OPERAR LA UNIDAD. Compare las ilustraciones contra su unidad a fin de familiarizarse con la ubicación de los distintos controles y regulaciones. Conserve este manual para referencias futuras.

DESCRIPCIÓN DE OPERACIONES

Válvula de Drenaje (no se muestra): La válvula de drenaje está ubicada en la base del tanque de aire y se usa después de cada aplicación para drenar la condensación.

Protector Térmico de Sobrecarga del Motor (no se muestra): El motor eléctrico tiene un protector térmico de sobrecarga con reposición automática. Si el motor se recalienta por cualquier razón, el protector térmico apaga el motor. Debe permitirse que el motor se enfríe antes de volverlo a arrancar.

Interruptor "ON/Auto-OFF" (A): Colocar este interruptor en la posición de "ON" para activar el interruptor de presión, y en "OFF" para quitarle la energía.

Filtro de Entrada de Aire (no se muestra): Este filtro está diseñado para limpiar el aire que entra a la bomba. Este filtro siempre debe estar limpio y libre de obstrucciones. Ver "Mantenimiento".

Bomba del Compresor de Aire (no se muestra): Comprime el aire dentro del tanque.

Modelo 1WC94

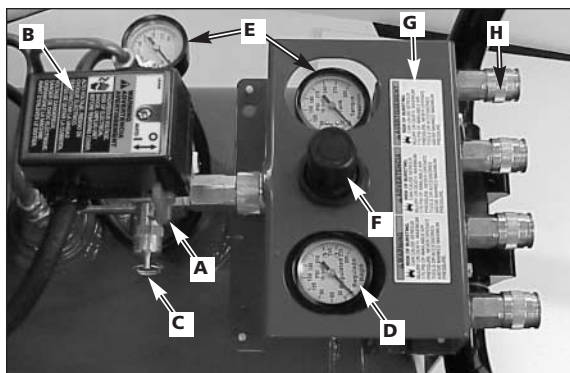

Operación (Continuada)

Válvula de Chequeo (no se muestra): Cuando el compresor de aire está operando, la válvula está abierta, permitiendo que el aire comprimido entre al tanque. Cuando el compresor de aire llegase a la "presión de corte", la válvula de chequeo se "cierra", haciendo que el aire permanezca dentro del tanque de aire.

Válvula de Alivio de Presión (no se muestra): La válvula de alivio de presión que se encuentra al lado del interruptor de presión, está diseñada para dejar escapar aire comprimido del cabezal del compresor automáticamente y del tubo de salida cuando el compresor de aire alcance la presión de "corte" o se apague. La válvula de alivio de presión le permite al motor volver a arrancar

libremente. Cuando el motor deja de funcionar, se escucha escapar aire de la válvula por algunos segundos. No deben escucharse fugas de aire cuando el motor esté funcionando ni que continúe escapando aire después que la unidad haya alcanzado la presión de corte.

Interruptor de Presión (B): El interruptor de presión arranca el motor automáticamente cuando la presión cae por debajo del nivel de presión de "arranque" fijado en la fábrica. También apaga el motor cuando la presión del tanque de aire alcanza el nivel de "corte" fijado en la fábrica.

Válvula de Seguridad (C): Si el interruptor de presión no apaga el compresor de aire en la presión de corte prefijada, la válvula de seguridad protegerá el

tanque contra la alta presión activándose a la presión prefijada en fábrica (ligeramente más alta que la presión de corte fijada).

Medidor de Presión de Salida (D): El medidor de la presión de salida indica la presión en la salida del regulador. Esta presión está controlada por el regulador y es siempre menor o igual que la del tanque de presión. Las cuatro salidas operan a esta presión.

Medidor de Presión del Tanque (E): El medidor de presión del tanque indica la presión del aire de reserva dentro del tanque. El "quadraport" viene equipado con un manómetro para medir la presión del tanque; puede ser leído a distancia.

Regulador (F): Los controles de presión de aire están mostrados en el manómetro de salida. Tire de la perilla y gire en sentido horario para incrementar la presión, y en sentido antihorario para disminuirla. Una vez alcanzado el nivel deseado de presión vuelva la perilla a su sitio original.

Panel portátil de control (G) "Quadraport": Permite la regulación remota del aire y un control más cercano al área de trabajo; incluye cuatro conexiones rápidas de alto volumen, estilo industrial / automotor, manómetros grandes y un regulador de alto volumen.

Compresor de aire Speedaire® "Site Boss"

Operación (Continuada)

Cuerpo universal de conexión rápida (H): El cuerpo universal de conexión rápida acepta los tres estilos más comunes de conexión universal: industrial, automotor (Tru-flate) y ARO. La operación con una sola mano permite efectuar las conexiones en forma simple y sencilla.

CÓMO UTILIZAR SU UNIDAD

CÓMO DETENERLA:

Coloque la posición de la llave interruptora On/Auto/Off en la posición "OFF".

ANTES DEL PRIMER ARRANQUE:

▲ ADVERTENCIA *Si las siguientes instrucciones no fuesen seguidas estrictamente, podrán ocurrir serios daños. Este procedimiento es necesario antes de poner en servicio al compresor de aire, y cuando la válvula reguladora o la bomba completa del compresor haya sido reemplazada*

1. Asegúrese que la palanca On/Auto/Off esté en la posición "OFF".

NOTA: Tire del acoplamiento hacia atrás hasta percibir el "clic" que impide el escape del aire de la conexión rápida.

2. Enchufe el cable de alimentación en el receptáculo del ramal del circuito correcto. (Referirse al párrafo "Protección del voltaje y del circuito" en la sección "Instalación" de este manual).
3. Abra completamente la válvula de drenaje (sentido antihorario) a fin de permitir la salida del aire e impedir el aumento de la presión dentro del tanque de aire durante el periodo de asentamiento.

NOTA: Drene siempre el tanque sobre una superficie lavable o en un recipiente adecuado, con el objeto de prevenir el daño o el manchado de superficies.

4. Mueva la palanca On/Auto/Off a la posición "ON/AUTO". El compresor se pondrá en marcha.
5. Haga funcionar el compresor durante 15 minutos. Asegúrese de que la válvula de drenaje esté abierta y que la presión de aire acumulado en el tanque sea mínima.
6. Luego de 15 minutos, cierre la válvula de drenaje (sentido horario). El aire recibido irá llenando hasta el punto de "corte" de presión, y el motor se detendrá.

El compresor estará ahora listo para ser usado.

ANTES DE CADA PUESTA EN MARCHA:

1. Coloque el interruptor On/Auto/Off en la posición "OFF" y cierre el regulador de aire.
2. Tire de la perilla del regulador, gire en sentido antihorario hasta el límite. Empuje la perilla hasta su posición bloqueante.
3. Conecte la manguera y accesorios.

NOTA: Vea el párrafo del panel de control portátil "Quatraport", de la sección Instalación, de este manual.

NOTA: Tanto la manguera como los accesorios requerirán un enchufe de conexión rápida si la salida del aire está equipada con un zócalo de conexión rápida.

▲ ADVERTENCIA *Demasiada presión de aire podrá ser la causa de riesgo de explosión. Verifique los valores de máxima presión dados por el fabricante de las herramientas neumáticas y los accesorios. La presión de salida del regulador jamás debe exceder los valores de máxima presión especificados.*

Modelo 1WC94

Operación (Continuada)

CÓMO PONER EN MARCHA:

1. Mueva la palanca On/Auto/Off a la posición "AUTO" y deje que se incremente la presión del tanque. El motor se detendrá una vez alcanzado el valor de presión "de corte" del tanque.

2. Tire de la perilla del regulador y gire en sentido horario para incrementar la presión. Cuando el valor deseado de presión sea logrado, presione la perilla hasta su posición bloqueante. El compresor estará listo para ser usado.

NOTA: Opere siempre el compresor de aire en áreas bien ventiladas, libres de gasolina u otras emanaciones combustibles. Si el compresor será utilizado para utilizar un rociador, NO lo coloque en las cercanías de la zona de rociado.

Mantenimiento

RESPONSABILIDADES DEL CLIENTE

	Antes de cada uso	Diariamente o luego de cada uso	Cada 40 horas	Cada 100 horas	Anualmente
Verifique la válvula de seguridad	●				
Drenaje del tanque		●			
Filtro de aire			● ¹	●	
Válvulas de entrada y escape de la bomba del compresor de aire					●
(1)- Más frecuente en condiciones polvorientas o húmedas.					

⚠ PRECAUCIÓN *Quando se realizan trabajos de mantenimiento, usted puede estar expuesto a fuentes de voltaje, aire comprimido o piezas en movimiento. Pueden ocurrir lesiones personales. Antes de realizar cualquier trabajo de mantenimiento o reparación, desconecte la fuente de energía del compresor y purgue toda la presión de aire.*

Para asegurar una operación eficiente y una vida útil más prolongada del compresor de aire debe prepararse y seguirse un programa de mantenimiento de rutina. El siguiente programa de mantenimiento de rutina está diseñado para un equipo funcionando diariamente en un ambiente normal de trabajo. Si fuese necesario, el programa debe ser modificado para adaptarse a las condiciones bajo las cuales se usa su compresor. Las

modificaciones dependerán de las horas de operación y del ambiente de trabajo. Los equipos de compresión funcionando en un ambiente sumamente sucio y hostil requerirán mayor frecuencia de todas las verificaciones de mantenimiento.

NOTA: Vea en la sección "Operación" la ubicación de los controles.

Compresor de aire Speedaire® "Site Boss"

Mantenimiento (Continuada)

CÓMO VERIFICAR LA VÁLVULA DE SEGURIDAD

▲ ADVERTENCIA *Si la válvula de seguridad no trabaja adecuadamente, ello podrá determinar la sobrepresión del tanque, creando el riesgo de su ruptura o explosión.*

Antes de poner en marcha el motor, tire del anillo de la válvula de seguridad para confirmar la seguridad de que la misma opera libremente, si la válvula quedase trabada o no trabajara cómodamente, deberá ser reemplazada por el mismo tipo de válvula.

CÓMO DRENAR EL TANQUE

1. Coloque la palanca On/Auto/Off en la posición "OFF".
2. Tire de la perilla del regulador y gire en sentido horario para establecer la salida de presión en cero.
3. Remueva la herramienta neumática o el accesorio.
4. Tire del aro de la válvula de seguridad dejando purgar el aire del tanque hasta que este reduzca su presión aproximadamente a 20 psi. Suelte el aro de la válvula de seguridad.

5. Drene el agua contenida en el tanque de aire, abriendo la válvula de drenaje ubicada en la base del tanque (en sentido contrario a las agujas de reloj).

▲ ADVERTENCIA *Dentro del tanque se producirá condensación de agua. Si no drena, el agua lo corroerá y debilitará causando un riesgo de ruptura del tanque de aire.*

6. Una vez drenada el agua, cierre la válvula de drenaje (girando en sentido horario). Ahora el compresor de aire podrá ser guardado.

NOTA: Si la válvula de drenaje fuera del tipo enchufe, elimine toda la presión de aire. La válvula podrá entonces ser extraída, limpiada y finalmente reinstalada.

FILTRO DE AIRE - INSPECCIÓN Y REEM- PLAZO

▲ ADVERTENCIA *Superficies calientes. Riesgo de quemaduras. Las cabezas del compresor están expuestas cuando se retira la cubierta del filtro. Deje enfriar al compresor antes de darle servicio.*

Un filtro de aire sucio no permitirá que el compresor opere a plena capacidad.

Mantenga el filtro de aire limpio en todo momento.

1. Retire la tapa del filtro de aire.
2. Retire el filtro de aire y asegúrese de que esté limpio.

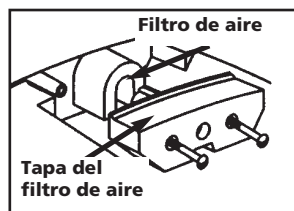

IMPORTANTE: No opere el compresor sin el filtro de aire.

3. Si está sucio enjuague el filtro de aire con agua tibia y exprímalo hasta que seque.
4. Vuelva a colocar el filtro de aire y su cubierta.

NOTA: Si el filtro de aire está sumamente sucio necesitará ser reemplazado. Consulte la sección "Repuestos" para obtener el número correcto de la pieza.

VÁLVULAS DE ENTRA- DA Y ESCAPE DE LA BOMBA DEL COMPRESOR DE AIRE

Una vez al año haga que un Técnico Capacitado de Servicio Inspeccione las válvulas de entrada y escape de la bomba del compresor de aire.

Modelo 1WC94

Servicio y Ajustes

⚠ ADVERTENCIA La unidad cicla automáticamente en cuanto la energía eléctrica es conectada. Al efectuar el mantenimiento, usted quedará expuesto a tensión viva, aire comprimido o partes en movimiento. Debido a tales circunstancias, podrían ocurrirle lesiones personales. Antes de efectuar mantenimiento o reparación alguna, desenchufe el compresor y purgue cualquier presión de aire.

TODO TIPO DE MANTENIMIENTO Y OPERACIONES DE REPARACIÓN NO MENCIONADOS, DEBERÁN SER EFECTUADOS POR PERSONAL TÉCNICO ESPECIALIZADO.

PARA REEMPLAZAR O LIMPIAR LA VÁLVULA DE RETENCIÓN

1. Libere toda la presión del tanque de aire. Vea "Cómo Drenar el Tanque" en la sección "Mantenimiento".
2. Desenchufe el equipo.
3. Usando un destornillador Phillips retire la cubierta del filtro de aire.



4. Retire las cubiertas posteriores usando una llave Torx T-20.



5. Usando una llave ajustable afloje la tuerca de la tubería de salida en el tanque de aire. Retire cuidadosamente la tubería de salida de la válvula de retención.



6. Usando una llave de tuercas ajustable afloje la tuerca de la tubería de alivio de presión en el tanque de aire. Retire cuidadosamente la tubería de alivio de presión de la válvula de retención.
7. Desenrosque la válvula de retención girándola hacia la izquierda usando una llave de boca de 7/8 pulg. (22 mm). Tome **nota** de la orientación para volverla a ensamblar.

8. Usando un destornillador, empuje con cuidado el disco de la válvula hacia arriba y hacia abajo.

NOTA: El disco de la válvula debe moverse libremente hacia arriba y hacia abajo sobre un resorte que detiene el disco de la válvula en la posición cerrada. Si no lo hace, la válvula de retención necesita ser limpiada o reemplazada.



9. Limpie o reemplace la válvula de retención. Un solvente, tal como un removedor de pintura o de barniz puede usarse para limpiar la válvula de retención.
10. Aplique sellador a las roscas de la válvula de retención. Vuelva a instalar la válvula de retención (gire a la derecha).
11. Vuelva a instalar la tubería de alivio de presión. Apriete la tuerca.

Compresor de aire Speedaire® "Site Boss"

Servicio y Ajustes (Continuada)

- Vuelva a instalar la tubería de salida y apriete la tuerca.
- Vuelva a colocar la cubierta y el filtro de aire.
- Ejecute el procedimiento de puesta en marcha. Vea "Procedimiento de Puesta en Marcha" en la sección "Operación".

ALMACENAJE Y TRANSPORTE

Antes de guardar el compresor de aire, asegurarse de hacer lo siguiente:

- Leer las secciones de "Mantenimiento" y "Procedimiento para Operar" en las páginas precedentes y hacer el mantenimiento según fuese necesario.
- Mover la palanquita del interruptor "OFF/AUTO" a la posición de "OFF".
- Girar el regulador en contra del sentido del reloj y colocar la presión de salida en cero.
- Retirar la herramienta neumática o accesorio.

⚠ ADVERTENCIA *El tanque puede contener 175 PSI de presión de aire. Manténgase en la plataforma libre mientras se esté purgando el aire por la válvula de seguridad.*

- Abra el regulador y deje que el aire salga lentamente desde el tanque. Cierre el regulador cuando la presión del tanque sea de aproximadamente 20 psi.
- Abrir la válvula de drenaje en la parte inferior del tanque para eliminar toda la humedad del tanque.

⚠ ADVERTENCIA *El agua del air se condensará dentro del tanque de aire y si no se drena, el agua correrá y debilitará el tanque de aire causando un riesgo de ruptura.*

- Después de drenar el agua, cerrar la válvula de drenaje. Ahora se puede guardar el compresor.

NOTA: Si la válvula de drenaje se obstruye, soltar toda la presión de aire. Luego se puede desmontar la válvula, limpiarla y volverla a instalar.

- Proteger el cordón eléctrico y manguera neumática para que no sufran daños (tales como pisarlos o pasar por encima).
- Mientras levanta la lengüeta (A) rote el manillar (B) a su posición de almacenaje. Ver figura.
- Guarde el compresor de aire en un sitio limpio y seco.

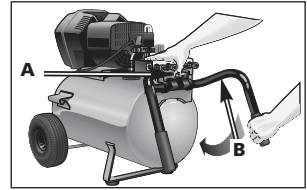

PARA TRANSPORTAR LA UNIDAD:

- Pliegue los manillares en su posición de almacenaje.

⚠ PRECAUCIÓN *La unidad es demasiado pesada para ser levantada por una sola persona. Utilice dos personas para levantar la unidad.*

- Ubique los manillares (C) a ambos lados de la unidad.

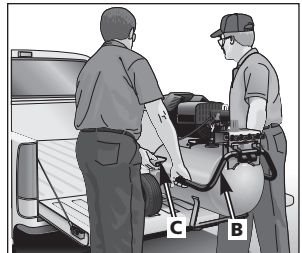

- Teniendo una persona de cada lado, levante cuidadosamente la unidad utilizando el manillar (B) y el manillar elevador (C). Vea la figura.

⚠ PRECAUCIÓN *Levante siempre usando las piernas y no su espalda.*

Modelo 1WC94

Guía de Diagnóstico de Problemas

▲ ADVERTENCIA *El desarrollo de reparaciones puede exponer a sitios con corriente viva, partes en movimiento o fuentes de aire comprimido que podrían ocasionar lesiones personales. Antes de intentar reparación alguna, desenchufe el compresor de aire y purgue toda la presión de aire del tanque.*

Sintoma (s)	Causa (s) Posible (s)	Acción Correctiva (s)
Presión excesiva del tanque - la válvula de seguridad se dispara	<ol style="list-style-type: none"> 1. El interruptor de presión no interrumpe al motor cuando el compresor alcanza la presión "de corte" 2. El interruptor de presión "de corte" esta calibrado demasiado alto 	<ol style="list-style-type: none"> 1. Mueva la palanca On/Auto/Off a la posición "OFF", si el equipo no corta, contacte a un técnico calificado para el servicio 2. Contacte a un técnico de servicio calificado
Las conexiones pierden aire	Las conexiones de los tubos no están suficientemente ajustadas	Ajuste las conexiones en las que el aire puede ser escuchado escapándose. Verifique las conexiones con solución jabonosa y agua. NO SOBREAJUSTE
Hay fugas de aire en la válvula de retención o dentro de ella	Compruebe si el asiento de la válvula está dañado	Una válvula de retención defectuosa causa una fuga constante de aire en la válvula de alivio de presión cuando hay presión en el tanque y se apaga el compresor. Reemplace la válvula de retención. Consulte "Cómo Reemplazar o Limpiar la Válvula de Retención" en la sección "Servicio y ajuste"
Pérdida de presión de aire en el interruptor de la válvula aliviadora	Un interruptor de presión defectuoso libera la válvula	Contacte a un técnico calificado en servicio
Pérdida de aire en el tanque de aire o en las soldaduras del tanque de aire	Tanque de aire defectuoso	El tanque de aire debe ser reemplazado. No repare la pérdida. ▲ ADVERTENCIA <i>No efectúe perforación alguna sobre la soldadura o cosa semejante sobre el tanque de aire, ello lo debilitará. El tanque podría romperse o explotar</i>

Compresor de aire Speedaire® "Site Boss"

Guía de Diagnóstico de Problemas (Continuada)

Sintoma (s)	Causa (s) Posible (s)	Acción Correctiva (s)
Pérdida de aire entre el cabezal y el plato de válvula	Pérdida en el sellado	Contacte a un técnico calificado en servicio
La lectura de la presión sobre un manómetro (si viene equipado con éste) desciende cuando se utiliza un accesorio	Es normal que ocurra algún descenso en la presión	Si hubiese una caída excesiva de presión durante el uso del accesorio, ajuste el regulador de acuerdo a las instrucciones de la sección Operación. NOTA: Ajuste la presión regulada bajo condiciones de flujo (mientras se esté usando el accesorio)
Golpeteo	<ol style="list-style-type: none"> 1. Posible defecto en la válvula de seguridad 2. Posible defecto en la válvula de seguridad 	<ol style="list-style-type: none"> 1. Opere la válvula de seguridad manualmente tirando de su anillo. Si la válvula aun pierde, deberá ser reemplazada 2. Extraiga y limpie o reemplace
El compresor no esta suministrando suficiente cantidad de aire para operar los accesorios	<ol style="list-style-type: none"> 1. Excesivo y prolongado uso del aire 2. El compresor no tiene suficiente capacidad para el requerimiento de aire al que está sometido 3. Orificio en la manguera 4. Válvula reguladora restringida 5. Pérdida de aire 6. Filtro de entrada de aire restringido 	<ol style="list-style-type: none"> 1. Disminuya la cantidad de uso de aire 2. Verifique el requerimiento de aire del accesorio. Si es mayor que SCFM o la presión suministrada por su compresor de aire, se necesita un compresor de mayor capacidad 3. Verifique y reemplace si fuese necesario 4. Extraiga, limpie o reemplace 5. Ajuste las conexiones 6. Limpie o reemplace el filtro de entrada de aire. No opere el compresor de aire sin el filtro. Consulte el párrafo "Filtro de Aire" en la sección "Mantenimiento"

Modelo 1WC94

Guía de Diagnostico de Problemas (Continuada)

Sintoma (s)	Causa (s) Posible (s)	Accion Correctiva (s)
El regulador tiene una fuga continua de aire	Regulador dañado	Reemplace
El regulador no cierra la salida del aire	Regulador dañado	Reemplace
El motor no funciona	<ol style="list-style-type: none"> 1. El interruptor de protección des obrecarga del motor se ha abierto 2. La presión del tanque excede la presión de "corte máximo" del interruptor de presión 3. El cordón de extensión es del largo o calibre equivocados 4. La válvula de retención se ha quedado abierta 5. Conexiones eléctricas sueltas 6. Posible motor o capacitor de arranque defectuosos 7. Rociado de pintura en las partes internas del motor 8. La válvula de liberación de presión en el interruptor de presión no ha descargado la carga de presión 	<ol style="list-style-type: none"> 1. Deje enfriar el motor y el interruptor de sobrecarga se reajustará automáticamente 2. El motor arrancará automáticamente cuando la presión del tanque caiga por debajo de la presión de corte máxima del interruptor de presión 3. Compruebe el calibre y la longitud apropiados del cordón 4. Extraiga, limpie o reemplace 5. Compruebe la conexión de cableado dentro del interruptor de presión y del área de la caja de terminales 6. Haga inspeccionar por un técnico capacitado de servicio 7. Haga inspeccionar por un técnico capacitado de servicio. No haga funcionar el compresor en el área de pintura por rociado. Vea la advertencia acerca de vapores inflamables 8. Purgue la línea empujando la palanca en el interruptor de presión a la posición "off" [Apagado]; si la válvula no se abre, reemplace el interruptor

Compresor de aire Speedaire® "Site Boss"

Guía de Diagnóstico de Problemas (Continuada)

Sintoma (s)	Causa (s) Posible (s)	Acción Correctiva (s)
El motor no funciona (Continuada)	9. Fusible quemado, disyuntor abierto	<p>9a. Inspeccione la caja de fusibles para determinar si hay fusibles quemados y reemplácelos según sea necesario. Reajuste el disyuntor. No use un fusible o disyuntor con capacidad mayor que la especificada para su circuito especificado</p> <p>b. Compruebe si el fusible es el correcto. Debe usar un fusible de acción retardada</p> <p>c. Compruebe si existen condiciones de bajo voltaje y/o si el cordón de extensión es el correcto</p> <p>d. Desconecte todos los otros artefactos eléctricos del circuito u opere el compresor en su propio circuito</p>

Modelo 1WC94

Garantía Limitada

DAYTON - GARANTÍA LIMITADA DE DOS AÑOS. Los modelos de compresores de aire Speedaire® con motores de dos cilindros de lubricación permanente que abarca este manual, quedan garantizados por Dayton Electric Mfg. Co. (Dayton), al usuario original, contra defectos en mano de obra o materiales, bajo condiciones normales de uso. La bomba compresora de este compresor de aire Speedaire queda garantizada por dos años a partir de la fecha de compra; todos los demás componentes quedan garantizados por un año a partir de la fecha de su compra. Cualquier parte que se encuentre defectuosa, tanto en el material como en la mano de obra, y sea devuelta a un lugar de servicio autorizado designado por Dayton, con los costos de envío pagados por adelantado, será reparada o reemplazada a la discreción de Dayton como remedio exclusivo. Para obtener la información sobre los procedimientos de reclamo cubiertos en la garantía limitada vea ATENCION OPORTUNA a continuación. Esta garantía limitada confiere a los compradores derechos legales específicos que varían de jurisdicción a jurisdicción.

Limites de Responsabilidad. Hasta el punto que las leyes aplicables lo permitan, la responsabilidad de Dayton por los daños emergentes o incidentales está expresamente excluida. La responsabilidad de Dayton expresamente está limitada y no puede exceder el precio de compra pagado por el artículo.

Exclusión de Responsabilidad de la Garantía. Dayton se ha esforzado diligentemente para proporcionar información sobre el producto en esta literatura en forma apropiada; sin embargo, tal información y las ilustraciones y descripciones tienen como único propósito la identificación del producto y no expresan ni implican garantía de que los productos son vendibles o adecuados para un propósito en particular o que se ajustan necesariamente a las ilustraciones o descripciones. Con excepción de lo que se establece a continuación, Dayton no hace ni autoriza ninguna garantía o afirmación de hecho, expresa o implícita, que no sea estipulada en la GARANTIA LIMITADA anterior.

Adaptación del Producto. Muchas jurisdicciones tienen códigos o reglamentos que rigen las ventas, la construcción, la instalación y/o el uso del producto para ciertos propósitos que pueden variar con respecto a los aplicables a las zonas vecinas. Si bien Dayton trata de que sus productos cumplan con dichos códigos, no puede garantizar su conformidad y no puede hacerse responsable por la forma en que su producto se instala o usa. Antes de comprar y usar el producto, revise su aplicación y todos los códigos y regulaciones nacionales y locales aplicables y asegúrese que el producto, la instalación y el uso los cumplan.

Ciertos aspectos de limitación de responsabilidad no se aplican a los productos del consumidor; es decir (a) algunas jurisdicciones no permiten la exclusión o la limitación de daños incidentales o emergentes, de modo que las limitaciones o exclusiones anteriores puede que no se apliquen en su caso; (b) también, algunas jurisdicciones no permiten limitar el tiempo que una garantía implícita dura, por lo tanto, la limitación anterior puede que no se aplique en su caso; y (c) por ley, durante el período que dura esta garantía limitada, las garantías implícitas de comercialización o de adecuación para un propósito en particular aplicables a los productos del consumidor comprados por consumidores no pueden ser excluidas o no pueden excluirse de la responsabilidad en alguna otra forma.

Atención Oportuna. Dayton hará un esfuerzo de buena fe para corregir puntualmente, o hacer otros ajustes, con respecto a cualquier producto que resulte defectuoso dentro de los términos de esta garantía limitada. En el caso de que encuentre un producto defectuoso y que esté cubierto dentro de los límites de esta garantía haga el favor de escribir primero, o llame, al distribuidor de quien compró el producto. El distribuidor le dará las instrucciones adicionales. Si no puede resolver el problema en forma satisfactoria, escriba a Dayton a la dirección a continuación, dando el nombre del distribuidor, su dirección, la fecha y el número de la factura del distribuidor y describa la naturaleza del defecto. La propiedad del artículo y el riesgo de pérdida pasan al comprador en el momento de la entrega del artículo a la compañía de transporte. Si el producto se daña durante el transporte debe presentar su reclamo a la compañía de transporte.

Fabricado para Dayton Electric Mfg. Co., 5959 W. Howard St., Niles, Illinois 60714 EE.UU.

Para Obtener Repuestos en Mexico Llame al Teléfono 001-800-527-2331 en EE.UU. Llame al Teléfono 1-800-323-0620

Servicio Permanente – 24 horas al día al año

Por favor proporcionenos la siguiente información:

- Número de Modelo
- Número de Serie (si lo tiene)
- Descripción de la Parte y Número que le Corresponde en la Lista de Partes

Envíe correspondencia relacionada con pedidos de partes a:

Grainger Parts
P.O. Box 3074
1657 Shermer Road
Northbrook, IL 60065-3074 U.S.A.



Figura 1 – Ilustración de las Partes de Repuesto

Liste de Partes de Repuesto

Ref. No.	Descripción	Parte No.	Ctd.
2	Válvula de drenaje	SS-2707	1
3	Válvula de retención	AC-0631	1
4	Conjunto manguito con tuerca de 1/4 pulg.	SSP-7811	1
5	Conjunto manguito con tuerca de 3/8 pulg.	SSP-7813	1
6	1/8-1/4 NPT Buje del reductor	SSP-6021	1
7	Calibre, derecha	Z-D23019	1
8	Tubo vertical	D22849	1
9	Válvula de seguridad	TIA-4200	1
10	Conector 3/8 pulg. del conducto	SSW-7482	1
11	Ensamblaje del cable eléctrico	D21173	1
12	Conexión de acoplamiento rápido	D20965	2
13	Interruptor de presión	Z-D21136	1
16	Buje de alivio de tensión	SSW-7367	1
17	3/8 pulg. Tubo de salida	D21180	1
18	Aislante de tubo de la tuerca para 3/8 pulg. OD el tubo	SSP-7821-1	1
19	3/8 pulg. Anillo "O"	SSG-3105	1
20	Tubo aliviador de presión	D22165	1
21	1/4-20 Tornillo	SSF-990	4
22	Cubiertas del Montaje de la Montura	ACG-18	2
23	Aislante	ACG-19	3
24	Espaciador de nylon	D21190	2
25	Manija	D21134	1
26	Apretón de la manija	D21185	2
27	Manija de tira	D21621	2
28	Lengüeta blocante	D22974	1
29	Tope de lengüeta blocante	D21188	1
30	1/4-20 x .75 pulg. Tornillo	91895680	3
31	"Quadraport" Montaje	*	
31-1	Calibre, tanque	Z-D23023	1
31-2	Enchufe de conexión rápida 3/8X1/4 NPT	D20723	1
31-3	Regulador	D21426	1
31-4	Espaciador	D21479	1
31-6	Consola	D24811	1
31-7	Anillo regulador	D20155	1
31-8	1/4-20 x .50 pulg. Tornillo	D21172	2
31-9	Calibre, regulador	Z-D23024	1
31-10	Múltiple de escape	D21425	1
31-11	1/4 NPT Conexión de acoplamiento rápido	D20675	4
31-12	Tapón hexagonal para zócalo de caño de 3/8 pulg.	D21432	2
31-13	1/4-18 NPT Niple	D21139	1
32	Cubierta posterior	DAC-243	1
33	Conjunto de bomba	Z-AC-0782	1
34	1/2 pulg. Anillo "O"	AC-0781	2
35	Aislante de tubo de la tuerca para 1/2 pulg. OD el tubo	AC-0780	2
36	Tubo, Interconectando	AC-0802	1
37	10-14 x 2.50 pulg. Tornillo	SSF-554	2
38	Cubierta, Válvula de Entrada	AC-0783	1
39	Filtro, Entrada	ACG-12	1
40	Cubierta Frontal	DAC-244	1
41	Assemblage viset Anneau	ACG-408	3
42	Rueda	D23067	2
43	Perno Tope	D23574	2
44	3/8-16 Tuerca Hexagonal	SSF-8080-ZN	2
45	Zapata de Goma	SST-108	2
46	Válvula de retención para seguridad contra el reflujo	D21620	1
47	Conector	ACP80	1

* las piezas individuales de la orden

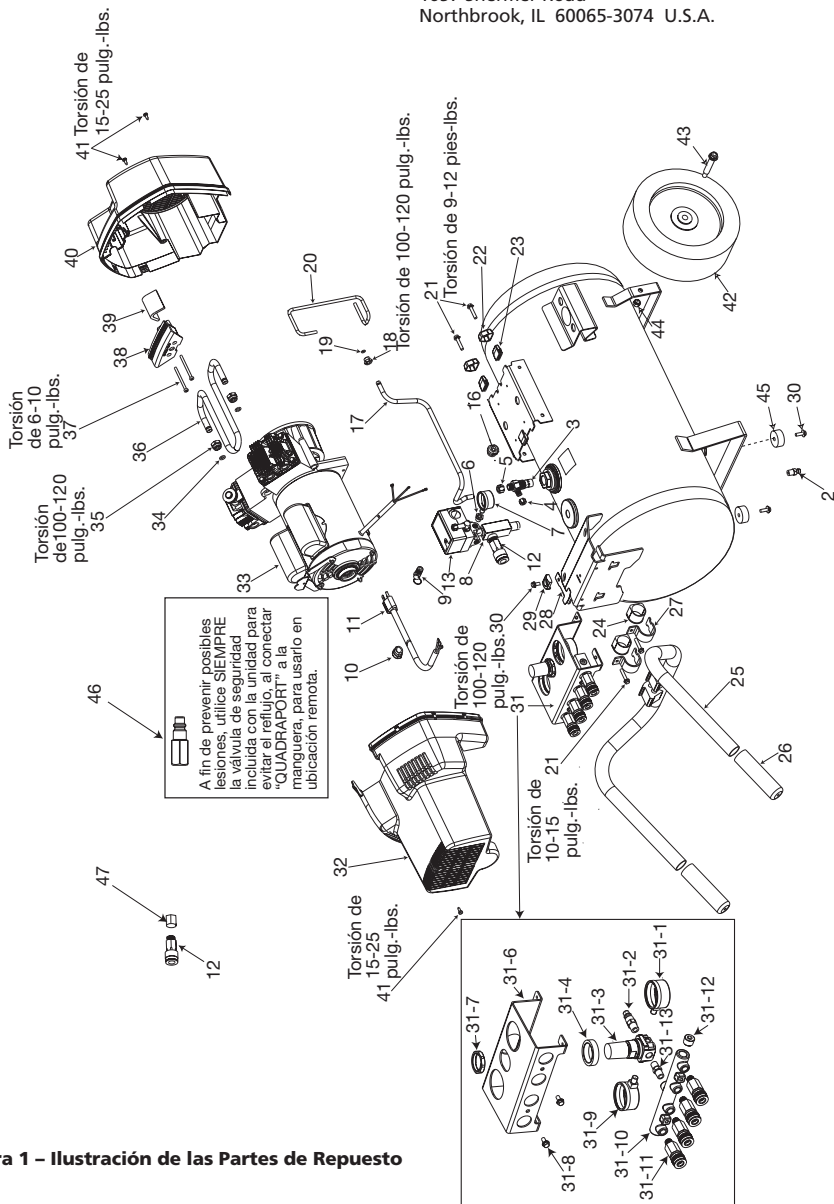
NOTA: Las medidas originales están en pulgadas de los EE.UU. La disponibilidad de la(s) parte(s) basadas en los estándares del Sistema Métrico Decimal en México no se conoce a la fecha de esta publicación.

**Para Obtener Repuestos en Mexico Llame al Teléfono 001-800-527-2331
en EE.UU. Llame al Teléfono 1-800-323-0620**

Servicio Permanente – 24 horas al día al año

Por favor proporcionémos la siguiente información:

- Número de Modelo
- Número de Serie (si lo tiene)
- Descripción de la Parte y Número que le Corresponde en la Lista de Partes

Envíe correspondencia relacionada con pedidos de partes a:

Grainger Parts
P.O. Box 3074
1657 Shermer Road
Northbrook, IL 60065-3074 U.S.A.



Figura 2 – Ilustración de las Partes de Repuesto

Liste de Partes de Repuesto

Por favor proporciónenos la siguiente información:

-Número de Modelo

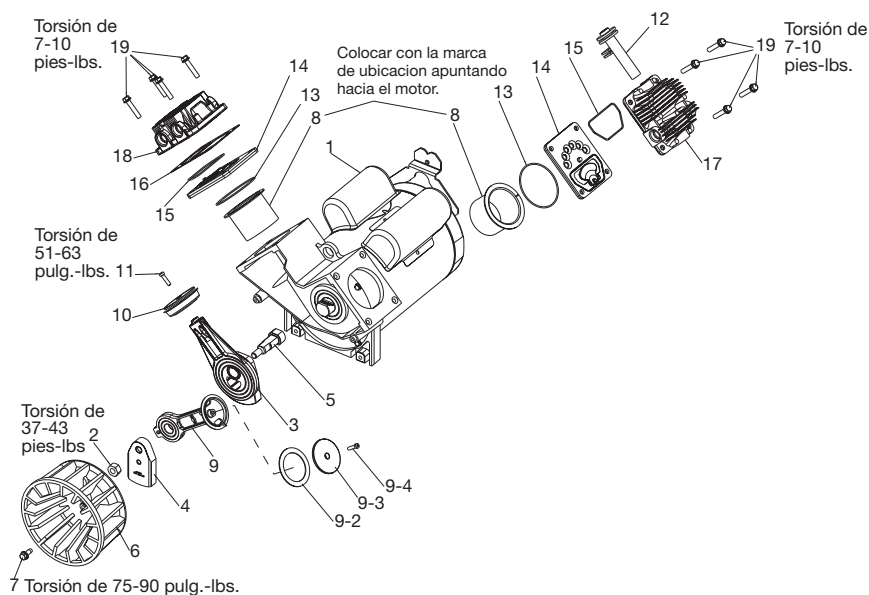
-Número de Serie (si lo tiene)

-Descripción de la Parte y Número que le

Corresponde en la Lista de Partes

Envie correspondencia relacionada con pedidos de partes a:

Grainger Parts

P.O. Box 3074

1657 Shermer Road

Northbrook, IL 60065-3074 U.S.A.

Ref. No.	Descripción	Parte No.	Ctd.
1	Motor	Z-MO-9089	1
2	Tureca clavija excéntrica	AC-0797	1
3 ■	Conjunto rodamiento excéntrico	AC-0800	1
4	Externo excéntrico	AC-0793	1
5	Clavija excéntrico	AC-0794	1
6	Ventilador	ACG-22	1
7	1/4 x .625 pulg. Tornillo autorroscante	39124607	1
8 ▲●◆	Manga del cilindro	AC-0788	2
9 ▲	Chapeau de biela	-----	1
9-2 ▲◆	Aro de pistón - formado	DAC-308	1
9-3 ▲	Casquillo de la biela	ACG-29	1
9-4 ▲◆	#10-25 x .75 pulg. Tornillo	SSF-3158-1	1
10 ●	Conjunto de pistón	AC-0810	1
11 ●■	10-24 x .75 pulg. T25 Torx Tornillo	D20605	1
12	Válvula de entrada	ACG-11	1
13 ▲●■◆	Anillo "O"	SSG-8156	2
14	Placa de la válvula	Z-AC-0032	2
15 ▲●■◆	Anillo "O"	ACG-45	2
16 ●■	Junta - Cabezal	AC-0779	1
17	Cabezal de baja presión	AC-0805	1
18	Cabezal de alta presión	AC-0784	1
19	1/4-20 x 1.25 pulg. Tornillo	AC-0798	8
▲	Juego de biela - baja presión - Incluye K0651	K-0651	
◆	Juego de aros - baja presión	K-0650	
■	Juego de biela - alta presión	K-0649	
●	Juego de aros - alta presión	K-0648	

NOTA: Las medidas originales están en pulgadas de los EE.UU. La disponibilidad de la(s) parte(s) basadas en los estándares del Sistema Métrico Decimal en México no se conoce a la fecha de esta publicación.

Lire et mettre ces instructions de côté pour référence ultérieure. Lire attentivement ce manuel avant d'assembler, d'installer, d'utiliser ou de réparer l'appareil décrit. Protégez-vous et les autres en observant toutes les informations de sécurité. Négliger de suivre ces instructions peut causer des blessures corporelles et/ou des dommages matériels.

Compresseur d'air "Site Boss" Speedaire®

Description

Compresseur d'air sans huile, à deux cylindres et à entraînement direct, conçu pour assurer la durabilité et un niveau d'entretien minime. Le compresseur comprend un réservoir de 20 gallons (75,7 litres), un régulateur d'air grand débit et un manomètre plus gros réglé par air, et convient à l'usage au foyer, agricole ou industrielle à un niveau de service moyen et un cycle de service de 50/50.



Spécifications

Moteur	1.6 cv
Cylindres	2
Arrivée d'air - pieds ³ /min (l/min) à 90 psi (6,2 bar)	5,1 (65 l/min)
Pression d'air maximum (psi)	175 (12,0 bar)
Capacité de la cuve (gallons)	20 (75,7)
Tension à 60 Hz, monophasé	120
Intensité de courant (ampères)	15

Dimensions totales

Long.	Larg.	Haut.	Poids
39"	18"	36"	130 lbs
(99,0 cm)	(45,7 cm)	(91,4 cm)	(59,0 kg)

Déballage

Une fois que l'appareil a été déballé, inspectez-le afin de vous assurer que l'appareil n'a pas été endommagé lors du transport. Vérifiez s'il y a des pièces desserrées, endommagées ou manquantes. Le cas échéant, une réclamation avec rapport d'avarie doit être soumise au transporteur.

Compresseur d'air "Site Boss" Speedaire®

Mesures de Sécurité Définitions

Il est important de prendre connaissance et de comprendre tous les renseignements que contient ce guide. Cette information porte sur **VOTRE SÉCURITÉ** et sur **LA PRÉVENTION DE PROBLÈMES D'ÉQUIPEMENT**. Afin de vous aider à identifier cette information, nous avons utilisé les symboles ci-dessous. Veuillez lire ce guide en portant une attention particulière à ces sections.

▲ MISE EN GARDE Indique la possibilité d'un danger qui, s'il n'est pas évité, **peut causer des blessures mineures ou moyennes.**

▲ AVERTISSEMENT Indique la possibilité d'un danger qui, s'il n'est pas évité, **pourrait causer de graves blessures ou la mort.**

▲ DANGER Indique un danger imminent qui, s'il n'est pas évité, **causera de graves blessures ou la mort.**

REMARQUE : Indique des instructions spéciales importantes mais qui ne sont pas reliées à la sécurité.

IMPORTANT : Indique des remarques sur l'assemblage, l'installation, l'utilisation ou l'entretien qui peuvent entraîner des dommages à l'appareil ou à d'autres équipements si elles ne sont pas respectées.

Consignes de Sécurité Importantes

▲ AVERTISSEMENT La poussière produite par le ponçage électrique le sciage, le meulage, le perçage et autres activités de construction peut contenir des produits chimiques qui sont reconnus, par l'état de la Californie, de causer le cancer, les anomalies congénitales ou autres maux de reproduction. Ces produits chimiques comprennent, entre autres :

- le plomb provenant des peintures à base de plomb;

- la silice cristalline provenant de briques, de béton ou d'autres produits de maçonnerie
- l'arsenic et le chrome provenant du bois de charpente traité chimiquement

Le risque d'exposition à ces produits dépend de la fréquence d'exécution de ce genre de travaux. Afin de réduire l'exposition à ces produits chimiques lorsque vous utilisez de tels outils:

- Travaillez dans un endroit bien aéré.
- Utilisez de l'équipement de sécurité approuvé.
- Portez toujours un masque facial ou respirateur homologué MSHA/NIOSH bien ajusté.

Lorsque vous utilisez un outil pneumatique, il faut toujours suivre les mesures de sécurité de base afin de réduire le risque de blessures corporelles.

Modèle 1WC94



CONSERVER CES DIRECTIVES



UN EMPLOI OU UN ENTRETIEN NON APPROPRIÉS DE CE PRODUIT PEUT CAUSER DES BLESSURES GRAVES ET DES DOMMAGES À LA PROPRIÉTÉ. LIRE ATTENTIVEMENT TOUS LES AVERTISSEMENTS ET LES DIRECTIVES D'UTILISATION AVANT D'UTILISER CET APPAREIL.

DANGER

RISQUE D'EXPLOSION OU D'INCENDIE



RISQUE	PRÉVENTION
<p>LES ÉTINCELLES QUI PROVIENNENT DES CONTACTS ÉLECTRIQUES DU MOTEUR ET DU MANO-STAT SONT CONSIDÉRÉES NORMALES.</p> <p>SI DES ÉTINCELLES ÉLECTRIQUES DU COMPRESSEUR ENTRENT EN CONTACT AVEC DES VAPEURS INFLAMMABLES, ELLES PEUVENT S'ENFLAMMER, PROVOQUANT UN INCENDIE OU UNE EXPLOSION.</p> <p>TOUTE OBSTRUCTION DES ORIFICES D'AÉRATION DU COMPRESSEUR ENTRAÎNERA UNE SURCHAUFFE DANGEREUSE ET RISQUE DE CAUSER UN INCENDIE.</p> <p>SI CET APPAREIL FONCTIONNE SANS SUPERVISION, CELA RISQUE DE CAUSER DES BLESSURES GRAVES OU DES DOMMAGES À LA PROPRIÉTÉ. POUR RÉDUIRE LE RISQUE D'INCENDIE, NE JAMAIS LAISSER LE COMPRESSEUR D'AIR FONCTIONNER SANS SUPERVISION.</p>	<p>TOUJOURS UTILISER LE COMPRESSEUR DANS UN ENDROIT BIEN AÉRÉ, LOIN DE TOUTE MATIÈRE COMBUSTIBLE ET DES VAPEURS D'ESSENCE OU DE SOLVANTS.</p> <p>SI DES MATIÈRES INFLAMMABLES DOIVENT ÊTRE VAPORISÉES, SITUER LE COMPRESSEUR À UNE DISTANCE D'AU MOINS 20 PIEDS DE LA ZONE DE VAPORISATION. IL PEUT S'AVÉRER NÉCESSAIRE D'UTILISER UN BOYAU SUPPLÉMENTAIRE.</p> <p>ENTREPOSER LES MATIÈRES INFLAMMABLES DANS UN ENDROIT SÉCURITAIRE, LOIN DU COMPRESSEUR.</p> <p>NE JAMAIS PLACER DES OBJETS CONTRE OU SUR LE COMPRESSEUR. UTILISER LE COMPRESSEUR DANS UN ENDROIT OUVERT, À AU MOINS 12 POUÇES (30 cm) DE TOUT MUR OU OBSTRUCTION QUI RÉDUIT LE DÉBIT D'AIR FRAIS VERS LES ORIFICES D'AÉRATION.</p> <p>UTILISER LE COMPRESSEUR DANS UN ENDROIT PROPRE, SEC ET BIEN AÉRÉ. NE PAS UTILISER L'APPAREIL À L'INTÉRIEUR OU DANS UN ENDROIT CLOS.</p> <p>TOUJOURS RESTER À PROXIMITÉ DE L'APPAREIL LORSQU'IL EST EN FONCTION.</p> <p>TOUJOURS COUPER L'ALIMENTATION ÉLECTRIQUE EN PLAÇANT LE LEVIER DU MANO-STAT À LA POSITION D'ARRÊT "OFF" ET VIDANGER LE RÉSERVOIR CHAQUE JOUR OU APRÈS CHAQUE USAGE.</p>

Compresseur d'air "Site Boss" Speedaire®

DANGER

RISQUE D'ÉCLATEMENT



RÉSERVOIR D'AIR : LES CONDITIONS SUIVANTES PEUVENT AFFAIBLIR LES PAROIS DU RÉSERVOIR ET PROVOQUER UNE EXPLOSION VIOLENTE DU RÉSERVOIR QUI RISQUE DE CAUSER DES DOMMAGES À LA PROPRIÉTÉ OU DES BLESSURES GRAVES.

RISQUE	PRÉVENTION
<p>1. LE DÉFAUT DE VIDANGER DE FAÇON APPROPRIÉE L'EAU CONDENSÉE DANS LE RÉSERVOIR RISQUE DE CAUSER LA ROUILLE ET L'AMINCISSEMENT DES PAROIS EN ACIER DU RÉSERVOIR.</p> <p>2. DES MODIFICATIONS OU TENTATIVES DE RÉPARATION FAITES SUR LE RÉSERVOIR.</p> <p>3. DES MODIFICATIONS NON AUTORISÉES APPORTÉES À LA SOUPAPE DE DÉCHARGE, À LA SOUPAPE DE SÛRETÉ OU À TOUTE AUTRE COMPOSANTE QUI CONTRÔLE LA PRESSION DU RÉSERVOIR.</p> <p>4. DES VIBRATIONS EXCESSIVES PEUVENT AFFAIBLIR LE RÉSERVOIR ET CAUSER UNE RUPTURE OU UNE EXPLOSION.</p> <p>FIXATIONS ET ACCESSOIRES : LE FAIT D'EXCÉDER LA PRESSION NOMINALE DES OUTILS PNEUMATIQUES, PISTOLETS PULVÉRISATEURS, ACCESSOIRES PNEUMATIQUES, PNEUS ET AUTRES OBJETS GONFLABLES RISQUE DE PROVOQUER L'EXPLOSION DE CES DERNIERS ET LA PROJECTION DE PIÈCES, CE QUI RISQUE DE CAUSER DE GRAVES BLESSURES.</p>	<p>PURGER LE RÉSERVOIR QUOTIDIENNEMENT OU APRÈS CHAQUE UTILISATION. SI LE RÉSERVOIR ACCUSE UNE FUITE, LE REMPLACER IMMÉDIATEMENT PAR UN NOUVEAU RÉSERVOIR OU REMPLACER LE COMPRESSEUR AU COMPLET.</p> <p>NE JAMAIS PERFORER AVEC UNE PERCEUSE, SOUDER OU FAIRE UNE MODIFICATION QUELCONQUE AU RÉSERVOIR OU À SES ACCESSOIRES.</p> <p>LE RÉSERVOIR EST CONÇU POUR SUBIR DES PRESSIONS DE SERVICE PARTICULIÈRES. NE JAMAIS EFFECTUER DES RÉGLAGES NI SUBSTITUER DES PIÈCES POUR MODIFIER LES PRESSIONS DE SERVICE ÉTABLIES À L'USINE.</p> <p>POUR LE CONTRÔLE ESSENTIEL DE LA PRESSION D'AIR, IL FAUT POSER UN RÉGULATEUR DE PRESSION (S'IL N'EST PAS DÉJÀ POSÉ ET UN MANOMÈTRE À LA SORTIE D'AIR DU COMPRESSEUR). SUIVRE LES RECOMMANDATIONS DU FABRICANT DE L'ÉQUIPEMENT ET NE JAMAIS EXCÉDER LA VALEUR NOMINALE DE PRESSION SPÉCIFIÉE DES ACCESSOIRES. NE JAMAIS UTILISER LE COMPRESSEUR POUR GONFLER DES OBJETS À FAIBLE PRESSION, TELS QUE LES JOUETS D'ENFANT, LES BALLONS DE FOOTBALL OU DE BASKET-BALL, ETC.</p>

Modèle 1WC94

DANGER

RISQUE DE PROJECTION D'OBJETS



RISQUE	PRÉVENTION
<p>LE JET D'AIR COMPRIMÉ PEUT CAUSER DES LÉSIONS AUX TISSUS DE LA PEAU EXPOSÉE ET PEUT PROJETER DE LA SALETÉ, DES COPEAUX, DES PARTICULES LIBRES ET DE PETITS OBJETS À HAUTE VITESSE, CE QUI RISQUE DE CAUSER DES DOMMAGES À LA PROPRIÉTÉ OU DES BLESSURES.</p>	<p>PORTER TOUJOURS DES LUNETTES DE PROTECTION HOMOLOGUÉES ANSI Z87.1 AVEC DES ÉCRANS LATÉRAUX LORS DE L'UTILISATION DU COMPRESSEUR.</p> <p>NE JAMAIS DIRIGER LA BUSE OU LE VAPORISATEUR VERS SOI, VERS D'AUTRES PERSONNES OU VERS DES ANIMAUX.</p> <p>TOUJOURS METTRE LE COMPRESSEUR HORS FONCTION ET PURGER LA PRESSION DU BOYAU D'AIR ET DU RÉSERVOIR AVANT D'ENTAMER L'ENTRETIEN OU D'ATTACHER DES OUTILS OU ACCESSOIRES.</p>

DANGER

RISQUE DE CHOC ÉLECTRIQUE



RISQUE	PRÉVENTION
<p>VOTRE COMPRESSEUR D'AIR EST ALIMENTÉ PAR ÉLECTRICITÉ. COMME AVEC TOUS LES APPAREILS ÉLECTRIQUES, SI L'APPAREIL N'EST PAS UTILISÉ DE FAÇON APPROPRIÉE, IL PEUT CAUSER DES CHOC ÉLECTRIQUES.</p> <p>TOUTE RÉPARATION EFFECTUÉE PAR UNE PERSONNE NON QUALIFIÉE PEUT ENTRAÎNER DES BLESSURES GRAVES OU LA MORT PAR ÉLECTROCUTION.</p> <p>MISE À LA TERRE : LE DÉFAUT D'ÉTABLIR UNE MISE À LA TERRE APPROPRIÉE POUR CET APPAREIL PEUT ENTRAÎNER DES BLESSURES GRAVES OU LA MORT PAR ÉLECTROCUTION. VOIR LES DIRECTIVES DE MISE À LA TERRE.</p>	<p>NE JAMAIS FAIRE FONCTIONNER LE COMPRESSEUR À L'EXTÉRIEUR LORSQU'IL PLEUT OU DANS DES CONDITIONS HUMIDES.</p> <p>NE JAMAIS FAIRE FONCTIONNER LE COMPRESSEUR SANS LES COUVERCLES DE PROTECTION OU LORSQUE CEUX-CI SONT ENDOMMAGÉS.</p> <p>TOUT CÂBLAGE ÉLECTRIQUE OU TOUTE RÉPARATION REQUIS SUR CET APPAREIL DEVRAIT ÊTRE EFFECTUÉ PAR LE PERSONNEL D'UN CENTRE DE SERVICE APRÈS-VENTE AUTORISÉ, CONFORMÉMENT AUX CODES ÉLECTRIQUES NATIONAUX ET LOCAUX.</p> <p>S'ASSURER QUE LE CIRCUIT ÉLECTRIQUE ALIMENTANT LE COMPRESSEUR FOURNIT UNE MISE À LA TERRE ÉLECTRIQUE APPROPRIÉE, UNE TENSION APPROPRIÉE ET UNE PROTECTION ADÉQUATE PAR FUSIBLES.A</p>

Compresseur d'air "Site Boss" Speedaire®

DANGER

RISQUE PAR INHALATION



RISQUE	PRÉVENTION
<p>L'AIR COMPRIMÉ DE VOTRE COMPRESSEUR D'AIR N'EST PAS SÉCURITAIRE POUR L'INHALATION. LE JET D'AIR PEUT CONTENIR DU MONOXYDE DE CARBONE, DES VAPEURS TOXIQUES OU DES PARTICULES SOLIDES DU RÉSERVOIR. L'INHALATION DE CES CONTAMINANTS PEUT CAUSER DES BLESSURES GRAVES OU LA MORT.</p> <p>LES MATIÈRES VAPORISÉES TELLES QUE LA PEINTURE, LES SOLVANTS DE PEINTURE, LES DÉCAPANTS, LES INSECTICIDES ET LES HERBICIDES CONTIENNENT DES VAPEURS NOCIVES ET TOXIQUES.</p>	<p>L'AIR OBTENU DIRECTEMENT DU COMPRESSEUR NE DEVRAIT JAMAIS ÊTRE UTILISÉ COMME SOURCE D'AIR POUR LES ÊTRE HUMAINES. SI L'AIR PRODUIT PAR CE COMPRESSEUR SERA UTILISÉ POUR LA RESPIRATION, IL FAUT INSTALLER DES FILTRES APPROPRIÉS AINSI QUE DU MATÉRIEL DE SÉCURITÉ. LES FILTRES EN LIGNE ET LE MATÉRIEL DE SÉCURITÉ UTILISÉS AVEC LE COMPRESSEUR DOIVENT ÊTRE DANS LA MESURE DE TRAITER L'AIR DE FAÇON À CE QU'IL RÉPONDE À TOUTES LES NORMES NATIONALES ET LOCALES APPLICABLES AVANT D'ÊTRE UTILISÉ POUR LES ÊTRES HUMAINES.</p> <p>TRAVAILLER DANS UN ENDROIT OÙ IL Y A UNE BONNE VENTILATION TRANSVERSALE. BIEN LIRE ET RESPECTER LES DIRECTIVES DE SÉCURITÉ INDIQUÉES SUR L'ÉTIQUETTE OU LA FICHE SIGNALÉTIQUE DE LA MATIÈRE QUI EST VAPORISÉE. PORTER UN RESPIRATEUR HOMOLOGUÉ PAR LE NIOSH/MSHA ET CONÇU POUR L'APPLICATION EN QUESTION.</p>

DANGER

RISQUE DE BRÛLURES



RISQUE	PRÉVENTION
<p>LE FAIT DE TOUCHER AUX SURFACES DE MÉTAL EXPOSÉES TELLES QUE LA TÊTE DU COMPRESSEUR OU LES TUBES DE SORTIE PEUT CAUSER DE GRAVES BRÛLURES À LA PEAU.</p>	<p>NE JAMAIS TOUCHER AUX PIÈCES DE MÉTAL EXPOSÉES DU COMPRESSEUR DURANT OU IMMÉDIATEMENT APRÈS LE FONCTIONNEMENT. LE COMPRESSEUR DEMEURÉ CHAUD PENDANT PLUSIEURS MINUTES APRÈS LE FONCTIONNEMENT.</p> <p>NE PAS TENTER D'ATTEINDRE LES COMPOSANTES DERRIÈRE LES GARDES DE PROTECTION ET NE PAS EFFECTUER DE L'ENTRETIEN AVANT D'AVOIR LAISSÉ REFROIDIR L'APPAREIL.</p>

Modèle 1WC94

DANGER

RISQUE RELIÉ AUX PIÈCES MOBILES



RISQUE	PRÉVENTION
<p>LES PIÈCES MOBILES TELLES QUE LA POULIE, LE VOLANT-MOTEUR ET LA COURROIE PEUVENT ENTRAÎNER DES BLESSURES GRAVES SI ELLES ENTRENT EN CONTACT AVEC UNE PARTIE DU CORPS OU DES VÊTEMENTS.</p> <p>EN TENTANT DE FAIRE FONCTIONNER LE COMPRESSEUR AVEC DES PIÈCES MANQUANTES OU ENDOMMAGÉES, OU DE RÉPARER LE COMPRESSEUR SANS LES GARDES DE PROTECTION, ON S'EXPOSE AUX PIÈCES MOBILES, CE QUI PEUT ENTRAÎNER DES BLESSURES GRAVES.</p>	<p>NE JAMAIS FAIRE FONCTIONNER LE COMPRESSEUR SANS LES GARDES OU LES COUVERCLES OU LORSQUE CEUX-CI SONT ENDOMMAGÉS.</p> <p>TOUTE RÉPARATION REQUISE SUR CET APPAREIL DEVRAIT ÊTRE EFFECTUÉE PAR LE PERSONNEL D'UN CENTRE DE SERVICE APRÈS-VENTE AUTORISÉ.</p>

DANGER

RISQUE DE CHUTE



RISQUE	PRÉVENTION
<p>UN COMPRESSEUR PORTATIF PEUT TOMBER D'UNE TABLE, D'UN ÉTABLI OU D'UN TOIT. L'IMPACT PEUT CAUSER DES DOMMAGES AU COMPRESSEUR ET DES BLESSURES CORPORELLES OU LA MORT DE L'UTILISATEUR.</p>	<p>TOUJOURS S'ASSURER DE LA STABILITÉ DU COMPRESSEUR AVANT DE LE FAIRE FONCTIONNER AFIN DE PRÉVENIR TOUT MOUVEMENT ACCIDENTEL DE L'APPAREIL. NE JAMAIS UTILISER UN COMPRESSEUR SUR UN TOIT OU DANS UNE POSITION ÉLEVÉE ; UTILISER PLUTÔT UN BOYAU D'AIR SUPPLÉMENTAIRE POUR ATTEINDRE LES ENDROITS ÉLEVÉS.</p>

DANGER

RISQUE DE DOMMAGES À LA PROPRIÉTÉ PENDANT LE TRANSPORT DU COMPRESSEUR

(incendie, inhalation, dommages aux surfaces du véhicule)



RISQUE	PRÉVENTION
<p>DES FUITES OU DES DÉVERSEMENTS D'HUILE PEUVENT SE PRODUIRE ET ENTRAÎNER DES RISQUES D'INCENDIE, OU DES PROBLÈMES AUX VOIES RESPIRATOIRES, DES BLESSURES GRAVES OU LA MORT. DES FUITES D'HUILE ENDOMMAGENT LES TAPIS, LA PEINTURE ET TOUTE AUTRE SURFACE DES VÉHICULES OU DES REMORQUES.</p>	<p>TOUJOURS PLACER LE COMPRESSEUR SUR UN TAPIS DE PROTECTION POUR ÉVITER L'ENDOMMAGEMENT DU VÉHICULE PAR DES FUITES. RETIRER LE COMPRESSEUR DU VÉHICULE IMMÉDIATEMENT À L'ARRIVÉE.</p>

Compresseur d'air "Site Boss" Speedaire®

DANGER

RISQUE D'UNE UTILISATION DANGEREUSE



RISQUE	PRÉVENTION
<p>UNE UTILISATION DANGEREUSE DE VOTRE COMPRESSEUR D'AIR POURRAIT CAUSER DES BLESSURES GRAVES OU LA MORT DE L'UTILISATEUR OU D'AUTRES PERSONNES.</p>	<p>LISEZ ATTENTIVEMENT TOUTS LES INSTRUCTIONS ET LES AVERTISSEMENTS FIGURANT DANS CE GUIDE.</p> <p>FAMILIARISEZ-VOUS AVEC LE FONCTIONNEMENT ET LES COMMANDES DU COMPRESSEUR D'AIR.</p> <p>GARDEZ LES ENFANTS, LES ANIMAUX DE COMPAGNIE ET LES OBSTACLES ÉLOIGNÉS DU COMPRESSEUR D'AIR À TOUT TEMPS.</p> <p>N'UTILISEZ PAS LE PRODUIT LORSQUE VOUS ÊTES FATIGUÉ OU SOUS L'INFLUENCE D'ALCOOL OU DE DROGUES.</p> <p>RESTEZ ALERTE À TOUT MOMENT.</p> <p>NE TENTEZ JAMAIS D'ANNULER LES CARACTÉRISTIQUES DE SÉCURITÉ DE CE PRODUIT.</p> <p>ASSUREZ-VOUS QU'UN EXTINCTEUR D'INCENDIE EST DISPONIBLE DANS L'AIRE DE TRAVAIL.</p> <p>N'UTILISEZ PAS L'APPAREIL AVEC DES PIÈCES BRISÉES, MANQUANTES OU NON AUTORISÉES</p>

Modèle 1WC94

CONTENU DE L'EMBALLAGE EN CARTON

- 1 - Compresseur d'air
- 2 - Roues
- 2 - Boulons à épaulement, 3/8-16
- 2 - Écrous hexagonaux, 3/8-16
- 2 - Pare-chocs en caoutchouc
- 2 - Vis
- 1 - Fiche à connexion rapide
- 1 - Corps à connexion rapide
- 1 - Raccord en laiton

OUTILS REQUIS POUR L'ASSEMBLAGE

- 1 - Clé ouverte ou à douille de 9/16 po
- 1 - Clé ouverte ou à douille de 3/8 po
- 1 - Clé ouverte ou à douille de 1/4 po

▲ MISE EN GARDE

Les roues et la poignée n'offrent pas un jeu suffisant, ni la stabilité ou le support nécessaires, pour tirer l'appareil en montant ou en descendant des escaliers. L'appareil doit être soulevé ou poussé sur une rampe.

▲ MISE EN GARDE

Il se peut qu'il soit nécessaire de soutenir ou de consolider une extrémité de l'appareil lors de la fixation des roues et de la bande de protection de base en caoutchouc puisque le compresseur peut avoir tendance à basculer.

1. Insérez le boulon à épaulement (C) dans la roue (B) et positionnez-le dans le trou du support de fixation (avec le moyeu en saillie dirigé vers l'intérieur). Insérez l'écrou (A) sur le boulon à épaulement et serrez-le bien à l'aide d'une clé de 9/16 po. Procédez de même pour poser l'autre roue. Voir le schéma.

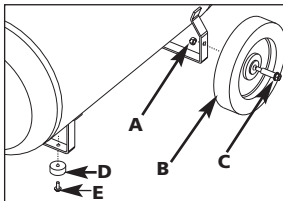

2. Attachez les pieds en caoutchouc (D) à la partie inférieure du support avant à l'aide des vis (E) fournies.
3. Tournez la poignée jusqu'à la position d'utilisation, tel qu'indiqué au schéma.

REMARQUE : Les poignées se verrouillent en place.

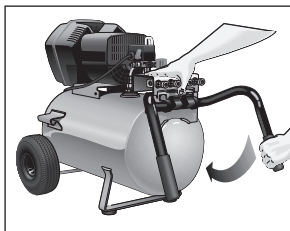

Installation

EMPLACEMENT DU COMPRESSEUR D'AIR

Le compresseur d'air doit être situé dans un endroit propre, sec et bien aéré. Le compresseur d'air doit être situé à une distance d'au moins 12 po (30 cm) du mur ou de toute autre obstruction qui pourrait nuire au débit d'air. La pompe et la tôle de protection du compresseur sont conçus pour permettre un refroidissement approprié. Les ouvertures d'aération du compresseur sont nécessaires pour maintenir la température de fonctionnement appropriée. Ne placez pas de chiffons ou de contenants sur ou à proximité de ces ouvertures. Le filtre à air doit être libre d'obstructions pouvant réduire le débit d'air au compresseur d'air.

DIRECTIVES DE MISE À LA TERRE

▲ AVERTISSEMENT RISQUE DE CHOCS ÉLECTRIQUES ! En cas de court-circuit, la mise à la terre réduit le risque de choc en fournissant un fil de fuite pour le courant électrique. Ce compresseur d'air doit être adéquatement mis à la terre.

Ce compresseur d'air portatif est doté d'un cordon muni d'un fil de mise à la terre et d'une fiche appropriée de mise à la terre (voir l'illustration ci-dessous). La fiche doit être

Compresseur d'air "Site Boss" Speedaire®

Installation (Suite)

insérée dans une prise de courant installée et mise à la terre conformément à tous les codes et ordonnances électriques locaux.

1. Le cordon fourni avec cet appareil comprend une fiche avec broche de mise à la terre. La fiche DOIT être insérée dans une prise de courant mise à la terre.

IMPORTANT: La prise de courant utilisée doit être installée et mise à la terre conformément à tous les codes et ordonnances électriques locaux.

2. Assurez-vous que la prise de courant utilisée a la même configuration que la fiche de mise à la terre. **NE PAS UTILISER UN ADAPTEUR.** Voir l'illustration.

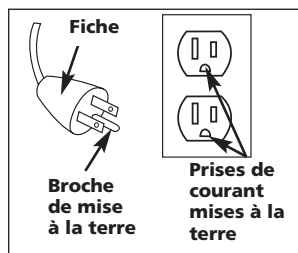

3. Inspectez la fiche et le cordon avant chaque utilisation. Ne pas les utiliser s'il y a des signes de dommages.

4. Si vous ne comprenez pas tout à fait ces directives de mise à la terre, ou s'il y a des doutes que le compresseur soit mis à la terre de manière appropriée, faire vérifier l'installation par un électricien qualifié.

⚠ DANGER **UNE MISE À LA TERRE INAPPROPRIÉE PEUT ENTRAÎNER DES CHOCS ÉLECTRIQUES. Ne modifiez pas la fiche fournie. Si elle ne convient pas à la prise de courant disponible, une prise appropriée doit être installée par un électricien qualifié. Toute réparation du cordon ou de la fiche DOIT être effectuée par un électricien qualifié**

RALLONGES

L'utilisation d'une rallonge électrique est déconseillée. L'utilisation d'une rallonge produira une chute de tension qui entraînera une perte de puissance au moteur ainsi qu'une surchauffe.

Au lieu d'utiliser une rallonge électrique, augmentez plutôt la longueur du boyau d'air en connectant un autre boyau à l'extrémité. Connectez des boyaux supplémentaires au besoin.

Si une rallonge doit être utilisée, s'assurer :

- d'utiliser une rallonge à trois fils, munie d'une fiche à trois lames avec mise à la terre et une prise de courant à trois fentes qui accepte la fiche de la rallonge;
- qu'elle est en bon état;
- qu'elle n'excède pas 50 pi (15,5 m);
- que les fils sont d'un calibre minimum de 12 AWG. (La grosseur du fil augmente comme le numéro de calibre diminue. Les fils de calibre 10 AWG et 8 AWG peuvent également être utilisés. NE PAS UTILISER UN FIL DE CALIBRE 14 OU 16 AWG.)

PROTECTION CONTRE LA SURTENSION ET PROTECTION DU CIRCUIT

Consulter le tableau des spécifications pour connaître les exigences minimums concernant la tension et le circuit de dérivation.

Certains modèles de compresseur d'air peuvent fonctionner sur un circuit de 15 ampères si les conditions suivantes sont satisfaites :

1. la tension d'alimentation au circuit de dérivation est de 15 A;
2. le circuit n'est pas utilisé pour alimenter d'autres dispositifs électriques (lumières, appareils électriques, etc.);
3. les rallonges sont conformes aux spécifications;

Modèle 1WC94

Installation (Suite)

4. Le circuit est muni d'un coupe-circuit de 15 A ou d'un fusible retardé de 15 A.

REMARQUE : Si un compresseur est relié à un circuit protégé par des fusibles, n'utilisez que des fusibles à retardement. Les fusibles à retardement portent un "D" au Canada et un "T" aux États-Unis.

Si une des conditions ci-dessus ne peut être satisfaite, ou si l'utilisation du compresseur entraîne continuellement une panne de courant, il sera peut être nécessaire de brancher le compresseur sur un circuit de 20 ampères. Il n'est pas nécessaire de remplacer le cordon dans un tel cas.

PANNEAU DE COMMANDE PORTATIF "QUADRAPORT"

Le panneau "QUADRAPORT" permet le réglage et la commande de l'air à distance ou plus près de la zone de travail.

POUR UTILISER LE PANNEAU "QUADRAPORT" SUR L'APPAREIL:

1. Attachez les boyaux de 3/8 po (A) aux sorties (C) à l'aide de raccords à connexion rapide industriels de 1/4 po (B). On peut donc se servir d'un à quatre outils à la fois. Voir le schéma.

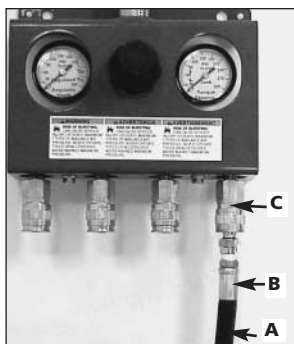

REMARQUE: Utilisez toujours du ruban d'étanchéité pour tuyaux lors du branchement des boyaux ou des raccords afin d'empêcher les fuites d'air.

POUR UTILISER LE PANNEAU "QUADRAPORT" À DISTANCE:

⚠ AVERTISSEMENT *PUET CAUSER DES BLESSURES GRAVES OU LA MORT. LE RÉSERVOIR PUEUT AVOIR UNE PRESSION D'AIR DE 175 LB/PO². NE JAMAIS BRANCHER LES ACCESOIRES À L'AIR SANS RÉGULATEUR. NE JAMAIS FAIRE FONCTIONNER LES OUTILS OU LES ACCESOIRES À UNE PRESSION SUPÉRIEURE À LA PRESSION MAXIMUM INDIQUÉE.*

⚠ MISE EN GARDE *la pression dans le réservoir à 60 lbipo² au maximum avant de débrancher ou de*

brancher le panneau "quadraport" et avant d'attacher un boyau au raccord à connexion rapide du réservoir.

1. Saisissez fermement le panneau "Quadraport" et tirez le raccord à connexion rapide (D) vers l'arrière pour le libérer. Retirez le panneau tel qu'indiqué au schéma.

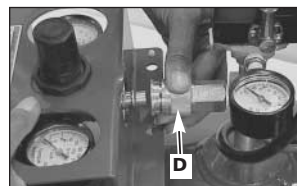

2. Attachez une extrémité d'un boyau de 1/2 po (E) au clapet antirefouleur de sécurité avec raccord à connexion rapide de 3/8 po (fourni dans l'ensemble), tel qu'indiqué au schéma. Assurez-vous que le raccord à connexion rapide est bien fixé.

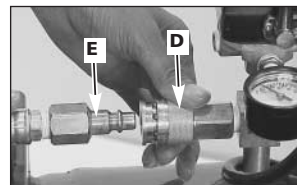

⚠ MISE EN GARDE *Pour éviter des blessures, utilisez TOUJOURS le clapet antirefouleur de sécurité, fourni avec l'appareil, pour con-*

Compresseur d'air "Site Boss" Speedaire®

Installation (Suite)

necter le panneau "quadraport" au boyau pour l'utilisation à distance. Si vous avez besoin d'un nouveau clapet antirefouleur de sécurité, veuillez consulter le Manuel des pièces.

REMARQUE: Utilisez toujours du ruban d'étanchéité pour tuyaux lors du branchement des boyaux ou des raccords afin d'empêcher les fuites d'air.

3. Attachez l'autre extrémité du boyau (E) de 1/2 po à la sortie "quadraport" à l'aide du corps du raccord universel à connexion rapide de 3/8 po, tel qu'indiqué à la Figure.

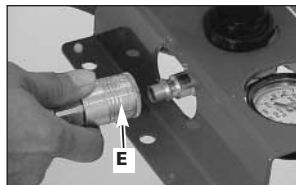

REMARQUE: Voir la Figure ci-dessous pour attacher le corps du raccord universel à connexion rapide de 3/8 po au boyau.



4. Attachez les boyaux de 3/8 po (A) aux sorties (C) à l'aide des raccords à connexion rapide industriels de 1/4 po (B). On peut donc se servir d'un à quatre outils à la fois. Voir le schéma.

5. Le panneau "QUADRAPORT" peut être fixé de façon permanente ou temporaire dans la zone de travail à l'aide des trois trous de fixation (F). Voir le schéma.



Utilisation

Familiarisez-vous avec votre compresseur d'air

LISEZ CE GUIDE DE L'UTILISATEUR ET TOUTES LES MESURES DE SÉCURITÉ AVANT D'UTILISER CET APPAREIL. Comparez les illustrations à votre appareil pour vous familiariser avec l'emplacement des commandes et boutons de réglage. Conservez ce guide pour références ultérieures.

DESCRIPTION DU MODE OPÉRATION

Robinet de purge (non indiqué) : Le robinet de purge est situé à la base du réservoir d'air et est utilisé pour vidanger la condensation à la fin de chaque utilisation.

Déclencheur thermique à surmenage du moteur (non indiqué) : Le moteur électrique est muni d'un déclencheur thermique à surmenage automatique. Si le moteur surchauffe pour quelque raison que ce soit, le déclencheur thermique à surmenage coupe le moteur. Il faut laisser refroidir le moteur avant de le faire démarrer à nouveau.

Interrupteur marche-arrêt (A) :

Mettre en position de marche (ON) pour fournir une puissance automatique au manostat et en position d'arrêt (OFF), pour couper la puissance à la fin de chaque utilisation.

Filtre d'admission d'air (non indiqué) :

Ce filtre est conçu pour purifier l'air qui entre dans la pompe. Le filtre doit toujours être propre et les événements libres de toute obstruction. Voir "Entretien".

Pompe du compresseur d'air (non indiqué) :

Comprime l'air en le forçant vers le réservoir d'air.

Soupape de retenue (non indiqué) :

Quand le compresseur fonctionne, la soupape de retenue "s'ouvre", permettant à l'air comprimé d'entrer dans le réservoir d'air. Quand le compresseur atteint la "pression de coupe-circuit", la soupape de retenue "se ferme", permettant à la pression d'air de demeurer à l'intérieur du réservoir d'air.

Modèle 1WC94

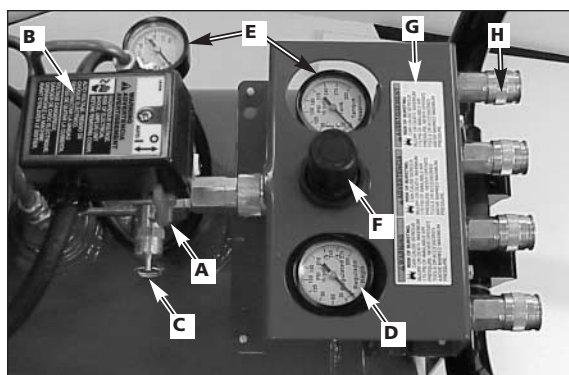

Utilisation (Suite)

Détendeur de pression (non indiqué) :

Le détendeur de pression, situé sur le côté du manostat, est conçu pour libérer automatiquement l'air comprimé de la tête du compresseur et de la canalisation de sortie lorsque le compresseur atteint la "pression de coupe-circuit" ou qu'il est fermé. Quand le moteur s'arrête, il est possible d'entendre l'air s'échapper du détendeur de pression pendant quelques secondes. Aucun échappement d'air ne doit être entendu lorsque le moteur fonctionne ni la fuite continué, une fois que l'appareil a atteint sa pression de coupe-circuit.

Manostat (B) : Le manostat fait démarrer automatiquement le moteur lorsque la pression d'air dans le réservoir s'abaisse sous la "pression d'enclenchement"

établie par la manufacture. Il coupe le moteur lorsque la pression d'air du réservoir atteint la "pression de coupe-circuit" établie par la manufacture.

Soupape de sécurité (C) :

Si le manostat ne coupe pas compresseur d'air lorsqu'il atteint la valeur établie de la pression de coupe-circuit, la soupape de sécurité protège contre la haute pression en "sautant" à sa valeur établie en usine (légèrement supérieure à la valeur établie pour la pression de coupe-circuit du manostat).

Manomètre de sortie (D) :

Le manomètre de sortie indique la pression d'air disponible à la sortie du régulateur. Cette pression est contrôlée par le régulateur et est toujours égale ou inférieure à la pression du réservoir. Chacune des quatre sorties fonctionne à cette pression.

Manomètre du réservoir (E) :

Le manomètre du réservoir indique la pression de réserve dans le réservoir d'air. Le panneau "Quadraport" est doté d'un manomètre du réservoir qui peut être lu à distance.

Régulateur (F) :

Commande la pression d'air indiquée sur le manomètre de sortie. Tirez le bouton vers l'extérieur et tournez-le dans le sens des aiguilles d'une montre pour augmenter la pression et dans le sens contraire pour diminuer la pression. Lorsque la pression désirée est atteinte, poussez le bouton vers l'intérieur pour le verrouiller.

Panneau de commande portatif "Quadraport" (G) :

Permet le réglage et la commande de l'air à distance ou plus près de la zone de travail. Comprend quatre raccords à connexion rapide à grand débit et de style industriel/automobile, de gros manomètres et un régulateur à grand débit.

Corps universel à connexion rapide (H) :

Le corps universel à connexion rapide accepte les trois styles les plus en demande de fiches à connexion rapide, c'est-à-dire, industriel, automobile (Tru-flate) et ARO. Le raccordement est simple et rapide et s'accomplit par une simple poussée d'une seule main.

Compresseur d'air "Site Boss" Speedaire®

Utilisation (Suite) UTILISATION DE L'APPAREIL

ARRÊT DE L'APPAREIL :

Réglez le levier marche/automatique/arrêt "On/Auto/Off" à la position d'arrêt "OFF".

AVANT LE PREMIER DÉMARRAGE:

▲ AVERTISSEMENT *Le compresseur d'air peut subir d'importants dommages si les procédures de rodage ne sont pas suivies à la lettre.*

Cette procédure doit être exécutée avant d'utiliser le compresseur d'air pour la première fois et après le remplacement de la soupape de retenue ou de la pompe complète du compresseur.

1. Assurez-vous que le levier marche/automatique/arrêt "On/Auto/Off" est en position d'arrêt "OFF".

REMARQUE: Tirez le raccord vers l'arrière jusqu'à ce qu'il s'enclenche afin d'empêcher la fuite d'air du raccord à connexion rapide.

2. Branchez le cordon d'alimentation dans la prise de courant du circuit de dérivation approprié. (Consultez le paragraphe sur la protection contre la surtension et la protection du circuit de la section sur l'installation de ce guide.)

3. Ouvrez complètement le robinet de vidange (en tournant dans le sens contraire des aiguilles d'une montre) afin de permettre à l'air de sortir et pour empêcher une accumulation de pression dans le réservoir d'air lors de la période de rodage.

REMARQUE: Vidangez toujours le réservoir sur une surface lavable ou dans un récipient approprié afin d'éviter d'endommager ou de tacher les surfaces.

4. Placez le levier "On/Auto/Off" à la position "ON/AUTO". Le compresseur se mettra en marche.
5. Faire fonctionner le compresseur pendant 15 minutes. Assurez-vous que le robinet de vidange est ouvert et que la pression d'air accumulée dans le réservoir est minimale.
6. Après 15 minutes, fermez le robinet de vidange (en tournant dans le sens des aiguilles d'une montre). Le réservoir d'air se remplira jusqu'à ce que la "pression de rupture" soit atteinte et le moteur s'arrêtera ensuite.

Le compresseur d'air est maintenant prêt pour l'utilisation.

AVANT CHAQUE MISE EN MARCHÉ :

1. Placez le levier "On/Auto/Off" à la position "OFF".
2. Tirez le bouton du régulateur et tournez-le dans le sens contraire des aiguilles d'une montre jusqu'à ce qu'il s'arrête. Poussez le bouton pour le verrouiller.
3. Raccordez le boyau et les accessoires.

REMARQUE : Consultez le paragraphe sur le tableau de commande portatif "Quadraport" dans la section "Installation" de ce guide.

REMARQUE : Le boyau ou l'accessoire doit être muni d'une fiche à connexion rapide si la sortie d'air est équipée d'une douille à connexion rapide.

▲ AVERTISSEMENT *Une pression d'air trop élevée conduit à un risque dangereux d'éclatement. Vérifiez la pression nominale maximum du fabricant pour tous les outils pneumatiques et accessoires utilisés. La pression de sortie du régulateur ne doit jamais excéder la pression nominale maximum.*

Modèle 1WC94

Utilisation (Suite)

MISE EN MARCHÉ :

1. Placez le levier "On/Auto/Off" à la position "AUTO" et attendez jusqu'à ce que la pression augmente. Le moteur s'arrêtera lorsque la pression dans le réservoir atteint la "pression de rupture".

2. Tirez le bouton du régulateur et tournez-le dans le sens des aiguilles d'une montre pour augmenter la pression. Une fois que la pression désirée est atteinte, poussez le bouton pour le verrouiller. Le compresseur d'air est maintenant prêt pour l'utilisation.

REMARQUE : Utilisez toujours le compresseur d'air dans une région bien aérée, sans vapeurs d'essence ni autres vapeurs combustibles. Si le compresseur est utilisé avec un vaporisateur, NE PAS placer le compresseur près de la région de vaporisation.

Entretien

RESPONSABILITÉS DU CLIENT

	Avant chaque utilisation	À chaque jour ou après chaque utilisation	À chaque tranche de 40 heures	À chaque tranche de 100 heures	À chaque année
Vérifier la soupape de sûreté	●				
Vidanger le réservoir		●			
Filtre à air			● ¹	●	
Soupapes d'admission et d'échappement de la pompe du compresseur d'air					●
(1) - plus fréquemment dans des conditions poussiéreuses ou humides					

▲ AVERTISSEMENT

L'appareil fonctionne automatiquement en cycles lorsqu'il est sous tension. En effectuant l'entretien, vous pouvez être exposé aux sources de tension, à l'air comprimé ou aux pièces mobiles et subir ainsi des blessures corporelles. Avant d'entreprendre tout entretien ou réparation, débranchez l'appareil et purgez tout l'air pressurisé du réservoir.

Afin d'assurer un rendement efficace et une durée de vie utile plus longue du compresseur d'air, un calendrier d'entretien doit être préparé et observé. Le calendrier d'entretien suivant a été établi pour un appareil utilisé tous les jours dans les conditions normales d'un milieu de travail. Le calendrier devrait être modifié, au besoin, pour s'adapter aux conditions d'utilisation du compresseur d'air. Ces modifications dépendent du nom-

bre d'heures d'utilisation et du milieu de travail. Les compresseurs d'air utilisés dans un milieu extrêmement malpropre ou dans des conditions dures exigent des vérifications d'entretien plus fréquentes.

REMARQUE : Consultez la section "Utilisation" pour connaître l'emplacement des commandes.

Compresseur d'air "Site Boss" Speedaire®

Entretien (Suite)

VÉRIFICATION DE LA SOUPAPE DE SÛRETÉ

▲ AVERTISSEMENT *Si la soupape de sûreté ne fonctionne pas correctement, une surpression pourrait avoir lieu et causer une rupture ou une explosion du réservoir à air.*

Avant de mettre en marche le compresseur, tirez sur l'anneau de la soupape de sûreté pour vous assurer que la soupape fonctionne librement. Si la soupape est coincée ou qu'elle ne bouge pas librement, elle doit être remplacée par une autre soupape du même type.

VIDANGE DU RÉSERVOIR

1. Réglez le levier marche/automatique/arrêt "On/Auto/Off" à la position d'arrêt "OFF".
2. Tirez le bouton du régulateur vers l'extérieur et tournez-le dans le sens des aiguilles d'une montre pour régler la pression de sortie à zéro.
3. Enlevez l'outil pneumatique ou l'accessoire.
4. Tirez l'anneau de la soupape de sûreté pour permettre à l'air de purger du réservoir jusqu'à ce que la pression dans le réservoir se situe à environ 20 lb/po². Relâchez l'anneau de la soupape de sûreté.

5. Vidangez l'eau du réservoir en ouvrant le robinet de vidange. (Tournez dans le sens contraire des aiguilles d'une montre) situé en bas du réservoir.

▲ AVERTISSEMENT *L'eau dans le réservoir d'air peut condenser. Si l'eau n'est pas vidangée, cela risque de corroder et d'affaiblir le réservoir d'air, produisant ainsi un risque de rupture du réservoir d'air.*

6. Une fois la vidange de l'eau terminée, fermez le robinet de vidange (tournez dans le sens des aiguilles d'une montre). Le compresseur d'air peut maintenant être rangé.

REMARQUE : Si le robinet de vidange est engorgé, libérez tout l'air pressurisé. Le robinet de vidange peut alors être enlevé, nettoyé et réinstallé.

FILTRE À AIR INSPECTION ET REMPLACEMENT

▲ AVERTISSEMENT *Surfaces chaudes. Risque de brûlures. La tête du compresseur est exposée lorsque le couvercle de filtre est enlevé. Attendez jusqu'à ce que le compresseur soit refroidi avant de procéder à l'entretien.*

Un filtre à air sale empêchera le fonctionnement du compresseur à sa capacité maximale. Il faut garder le filtre à air propre en tout temps.

1. Retirez le couvercle du filtre à air.

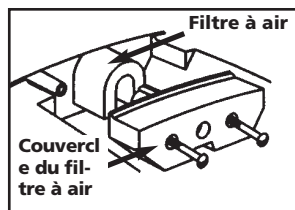

2. Retirez le filtre à air et assurez-vous qu'il est propre.

IMPORTANT : Ne pas utiliser le compresseur d'air si le filtre à air est enlevé.

3. Si le filtre est sale, rincez-le à l'eau chaude et exprimez-en l'eau en pressant.
4. Remettez en place le filtre à air et le couvercle du filtre.

REMARQUE : Si le filtre à air est extrêmement sale, il faut le remplacer. Voir "Pièces de rechange" pour connaître le numéro de pièce exact.

Modèle 1WC94

Entretien et Réglages

⚠ AVERTISSEMENT *Le compresseur d'air fonctionne automatiquement lorsqu'il est sous tension. En effectuant l'entretien, vous pourriez être exposé aux sources de tension, à de l'air comprimé ou aux pièces en mouvement et subir ainsi des blessures corporelles. Avant de procéder à tout entretien ou réparation, débranchez le compresseur et purgez tout l'air pressurisé.*

TOUS LES SERVICES D'ENTRETIEN NE FIGURANT PAS ICI DOIVENT ÊTRE EXÉCUTÉS PAR UN TECHNICIEN QUALIFIÉ.

Remplacement ou nettoyage de la soupape de retenue

1. Déchargez tout l'air pressurisé du réservoir d'air. Voir la partie intitulée "Vidange du réservoir" de la section sur l'entretien.
2. Débranchez le compresseur d'air.
3. À l'aide d'un tournevis Phillips, retirez le couvercle du filtre à air.



4. Retirez les tôles de protection arrière à l'aide d'une clé Torx T-20.



5. À l'aide d'une clé réglable, desserrez l'écrou du tube de sortie du réservoir d'air. Éloignez soigneusement le tube de sortie de la soupape de retenue.

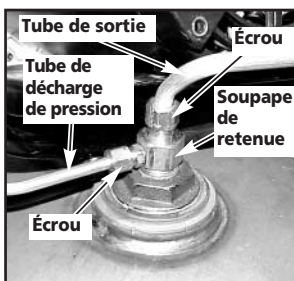

6. À l'aide d'une clé réglable, desserrez l'écrou du tube de décharge de pression du réservoir d'air. Éloignez soigneusement le tube de décharge de pression de la soupape de retenue.
7. À l'aide d'une clé ouverte de 7/8 po (22 mm), dévissez la soupape de retenue (en tournant dans le sens contraire des aiguilles d'une montre). **REMARQUE** : l'orientation pour l'assemblage plus tard.
8. À l'aide d'un tournevis, poussez doucement le disque de soupape vers le haut et vers le bas.

REMARQUE : Le disque de soupape devrait se déplacer librement vers le haut et vers le bas sur un ressort qui retient le disque de soupape en position fermée. Si cela n'est pas le cas, la soupape de retenue doit être nettoyée ou remplacée.

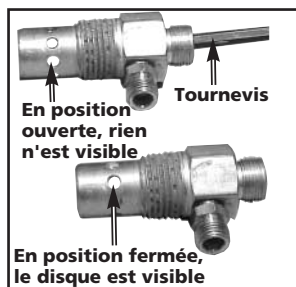

9. Nettoyez ou remplacez la soupape de retenue. Utilisez un solvant, tel qu'un décapant de peinture ou de verni, pour nettoyer la soupape de retenue.
10. Appliquez un produit d'étanchéité sur les filets de la soupape de retenue. Réinstallez la soupape (en tournant dans le sens des aiguilles d'une montre).
11. Remettez en place le tube de décharge de pression et resserrez l'écrou.
12. Remettez en place le tube de sortie et resserrez l'écrou.
13. Remettez en place le tôle de protection et le filtre à air.
14. Effectuez la procédure de rodage. Voir la partie intitulée "Procédures de rodage" de la section sur l'utilisation.

Compresseur d'air "Site Boss" Speedaire®

ENTREPOSAGE ET TRANSPORT

Avant de ranger le compresseur d'air, effectuez les étapes suivantes :

1. Consultez le chapitre portant sur l'Entretien dans les pages précédentes et effectuez les tâches d'entretien au besoin. Purgez l'eau du réservoir d'air.
2. Placez l'interrupteur ARRÊT/AUTO (OFF/AUTO) en position ARRÊT (OFF).
3. Tournez le régulateur dans le sens contraire des aiguilles d'une montre et réglez la sortie de pression à zéro.
4. Retirez l'outil ou l'accessoire pneumatique.

⚠ AVERTISSEMENT *Le réservoir peut avoir une pression d'aire de 175 lb/po². Éloignez-vous de l'appareil lors de la purge d'air par la soupape de sûreté.*

5. Tirez l'anneau de la soupape de sûreté, en laissant l'air se vider du réservoir jusqu'à ce que la pression du réservoir soit à environ 20 lb/po². Relâchez l'anneau de la soupape de sûreté.
6. Vidangez l'eau du réservoir d'air en ouvrant le robinet de purge situé au bas du réservoir.

⚠ AVERTISSEMENT *L'eau se condense dans le réservoir d'air. Si elle n'est pas vidangée, elle provoque la corrosion du réservoir et l'affaiblit causant ainsi un risque de rupture.*

7. Une fois l'eau vidangée, fermez le robinet de purge.

REMARQUE: Si le robinet de purge est branché, libérez toute la pression d'air. Le robinet peut ensuite être enlevé, nettoyé puis réinstallé.

8. Protégez le cordon électrique et le boyau d'air contre tout dommage (pour éviter qu'un passant marche ou trébuche sur le cordon).
9. En soulevant la patte (A), tournez la poignée (B) pour la placer en position de rangement. Voir le schéma.

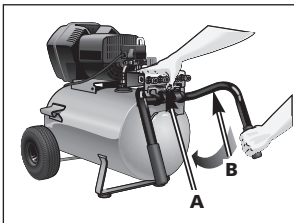

10. Rangez le compresseur d'air dans un endroit propre et sec.

TRANSPORT DE L'APPAREIL

1. Pliez les poignées en position de rangement.

⚠ ATTENTION *L'appareil est trop lourd à soulever seul. Soulevez l'appareil avec deux personnes.*

2. Cherchez l'emplacement des poignées pour le soulèvement (C) situées de chaque côté de l'appareil.
3. Avec une personne de chaque côté, soulevez avec soin l'appareil en saisissant les poignées (B) et les poignées de soulèvement (C). Voir le schéma.

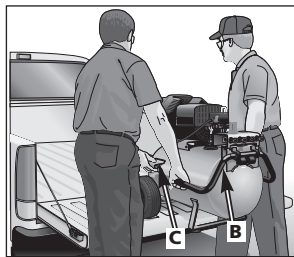

⚠ ATTENTION *Soulevez toujours l'appareil à l'aide des jambes et non avec le dos.*

Modèle 1WC94

Dépannage

▲ AVERTISSEMENT *En effectuant des réparations au compresseur, il se peut que vous soyez exposé aux sources de tension, aux pièces mobiles ou aux sources d'air comprimé qui risquent de causer des blessures corporelles. Débranchez le compresseur et purgez l'air pressurisé du réservoir avant d'entamer toute réparation.*

Symptôme	Causes Possibles	Action Corrective
Pression excessive - la soupape de sûreté se soulève	<ol style="list-style-type: none"> 1. Le manostat n'arrête pas le moteur lorsque le compresseur d'air atteint la "pression de rupture" 2. La "pression de rupture" du manostat est trop élevée 	<ol style="list-style-type: none"> 1. Déplacez le levier "On/Auto/Off" à la position "OFF". Si l'appareil ne s'arrête pas, contactez un technicien qualifié. 2. Contactez un technicien qualifié
Fuites d'air aux raccords	Les raccords des tubes ne sont pas assez serrés	Resserrez les raccords là où on peut entendre l'air s'échapper. Vérifiez les raccords à l'aide d'une solution d'eau savonneuse. Ne Pas Trop Serrer
Fuites d'air à ou à l'intérieur de la soupape de retenue	Siège de soupape de retenue endommagé	Une soupape de retenue défectueuse entraîne une fuite d'air constante au niveau de la soupape de décharge de pression lorsque l'air dans le réservoir est sous pression et que le compresseur est arrêté. Remplacez la soupape de retenue. Consultez la partie intitulée "Remplacement ou nettoyage de la soupape de retenue" de la section sur l'utilisation
Fuites d'air à la soupape de décharge du manostat	Soupape de décharge défectueuse du manostat.	Contactez un technicien qualifié.
Fuites d'air au réservoir d'air ou aux soudures du réservoir	Réservoir d'air défectueux	Le réservoir d'air doit être remplacé. Ne tentez pas de réparer les fuites ▲ AVERTISSEMENT <i>Ne pas percer, souder ni modifier autrement le réservoir d'air. Le réservoir risque de s'affaiblir et peut éclater ou exploser.</i>

Compresseur d'air "Site Boss" Speedaire®

Dépannage (Suite)

Symptôme	Causes Possibles	Action Corrective
Fuites d'air entre la tête et la plaque de la soupape	Joint d'étanchéité accusant une fuite	Contactez un technicien qualifié
Le relevé de pression sur le manomètre du régulateur tombe lorsqu'un accessoire est utilisé	Une légère chute de pression est considérée normale	<p>S'il y a une chute excessive de pression lorsqu'un accessoire est utilisé, ajustez le régulateur en suivant les directives du paragraphe intitulé "Description du fonctionnement" de la section sur l'utilisation</p> <p>REMARQUE : Ajustez la pression du régulateur lorsqu'il y a un débit d'air (c.-à-d., pendant l'utilisation d'un accessoire)</p>
Cognements	<ol style="list-style-type: none"> Soupape de retenue défectueuse Défectuosité possible dans la soupape de sûreté 	<ol style="list-style-type: none"> Retirez et nettoyez ou remplacez la soupape Faites fonctionner la soupape manuellement en tirant sur l'anneau. Si les fuites ne sont pas éliminées, la soupape devrait être remplacée
Le compresseur d'air ne fournit pas suffisamment d'air pour faire fonctionner les accessoires	<ol style="list-style-type: none"> Utilisation prolongée et excessive de l'air Le compresseur n'est pas assez gros pour la quantité d'air requise Trou dans le boyau Soupape de retenue obstruée Fuites d'air Filtre d'admission d'air obstrué 	<ol style="list-style-type: none"> Diminuez la quantité d'air utilisé Vérifiez les exigences en air de l'accessoire. Si elles sont plus élevées que la valeur SCFM (pi³/min) ou la pression produite par le compresseur, vous avez besoin d'un compresseur plus gros Vérifiez et remplacez le boyau au besoin Retirez et nettoyez ou remplacez la soupape de retenue Serrez les raccords Nettoyez ou remplacez le filtre d'admission d'air. Ne mettez pas le compresseur en marche lorsque le filtre est enlevé. Consultez le paragraphe intitulé "Filtre à air" de la section sur l'entretien

Modèle 1WC94

Dépannage (Suite)

Symptôme	Causes Possibles	Action Corrective
Fuite d'air continue au bouton du régulateur.	Régulateur endommagé	Remplacez le régulateur
Le régulateur ne ferme pas l'orifice de sortie d'air	Régulateur endommagé	Remplacez le régulateur
Le moteur ne tourne pas	<ol style="list-style-type: none"> 1. Interrupteur de protection contre les surcharges déclenché 2. La pression dans le réservoir est supérieure à la "pression d'amorçage" du manostat 3. Rallonge de longueur ou de calibre inapproprié 4. Soupape de retenue coincée en position ouverte 5. Connexions électriques desserrées 6. Moteur ou condensateur de démarrage défectueux 7. Peinture vaporisée sur les pièces internes du moteur. 8. La soupape de décharge de pression du manostat n'a pas déchargé la pression de la tête. 	<ol style="list-style-type: none"> 1. Attendez jusqu'à ce que le moteur soit refroidi ; l'interrupteur de protection contre les surcharges se rétablira automatiquement 2. Le moteur se mettra automatiquement en marche lorsque la pression dans le réservoir tombe à un niveau inférieur à la "pression d'amorçage" du manostat 3. Vérifiez la rallonge pour s'assurer qu'elle est de longueur et de calibre approprié 4. Retirez et nettoyez ou remplacez la soupape 5. Vérifiez les connexions de câblage dans le manostat et la boîte à bornes 6. Faire vérifier par un technicien de service qualifié 7. Faire vérifier par un technicien de service qualifié. N'utilisez pas le compresseur d'air dans une région de vaporisation de peinture. Voir l'avertissement sur les vapeurs inflammables. 8. Purgez la ligne en plaçant le levier du manostat à la position d'arrêt "OFF". Si la soupape ne s'ouvre pas, remplacez le manostat.

Compresseur d'air "Site Boss" Speedaire®

Dépannage (Suite)

Symptôme	Causes Possibles	Action Corrective
Le moteur ne tourne pas (suite)	9. Fusible sauté ou coupe-circuit déclenché.	<p>9a. Vérifiez s'il y a un fusible sauté dans la boîte à fusibles et remplacez-le au besoin. Rétablissez le coupe-circuit. Ne pas utiliser un fusible ou un coupe-circuit à valeur nominale supérieure à la valeur spécifiée pour le circuit de dérivation utilisé.</p> <p>b. Vérifiez si le fusible est du type approprié. Vous devriez utiliser un fusible retardé.</p> <p>c. Vérifiez s'il y a une condition de tension basse et/ou si la rallonge est du type approprié.</p> <p>d. Déconnectez tout autre appareil électrique du circuit ou branchez le compresseur sur son propre circuit de dérivation.</p>

Modèle 1WC94

Garantie limitée

GARANTIE LIMITÉE DE DEUX ANS DE DAYTON. Dayton Electric Mfg. Co. (Dayton) garantit les modèles de **compresseur d'air Speedair^{MD} à lubrification permanente** et à deux cylindres, décrits dans ce manuel contre les défauts de fabrication ou de matériels dans des conditions d'utilisation normales. La pompe du compresseur de ce compresseur d'air Speedair est couvert pendant deux ans à compter de la date d'achat ; toutes les autres composantes sont garanties pendant un an à compter de la date d'achat.

Toute pièce qui est déclarée défectueuse en matière première ou en manutention et qui est renvoyée à un lieu de service autorisé, désigné par Dayton, en port payé sera, en seule option, réparée ou remplacée au choix de Dayton. Pour le procédé de réclamation sous garantie limitée, voir DISPOSITION RAPIDE ci-dessous. Cette garantie limitée donne aux acheteurs des droits légaux spécifiques qui varient de juridiction à juridiction.

Limites de responsabilité. La responsabilité de Dayton, dans les limites permises par la loi, pour les dommages indirects ou fortuits est expressément déniée. Dans tous les cas la responsabilité de Dayton est limitée et ne dépassera pas la valeur du prix d'achat payé.

Désistement de garantie. Dayton a fait de diligents efforts pour fournir avec précision les informations et illustrations des produits décrits dans cette brochure ; cependant, de telles informations et illustrations sont pour la seule raison d'identification, et n'expriment ni n'impliquent que les produits sont commercialisables, ou adaptables à un besoin particulier, ni que ces produits sont nécessairement conformes aux illustrations ou descriptions. Sauf pour ce qui suit, aucune garantie ou affirmation de fait, énoncée ou impliquée, autre que ce qui est énoncé dans la "GARANTIE LIMITÉE" ci-dessus n'est faite ou autorisée par Dayton.

Conformité du produit. De nombreuses juridictions ont des codes et règlements qui gouvernent les ventes, constructions, installation et/ou usage de produits pour certains usages qui peuvent varier par rapport à une zone voisine. Pendant que Dayton essaie de s'assurer que ses produits s'accordent avec ces codes, il ne peut pas garantir cet accord, et ne peut pas être responsable de la façon dont le produit est installé ou utilisé. Avant l'achat et l'usage d'un produit, revoir les applications de ce produit, ainsi que tous les codes et règlements nationaux et locaux applicables, et s'assurer que le produit, son installation et son usage sont en accord avec eux.

Certains aspects de désistement ne sont pas applicables aux produits pour consommateur ; ex: (a) certaines juridictions ne permettent pas l'exclusion ou la limitation des dommages indirects ou fortuits et donc la limitation ou exclusion ci-dessus peut ne pas s'appliquer dans le cas présent ; (b) également, certaines juridictions n'autorisent pas de limitations de durée de la garantie implicite, en conséquence, la limitation ci-dessus peut ne pas s'appliquer dans le cas présent ; et (c) par force de loi, pendant la période de cette garantie limitée, toutes garanties impliquées de commerciabilité ou d'adaptabilité à un besoin particulier applicables aux produits de consommateurs achetés par des consommateurs, peuvent ne pas être exclues ni autrement désistées.

Disposition rapide. Dayton fera un effort de bonne foi pour corriger ou ajuster rapidement tout produit prouvé défectueux pendant la période de la garantie limitée. Pour tout produit considéré défectueux pendant la période de garantie limitée, écrire ou appeler tout d'abord le concessionnaire où l'appareil a été acheté. Le concessionnaire doit donner des instructions supplémentaires. S'il est impossible de résoudre le problème de façon satisfaisante, écrire à Dayton à l'adresse ci-dessous, en indiquant le nom et l'adresse du concessionnaire, la date et le numéro de la facture du concessionnaire, et en décrivant la nature du défaut. Le titre et le risque de perte passent à l'acheteur au moment de la livraison par le transporteur. Si le produit a été endommagé pendant le transport, une réclamation doit être faite auprès du transporteur.

Fabriqué pour Dayton Electric Mfg.Co., 5959 W. Howard St., Niles, Illinois 60714 États-Unis

Liste des pièces détachées

Réf. No.	Description	No. pièces:	Quant.
2	Robinet de purge	SS-2707	1
3	Soupape de retenue	AC-0631	1
4	Ensemble de manchon fileté de 1/4 po.	SSP-7811	1
5	Ensemble de manchon fileté de 3/8 po.	SSP-7813	1
6	1/8-1/4 NPT Coussinet réducteur	SSP-6021	1
7	Manomètre, droite	Z-D23019	1
8	Tuyau ascendant	D22849	1
9	Soupape de sûreté	TIA-4200	1
10	Connecteur de conduit de 3/8 po.	SSW-7482	1
11	Cordon de secteur	D21173	1
12	Connecteur rapide	D20965	2
13	Manostat	Z-D21136	1
16	Bague anti-traction	SSW-7367	1
17	3/8 po Tube de sortie	D21180	1
18	Tube fileté pour tube de 3/8 po. (dia. ext.)	SSP-7821-1	1
19	3/8 po Joint torique	SSG-3105	1
20	Tube de dégagement de pression	D22165	1
21	1/4-20 Vis	SSF-990	4
22	Coupelle de montage de la selle	ACG-18	2
23	Isolateur	ACG-19	3
24	Séparateur en nylon	D21190	2
25	Poignée équipée	D21134	1
26	Poignée de traitement	D21185	2
27	Poignée	D21621	2
28	Patte de blocage	D22974	1
29	Butée de patte de blocage	D21188	1
30	1/4-20 X .75 po. Vis	91895680	3
31	"Quadrupart" assemblage	*	
31-1	Manomètre, réservoir	Z-D23023	1
31-2	Fiche à connexion rapide 3/8 X 1/4 NPT	D20723	1
31-3	Régulateur	D21426	1
31-4	Séparateur	D21479	1
31-6	Console	D24811	1
31-7	Anneau de régulateur	D20155	1
31-8	1/4-20 X .50 po. Vis	D21172	2
31-9	Manomètre, régulateur	Z-D23024	1
31-10	Collecteur	D21425	1
31-11	1/4 NPT Corps à connexion rapide	D20675	4
31-12	Bouchon de tuyau hexagonal creux de 3/8 po	D21432	2
31-13	1/4-18 NPT Mamelon	D21139	1
32	Protecteur arrière	DAC-243	1
33	Ensemble de pompe	Z-AC-0782	1
34	1/2 po oint torique	AC-0781	2
35	Tube fileté pour tube de 1/2 po. (dia. ext.)	AC-0780	2
36	Tube d'interconnexion	AC-0802	1
37	10-14 X 2.50 po. Vis	SSF-554	2
38	Couvercle de silencieux d'admission	AC-0783	1
39	Filtre d'admission	ACG-12	1
40	Protecteur avant	DAC-244	1
41	Ensemble de pièce de fixation	ACG-408	3
42	Roue	D23067	2
43	Boulon à épaulement	D23574	2
44	3/8-16 Écrou hexagonal	SSF-8080-ZN	2
45	Patte en caoutchouc	SST-108	2
46	Soupape de sûreté antirefoulement	D21620	1
47	Connecteur	ACP80	1

* commandez des pièces individuelles

Commandez les pièces de remplacement en appelant gratuitement 1-800-323-0620

24 heures par jour – 365 jours par an

Veillez fournir les informations suivantes:

- Numéro du modèle
- Numéro de série (s'il y en a un)
- Description de la pièce et son numéro comme montré sur la liste de pièces

Adressez la correspondance concernant les pièces à:

Grainger Parts
P.O. Box 3074
1657 Shermer Road
Northbrook, IL 60065-3074 U.S.A.

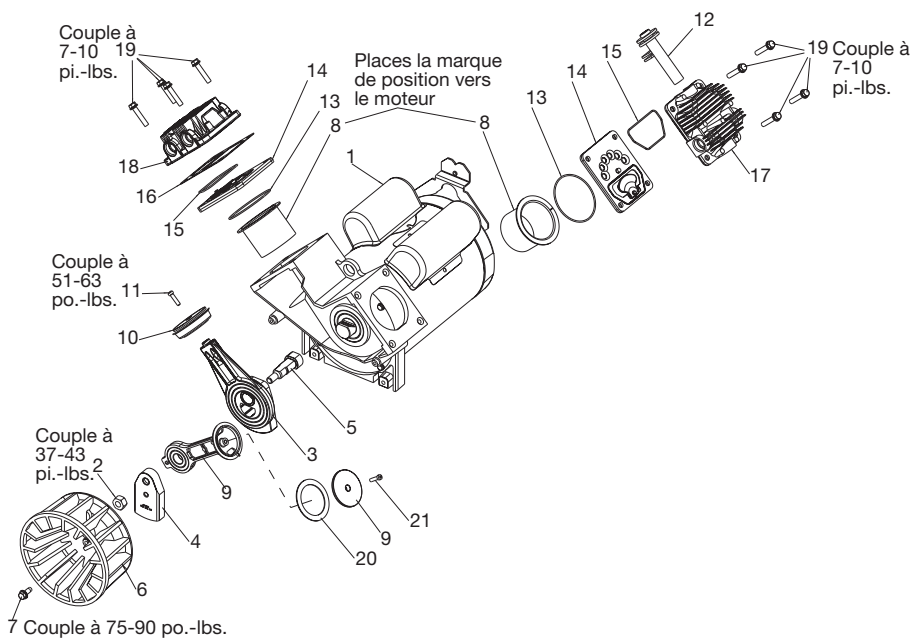

Figure 2 – Illustration des pièces détachées

Liste des pièces détachées

Veillez fournir les informations suivantes:

- Numéro du modèle
- Numéro de série (s'il y en a un)
- Description de la pièce et son numéro comme montré sur la liste de pièces

Adressez la correspondance concernant les pièces à:

Grainger Parts
P.O. Box 3074
1657 Shermer Road
Northbrook, IL 60065-3074 U.S.A.

Réf. No.	Description	No. pièces:	Quant.
1	Motor	Z-MO-9089	1
2	Écrou de cheville excentrique	AC-0797	1
3 ■	Ensemble de roulement excentrique	AC-0800	1
4	Eccentric Outer	AC-0793	1
5	Cheville excentrique	AC-0794	1
6	Ventilateur	ACG-22	1
7	1/4 x 5/8 po. Vis autotaraudeuse	39124607	1
8 ▲●◆	Chemise de cylindre	AC-0788	2
9 ▲	Ensemble de bielle	-----	1
9-2 ▲◆	Segment de compression formé	DAC-308	1
9-3 ▲	Capuchon de ensemble de bielle	ACG-29	1
9-4 ▲◆	#10-24 x .75 po. Vis	SSF-3158-1	1
10 ●	Ensemble de piston	AC-0810	1
11 ●■	10-24 x .75 po., T25 Torx Vis	D20605	1
12	Silencieux d'admission	ACG-11	1
13 ▲●■◆	Joint torique	SSG-8156	2
14	Ensemble de plaque porte-soupape	Z-AC-0032	2
15 ▲●■◆	Joint torique	ACG-45	2
16 ●■	Joint de culasse	AC-0779	1
17	Culasse basse pression	AC-0805	1
18	Culasse haute pression	AC-0784	1
19	1/4-20 x 1.25 po. Vis	AC-0798	8

▲ Trousse de bielle - basse pression - comprend K-0651

◆ Trousse de segment de compression K-0650

■ Trousse de bielle - haute pression K-0649

● Trousse de segment de compression - haute pression K-0648

