

# **DeVILBISS AIR POWER COMPANY**

## **Air Compressor**

---

## **OPERATOR'S MANUAL**

**Oil Lubricated • Single Stage • Horizontal Portable**

---

**SAFETY • ASSEMBLY • OPERATION • MAINTENANCE •  
STORAGE • TROUBLESHOOTING • ESPAÑOL • FRANÇAIS**



Register your product on line at [www.devap.com](http://www.devap.com)

---

**▲ WARNING** Read Operator's Manual. Do not operate equipment until you have read this Operator's Manual for **Safety, Assembly, Operation, and Maintenance Instructions.**

---

# TABLE OF CONTENTS

<b>Safety Guidelines-Definitions</b> . . . . .2	<b>Operation</b> . . . . .15-17
<b>Important Safety Instructions</b> . .2-7	<b>Maintenance</b> . . . . .18-20
<b>On-Receipt Inspection</b> . . . . .8	<b>Service and Adjustments</b> . . .21-23
<b>Glossary</b> . . . . .8	<b>Storage</b> . . . . .24
<b>Duty Cycle</b> . . . . .8	<b>Troubleshooting Guide</b> . . . .25-28
<b>Accessories</b> . . . . .8	<b>Warranty</b> . . . . .30
<b>Assembly</b> . . . . .9-11	<b>Español</b> . . . . .31-60
<b>Installation</b> . . . . .12-14	<b>Français</b> . . . . .61-92

## SAFETY GUIDELINES - DEFINITIONS

This manual contains information that is important for you to know and understand. This information relates to protecting **YOUR SAFETY** and **PREVENTING EQUIPMENT PROBLEMS**. To help you recognize this information, we use the symbols below. Please read the manual and pay attention to these symbols.

<p><b>▲ DANGER</b> Indicates an imminently hazardous situation which, if not avoided, <b>will</b> result in <b>death or serious injury</b>.</p>	<p><b>▲ CAUTION</b> Indicates a potentially hazardous situation which, if not avoided, <b>may</b> result in <b>minor or moderate injury</b>.</p>
<p><b>▲ WARNING</b> Indicates a potentially hazardous situation which, if not avoided, <b>could</b> result in <b>death or serious injury</b>.</p>	<p><b>CAUTION</b> Used without the safety alert symbol indicates a potentially hazardous situation which, if not avoided, <b>may</b> result in <b>property damage</b>.</p>

## IMPORTANT SAFETY INSTRUCTIONS

**▲ WARNING** Some dust created by power sanding, sawing, grinding, drilling, and other construction activities contains chemicals known (to the State of California) to cause cancer, birth defects or other reproductive harm. Some example of these chemicals are:

- lead from lead-based paints
- crystalline silica from bricks and cement and other masonry products
- arsenic and chromium from chemically-treated lumber

Your risk from these exposures varies, depending on how often you do this type of work. To reduce your exposure to these chemicals: work in a well ventilated area, and work with approved safety equipment, always wear **MSHA/NIOSH** approved, properly fitting face mask or respirator when using such tools.

When using air tools, basic safety precautions should always be followed to reduce the risk of of personal injury.

# IMPORTANT SAFETY INSTRUCTIONS



## Save these instructions



Improper operation or maintenance of this product could result in serious injury and property damage. Read and understand all warnings and operation instructions before using this equipment.

## HAZARD

### WARNING: Risk of explosion or fire



What Could Happen	How To Prevent It
<p><b>It is normal for electrical contacts</b> within the motor and pressure switch <b>to spark.</b></p>	<p>Always <b>operate the compressor</b> in a well ventilated <b>area free of combustible materials, gasoline, or solvent vapors.</b></p>
<p>If electrical <b>sparks</b> from compressor <b>come into contact with flammable vapors, they may ignite, causing fire or explosion.</b></p>	<p>If spraying flammable materials, <b>locate compressor at least 20 feet away from spray area.</b> An additional length of hose may be required. <b>Store flammable materials in a secure location away from compressor.</b></p>
<p><b>Restricting</b> any of the <b>compressor ventilation openings</b> will cause serious overheating and <b>could cause fire.</b></p>	<p><b>Never place objects against or on top of compressor. Operate compressor</b> in an open area <b>at least 12 inches away from any wall or obstruction</b> that would restrict the flow of fresh air to the ventilation openings. Operate compressor in a clean, dry well ventilated area. <b>Do not operate unit indoors or in any confined area.</b></p>
<p><b>Unattended operation</b> of this product <b>could result in personal injury or property damage. To reduce the risk of fire, do not allow the compressor to operate unattended.</b></p>	<p><b>Always remain in attendance</b> with the product when it is operating. <b>Always disconnect electrical power by moving pressure switch lever to the off position and drain tank daily or after each use.</b></p>

## HAZARD

### WARNING: Risk of Bursting



***Air Tank:*** The following conditions could lead to a weakening of the tank, and result in a violent tank explosion and could cause property damage or serious injury.

What Could Happen	How To Prevent It
Failure to properly drain condensed water from tank, causing rust and thinning of the steel tank.	<b>Drain tank daily or after each use.</b> If tank develops a leak, replace it immediately with a new tank or replace the entire compressor.
<b>Modifications or attempted repairs to the tank.</b> <b>Unauthorized modifications to the unloader valve, safety valve, or any other components which control tank pressure.</b>	<b>Never drill into, weld, or make any modifications to the tank or its attachments.</b>
<b>Excessive vibration can weaken the air tank and cause rupture or explosion</b>	The tank is designed to withstand specific operating pressures. <b>Never make adjustments or parts substitutions to alter the factory set operating pressures.</b>
<b><u>ATTACHMENTS &amp; ACCESSORIES:</u></b> <b>Exceeding the pressure rating of air tools, spray guns, air operated accessories, tires, and other inflatables can cause them to explode or fly apart, and could result in serious injury.</b>	For essential control of air pressure, <b>you must install a pressure regulator and pressure gauge to the air outlet (if not equipped)</b> of your compressor. Follow the equipment manufacturers recommendation and never exceed the maximum allowable pressure rating of attachments. <b>Never use compressor to inflate small low pressure objects such as children's toys, footballs, basketballs, etc.</b>

## HAZARD

### WARNING: Risk from Flying Objects

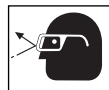

What Could Happen	How To Prevent It
The <b>compressed air stream can cause soft tissue damage</b> to exposed skin and <b>can propel dirt, chips, loose particles, and small objects at high speed</b> , resulting in property damage or personal injury.	Always <b>wear ANSI Z87.1 approved safety glasses with side shields</b> when using the compressor. <b>Never point any nozzle or sprayer toward</b> any part of the body or at other <b>people or animals.</b> Always <b>turn the compressor off and bleed pressure</b> from the air hose and tank before attempting maintenance, attaching tools or accessories.

## HAZARD

### WARNING: Risk of Electrical Shock



What Could Happen	How To Prevent It
<p>Your <b>air compressor is powered by electricity</b>. Like any other electrically powered device, <b>if it is not used properly it may cause electric shock</b>.</p>	<p><b>Never operate</b> the compressor <b>outdoors when it is raining or in wet conditions</b>. <b>Never operate compressor with protective covers removed or damaged</b>.</p>
<p><b>Repairs attempted by unqualified personnel can result in serious injury or death by electrocution</b>.</p>	<p>Any <b>electrical wiring or repairs</b> required on this product <b>should be performed by authorized service center personnel</b> in accordance with national and local electrical codes.</p>
<p>Electrical Grounding: <b>Failure to provide adequate grounding to this product could result in serious injury or death from electrocution</b>. See grounding instructions.</p>	<p><b>Make certain that the electrical circuit</b> to which the compressor is connected <b>provides proper electrical grounding, correct voltage and adequate fuse protection</b>.</p>

## HAZARD

### WARNING: Risk to Breathing



What Could Happen	How To Prevent It
<p>The <b>compressed air</b> directly from your compressor <b>is not safe for breathing</b>. The <b>air stream may contain carbon monoxide, toxic vapors, or solid particles</b> from the tank. <b>Breathing these contaminants can cause serious injury or death</b>.</p>	<p><b>Air</b> obtained directly from the compressor <b>should never be used to supply air for human consumption</b>. In order to use air produced by this compressor for breathing, suitable <b>filters and in-line safety equipment must be properly installed</b>. In-line <b>filters and safety equipment</b> used in conjunction with the compressor <b>must be capable of treating air to all applicable local and federal codes prior to human consumption</b>.</p>
<p><b>Sprayed materials</b> such as paint, paint solvents, paint remover, insecticides, weed killers, may <b>contain harmful vapors and poisons</b>.</p>	<p><b>Work in an area with good cross ventilation</b>. Read and <b>follow the safety instructions</b> provided on the label or safety data sheets <b>for the materials you are spraying</b>. Use a <b>NIOSH/ MSHA approved respirator</b> designed for use with your specific application.</p>

## HAZARD

### WARNING: Risk of Burns



What Could Happen	How To Prevent It
<p>Touching exposed metal such as the compressor head or outlet tubes, can result in serious burns.</p>	<p>Never touch any exposed metal parts on compressor during or immediately after operation. Compressor will remain hot for several minutes after operation. Do not reach around protective shrouds or attempt maintenance until unit has been allowed to cool.</p>

## HAZARD

### WARNING: Risk from Moving Parts



What Could Happen	How To Prevent It
<p>Moving parts such as the pulley, flywheel, and belt can cause serious injury if they come into contact with you or your clothing.</p>	<p>Never operate the compressor with guards or covers which are damaged or removed.</p>
<p>Attempting to operate compressor with damaged or missing parts or attempting to repair compressor with protective shrouds removed can expose you to moving parts and can result in serious injury.</p>	<p>Any repairs required on this product should be performed by authorized service center personnel.</p>

## HAZARD

### WARNING: Risk of Falling



What Could Happen	How To Prevent It
<p>A portable compressor can fall from a table, workbench, or roof causing damage to the compressor and could result in serious injury or death to the operator.</p>	<p>Always operate compressor in a stable secure position to prevent accidental movement of the unit. Never operate compressor on a roof or other elevated position. Use additional air hose to reach high locations.</p>

## HAZARD

### WARNING: Risk of Serious Injury or Property Damage When Transporting Compressor



*(Fire, Inhalation, Damage to Vehicle Surfaces)*

What Could Happen	How To Prevent It
<p><b>Oil can leak or spill</b> and could result in fire or breathing hazard; serious injury or death can result. oil leaks will damage carpet, paint or other surfaces in vehicles or trailers.</p>	<p>Always <b>place COMPRESSOR on a protective mat when transporting</b> to protect against damage to vehicle from leaks. Remove COMPRESSOR from vehicle immediately upon arrival at your destination.</p>

## HAZARD

### WARNING: Risk of Unsafe Operation



What Could Happen	How To Prevent It
<p><b>Unsafe operation</b> of your air compressor could lead to serious injury or death to you or others.</p>	<p><b>Review and understand</b> all instructions and <b>warnings</b> in this manual. <b>Become familiar with the operation and controls</b> of the air compressor. <b>Keep operating area clear</b> of all persons, pets, and obstacles. <b>Keep children away</b> from the air compressor <b>at all times</b>. <b>Do not operate</b> the product <b>when fatigued or under the influence of alcohol or drugs</b>. <b>Stay alert at all times</b>. <b>Never defeat the safety features</b> of this product. <b>Equip area of operation with a fire extinguisher</b>. <b>Do not operate machine with missing, broken, or unauthorized parts</b>.</p>

**SAVE THESE INSTRUCTIONS**

## ON-RECEIPT INSPECTION

Each air compressor unit is carefully checked before shipment. With improper handling, damage may result in transit and cause problems in air compressor operation.

Immediately upon arrival, check equipment for both concealed and visible damages to avoid expenses being incurred to correct such problems. This should be done regardless of any visible signs of damage to the shipping container.

Report any damages to carrier and arrange for inspection of goods immediately.

For the location or a listing of the nearest Authorized Warranty Service Center, call our toll free number at 1-800-888-2468.

**NOTE: Photographs and line drawings used in this manual are for reference only and do not represent a specific model.**

## GLOSSARY

Become familiar with these terms before operating the unit.

**CFM:** Cubic feet per minute.

**SCFM:** Standard cubic feet per minute; a unit of measure of air delivery.

**PSIG:** Pounds per square inch gauge; a unit of measure of pressure.

**Code Certification:** Products that bear one or more of the following marks: UL, CUL, ETL, CETL, have been evaluated by OSHA certified independent safety laboratories and meet the applicable Underwriters Laboratories Standards for Safety.

**Cut-In Pressure:** While the motor is off, air tank pressure drops as you continue to use your accessory.

When the tank pressure drops to a certain low level the motor will restart automatically. The low pressure at which the motor automatically restarts is called "cut-in" pressure.

**Cut-Out Pressure:** When an air compressor is turned on and begins to run, air pressure in the air tank begins to build. It builds to a certain high pressure before the motor automatically shuts off - protecting your air tank from pressure higher than its capacity. The high pressure at which the motor shuts off is called "cut-out" pressure.

**Branch Circuit:** Circuit carrying electricity from electrical panel to outlet.

## DUTY CYCLE

Air compressors should be operated on not more than a 50% duty cycle. This means an air compressor that pumps air more than 50% of one hour is considered misuse, because

the air compressor is undersized for the required air demand. Maximum compressor pumping time per hour is 30 minutes.

## ACCESSORIES

Accessories for this unit are available at the store the unit was purchased.



# ASSEMBLY

## Tools Required for Assembly

1 - 9/16" socket or open end wrench

1 - 1/2" socket or open end wrench

## Unpacking

1. Remove unit from carton and discard all packaging. **NOTE:** Save all parts bags.

## To Install Handle

**CAUTION** The wheels and handle do not provide adequate clearance, stability, or support for pulling the unit up and down stairs or steps. The unit must be lifted or pushed up a ramp. Do not lift the unit by the manifold assembly, the unit could be damaged.

1. **(if equipped)** To make installation easier, submerge handle grip into warm soapy water. Remove handle grip from soapy water and slide onto handle.
2. Insert the open end of the handle under the saddle. Before attaching handle, you may have to pull the open ends of the handle apart so they fit tightly against the side of the saddle. Looking in from the open end of the saddle, position the handle toward the two bent tabs, on the inside walls of the saddle.

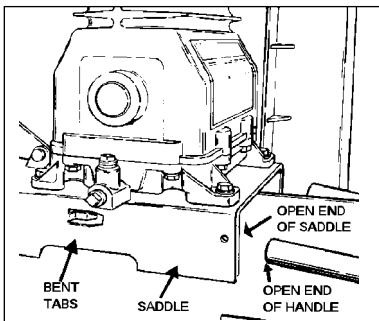

3. Slowly push the open ends of the handle onto both tabs at the same time. Continue pushing the handle into the saddle until the holes on the side of the saddle and handle are in line.

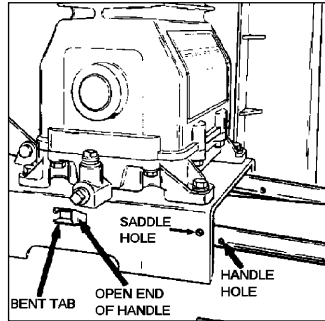

4. Guide the straight end of each retaining clip through the saddle hole and both handle holes.

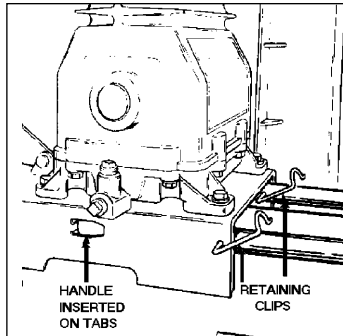

5. Rotate each retaining clip and press down until it snaps into place over the handle.

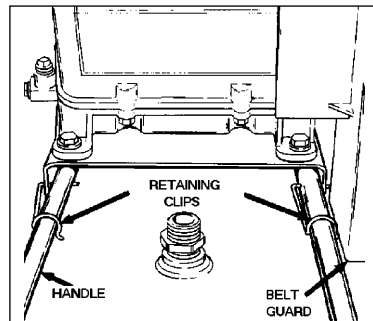

6. If the handle has excessive movement, it is improperly installed. Check the following.
  - A. Are both tabs inside the handle (Step #3)?
  - B. Does each clip pass through both the saddle and handle (Step #4)?

## To Assemble Wheels

**CAUTION** It will be necessary to brace or support one side of the unit when installing the wheels because the compressor will have a tendency to tip.

1. Attach wheels with shoulder bolts and nuts as shown.

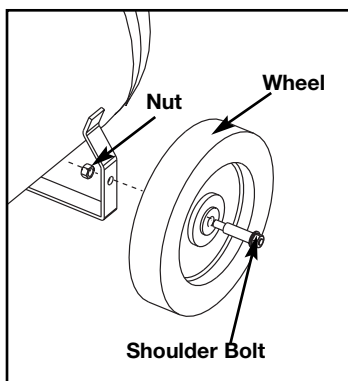

2. Tighten securely. **NOTE:** The unit will sit level if the wheels are properly installed.

**CAUTION** The wheels and handle do not provide adequate clearance, stability or support for pulling the unit up and down stairs or steps. The unit must be lifted, or pushed up a ramp.

## Assemble Rubber Feet (if equipped)

1. Attach rubber feet with the screws, washers and nuts provided as shown.
2. Tighten securely.

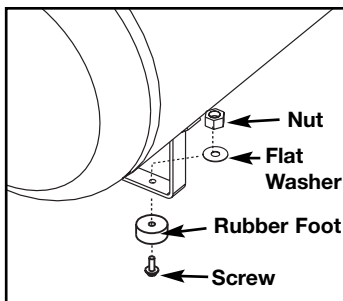

## Assemble Rubber Strip (if equipped)

1. Remove the protective paper strip from the adhesive-backed rubber foot strip. Attach the rubber foot strip to the bottom of the air tank leg. Press firmly into place.

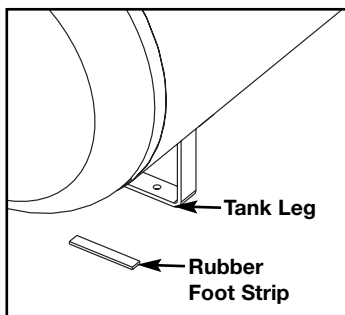

## To Add Oil To Pump

**CAUTION** Compressors are shipped without oil. A small amount of oil may be present in the pump upon receipt of the air compressor. This is due to plant testing and does not mean the pump contains oil. Do not attempt to operate this air compressor without first adding oil to the crankcase. Serious damage can result from even limited operation unless filled with oil and broken in correctly. Make sure to closely follow initial start-up procedures.

**⚠ CAUTION** Multi-Viscosity motor oils, like 10W 30, should not be used in an air compressor. They leave carbon deposits on critical components, thus reducing performance and compressor life. Use air compressor oil only.

**NOTE:** Oil is included with some units. If oil is not included, use an oil specifically formulated for use in an air compressor, such as Porter-Cable PAS1 air compressor oil. Oil may be found at the store where the air compressor was purchased.

1. Place unit on a level surface.

**⚠ WARNING** Drain tank to release air pressure before removing the oil fill cap or oil drain plug.

2. Remove oil fill plug (A) and slowly add a compressor oil until it is even with the top of the oil fill hole.

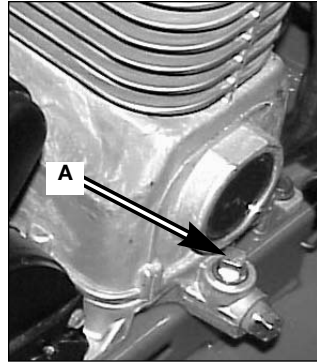

**NOTE:** Do not allow oil to be lower than 3/8" (6 threads) from the top at any time. When filling the crankcase, the oil flows very slowly into the pump. If the oil is added too quickly, it will overflow and appear to be full. Slowly fill crankcase to the top of the fill hole. **NOTE:** Crankcase oil capacity is approximately 16 fluid ounces (473.2 ml).

3. Replace oil fill plug (A).

# INSTALLATION

## HOW TO SET UP YOUR UNIT

### Location of the Air Compressor

- Locate the air compressor in a clean, dry, and well ventilated area.
- The air compressor should be located at least 12" away from the wall or other obstructions that will interfere with the flow of air.
- The air filter and flywheel must be kept clear of obstructions which could reduce air flow to the air compressor.
- The air compressor requires fresh air flow for proper cooling. **DO NOT ALLOW THE COMPRESSOR TO GET WET.**

### GROUNDING INSTRUCTIONS

**⚠ WARNING** **RISK OF ELECTRICAL SHOCK.** In the event of a short circuit, grounding reduces the risk of shock by providing an escape wire for the electric current. This air compressor must be properly grounded.

The portable air compressor is equipped with a cord having a grounding wire with an appropriate grounding plug (see following illustrations).

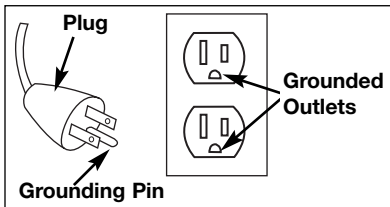

1. The cord set and plug with this unit contains a grounding pin. This plug **MUST** be used with a grounded outlet.

**IMPORTANT:** The outlet being used must be installed and grounded in accordance with all local codes and ordinances.

2. Make sure the outlet being used has the same configuration as the grounded plug. **DO NOT USE AN ADAPTER.** See illustration.
3. Inspect the plug and cord before each use. Do not use if there are signs of damage.
4. If these grounding instructions are not completely understood, or if in doubt as to whether the compressor is properly grounded, have the installation checked by a qualified electrician.

### **⚠ DANGER** IMPROPER GROUNDING CAN RESULT IN ELECTRICAL SHOCK.

Do not modify the plug provided. If it does not fit the available outlet, a correct outlet should be installed by a qualified electrician.

Repairs to the cord set or plug **MUST** be made by a qualified electrician.

### Extension Cords

Use extra air hose instead of an extension cord to avoid voltage drop and power loss to the motor, and to prevent overheating.

If an extension cord must be used, be sure it is:

- a 3-wire extension cord that has a 3-blade grounding plug, and a 3-slot receptacle that will accept the plug on the product
- in good condition
- no longer than 50 feet
- 12 gauge (AWG) or larger. (Wire size increases as gauge number decreases. 10 AWG and 8 AWG may also be used. **DO NOT USE 14 OR 16 AWG.**)

## Voltage and Circuit Protection

Refer to the Parts Manual for the voltage and minimum branch circuit requirements.

Certain air compressors can be operated on a 15 amp circuit if the following conditions are met.

1. Voltage supply through branch circuit is 15 amps.
2. Circuit is not used to supply any other electrical needs (lights, appliances, etc.).
3. Extension cords comply with specifications.
4. Circuit is equipped with a 15 amp circuit breaker or 15 amp time delay fuse. **NOTE:** If compressor is connected to a circuit protected by fuses, use only time delay fuses marked "D" in Canada and "T" in the US.

If any of the above conditions cannot be met, or if operation of the compressor repeatedly causes interruption of the power, it may be necessary to operate it from a 20 amp circuit. It is not necessary to change the cord set.

## 120/240 Dual Voltage Motor

This model has a dual voltage motor, 120 and 240 volt. It is wired for 120 volt but can be converted to 240 volt operation. Instructions for connecting the motor for operation at 240 volt can be found printed on the label attached to the side of the motor.

**⚠ CAUTION** When converting to 240V operation, the attached three-prong 120V cord assembly must be replaced with a three-pronged 240V cord assembly (K-0080) that can be purchased through a Sears Service Center.

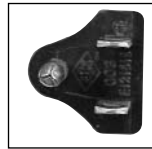

120 Volt Plug

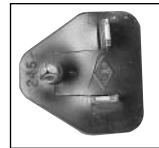

240 Volt Plug

## Air Distribution System

**⚠ WARNING** Plastic or PVC pipe is not designed for use with compressed air. Regardless of its indicated pressure rating, plastic pipe can burst from air pressure. Use only metal pipe for air distribution lines.

The next figure represents a typical air distribution system. The following are tips to remember when setting up the air compressor's air distribution system.

- Use pipe that is the same size as the air tank outlet. Piping that is too small will restrict the flow of air.
- If piping is over 100 feet long, use the next larger size.
- Bury underground lines below the frost line and avoid pockets where condensation can gather and freeze. Apply pressure before underground lines are covered to make sure all pipe joints are free of leaks.
- A flexible coupling is recommended to be installed between the air discharge outlet and main air distribution line to allow for vibration.
- A separate regulator is recommended to control the air pressure. Air pressure from the tank is usually too high for individual air driven tools.

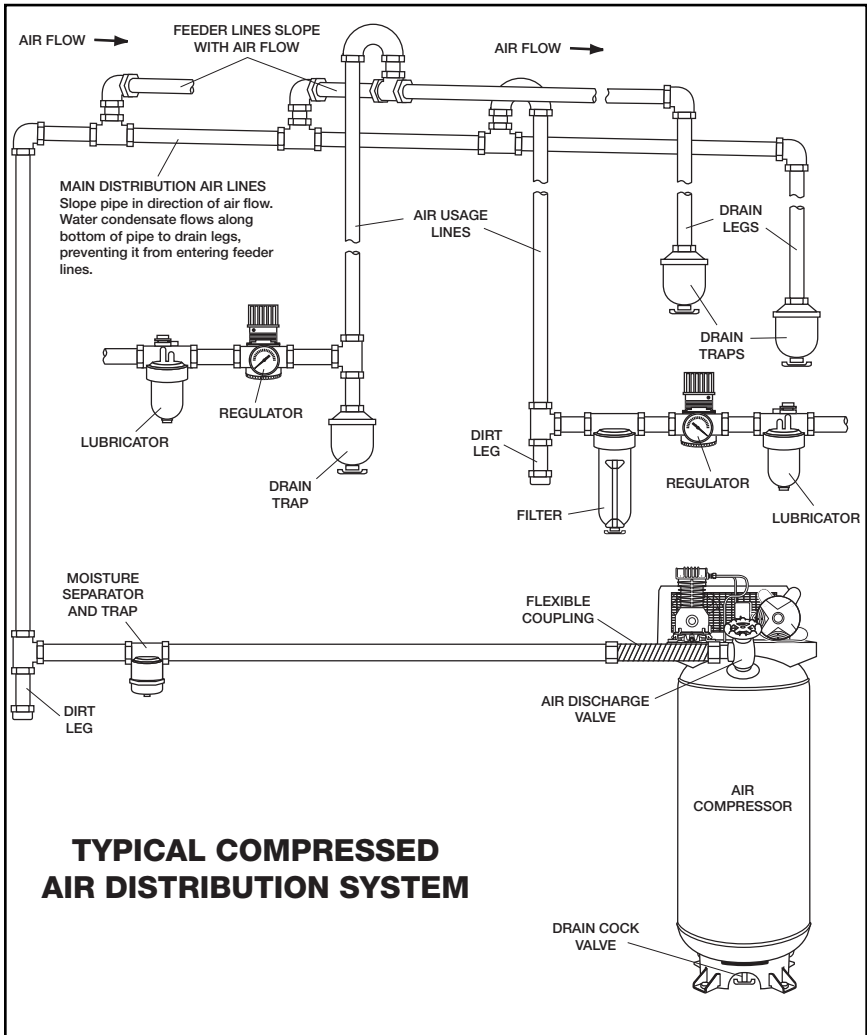

# OPERATION

## Know Your Air Compressor

READ THIS OWNER'S MANUAL AND SAFETY RULES BEFORE OPERATING YOUR UNIT. Compare the illustrations with your unit to familiarize yourself with the location of various controls and adjustments. Save this manual for future reference.

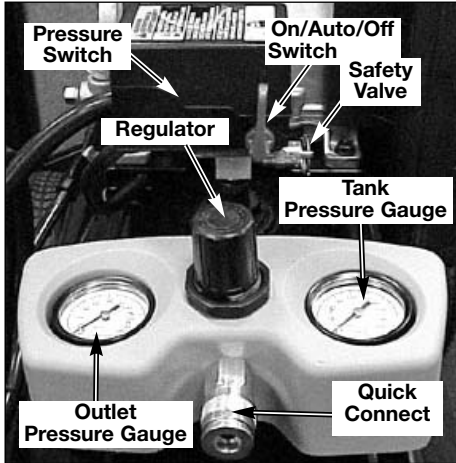

### Description of Operation

Become familiar with these controls before operating the unit.

**On/Auto/Off Switch:** Turn this switch ON to provide automatic power to the pressure switch and OFF to remove power at the end of each use.

**Pressure Switch:** The pressure switch automatically starts the motor when the air tank pressure drops below the factory set "cut-in" pressure. It stops the motor when the air tank pressure reaches the factory set "cut-out" pressure.

**Safety Valve:** If the pressure switch does not shut off the air compressor at its "cut-out" pressure setting, the safety valve will protect against high pressure by "popping out" at its factory set pressure (slightly higher than the pressure switch "cut-out" setting).

**Outlet Pressure Gauge:** The outlet pressure gauge indicates the air pressure available at the outlet side

of the regulator. This pressure is controlled by the regulator and is always less than or equal to the tank pressure.

**Tank Pressure Gauge:** The tank pressure gauge indicates the reserve air pressure in the tank.

**Regulator:** Controls the air pressure shown on the outlet pressure gauge. Pull the knob out and turn clockwise to increase pressure and counterclockwise to decrease pressure. When the desired pressure is reached push knob in to lock in place.

**Drain Valve:** The drain valve is located at the base of the air tank and is used to drain condensation at the end of each use.

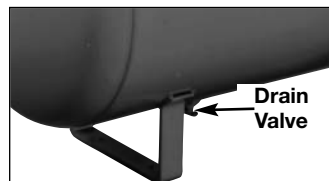

**Cooling System (not shown):** This compressor contains an advanced design cooling system. At the heart of this cooling system is an engineered fan. It is perfectly normal for this fan to blow air through the vent holes in large amounts. You know that the cooling system is working when air is being expelled.

**Air Compressor Pump (not shown):** Compresses air into the air tank. Working air is not available until the compressor has raised the air tank pressure above that required at the air outlet.

**Check Valve:** When the air compressor is operating, the check valve is "open", allowing compressed air to enter the air tank. When the air compressor reaches "cut-out" pressure, the check valve "closes", allowing air pressure to remain inside the air tank.

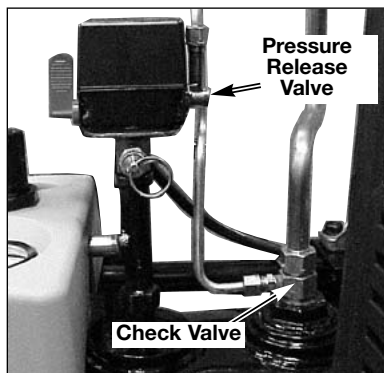

**Pressure Release Valve:** The pressure release valve located on the side of the pressure switch, is designed to automatically release compressed air from the compressor head and the outlet tube when the air compressor reaches "cut-out" pressure or is shut off. The pressure release valve allows the motor to restart freely. When the motor stops running, air will be heard escaping from this valve for a few seconds. No air should be heard leaking when the motor is running, or continuous leaking after unit reaches "cut-out" pressure.

**Air Intake Filter (not shown)** This filter is designed to clean air coming into the pump. This filter must always be clean and ventilation openings free from obstructions. See "Maintenance".

## How to Use Your Unit

### How to Stop:

1. Set the On/Auto/Off lever to "Off".

### Before Starting

#### Break-in instructions

**▲WARNING** Serious damage may result if the following break-in instructions are not closely followed.

This procedure is required **before** the air compressor is put into service and when the check valve or a complete compressor pump has been replaced.

1. Make sure the On/Auto/Off lever is in the "Off" position.

**NOTE:** If quick connect is installed, pull coupler back until it clicks to prevent air from escaping through the quick connect.

2. Check oil level in pump. See "Oil" paragraph in the "Maintenance" section for instructions.
3. Plug the power cord into the correct branch circuit receptacle. (Refer to Voltage and Circuit Protection paragraph in the Installation section of this manual.)
4. Open the drain valve fully (counter-clockwise) to permit air to escape and prevent air pressure build up in the air tank during the break-in period.
5. Move the On/Auto/Off lever to "On/Auto" position. The compressor will start.
6. Run the compressor for 20



minutes. Make sure the drain valve is open and there is minimal air pressure build-up in tank.

7. After 20 minutes, close the drain valve (clockwise). The air receiver will fill to "cut-out" pressure and the motor will stop.

The compressor is now ready for use.

### Before Each Start-Up:

1. Place On/Auto/Off lever to "Off".
2. Check oil level in pump. See "Oil" paragraph in the "Maintenance" section for instructions.
3. Pull regulator knob out, turn counter-clockwise until it stops. Push knob in to lock in place.
4. Attach hose and accessories.  
**NOTE:** The hose or accessory will require a quick connect plug if the air outlet is equipped with a quick connect.

**⚠ WARNING** Too much air pressure causes a hazardous risk of bursting. Check the manufacturer's maximum pressure rating for air tools and accessories. The regulator outlet pressure must never exceed the maximum pressure rating.

### How to Start:

1. Turn the On/Auto/Off lever to "On/Auto" and allow tank pressure to build. Motor will stop when tank pressure reaches "cut-out" pressure.
2. Pull the regulator knob out and turn clockwise to increase pressure. When the desired pressure is reached push knob in to lock in place. The compressor is ready for use.

**NOTE:** Always operate the air compressor in well-ventilated areas free of gasoline or other combustible vapors. If the compressor is being used to operate a sprayer DO NOT place near the spray area.

# MAINTENANCE

## Customer Responsibilities

	Before each use	Daily or after each use	Every 8 hours	Every 40 hours	Every 100 hours	Every 160 hours	Yearly
Check Safety Valve	●						
Drain Tank		●					
Oil Leaks			●				
Check Oil			●				
Change Oil					●		
Air Filter				● <sup>1</sup>			
Motor Pulley/Flywheel alignment						●	
Air compressor pump intake and exhaust valves							●
Unusual Noise and/or Vibration			●				
Drive Belt -Condition				●			
1- more frequent in dusty or humid conditions							

**⚠ CAUTION** Unit cycles automatically when power is on. When performing maintenance, you may be exposed to voltage sources, compressed air, or moving parts. Personal injuries can occur. Before performing any maintenance or repair, disconnect power source from the compressor and bleed off all air pressure.

To ensure efficient operation and longer life of the air compressor unit, a routine maintenance schedule should be prepared and followed. The following routine maintenance schedule is geared to a unit in a normal working environment operating on a daily basis. If necessary, the schedule should be modified to suit the conditions under which your compressor is used. The modifications will depend upon the hours of operation and the working environment. Compressor units in an extremely dirty and/or hostile environment will require a greater frequency of all maintenance checks.

**NOTE:** See "Operation" section for the location of controls.

### To Check Safety Valve

**⚠ WARNING** If the safety valve does not work properly, over-pressurization may occur, causing air tank rupture or an explosion.

1. Before starting compressor, pull the ring on the safety valve to make sure that the safety valve operates freely. If the valve is stuck or does not operate smoothly, it must be replaced with the same type of valve.

## To Drain Tank

1. Set the On/Auto/Off lever to "Off".
2. Pull the regulator knob out and turn counter clockwise to set the outlet pressure to zero.
3. Remove the air tool or accessory.
4. Pull ring on safety valve allowing air to bleed from the tank until tank pressure is approximately 20 psi. Release safety valve ring.
5. Drain water from air tank by opening drain valve (counter-clockwise) on bottom of tank.

**⚠ WARNING** Water will condense in the air tank. If not drained, water will corrode and weaken the air tank causing a risk of air tank rupture.

6. After the water has been drained, close the drain valve (clockwise). The air compressor can now be stored.

**NOTE:** If drain valve is plugged, release all air pressure. The valve can then be removed, cleaned, then reinstalled.

## Oil

**⚠ WARNING** Drain tank to release air pressure before removing the oil fill cap or oil drain plug.

## Checking

1. Remove the oil fill plug (A). The oil level should be even with the top of the fill hole and no lower than 6 threads from the top of fill hole.

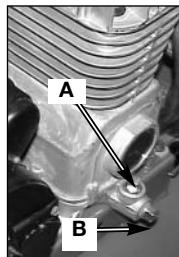

2. If needed, slowly add oil until it reaches the top of fill hole.

**NOTE:** Oil is included with some units. If oil is not included, use an oil specifically formulated for use in an air compressor, such as Porter-Cable PAS1 air compressor oil. Oil may be found at the store where the air compressor was purchased.

## Changing

1. Remove the oil fill plug (A).
2. Remove the oil drain plug (B) and drain oil into a suitable container.
3. Replace the oil drain plug (B) and tighten securely
4. Slowly fill crankcase to the top of the fill hole. **NOTE:** Crankcase oil capacity is approximately 16 fluid ounces (473.2 ml).

**⚠ CAUTION** Over filling with oil will cause premature compressor failure. Do not overfill.

5. Replace oil fill plug (A) and tighten securely.

## Air Filter - Inspection and Replacement

**⚠ WARNING** Hot surfaces. Risk of burn.

Compressor heads are exposed when filter cover is removed. Allow compressor to cool prior to servicing.

**⚠ CAUTION** Keep the air filter clean at all times.

Do not operate the air compressor with the air filter removed.

A dirty air filter will not allow the compressor pump to operate at full capacity. Before using the compressor pump, check the air filter to make sure it is clean and in place.

If it is dirty, replace it with a new filter.

On models with rectangular felt filter:

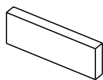

1. Using a pair of needle nose pliers or a screwdriver pull or pry out the old filter and carefully clean the filter area.
2. Push the new air filter in place. Refer to the "Repair Parts" for the correct part number.

On models with round removable air filter cover:



1. Remove the air filter cover.
2. Remove the air filter from filter cover.

**IMPORTANT:** Do not operate the compressor with the air filter removed.

3. Place new air filter into filter cover. Refer to the "Repair Parts" for the correct part number.
4. Replace air filter cover and lock into place.

### Motor Pulley/Flywheel Alignment

**NOTE:** Once the motor pulley has been moved from its factory set location, the grooves of the flywheel and pulley must be aligned to within 1/16" to prevent excessive belt wear.

The air compressor flywheel and motor pulley must be in-line (in the same plane) within 1/16" to assure belt retention within flywheel belt grooves. To check alignment, perform the following steps:

1. Unplug air compressor from power source.

2. Remove belt guard
3. Place a straightedge against the outside of the flywheel and the motor drive pulley.
4. Measure the distance between the edge of the belt and the straightedge at points A1 and A2 in figure. The difference between measurements should be no more than 1/16".

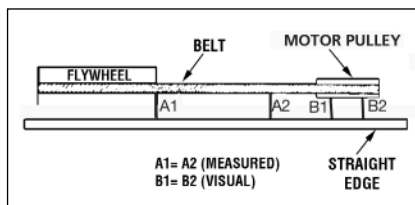

5. If the difference is greater or less than 1/16" loosen the set screw holding the motor drive pulley to the shaft and adjust the pulley's position on the shaft until the A1 and A2 measurements are within 1/16" of each other.
6. Tighten the motor drive pulley set screw. See Parts manual for torque specifications.
7. Visually inspect the motor drive pulley to verify that it is perpendicular to the drive motor shaft. Points B1 and B2 of Figure should appear to be equal. If they are not, loosen the setscrew of the motor drive pulley and equalize B1 and B2, using care not to disturb the belt alignment performed in step 2.
8. Retighten the motor drive pulley setscrew. See Parts manual for torque specifications.
9. Reinstall belt guard.

### Air Compressor Pump Intake and Exhaust Valves

Once a year have a Trained Service Technician check the air compressor pump intake and exhaust valves.

## SERVICE AND ADJUSTMENTS

**⚠ WARNING** Unit cycles automatically when power is on. When doing Maintenance, you may be exposed to voltage sources, compressed air or moving parts. Personal injuries can occur. Before performing any Maintenance or repair, unplug the compressor and bleed off all air pressure.

**ALL SERVICE AND REPAIR OPERATIONS NOT DESCRIBED IN THIS MANUAL MUST BE PERFORMED BY A TRAINED SERVICE TECHNICIAN.**

**⚠ WARNING** Before servicing:

- Unplug or disconnect electrical supply to the air compressor.
- Bleed tank of pressure.
- Allow the air compressor to cool.

### To Replace or Clean Check Valve

1. Release all air pressure from air tank. See "To Drain Tank" in the Maintenance section.
2. Unplug unit.
3. Using an adjustable wrench, loosen outlet tube nut at air tank and pump. Carefully move outlet tube away from check valve.

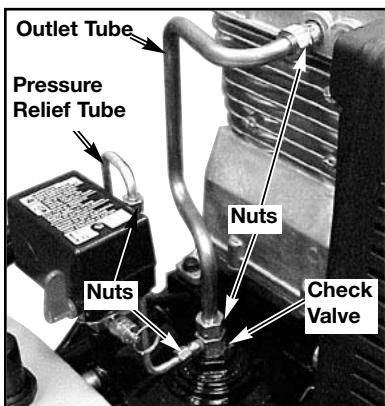

4. Using an adjustable wrench, loosen pressure relief tube nut at air tank and pressure switch. Carefully move pressure relief tube away from check valve.
5. Unscrew the check valve (turn counterclockwise) using a 7/8" open end wrench. **Note** the orientation for reassembly.
6. Using a screwdriver, carefully push the valve disc up and down. **NOTE:** The valve disc should move freely up and down on a spring which holds the valve disc in the closed position; if not moving freely the check valve needs to be cleaned or replaced.

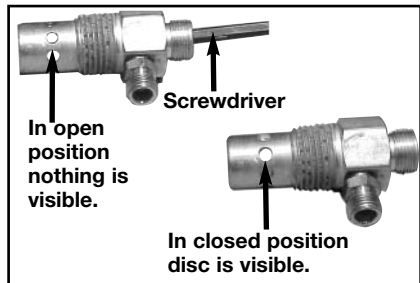

7. Clean or replace the check valve. A solvent, such as paint or varnish remover can be used to clean the check valve.
8. Apply sealant to the check valve threads. Reinstall the check valve (turn clockwise).
9. Replace the pressure release tube. Tighten nuts.
10. Replace the outlet tube and tighten nuts.
11. Perform the Break-in Procedure. See "Break-in Procedure" in the Operation section.

## Motor

This motor has a manual thermal overload protector. If the motor overheats for any reason, the overload protector will shut off the motor. The motor must be allowed to cool down before restarting. To restart:

1. Place the On/Auto/Off lever in the "Off" position.
2. Allow the motor to cool.
3. Depress the red reset button on the motor.

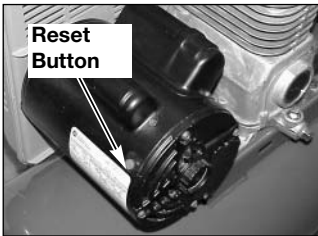

4. Place the On/Auto/Off lever in the "On/Auto" position to restart the motor.

## Pressure Switch - Replacement

**⚠ WARNING** Pressure loads beyond design limits may cause tank rupture or explosion. Pressure switch operation is related to motor HP, tank rating, and safety valve setting. Do not attempt to adjust, remove, or defeat the pressure switch, or change and modify any pressure control related device. If replacement is necessary the same rated switch must be used. Contact a trained service technician for replacement.

### To Replace Regulator

1. Release all air pressure from air tank. See "To Drain Tank" in the Maintenance section.
2. Unplug air compressor.
3. Remove the regulator ring and remove the console cover.

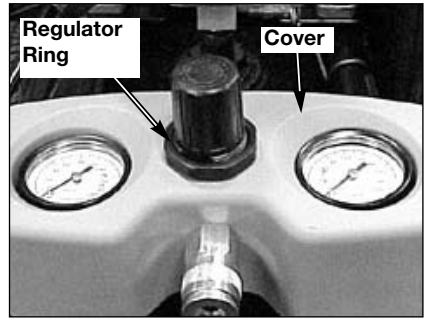

4. Remove the outlet pressure gauge, tank pressure gauge, and quick connect (if equipped) from the regulator.

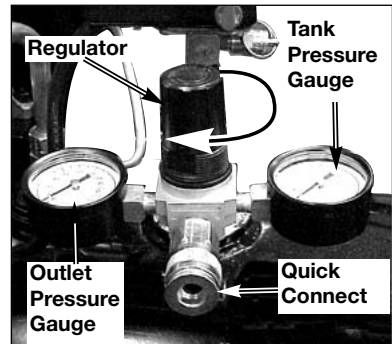

5. Remove the regulator. **NOTE:** If regulator comes in contact with tank and is unable to be removed follow these steps:
  - a. Using an adjustable wrench loosen pressure relief tube nut at air tank and pressure switch.
  - b. Lift retaining clip from handle and remove handle.

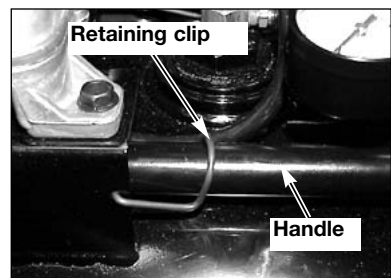

- c. Using an adjustable wrench, rotate the pressure switch assembly as shown.
  - d. It is now possible to remove regulator.
6. Apply pipe sealant tape to the nipple.
  7. Assemble the regulator and orient as shown in figure.

**NOTE:** Arrow indicates flow of air. Make sure it is pointing in the direction of air flow.

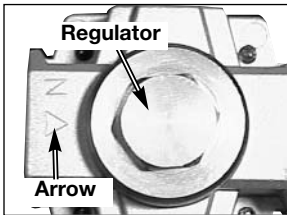

8. Reapply pipe sealant to outlet pressure gauge, tank pressure gauge, and quick connect.
9. Reassemble outlet pressure gauge, tank pressure gauge, and quick connect. Orient outlet pressure gauge and tank pressure gauge to read correctly. Tighten quick connect with wrench.
10. If necessary, rotate pressure switch assembly into correct position.
11. If necessary, tighten pressure relief tube nuts at air tank and pressure switch.
12. If necessary, replace handle. Refer to Handle Assembly paragraph in the Assembly section.
13. Replace console cover and regulator ring.

## To Replace Belt

**⚠ WARNING** Serious injury or damage may occur if parts of the body or loose items get caught in moving parts. Never operate the unit with the belt guard removed. The belt guard should be removed only when the compressor is unplugged.

1. Place the ON/AUTO-OFF lever in the "OFF" position.
2. Unplug compressor.
3. Remove the front of the belt guard by disengaging the snaps. Insert a flat bladed screwdriver at each snap location and pry the beltguard apart.
4. Loosen the wing nut on hold down plate and tilt motor to allow for easy removal or installation of the belt.

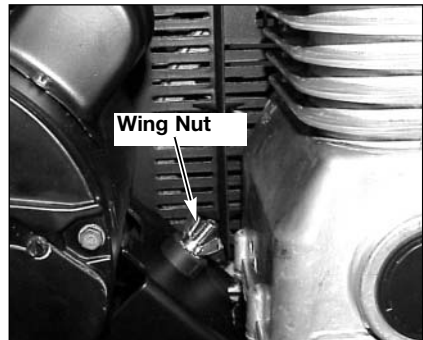

5. Remove belt.
6. Replace belt. **NOTE:** The belt must be centered over the grooves on the flywheel and motor pulley.
7. Turn the wing nut on the hold down plate until it makes contact with the washer, plus one additional turn.
8. Replace the belt guard.

## STORAGE

Before you store the air compressor, make sure you do the following:

1. Review the "Maintenance" section on the preceding pages and perform scheduled maintenance as necessary.
2. Set the On/Auto/Off lever to "Off".
3. Turn the regulator counterclockwise and set the outlet pressure to zero.
4. Remove the air tool or accessory.
5. Pull ring on safety valve allowing air to bleed from the tank until tank pressure is approximately 20 psi. Release safety valve ring.
6. Drain water from air tank by opening drain valve on bottom of tank.

**▲ WARNING** Water will condense in the air tank. If not drained, water will corrode and weaken the air tank causing a risk of air tank rupture.

7. After the water has been drained, close the drain or drain valve.

**NOTE:** If drain valve is plugged, release all air pressure. The valve can then be removed, cleaned, then reinstalled.

8. Protect the electrical cord and air hose from damage (such as being stepped on or run over). Wind them loosely around the compressor handle. (If so equipped)

Store the air compressor in a clean and dry location.



## TROUBLESHOOTING

**⚠ WARNING** Performing repairs may expose voltage sources, moving parts or compressed air sources, moving parts or compressed air sources. Personal injury may occur. Prior to attempting any repairs, unplug the air compressor and bleed off all air tank air pressure.

PROBLEM	CAUSE	CORRECTION
Excessive tank pressure - safety valve pops off.	Pressure switch does not shut off motor when compressor reaches "cut-out" pressure.  Pressure switch "cut-out" too high.	Move On/Auto/Off lever to the "Off" position, if the unit does not shut off contact a Trained Service Technician. Contact a Trained Service Technician.
Air leaks at fittings.	Tube fittings are not tight enough.	Tighten fittings where air can be heard escaping. Check fittings with soapy water solution. DO NOT OVER TIGHTEN.
Air leaks at or inside check valve.	Check valve seat damaged.	A defective check valve results in a constant air leak at the pressure release valve when there is pressure in the tank and the compressor is shut off. Replace check valve. Refer the "To Replace or Clean Check Valve" in the "Operation" section.
Air leaks at pressure switch release valve.	Defective pressure switch release valve.	Contact a Trained Service Technician.
Air leaks in air tank or at air tank welds.	Defective air tank.	Air tank must be replaced. Do not repair the leak. <b>⚠ WARNING</b> Do not drill into, weld or otherwise modify air tank or it will weaken. The tank can rupture or explode.
Air leaks between head and valve plate.	Leaking seal.	Contact a Trained Service Technician.

PROBLEM	CAUSE	CORRECTION
Pressure reading on the regulated pressure gauge (if equipped) drops when an accessory is used.	It is normal for "some" pressure drop to occur.	If there is an excessive amount of pressure drop when the accessory is used, adjust the regulator as instructed in the Operation section. <b>NOTE:</b> Adjust the regulated pressure under flow conditions (while accessory is being used).
Air leak from safety valve.	Possible defect in safety valve.	Operate safety valve manually by pulling on ring. If valve still leaks, it should be replaced.
Compressor is not supplying enough air to operate accessories.	<p>Prolonged excessive use of air. Compressor is not large enough for air requirement.</p> <p>Hole in hose.</p> <p>Check valve restricted.</p> <p>Air leaks.</p> <p>Restricted air intake filter.</p> <p>Loose belt.</p>	<p>Decrease amount of air usage.</p> <p>Check the accessory air requirement. If it is higher than the SCFM or pressure supplied by your air compressor, you need a larger compressor. Check and replace if required.</p> <p>Remove and clean, or replace.</p> <p>Tighten fittings.</p> <p>Clean or replace air intake filter. Do not operate the air compressor with the filter removed. Refer to the "Air Filter" paragraph in the "Maintenance " section.</p> <p>Loosen wingnut and then tighten wingnut until it contacts the washer, plus one turn.</p>
Restricted air intake.	Dirty air filter.	Clean or replace. See Air Filter paragraph in the Maintenance section.
Regulator knob has continuous air leak.	Damaged regulator.	Replace.
Regulator will not shut off air outlet.	Damaged regulator.	Replace.

PROBLEM	CAUSE	CORRECTION
<p>Motor will not run.</p>	<p>Motor overload protection switch has tripped.</p>	<p>Let motor cool off and overload switch will automatically reset.</p>
	<p>Tank pressure exceeds pressure switch "cut-in" pressure.</p>	<p>Motor will start automatically when tank pressure drops below "cut-in" pressure of pressure switch.</p>
	<p>Check valve stuck open.</p>	<p>Remove and clean, or replace.</p>
	<p>Loose electrical connections.</p>	<p>Check wiring connection inside pressure switch and terminal box area.</p>
	<p>Possible defective motor or starting capacitor.</p>	<p>Have checked by a Trained Service Technician.</p>
	<p>Paint spray on internal motor parts.</p>	<p>Have checked by a Trained Service Technician. Do not operate the compressor in the paint spray area. See flammable vapor warning.</p>
	<p>Pressure release valve on pressure switch has not unloaded head pressure.</p>	<p>Bleed the line by pushing the lever on the pressure switch to the "Off" position; if the valve does not open, replace switch.</p>
<p>Fuse blown, circuit breaker tripped.</p>	<ol style="list-style-type: none"> <li>1. Check fuse box for blown fuse and replace as necessary. Reset circuit breaker. Do not use a fuse or circuit breaker with higher rating than that specified for your particular branch circuit.</li> <li>2. Check for proper fuse. You should use a time delay fuse.</li> <li>3. Check for low voltage conditions and/or proper extension cord.</li> <li>4. Disconnect the other electrical appliances from circuit or operate the compressor on its own branch circuit.</li> </ol>	

<b>PROBLEM</b>	<b>CAUSE</b>	<b>CORRECTION</b>
Knocking Noise.	Possible defect in safety valve.	Operate safety valve manually by pulling on ring. If valve still leaks, it should be replaced.
	Defective check valve.	Remove and clean, or replace.
	Loose pulley.	Tighten pulley set screw, see Parts manual for torque specifications.
	Loose flywheel.	Tighten flywheel screw, see Parts manual for torque specifications.
	Compressor mounting screws loose.	Tighten mounting screws, see Parts manual for torque specifications.
	Loose belt.	Loosen wingnut and then tighten wingnut until it contacts the washer, plus one turn.
	Carbon build-up in pump.	Have checked by a Trained Service Technician.
	Belt too tight.	Loosen wingnut and then tighten wingnut until it contacts the washer, plus one turn.
Excessive belt wear.	Loose belt.	Loosen wingnut and then tighten wingnut until it contacts the washer, plus one turn.
	Tight belt.	Loosen wingnut and then tighten wingnut until it contacts the washer, plus one turn.
	Loose pulley.	Have checked by a Trained Service Technician.
	Pulley misalignment.	See Motor Pulley/Flywheel Alignment paragraph in the Maintenance section.
Squealing sound.	Compressor pump has no oil.	See Oil-Checking paragraph in the Maintenance section.
	Loose belt.	Loosen wingnut and then tighten wingnut until it contacts the washer, plus one turn.

# NOTES

# WARRANTY

**DeVilbiss Air Power** Company warrants to the original purchaser who uses the product in a consumer application (personal, residential or household usage) that all products covered under this warranty are free from defects in material and workmanship for one year from the date of purchase. All products covered by this limited warranty which are used in commercial applications (i.e., income producing) are warranted to be free of defects in material and workmanship for 90 days from the date of original purchase. Products covered under this warranty include air compressors, air tools, service parts, pressure washers, and generators.

**DeVilbiss Air Power** Company will repair or replace, at DeVilbiss' option, products or components which have failed within the warranty period. Service will be scheduled according to the normal work flow and business hours at the service center location, and the availability of replacement parts. All decisions of DeVilbiss Air Power Company with regard to this limited warranty shall be final.

This warranty gives you specific legal rights, and you may also have other rights which vary from state to state.

## RESPONSIBILITY OF ORIGINAL PURCHASER (initial User):

- To process a warranty claim on this product, DO NOT return it to the retailer. The product must be evaluated by an Authorized Warranty Service Center. For the location of the nearest Authorized Warranty Service Center call 1-800-888-2468, Ext. 2, 24 hours a day, 7 days a week or visit our web site @ devap.com.
- Retain original cash register sales receipt as proof of purchase for warranty work.
- Use reasonable care in the operation and maintenance of the product as described in the Owners Manual(s).
- Deliver or ship the product to the nearest Authorized Warranty Service Center. Freight costs, if any, must be paid by the purchaser.
- Air compressors with 60 and 80 gallon tanks will be inspected at the site of installation. Contact the nearest Authorized Warranty Service Center that provides on-site service calls for service call arrangements.
- If the purchaser does not receive satisfactory results from the Authorized Warranty Service Center, the purchaser should contact DeVilbiss Air Power Company.

## THIS WARRANTY DOES NOT COVER:

- Merchandise sold as reconditioned, used as rental equipment, or floor or display models.
- Merchandise that has become damaged or inoperative because of ordinary wear, misuse\*, cold, heat, rain, excessive humidity, freeze damage, use of improper chemicals, negligence, accident, failure to operate the product in accordance with the instructions provided in the Owners Manual(s) supplied with the product, improper maintenance, the use of accessories or attachments not recommended by DeVilbiss Air Power Company, or unauthorized repair or alterations.
- \* An air compressor that pumps air more than 50% during a one hour period is considered misuse because the air compressor is undersized for the required air demand.
- Repair and transportation costs of merchandise determined not to be defective.
- Costs associated with assembly, required oil, adjustments or other installation and start-up costs.
- Expendable parts or accessories supplied with the product which are expected to become inoperative or unusable after a reasonable period of use, including but not limited to sanding disks or pads, saw and shear blades, grinding stones, springs, chisels, nozzles, o-rings, air jets, washers and similar accessories.
- Merchandise sold by DeVilbiss Air Power Company which has been manufactured by and identified as the product of another company, such as gasoline engines. The product manufacturer's warranty, if any, will apply.
- **ANY INCIDENTAL, INDIRECT OR CONSEQUENTIAL LOSS, DAMAGE, OR EXPENSE THAT MAY RESULT FROM ANY DEFECT, FAILURE OR MALFUNCTION OF THE PRODUCT IS NOT COVERED BY THIS WARRANTY.** Some states do not allow the exclusion or limitation of incidental or consequential damages, so the above limitation or exclusion may not apply to you.
- **IMPLIED WARRANTIES, INCLUDING THOSE OF MERCHANTABILITY OR FITNESS FOR A PARTICULAR PURPOSE, ARE LIMITED TO ONE YEAR FROM THE DATE OF ORIGINAL PURCHASE.** Some states do not allow limitations on how long an implied warranty lasts, so the above limitations may not apply to you.



213 Industrial Drive • Jackson, TN 38301-9615  
Telephone: 1-800-888-2468, Ext. 2  
FAX: 1-800-888-9036

# **DeVILBISS AIR POWER COMPANY**

## **Compresor de Aire**

---

### **MANUAL DEL OPERADOR**

**Lubricado con aceite • Acción Simple • Horizontal, Portátil**

---

**SEGURIDAD • ARMADO • FUNCIONAMIENTO • MANTENIMIENTO  
• ALMACENAJE • DIAGNÓSTICO DE PROBLEMAS •  
ESPAÑOL • FRANÇAIS**



Registre su producto a través de [www.devap.com](http://www.devap.com)

---

#### **▲ ADVERTENCIA**

Lea el Manual de funcionamiento. Para su **seguridad, armado, funcionamiento, e instrucciones de mantenimiento**; no use el equipo hasta haber leído el Manual del operador.

---

## TABLA DE CONTENIDOS

DEFINICIONES DE NORMAS DE SEGURIDAD .....32 IMPORTANTES INSTRUCCIONES DE SEGURIDAD .....32-37 INSPECCIÓN DE RECEPCIÓN ... .38 GLOSARIO .....38 CICLO DE SERVICIO .....38 ACCESORIOS .....38 ENSAMBLADO .....39-41	INSTALACIÓN .....42-44 OPERACIÓN .....45-47 MANTENIMIENTO .....48-50 SERVICIO Y AJUSTES .....51-53 ALMACENAMIENTO .....54 GUÍA DE DIAGNÓSTICO DE PROBLEMAS .....55-58 GARANTÍA .....60 ENGLISH1-30 FRANÇAIS .....61-92
---	--

## DEFINICIONES DE NORMAS DE SEGURIDAD

Este manual contiene importante información para que usted sepa y comprenda. Dicha información se relaciona con la protección de **SU SEGURIDAD Y LA PREVENCIÓN DE PROBLEMAS AL EQUIPO**. Para ayudarlo a reconocer esa información, utilizamos los símbolos indicados más abajo. Sírvase leer el manual y prestar atención a dichos símbolos.

<p><b>▲ PELIGRO</b> Indica una situación de inminente riesgo, la cual, si no es evitada, <b>causará la muerte o lesiones serias.</b></p>	<p><b>▲ PRECAUCIÓN</b> Indica una situación potencialmente peligrosa, la cual, si no es evitada, <b>podría resultar en lesiones menores o moderadas.</b></p>
<p><b>▲ ADVERTENCIA</b> Indica una situación potencialmente riesgosa, que si no es evitada, <b>podría resultar en la muerte o lesiones serias.</b></p>	<p><b>PRECAUCIÓN</b> Usado sin el símbolo de seguridad de alerta indica una situación potencialmente riesgosa la que, si no es evitada, <b>podría causar daños en la propiedad.</b></p>

## IMPORTANTES INSTRUCCIONES DE SEGURIDAD

**▲ ADVERTENCIA** Algunos tipos de aserrín creados por máquinas eléctricas de lijado, aserrado, amolado, perforado u otras actividades de la construcción, contienen materiales químicos conocidos (en el Estado de California) como causantes de cáncer, defectos de nacimiento u otros daños del aparato reproductivo. Algunos ejemplos de dichos productos químicos son:

- El plomo contenido en algunas pinturas con base de plomo
- Sílice cristalizado proveniente de los ladrillos, el cemento y otros productos de albañilería
- Arsénico y cromo provenientes del tratamiento químico dado a la madera

Su riesgo a dichas exposiciones variará dependiendo de la frecuencia con la que usted realice diferentes tipos de trabajo. Para reducir su exposición a la acción de dichos agentes químicos: trabaje en zonas bien ventiladas, y hágalo con equipo de seguridad aprobado, use siempre protección facial o respirador **MSHA / NIOSH** aprobados cuando deba utilizar dichas herramientas.

Al utilizar herramientas neumáticas también deben tomarse precauciones básicas de seguridad, a fin de reducir la posibilidad de riesgo de lesiones personales.



# INSTRUCCIONES IMPORTANTES DE SEGURIDAD



## GUARDE ESTAS INSTRUCCIONES



La operación o el mantenimiento inadecuados de este producto podrían ocasionar serias lesiones y daños a la propiedad. Lea y comprenda todas las advertencias e instrucciones de funcionamiento antes de utilizar este equipo.

### PELIGRO

**ADVERTENCIA: Riesgo de Explosión o Incendio**



qué puede ocurrir	cómo prevenirlo
<p>Para los contactos eléctricos es normal la existencia de chispas entre el motor y el interruptor a presión.</p>	<p><b>Opere siempre el compresor</b> en un sector bien ventilado y <b>libre de materiales combustibles, gasolina o emanaciones de solvente.</b></p>
<p>Si las <b>chispas</b> eléctricas provenientes del compresor <b>tomaran contacto con emanaciones de materiales inflamables, ellos podrían arder originando incendio o explosión.</b></p>	<p>En un área de rociado de materiales inflamables, <b>ubique al compresor por lo menos a 6,1m (20 pies) de distancia del área de rociado.</b> Podría requerirse una extensión de la manguera.</p> <p><b>Almacene los materiales inflamables en una ubicación segura, alejados del compresor.</b></p>
<p><b>Restringir</b> cualquiera de las <b>aberturas de ventilación causará un serio recalentamiento y podría producir un incendio.</b></p>	<p><b>Jamás coloque objetos apoyados o sobre el compresor. Opere el compresor en un sector abierto, por lo menos a 30 cm (12 pulgadas) alejado</b> de cualquier pared u obstrucción que restrinja el flujo de aire fresco a las aberturas de ventilación.</p> <p>Opere el compresor en un sector limpio, seco, y bien ventilado. <b>No opere la unidad en espacios cerrados o cualquier área confinada.</b></p>
<p><b>Dejar desatendido este producto mientras el mismo está en funcionamiento puede resultar en lesiones personales o daños a la propiedad. Para reducir el riesgo de incendio, no permita que el compresor opere desatendido.</b></p>	<p><b>Manténgase siempre alerta cada vez que el producto este funcionando.</b></p> <p><b>Desconecte siempre el suministro eléctrico moviendo la palanca conmutadora de presión a la posición de apagado (off), y drene el tanque diariamente o después de cada uso.</b></p>

## PELIGRO

**ADVERTENCIA: Riesgo de Explosión**



**Tanque de aire:** las siguientes condiciones podrían, causar el debilitamiento del tanque, y determinar su explosión violenta, daños a la propiedad o serias lesiones.

qué puede ocurrir	cómo prevenirlo
Drenaje inadecuado del agua condensada en el tanque, siendo la causa del óxido que reduce el espesor del tanque de acero.	Drene el tanque diariamente o después de cada uso. Si el tanque genera una pérdida, reemplácelo inmediatamente con un nuevo tanque o reemplace el compresor completo.
Modificaciones o intento de reparaciones al tanque.  Modificaciones no autorizadas a la válvula de descarga, válvula de seguridad o cualquier otro componente que controle la presión del tanque.	Jamás perfore, suelde, o efectúe modificación alguna al tanque o sus accesorios.
La vibración excesiva puede debilitar el tanque de aire y causar su ruptura o explosión.	El tanque está diseñado para resistir presiones operativas específicas. Jamás efectúe ajustes o sustituya partes que alteren las regulaciones de presión originales de fábrica.
<b>AGREGADOS Y ACCESORIOS</b> El exceso a los valores de presión establecidos para las herramientas neumáticas, pistolas rociadoras, accesorios activados por aire, cubiertas y otros objetos inflables, puede causar su explosión o ser arrojados, pudiendo ocasionar serias lesiones.	Para un control esencial de la presión, debe usted instalar un regulador y un medidor de presión a la salida del aire de su compresor. (Si no estuviere equipado) Siga las recomendaciones de los fabricantes de su equipo y jamás exceda los valores máximos de presión permitidos para los accesorios. Jamás use el compresor para inflar objetos que requieren poca o baja presión, tales como juguetes para los niños, pelotas de fútbol, pelotas de basquet, etc.

## PELIGRO

**ADVERTENCIA: Riesgo de Objetos Arrojados por el Aire**



qué puede ocurrir	cómo prevenirlo
El chorro de aire comprimido puede causar daños sobre los tejidos blandos de la piel expuesta, y puede propulsar suciedad, astillas, partículas sueltas y pequeños objetos a alta velocidad, ocasionando daños a la propiedad o lesiones personales.	Al utilizar el compresor, use siempre anteojos de seguridad ANSI Z87.1 aprobados, con protección lateral.  Jamás apunte ninguna boquilla o pulverizador hacia partes del cuerpo, a otras personas o animales.  Apague siempre el compresor y purgue la presión de la manguera del aire y del tanque, antes de intentar el mantenimiento, el acople de herramientas o accesorios.

## PELIGRO

### ADVERTENCIA: Riesgo de Descarga Eléctrica



qué puede ocurrir	cómo prevenirlo
Su <b>compresor de aire</b> está accionado por electricidad. Como cualquier otro dispositivo eléctrico impulsado eléctricamente, <b>si no se lo utiliza adecuadamente, podría causarle una descarga eléctrica.</b>	Jamás opere el compresor a la intemperie cuando está lloviendo o en condiciones de humedad. <b>Nunca opere el compresor sin sus defensas o sus cubiertas removidas o dañadas.</b>
<b>Las reparaciones intentadas por personal no calificado podrían ocasionar serias lesiones o la muerte por electrocución.</b>	Cualquier <b>conexión eléctrica o reparación requerida por este producto debe ser efectuada por personal autorizado de los servicentros</b> de acuerdo a los códigos eléctricos nacionales y locales.
<b>CONEXIÓN A TIERRA: Dejar de proveer una adecuada conexión a tierra a este producto podría ocasionar lesiones serias o la muerte por electrocución.</b> Ver instrucciones para la puesta a tierra.	<b>Asegúrese que el circuito eléctrico</b> al cual está conectado el compresor, <b>suministra apropiada conexión a tierra, tensión correcta y una adecuada protección de fusibles.</b>

## PELIGRO

### ADVERTENCIA: Riesgo de Inhalación



qué puede ocurrir	cómo prevenirlo
El <b>aire comprimido</b> proveniente del compresor <b>no es sano para respirar. El chorro de aire puede contener monóxido de carbono, vapores tóxicos o partículas sólidas</b> provenientes del tanque. <b>La inhalación de dichos contaminantes puede llegar a causar serias lesiones o la muerte.</b>	El <b>aire</b> obtenido directamente del compresor <b>jamás deberá ser utilizado para proveer aire para consumo humano.</b> Para poder utilizar el aire producido por este compresor y hacerlo respirable, <b>deberán instalarse un filtro adecuado y un equipo de seguridad intercalado.</b> Los <b>filtros</b> intercalados tanto como el <b>equipo de seguridad</b> utilizado en conjunto con el compresor, <b>deberán ser capaces de procesar el tratamiento del aire de acuerdo a todos los códigos locales y federales, previo al consumo humano.</b>
<b>El rociado de materiales</b> tales como pintura, solventes, removedores de pintura, insecticidas, mata hierbas, <b>contienen emanaciones dañinas y venenosas.</b>	<b>Trabaje en un área con buena ventilación cruzada.</b> Lea y <b> siga las instrucciones de seguridad</b> provistas en el rótulo o en los datos de las hojas de seguridad <b>del material que está pulverizando. Use el respirador aprobado NIOSH/MSHA</b> designado para utilizarse con su aplicación específica.

## PELIGRO

### ADVERTENCIA: Riesgo de Quemaduras



qué puede ocurrir	cómo prevenirlo
<p>Tocar el metal expuesto tal como el cabezal del compresor o los tubos de salida del escape, puede ocasionarle serias quemaduras.</p>	<p>Jamás toque partes de metal expuestas en el compresor durante o inmediatamente después de la operación. el compresor permanecerá caliente por varios minutos luego de la operación.</p> <p>No lo cubra con fundas protectoras o intente el mantenimiento hasta que la unidad haya alcanzado su enfriamiento.</p>

## PELIGRO

### ADVERTENCIA: Riesgo de Partes Móviles



qué puede ocurrir	cómo prevenirlo
<p>Partes móviles tales como la polea, el volante y la correa podrían ser la causa de serias lesiones si ellas entraran en contacto con usted o sus ropas.</p>	<p>Nunca opere el compresor sin sus defensas o sus cubiertas removidas o dañadas.</p>
<p>Intentar operar el compresor con sus partes dañadas o faltantes, o la reparación del compresor con sus protecciones removidas, puede exponerlo a usted a partes móviles, que podrían resultar en lesiones serias.</p>	<p>Cualquier reparación requerida por este producto debe ser efectuada por personal autorizado de los servicentros.</p>

## PELIGRO

### ADVERTENCIA: Riesgo de Caída



qué puede ocurrir	cómo prevenirlo
<p>Un compresor portátil puede caerse de la mesa, el banco de trabajo o del techo dañando al compresor y pudiendo resultar en serias lesiones o la muerte del operador.</p>	<p>Opere siempre el compresor en una posición estable y segura a fin de prevenir el movimiento accidental de la unidad. Jamás opere el compresor sobre un techo u otra posición elevada. Utilice mangueras adicionales de aire para alcanzar posiciones altas.</p>

## PELIGRO

**ADVERTENCIA: Riesgo de Serias Lesiones o Daños a la Propiedad al Transportar el Compresor**



*(Fuego, inhalación, daño a la superficie de vehículos)*

qué puede ocurrir	cómo prevenirlo
<b>El aceite puede derramarse</b> y ello podría resultar en serias lesiones o la muerte debido al riesgo de incendio o inhalación. El derrame de aceite daña alfombras, pinturas u otras superficies de vehículos o remolques.	<b>Deposite el compresor sobre una alfombrilla protectora cuando lo transporte.</b> a fin de proteger al vehículo de pérdidas por goteo, Retire el compresor del vehículo inmediatamente después de su arribo al destino.

## PELIGRO

**ADVERTENCIA: Riesgo de Operación Lasegura**



qué puede ocurrir	cómo prevenirlo
<b>La operacion insegura</b> de su compresor de aire podría ocasionarle serias lesiones o la muerte a usted u otros.	<b>Revise y comprenda</b> todas las instrucciones y advertencias contenidas en este manual. <b>Familiarícese con los métodos de operación y control</b> del compresor de aire. <b>Mantenga libre la zona</b> de operaciones de persona alguna, animales domésticos y obstáculos. <b>Mantenga alejados a los niños</b> del compresor de aire en todo momento. <b>No opere el producto cuando se encuentre fatigado o bajo la influencia del alcohol o drogas. Esté alerta en todo momento.</b> <b>Jamás altere los elementos de seguridad</b> de este producto. <b>Equipe la zona de operaciones con un extinguidor de fuego.</b> <b>No opere la máquina si ésta tiene partes faltantes, rotas o no autorizadas.</b>

## CONSERVAR ESTAS INSTRUCCIONES

## INSPECCIÓN AL RECIBIR

Cada compresor de aire es cuidadosamente inspeccionado antes de su embarque. El manipuleo inadecuado durante el transporte puede causar daños y problemas durante el funcionamiento del compresor de aire.

Inmediatamente después de recibir el equipo, inspecciónelo para detectar daños visibles y ocultos evitando así incurrir en gastos para corregir los problemas. Esto

debe hacerse al margen de que el contenedor tenga o no daños visibles. Reporte de inmediato cualquier daño al transportista y coordine la inspección de la unidad.

Para obtener la ubicación o una lista de los centros autorizados de servicio más cercanos para garantía. Llamar gratis al 1-800-888-2468.

**NOTA: Las fotografías y los dibujos lineales utilizados en este manual son sólo referencias y no representan un modelo específico.**

## GLOSARIO

Familiarícese con los siguientes términos, antes de hacer funcionar la unidad:

**CFM:** (Cubic feet per minute) Pies cúbicos por minuto.

**SCFM:** (Standard cubic feet per minute) Pies cúbicos estándar por minuto; una unidad de medida que permite medir la cantidad de entrega de aire.

**PSIG:** (Pound per square inch) Libras por pulgada cuadrada unidad de medida de presión.

**Código de certificación:** Los productos que usan una o más de las siguientes marcas: UL, CUL, ETL, CETL, han sido evaluados por OSHA, laboratorios independientes certificados en seguridad, y reúnen los estándares suscriptos por los laboratorios dedicados a la certificación de la seguridad.

**Presión mínima de conexión:** Cuando el motor está apagado, la presión del tanque de aire baja a medida que usted continúa usando su accesorio. Cuando la presión

del tanque baja al valor fijado en fábrica como punto bajo, el motor volverá a arrancar automáticamente. La presión baja a la cual el motor arranca automáticamente, se llama presión "mínima de corte".

**Presión máxima de desconexión:** Cuando un compresor de aire se enciende y comienza a funcionar, la presión de aire en el tanque comienza a aumentar. Aumenta hasta un valor de presión alto fijado en fábrica antes de que el motor automáticamente se apague protegiendo a su tanque de aire de presiones más altas que su capacidad. La presión alta a la cual el motor se apaga se llama presión "máxima de corte".

**Ramal:** Circuito eléctrico que transporta electricidad desde el panel de control hasta el tomacorriente.

## CICLO DE SERVICIO

Los compresores de aire deben ser operados a no más del 50% de su ciclo de servicio. Eso significa que si un compresor de aire bombea aire por más del 50% en una hora, está considerado de uso

inadecuado, porque el compresor de aire está subdimensionado para la demanda requerida. 30 minutos por hora debe ser el tiempo máximo de bombeo de un compresor.

## ACCESORIOS

Los accesorios pueden encontrarse en el comercio donde fue comprada la unidad.

# ENSAMBLADO

## Herramientas necesarias para el ensamble

- 1 - llave de tubo o de boca de 14 mm (9/16 pulg.)
- 1 - llave de tubo o de boca de 13 mm (1/2 pulg.)

## Desempaque

- 1. Extraiga la unidad de su caja y descarte todas las partes de embalaje **NOTA:** Conserve la piezas embolsadas.

## Instalación del asa

**⚠ PRECAUCIÓN** Las ruedas y el asa no proveen suficiente espacio libre, estabilidad ni soporte para subir y bajar escaleras o escalones rodando la unidad. La unidad debe levantarse o rodarse por una rampa. No levante la unidad por el múltiple de admisión porque podría dañarse.

- 1. **(si viene equipado)** Para facilitar la instalación, sumerja la manija de agarre para el mango en agua tibia jabonosa. Saque la manija de agarre del agua jabonosa y deslícela soare en el mango.
- 2. Insertar el extremo abierto del asa bajo la montura. Antes de fijar el asa, puede ser necesario separar los extremos abiertos del asa para que entren ajustados contra los costados de la montura. Mirando hacia adentro desde el extremo abierto de la montura, colocar el asa contra las dos aletas dobladas en las paredes interiores de la montura.

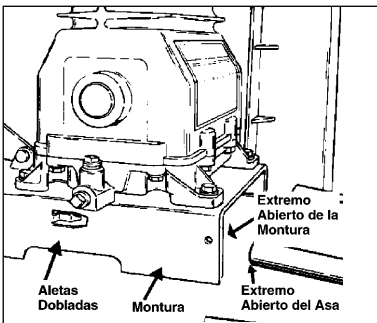

- 3. Empujar lentamente y al mismo tiempo los extremos abiertos del asa en las aletas. Seguir empujando el asa dentro del mango hasta que los orificios en el lado del asa y la montura estén alineados.

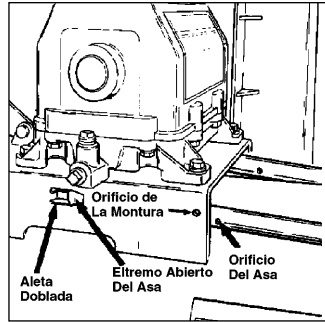

- 4. Insertar el extremo recto de cada sujetador por los orificios en la montura y ambos orificios del asa.

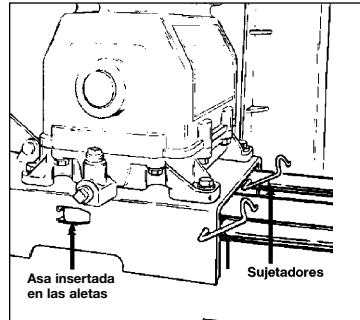

- 5. Girar cada sujetador y presionarlos hasta que enganchen en posición encima del asa.

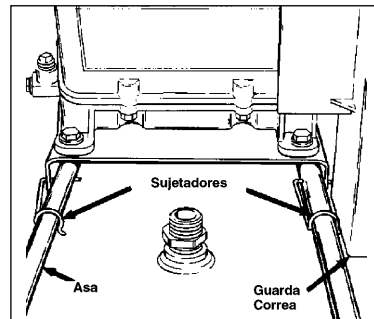

6. Si el asa tuviese movimiento excesivo, es porque está mal instalado. Verificar lo siguiente.
  - A. ¿Están las dos aletas dentro del asa (Paso #3)?
  - B. ¿Llega cada sujetador a pasar por el asa y la montura (Paso #4)?

## Ensamble de las ruedas

**⚠PRECAUCIÓN** Será necesario asegurar o soportar un lado del equipo cuando se instalan las ruedas porque el compresor tenderá a caerse.

1. Fije las ruedas con bulón de tope y tuercas como se muestra.

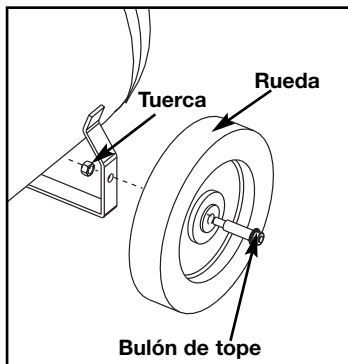

2. Ajuste firmemente. **NOTA:** El equipo se asentará nivelado si las ruedas están debidamente instaladas.

**⚠PRECAUCIÓN** Las ruedas y el mango no proporcionan un despeje, estabilidad o soporte adecuado para tirar de la unidad hacia arriba y hacia abajo por escaleras o escalones. La unidad debe ser levantada o empujada por una rampa.

## Ensamble de las patas de goma (si viene equipado)

1. Instale las patas de goma con los tornillos, arandelas planas y tuercas provistas, tal como se muestra.
2. Ajuste firmemente.

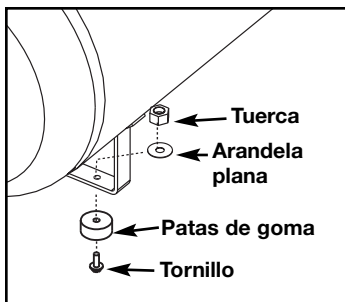

## Aplicación de la tira de goma (si viene equipado)

1. Extraiga la tira del papel protector de la superficie adhesiva que cubre la tira de goma del pie. Pegue la tira de goma a la base de la pata del tanque de aire. Presione firmemente.

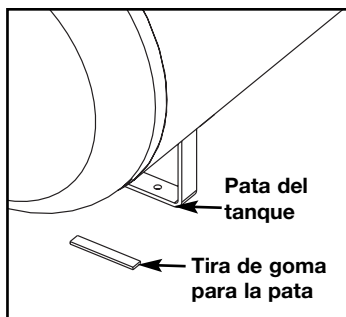

## Para agregar aceite a la bomba

**⚠PRECAUCIÓN** Los compresores se envían sin aceite. Al recibir el compresor de aire, puede haber un poco de aceite en la bomba. Esto se debe a las pruebas en la fábrica y no significa que la bomba tiene aceite. No intente hacer funcionar este compresor de aire sin antes haberle agregado aceite al cárter. Pueden ocurrir serios daños, inclusive con funcionamiento limitado, si no se llena de aceite y no se asienta correctamente. Cerciórese de seguir cuidadosamente los procedimientos para el arranque inicial.



**⚠ PRECAUCIÓN**

No se deben usar aceites de viscosidad múltiple como 10W30 en compresor alguno de aire. Estos aceites dejan depósitos de carbono en componentes críticos, reduciendo el rendimiento y la vida útil del compresor. Use solamente aceite para compresor de aire.

**NOTA:** Se incluye el aceite en algunas unidades. Si el aceite no estuviese incluido, utilice un tipo de aceite específicamente formulado para ser utilizado en compresores de aire, tales como el aceite Porter-Cable PAS1 para compresores de aire. Dicho tipo de aceite puede hallarse en los comercios en los que se vende el compresor de aire.

1. Coloque la unidad sobre una superficie nivelada.

**⚠ ADVERTENCIA**

Drene el tanque a fin de liberar la presión de aire antes de extraer la tapa para el relleno de aceite, o el tapón para drenaje del aceite.

2. Extraiga el tapón de aceite (A) y agregue lentamente aceite para compresor hasta que quede a ras del borde del orificio de llenado.

**NOTA:** No permita que el nivel de aceite llegue en ningún momento a 10 mm (3/8 pulg.) (6 filetes) del borde. Al llenar el cárter, el aceite fluye muy lentamente dentro de la bomba. Si se agrega aceite muy rápido, el cárter rebalsará y aparentará estar lleno lentamente, llene el cárter hasta el borde del orificio de llenado. **NOTA:** La capacidad del cárter es de 473,2 ml (16 onzas líquidas) de aceite.

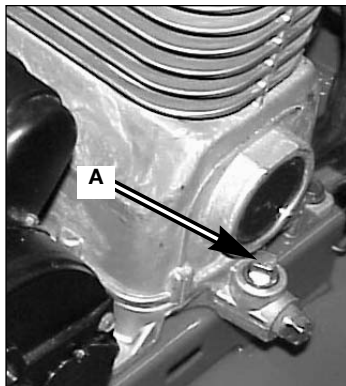

3. Reponga el tapón del aceite (A).

# INSTALACIÓN

## CÓMO PREPARAR LA UNIDAD

### Ubicación del compresor de aire

- Ubique al compresor de aire en una zona limpia, seca y bien ventilada.
- El compresor de aire debe estar separado - por lo menos - a 30 cm (12 pulg.) de la pared u otras obstrucciones que pudiesen interferir el flujo del aire.
- El filtro de aire y el volante deben mantenerse libre de obstrucciones que pudiesen reducir el flujo del aire al compresor.
- El compresor de aire requiere aire fresco para su adecuado enfriamiento. **NO PERMITA QUE EL COMPRESOR SE HUMEDEZCA.**

### INSTRUCCIONES PARA CONECTAR A TIERRA

#### **⚠ ADVERTENCIA** RIESGO DE DESCARGA

**ELÉCTRICA.** Ante la eventualidad de un cortocircuito, la conexión a tierra reduce el riesgo de electrocución proveyendo un conductor de escape para la corriente eléctrica. Este compresor de aire debe estar adecuadamente conectado a tierra.

El compresor portátil de aire está equipado con un cable que tiene un conductor destinado a tierra, con una espiga apropiada para su conexión (ver las siguientes ilustraciones).

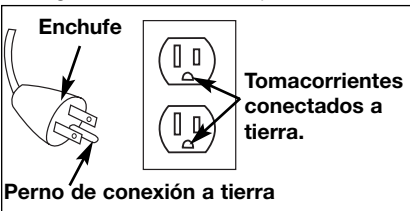

1. El cable y el enchufe que acompaña a esta unidad tiene una espiga para conexión a tierra. Esta enchufe DEBE ser utilizado con un tomacorriente conectado a tierra.

**IMPORTANTE:** El tomacorriente que será utilizado deberá haber sido conectado a tierra conforme a todos los códigos locales y ordenanzas.

2. Asegúrese de que el tomacorriente que será utilizado tenga la misma configuración que el enchufe de conexión a tierra. **NO UTILICE UN ADAPTADOR.** Ver figura.
3. Inspeccione el enchufe y su cordón antes de cada uso. No use si existieran signos de daños.
4. Si las instrucciones de conexión a tierra no fueran completamente comprendidas, o si se estuviera ante la duda acerca de que el compresor estuviese adecuadamente conectado a tierra, haga verificar la instalación por un electricista competente.

#### **⚠ PELIGRO** LA CONEXIÓN INADECUADA A TIERRA PUEDE DETERMINAR UNA DESCARGA ELÉCTRICA.

**No modifique el enchufe provisto. Si el mismo no penetrara el tomacorriente disponible, un electricista competente deberá instalar uno apropiado.**

**La reparación del cable o del enchufe DEBERÁ ser efectuada por un electricista competente.**

### Cables de extensión eléctrica

Use extensiones de manguera de aire antes que prolongaciones de cables eléctricos, a fin de prevenir caídas de tensión, pérdida de la potencia eléctrica al motor, y también su recalentamiento.

Si - no obstante - debe utilizarse una extensión de cable, asegúrese de que:

- La extensión eléctrica de 3 conductores, tenga un enchufe de conexión a tierra de 3 hojas, y que exista un receptáculo que acepte el enchufe del producto.
- Esté en buenas condiciones.
- No sea más larga que 15,2 m (50 pies).
- Calibre 12 (AWG) o mayor. (La medida de los cables se incrementa a medida que su número ordinal decrece. 10 y 8 AWG pueden ser usados también. NO USE 14 NI 16 AWG).

## Protección del voltaje y del circuito

Acerca del voltaje y la mínima cantidad de circuitos requeridos, refiérase al Manual de piezas.

Ciertos compresores de aire pueden funcionar en un circuito de 15 A, siempre que se cumplan las siguientes condiciones:

1. Que el voltaje suministrado a través de los ramales del circuito sea de 15 A.
2. Que el circuito no sea utilizado para alimentar ninguna otra necesidad eléctrica (iluminación, artefactos, etc.)
3. Que los cables de extensión cumplan con las especificaciones.
4. Que el circuito cuente con un disyuntor de 15 amperios o un fusible de acción retardada de 15 amperios. **NOTA:** Si el compresor está conectado a un circuito protegido por fusibles, use sólo fusibles de acción retardada. Los fusibles de acción retardada deben estar identificados con la letra "D" en Canadá y "T" en EE.UU.

Si cualquiera de las condiciones enumeradas no pudiese ser cumplida, o si el funcionamiento del compresor causara reiteradas interrupciones de la energía con la que se lo alimenta, podría ser necesario hacer funcionar al mismo desde un circuito de 20A. Para ello no será necesario cambiar su cable de alimentación.

Este modelo tiene motor de doble voltaje, para 120 y 240 voltios. Viene cableado para 120V; pero puede convertirse para operar con 240 voltios. La etiqueta con instrucciones para el cableado del motor para 240 voltios está en un costado del motor.

**PRECAUCIÓN** Cuando se convierte para operación con 240 voltios, se debe reemplazar el cordón con enchufe de 3 clavijas que se acompaña por otro con enchufe tres clavijas para corriente de 240 V (K-0080) que puede comprar en cualquier Centro de Servicio de Sears.



Enchufe para 120 voltios



Enchufe para 240 voltios

## Sistema de distribución de aire

**ADVERTENCIA** Los tubos de plástico o PVC no han sido diseñados para usarlos con aire comprimido. Independientemente de lo que esté indicado como especificación de presión, las cañerías de plástico pueden explotar debido a la presión del aire. Utilice solamente caños de metal para los ramales de distribución.

La siguiente imagen representa un sistema típico de distribución de aire. Las siguientes son pautas para tener presente al montar el sistema de distribución del compresor de aire.

- Utilice caño de la misma medida que el de la salida del tanque de aire. Una cañería demasiado angosta restringirá el paso del aire.
- Si la cañería tiene más de 30.5 m (100 pies) de longitud, utilice la medida inmediata superior.
- Entierre la cañería por debajo de la línea de congelamiento y evite huecos en los que la condensación se pudiese acumular y congelar. Efectúe pruebas de presión antes de cubrir la cañería, a fin de asegurarse que todas las uniones de la misma se encuentran libres de fugas.
- Se recomienda la instalación de un acoplamiento flexible, entre la salida de descarga del aire y la línea principal de distribución del mismo, a fin de aliviar eventuales vibraciones.
- Se recomienda la instalación de un segundo regulador para el control de la presión del aire. La presión de salida del tanque es - usualmente - demasiado alta para las herramientas individuales de acción neumática.

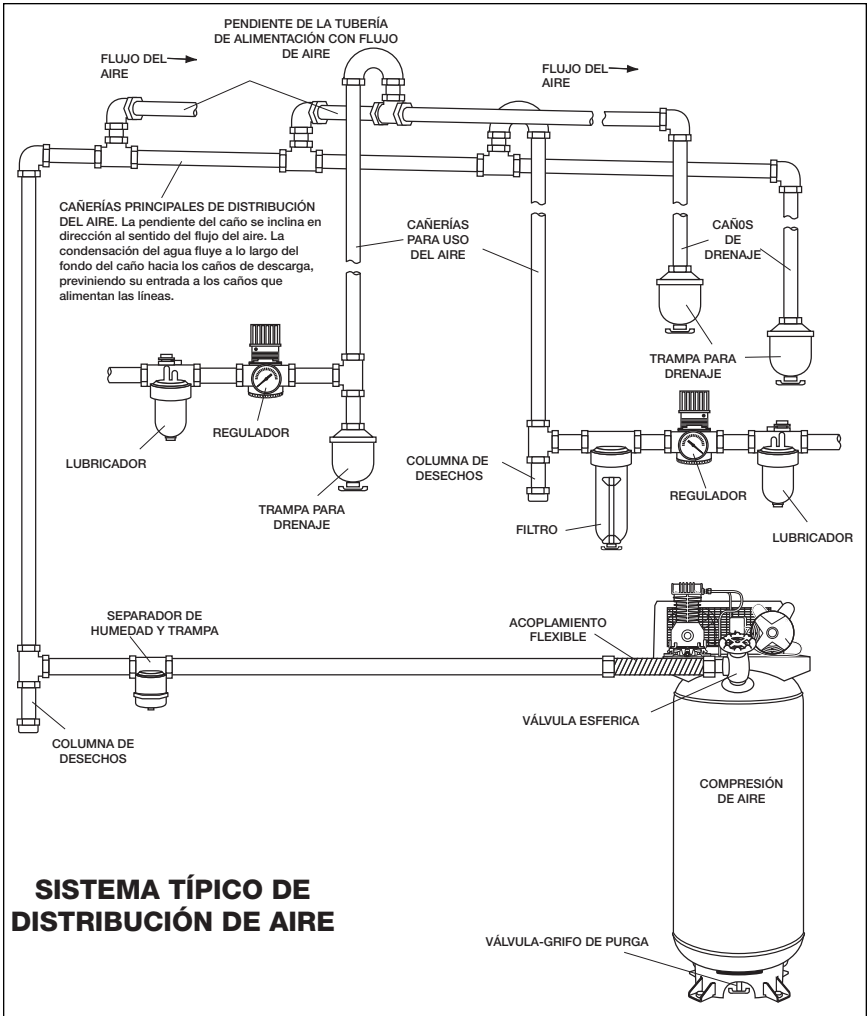

# FUNCIONAMIENTO

## Conozca su compresor de aire

LEA ESTE MANUAL DEL PROPIETARIO Y SUS NORMAS DE SEGURIDAD ANTES DE HACER FUNCIONAR SU LA UNIDAD. Compare las ilustraciones contra su unidad a fin de familiarizarse con la ubicación de los distintos controles y regulaciones. Conserve este manual para referencias futuras.

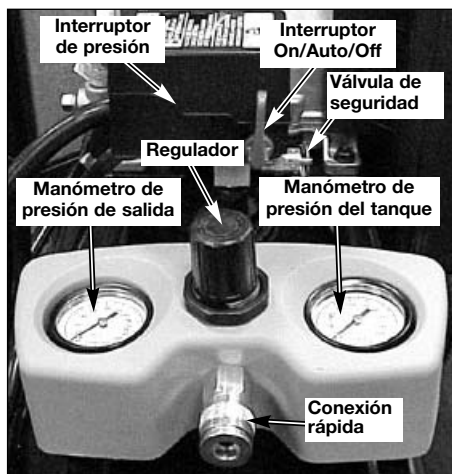

### Descripción de funcionamiento

Familiarícese con estos controles antes de hacer funcionar la unidad.

**Interruptor On/Auto/Off:** Mueva este interruptor a la posición ON para dar contacto automático al interruptor de presión, y "Off" para interrumpir la energía eléctrica al término del uso.

**Interruptor de presión:** El interruptor de presión permite el arranque automático del motor cuando la presión del tanque disminuye por debajo del valor de la presión de conexión regulada en fábrica. El motor se detendrá cuando la presión del tanque alcance los valores de presión de "corte", regulado en fábrica para su desconexión.

**Válvula de seguridad:** Si el interruptor de presión dejara de cortar el suministro de presión del compresor conforme a los valores prefijados para la presión de "corte", la válvula de seguridad protegerá contra la presión elevada, "saltando" de acuerdo a los valores prefijados en fábrica (ligeramente superiores a los de presión de "corte" de la llave interruptora.)

**Manómetro para controlar la presión de salida.** Este manómetro indicará la presión de aire disponible a la salida del regulador. Esta presión está controlada por el regulador y es siempre menor o igual que la presión del tanque

**Manómetro de la presión del tanque:** El manómetro que controla la presión del tanque indica la reserva de presión del tanque de aire.

**Regulador:** Controla la presión de aire mostrada en el manómetro de salida. Tire de la perilla y gírela en sentido horario para incrementar la presión, y hágalo en sentido inverso para disminuirla. Cuando se logre la presión deseada, presione la perilla para bloquearla.

**Válvula de drenaje:** La válvula de drenaje se encuentra ubicada sobre la base del tanque de aire y se usa para drenar la condensación al fin de cada uso



### Sistema de enfriamiento (no mostrado):

Este compresor contiene un sistema de avanzada para el control de enfriamiento. En el núcleo de este sistema de enfriamiento hay un ventilador especialmente diseñado. Resulta perfectamente normal - para este ventilador - soplar aire en grandes cantidades a través de los orificios de ventilación. De tal manera se podrá saber que el sistema de enfriamiento trabaja cuando el aire esta siendo expelido.

**Bomba de compresión del aire (no mostrada):** Comprime el aire dentro del tanque. El aire de trabajo no se encuentra disponible hasta que el compresor haya alcanzado a llenar el tanque hasta un nivel de presión por encima del requerido para la salida del aire.

**Válvula reguladora:** Cuando el compresor de aire se encuentra funcionando, la válvula reguladora está "abierta", permitiendo la entrada del aire comprimido al tanque de aire. Cuando el nivel de presión del tanque alcanza el punto de "corte", la válvula reguladora "se cierra", reteniendo la presión del aire dentro del tanque.

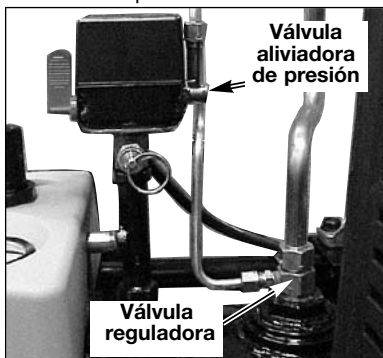

**Válvula aliviadora de presión:** La válvula aliviadora de presión se encuentra ubicada en el costado del interruptor de presión; ha sido diseñada para liberar automáticamente el aire comprimido de la cabeza compresora y el tubo de salida, cuando el compresor de aire alcanza la presión de "corte" o es apagado. La válvula aliviadora de presión permite el arranque libre del motor. Cuando el motor se detiene, debería escucharse el escape del aire a través de dicha válvula durante unos segundos. No debe escucharse escape alguno mientras el motor está en marcha, ni pérdidas continuas una vez que se alcanzó la presión "de corte".

**Filtro para la entrada del aire (no mostrado)** Este filtro está diseñado para limpiar el aire que entra a la bomba. Dicho filtro debe estar siempre limpio y los orificios de ventilación libres de obstrucciones. Vea "Mantenimiento".

## Cómo utilizar su unidad

### Cómo detenerla:

1. Coloque la posición de la llave interruptora On/Auto/Off en la posición "Off".

### Antes de poner en marcha

#### Procedimiento para el asentamiento

**⚠ ADVERTENCIA** Si las siguientes instrucciones no fuesen seguidas estrictamente, podrán ocurrir serios daños.

Este procedimiento es necesario antes de poner en servicio al compresor de aire, y cuando la válvula reguladora o la bomba completa del compresor haya sido reemplazada

1. Asegúrese que la palanca On/Auto/Off esté en la posición "Off".

**NOTA:** Si viene instalado con el acoplamiento de conexión rápida, tire del acoplamiento hacia atrás hasta percibir el "clic" que impide el escape del aire de la conexión rápida.

2. Verifique el nivel de aceite en la bomba. Para recibir instrucciones, lea al párrafo "Aceite" en la sección "Mantenimiento"
3. Enchufe el cable de alimentación en el receptáculo del ramal del circuito correcto. (Referirse al párrafo "Protección del voltaje y del circuito" en la sección "Instalación" de este manual).
4. Abra completamente la válvula de drenaje (sentido antihorario) a fin de permitir la salida del aire e impedir el aumento de la presión dentro del tanque de aire durante el periodo de asentamiento.
5. Mueva la palanca On/Auto/Off a la posición "On/Auto". El compresor se pondrá en marcha.

6. Haga funcionar el compresor durante 20 minutos. Asegúrese de que la válvula de drenaje esté abierta y que la presión de aire acumulado en el tanque sea mínima.
7. Luego de 20 minutos, cierre la válvula de drenaje (sentido horario). El aire recibido irá llenando hasta el punto de "corte" de presión, y el motor se detendrá.

El compresor estará ahora listo para ser usado.

#### **Antes de cada puesta en marcha:**

1. Coloque el interruptor On/Auto/Off en la posición "Off".
2. Verifique el nivel de aceite en la bomba. Para recibir instrucciones, lea al párrafo "Aceite" en la sección "Mantenimiento".
3. Tire de la perilla del regulador, gire en sentido antihorario hasta el límite. Empuje la perilla hasta su posición bloqueante.
4. Conecte la manguera y accesorios.

**NOTA:** Tanto la manguera como los accesorios requerirán un enchufe de conexión rápida si la salida del aire está equipada con un zócalo de conexión rápida.

#### **⚠ ADVERTENCIA**

**Demasiada presión de aire**

**podrá ser la causa de riesgo de explosión. Verifique los valores de máxima presión dados por el fabricante de las herramientas neumáticas y los accesorios. La presión de salida del regulador jamás debe exceder los valores de máxima presión especificados.**

#### **Cómo poner en marcha:**

1. Mueva la palanca On/Auto/Off a la posición "On/Auto" y deje que se incremente la presión del tanque. El motor se detendrá una vez alcanzado el valor de presión "de corte" del tanque.
2. Tire de la perilla del regulador y gire en sentido horario para incrementar la presión. Cuando el valor deseado de presión sea logrado, presione la perilla hasta su posición bloqueante. El compresor estará listo para ser usado.

**NOTA:** Haga funcionar siempre el compresor de aire en áreas bien ventiladas, libres de gasolina u otras emanaciones combustibles. Si el compresor utilizase un rociador, NO lo coloque en las cercanías de la zona de rociado.

# MANTENIMIENTO

## Responsabilidades del cliente

	Antes de cada uso	Diariamente o luego de cada uso	Cada 8 horas	Cada 40 horas	Cada 100 horas	Cada 160 horas	Anualmente
Verifique la válvula de seguridad	●						
Drenaje del tanque		●					
Pérdidas de aceite			●				
Verifique el aceite			●				
Cambio de aceite					●		
Filtro de aire				● <sup>1</sup>			
Alineado de la polea/volante del motor						●	
Válvulas de entrada y escape de la bomba del compresor de aire							●
Ruido inusual y/o vibración			●				
Estado de la correa				●			

1- Más frecuente en condiciones polvorientas o húmedas.

### **▲ ADVERTENCIA**

**La unidad funciona automáticamente en ciclos cuando está conectada a la energía. Cuando se realizan trabajos de mantenimiento, usted puede estar expuesto a fuentes de voltaje, aire comprimido o piezas en movimiento. Pueden ocurrir lesiones personales. Antes de realizar cualquier trabajo de mantenimiento o reparación, desconecte la fuente de energía del compresor y purgue toda la presión de aire.**

Para asegurar un funcionamiento eficiente y una vida útil más prolongada del compresor de aire debe prepararse y seguirse un programa de mantenimiento de rutina. El siguiente programa de mantenimiento de rutina está diseñado para un equipo funcionando diariamente en un ambiente normal de trabajo. Si fuese necesario, el programa deberá ser modificado para adaptarse a las condiciones bajo las cuales se usa su compresor. Las modificaciones dependerán de las horas de funcionamiento y del ambiente de trabajo. Los equipos de compresión funcionando en un ambiente sumamente sucio y hostil requerirán mayor frecuencia de todas las verificaciones de mantenimiento.

**NOTA:** Vea en la sección "Funcionamiento" la ubicación de los controles.

### **Cómo verificar la válvula de seguridad**

#### **▲ ADVERTENCIA**

**Si la válvula de seguridad no trabaja adecuadamente, ello podrá determinar la sobrepresión del tanque, creando el riesgo de su ruptura o explosión.**

1. Antes de poner en marcha el motor, tire del anillo de la válvula de seguridad para confirmar de que la misma opera libremente, si la válvula quedase trabada o no trabajara cómodamente, deberá ser reemplazada por el mismo tipo de válvula.



## Cómo drenar el tanque

1. Coloque la palanca On/Auto/Off en la posición "Off".
2. Tire de la perilla del regulador y gire en sentido anti horario para establecer la salida de presión en cero.
3. Remueva la herramienta neumática o el accesorio.
4. Tire del aro de la válvula de seguridad dejando purgar el aire del tanque hasta que este reduzca su presión aproximadamente a 20 psi. Suelte el aro de la válvula de seguridad.
5. Drene el agua contenida en el tanque de aire, abriendo la válvula de drenaje ubicada en la base del tanque (en sentido anti horario).

**⚠ ADVERTENCIA** Dentro del tanque se producirá condensación de agua. Si no se drena, el agua lo corroerá y debilitará creando un riesgo de ruptura del tanque de aire.

6. Una vez drenada el agua, cierre la válvula de drenaje (girando en sentido horario). Ahora el compresor de aire podrá ser guardado.

**NOTA:** Si la válvula de drenaje fuera del tipo enchufe, elimine toda la presión de aire. La válvula podrá entonces ser extraída, limpiada y finalmente reinstalada.

## Aceite

**⚠ ADVERTENCIA** Drene el tanque fin de liberar la presión de aire antes de extraer la tapa para el relleno de aceite, o el tapón para drenaje del aceite.

### Verificación

1. Extraiga el tapón del aceite (A). El nivel del aceite debe quedar a ras con el borde de orificio de llenado de aceite y no menor que 6 filetes desde el borde del orificio de llenado de aceite.

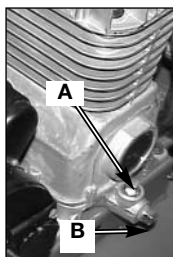

2. Si fuese necesario, agregue aceite lentamente hasta que alcance el borde del orificio para llenado de aceite

**NOTA:** Algunas unidades incluyen el aceite. Si el mismo no está incluido, utilice aceite formulado específicamente para utilizar en compresores de aire, tales como el aceite Porter-Cable PAS1 para compresores de aire. El aceite puede adquirirse en el comercio donde se ha comprado el compresor.

## Cambio

1. Extraiga el tapón del aceite (A).
2. Extraiga del tapón de drenaje del aceite (B) y drene el aceite en un recipiente adecuado.
3. Reponga el tapón de drenaje del aceite (B) y ajústelo firmemente.
4. Llene lentamente el cárter hasta el borde del orificio. **NOTA:** La capacidad del cárter es de 473,2 ml (16 onzas fluidas).

**⚠ PRECAUCIÓN** Sobrepasar el nivel de aceite causará la falla prematura del compresor. No exceda su llenado.

5. Reponga el tapón del aceite (A) y ajústelo firmemente.

## Filtro de aire - Inspección y reemplazo

**⚠ ADVERTENCIA** Superficies calientes.

**Riesgo de quemaduras.** Las cabezas del compresor quedan expuestas cuando se retira la cubierta del filtro. Deje enfriar al compresor antes de darle servicio.

**⚠ PRECAUCIÓN** Mantenga limpio el filtro de aire en todo momento. No haga funcionar el compresor de aire sin su filtro de aire.

Un filtro de aire sucio no permitirá que la bomba compresora funcione correctamente a su capacidad plena. Antes de utilizar la bomba compresora, verifique el filtro de aire para asegurarse de que se encuentre limpio y en su sitio. Si se encontrase sucio, sustitúyalo por un filtro nuevo.

En modelos con filtro regular de fieltro:

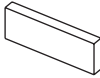

1. Utilizando un alicate de punta fina o un destornillador, tire o haga palanca hacia afuera sobre el viejo filtro y limpie la zona de filtrado cuidadosamente.
2. Presione el nuevo filtro hasta su posición correcta. Refiérase a "Piezas de reparaciones" para la identificación del número correcto de pieza.

En modelos con cubierta de filtro de aire redondeada:



1. Retire la tapa del filtro de aire.
2. Extraiga el filtro de aire de la cubierta.

**IMPORTANTE:** No opere el compresor sin su filtro de aire.

3. Instale un nuevo filtro de aire dentro la cubierta del filtro. Para obtener el número de pieza correcto, refiérase a "Piezas de reparación"
4. Reponga la cubierta del filtro de aire y sujétela en su sitio.

### Polea y volante del motor – Alineación

**NOTA:** Una vez que la polea del motor ha sido movida, de su ubicación original de fábrica, las ranuras del volante y la polea deben alinearse dentro un rango de variación de 1/16 pulg.(1,6 mm), para prevenir un excesivo desgaste de la correa.

El volante del compresor de aire y la polea del motor deben estar en línea (en el mismo plano) dentro de una variación de 1/16 pulg. (1,6 mm), para asegurar la retención de la correa dentro de las ranuras del volante. Para verificar la alineación ejecute los siguientes pasos:

1. Desenchufe el compresor de aire de su fuente de alimentación.

2. Remueva la defensa de la correa.
3. Coloque una regla contra el lado exterior del volante y la polea de empuje del motor.
4. Mida la distancia entre el borde de la correa y la regla, en el punto A1 y A2 de la figura. La diferencia entre las mediciones no debe ser mayor que 1/16 pulg. (1,6 mm).

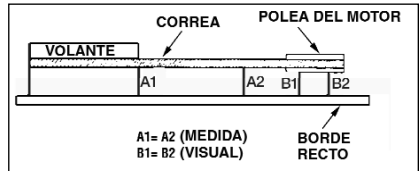

5. Si la diferencia es mayor o menor que 1/16 pulg. (1,6 mm), afloje los tornillos de fijación que sostienen la polea de empuje del motor al eje, y ajuste la polea sobre este hasta que las medidas de A1 y A2 se encuentren comprendidas entre 1/16 pulg. (1,6 mm).
6. Ajuste los tornillos de fijación de la polea del motor. Vea el Manual de partes para informarse acerca de las especificaciones de torque.
7. Verifique visualmente que la polea de empuje del motor esté perpendicular al eje del mismo. Los puntos B1 y B2 de la figura deben parecer iguales. Si así no fuera, afloje el juego de tornillos de fijación de la polea de empuje del motor e iguale B1 y B2, teniendo cuidado de no alterar la alineación de la correa ejecutada en el paso 2.
8. Reajuste los tornillos de fijación de la polea de empuje del motor. Vea el Manual de partes para informarse acerca de las especificaciones de torque.
9. Reinstale la defensa de la correa.

### Válvulas de entrada y escape de la bomba del compresor de aire

Una vez al año haga que un técnico capacitado de servicio inspeccione las válvulas de entrada y escape de la bomba del compresor de aire.

## SERVICIO Y AJUSTES

**⚠ ADVERTENCIA** La unidad cicla automáticamente en cuanto la energía eléctrica es conectada. Al efectuar el mantenimiento, usted quedará expuesto a tensión viva, aire comprimido o partes en movimiento. Debido a tales circunstancias, podrían ocurrirle lesiones personales. Antes de efectuar mantenimiento o reparación alguna, desenchufe el compresor y purgue cualquier presión de aire.

TODO TIPO DE MANTENIMIENTO Y REPARACIONES NO MENCIONADOS EN ESTE MANUAL, DEBERÁN SER EFECTUADOS POR PERSONAL TÉCNICO ESPECIALIZADO.

**⚠ ADVERTENCIA** Antes de dar servicio:

- Desenchufe o desconecte el suministro eléctrico al compresor de aire.
- Purgue la presión del tanque.
- Deje enfriar al compresor de aire.

### Para reemplazar o limpiar la válvula de retención

1. Libere toda la presión del tanque de aire. Vea "cómo drenar el tanque" en la sección Mantenimiento.
2. Desenchufe el equipo.
3. Utilizando una llave regulable, afloje la tuerca del tubo de salida del tanque de aire y la bomba. Retire cuidadosamente la tubería de salida de la válvula reguladora.

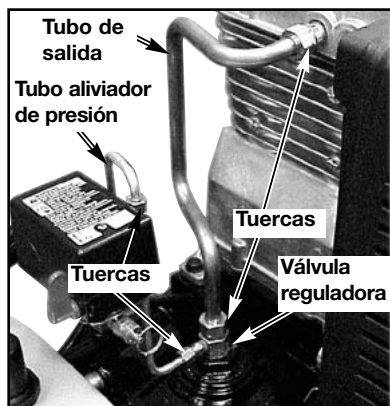

4. Utilizando una llave regulable, afloje la tuerca del tubo aliviador de presión en el tanque de aire y el interruptor de presión. Retire cuidadosamente la tubería de alivio de presión de la válvula de reguladora.
5. Desenrosque la válvula de reguladora girándola en sentido antihorario usando una llave de boca de 7/8". Tome **nota** de la orientación para volverla a ensamblar.
6. Usando un destornillador, empuje con cuidado el disco de la válvula hacia arriba y hacia abajo. **NOTA:** El disco de la válvula debe moverse libremente hacia arriba y hacia abajo sobre un resorte que detiene el disco de la válvula en la posición cerrada. Si no lo hace, la válvula de reguladora necesita ser limpiada o reemplazada.

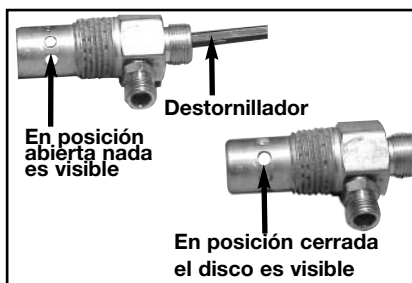

7. Limpie o reemplace la válvula reguladora. Un solvente, tal como un removedor de pintura o de barniz puede usarse para limpiar la válvula reguladora.
8. Aplique sellador a las roscas de la válvula reguladora. Vuelva a instalar la válvula reguladora (gire en sentido horario).
9. Vuelva a instalar la tubería de alivio de presión. Ajuste las tuercas.
10. Vuelva a instalar la tubería de salida y ajuste las tuercas.
11. Ejecute el procedimiento de puesta en marcha. Vea procedimiento de puesta en marcha" en la sección "Funcionamiento".

## Motor

Este motor tiene un protector manual de sobrecarga térmica. Si el motor se sobrecalienta por cualquier motivo, el protector de sobrecarga apaga el motor. Debe permitirse que el motor enfríe antes de volver a arrancar

### PARA VOLVER A DAR ARRANQUE

1. Mover la leva de On/Auto/Off a la posición de Off.
2. Permitir que el motor se enfríe.
3. Presionar el botón rojo de restablecimiento (Reset) que está en el motor.



4. Para arrancar el motor mover la leva de On/Auto/Off a la posición de On/Auto.

## Interruptor de Presión - Reemplazo

**⚠ ADVERTENCIA** Las cargas de presión que estén por encima de los límites de las especificaciones pueden causar la ruptura o explosión del tanque. El funcionamiento del interruptor de presión está relacionada con la potencia del motor (HP), las especificaciones del tanque y graduación de la válvula de seguridad. No intentar regular, quitar ni burlar el interruptor de presión, ni cambiar o modificar dispositivo alguno relacionado con el control de presión. Si fuese necesario reemplazar el interruptor de presión, se debe usar uno con las mismas especificaciones. Para reemplazarlo, contacte a un técnico calificado en servicio.

### Para reemplazar el regulador

1. Libere toda la presión del aire del tanque. Vea "Drenaje del tanque" en la sección Mantenimiento.
2. Desenchufe el equipo.
3. Extraiga el anillos del regulador y la cubierta de la consola..

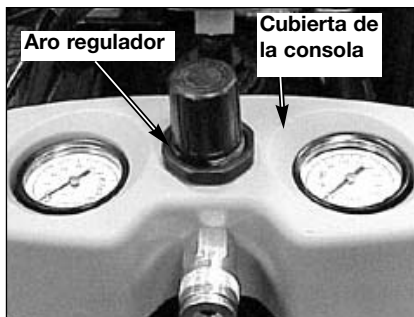

4. Extraiga la salida el manómetro de presión, el manómetro del tanque y la conexión rápida (si estuviese equipada) del regulador.

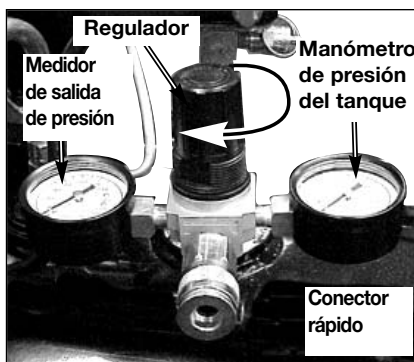

5. Extraiga el regulador. **NOTA:** si el regulador se pusiese en contacto con el tanque y no fuese posible de ser extraído, siga las siguientes instrucciones:
  - a. Utilizando una llave regulable, afloje la tuerca del tubo aliviador de presión en el tanque de aire y el interruptor de presión.
  - b. Levante el clip retén de la manija y remueva esta.

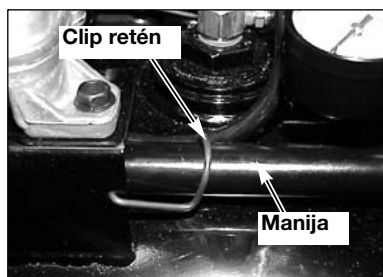

- c. Utilizando una llave regulable, rote el interruptor de presión tal como se muestra.
6. Aplique sellador para caños al niple.
7. Ensamble el regulador y oriéntelo tal como se indica en la figura.

**NOTE:** La flecha indica el flujo del aire. Asegure su orientación en la dirección de la flecha.

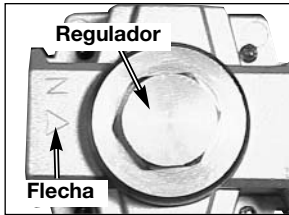

8. Reaplique sellador de caños a la salida del manómetro de presión y a la conexión rápida.
9. Rearme el manómetro de presión de salida, el manómetro de presión del tanque y la conexión rápida. Oriente el manómetro de presión de salida y el de presión del tanque de forma que permitan ser leídos correctamente. Ajuste la conexión rápida con una llave mecánica.
10. Rote el interruptor de presión, de salida, si fuese necesario a su posición correcta.
11. Si fuese necesario, ajuste las tuercas del tubo aliviador de presión del tanque de aire y la llave interruptora.
12. Si fuese necesario, reponga la manija. Refiérase al párrafo de armado de la manija en la sección de ensamblado.
13. Reponga la cubierta de la consola y el aro regulador.

## Cambio de la correa

**⚠ ADVERTENCIA** Pueden ocurrir serias lesiones o daños si partes del cuerpo o prendas sueltas son capturados entre las piezas en movimiento. Jamás haga funcionar la unidad sin el protector de la correa. El protector de la correa debe extraerse solo cuando el compresor se encuentra desenchufado.

1. Mover la leva de ON/AUTO/OFF a la posición de OFF.
2. Desenchufe el compresor.
3. Extraiga el frente protector de la correa desenganchando sus broches. Inserte un destornillador de punta plana bajo cada broche y haga palanca hasta quitar la defensa de la correa.
4. Afloje las tuercas mariposa de la placa sujetadora e incline el motor para permitir la remoción fácil de la correa.



5. Extraiga la correa.
6. Reemplace la correa. **NOTA:** La correa deberá centrarse sobre las ranuras del volante y la polea del motor.
7. Gire la tuerca mariposa sobre la placa soporte hasta que haga contacto con la arandela, más una vuelta adicional.
8. Reponga el protector de la correa.

## ALMACENAJE

Antes de guardar su compresor de aire, asegúrese de hacer lo siguiente:

1. Revise la sección "Mantenimiento" de las páginas precedentes y ejecute el mantenimiento programado de acuerdo a la necesidad.
2. Coloque la leva On/Auto/Off en la posición "Off".
3. Gire el regulador en sentido antihorario y fije la presión de salida en cero.
4. Extraiga la herramienta neumática o el accesorio.
5. Tire del anillo de la válvula de seguridad permitiendo el purgado del aire del tanque hasta que la presión del mismo llegue aproximadamente a 20 psi. Suelte el anillo de la válvula de seguridad.
6. Drene el agua del tanque de aire abriendo la válvula de drenaje ubicada en el fondo del tanque.

**⚠ ADVERTENCIA** El agua se condensa dentro del tanque de aire. Si no se drena, ella corroerá debilitando la paredes del tanque de aire, originando un riesgo de ruptura de sus paredes.

7. Una vez que el agua haya sido drenada, cierre la válvula de drenaje.

**NOTA:** Si la válvula de drenaje estuviese enchufada, libere toda la presión de aire. La válvula podrá ser extraída, limpiada y luego reinstalada.

8. Proteja el cable eléctrico y la manguera de aire de daños (tales como ser pisoteados o pasados por encima). Enróllelos en forma floja, alrededor de la manija del compresor. (Si así estuviese equipado).

Almacene el compresor de aire en un sitio limpio y seco.

# GUÍA DE DIAGNÓSTICO DE PROBLEMAS

**⚠ ADVERTENCIA** El desarrollo de reparaciones puede exponer a sitios con corriente viva, partes en movimiento o fuentes de aire comprimido que podrían ocasionar lesiones personales. Antes de intentar reparación alguna, desenchufe el compresor de aire y purgue toda la presión de aire del tanque.

PROBLEMA	CAUSA	CORRECCIÓN
Presión excesiva del tanque - la válvula de seguridad se dispara.	<p>El interruptor de presión no interrumpe al motor cuando el compresor alcanza la presión "de corte".</p> <p>El interruptor de presión "de corte" esta calibrado demasiado alto.</p>	<p>Mueva la leva On/Auto/Off a la posición "Off", si el equipo no corta, contacte a un técnico calificado para el servicio.</p> <p>Contacte a un técnico de servicio calificado.</p>
Las conexiones pierden aire	Las conexiones de los tubos no están suficientemente ajustadas	Ajuste las conexiones en las que el aire puede ser escuchado escapándose. Verifique las conexiones con solución jabonosa y agua. NO SOBREAJUSTE.
Hay fugas de aire en la válvula de retención o dentro de ella.	Compruebe si el asiento de la válvula está dañado.	Una válvula de reguladora defectuosa causa una fuga constante de aire en la válvula de alivio de presión cuando hay presión en el tanque y se apaga el compresor. Reemplace la válvula reguladora. Consulte "cómo reemplazar o limpiar la válvula reguladora" en la sección "Funcionamiento".
Pérdida de presión de aire en el interruptor de la válvula aliviadora.	Un interruptor de presión defectuoso libera la válvula.	Contacte a un técnico calificado en servicio.
Pérdida de aire en el tanque de aire o en las soldaduras del tanque de aire.	Tanque de aire defectuoso.	<p>El tanque de aire debe ser reemplazado. No repare la pérdida.</p> <p><b>⚠ ADVERTENCIA</b> No efectúe perforación alguna sobre la soldadura o cosa semejante sobre el tanque de aire, ello lo debilitará. El tanque podría romperse o explotar.</p>
Pérdida de aire entre el cabezal y el plato de válvula.	Pérdida en el sellado.	Contacte a un técnico calificado en servicio.

<b>PROBLEMA</b>	<b>CAUSA</b>	<b>CORRECCIÓN</b>
La lectura de la presión sobre un manómetro (si viene equipado con éste) desciende cuando se utiliza un accesorio.	Es normal que ocurra "algún" descenso en la presión.	Si hubiese una caída excesiva de presión durante el uso del accesorio, ajuste el regulador de acuerdo a las instrucciones de la sección Funcionamiento. <b>NOTA:</b> Ajuste la presión regulada bajo condiciones de flujo (mientras se esté usando el accesorio).
Pérdida de aire en la válvula de seguridad.	Posible defecto en la válvula de seguridad.	Opere manualmente la válvula de seguridad, extrayéndola por su anillo. Si la válvula pierde, deberá ser reemplazada.
El compresor no está suministrando suficiente cantidad de aire para hacer funcionar los accesorios.	<p>Excesivo y prolongado uso del aire.</p> <p>El compresor no tiene suficiente capacidad para el requerimiento de aire al que está sometido.</p> <p>Orificio en la manguera.</p> <p>Válvula reguladora restringida.</p> <p>Pérdida de aire.</p> <p>Filtro de entrada de aire restringido.</p> <p>Correa floja.</p>	<p>Disminuya la cantidad de uso de aire.</p> <p>Verifique el requerimiento de aire del accesorio. Si es mayor que los SCFM o la presión suministrada por su compresor de aire, será necesario un compresor de mayor capacidad.</p> <p>Verifique y reemplace si fuese necesario.</p> <p>Extraiga, limpie o reemplace.</p> <p>Ajuste las conexiones.</p> <p>Limpie o reemplace el filtro de entrada de aire. No opere el compresor de aire sin el filtro. Consulte el párrafo "filtro de aire" en la sección "Mantenimiento".</p> <p>Afloje la tuerca mariposa y luego ajústela hasta que contacte a la arandela plana, más un giro.</p>
Toma de aire restringida.	Filtro de aire sucio.	Limpie o reemplace. Ver el párrafo "filtro de aire" en la sección Mantenimiento.
El regulador tiene una fuga continua de aire.	Regulador dañado.	Reemplace.
El regulador no cierra la salida del aire.	Regulador dañado.	Reemplace.



<b>PROBLEMA</b>	<b>CAUSA</b>	<b>CORRECCIÓN</b>
El motor no funciona.	El interruptor de protección de sobrecarga del motor se ha disparado.	Deje enfriar el motor y el interruptor de sobrecarga se reajustará automáticamente.
	La presión del tanque excede la presión de "corte máximo" del interruptor de presión.	El motor arrancará automáticamente cuando la presión del tanque caiga por debajo de la presión de corte máxima del interruptor de presión.
	La válvula de reguladora se ha quedado abierta.	Retire y limpie, o reemplace.
	Conexiones eléctricas flojas.	Compruebe la conexión del cableado dentro del interruptor de presión y de la caja de terminales.
	Posible motor o capacitor de arranque defectuoso.	Haga inspeccionar por un técnico capacitado de servicio.
	Rociado de pintura en las partes internas del motor.	Haga inspeccionar por un técnico capacitado de servicio. No haga funcionar el compresor en el área de pintura por rociado. Vea la advertencia acerca de vapores inflamables
	La válvula de liberación de presión en el interruptor de presión no ha descargado la presión del cabezal.	Purgue la línea empujando la leva del el interruptor de presión a la posición "Off" [Apagado]; si la válvula no se abre, reemplace el interruptor.
	Fusible quemado, disyuntor disparado.	<ol style="list-style-type: none"> <li>1. Inspeccione la caja de fusibles para determinar si hay fusibles quemados y reemplácelos según sea necesario. Reajuste el disyuntor. No use un fusible o disyuntor con capacidad mayor que la especificada para su circuito especificado.</li> <li>2. Compruebe si el fusible es el correcto. Debe usar un fusible de acción retardada.</li> <li>3. Compruebe si existen condiciones de bajo voltaje y/o si el cordón de extensión es el correcto.</li> <li>4. Desconecte todos los otros artefactos eléctricos del circuito ó haga funcionar el compresor en su propio circuito.</li> </ol>

<b>PROBLEMA</b>	<b>CAUSA</b>	<b>CORRECCIÓN</b>
Golpeteo.	<p>Posible defecto en la válvula de seguridad.</p> <p>Defectuosa válvula de seguridad.</p> <p>Polea floja.</p> <p>Volante flojo.</p> <p>Tornillos montantes del compresor flojos.</p> <p>Correa floja.</p> <p>Acumulación de carbón en la bomba.</p> <p>Correa demasiado ajustada.</p>	<p>Haga funcionar la válvula de seguridad manualmente tirando de su anillo. Si la válvula aun pierde, deberá ser reemplazada.</p> <p>Extraiga y limpie o reemplace.</p> <p>Ajuste el tornillo de la polea, Consulte el manual de piezas para conocer las especificaciones de torque.</p> <p>Ajuste el tornillo del volante, Consulte el manual de piezas para conocer las especificaciones de torque.</p> <p>Ajustar los tornillos de montaje a, consulte el manual de piezas para conocer las especificaciones de torque.</p> <p>Afloje la tuerca mariposa y luego ajústela hasta que contacte a la arandela, más un giro.</p> <p>Hágala verificar por un técnico de servicio.</p> <p>Afloje la tuerca mariposa y luego ajústela hasta que contacte a la arandela plana, más un giro.</p>
Excesivo desgaste de la correa.	<p>Correa suelta.</p> <p>Correa demasiado ajustada.</p> <p>Polea floja.</p> <p>Polea desalineada.</p>	<p>Afloje la tuerca mariposa y luego ajústela hasta que contacte a la arandela, más un giro.</p> <p>Afloje la tuerca mariposa y luego ajústela hasta que contacte a la arandela plana, más un giro.</p> <p>Hágala verificar por un técnico entrenado.</p> <p>Ver el párrafo "alineación de polea/volante del motor" en la sección Mantenimiento.</p>
Sonido a chiflido.	<p>La bomba del compresor no tiene aceite.</p> <p>Correa suelta.</p>	<p>Ver "verificación del aceite" en la sección Mantenimiento.</p> <p>Afloje la tuerca mariposa y luego ajústela hasta que contacte a la arandela plana, más un giro.</p>

# NOTAS

# GARANTÍA LIMITADA

**DeVilbiss Air Power** Company garantiza al comprador original que utilice este producto para uso personal (uso personal, residencial o doméstico) que todos los productos cubiertos bajo esta garantía están libres de defectos en materiales y mano de obra durante un año, a partir de la fecha de su compra. Todos los productos cubiertos por esta garantía limitada que sean utilizados para usos comerciales (por ej. aquellos que produzcan utilidades) quedan garantizados libres de defectos en materiales y mano de obra durante, 90 días a partir de la fecha de su compra original. Los productos cubiertos bajo esta garantía incluyen compresores de aire, herramientas neumáticas, partes de servicio, lavadoras a presión y generadores.

**DeVilbiss Air Power** Company reparará o reemplazará, a opción de DeVilbiss, productos o componentes que hayan fallado dentro del periodo de garantía. El servicio será programado de acuerdo al flujo y al horario normal de trabajo del domicilio del servicentro, y a la disponibilidad de piezas de reemplazo. Todas las decisiones de DeVilbiss Air Power Company relacionadas con esta garantía limitada serán definitivas.

Esta garantía le otorga derechos legales específicos, aunque también usted podría tener otros derechos que podrán variar entre estados.

## RESPONSABILIDAD DEL COMPRADOR ORIGINAL (Usuario inicial):

- Para procesar un reclamo de garantía sobre este producto, NO lo devuelva al comercio vendedor. El producto deberá ser evaluado por un servicentro autorizado para la atención de garantías. Para informarse de la ubicación más cercana del servicentro autorizado para atención de garantías llame al 1-800-888-2468, Ext. 2, que atiende 24 horas diarias, los 7 días de la semana o visite nuestro sitio Web en devap.com .
- Retenga el recibido de venta original, como comprobante de su compra, para obtener la atención de su garantía.
- Mantenga un cuidado razonable en la operación y mantenimiento del producto, de acuerdo a lo descrito en el(los) Manual(es) del propietario.
- Entregue o envíe el producto al servicentro autorizado para atención de garantías más cercano. Los costos de flete, si hubiese alguno, deberán ser abonados por el comprador.
- Únicamente los compresores de aire con tanques de 60 y 80 galones serán inspeccionados en el sitio de instalación. Contacte el servicentro autorizado para atención de garantías más cercano que provea atención domiciliaria de solicitudes de servicio, para efectuar los arreglos para la prestación de dicho servicio.
- Si el comprador no obtuviese un resultado satisfactorio de parte del servicentro autorizado para atención de garantías, deberá contactar a DeVilbiss Air Power Company.

## ESTA GARANTÍA NO CUBRE:

- Mercadería vendida como reacondicionada, usada como equipo en alquiler y modelos de piso para exhibición.
- La mercadería que se encuentre dañada o inoperante debido al uso ordinario, inadecuado, frío, calor, lluvia, humedad excesiva, dañada por congelamiento, uso de productos químicos inapropiados, negligencia, accidente, fallas en la operación del producto relacionado con las instrucciones contenidas en el(los) Manual(es) del propietario provistos con el producto, mantenimiento inadecuado, uso de accesorios o agregados no recomendados por DeVilbiss Air Power Company, reparaciones no autorizadas o modificaciones.
- \* Un compresor de aire que bombea aire durante más del 50% durante una hora, está considerado como de uso inadecuado, dado que el compresor está subdimensionado para la demanda de aire requerida.
- Los costos de reparación y transporte de la mercadería determinada no defectuosa.
- Los costos asociados con el armado, aceite requerido, regulaciones u otros costos de instalación y puesta en marcha.
- Las partes consumibles o accesorios provistos con el producto cuya expectativa de desgaste e inoperatividad luego de un periodo razonable de uso, incluido pero no limitado a discos de lijado o almohadillas, sierras y hojas cortantes, piedras de amolar, resortes, cortantes, picos, o-rings, picos de aire, lavadoras y accesorios similares.
- La mercadería vendida por DeVilbiss Air Power Company que haya sido fabricada e identificada como producto de otra empresa. En dicho caso tendrá validez la garantía extendida por su fabricante.
- **CUALQUIER PÉRDIDA INCIDENTAL, CONSECUENTE, DAÑO O GASTO QUE PUDIERE RESULTAR DE CUALQUIER DEFECTO, FALLA O MAL FUNCIONAMIENTO DEL PRODUCTO, NO QUEDA CUBIERTO EN LOS ALCANCES DE ESTA GARANTÍA.** Algunos estados no permiten la exclusión ni limitación de daños incidentales o consecuentes, en dicho caso la limitación antes mencionada no será de aplicación en su caso.
- **LAS GARANTÍAS IMPLÍCITAS, INCLUYENDO AQUELLAS RELACIONADAS CON LA COMERCIALIZACIÓN Y CALIFICACIÓN PARA UN PROPÓSITO EN PARTICULAR, QUEDAN LIMITADAS A UN AÑO A PARTIR DE LA FECHA ORIGINAL DE SU COMPRA.** Algunos estados no permiten limitaciones en cuanto a la duración de una garantía implícita, en tal caso, las limitaciones antes mencionadas no serán de aplicación en su caso.



213 Industrial Drive • Jackson, TN 38301-9615  
Telephone: 1-800-888-2468 , Ext. 2  
FAX: 1-800-888-9036

# **DeVILBISS AIR POWER COMPANY**

## **Compresseur d'air**

---

## **GUIDE DE L'UTILISATEUR**

**Lubrifié à l'huile • à un étage • horizontal et portatif**

---

**SÉCURITÉ • ASSEMBLAGE • UTILISATION • ENTRETIEN •  
ENTREPOSAGE • DÉPANNAGE • ANGLAIS • ESPAÑOL**



Enregistrez votre produit en direct à [www.devap.com](http://www.devap.com)

---

### **⚠ AVERTISSEMENT**

Lisez le Guide de l'utilisateur. Ne tentez pas d'utiliser cet appareil avant d'avoir lu les directives sur la sécurité, l'assemblage, l'utilisation et l'entretien de ce Guide de l'utilisateur.

---

## TABLE DES MATIÈRES

Mesures de sécurité-définitions . . . . .	62	Utilisation . . . . .	75-77
Consignes de sécurité importantes	62-67	Entretien . . . . .	78-80
Vérification sur réception . . . . .	68	Réparations et réglages . . . . .	81-83
Lexique . . . . .	68	Rangement . . . . .	84
Cycle de service . . . . .	68	Dépannage . . . . .	85-88
Accessoires . . . . .	68	Garantie Limitée . . . . .	92
Assemblage . . . . .	69-71	English . . . . .	1-30
Installation . . . . .	72-74	Español . . . . .	31-60

## MESURES DE SÉCURITÉ - DÉFINITIONS

Ce guide contient des renseignements importants que vous devez bien saisir. Cette information porte sur **VOTRE SÉCURITÉ** et sur **LA PRÉVENTION DE PROBLÈMES D'ÉQUIPEMENT**. Afin de vous aider à identifier cette information, nous avons utilisé les symboles ci-dessous. Veuillez lire attentivement ce guide en portant une attention particulière à ces symboles.

<p><b>⚠ DANGER</b> Indique un danger imminent qui, s'il n'est pas évité, <b>causera de graves blessures ou la mort.</b></p>	<p><b>⚠ MISE EN GARDE</b> Indique la possibilité d'un danger qui, s'il n'est pas évité, <b>peut causer des blessures mineures ou moyennes.</b></p>
<p><b>⚠ AVERTISSEMENT</b> Indique la possibilité d'un danger qui, s'il n'est pas évité, <b>pourrait causer de graves blessures ou la mort.</b></p>	<p><b>MISE EN GARDE</b> Sans le symbole d'alerte. Indique la possibilité d'un danger qui, s'il n'est pas évité, <b>peut causer des dommages à la propriété.</b></p>

## CONSIGNES DE SÉCURITÉ IMPORTANTES

**⚠ AVERTISSEMENT** La poussière produite par le ponçage électrique, le sciage, le meulage, le perçage et autres activités de construction peut contenir des produits chimiques qui sont reconnus, par l'état de la Californie, de causer le cancer, les anomalies congénitales ou autres maux de reproduction. Ces produits chimiques comprennent, entre autres :

- le plomb provenant des peintures à base de plomb;
- la silice cristalline provenant de briques, de béton ou d'autres produits de maçonnerie
- l'arsenic et le chrome provenant du bois de charpente traité chimiquement

Le risque d'exposition à ces produits dépend de la fréquence d'exécution de ce genre de travaux. Afin de réduire l'exposition à ces produits chimiques, travaillez dans un endroit bien aéré et utilisez de l'équipement de sécurité approuvé, portez toujours un masque facial ou respirateur homologué **MSHA/NIOSH** bien ajusté lorsque vous utilisez de tels outils.

Lorsque vous utilisez un outil pneumatique, il faut toujours suivre les mesures de sécurité de base afin de réduire le risque de blessures corporelles.



## Conserver ces directives



Un emploi ou un entretien non appropriés de ce produit peut causer des blessures graves et des dommages à la propriété. Lire attentivement tous les avertissements et les directives d'utilisation avant d'utiliser cet appareil.

### DANGER

**AVERTISSEMENT : Risque d'explosion ou d'incendie**



Risque	Prévention
<p>Les étincelles qui proviennent des contacts électriques <b>du moteur et du manostat</b> sont considérées normales.</p>	<p>Toujours <b>utiliser le compresseur dans un endroit bien aéré, loin de toute matière combustible et des vapeurs d'essence ou de solvants.</b></p>
<p><b>Si des étincelles</b> électriques du compresseur <b>entrent en contact avec des vapeurs inflammables, elles peuvent s'enflammer, provoquant un incendie ou une explosion.</b></p>	<p>Si des matières inflammables doivent être vaporisées, <b>situer le compresseur à une distance d'au moins 6 m (20 pieds) de la zone de vaporisation.</b> Il peut s'avérer nécessaire d'utiliser un boyau supplémentaire.</p> <p><b>Entreposer les matières inflammables dans un endroit sécuritaire, loin du compresseur.</b></p>
<p><b>Toute obstruction des orifices d'aération du compresseur entraînera une surchauffe dangereuse et risque de causer un incendie.</b></p>	<p><b>Ne jamais placer des objets contre ou sur le compresseur.</b> Utiliser le compresseur dans un endroit ouvert, à <b>au moins 30 cm (12 pouces) de tout mur ou obstruction</b> qui réduit le débit d'air frais vers les orifices d'aération. Utiliser le compresseur dans un endroit propre, sec et bien aéré. <b>Ne pas utiliser l'appareil à l'intérieur ou dans un endroit clos.</b></p>
<p>Si cet appareil fonctionne sans supervision, cela risque de causer des blessures graves ou des dommages à la propriété. Pour réduire le risque d'incendie, ne jamais laisser le compresseur d'air fonctionner sans supervision.</p>	<p>Toujours rester à proximité de l'appareil lorsqu'il est en fonction.</p> <p>Toujours couper l'alimentation électrique en plaçant le levier du manostat à la position d'arrêt « Off » et vidanger le réservoir chaque jour ou après chaque usage.</p>

## DANGER

### AVERTISSEMENT : Risque d'éclatement



**Réserveur d'air :** Les conditions suivantes peuvent affaiblir les parois du réservoir et provoquer une explosion violente du réservoir qui risque de causer des dommages à la propriété ou des blessures graves.

Risque	Prévention
<p>Le défaut de vidanger de façon appropriée l'eau condensée dans le réservoir risque de causer la rouille et l'amincissement des parois en acier du réservoir.</p>	<p>Purger le réservoir quotidiennement ou après chaque utilisation. Si le réservoir accuse une fuite, le remplacer immédiatement par un nouveau réservoir ou remplacer le compresseur au complet.</p>
<p>Des modifications ou tentatives de réparation faites sur le réservoir.</p> <p>Des modifications non autorisées apportées à la soupape de décharge, à la soupape de sûreté ou à toute autre composante qui contrôle la pression du réservoir.</p>	<p>Ne jamais perforez avec une perceuse, souder ou faire une modification quelconque au réservoir ou à ses accessoires.</p>
<p>Des vibrations excessives peuvent affaiblir le réservoir et causer une rupture ou une explosion.</p>	<p>Le réservoir est conçu pour subir des pressions de service particulières. Ne jamais effectuer des réglages ni substituer des pièces pour modifier les pressions de service établies à l'usine.</p>
<p><b>FIXATIONS ET ACCESSOIRES :</b></p> <p>Le fait d'excéder la pression nominale des outils pneumatiques, pistolets vaporisateurs, accessoires pneumatiques, pneus et autres objets gonflables risque de provoquer l'explosion de ces derniers et la projection de pièces, ce qui risque de causer de graves blessures.</p>	<p>Pour le contrôle essentiel de la pression d'air, il faut poser un régulateur de pression (s'il n'est pas déjà posé) et un manomètre à la sortie d'air du compresseur. Suivre les recommandations du fabricant de l'équipement et ne jamais excéder la valeur nominale de pression spécifiée des accessoires. Ne jamais utiliser le compresseur pour gonfler des objets à faible pression, tels que les jouets d'enfant, les ballons de football ou de basket-ball, etc.</p>

## DANGER

### AVERTISSEMENT : Risque de projection d'objets



Risque	Prévention
<p>Le jet d'air comprimé peut causer des lésions aux tissus de la peau exposée et peut projeter de la saleté, des copeaux, des particules libres et de petits objets à haute vitesse, ce qui risque de causer des dommages à la propriété ou des blessures.</p>	<p>Porter toujours des lunettes de protection homologuées ANSI Z87.1 avec des écrans latéraux lors de l'utilisation du compresseur.</p> <p>Ne jamais diriger la buse ou le vaporisateur vers soi, vers d'autres personnes ou vers des animaux.</p> <p>Toujours mettre le compresseur hors fonction et purger la pression du boyau d'air et du réservoir avant d'entamer l'entretien ou d'attacher des outils ou accessoires.</p>



## DANGER

**AVERTISSEMENT : Risque de choc électrique**



Risque	Prévention
<p>Votre <b>compresseur d'air est alimenté par électricité</b>. Comme avec tous les appareils électriques, si l'appareil n'est pas utilisé de façon appropriée, il peut causer des chocs électriques.</p>	<p><b>Ne jamais faire fonctionner</b> le compresseur à l'extérieur lorsqu'il pleut ou dans des conditions humides.</p> <p><b>Ne jamais faire fonctionner le compresseur sans les couvercles de protection</b> ou lorsque ceux-ci sont endommagés.</p>
<p>Toute réparation effectuée par une personne non qualifiée peut entraîner des blessures graves ou la mort par électrocution.</p>	<p>Tout câblage électrique ou toute réparation requis sur cet appareil <b>devrait être effectué par le personnel d'un centre de service après-vente autorisé</b>, conformément aux codes électriques nationaux et locaux.</p>
<p>Mise à la terre : <b>Le défaut d'établir une mise à la terre appropriée pour cet appareil peut entraîner des blessures graves ou la mort par électrocution</b>. Voir les directives de mise à la terre.</p>	<p><b>S'assurer que le circuit électrique</b> alimentant le compresseur <b>fournit une mise à la terre électrique appropriée, une tension appropriée et une protection adéquate par fusibles</b>.</p>

## DANGER

**AVERTISSEMENT : Risque par inhalation**



Risque	Prévention
<p>L'air comprimé de votre compresseur d'air n'est pas sécuritaire pour l'inhalation. Le jet d'air peut contenir du monoxyde de carbone, des vapeurs toxiques ou des particules solides du réservoir. L'inhalation de ces contaminants peut causer des blessures graves ou la mort.</p>	<p>L'air obtenu directement du compresseur <b>ne devrait jamais être utilisé comme source d'air pour les être humains</b>. Si l'air produit par ce compresseur sera utilisé pour la respiration, il faut installer des filtres appropriés ainsi que du matériel de sécurité. Les filtres en ligne et le matériel de sécurité utilisés avec le compresseur doivent être dans la mesure de traiter l'air de façon à ce qu'il réponde à toutes les normes nationales et locales applicables avant d'être utilisé pour les êtres humains.</p>
<p>Les matières vaporisées telles que la peinture, les solvants de peinture, les décapants, les insecticides et les herbicides contiennent des vapeurs nocives et toxiques.</p>	<p><b>Travailler dans un endroit où il y a une bonne ventilation transversale</b>. Bien lire et respecter les directives de sécurité indiquées sur l'étiquette ou la fiche signalétique de la matière qui est vaporisée. Porter un respirateur homologué par le NIOSH/MSHA et conçu pour l'application en question.</p>

## DANGER

AVERTISSEMENT : Risque de brûlures



Risque	Prévention
<p><b>Le fait de toucher aux surfaces de métal exposées</b> telles que la tête du compresseur ou les tubes de sortie <b>peut causer de graves brûlures à la peau.</b></p>	<p><b>Ne jamais toucher aux pièces de métal exposées du compresseur</b> durant ou immédiatement après le fonctionnement. <b>Le compresseur demeure chaud</b> pendant plusieurs minutes après le fonctionnement.</p> <p><b>Ne pas tenter d'atteindre les composants</b> derrière les gardes de protection et <b>ne pas effectuer de l'entretien avant d'avoir laissé refroidir l'appareil.</b></p>

## DANGER

AVERTISSEMENT : Risque relié aux pièces mobiles



Risque	Prévention
<p><b>Les pièces mobiles</b> telles que la poulie, le volant-moteur et la courroie <b>peuvent entraîner des blessures graves</b> si elles entrent en contact avec une partie du corps ou des vêtements.</p>	<p><b>Ne jamais faire fonctionner le compresseur sans les gardes</b> ou les couvercles <b>ou lorsque ceux-ci sont endommagés.</b></p>
<p><b>En tentant de faire fonctionner le compresseur avec des pièces manquantes ou endommagées</b>, ou de réparer le compresseur sans les gardes de protection, on s'expose aux pièces mobiles, ce qui <b>peut entraîner des blessures graves.</b></p>	<p><b>Toute réparation</b> requise sur cet appareil <b>devrait être effectuée par le personnel d'un centre de service après-vente autorisé.</b></p>

## DANGER

AVERTISSEMENT : Risque de chute



Risque	Prévention
<p><b>Un compresseur</b> portatif <b>peut tomber</b> d'une table, d'un établi ou d'un toit. L'impact peut <b>causer des dommages au compresseur et des blessures corporelles ou la mort de l'utilisateur.</b></p>	<p>Toujours <b>s'assurer de la stabilité du compresseur</b> avant de le faire fonctionner afin de prévenir tout mouvement accidentel de l'appareil. <b>Ne jamais utiliser un compresseur sur un toit ou dans une position élevée ; utiliser plutôt un boyau d'air supplémentaire pour atteindre les endroits élevés.</b></p>

## DANGER

### AVERTISSEMENT : Risque de dommages à la propriété pendant le transport du compresseur

(incendie, inhalation, dommages aux surfaces du véhicule)



Risque	Prévention
<p><b>Des fuites ou des déversements d'huile peuvent se produire</b> et entraîner des risques d'incendie, ou des problèmes aux voies respiratoires, des blessures graves ou la mort. Des fuites d'huile endommagent les tapis, la peinture et toute autre surface des véhicules ou des remorques.</p>	<p><b>Toujours placer le compresseur sur un tapis de protection pour éviter</b> l'endommagement du véhicule par des fuites. Retirer le compresseur du véhicule immédiatement à l'arrivée.</p>

## DANGER

### AVERTISSEMENT : Risque d'une utilisation dangereuse



Risque	Prévention
<p><b>Une utilisation dangereuse</b> de votre compresseur d'air <b>pourrait causer des blessures graves ou la mort de l'utilisateur ou d'autres personnes.</b></p>	<p><b>Lisez attentivement</b> tous les instructions et les <b>avertissements figurant</b> dans ce guide.</p> <p><b>Familiarisez-vous avec le fonctionnement et les commandes</b> du compresseur d'air.</p> <p><b>Gardez</b> les personnes non-autorisées, les animaux de compagnie et les obstacles <b>éloignés de l'aire de travail.</b></p> <p><b>Gardez les enfants éloignés</b> du compresseur d'air en tout temps.</p> <p><b>N'utilisez pas</b> le produit <b>lorsque vous êtes fatigué ou sous l'influence d'alcool ou de drogues. Restez alerte à tout moment.</b></p> <p><b>Ne tentez jamais d'annuler les caractéristiques de sécurité</b> de ce produit.</p> <p><b>Assurez-vous qu'un extincteur d'incendie est disponible dans l'aire de travail.</b></p> <p><b>N'utilisez pas l'appareil avec des pièces brisées, manquantes ou non autorisées.</b></p>

## CONSERVER CES DIRECTIVES

## VÉRIFICATION SUR RÉCEPTION

Tous les compresseurs d'air font l'objet d'une vérification soigneuse et d'essais avant leur expédition. Cependant, l'appareil peut, lors d'une mauvaise manipulation durant l'expédition ou le transit, subir des dommages causant des problèmes de fonctionnement.

C'est pourquoi, dès réception de l'appareil, il faut le vérifier pour s'assurer qu'il n'y a aucun dommage visible ou caché afin d'éviter les dépenses pour rectifier de tels problèmes. Cette

vérification doit être faite peu importe si l'emballage montre ou non des signes de dommages visibles. Faites un rapport des dommages au transporteur et prenez les arrangements nécessaires pour une inspection immédiate.

Pour obtenir l'adresse ou la liste des Centres de service autorisés sous garantie, composez notre numéro sans frais : 1-800-888-2468.

**REMARQUE : Les photos et les schémas figurant dans ce guide sont incorporés à titre de référence seulement et ne représentent pas un modèle particulier.**

## LEXIQUE

Veillez vous familiariser avec ces termes avant d'utiliser l'appareil.

**CFM** : pieds cubes par minute ( $\text{pi}^3/\text{min}$ ).

**SCFM** : pieds cubes par minute ( $\text{pi}^3/\text{min}$ ) standard. Une unité de mesure de débit d'air.

**PSIG** : jauge indiquant le nombre de livres par pouce carré ( $\text{lb}/\text{po}^2$ ). Une unité de mesure de pression.

**Codes de certification** : Les produits portant une ou plusieurs des mentions suivantes (UL, CUL, ETL, CETL) ont été évalués par des laboratoires indépendants de sécurité certifiés par l'OSHA et répondent aux normes de sécurité applicables des Underwriters Laboratories.

**Pression d'amorçage** : Lorsque le moteur est arrêté, la pression du réservoir d'air s'abaisse tandis qu'on continue d'utiliser l'accessoire. Quand la pression du réservoir tombe à un certain niveau bas, le moteur se remet automatiquement en marche. La basse

pression à laquelle le moteur se remet automatiquement en marche s'appelle la « pression d'amorçage ».

**Pression de rupture** : Lorsqu'on met un compresseur d'air en marche et qu'il commence à fonctionner, la pression d'air dans le réservoir commence à s'accumuler. La pression monte et atteint un certain niveau élevé, avant que le moteur ne s'arrête automatiquement, protégeant ainsi le réservoir d'air d'un taux de pression qui excéderait sa capacité. La haute pression à laquelle le moteur s'arrête s'appelle la « pression de rupture ».

**Circuit de dérivation** : Le circuit acheminant l'électricité du tableau électrique vers la prise murale.

## CYCLE DE SERVICE

Les compresseurs d'air ne devraient pas avoir un cycle de service supérieur à 50 %. Cela veut dire qu'un compresseur qui a pompé de l'air pendant plus de 50 % d'une heure est considéré comme ayant subi un mauvais usage parce que le compresseur

d'air n'est pas assez puissant pour répondre aux besoins de production d'air comprimé. Le temps d'utilisation maximum du compresseur est donc de 30 minutes par heure.

## ACCESSOIRES

Les accessoires sont disponibles au magasin où l'appareil a été acheté.

# ASSEMBLAGE

## Outils requis pour l'assemblage

- 1 - Clé ouverte ou à douille, 14 mm (9/16 po)
- 1 - Clé ouverte ou à douille, 13 mm (1/2 po)

## Déballage

1. Retirez l'appareil de sa boîte et jetez tout l'emballage. **REMARQUE :** Conservez tous les sacs de pièces.

## Installation de la poignée

**MISE EN GARDE** Les roues et la poignée ne procurent pas le dégagement, la stabilité ou le support nécessaires pour tirer l'appareil dans les escaliers. Vous devez soulever l'appareil ou utiliser une rampe d'accès. Ne soulevez pas l'appareil par l'assemblage du collecteur. Cela pourrait endommager l'appareil.

1. **(si fourni)** Pour faciliter l'installation, immergez le manche de la poignée dans de l'eau chaude savonneuse. Retirez-le de l'eau savonneuse et glissez-le sur la poignée.
2. Insérez l'extrémité ouverte de la poignée sous la sellette. Avant de fixer la poignée, vous aurez peut-être à en écarter les extrémités afin qu'elles s'ajustent de près à la paroi de la sellette. En regardant vers l'intérieur ouvert de la sellette, positionnez la poignée vers les languettes repliées, sur les parois internes de la sellette.

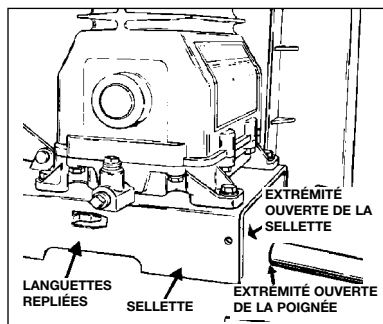

3. Poussez lentement les extrémités ouvertes de la poignée dans les deux languettes en même temps. Continuez de pousser la poignée dans la sellette jusqu'à ce que les trous du côté de la sellette et de la poignée soient alignés.

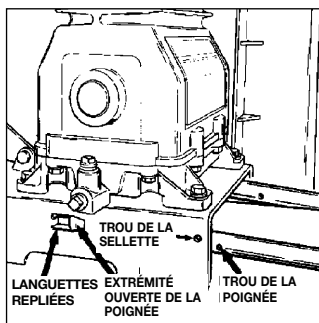

4. Guidez l'extrémité droite de chaque pince de retenue dans le trou de la sellette et dans le trou de la poignée.

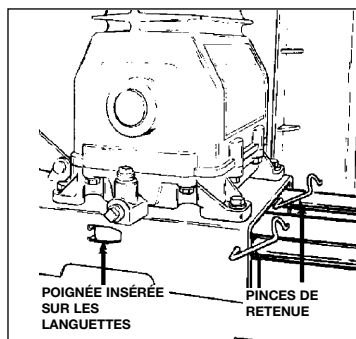

5. Faites pivoter chaque pince de retenue et appuyez sur chaque pince jusqu'à ce qu'elle s'enclenche en place sur la poignée.

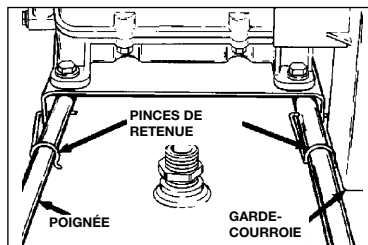

6. Si la poignée a un espace de mouvement excessif, elle est mal installée. Vérifiez les points suivants :
- Les deux languettes sont-elles dans la poignée (étape 3)?
  - Chaque pince passe-t-elle au travers de la sellette et de la poignée (étape 4)?

### Assemblage des roues

**⚠ MISE EN GARDE** Il sera nécessaire de caler ou de soutenir un côté de l'appareil lors de l'installation des roues parce que le compresseur d'air aura tendance à basculer.

- Mettez en place les roues à l'aide des boulons à épaulement et des écrous, tel qu'illustré.

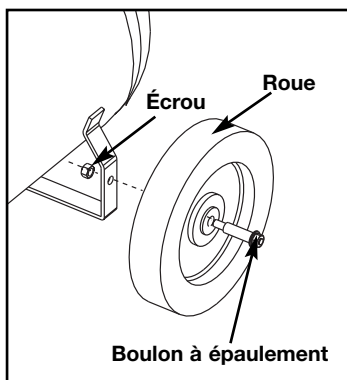

- Resserrez bien. **REMARQUE** : Si les roues sont bien installées, l'appareil devrait reposer bien droit.

**⚠ MISE EN GARDE** Les roues et la poignée ne procurent pas le dégagement, la stabilité ou le support nécessaires pour tirer l'appareil dans les escaliers. Vous devrez soulever l'appareil ou utiliser une rampe d'accès.

### Assemblage des pieds en caoutchouc (si fournis)

- Avec les vis, rondelles et écrous fournis, installez les pieds en caoutchouc tel qu'illustré.
- Resserrez fermement.

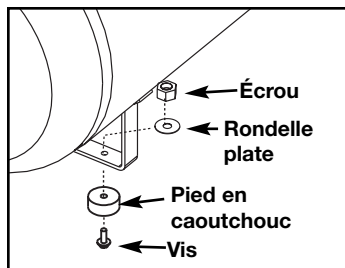

### Application de la bande en caoutchouc (si fournie)

- Enlevez le papier de protection de la bande en caoutchouc adhésif. Attachez la bande en caoutchouc sur la surface inférieure de la jambe du réservoir à air. Poussez fermement en place.

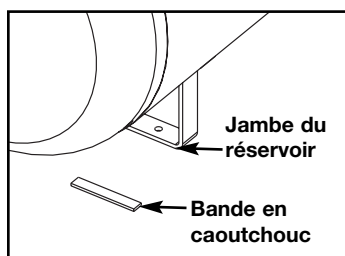

### Ajout d'huile à la pompe

**⚠ MISE EN GARDE** Au moment de la livraison, les compresseurs sont sans huile. Une petite quantité d'huile pourrait être présente dans la pompe sur réception du compresseur. Cette huile est là à cause d'essais en usine et ne signifie pas que le compresseur contient de l'huile. Ne tentez pas de mettre en marche le compresseur d'air sans avoir tout d'abord ajouté de l'huile dans le carter. Des dommages sérieux peuvent être encourus même dans le cadre d'une opération limitée, à moins que l'appareil ait été rempli d'huile et amorcé adéquatement. Assurez-vous de suivre de près le processus du démarrage initial.

**⚠ MISE EN GARDE** Les huiles à moteur à viscosités

multiples, comme l'huile 10 W 30, ne devraient pas être utilisées dans un compresseur d'air. De telles huiles laissent un dépôt de carbone sur les composantes importantes, réduisant ainsi la durée de vie et le rendement du compresseur. N'utilisez que de l'huile conçue pour compresseurs d'air.

**REMARQUE :** L'huile est fournie avec certains appareils. Si aucune huile n'est fournie, utilisez une huile spécifiquement conçue pour l'utilisation dans un compresseur d'air, tel que l'huile pour compresseurs d'air PAS1 de Porter-Cable. Vous pouvez vous procurer ce genre d'huile au magasin où vous avez acheté le compresseur d'air.

1. Placez l'appareil sur une surface plane.

**⚠ AVERTISSEMENT** Purgez le réservoir pour libérer la pression d'air avant de retirer le capuchon de remplissage d'huile ou le bouchon de vidange d'huile.

2. Retirez le bouchon du trou de remplissage d'huile (A) et versez lentement de l'huile pour compresseurs jusqu'à ce que le niveau d'huile ait atteint le haut du trou de remplissage.

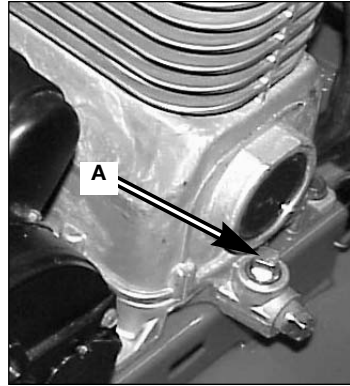

- REMARQUE :** Évitez que l'huile tombe à moins de 10 mm (3/8 po) (six filets) du haut du trou en tout temps. En remplissant le carter, l'huile circule très lentement dans la pompe. Si elle est versée trop rapidement, elle débordera et le carter semblera plein alors qu'il ne l'est pas. Versez lentement de l'huile dans le carter jusqu'à ce qu'elle atteigne le haut du trou de remplissage. **REMARQUE :** La capacité du carter est d'environ 473 ml (16 oz liq.).
3. Remettez en place le bouchon du trou de remplissage (A).

# INSTALLATION

## MONTAGE DE L'APPAREIL

### Emplacement du compresseur d'air

- Placez le compresseur d'air dans un endroit propre, sec et bien aéré.
- Le compresseur d'air devrait être placé à au moins 30 cm (12 po) de distance d'un mur ou d'autres obstructions qui pourraient nuire au débit d'air.
- Le filtre à air et le volant ne doivent aucunement être obstrués. Les obstructions pourraient réduire le débit d'air au compresseur.
- Pour un refroidissement adéquat, le compresseur requiert un débit d'air frais. **NE PERMETTEZ PAS AU COMPRESSEUR DE DEVENIR MOUILLÉ.**

### DIRECTIVES DE MISE À LA TERRE

#### **⚠ AVERTISSEMENT**

#### **RISQUE DE CHOC**

**ÉLECTRIQUE.** En cas de court circuit, la mise à la terre prévient le risque de choc électrique en donnant au courant électrique un fil d'échappement. Le compresseur doit être adéquatement mis à la terre.

Le compresseur d'air portable est muni d'un cordon avec fil et fiche de mise à la terre (voir les illustrations suivantes).

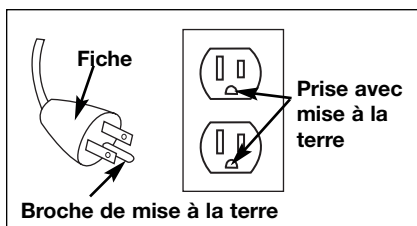

1. La fiche contient une broche de mise à la terre. Ainsi, cette fiche DOIT être insérée dans une prise mise à la terre.

**IMPORTANT :** La prise utilisée doit avoir été installée et mise à la terre en conformité avec les codes et ordonnances de votre région.

2. Assurez-vous que la prise a la même configuration que la fiche. **NE PAS UTILISER UN ADAPTATEUR.** Voir l'illustration.
3. Inspectez la fiche et le cordon avant chaque utilisation. Si vous y voyez tout signe de dommage, ne les utilisez pas.
4. Si vous ne comprenez pas clairement ces directives de mise à la terre et que vous êtes incertain que le compresseur a été mis à la terre correctement, demandez à un électricien qualifié de vérifier votre installation.

**⚠ DANGER** **UNE MISE À LA TERRE INADÉQUATE POURRAIT CAUSER DES CHOCS ÉLECTRIQUES.**

Ne modifiez pas la fiche fournie. Si elle ne convient pas aux prises qui sont à votre disposition, une prise adéquate devra être installée par un électricien qualifié. Toute réparation au cordon ou à la fiche DOIT être effectuée par un électricien qualifié.

### Rallonges

Pour éviter les chutes de tension, les baisses de régime au moteur et l'échauffement excessif, utilisez des boyaux à air supplémentaires plutôt que des rallonges électriques.

Si une rallonge doit être utilisée, assurez-vous qu'il s'agit d'une rallonge :

- à cordon à trois fils ayant une fiche à trois broches (et que la prise utilisée comporte trois fentes) ;
- en bon état ;
- ne dépassant pas une longueur de 15,2 m (50 pieds).
- de calibre 12 (AWG) ou plus. (La taille du cordon augmente alors que le calibre décroît. Les calibres de 10 AWG ou 8 AWG peuvent aussi être utilisés. **N'UTILISEZ PAS DE RALLONGES DE CALIBRE 14 OU 16 AWG).**



## Tension et protection des circuits

Consultez le guide des pièces pour y trouver les exigences en matière de tension et de circuits de dérivation minimums.

Certains compresseurs d'air peuvent fonctionner à l'aide d'un circuit de 15 A si les conditions suivantes sont satisfaites :

1. La tension fournie par le biais du circuit de dérivation est de 15 A.
2. Le circuit n'est pas utilisé pour alimenter d'autres besoins en électricité (lumières, appareils, etc.)
3. Les rallonges sont conformes aux spécifications.
4. Le circuit est muni d'un disjoncteur de 15 A ou d'un fusible temporisé de 15 A. **REMARQUE** : Si un compresseur est relié à un circuit protégé par des fusibles, n'utilisez que des fusibles temporisés. Les fusibles temporisés portent un « D » au Canada et un « T » aux États-Unis.

Si même une seule de ces conditions ne peut pas être respectée ou si l'opération du compresseur continue de causer des interruptions d'alimentation, il pourrait être nécessaire d'utiliser un circuit de 20 A. Il n'est pas nécessaire de changer le cordon.

## Moteur deux tensions de 120/240 volts

Ce modèle est équipé d'un moteur à bi-tension, 120 et 240 volts. Il est câblé pour le courant de 120 volts mais il peut être converti au courant de 240 volts. Les instructions de connexion du moteur pour le fonctionnement avec le courant de 240 volts sont trouvées sur l'étiquette imprimée qui est fixée sur le côté du moteur.

**CAUTION** Pour la conversion au fonctionnement avec le courant de 240 volts, l'assemblage de cordon de 120 volts à trois broches doit être remplacé par un assemblage de cordon de 240 volts à trois broches (K-0080), qui peut être acheté dans un Centre de service Sears.



Fiche de 120 volts

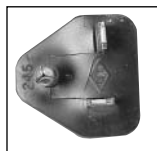

Fiche de 120 volts

## Système de distribution d'air

**AVERTISSEMENT** Les tuyaux en plastique ou en PVC ne sont pas conçus pour l'utilisation avec un compresseur d'air. Quelle que soit la pression nominale indiquée, les tuyaux en plastique peuvent éclater sous la pression de l'air. N'utilisez que des tuyaux en métal pour les conduites de distribution d'air.

L'illustration à la page suivante représente un système de distribution d'air typique. Voici des conseils à considérer lorsque vous montez le système de distribution d'air du compresseur d'air.

- Utilisez des tuyaux qui sont de la même dimension que l'orifice de sortie du réservoir d'air. Des tuyaux trop petits réduisent le débit d'air.
- Si les tuyaux sont d'une longueur supérieure à 30.5 m (100 pieds), utilisez la dimension plus large suivante.
- Enterrez les conduites en dessous de la limite de gel et évitez des pochettes où l'eau de condensation peut s'accumuler et geler. Appliquez la pression avant de couvrir les conduites afin de s'assurer qu'il n'y a pas de fuites aux connexions des tuyaux.

- Nous recommandons l'installation d'un raccord flexible entre la sortie de décharge d'air et la conduite principale d'air pour accommoder toute vibration.
- Nous recommandons l'utilisation d'un régulateur supplémentaire pour contrôler la pression d'air. La pression d'air du réservoir est normalement trop élevée pour alimenter des outils pneumatiques particuliers.

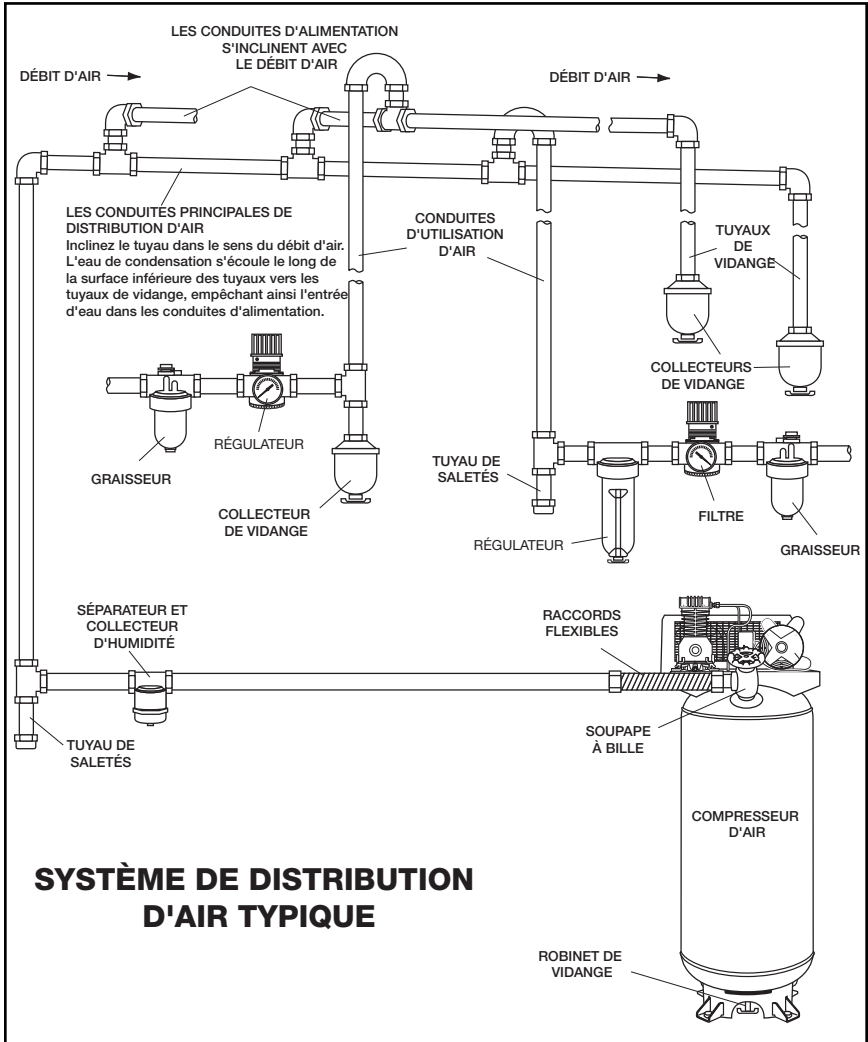

# UTILISATION

## Familiarisez-vous avec votre compresseur d'air

LISEZ CE GUIDE DE L'UTILISATEUR ET TOUTES LES MESURES DE SÉCURITÉ AVANT D'UTILISER CET APPAREIL. Comparez les illustrations à votre appareil pour vous familiariser avec l'emplacement des commandes et boutons de réglage. Conservez ce guide pour références ultérieures.

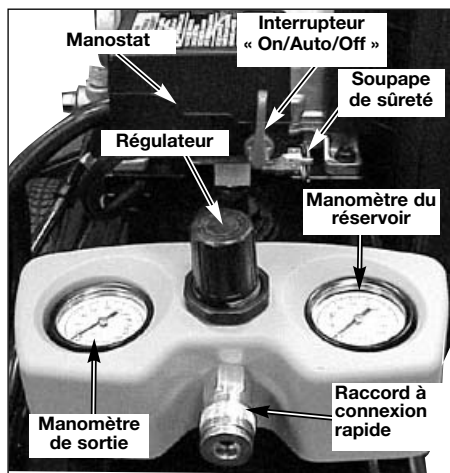

### Description du fonctionnement

Familiarisez-vous avec ces commandes avant d'utiliser l'appareil.

**Interrupteur marche/automatique/arrêt « On/Auto/Off » :** Placez cet interrupteur à la position « On » pour alimenter le manostat et à la position « Off » pour couper le courant après chaque utilisation.

**Manostat :** Le manostat démarre automatiquement le moteur lorsque la pression dans le réservoir d'air tombe à une valeur inférieure à la « pression d'amorçage » réglée à l'usine. Il arrête le moteur lorsque la pression dans le réservoir d'air atteint la « pression de rupture » réglée à l'usine.

**Soupape de sûreté :** Si le manostat n'arrête pas le compresseur d'air lorsque la « pression de rupture » est atteinte, la soupape de sûreté protège contre toute surpression en « sautant » à la valeur de pression établie à l'usine (une pression légèrement supérieure à la « pression de rupture » établie pour le manostat).

**Manomètre de sortie :** Le manomètre de sortie indique la pression d'air disponible à la sortie du régulateur. Cette pression est contrôlée par le régulateur et est toujours inférieure à ou égale à la pression du réservoir.

**Manomètre du réservoir :** Le manomètre du réservoir indique la pression d'air en réserve dans le réservoir.

**Régulateur :** Le régulateur contrôle la pression d'air indiquée sur le manomètre de sortie. Tirez le bouton et tournez-le dans le sens des aiguilles d'une montre pour augmenter la pression et dans le sens contraire pour réduire la pression. Une fois que la pression désirée est atteinte, poussez le bouton pour le verrouiller.

### Robinet de vidange :

Le robinet de vidange est situé à la base du réservoir d'air et est utilisé pour vidanger la condensation après chaque utilisation.

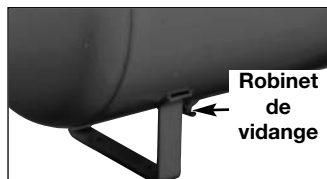

### Système de refroidissement (non illustré) :

Ce compresseur d'air offre un système de refroidissement de pointe. Le cœur de ce système de refroidissement est un ventilateur. Il est tout à fait normal que ce ventilateur souffle une grande quantité d'air à travers les trous d'aération. L'expulsion d'air indique que le système de refroidissement est en fonction.

### Pompe du compresseur d'air (non illustrée) :

La pompe comprime l'air pour le forcer dans le réservoir d'air. L'air n'est pas disponible pour travailler avant que le compresseur n'ait élevé la pression du réservoir d'air au niveau requis à la sortie d'air.

**Soupape de retenue :** Lorsque le compresseur fonctionne, la soupape de retenue est « ouverte », permettant à l'air comprimé d'entrer dans le réservoir d'air. Quand le compresseur d'air atteint la « pression de rupture », la soupape de retenue « se ferme », permettant à l'air comprimé de demeurer à l'intérieur du réservoir d'air.

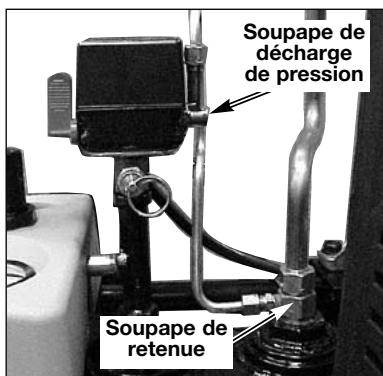

**Soupape de décharge de pression :** La soupape de décharge de pression, située sur le côté du manostat, est conçue pour libérer automatiquement l'air comprimé de la tête du compresseur et du tube de sortie lorsque le compresseur d'air atteint la « pression de rupture » ou lorsqu'il est arrêté. La soupape de décharge de pression permet au moteur de redémarrer librement. Lorsque le moteur s'arrête, vous pouvez toujours entendre l'air sortir de cette soupape pendant quelques secondes. Vous ne devriez pas entendre une fuite d'air lorsque le moteur est en marche ni une fois que l'appareil a atteint la « pression de rupture ».

### Filter d'admission d'air (non illustré) :

Ce filtre a été conçu pour nettoyer l'air admis dans la pompe. Ce filtre doit être propre en tout temps et les ouvertures d'aération doivent être sans obstruction. Voir la section sur l'entretien.

### Utilisation de l'appareil

#### Arrêt de l'appareil :

1. Réglez le levier marche/automatique/arrêt « On/Auto/Off » à la position d'arrêt « Off ».

### Avant le démarrage

#### Procédures de rodage

**⚠ AVERTISSEMENT** Le compresseur d'air peut subir d'importants dommages si les procédures de rodage ne sont pas suivies à la lettre.

Cette procédure doit être exécutée avant d'utiliser le compresseur d'air pour la première fois et après le remplacement de la soupape de retenue ou de la pompe complète du compresseur.

1. Assurez-vous que le levier marche/automatique/arrêt « On/Auto/Off » est en position d'arrêt « Off ».

**REMARQUE:** Si un raccord à connexion rapide est posé, tirez le coupleur vers l'arrière jusqu'à ce qu'il s'enclenche afin d'empêcher la fuite d'air du raccord à connexion rapide.

2. Vérifiez le niveau d'huile dans la pompe. Pour les instructions, consultez les paragraphes « Huile » dans la section intitulée « Entretien ».
3. Branchez le cordon d'alimentation dans la prise de courant du circuit de dérivation approprié. (Consultez le paragraphe intitulé « Tension et protection des circuits » de la section sur l'installation de ce guide.)
4. Ouvrez complètement le robinet de vidange (en tournant dans le sens contraire des aiguilles d'une montre) afin de permettre à l'air de sortir et pour empêcher une accumulation de pression dans le réservoir d'air lors de la période de rodage.
5. Placez le levier « On/Auto/Off » à la position « On/Auto ». Le compresseur se mettra en marche.

6. Faire fonctionner le compresseur pendant 20 minutes. Assurez-vous que le robinet de vidange est ouvert et que la pression d'air accumulée dans le réservoir est minimale.
7. Après 20 minutes, fermez le robinet de vidange (en tournant dans le sens des aiguilles d'une montre). Le réservoir d'air se remplira jusqu'à ce que la « pression de rupture » soit atteinte et le moteur s'arrêtera ensuite.

Le compresseur d'air est maintenant prêt pour l'utilisation.

#### **Avant chaque mise en marche :**

1. Placez le levier « On/Auto/Off » à la position « Off ».
2. Vérifiez le niveau d'huile dans la pompe. Pour les instructions, consultez les paragraphes « Huile » dans la section intitulée « Entretien ».
3. Tirez le bouton du régulateur et tournez-le dans le sens contraire des aiguilles d'une montre jusqu'à ce qu'il s'arrête. Poussez le bouton pour le verrouiller.
4. Raccordez le boyau et les accessoires. **REMARQUE :** Le boyau ou l'accessoire doit être muni d'une fiche à connexion rapide si la sortie d'air est équipée d'une douille à connexion rapide.

#### **▲ AVERTISSEMENT**

**Une pression**

**d'air trop élevée conduit à un risque dangereux d'éclatement. Vérifiez la pression nominale maximum du fabricant pour tous les outils pneumatiques et accessoires utilisés. La pression de sortie du régulateur ne doit jamais excéder la pression nominale maximum.**

#### **Mise en marche :**

1. Placez le levier « On/Auto/Off » à la position « On/Auto » et attendez jusqu'à ce que la pression augmente. Le moteur s'arrêtera lorsque la pression dans le réservoir atteint la « pression de rupture ».
2. Tirez le bouton du régulateur et tournez-le dans le sens des aiguilles d'une montre pour augmenter la pression. Une fois que la pression désirée est atteinte, poussez le bouton pour le verrouiller. Le compresseur d'air est maintenant prêt pour l'utilisation.

**REMARQUE :** Utilisez toujours le compresseur d'air dans un endroit bien aéré, sans vapeurs d'essence ni autres vapeurs combustibles. Si le compresseur est utilisé avec un vaporisateur, NE PAS placer le compresseur près de l'aire de vaporisation.

# ENTRETIEN

## Responsabilités du consommateur

	Avant chaque utilisation	À chaque jour ou après chaque utilisation	Toutes les 8 heures	Toutes les 40 heures	Toutes les 100 heures	Toutes les 160 heures	Annuellement
Vérification de la soupape de sûreté	●						
Vidange du réservoir		●					
Fuites d'huile			●				
Vérification de l'huile			●				
Changement de l'huile					●		
Filtre à air				● <sup>1</sup>			
Alignement de la poulie du moteur/volant						●	
Soupapes d'admission et d'échappement de la pompe du compresseur d'air							●
Bruits ou vibrations inhabituels			●				
Condition de la courroie d'entraînement				●			

1 - plus fréquemment dans des conditions poussiéreuses ou humides

**▲ MISE EN GARDE** L'appareil commence automatiquement à fonctionner lorsqu'il est mis en marche. Lors de l'entretien, vous pourriez vous exposer à des sources de tension, d'air comprimé ou à des pièces en mouvement. Des blessures pourraient ainsi survenir. Avant de faire tout entretien ou toute réparation, débranchez la source d'alimentation du compresseur et laissez s'échapper toute la pression d'air.

Pour assurer au compresseur d'air une opération efficace et une durée de vie plus longue, un horaire d'entretien périodique devrait être élaboré et suivi. L'horaire d'entretien périodique suivant s'applique à un appareil dans des conditions normales d'utilisation et étant utilisé quotidiennement. Au besoin, cet horaire peut être modifié pour convenir aux conditions d'utilisation de votre compresseur. Ces modifications dépendront du nombre d'heures d'opération et de l'environnement de travail. Les compresseurs placés dans des environnements très sales et(ou) très hostiles exigeront que toutes les vérifications d'entretien soient effectuées plus fréquemment.

**REMARQUE :** Pour voir l'emplacement des commandes, voir la section « Utilisation ».

### Vérification de la soupape de sûreté

**▲ AVERTISSEMENT** Si la soupape de sûreté ne fonctionne pas correctement, une surpression pourrait avoir lieu et causer une rupture ou une explosion du réservoir à air.

1. Avant de mettre en marche le compresseur, tirez sur l'anneau de la soupape de sûreté pour vous assurer que la soupape fonctionne librement. Si la soupape est coincée ou qu'elle ne bouge pas librement, elle doit être remplacée par une autre soupape du même type.

## Vidange du réservoir

1. Mettez la manette On/Auto/Off en position d'arrêt « Off ».
2. Tirez le bouton du régulateur vers l'extérieur et tournez-le dans le sens contraire des aiguilles d'une montre pour régler la pression de sortie à zéro.
3. Retirez l'outil à air ou l'accessoire.
4. Tirez l'anneau de la soupape de sûreté pour permettre à l'air de s'échapper du réservoir jusqu'à ce que le réservoir atteigne une pression d'environ 20 psi. Relâchez l'anneau de la soupape de sûreté.
5. Vidangez l'eau qui se trouve dans le réservoir à air en ouvrant le robinet de vidange (dans le sens contraire des aiguilles d'une montre) situé dans le fond du réservoir.

**⚠ AVERTISSEMENT** Une condensation d'eau apparaîtra dans le réservoir à air. Si celui-ci n'est pas vidangé, l'eau pourrait corroder et affaiblir le réservoir, causant ainsi un risque de rupture du réservoir.

6. Une fois l'eau vidangée, refermez le robinet de vidange (dans le sens des aiguilles d'une montre). Le compresseur peut maintenant être entreposé.

**REMARQUE :** Si le robinet de vidange est obstrué, laissez s'échapper complètement la pression d'air. Le robinet pourra alors être retiré, nettoyé et remis en place.

## Huile

**⚠ AVERTISSEMENT** Purgez le réservoir pour libérer la pression d'air avant de retirer le bouchon de remplissage d'huile ou le bouchon de vidange d'huile.

### Vérification

1. Retirez le bouchon du trou de remplissage d'huile (A). Le niveau d'huile devrait correspondre au haut du trou de remplissage et ne devrait pas être plus bas que six filets à partir du haut du trou.

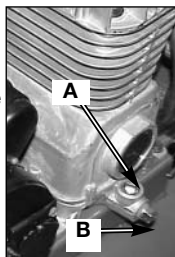

2. Au besoin, ajoutez lentement de l'huile jusqu'à ce que le niveau atteigne le haut du trou.

**REMARQUE :** Utilisez une huile qui a été spécialement conçue pour l'utilisation dans un compresseur d'air, telle que l'huile pour compresseurs d'air Porter-Cable PAS1. Vous pouvez trouver cette huile dans le magasin où vous avez acheté votre compresseur d'air.

### Changement

1. Retirez le bouchon du trou de remplissage d'huile (A).
2. Retirez le bouchon de vidange d'huile (B) et vidangez l'huile dans un contenant approprié.
3. Remettez en place le bouchon de vidange d'huile (B) et resserrez-le.
4. Remplissez lentement le carter jusqu'au haut du trou de remplissage. La capacité du carter est d'environ 473 ml (16 oz liq.)

**Le fait de trop remplir d'huile causera un**

**⚠ MISE EN GARDE** **malfonctionnement prématuré du compresseur. Évitez de trop remplir.**

5. Remettez en place le bouchon du trou de remplissage (A) et resserrez-le.

### Filter à air - Inspection et remplacement

**⚠ AVERTISSEMENT** Surfaces chaudes.

Risque de brûlures. Les têtes du compresseur sont exposées lorsque le couvercle du filtre est retiré. Avant de commencer, laissez refroidir le compresseur.

**⚠ MISE EN GARDE** Gardez le filtre à air propre en tout temps. N'utilisez pas le compresseur d'air lorsque le filtre à air est retiré.

Un filtre à air encrassé ne permettra pas au compresseur de fonctionner à sa pleine capacité. Avant d'utiliser la pompe du compresseur, vérifiez le filtre à air afin de vous assurer qu'il est propre et bien mis en place.

S'il est sale, remplacez-le par un filtre neuf.

Modèles avec filtre rectangulaire en feutre

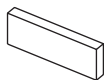

1. À l'aide d'une pince à bec effilé ou d'un tournevis, soulevez l'ancien filtre et nettoyez avec soin la surface autour du filtre.
2. Poussez le filtre à air neuf à sa place. Pour obtenir le numéro de pièce requis, consultez le guide des pièces.

Modèles avec couvercle de filtre à air rond et amovible



1. Retirez le couvercle du filtre à air.
2. Retirez le filtre à air du couvercle.  
**IMPORTANT:** N'utilisez pas le compresseur une fois le filtre retiré.
3. Placez le nouveau filtre à air dans le couvercle. Pour obtenir le numéro de pièce requis, consultez le guide des pièces.
4. Remettez en place le couvercle du filtre et verrouillez-le.

### Alignement de la poulie et du volant-moteur

**REMARQUE :** Une fois la poulie du moteur retirée de sa position de mise en place en usine, les rainures du volant et de la poulie devront être alignées jusqu'à 1,6 mm (1/16 po). pour éviter une usure excessive de la courroie.

Le volant et la poulie du compresseur d'air doivent être alignés (sur un même plan) jusqu'à 1,6 mm (1/16 po). pour assurer que la courroie repose bien dans les rainures du volant. Pour vérifier l'alignement, suivez les étapes suivantes :

1. Débranchez le compresseur d'air de sa source d'alimentation.

2. Retirez le garde-courroie.
3. Placez une règle sur l'extérieur du volant et de la poulie du moteur.
4. Mesurez la distance entre le rebord de la courroie et la règle aux points A1 et A2 de l'illustration ci-dessus. La différence entre les mesures ne doit pas dépasser 1,6 mm (1/16 po).

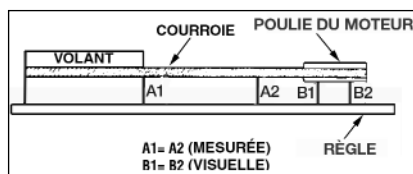

5. Si la différence est supérieure ou inférieure à 1,6 mm (1/16 po), desserrez la vis de fixation fixant la poulie du moteur à l'arbre moteur et réglez la position de la poulie sur l'arbre moteur jusqu'à ce que les mesures A1 et A2 ne soient plus qu'à 1,6 mm (1/16 po). l'une de l'autre.
6. Resserrez la vis de fixation de la poulie de moteur. Consultez le guide des pièces pour connaître le couple de serrage spécifié.
7. Effectuez une inspection visuelle de la poulie du moteur pour vous assurer qu'elle est bien perpendiculaire à l'arbre moteur. Les points B1 et B2 dans l'illustration devraient sembler égaux. S'ils ne le sont pas, relâchez la vis de fixation de la poulie du moteur et égalisez les points B1 et B2 en vous assurant de ne pas nuire à l'alignement de la courroie que vous avez effectué à l'étape 2.
8. Resserrez la vis de fixation de la poulie du moteur. Consultez le guide des pièces pour connaître le couple de serrage spécifié.
9. Remettez en place le garde-courroie.

### Soupapes d'admission et d'échappement de la pompe du compresseur d'air

Une fois par année, adressez-vous à un technicien qualifié pour vérifier les soupapes d'admission et d'échappement de la pompe du compresseur d'air.



## RÉPARATIONS ET RÉGLAGES

**⚠ AVERTISSEMENT** L'appareil commence automatiquement à fonctionner lorsqu'il est mis en marche. Lors de l'entretien, vous pourriez vous exposer à des sources de tension, d'air comprimé ou à des pièces en mouvement. Des blessures pourraient ainsi survenir. Avant de faire tout entretien ou toute réparation, débranchez la source d'alimentation du compresseur et laissez s'échapper tout l'air comprimé.

TOUT ENTRETIEN OU TOUTE RÉPARATION NON MENTIONNÉS ICI DOIVENT ÊTRE EFFECTUÉS PAR UN TECHNICIEN QUALIFIÉ.

### ⚠ AVERTISSEMENT

Avant d'effectuer toute réparation :

- Débranchez le compresseur d'air ou coupez l'alimentation électrique.
- Purgez tout l'air comprimé du réservoir.
- Permettez au compresseur d'air de refroidir.

### Remplacement ou nettoyage de la soupape de retenue

1. Libérez tout l'air comprimé du réservoir d'air. Voir « Vidange du réservoir » de la section « Entretien ».
2. Débranchez l'appareil.
3. À l'aide d'une clé réglable, desserrez l'écrou du tube de sortie au niveau du réservoir d'air et de la pompe. Éloignez avec soin le tube de sortie de la soupape de retenue.

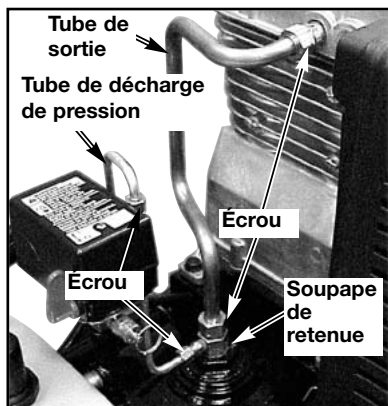

4. À l'aide d'une clé réglable, desserrez l'écrou du tube de décharge de pression au niveau du réservoir d'air et du manostat. Éloignez avec soin le tube de décharge de pression de la soupape de retenue.
5. À l'aide d'une clé ouverte de 7/8 po, dévissez la soupape de retenue (tournez dans le sens contraire des aiguilles d'une montre). **Notez** l'orientation pour le réassemblage plus tard.
6. À l'aide d'un tournevis, poussez avec soin le disque de soupape vers le haut et vers le bas. **REMARQUE** : Le disque de soupape devrait se déplacer librement vers le haut et le bas sur le ressort qui le retient en position fermée. Si ce n'est pas le cas, la soupape de retenue doit être nettoyée ou remplacée.

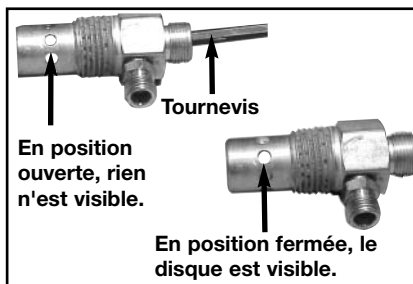

7. Nettoyez ou remplacez la soupape de retenue. Un solvant, comme un décapant pour peinture ou vernis, peut être utilisé pour nettoyer la soupape de retenue.
8. Appliquez un produit d'étanchéité aux filets de la soupape de retenue. Remettez en place la soupape de retenue (tournez dans le sens des aiguilles d'une montre).
9. Posez le tube de décharge de pression. Serrez les écrous.
10. Posez le tube de sortie et serrez les écrous.
11. Exécutez la procédure de rodage. Voir « Procédures de rodage » de la section « Utilisation ».

## Moteur

Ce moteur est doté d'un protecteur de surcharge thermique. Si le moteur surchauffe pour une raison quelconque, le protecteur de surcharge arrête le moteur. Il faut laisser refroidir le moteur avant de le redémarrer. Pour redémarrer :

1. Placez le levier On/Auto/Off en position d'arrêt « Off ».
2. Laissez le moteur refroidir.
3. Appuyez sur le bouton rouge de réinitialisation situé sur le moteur.

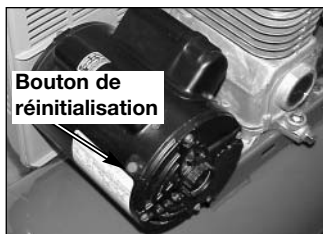

4. Placez le levier On/Auto/Off en position de marche/automatique « On/Auto » pour redémarrer le moteur.

## Manostat – Remplacement

**⚠ AVERTISSEMENT** Une surcharge de pression au-delà des limites peut causer la rupture ou l'explosion du réservoir. Le fonctionnement du manostat est lié à la puissance du moteur (HP), aux spécifications du réservoir et au réglage de la soupape de sûreté. Ne pas tenter de régler, d'enlever ni de contourner le manostat ni de changer ou de modifier les dispositifs de contrôle de pression. Si un remplacement est nécessaire, un manostat ayant les mêmes spécifications doit être utilisé. Adressez-vous à un technicien qualifié pour le remplacement.

## Remplacement du régulateur

1. Laissez s'échapper tout l'air comprimé du réservoir. Voir « Vidange du réservoir » dans la section « Entretien ».
2. Débranchez l'appareil.
3. Retirez l'anneau du régulateur et retirez le couvercle de la console.

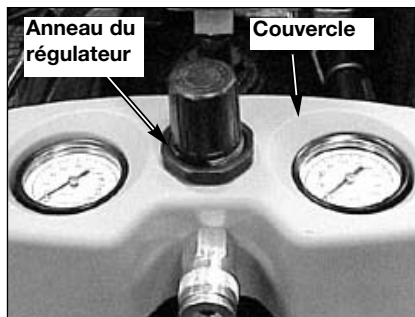

4. Retirez du régulateur le manomètre de sortie, le manomètre du réservoir et le connecteur rapide (le cas échéant).

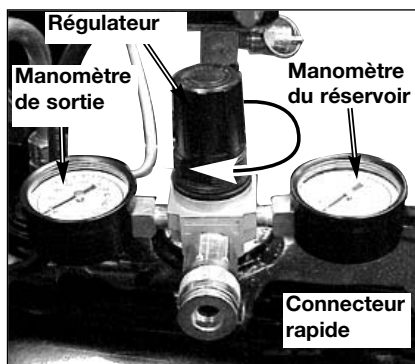

5. Retirez le régulateur. **REMARQUE :** Si le régulateur entre en contact avec le réservoir et qu'il est impossible de le retirer, suivez les étapes ci-dessous :
  - a. Avec une clé réglable, desserrez l'écrou du tube de décharge de pression au niveau du réservoir d'air et du manostat.
  - b. Soulevez la pince de retenue de la poignée et retirez la poignée.

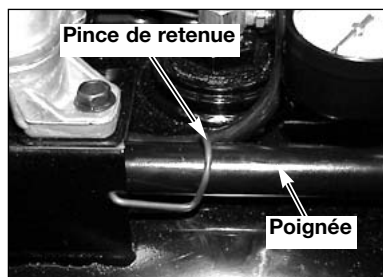

- c. À l'aide d'une clé réglable, tournez l'ensemble du manostat, tel qu'illustré.
  - d. Vous devriez maintenant être capable de retirer le régulateur.
6. Appliquez, sur le raccord, du ruban d'étanchéité pour tuyaux.
  7. Assemblez le régulateur et positionnez-le tel qu'illustré.

**REMARQUE :** La flèche indique le débit d'air. Assurez-vous qu'elle pointe dans la direction du débit.

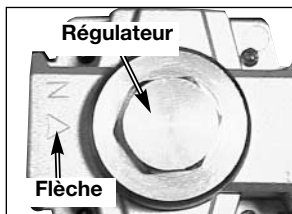

8. Appliquez de nouveau du ruban d'étanchéité sur le manomètre de sortie, le manomètre du réservoir et le connecteur rapide.
9. Réassemblez le manomètre de sortie, le manomètre du réservoir et le connecteur rapide. Orientez le manomètre de sortie et le manomètre du réservoir pour qu'ils puissent être lus correctement. Resserrez le connecteur rapide avec une clé.
10. Tournez, au besoin, l'ensemble du manostat à sa position correcte.
11. Serrez, au besoin, les écrous du tube de décharge de pression au niveau du réservoir d'air et du manostat.
12. Remettez en place la poignée. Consultez le paragraphe sur l'assemblage dans la section « Assemblage ».
13. Remettez en place le couvercle de la console et l'anneau du régulateur.

## Remplacement de la courroie

**⚠ AVERTISSEMENT** De sérieuses blessures ou de sérieux dommages peuvent être causés si une partie du corps ou un article lâche se prend dans une pièce en mouvement. N'utilisez jamais l'appareil si le garde-courroie en est retiré. Ne retirez le garde-courroie que si le compresseur est débranché.

1. Placez le levier On/Auto/Off en position d'arrêt « Off ».
2. Débranchez le compresseur.
3. Retirez l'avant du garde-courroie en décrochant les attaches. Insérez un tournevis à lame plate à l'endroit où se trouve chaque attache et écarterez le garde-courroie.
4. Relâchez l'écrou à oreilles de la plaque de retenue et inclinez le moteur pour permettre l'extraction ou l'installation facile de la courroie.

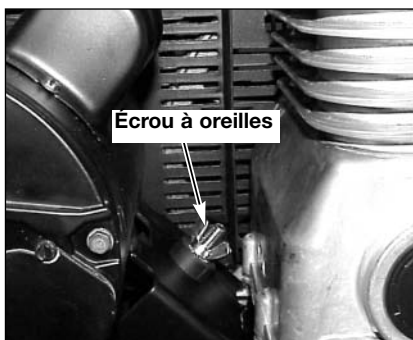

5. Retirez la courroie.
6. Remplacez la courroie.  
**REMARQUE :** La courroie doit être centrée sur les rainures du volant et de la poulie du moteur
7. Resserrez l'écrou à oreilles sur la plaque de retenue jusqu'à ce que l'écrou touche à la rondelle, en ajoutant ensuite un tour supplémentaire.
8. Remettez en place le garde-courroie.

# RANGEMENT

Avant de ranger le compresseur d'air, effectuez les étapes suivantes :

1. Revoyez la section intitulée « Entretien » des pages précédentes et exécutez l'entretien requis.
2. Placez le levier « On/Auto/Off » à la position « Off ».
3. Tournez le régulateur dans le sens contraire des aiguilles d'une montre et réglez la pression de sortie à zéro.
4. Débranchez l'outil pneumatique ou l'accessoire.
5. Tirez l'anneau de la soupape de sûreté pour purger l'air du réservoir jusqu'à ce que la pression dans le réservoir soit d'environ 20 psi. Relâchez l'anneau de la soupape de sûreté.
6. Vidangez l'eau du réservoir d'air en ouvrant le robinet de vidange situé en bas du réservoir.

**⚠ AVERTISSEMENT** L'eau dans le réservoir d'air peut condenser. Si le réservoir n'est pas vidangé, l'eau corrodera et affaiblira les parois du réservoir d'air, causant ainsi un risque d'éclatement du réservoir.

7. Une fois la vidange de l'eau terminée, fermez le robinet de vidange.

**REMARQUE :** Si le robinet de vidange est engorgé, libérez tout l'air comprimé. Le robinet de vidange peut alors être enlevé, nettoyé et réinstallé.

8. Protégez le cordon électrique et le boyau d'air contre tout dommage (de façon à ce qu'ils ne soient pas coincés ou écrasés). Enroulez-les, sans contrainte, autour de la poignée du compresseur d'air (le cas échéant).

Rangez le compresseur d'air dans un endroit propre et sec.

## DÉPANNAGE

### **⚠ AVERTISSEMENT**

Le fait d'effectuer des réparations vous expose à des sources de tension, d'air comprimé ou à des pièces en mouvement.

**Des blessures pourraient ainsi survenir. Avant de faire toute réparation, débranchez la source d'alimentation du compresseur et purgez tout l'air pressurisé.**

PROBLÈME	CAUSE	CORRECTION
Pression excessive dans le réservoir - la soupape de sûreté saute.	<p>Le manostat ne met pas le moteur hors tension lorsque le compresseur atteint la « pression de rupture ».</p> <p>La pression de rupture du manostat est trop élevée.</p>	<p>Mettez la manette On/Auto/Off à la position d'arrêt « Off ».</p> <p>Si l'appareil ne s'arrête pas, adressez-vous à un technicien qualifié.</p> <p>Adressez-vous à un technicien qualifié.</p>
Fuite d'air aux raccords.	Les raccords des tubes ne sont pas assez serrés.	Resserrez les raccords où vous entendez l'air s'échapper. Vérifiez les raccords à l'aide d'une solution d'eau savonneuse. <b>ÉVITEZ DE TROP SERRER.</b>
Fuite d'air à la soupape de retenue ou à l'intérieur de celle-ci.	Le siège de la soupape de retenue est endommagé.	Une soupape de retenue défectueuse produit une fuite d'air constante au niveau de la soupape de décharge de pression lorsqu'il existe une pression dans le réservoir et que le compresseur est hors tension. Remplacez la soupape de retenue. Voir « Remplacement ou nettoyage de la soupape de retenue » de la section « Utilisation ».
Fuite d'air à la soupape de décharge du manostat.	Soupape de décharge du manostat défectueuse.	Adressez-vous à un technicien qualifié.
Fuite d'air du réservoir ou aux soudures du réservoir.	Réservoir d'air défectueux.	<p>Le réservoir doit être remplacé. Ne réparez pas la fuite.</p> <p style="text-align: center;"><b>⚠ AVERTISSEMENT</b></p> <p><b>Évitez de percer, de souder ou de modifier le réservoir d'air de quelque façon. Celui-ci risquerait de rompre ou d'exploser.</b></p>
Fuite d'air entre la tête et la plaque de la soupape.	Fuite au joint.	Adressez-vous à un technicien qualifié.

PROBLÈME	CAUSE	CORRECTION
Le relevé de pression indiqué sur le manomètre réglé (si fourni) chute lorsqu'un accessoire est utilisé.	Il est normal qu'une certaine chute de pression ait lieu.	S'il y a une chute excessive de pression lorsqu'un accessoire est utilisé, ajustez le régulateur en suivant les instructions de la section « Utilisation ». <b>REMARQUE</b> : Réglez la pression régularisée dans des conditions de débit (pendant que l'accessoire est utilisé).
Fuite d'air au niveau de la soupape de sûreté.	Défaut possible de la soupape de sûreté.	Actionnez la soupape de sûreté manuellement en tirant sur l'anneau. Si la soupape fuit toujours, remplacez-la.
Le compresseur ne produit pas assez d'air pour faire fonctionner les accessoires.	Usage d'air prolongé ou excessif.  Le compresseur n'est pas assez puissant pour les exigences en air.  Trou dans le boyau.  Soupape de retenue obstruée.  Fuites d'air.  Filtre d'admission d'air obstrué.  Courroie desserrée.	Réduisez l'usage d'air.  Vérifiez l'exigence en air des accessoires. Si elle est supérieure à la valeur en $\text{pi}^3/\text{min}$ ou à la pression fournie par votre compresseur d'air, vous avez besoin d'un compresseur plus puissant.  Vérifiez et remplacez-le au besoin.  Retirez et nettoyez la soupape ou remplacez-la.  Resserrez les raccords.  Nettoyez ou remplacez le filtre d'admission d'air. N'utilisez pas le compresseur d'air une fois le filtre enlevé. Voir le paragraphe « Filtre d'air » de la section « Entretien ».  Desserrez l'écrou à oreilles et resserrez-le ensuite jusqu'à ce qu'il touche la rondelle en ajoutant ensuite un tour supplémentaire.
Fuite d'air continue au bouton du régulateur.	Régulateur endommagé.	Remplacez le régulateur.
Le régulateur ne réussit pas à fermer la sortie d'air.	Régulateur endommagé.	Remplacez le régulateur.

PROBLÈME	CAUSE	CORRECTION
<p>Le moteur ne tourne pas.</p>	<p>Le protecteur contre la surcharge du moteur a été déclenché.</p> <p>La pression du réservoir excède la « pression d'amorçage » du manostat.</p> <p>Soupape de retenue coincée en position ouverte.</p> <p>Connexions électriques desserrées.</p> <p>Possibilité de défectuosité du moteur ou du condensateur de démarrage.</p> <p>Peinture vaporisée sur les pièces internes du moteur.</p> <p>La soupape de décharge de pression du manostat n'a pas déchargé la pression des têtes.</p> <p>Fusible sauté, disjoncteur déclenché.</p>	<p>Laissez le moteur refroidir et le protecteur de surcharge se réinitialisera automatiquement.</p> <p>Le moteur démarrera automatiquement une fois que la pression du réservoir tombe à un niveau inférieur à la « pression d'amorçage » du manostat.</p> <p>Retirez et nettoyez la soupape ou remplacez-la.</p> <p>Vérifiez les connexions des fils dans le manostat et dans la boîte de raccordement.</p> <p>Adressez-vous à un technicien qualifié.</p> <p>Adressez-vous à un technicien qualifié. N'utilisez pas le compresseur d'air dans l'aire de vaporisation de peinture. Voir l'avertissement au sujet des vapeurs inflammables.</p> <p>Purgez la ligne en mettant le levier du manostat en position d'arrêt « Off ». Si la soupape ne s'ouvre pas, remplacez-la.</p> <ol style="list-style-type: none"> <li>1. Vérifiez la boîte à fusibles pour y trouver le fusible sauté et, le cas échéant, remplacez-le. Réinitialisez le disjoncteur. N'utilisez pas de fusible ou de disjoncteur dont la puissance nominale excède celle précisée pour ce circuit de dérivation particulier.</li> <li>2. Vérifiez si le fusible est du type approprié. Vous devriez utiliser un fusible temporisé.</li> <li>3. Assurez-vous qu'il n'y a aucune situation de basse tension et assurez-vous d'utiliser une rallonge appropriée.</li> <li>4. Débranchez tout autre appareil électrique du circuit ou utilisez le compresseur sur son propre circuit de dérivation.</li> </ol>

<b>PROBLÈME</b>	<b>CAUSE</b>	<b>CORRECTION</b>
Bruit de cliquetis	<p>Problème possible de la soupape de sûreté.</p> <p>Soupape de retenue défectueuse.</p> <p>Poulie desserrée.</p> <p>Volant-moteur desserré.</p> <p>Vis de montage du compresseur desserrés.</p> <p>Courroie desserrée.</p> <p>Accumulation de carbone dans la pompe.</p> <p>Courroie trop serrée.</p>	<p>Opérez la soupape de sûreté manuellement en tirant sur l'anneau. Si la soupape fuit toujours, remplacez-la.</p> <p>Retirez et nettoyez la soupape ou remplacez-la.</p> <p>Resserrez la vis de fixation de la poulie. Consultez le guide des pièces pour connaître le couple de serrage spécifié.</p> <p>Resserrez la vis du volant-moteur. Consultez le guide des pièces pour connaître le couple de serrage spécifié.</p> <p>Resserrez les vis de montage du compresseur. Consultez le guide des pièces pour connaître le couple de serrage spécifié.</p> <p>Desserrez l'écrou à oreilles et resserrez-le ensuite jusqu'à ce qu'il touche la rondelle en ajoutant ensuite un tour supplémentaire.</p> <p>Adressez-vous à un technicien qualifié.</p> <p>Desserrez l'écrou à oreilles et resserrez-le ensuite jusqu'à ce qu'il touche la rondelle en ajoutant ensuite un tour supplémentaire.</p>
Usure excessive de la courroie.	<p>Courroie desserrée.</p> <p>Courroie trop serrée.</p> <p>Poulie desserrée.</p> <p>Poulie mal alignée.</p>	<p>Desserrez l'écrou à oreilles et resserrez-le ensuite jusqu'à ce qu'il touche la rondelle en ajoutant ensuite un tour supplémentaire.</p> <p>Desserrez l'écrou à oreilles et resserrez-le ensuite jusqu'à ce qu'il touche la rondelle en ajoutant ensuite un tour supplémentaire.</p> <p>Adressez-vous à un technicien qualifié.</p> <p>Voir le paragraphe « Alignement de la poulie et du volant-moteur » de la section « Entretien ».</p>
Sifflement.	<p>La pompe du compresseur manque d'huile.</p> <p>Courroie desserrée.</p>	<p>Voir le paragraphe sur la vérification de l'huile de la section « Entretien ».</p> <p>Desserrez l'écrou à oreilles et resserrez-le ensuite jusqu'à ce qu'il touche la rondelle en ajoutant ensuite un tour supplémentaire.</p>



# NOTES

# NOTES

# NOTES

# GARANTIE LIMITÉE

**DeVilbiss Air Power** Company garantit à l'acheteur original, qui utilise le produit comme bien de consommation (utilisé à des fins personnelles, résidentielles ou domestiques) que tous les produits couverts par cette garantie sont exempts de défauts de matériaux et de fabrication pour une période d'un an à partir de la date d'achat. Tous les produits couverts par cette garantie limitée qui sont utilisés à des fins commerciales (c.-à-d. produisant un revenu) sont exempts de défauts de matériaux et de fabrication pour une période de 90 jours à partir de la date d'achat. Les produits couverts par cette garantie comprennent les compresseurs d'air, les outils pneumatiques, les pièces de rechange, les laveuses à pression et les génératrices.

**DeVilbiss Air Power** Company réparera ou remplacera, à sa discrétion, les produits ou composants s'étant avérés défectueux dans les limites de la période de garantie. Les services seront effectués en respectant l'ordre normal des travaux, lors d'une journée ouvrable, aux installations du Centre de service après-vente et selon la disponibilité des pièces de rechange nécessaires. Toute décision prise par **DeVilbiss Air Power** Company en ce qui concerne cette garantie limitée est finale.

Cette garantie vous donne certains droits particuliers. Il se peut que vous ayez d'autres droits, variant d'une province à l'autre et d'un état à l'autre.

## RESPONSABILITÉ DE L'ACHETEUR D'ORIGINE (utilisateur initial) :

- Pour faire une réclamation de garantie pour ce produit, NE retourner PAS le produit au détaillant. Le produit doit être évalué par le personnel d'un Centre de service après-vente agréé. Pour connaître l'emplacement du Centre de service après-vente agréé le plus près de chez vous, composez le 1-800-888-2468, poste 2, 24 heures par jour, 7 jours par semaine ou visitez notre site Web à [www.devap.com](http://www.devap.com).
- Conservez le reçu de caisse original comme preuve d'achat pour toute réparation sous garantie.
- Appliquez tous soins raisonnables lors de l'utilisation et de l'entretien du produit, conformément aux recommandations dans le ou les guide(s) de l'utilisateur.
- Livrez ou expédiez le produit au Centre de service après-vente agréé le plus proche. Le fret doit, le cas échéant, être acquitté par l'acheteur.
- Les compresseurs d'air à réservoir de 227 et 303 litres (60 et 80 gallons) seront inspectés sur les lieux de leur installation. Veuillez communiquer avec le Centre de service après-vente agréé le plus proche offrant le service sur place, pour faire les arrangements nécessaires dans un tel cas.
- Tout acheteur qui n'est pas satisfait de l'intervention du Centre de service après-vente agréé est prié de communiquer directement avec **DeVilbiss Air Power** Company.

## CETTE GARANTIE NE COUVRE PAS CE QUI SUIT :

- Marchandise remise à neuf, utilisée comme équipement de location ou modèles de salon ou d'exposition.
- Marchandise ayant cessé de fonctionner en raison d'usure normale, d'usage abusif\*, d'exposition au froid, à la chaleur, à la pluie, à l'humidité excessive ou au gel, d'usage de produits chimiques non appropriés, de négligence, d'accidents, de tout manquement à observer les directives d'utilisation du produit figurant dans le ou les guide(s) de l'utilisateur fournis avec le produit, d'un entretien non approprié, de l'utilisation d'accessoires ou de pièces non recommandées par **DeVilbiss Air Power** Company, ou de réparations ou de modifications non approuvées.  
\* Un compresseur d'air pompant durant plus de 50% de la durée d'une heure sera considéré comme ayant subi un usage abusif puisque sa capacité est inférieure à la demande d'air exigée.
- Frais de réparation et de transport de marchandise non reconnue comme étant défectueuse.
- Coûts associés à l'assemblage, l'ajout nécessaire d'huile, les réglages ou autres frais d'installation et de mise en marche.
- Pièces ou accessoires consommables, fournis avec le produit, et qui deviennent inutilisables ou inopérants après une période raisonnable d'utilisation, y compris, mais sans être limités aux disques ou tampons de ponçage, lames de scie et de ciseaux, pierres meulières, ressorts, burins, buses, joints toriques, gicleurs d'air, rondelles et accessoires similaires.
- Marchandise vendue par **DeVilbiss Air Power** Company mais fabriquée par et identifiée comme étant le produit d'une autre compagnie. Dans ce cas, la garantie du fabricant du produit s'applique, si une telle garantie est offerte.
- **TOUTE PERTE, TOUT DOMMAGE DIRECT OU INDIRECT OU TOUT FRAIS POUVANT RÉSULTER D'UN DÉFAUT QUELCONQUE, D'UNE DÉFAILLANCE OU D'UN MAUVAIS FONCTIONNEMENT DU PRODUIT.** Certaines provinces et certains états ne permettent pas l'exclusion ni la limitation des dommages directs ou indirects. Par conséquent, il se peut que les exclusions ou limitations mentionnées ci-dessus ne s'appliquent pas dans votre cas.
- **TOUTES GARANTIES IMPLICITES, Y COMPRIS CELLES PORTANT SUR LA VALEUR MARCHANDE ET L'APPLICATION DU PRODUIT POUR UNE UTILISATION PARTICULIÈRE, SONT LIMITÉES À UN AN À COMPTER DE LA DATE D'ACHAT D'ORIGINE.** Certaines provinces et certains états ne permettent pas la limitation de la période d'une garantie implicite. Par conséquent, il se peut que les limitations mentionnées ci-dessus ne s'appliquent pas dans votre cas.



213 Industrial Drive • Jackson, TN 38301-9615  
Telephone: 1-800-888-2468 , Ext. 2  
FAX: 1-800-888-9036