

# OWNERS MANUAL FOR PERMANENTLY LUBRICATED AIR COMPRESSOR

(For Home Use Only)

## MODEL NO. **FA125** **FAC125**

### SPECIFICATION CHART

MODEL NO.	FA125	FAC125
Horsepower	1	-----
SCFM @ 40 psig	3.7	3.7
SCFM @ 90 psig	2.7	2.7
Cut-In	100 PSI	100 PSI
Cut-Out	125 PSI	125 PSI
Bore	1 3/4"	1 3/4"
Stroke	1 1/4"	1 1/4"
Voltage/Hertz/ Phase	115/60/1	115/60/1
Minimum Branch Circuit Requirement	15 AMPS	15 AMPS
*Fuse Type	Quick Acting	Quick Acting
Amperage at Max. Load	10 AMPS	10 AMPS
Tank Size	2.5 Gallon	2.5 Gallon

\*A circuit breaker is preferred. Use only a fuse or circuit breaker that is the same rating as the branch circuit the air compressor is operated on. If the air compressor is connected to a circuit protected by fuses, use quick acting fuses.

### TABLE OF CONTENTS

SAFETY GUIDELINES .....	1
WARRANTY .....	2
WARNING CHART .....	3-4
GLOSSARY .....	5
DUTY CYCLE .....	5
STORAGE .....	5
DESCRIPTION OF OPERATION .....	6
INSTALLATION AND BREAK-IN PROCEDURES .....	6-7
Location of Air Compressor .....	6
Extension Cords .....	6
Voltage and Circuit Protection .....	6
Grounding Instructions .....	7
Additional Regulators and Controls .....	7
Break-In Procedures .....	7
OPERATING PROCEDURES .....	8
TROUBLESHOOTING GUIDE .....	9-10
COMPRESSOR PARTS LIST .....	11

### SAFETY GUIDELINES - DEFINITIONS

This manual contains information that is important for you to know and understand. This information relates to protecting **YOUR SAFETY** and **PREVENTING EQUIPMENT PROBLEMS**. To help you recognize this information, we use the symbols to the right. Please read the manual and pay attention to these sections.

#### ▲ DANGER

**URGENT SAFETY INFORMATION - A HAZARD THAT WILL CAUSE SERIOUS INJURY OR LOSS OF LIFE.**

#### ▲ CAUTION

Information for preventing damage to equipment.

#### ▲ WARNING

**IMPORTANT SAFETY INFORMATION - A HAZARD THAT MIGHT CAUSE SERIOUS INJURY OR LOSS OF LIFE.**

#### NOTE

Information that you should pay special attention to.

Call our **Toll Free Number 1-800-888-2468, Ext 2, then 1**, to obtain the location of the nearest Authorized Service Center for ordering repair parts and for warranty repairs.

When ordering repair parts from your local Authorized Service Center, always give the following information:

- Model number of your compressor
- Part number and description of the item you wish to purchase

## **LIMITED WARRANTY ONE YEAR FROM DATE OF PURCHASE**

*All merchandise manufactured by DeVilbiss Air Power Company/ExCell Manufacturing is warranted to be free of defects in workmanship and material which occur during the first year from the date of purchase by the original purchaser (initial user). Products covered under this warranty include: air compressors, \*air tools, accessories, service parts, pressure washers, and generators used in consumer applications (i.e., personal residential household usage only).*

*Air compressors, \*air tools, accessories, service parts, pressure washers, and generators used in commercial applications (income producing) are covered by a 90 day warranty.*

*DeVilbiss Air Power/ExCell Manufacturing will repair or replace, at DeVilbiss/ExCell's option, products or components which have failed within the warranty period. Repair or replacement, and service calls on 60 and 80 gallon air compressors, will be handled by Authorized Warranty Service Centers and will be scheduled and serviced according to the normal work flow and business hours at the service center location, and depending on the availability of replacement parts.*

*All decisions of DeVilbiss Air Power Company/ExCell Manufacturing with regard to this policy shall be final.*

*This warranty gives you specific legal rights, and you may also have other rights which vary from state to state.*

### **RESPONSIBILITY OF ORIGINAL PURCHASER (Initial User):**

- Retain original cash register sales receipt as proof of purchase for warranty work.
- Use reasonable care in the operation and maintenance of the product as described in the Owners Manual(s).
- Deliver or ship the product to the nearest DeVilbiss Air Power/ExCell Manufacturing Authorized Warranty Service Center. Freight costs, if any, must be paid by the purchaser.
- Air compressors with 60 and 80 gallon tanks only will be inspected at the site of installation. Contact the nearest Authorized Warranty Service Center, that provides on-site service calls, for service call arrangement.
- If the purchaser does not receive satisfactory results from the Authorized Warranty Service Center, the purchaser should contact DeVilbiss Air Power Company/ExCell Manufacturing.

### **THIS WARRANTY DOES NOT COVER:**

- Merchandise sold as reconditioned, floor models and/or display models. Any damaged or incomplete equipment sold "as is".
- Merchandise used as "rental" equipment.
- Merchandise that has become inoperative because of ordinary wear, misuse, freeze damage, use of improper chemicals, negligence, accident, improper and/or unauthorized repair or alterations including failure to operate the product in accordance with the instructions provided in the Owners Manual (s) supplied with the product.  
\*Air Tools: O-Rings and driver blades are considered ordinary wear parts, therefore, they are warranted for a period of 45 days from the date of purchase.
- An air compressor that pumps air more than 50% during a one hour period is considered misuse because the air compressor is undersized for the required air demand. Maximum compressor pumping time per hour is 30 minutes.
- Merchandise sold by DeVilbiss Air Power/ExCell Manufacturing which has been manufactured by and identified as the product of another company. The product manufacturer's warranty will apply.
- Repair and transportation costs of merchandise determined not to be defective.
- Cost associated with assembly, required oil, adjustments or other installation and start-up cost.
- ANY INCIDENTAL, INDIRECT OR CONSEQUENTIAL LOSS, DAMAGE, OR EXPENSE THAT MAY RESULT FROM ANY DEFECT, FAILURE OR MALFUNCTION OF THE PRODUCT.** Some states do not allow the exclusion or limitation of incidental or consequential damages, so the above limitation or exclusion may not apply to you.
- IMPLIED WARRANTIES, INCLUDING THOSE OF MERCHANTABILITY AND FITNESS FOR A PARTICULAR PURPOSE, ARE LIMITED TO ONE YEAR FROM THE DATE OF ORIGINAL PURCHASE.** Some states do not allow limitations on how long an implied warranty lasts, so the above limitations may not apply to you.



213 Industrial Drive • Jackson, TN 38301-9615  
Telephone: 1-800-888-2468, Ext. 2  
FAX: 1-800-888-9036

Form: SP-100-F - 10/28/97

# IMPORTANT SAFETY INSTRUCTIONS



• SAVE THESE INSTRUCTIONS •







## ⚠ WARNING

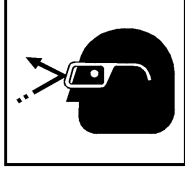

IMPROPER OPERATION OR MAINTENANCE OF THIS PRODUCT COULD RESULT IN SERIOUS INJURY AND PROPERTY DAMAGE. READ AND UNDERSTAND ALL WARNINGS AND OPERATING INSTRUCTIONS BEFORE USING THIS EQUIPMENT.

HAZARD	WHAT CAN HAPPEN	HOW TO PREVENT IT
<p><b>RISK OF BURSTING</b></p> 	<p><b><u>AIR TANK</u></b></p> <p><b><u>THE FOLLOWING CONDITIONS COULD LEAD TO A WEAKENING OF THE TANK, AND RESULT IN A VIOLENT TANK EXPLOSION:</u></b></p> <ol style="list-style-type: none"> <li><b><u>1. FAILURE TO PROPERLY DRAIN CONDENSED WATER FROM THE TANK, CAUSING RUST AND THINNING OF THE STEEL TANK.</u></b></li> <li><b><u>2. MODIFICATIONS OR ATTEMPTED REPAIRS TO THE TANK.</u></b></li> <li><b><u>3. UNAUTHORIZED MODIFICATIONS TO THE PRESSURE SWITCH, SAFETY VALVE, OR ANY OTHER COMPONENTS WHICH CONTROL TANK PRESSURE.</u></b></li> </ol> <p><b><u>ATTACHMENTS &amp; ACCESSORIES</u></b></p> <p><b><u>EXCEEDING THE PRESSURE RATING OF AIR TOOLS, SPRAY GUNS, AIR OPERATED ACCESSORIES, TIRES AND OTHER INFLATABLES CAN CAUSE THEM TO EXPLODE OR FLY APART, AND COULD RESULT IN SERIOUS INJURY.</u></b></p>	<p><b><u>DRAIN TANK DAILY OR AFTER EACH USE.</u></b> IF TANK DEVELOPS A LEAK, REPLACE IT IMMEDIATELY WITH A NEW TANK OR NEW COMPRESSOR OUTFIT.</p> <p><b><u>NEVER DRILL INTO, WELD, OR MAKE ANY MODIFICATIONS TO THE TANK OR ITS ATTACHMENTS.</u></b></p> <p>THE TANK IS DESIGNED TO WITHSTAND SPECIFIC OPERATING PRESSURES. <b><u>NEVER MAKE ADJUSTMENTS OR PARTS SUBSTITUTIONS TO ALTER THE FACTORY SET OPERATING PRESSURES.</u></b></p> <p>FOLLOW THE EQUIPMENT MANUFACTURERS RECOMMENDATION AND NEVER EXCEED THE MAXIMUM ALLOWABLE PRESSURE RATING OF ATTACHMENTS. <b><u>NEVER USE COMPRESSOR TO INFLATE SMALL LOW-PRESSURE OBJECTS SUCH AS CHILDREN'S TOYS, FOOTBALLS, BASKETBALLS, ETC.</u></b></p>
<p><b>RISK OF EXPLOSION OR FIRE</b></p>  	<p><b><u>IT IS NORMAL FOR ELECTRICAL CONTACTS WITHIN THE MOTOR AND PRESSURE SWITCH TO SPARK.</u></b></p> <p><b><u>IF ELECTRICAL SPARKS FROM COMPRESSOR COME INTO CONTACT WITH FLAMMABLE VAPORS, THEY MAY IGNITE, CAUSING FIRE OR EXPLOSION.</u></b></p> <p><b><u>RESTRICTING ANY OF THE COMPRESSOR VENTILATION OPENINGS WILL CAUSE SERIOUS OVERHEATING AND COULD CAUSE FIRE.</u></b></p>	<p>ALWAYS <b><u>OPERATE THE COMPRESSOR IN A WELL VENTILATED AREA FREE OF COMBUSTIBLE MATERIALS, GASOLINE OR SOLVENT VAPORS.</u></b></p> <p>IF SPRAYING FLAMMABLE MATERIALS, <b><u>LOCATE COMPRESSOR AT LEAST 20 FEET AWAY FROM SPRAY AREA.</u></b> AN ADDITIONAL LENGTH OF HOSE MAY BE REQUIRED.</p> <p><b><u>STORE FLAMMABLE MATERIALS IN A SECURE LOCATION AWAY FROM COMPRESSOR.</u></b></p> <p><b><u>NEVER PLACE OBJECTS AGAINST OR ON TOP OF COMPRESSOR. OPERATE COMPRESSOR IN AN OPEN AREA AT LEAST 12 INCHES AWAY FROM ANY WALL OR OBSTRUCTION THAT WOULD RESTRICT THE FLOW OF FRESH AIR TO THE VENTILATION OPENINGS.</u></b></p>
<p><b>RISK OF ELECTRICAL SHOCK</b></p> 	<p><b><u>YOUR AIR COMPRESSOR IS POWERED BY ELECTRICITY. LIKE ANY OTHER ELECTRICALLY POWERED DEVICE, IF IT IS NOT USED PROPERLY IT MAY CAUSE ELECTRIC SHOCK.</u></b></p>	<p>NEVER OPERATE THE COMPRESSOR OUTDOORS WHEN IT IS RAINING OR IN WET CONDITIONS.</p> <p><b><u>NEVER OPERATE COMPRESSOR WITH COVER COMPONENTS REMOVED OR DAMAGED.</u></b></p>

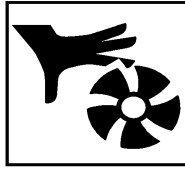
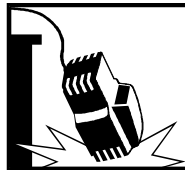
CONTINUE NEXT PAGE ➡

HAZARD	WHAT CAN HAPPEN	HOW TO PREVENT IT
<p><b>RISK OF ELECTRICAL SHOCK</b></p> 	<p><b>REPAIRS ATTEMPTED BY UNQUALIFIED PERSONNEL CAN RESULT IN SERIOUS INJURY OR DEATH BY ELECTROCUTION.</b></p> <p>ELECTRICAL GROUNDING: <b>FAILURE TO PROVIDE ADEQUATE GROUNDING TO THIS PRODUCT COULD RESULT IN SERIOUS INJURY OR DEATH FROM ELECTROCUTION.</b> SEE GROUNDING INSTRUCTIONS.</p>	<p>ANY <b>ELECTRICAL WIRING OR REPAIRS</b> REQUIRE ON THIS PRODUCT <b>SHOULD BE PERFORMED BY AUTHORIZED SERVICE CENTER PERSONNEL</b> IN ACCORDANCE WITH NATIONAL AND LOCAL ELECTRICAL CODES.</p> <p><b>MAKE CERTAIN THAT THE ELECTRICAL CIRCUIT</b> TO WHICH THE COMPRESSOR IS CONNECTED <b>PROVIDES PROPER ELECTRICAL GROUNDING, CORRECT VOLTAGE AND ADEQUATE FUSE PROTECTION.</b></p>
<p><b>RISK FROM FLYING OBJECTS</b></p> 	<p>THE <b>COMPRESSED AIR</b> STREAM CAN CAUSE <b>SOFT TISSUE DAMAGE</b> TO EXPOSED SKIN <b>AND CAN PROPEL</b> DIRT, CHIPS, <b>LOOSE PARTICLES</b> AND SMALL OBJECTS AT <b>HIGH SPEED</b>, RESULTING IN PROPERTY DAMAGE OR PERSONAL INJURY.</p>	<p><b>ALWAYS WEAR ANSI Z87.1 APPROVED SAFETY GLASSES WITH SIDE SHIELDS</b> WHEN USING THE COMPRESSOR.</p> <p><b>NEVER POINT ANY NOZZLE OR SPRAYER TOWARD ANY PART OF THE BODY OR AT OTHER PEOPLE OR ANIMALS.</b></p>
<p><b>RISK TO BREATHING</b></p> 	<p>THE <b>COMPRESSED AIR</b> FROM YOUR COMPRESSOR <b>IS NOT SAFE FOR BREATHING!</b> THE AIR STREAM MAY CONTAIN CARBON MONOXIDE, TOXIC VAPORS OR SOLID PARTICLES.</p> <p><b>SPRAYED MATERIALS</b> SUCH AS PAINT, PAINT SOLVENTS, PAINT REMOVER, INSECTICIDES, WEED KILLERS, ETC.. <b>CONTAIN HARMFUL VAPORS</b> AND POISONS.</p>	<p><b>NEVER INHALE AIR FROM THE COMPRESSOR</b> EITHER DIRECTLY OR FROM A BREATHING DEVICE CONNECTED TO THE COMPRESSOR.</p> <p><b>WORK IN AN AREA WITH GOOD CROSS-VENTILATION.</b> READ AND <b>FOLLOW THE SAFETY INSTRUCTIONS</b> PROVIDED ON THE LABEL OR SAFETY DATA SHEETS <b>FOR THE MATERIAL YOU ARE SPRAYING.</b> <b>USE A NIOSH/MSHA APPROVED RESPIRATOR</b> DESIGNED FOR USE WITH YOUR SPECIFIC APPLICATION.</p>
<p><b>RISK FROM MOVING PARTS</b></p>  	<p><b>MOVING PARTS CAN CAUSE SERIOUS INJURY</b> OR DAMAGE IF THEY COME INTO CONTACT WITH YOU OR YOUR CLOTHING.</p> <p><b>ATTEMPTING TO OPERATE OR REPAIR COMPRESSOR WITH PROTECTIVE SHROUDS REMOVED CAN EXPOSE YOU TO MOVING PARTS AND ELECTRICAL SHOCK.</b></p> <p>A PORTABLE <b>COMPRESSOR CAN FALL</b> FROM A TABLE, WORKBENCH OR ROOF <b>CAUSING DAMAGE TO THE COMPRESSOR WHICH COULD EXPOSE YOU TO HAZARDOUS MOVING OR ELECTRICAL PARTS.</b></p> <p>THE <b>COMPRESSOR CYCLES AUTOMATICALLY WHEN THE PRESSURE SWITCH IS IN THE ON/AUTO POSITION.</b></p>	<p><b>DO NOT REMOVE THE PROTECTIVE COVERS</b> FROM THIS PRODUCT. <b>NEVER OPERATE THE COMPRESSOR WITH GUARDS</b> OR COVERS WHICH ARE DAMAGED OR <b>REMOVED.</b></p> <p>ANY <b>REPAIRS</b> REQUIRED ON THIS <b>PRODUCT SHOULD BE PERFORMED BY AUTHORIZED SERVICE CENTER PERSONNEL.</b></p> <p>ALWAYS <b>OPERATE COMPRESSOR IN A STABLE SECURE POSITION</b> TO PREVENT ACCIDENTAL MOVEMENT OF THE UNIT. <b>NEVER OPERATE COMPRESSOR ON A ROOF OR OTHER ELEVATED POSITION.</b> <b>USE ADDITIONAL AIR HOSE TO REACH HIGH LOCATIONS.</b></p> <p>ALWAYS <b>TURN OFF THE COMPRESSOR, BLEED PRESSURE FROM THE AIR HOSE AND TANK UNPLUG FROM ELECTRICAL OUTLET BEFORE PERFORMING MAINTENANCE OR ATTACHING TOOLS AND ACCESSORIES.</b></p>
<p><b>RISK OF BURNS</b></p> 	<p><b>TOUCHING EXPOSED METAL</b> SUCH AS THE COMPRESSOR HEAD OR OUTLET TUBE <b>CAN RESULT IN SERIOUS BURNS.</b></p>	<p><b>NEVER TOUCH ANY EXPOSED METAL PARTS ON COMPRESSOR</b> DURING OR IMMEDIATELY AFTER OPERATION. <b>COMPRESSOR WILL REMAIN HOT</b> FOR SEVERAL MINUTES AFTER OPERATION.</p>

# GLOSSARY

---

**SCFM or CFM:** Standard Cubic Feet per Minute; a unit of measurement of air delivery.

**PSIG or PSI:** Pounds per square inch gauge.

**CUT-IN PRESSURE:** While the motor is off, air tank pressure drops as you continue to use your accessory. When the tank pressure drops to approximately 100 PSI the motor will restart automatically. The low pressure at

which the motor automatically re-starts is called "cut-in pressure."

**CUT-OUT PRESSURE:** When you turn on your air compressor and it begins to run, air pressure in the air tank begins to build. It builds to approximately 125 PSI before the motor automatically shuts off. The high pressure at which the motor shuts off is called "cut-out pressure."

# DUTY CYCLE

---

All DeVilbiss Air Power manufactured air compressors should be operated on not more than a 50% duty cycle. This means an air compressor that pumps air more than

50% of one hour is considered misuse, because the air compressor is undersized for the required air demand. Maximum compressor pumping time per hour is 30 minutes.

# STORAGE

---

*When you have finished using the air compressor:*

1. Set the "ON/OFF" switch to "OFF" and unplug the cord.
2. Review the "Operating Procedures" section (page 8). Be sure to drain the water from the air tank.
3. Protect the electrical cord and air hose from damage by winding them loosely around the air compressor.
4. Store the air compressor in a clean and dry location.

# DESCRIPTION OF OPERATION

---

**Air Compressor Pump:** To compress air, the piston moves up and down in the cylinder. On the downstroke, air is drawn in through the intake valves. The exhaust valves remain closed. On the upstroke of the piston, air is compressed. The intake valves close and compressed air is forced out through the exhaust valves, through the outlet tube, through the check valve and into the air tank. Working air is not available until the compressor has raised the tank pressure above that required at the air outlet.

**Check Valve:** When the air compressor is operating, the check valve is “open”, allowing compressed air to enter the air tank. When the air compressor reaches “cut-out” pressure, the check valve “closes”, allowing air pressure to remain inside the air tank.

**Pressure Switch:** The pressure switch automatically starts the motor when the tank pressure drops below the factory set “cut-in” pressure. It stops the motor when the air tank pressure reaches the factory set “cut-out” pressure.

**Regulator:** The air pressure coming from the air tank is controlled by the regulator. Turn the regulator knob clockwise to increase pressure and counterclockwise to decrease pressure. To avoid minor readjustment after making a change in pressure setting, always approach the desired pressure from a lower pressure. When reducing from a higher to a lower setting, first reduce to pressure less than that desired, then bring it up to the desired pressure.

Depending on the air requirements of each particular accessory, the outlet regulated air pressure may have to be adjusted while operating the accessory.

**Outlet Pressure Gauge:** The outlet pressure gauge indicates the air pressure available at the outlet side of the regulator. This pressure is controlled by the regulator and is always less or equal to the tank pressure. See “Operating Procedures”.

**Tank Pressure Gauge:** The tank pressure gauge indicates the reserve air pressure in the tank.

**Cooling System:** This compressor contains an advanced design cooling system. At the heart of this cooling system is an engineered fan. It is perfectly normal for this fan to blow air through the vent holes in large amounts. You know that the cooling system is working when air is being expelled.

**Air Intake Filter:** This unit requires no air filter due to the unique design of the air intake system.

**Drain Valve:** The drain valve is located at the base of the air tank and is used to drain condensation at the end of each use.

**On/Auto-Off Switch:** Turn this switch ON to provide automatic power to the pressure switch and OFF to remove power at the end of each use.

# INSTALLATION AND BREAK-IN PROCEDURES

---

## Location of the Air Compressor

Your compressor comes to you completely assembled and ready for use. Operate the air compressor in a dry, clean, cool and well ventilated area. The air compressor pump and case are designed to allow for proper cooling. Clean or blow off dust or dirt that collects on the air compressor. A clean air compressor runs cooler and provides longer service. The ventilation openings on your air compressor are necessary to maintain proper operating temperature. Do not place rags or other containers on or near these openings.

## Voltage and Circuit Protection

See front cover.

## Extension Cords

Use extra air hose instead of an extension cord to avoid voltage drop and power loss to the motor.

If an extension cord must be used, be sure it is:

- a 3-wire extension cord that has a 3-blade grounding plug, and a 3-slot receptacle that will accept the plug on the compressor.
- in good condition.
- no longer than 50 feet.
- 14 gauge (AWG) or larger. (Wire size increases as gauge number decreases.) 12 AWG, 10 AWG and 8 AWG may also be used. DO NOT USE 16 OR 18 AWG.

# INSTALLATION AND BREAK-IN PROCEDURES

## GROUNDING INSTRUCTIONS

### **⚠ DANGER**

**RISK OF ELECTRICAL SHOCK! IN THE EVENT OF A SHORT CIRCUIT, GROUNDING REDUCES THE RISK OF SHOCK BY PROVIDING AN ESCAPE WIRE FOR THE ELECTRIC CURRENT. THIS AIR COMPRESSOR MUST BE PROPERLY GROUNDED.**

The air compressor is equipped with a cord having a grounded wire with an appropriate grounding plug. The plug must be used with an outlet that has been installed and grounded in accordance with all local codes and ordinances. The outlet must have the same configuration as the plug. See illustration. **DO NOT USE AN ADAPTER.**

Inspect the plug and cord before each use. Do not use if there are signs of damage.

### **⚠ DANGER**

**IMPROPER GROUNDING CAN RESULT IN ELECTRICAL SHOCK.**

Do not modify the plug that has been provided. If it does not fit the available outlet, the correct outlet should be installed by a qualified electrician.

If repairing or replacing cord or plug, the grounding wire must be kept separate from the current-carrying wires. Never connect the grounding wire to a flat blade plug terminal. The grounding wire has insulation with an outer surface that is green - with or without yellow stripes.

If these grounding instructions are not completely understood, or if in doubt as to whether the compressor is properly grounded, have the installation checked by a qualified electrician.

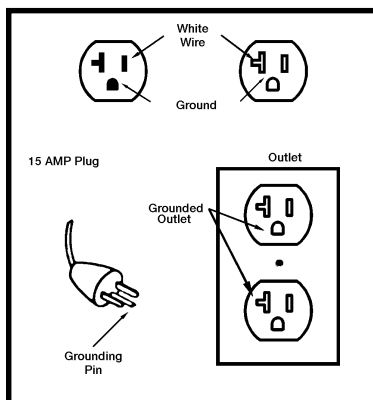

## Additional Regulators and Controls

Since the air tank pressure is usually greater than that which is needed, a regulator is employed to control the air pressure ahead of any individual air driven device.

Separate air transformers which combine the function of air regulation, moisture and dirt removal should be used where applicable.

## Break-in Procedures

### **⚠ CAUTION**

**Serious damage may result if the following break-in instructions are not closely followed.**

This procedure is required:

1. Before the air compressor is put into service.
2. When the check valve is replaced.
  - a. Set the pressure switch lever to the "OFF" position.
  - b. Plug the power cord into the correct branch circuit receptacle.
  - c. Turn the regulator clockwise, opening it fully, to prevent air pressure build-up in the tank.
  - d. Move the pressure switch lever to "ON/AUTO". The compressor will start.
  - e. Run the compressor for 15 minutes. Make sure the regulator is open and there is no tank pressure build-up.
  - f. After 15 minutes, close the regulator by turning knob counterclockwise. The air receiver will fill to cut-out pressure and the motor will stop. The compressor is now ready for use.

# OPERATING PROCEDURES

---

1. Before attaching air hose or accessories, make sure the OFF/AUTO lever is set to "OFF" and the air regulator or shut-off valve is closed.
2. Attach hose and accessories.

## **WARNING**

**TOO MUCH AIR PRESSURE CAUSES A HAZARDOUS RISK OF BURSTING. CHECK THE MANUFACTURER'S MAXIMUM PRESSURE RATING FOR AIR TOOLS AND ACCESSORIES. THE REGULATOR OUTLET PRESSURE MUST NEVER EXCEED THE MAXIMUM PRESSURE RATING.**

3. Turn the OFF/AUTO lever to "AUTO" and allow tank pressure to build. Motor will stop when tank pressure reaches "cut-out" pressure.
4. Open the regulator by turning it clockwise. Adjust the regulator to the correct pressure setting. Your compressor is ready for use.
5. Always operate the air compressor in well-ventilated areas; free of gasoline or other solvent vapors. Do not operate the compressor near the spray area.

## ***When you are finished:***

6. Set the "OFF/AUTO" lever to "OFF".
7. Turn the regulator counterclockwise and set the outlet pressure to zero.
8. Remove the air tool or accessory.
9. Open the regulator and allow the air to slowly bleed from the tank. Close the regulator when tank pressure is approximately 20 psi.
10. Drain water from air tank.

## **WARNING**

**WATER WILL CONDENSE IN THE AIR TANK. IF NOT DRAINED, WATER WILL CORRODE AND WEAKEN THE AIR TANK CAUSING A RISK OF AIR TANK RUPTURE.**

## **NOTE**

**If drain cock valve is plugged, release all air pressure. The valve can then be removed, cleaned, then reinstalled.**

11. After the water has been drained, close the drain cock or drain valve. The air compressor can now be stored.





## TROUBLESHOOTING GUIDE (Continued)

PROBLEM	CAUSE	CORRECTION
Air leak from safety valve.	Possible defect in safety valve.	Operate safety valve manually by pulling on ring. If valve still leaks, it should be replaced.
Knocking Noise	Defective check valve.	Remove and clean, or replace.
Compressor is not supplying enough air to operate accessories.	<p>Prolonged excessive use of air.</p> <p>Compressor is not large enough for air requirement.</p> <p>Hole in hose.</p> <p>Check valve restricted.</p> <p>Air leaks.</p>	<p>Decrease amount of air usage.</p> <p>Check the accessory air requirement. If it is higher than the SCFM or pressure supplied by your air compressor, you need a larger compressor.</p> <p>Check and replace.</p> <p>Remove and clean, or replace.</p> <p>Tighten fittings. (See Air Leaks Section of Troubleshooting Guide.)</p>
Motor will not run.	<p>Tank pressure exceeds pressure switch "cut-in" pressure.</p> <p>Wrong gauge wire or length of extension cord.</p> <p>Check valve stuck open.</p> <p>Loose electrical connections.</p> <p>Paint spray on internal motor parts.</p> <p>Possible defective motor.</p> <p>Fuse blown, circuit breaker tripped.</p>	<p>Motor will start automatically when tank pressure drops below "cut-in" pressure of pressure switch.</p> <p>Check for proper gauge wire and cord length.</p> <p>Remove and clean, or replace.</p> <p>Check wiring connection inside pressure switch and terminal box area.</p> <p>Have checked at an Authorized Warranty Service Center. Do not operate the compressor in the paint spray area. See flammable vapor warning.</p> <p>Have checked at an Authorized Warranty Service Center.</p> <ol style="list-style-type: none"> <li>1. Check fuse box for blown fuse and replace, if necessary. Reset circuit breaker. Do not use a fuse or circuit breaker with higher rating than that specified for your particular branch circuit.</li> <li>2. Check for proper fuse.</li> <li>3. Check for low voltage conditions and/or proper extension cord.</li> <li>4. Disconnect the other electrical appliances from circuit or operate the compressor in its own branch circuit.</li> </ol>
Regulator knob has continuous air leak. Regulator will not shut off at air outlet.	Damaged regulator.	Replace regulator.

# PARTS LIST

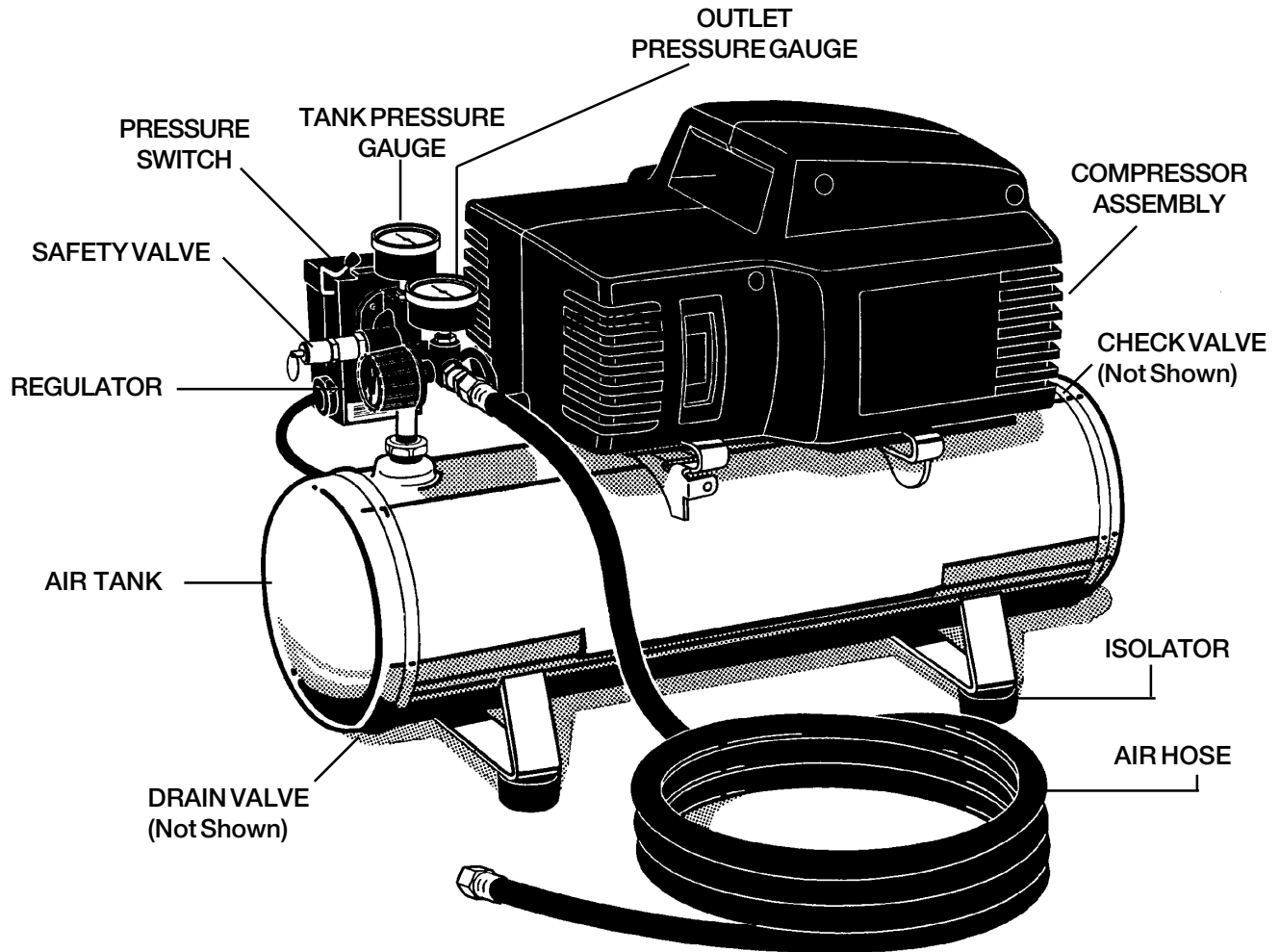

## PARTS AVAILABLE FOR THIS UNIT

<b>DESCRIPTION</b>	<b>PART NUMBER</b>
REGULATOR.....	CAC-4296-1
TANK PRESSURE GAUGE .....	GA-369
OUTLET PRESSURE GAUGE .....	GA-369
SAFETY VALVE .....	TIA-4150
DRAIN VALVE .....	SS-2707
CHECK VALVE.....	CAC-1275
ORDER PRESSURE SWITCH ASSEMBLY .....	DAC-4105-2 (100 to 125 PSI)
ISOLATOR .....	SST-5314-1 (4 used)
AIR HOSE .....	H-7040-1

---

**OWNERS MANUAL FOR**  
***PERMANENTLY LUBRICATED AIR COMPRESSOR***  
*(For Home Use Only)*

MODEL NO.  
**FA125**  
**FAC125**

**WARRANTY**

This product is covered by the DeVilbiss one year limited warranty. The warranty can be found in the General Manual or is available upon request.

**Attach Sales Receipt Here.**

Retain Original Sales Receipt as Proof of Purchase for Warranty Repair Work.

# MANUEL DU PROPRIÉTAIRE

## COMPRESSEUR D'AIR À LUBRIFICATION PERMANENTE

(réservé pour usage résidentiel)

### MODÈLE N°

# FA125

# FAC125

#### CARACTÉRISTIQUES TECHNIQUES

Modèle N°	FA125	FAC125
Puissance C.V.	1	-----
PCNM @ pression manométrique 40 lb/po. <sup>2</sup> **	3.7	3.7
PCNM @ Pression manométrique 90 lb/po. <sup>2</sup>	2.7	2.7
Pression d'enclenchement	100 lb/po <sup>2</sup>	100 lb/po <sup>2</sup>
Pression de déclenchement	125 lb/po <sup>2</sup>	125 lb/po <sup>2</sup>
Diam. alésage	1 3/4 po.	1 3/4 po.
Course	1 1/4 po.	1 1/4 po.
Tension/Hertz/Phase	115/60/mono	115/60/mono
Circuit terminal minim. exigible	15 amp.	15 amp.
* Type de fusible	Action rapide	Action rapide
Ampérage @ charge maximale	10 amp.	10 amp.
Capacité du réservoir	2.5 gallons	2.5 gallons

\*Il est préférable d'employer un disjoncteur. N'utilisez qu'un disjoncteur ou un fusible de la même puissance nominale que celle du circuit terminal de fonctionnement du compresseur d'air. Si le compresseur d'air est relié à un circuit protégé par des fusibles, n'employez que des fusibles à action rapide.

#### TABLE DES MATIÈRES

PRINCIPES DE SÛRETÉ .....	1
GARANTIE .....	2
TABLEAU DE MISES EN GARDE .....	3-4
GLOSSAIRE .....	5
CYCLE DE SERVICE .....	5
RANGEMENT .....	5
FONCTION - DESCRIPTION .....	6
PROCÉDÉS D'INSTALLATION ET RODAGE .....	6-7
Emplacement du compresseur d'air .....	6
Rallonges .....	6
Tension et protection de circuits .....	6
Mise à la terre - directives .....	7
Régulateurs et commandes supplémentaires .....	7
Procédé de rodage .....	7
PROCÉDÉ DE FONCTIONNEMENT .....	8
GUIDE DE DÉPANNAGE .....	9-10
PIÈCES DE RECHANGE DU COMPRESSEUR .....	11

#### PRINCIPES DE SÛRETÉ - DÉFINITIONS

Ce manuel contient des renseignements importants pour votre information et votre compréhension. Des directives relatives à **VOTRE SÛRETÉ** et à la **PRÉVENTION DE PROBLÈMES MATÉRIELS** y sont incluses. Afin de vous aider à reconnaître ces renseignements, nous les avons identifiés par les symboles suivants - Veuillez leur prêter une attention toute particulière en lisant le manuel.

#### ▲ DANGER

**URGENTE INFORMATION RELATIVE À LA SÛRETÉ. DANGER DE BLESSURES GRAVES OU MÊME MORTELLES.**

#### ▲ AVERTISSEMENT

Information visant à éviter Les dommages matériels.

#### ▲ MISE EN GARDE

**IMPORTANT INFORMATION RELATIVE À LA SÛRETÉ. DANGER POUVANT ÉVENTUELLEMENT CAUSER DES BLESSURES GRAVES OU MÊME MORTELLES.**

#### AVIS

Information exigeant votre attention particulière.

Appeler notre numéro gratuit **1-800-888-2458, ext. 2, puis 1**, pour obtenir l'adresse du centre de service autorisé le plus proche pour commander les pièces de rechange et pour les réparations sous garantie.

Lors de la commande de pièces de rechange auprès du centre de service autorisé local, donner toujours les renseignements suivants :

- Numéro du modèle de votre compresseur
- Le numéro de la pièce et la description de l'article que vous désirez acheter

## **GARANTIE LIMITÉE DE UN AN À PARTIR DE LA DATE D'ACHAT**

Toute marchandise fabriquée par la compagnie DeVilbiss Air Power/EXCELL est garantie contre tout défaut de main-d'oeuvre et matériel pouvant survenir au cours de la première année suivant la date de l'achat par l'acheteur d'origine (utilisateur initial). Les articles relevant de cette garantie comprennent : compresseurs d'air, \*outils pneumatiques, accessoires, pièces de rechange, laveuses sous pression et génératrices (employés directement par l'acheteur, à savoir: Foyers résidentiels - usage domestique seulement).

Compresseurs d'air, \*outils pneumatiques, accessoires, pièces de rechange, laveuses sous pression, et génératrices (pour usage commercial rentable - ceux-ci sont garantis pour une période de 90 jours).

Compagnie DeVilbiss Air Power/EXCELL réparera ou remplacera, à son gré, articles ou composants s'étant avérés défectueux dans les limites de la période garantie. Les réparations ou le remplacement ainsi que les dépannages requis de compresseurs d'air de 60 et 80 gallons auront lieu dans l'un des centres autorisés de dépannage sous garantie; ils seront assignés et effectués pendant les heures libres d'une journée ouvrable et leur priorité dépendra de la disponibilité des pièces nécessaires.

Toutes décisions prises par la Compagnie DeVilbiss Air Power/EXCELL à l'égard de cette ligne de conduite seront considérées définitives et sans appel.

Cette garantie vous donne droit à certains privilèges spécifiques selon la loi auxquels d'autres, variant de province en province, pourront s'ajouter.

### **RESPONSABILITÉ DE L'ACHETEUR D'ORIGINE (UTILISATEUR INITIAL) :**

- Conservez le reçu de caisse comme preuve d'achat devant servir à justifier les travaux requis sous garantie..
- Appliquez tous soins raisonnables à l'entretien et au fonctionnement de l'article, conformément aux recommandations du manuel du propriétaire.
- Livrez ou expédiez l'article au centre autorisé le plus proche de dépannage sous garantie de la compagnie DeVilbiss Air Power/EXCELL, le fret devant, le cas échéant, être acquitté par l'acheteur.
- Les compresseurs d'air à réservoir de 60 ou 80 gallons seront seuls inspectés sur les lieux de leur installation. Veuillez entrer en contact avec le centre autorisé de dépannage sous garantie afin de prendre toutes dispositions à cet effet.
- Si l'acheteur n'est pas satisfait de l'intervention du centre autorisé de dépannage sous garantie, il est autorisé à appeler, directement, la compagnie DeVilbiss Air Power/EXCELL.

### **NON COUVERT PAR CETTE GARANTIE :**

- Aucune marchandise remise à neuf, modèle de salon ou d'exposition, vendus "tels quels" ni équipement endommagé ou incomplet vendu "tel quel".
- Marchandise employée comme équipement de location.
- Marchandise ayant cessé de fonctionner en raison d'usure normale, d'usage abusif, d'exposition au gel, d'usage de produits chimiques non appropriés, de négligence, accident, réparation ou modification non approuvée et (ou) non autorisée, y compris tous manquements à observer les directives de fonctionnement du produit figurant dans le(s) manuel(s) du propriétaire fourni(s) avec le produit; outils \*pneumatiques, joints toriques, pales d'entraînement sont considérés comme des pièces s'usant normalement et sont par conséquent garantis pendant 45 jours après la date d'achat.
- Un compresseur d'air pompant pendant plus de 50% d'une heure de travail sera considéré comme ayant subi un usage abusif du fait que sa capacité est inférieure à celle requise. La durée maximale de pompage horaire ne doit pas dépasser 30 minutes.
- Marchandise vendue par DeVilbiss Air Power/EXCELL mais fabriquée et identifiée comme provenant d'autres compagnies; à cet effet, la garantie du fabricant spécifique s'appliquera.
- Frais de réparation et de transport de marchandise non reconnue comme défectueuse.
- Coûts associés à l'assemblage, l'huile requise, les réglages ou autres frais d'installation et de mise en marche.
- TOUS DOMMAGES OU PERTES ACCESSOIRES, IMMATÉRIELS OU CONSÉCUTIFS, OU FRAIS POUVANT RÉSULTER D'UN DÉFAUT QUELCONQUE, MANQUEMENT OU MAUVAIS FONCTIONNEMENT DU PRODUIT.** Certaines provinces ne permettent aucune exclusion ni limite aux dommages accessoires ou consécutifs, de sorte que les limites ou exclusions susnommées peuvent ne pas s'appliquer dans votre cas.
- TOUTES GARANTIES TACITES, Y COMPRIS CELLES RELATIVES À LA VALEUR MARCHANDE ET À LA POSSIBILITÉ D'ADAPTATION DU PRODUIT À UN USAGE PARTICULIER SONT LIMITÉES À UN AN À DATER DE L'ACHAT D'ORIGINE.** Certaines provinces ne permettent aucune exclusion limite de durée d'une garantie exprimée, de sorte que les limites susnommées pourront ne pas s'appliquer dans votre cas.



213 Industrial Drive • Jackson, TN 38301-9615  
Telephone: 1-800-888-2468, Ext. 2  
FAX: 1-800-888-9036

Form: SP-100-F - 10/28/97

# MESURES DE SÉCURITÉ IMPORTANTES

- CONSERVER CES INSTRUCTIONS •

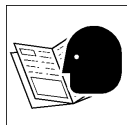

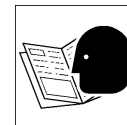

UNE UTILISATION OU UN ENTRETIEN INADÉQUATS DE CET APPAREIL PEUVENT ENTRAÎNER DE GRAVES BLESSURES ET DES DOMMAGES À LA PROPRIÉTÉ. LIRE ATTENTIVEMENT TOUTES LES MISES EN GARDE ET LES INSTRUCTIONS SUR LE FONCTIONNEMENT AVANT D'UTILISER CE PRODUIT.

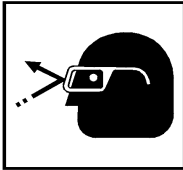
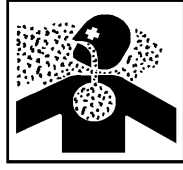
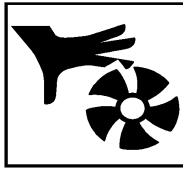
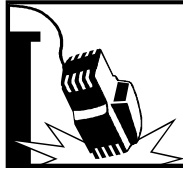

## ⚠ AVERTISSEMENT

DANGER	RISQUE	PRÉVENTION
<p><b>RISQUE D'ÉCLATEMENT</b></p> 	<p><b><u>RÉSERVOIR D'AIR</u></b></p> <p><b><u>LES CONDITIONS SUIVANTES RISQUENT D'ENTRAÎNER L'AFFAIBLISSEMENT DU RÉSERVOIR ET DE CAUSER UNE VIOLENTE EXPLOSION.</u></b></p> <ol style="list-style-type: none"> <li><b><u>1. LE DÉFAUT DE VIDANGER DE FAÇON APPROPRIÉE L'EAU CONDENSÉE DANS LE RÉSERVOIR, RISQUE DE CAUSER LA ROUILLE ET L'AMINCISSEMENT DES PAROIS EN ACIER DU RÉSERVOIR.</u></b></li> <li><b><u>2. DES MODIFICATIONS OU TENTATIVES DE RÉPARATION FAITES SUR LE RÉSERVOIR.</u></b></li> <li><b><u>3. DES MODIFICATIONS NON AUTORISÉES APPORTÉES AU MANOSTAT, À LA SOUPAPE DE SÛRETÉ OU À TOUTE AUTRE COMPOSANTE QUI CONTRÔLE LA PRESSION DU RÉSERVOIR.</u></b></li> </ol> <p><b><u>FIXATIONS ET ACCESSOIRES</u></b></p> <p><b><u>LE FAIT D'EXCÉDER LA PRESSION RECOMMANDÉE DES OUTILS PNEUMATIQUES, PISTOLETS PULVÉRISATEURS, ACCESSOIRES PNEUMATIQUES, PNEUS ET AUTRES OBJETS GONFLABLES PEUT PROVOQUER L'EXPLOSION DE CES DERNIERS ET LA PROJECTION DE PIÈCES CAUSANT DE GRAVES BLESSURES.</u></b></p>	<p><b><u>PURGER LE RÉSERVOIR QUOTIDIENNEMENT OU APRÈS CHAQUE UTILISATION. SI LE RÉSERVOIR ACCUSE UNE FUITE, LE REMPLACER IMMÉDIATEMENT PAR UN NOUVEAU RÉSERVOIR OU ACHETER UN TOUT NOUVEAU COMPRESSEUR.</u></b></p> <p><b><u>NE JAMAIS PERFORER AVEC UNE PERCEUSE, SOUDER OU FAIRE UNE MODIFICATION QUELCONQUE AU RÉSERVOIR OU À SES ACCESSOIRES.</u></b></p> <p><b><u>LE RÉSERVOIR EST CONÇU POUR SUBIR DES PRESSIONS PARTICULIÈRES LORSQUE L'APPAREIL EST EN MARCHÉ. NE JAMAIS FAIRE DE RAJUSTEMENTS NI SUBSTITUER DES PIÈCES POUR MODIFIER LES PRESSIONS EN MODE OPÉRATIONNEL ÉTABLIES EN USINE.</u></b></p> <p><b><u>SUIVRE LES RECOMMANDATIONS DU FABRICANT DE L'ÉQUIPEMENT ET NE JAMAIS EXCÉDER LA VALEUR NOMINALE PERMISSIBLE DE PRESSION DES ACCESSOIRES. NE JAMAIS UTILISER LE COMPRESSEUR POUR GONFLER DES PETITS OBJETS À FAIBLE PRESSION TELS QUE LES JOUETS D'ENFANT, LES BALLONS DE FOOTBALL OU DE BALLON-PANIER, ETC.</u></b></p>
<p><b>RISQUE DE FEU OU D'EXPLOSION</b></p>  	<p><b><u>IL EST NORMAL QUE LES CONTACTS ÉLECTRIQUES DU MOTEUR ET DU MANOSTAT FASSENT DES ÉTINCELLES.</u></b></p> <p><b><u>LE CONTACT D'ÉTINCELLES ÉLECTRIQUES PROVENANT DU COMPRESSEUR AVEC DES VAPEURS INFLAMMABLES, PRÉSENTE UN RISQUE D'INFLAMMATION PUIS DE FEU OU D'EXPLOSION.</u></b></p> <p><b><u>LE FAIT DE BLOQUER UN DES ÉVÉNEMENTS DU COMPRESSEUR PROVOQUE UNE SURCHAUFFE INTENSE ET PEUT CAUSER UN FEU.</u></b></p>	<p><b><u>TOUJOURS FAIRE FONCTIONNER LE COMPRESSEUR DANS UN ENDROIT BIEN VENTILÉ, LIBRE DE TOUTES MATIÈRES COMBUSTIBLES, DE GAZOLINE OU DE VAPEURS DE SOLVANTS.</u></b></p> <p><b><u>EN CAS DE VAPORISATION DE MATIÈRES INFLAMMABLES SUR LES LIEUX, PLACER LE COMPRESSEUR À 6 M (20 PI) AU MOINS DE L'AIRE DE VAPORISATION. IL SE PEUT QU'UNE CONDUITE PLUS LONGUE SOIT NÉCESSAIRE.</u></b></p> <p><b><u>RANGER LES MATIÈRES INFLAMMABLES DANS UN ENDROIT SÛR, LOIN DU COMPRESSEUR.</u></b></p> <p><b><u>NE JAMAIS PLACER D'OBJETS SUR LE DESSUS DU COMPRESSEUR OU CONTRE CE DERNIER. FAIRE FONCTIONNER LE COMPRESSEUR DANS UNE AIRE DÉGAGÉE À 12 PO (30,5 CM) AU MOINS DE TOUT MUR OU OBSTRUCTION QUI POURRAIT LIMITER LE PASSAGE DE L'AIR FRAIS DANS LES ÉVÉNEMENTS DE L'APPAREIL.</u></b></p>

DANGER	RISQUE	PRÉVENTION
<p><b>RISQUE DE CHOC ÉLECTRIQUE</b></p> 	<p>VOTRE <b>COMPRESSEUR D'AIR EST ALIMENTÉ À L'ÉLECTRICITÉ</b>. COMME TOUT DISPOSITIF ALIMENTÉ À L'ÉLECTRICITÉ, <b>IL Y A RISQUE DE CHOC ÉLECTRIQUE SI L'APPAREIL N'EST PAS UTILISÉ ADÉQUATEMENT</b>.</p> <p><b>TOUTE TENTATIVE DE RÉPARATION PAR UNE PERSONNE NON QUALIFIÉE PEUT ABOUTIR À DE GRAVES BLESSURES OU À LA MORT PAR ÉLECTROCUTION.</b></p> <p><b>MISE À LA TERRE : LE DÉFAUT DE FOURNIR UNE MISE DE TERRE APPROPRIÉE POUR CET APPAREIL PEUT ENTRAÎNER DE GRAVES BLESSURES OU LA MORT PAR ÉLECTROCUTION.</b> VOIR LES INSTRUCTIONS DE MISE DE TERRE.</p>	<p>NE JAMAIS FAIRE FONCTIONNER LE COMPRESSEUR À L'EXTÉRIEUR SOUS LA PLUIE OU DANS DES CONDITIONS HUMIDES.</p> <p><b>NE JAMAIS ACTIVER UN COMPRESSEUR DONT LES ÉLÉMENTS NE SONT PAS PROTÉGÉS PAR UN BOÎTIER OU UN GARDE</b>, OU ENCORE, SI LES BOÎTIER OU GARDE SONT ENDOMMAGÉS.</p> <p><b>TOUTES RÉPARATIONS OU TOUT CÂBLAGE</b> REQUIS POUR CET APPAREIL <b>DOIVENT ÊTRE EFFECTUÉS PAR LE PERSONNEL D'UN CENTRE DE SERVICE AUTORISÉ QUALIFIÉ</b> CONFORMÉMENT AUX CODES SUR L'ÉLECTRICITÉ MUNICIPALES ET NATIONALES.</p> <p><b>S'ASSURER QUE LE CIRCUIT ÉLECTRIQUE</b> AUQUEL LE COMPRESSEUR EST BRANCHÉ <b>FOURNISSE UNE MISE DE TERRE, UNE TENSION ET UN COUPE-CIRCUIT ADÉQUATS.</b></p>
<p><b>RISQUE DE PROJECTION D'OBJETS</b></p> 	<p>LE <b>DÉBIT D'AIR COMPRIMÉ PEUT CAUSER DES LÉSIONS AUX TISSUS</b> DE LA PEAU EXPOSÉE ET <b>PEUT PROJETER</b> DE LA SALETÉ, DES COPEAUX, <b>DES PARTICULES LIBRES</b> ET DE PETITS OBJETS À <b>HAUTE VITESSE</b>, ENTRAÎNANT DES BLESSURES OU DES DOMMAGES À LA PROPRIÉTÉ.</p>	<p><b>PORTER TOUJOURS DES LUNETTES DE SÉCURITÉ HOMOLOGUÉES ANSI Z87.1 AVEC DES ÉCRANS LATÉRAUX</b> LORS DE L'UTILISATION DU COMPRESSEUR.</p> <p><b>NE JAMAIS POINTER LA BUSE OU LE PULVÉRISATEUR VERS SOI, D'AUTRES PERSONNES OU DES ANIMAUX.</b></p>
<p><b>RISQUE PAR INHALATION</b></p> 	<p>L'<b>AIR COMPRIMÉ</b> DE VOTRE COMPRESSEUR D'AIR <b>N'EST PAS SÉCURITAIRE POUR L'INHALATION</b> ! LE DÉBIT D'AIR PEUT CONTENIR DU MONOXYDE DE CARBONE, DES VAPEURS TOXIQUES OU DES PARTICULES SOLIDES.</p> <p><b>LES MATIÈRES VAPORISÉES</b> TELLES QUE LA PEINTURE, LES SOLVANTS DE PEINTURE, LES DÉCAPANTS, LES INSECTICIDES, LES PESTICIDES ET AUTRES <b>CONTIENNENT DES VAPEURS NOCIVES</b> ET TOXIQUES.</p>	<p><b>NE JAMAIS INHALER L'AIR ÉMIS PAR LE COMPRESSEUR</b>, QUE CE SOIT DIRECTEMENT OU AU MOYEN D'UN DISPOSITIF RESPIRATEUR LIÉ AU COMPRESSEUR.</p> <p><b>TRAVAILLER DANS UN ENDROIT MUNI D'UNE BONNE VENTILATION TRANSVERSALE.</b> BIEN LIRE ET <b>RESPECTER LES DIRECTIVES DE SÉCURITÉ</b> INDICÉES SUR L'ÉTIQUETTE OU LA FICHE SIGNALÉTIQUE <b>DE LA MATIÈRE QUI EST VAPORISÉE. PORTER UN RESPIRATEUR HOMOLOGUÉ PAR LE NIOSH/MSHA</b> CONÇU POUR UTILISATION AVEC L'APPLICATION PARTICULIÈRE QUI EST FAITE.</p>
<p><b>RISQUE CAUSÉ PAR LES PIÈCES MOBILES</b></p>  	<p><b>LES PIÈCES MOBILES PEUVENT CAUSER DE GRAVES BLESSURES</b> OU DES DOMMAGES SI ELLES ENTRENT EN CONTACT AVEC VOUS OU VOS VÊTEMENTS.</p> <p><b>SI VOUS TENTEZ DE METTRE EN MARCHÉ OU DE RÉPARER LE COMPRESSEUR SANS BOÎTIER, VOUS VOUS EXPOSEZ AU MOUVEMENT DES PIÈCES MOBILES ET À UN RISQUE DE CHOC ÉLECTRIQUE.</b></p> <p>UN COMPRESSEUR PORTATIF INSTALLÉ SUR UN ÉTABLI OU UN TOIT <b>RISQUE DE TOMBER ENTRAÎNANT LE BRIS DE L'APPAREIL ET VOUS EXPOSANT AINSI AUX PIÈCES MOBILES ET À UN CHOC ÉLECTRIQUE.</b></p> <p>LE <b>COMPRESSEUR FONCTIONNE AUTOMATIQUÉMENT</b> QUAND LA MANOSTAT EST EN POSITION DE MARCHÉ/AUTO.</p>	<p><b>NE JAMAIS ENLEVER LES GARGES</b> DE CE PRODUIT. <b>NE JAMAIS FAIRE FONCTIONNER LE COMPRESSEUR SANS BOÎTIER NI GARDE</b> OU LORSQUE CEUX-CI SONT <b>ENDOMMAGÉS</b>.</p> <p>TOUTES RÉPARATIONS REQUISES SUR <b>CET APPAREIL DOIVENT ÊTRE EFFECTUÉES PAR LE PERSONNEL D'UN CENTRE DE SERVICE AUTORISÉ.</b></p> <p>TOUJOURS <b>FAIRE FONCTIONNER LE COMPRESSEUR APRÈS S'ÊTRE ASSURÉ QU'IL EST BIEN STABLE</b> AFIN DE PRÉVENIR UN DÉPLACEMENT ACCIDENTEL DE L'APPAREIL. <b>NE JAMAIS UTILISER LE COMPRESSEUR SUR UN TOIT OU DANS UN ENDROIT SURÉLEVÉ. UTILISER PLUTÔT UNE CONDUITE D'AIR SUPPLÉMENTAIRE POUR ATTEINDRE LES ENDROITS ÉLEVÉS.</b></p> <p>TOUJOURS <b>ÉTEINDRE LE COMPRESSEUR, PURGER LA PRESSION D'AIR DE LA CONDUITE D'AIR ET DU RÉSERVOIR ET DÉBRANCHER L'APPAREIL AVANT DE PROCÉDER À L'ENTRETIEN OU D'AJOUTER DES OUTILS OU ACCESSOIRES.</b></p>
<p><b>RISQUE DE BRÛLURES</b></p> 	<p>LE FAIT DE <b>TOUCHER LES SURFACES DE MÉTAL EXPOSÉES</b> TELLES QUE LA TÊTE DU COMPRESSEUR OU LE TUBE DE SORTIE <b>PEUT CAUSER DE GRAVES BRÛLURES.</b></p>	<p><b>NE JAMAIS TOUCHER AUX PIÈCES DE MÉTAL EXPOSÉES</b> DURANT OU IMMÉDIATEMENT APRÈS LE FONCTIONNEMENT DU COMPRESSEUR. <b>L'APPAREIL DEMEURE CHAUD</b> PENDANT PLUSIEURS MINUTES APRÈS SON FONCTIONNEMENT.</p>



# GLOSSAIRE

---

**PCNM** : (Pied cube normal par minute) Unité de mesure du débit d'air

**PRESSION MANOMÉTRIQUE @ lb/po.<sup>2</sup>** : Pression manométrique @ ... livre/pouce carré

**PRESSION DE RÉENCLÈCHEMENT** : Lorsque le moteur est en position d'arrêt, la pression du réservoir baisse au fur et à mesure que vous continuez d'utiliser l'accessoire. Lorsque cette pression aura baissé à environ 100 lb/po.<sup>2</sup>, le moteur se

remet automatiquement en marche. La basse pression à laquelle le moteur se remet en marche automatiquement est appelée : " Pression de réenclenchement".

**PRESSION DE DÉCLÈCHEMENT** : Lorsque vous mettez le compresseur d'air en marche, dès qu'il commence à fonctionner, la pression d'air du réservoir commence à s'accumuler jusqu'à environ 125 lb/po.<sup>2</sup> avant que le moteur s'arrête automatiquement. La pression élevée à laquelle le moteur se déclenche est aussi appelée : "Pression de déclenchement".

## CYCLE DE SERVICE

---

Tous les compresseurs d'air fabriqués par Devilbiss Air Power ne fonctionneront que 50 % de leur cycle de service; ceci signifie que pompage d'air d'un compresseur pendant plus de 50 % de chaque heure sera considéré comme un usage abusif

étant donné la capacité insuffisante du compresseur pour le pompage requis. La durée maximale de pompage d'un compresseur d'air est de 30 minutes par heure.

## RANGEMENT

---

### *Sitôt après l'usage de votre compresseur d'air*

1. Réglez l'interrupteur ON/OFF (MARCHE/ARRÊT) en position "OFF" et débranchez le cordon d'alimentation.
2. Révissez la section "Procédé de fonctionnement" (Page 8). Veillez à vidanger l'eau demeurée dans le réservoir.
3. Protégez le cordon électrique et le tuyau flexible de tout dommage en les enroulant, sans les serrer, autour du compresseur d'air.
4. Rangez le compresseur d'air dans un endroit propre et sec.

# DESCRIPTION DU FONCTIONNEMENT

---

**Pompe du compresseur d'air :** Pour comprimer l'air, le piston se déplace de haut en bas dans le cylindre. Pendant son trajet descendant, l'air est aspiré à travers les soupapes d'admission. Les soupapes d'échappement demeurent fermées. Pendant le trajet ascendant du piston, l'air est comprimé; les soupapes d'admission se ferment et l'air comprimé est forcé hors des soupapes d'échappement en passant par le tube de sortie et le clapet de non retour pour se déverser dans le réservoir. L'air utile ne devient disponible que lorsque le compresseur a élevé la pression du réservoir au-delà de celle requise à la sortie d'air.

**Clapet de non retour :** Lorsque le compresseur d'air fonctionne, un clapet de non retour "s'ouvre", permettant à l'air de s'introduire dans le réservoir. Lorsque le compresseur atteint la pression de déclenchement, le clapet de non retour se "ferme", permettant à l'air pressurisé de demeurer à l'intérieur du réservoir.

**Manostat :** Celui-ci met automatiquement le moteur en marche lorsque la pression du réservoir baisse sous le niveau de pression de réenclenchement réglé en usine. Il arrête le moteur lorsque la pression du réservoir d'air atteint celle de déclenchement réglée en usine.

**Régulateur :** La pression d'air provenant du réservoir est contrôlée par un régulateur. Tournez le bouton de celui-ci dans le sens des aiguilles d'une montre pour augmenter la pression et dans le sens contraire pour la diminuer. Pour éviter tout réglage secondaire après avoir procédé à un changement du réglage de pression, approchez toujours la pression désirée depuis un degré inférieur. Lorsque vous passez d'un réglage élevé à un niveau de pression inférieur, diminuez tout d'abord celui-ci à un niveau inférieur à celui désiré puis amenez-le à

la pression voulue. Selon les exigences d'air de chaque accessoire particulier, la pression réglée à la sortie pourra exiger un autre réglage pendant le fonctionnement de l'accessoire utilisé.

**Manomètre de sortie d'air :** Ce manomètre indique la pression d'air disponible à l'extrémité de sortie du régulateur. Cette pression est contrôlée par le régulateur et est toujours inférieure ou égale à celle du réservoir. Voyez la section "Procédé de fonctionnement".

**Manomètre de réservoir :** Celui-ci sert à indiquer la pression d'air de réserve dans le réservoir.

**Système de refroidissement :** Le compresseur contient un système de refroidissement de conception avancée. Au cœur de ce système se trouve un ventilateur exécuté d'après des plans d'ingénieurs. Il est parfaitement normal que ce ventilateur souffle de l'air à travers les trous d'aération en grandes quantités. Vous savez sans doute que le système de refroidissement fonctionne au moment de l'expulsion de l'air.

**Filtre d'admission d'air :** Un filtre d'air est inutile pour cet appareil étant donné la conception unique de son système d'admission d'air.

**Robinet de vidange :** Celui-ci est situé à la base du réservoir d'air et est employé pour vidanger la condensation accumulée après chaque usage.

**Interrupteur marche-arrêt:** Mettre en position de marche (ON) pour fournir une puissance automatique au manostat et en position d'arrêt (OFF), pour couper la puissance à la fin de chaque utilisation.

## PROCÉDÉS D'INSTALLATION ET DE RODAGE

---

### Emplacement du compresseur d'air

Votre compresseur d'air vous est livré complètement assemblé et prêt à utiliser. Servez-vous en dans un endroit propre et bien aéré. La pompe du compresseur et son carter sont conçus pour permettre un refroidissement approprié. Nettoyez ou soufflez poussière ou saleté accumulées sur le compresseur. Un compresseur d'air propre demeurera plus froid et offrira, en conséquence, un service prolongé. Les trous d'aération de votre compresseur sont nécessaires pour maintenir la température appropriée du fonctionnement. Ne les bouchiez jamais avec des chiffons et ne laissez traîner ni chiffon ni objets quels qu'ils soient dans leur proximité.

### Protection de tension et de circuit

Voyez la page de couverture

### Rallonges

Employez un tuyau flexible supplémentaire plutôt qu'une rallonge pour éviter au moteur les baisses de tension et les pertes de puissance.

Si une rallonge doit être employée, veillez à ce qu'elle soit :

- à 3 brins et fiche à triple broche, avec réceptacle à trois fentes convenant à la fiche du compresseur.
- en excellente condition.
- de 50 pi. de longueur maximale.
- de calibre de fil américain 14 ou plus. (Le calibre des fils augmente au fur et à mesure que leur numéro diminue). Les calibres de fil américain 12, 10 et 8 peuvent également être employés. **N'UTILISEZ CEPENDANT JAMAIS LES CALIBRES 16 OU 18.**

# PROCÉDÉS D'INSTALLATION ET DE RODAGE

## DIRECTIVES DE MISE À LA TERRE

### **⚠ DANGER**

**SECOUSSES ÉLECTRIQUES À REDOUTER ! EN CAS DE COURT-CIRCUIT, UNE MISE À LA TERRE DIMINUE CE RISQUE EN PRÉVOYANT UN FIL D'ÉCHAPPEMENT POUR LE COURANT ÉLECTRIQUE. CE COMPRESSEUR D'AIR DOIT ÊTRE MIS À LA TERRE DE MANIÈRE APPROPRIÉE.**

Le compresseur d'air est équipé d'un cordon d'alimentation à fil et fiche de mise à la terre appropriés. La fiche doit être branchée dans une prise installée et mise à la terre conformément avec tous les codes et règlements locaux. La prise doit avoir la même configuration que la fiche. Voyez l'illustration. **N'UTILISEZ PAS D'ADAPTATEUR.**

Vérifiez la fiche et le cordon d'alimentation avant chaque usage. Ne l'employez pas s'il vous semble endommagé.

### **⚠ DANGER**

**UNE MISE À LA TERRE NON APPROPRIÉE POURRA CAUSER DES SECOUSSES ÉLECTRIQUES.**

Ne modifiez pas la prise fournie avec votre appareil. Si elle ne convient pas pour la prise installée, faites changer celle-ci par un électricien professionnel.

Lorsque vous remplacez ou réparez un cordon ou une fiche, veillez à ce que le fil de terre demeure séparé des fils porteurs de courant. Ne connectez jamais le fil de terre à une cosse de fiche à broche plate. Le fil de terre est identifié par un isolant vert avec ou sans rayures jaunes.

Si vous n'avez pas bien compris ces directives de mise à la terre ou si vous doutez de la mise à la terre appropriée de votre compresseur, faites vérifier votre installation par un électricien professionnel.

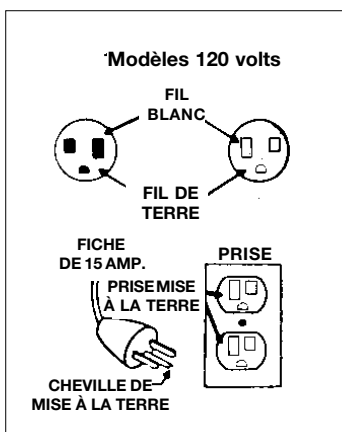

## Régulateurs et commandes supplémentaires

Étant donné que la pression du réservoir d'air est habituellement plus élevée que celle requise, un régulateur doit être utilisé afin de contrôler la pression d'air avant l'installation d'un dispositif pneumatique quelconque.

Des transformateurs d'air séparés combinant les fonctions de réglage d'air et d'humidité ainsi que de retrait des souillures seront employés selon l'application.

## Procédé de rodage

### **⚠ AVERTISSEMENT**

**De graves dommages sont à redouter si vous ne suivez pas à la lettre les directives de rodage suivantes.**

Veillez respecter le procédé requis ci-après :

1. Avant de mettre en service le compresseur d'air
2. Lorsque vous remplacez la soupape de non retour.
  - a. Réglez le levier du manostat en position OFF (ARRÊT).
  - b. Branchez le cordon d'alimentation dans la prise appropriée du circuit terminal.
  - c. Tournez le régulateur dans le sens des aiguilles d'une montre pour l'ouvrir complètement, afin d'éviter l'accumulation d'air pressurisé dans le réservoir.
  - d. Déplacez le levier du manostat en position ON/AUTO. Le compresseur se mettra alors en marche.
  - e. Laissez fonctionner le compresseur 15 minutes en veillant à ce que le régulateur soit ouvert et qu'aucune pression d'air ne se soit accumulée dans le réservoir.
  - f. 15 minutes plus tard, fermez le régulateur en le tournant dans le sens contraire des aiguilles d'une montre. Le réservoir d'air se remplira jusqu'à sa pression de

# PROCÉDÉ DE FONCTIONNEMENT

---

1. Avant d'attacher tuyau flexible ou accessoire, vérifiez si le levier OFF/AUTO est bien en position "OFF" et si le robinet d'arrêt ou le régulateur d'air est bien fermé.
2. Attachez tuyau et accessoire.

## **⚠ MISE EN GARDE**

**UNE PRESSION TROP ÉLEVÉE RISQUE DE CAUSER UNE EXPLOSION. VÉRIFIEZ LA PRESSION NOMINALE MAXIMALE RECOMMANDÉE PAR LE FABRICANT POUR LES OUTILS ET ACCESSOIRES PNEUMATIQUES, LA PRESSION DE SORTIE DU RÉGULATEUR NE DOIT JAMAIS DÉPASSER CETTE PRESSION NOMINALE MAXIMALE.**

3. Poussez le levier OFF/AUTO en position "AUTO" et laissez la pression s'accumuler. Le moteur s'arrêtera lorsque la pression du réservoir aura atteint le niveau de déclenchement.
4. Ouvrez le régulateur en le tournant dans le sens des aiguilles d'une montre. Ajustez-le au niveau de pression recommandé. Votre compresseur est maintenant prêt à employer.
5. Utilisez toujours le compresseur d'air dans un endroit bien aéré, libre de toutes vapeurs d'essence et autres solvants. Ne l'employez jamais, cependant, à proximité de l'endroit à vaporiser.

## **Lorsque vous avez terminé**

6. Réglez le levier OFF/AUTO en position "OFF".
7. Tournez le régulateur dans le sens contraire des aiguilles d'une montre et réglez la pression de sortie à zéro.
8. Enlevez l'outil ou accessoire pneumatique.
9. Ouvrez le régulateur et laissez l'air s'échapper lentement hors du réservoir. Fermez le régulateur lorsque la pression, dans le réservoir, est d'environ 20 lb/po.<sup>2</sup>.
10. Vidangez l'eau demeurée dans le réservoir.

## **⚠ AVERTISSEMENT**

**DE L'EAU SE CONDENSE DANS LE RÉSERVOIR D'AIR. SI VOUS NÉGLIGEZ DE LA VIDANGER, ELLE RISQUE DE CAUSER CORROSION OU AFFAIBLISSEMENT DU RÉSERVOIR D'AIR POUVANT RÉSULTER EN UNE RUPTURE DE CELUI-CI.**

### **AVIS**

**Si le robinet de vidange est bouché, libérez tout l'air pressurisé. La soupape peut alors être enlevée, nettoyée puis réinstallée.**

11. Lorsque vous aurez vidangé l'eau du réservoir, fermez le robinet ou la soupape de vidange. Vous pouvez maintenant ranger votre compresseur jusqu'au prochain usage.

# GUIDE DE DÉPANNAGE

## ⚠ MISE EN GARDE

**PENDANT LES TRAVAUX DE RÉPARATION, VOUS RISQUEZ D'EXPOSER LES SOURCES DE TENSION, LES PIÈCES MOBILES OU LES SOURCES D'AIR COMPRIMÉ. DES BLESSURES PERSONNELLES SONT À REDOUTER. AVANT DE TENTER QUELQUE RÉPARATION QUE CE SOIT, DÉBRANCHEZ LE COMPRESSEUR D'AIR ET VIDangez L'AIR PRESSURISÉ DU RÉSERVOIR.**

PROBLEME	CAUSE	REMÈDE
Pression excessive dans le réservoir -- la soupape de sûreté "saute" constamment	Le manostat n'éteint pas le moteur lorsque le compresseur atteint le niveau de déclenchement.  Pression de déclenchement trop élevée	Déplacez le levier du manostat en position "OFF". Si l'appareil ne s'arrête pas, débranchez-le. Si les contacts électriques sont soudés les uns aux autres, remplacez le manostat.  Renvoyez l'appareil à un concessionnaire agréé pour vérification, ajustement ou remplacement du manostat.
Fuites d'air aux raccords	Les raccords de tube ne sont pas suffisamment serrés.	Serrez les raccords aux endroits où vous entendez l'air s'échapper. Vérifiez-les avec de l'eau savonneuse. <b>NE FORCEZ PAS EN SERRANT.</b>
Fuites d'air au clapet de non retour ou à l'intérieur	Clapet de non retour défectueux ou souillé.	Un manostat défectueux cause une fuite constante à la vanne de décharge de pression s'il y a pression dans le réservoir bien que le compresseur soit éteint. Enlevez et nettoyez ou remplacez le clapet de non retour. <b>NE FORCEZ PAS EN SERRANT.</b>
Fuites d'air à la vanne de décharge du manostat	Vanne de décharge de pression défectueuse.  Clapet de non retour défectueux.	Enlevez et remplacez la vanne de décharge.  Un manostat défectueux cause une fuite constante à la vanne de décharge de pression s'il y a pression dans le réservoir bien que le compresseur soit éteint. Enlevez et nettoyez ou remplacez le clapet de non retour. <b>NE FORCEZ PAS EN SERRANT.</b>
Fuites d'air du réservoir ou aux soudures	Réservoir d'air défectueux.	Le réservoir d'air doit être remplacé - N'en réparez <b>PAS</b> les fuites.  <b>⚠ MISE EN GARDE</b> <b>NE PERCEZ PAS DANS LES SOUDURES ET NE MODIFIEZ LE RÉSERVOIR D'AIR D'AUCUNE MANIÈRE CE QUI, EN L'AFFAIBLISSANT, POURRAIT EN CAUSER LA RUPTURE OU L'EXPLOSION.</b>
Le niveau de la pression réglée lisible sur la jauge baisse lorsqu'un accessoire est utilisé.	Il est normal que la pression baisse quelque peu.	Si la baisse de pression est excessive lorsqu'un accessoire est employé, ajustez le régulateur conformément aux directives de la page 6.  <b>AVIS</b> Ajustez la pression pendant l'utilisation de l'accessoire.

# GUIDE DE DÉPANNAGE (Suite)

PROBLEME	CAUSE	REMEDE
Fuite d'air depuis la soupape de sûreté.	Défaut possible de la soupape de sûreté.	Faites fonctionner la soupape de sûreté en tirant l'anneau. Si la soupape continue à fuir, remplacez-la.
Cliquetis	Clapet de non retour défectueux	À enlever, nettoyer ou remplacer.
Le compresseur ne fournit pas suffisamment d'air pour faire fonctionner les accessoires.	Utilisation prolongée et excessive d'air.  Compresseur de capacité insuffisante pour l'air requis.  Tuyau perforé.  Clapet de non retour restreint.  Fuites d'air	Diminuez la quantité d'air utilisée.  Vérifiez la quantité d'air requise pour l'accessoire. Si elle est plus élevée que le PCNM ou la pression fournie par votre compresseur, il vous faut un compresseur de plus grande capacité.  À vérifier et remplacer.  À enlever et nettoyer ou remplacer.  Serrez les raccords. (Voyez la section "Fuites d'air" du Guide de dépannage).
Le moteur refuse de se mettre en marche	Pression du réservoir au-delà de la pression de réenclenchement du manostat.  Calibre de fil ou longueur de rallonge non recommandés.  Clapet de non retour coincé en position ouverte.  Connexions électriques desserrées.  Peinture vaporisée sur les pièces internes du moteur.  Moteur éventuellement défectueux.  Fusible grillé, disjoncteur déclenché.	Le moteur se mettra automatiquement en marche lorsque la pression du réservoir aura baissé sous le niveau de réenclenchement du manostat.  Vérifiez le calibre de fil et la longueur de rallonge appropriés.  À enlever et nettoyer ou remplacer.  Vérifiez les connexions électriques à l'intérieur du manostat et de la boîte à bornes.  Faites vérifier le moteur dans un centre agréé de réparations sous garantie. N'employez pas le compresseur à proximité de l'endroit à vaporiser.  Voyez la mise en garde relative aux vapeurs inflammables.  Faites vérifier le moteur dans un centre agréé de réparations sous garantie. 1. Vérifiez si un fusible est grillé dans la boîte à fusibles et remplacez-le si nécessaire. Réenclenchez le disjoncteur. N'employez aucun fusible ou un disjoncteur de puissance nominale plus élevée que celle spécifiée pour votre circuit terminal particulier. 2. Vérifiez si vos fusibles sont de la valeur appropriée. 3. Vérifiez les conditions possibles de basse tension et(ou) si votre rallonge est de longueur appropriée. 4. Débranchez du circuit les autres appareils électriques ou utilisez un circuit terminal séparé pour le compresseur.
De l'air fuit constamment du bouton du régulateur. Le régulateur refuse de s'arrêter à la sortie d'air.	Régulateur endommagé.	Remplacez le régulateur.

# LISTE DE PIÈCES DÉTACHÉES

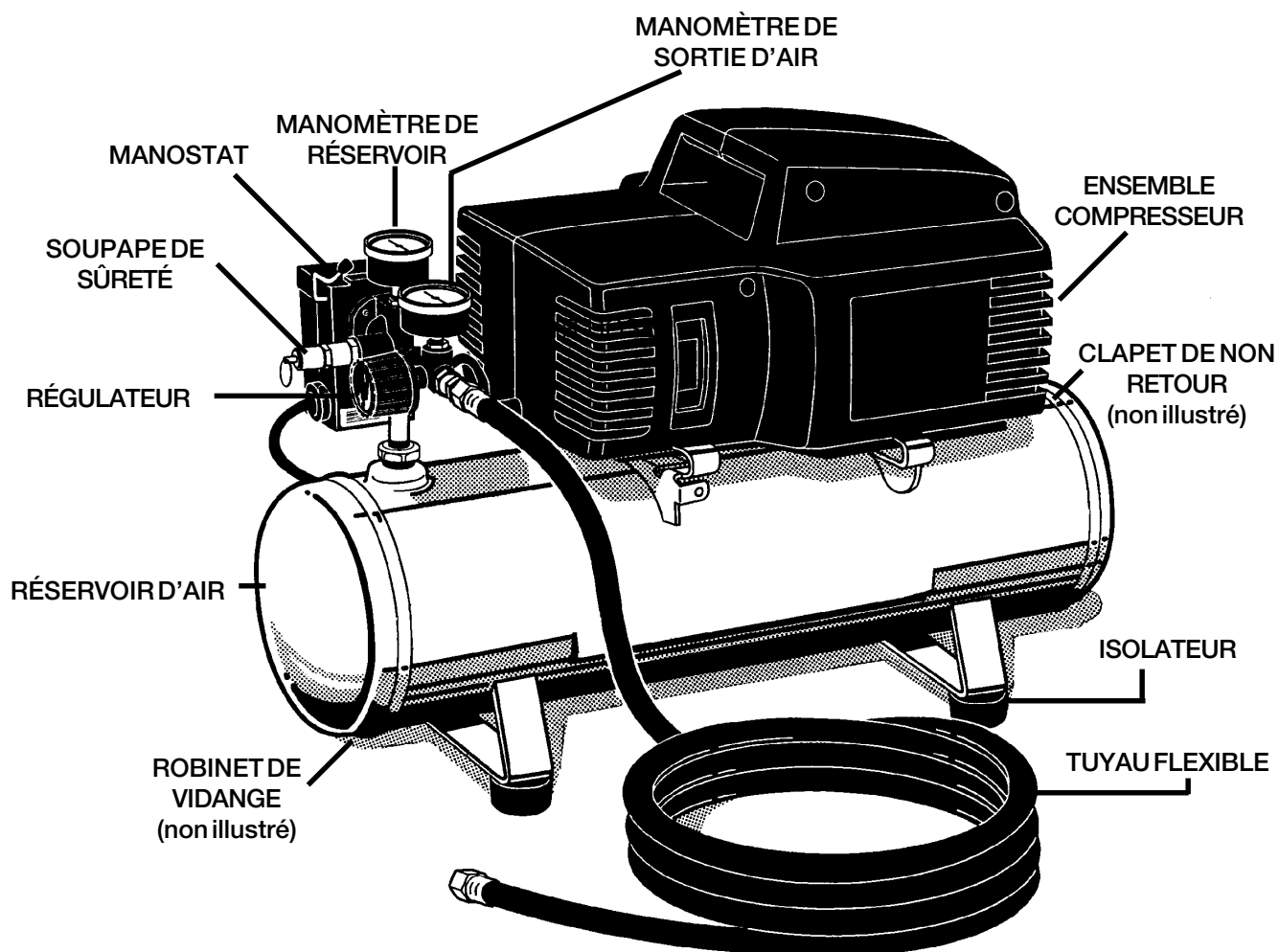

## PIÈCES DISPONIBLES POUR CET APPAREIL

<u>DESCRIPTION</u>	<u>NUMÉRO DE PIÈCE</u>
RÉGULATEUR .....	CAC-4296-1
MANOMÈTRE DE RÉSERVOIR .....	GA-369
MANOMÈTRE DE SORTIE D'AIR .....	GA-369
SOUPAPE DE SÛRETÉ .....	TIA-4150
ROBINET DE VIDANGE .....	SS-2707
CLAPET DE NON RETOUR .....	CAC-1275
COMMANDE ENSEMBLE DU MANOSTAT .....	DAC-4105-2 (100 à 125 lb/po. <sup>2</sup> )
ISOLATEUR .....	SST-5314-1 (4 utilisés)
TUYAU FLEXIBLE .....	H-7040-1

---

**MANUEL DU PROPRIÉTAIRE**  
**COMPRESSEUR D'AIR À LUBRIFICATION PERMANENTE**  
*(réservé pour usage résidentiel)*

MODÈLE N°

**FA125**

**FAC125**

**GARANTIE**

**Cet appareil est protégé par la garantie d'un an DeVilbiss. Vous trouverez cette garantie en page 3 ou vous pourrez l'obtenir sur demande.**

**Veillez agraffer votre reçu de caisse ici.**

**Conservez l'original de ce récépissé en guise de preuve d'achat pour  
travaux de  
réparation sous garantie.**



# MANUAL DEL OPERADOR PARA COMPRESOR DE AIRE DE LUBRICACIÓN PERMANENTE

(Sólo Para Uso Doméstico)

## MODELO NO. FA125 FAC125

### TABLA DE ESPECIFICACIONES

Modelo No	FA125	FAC125
Potencia	1	-----
SCFM @ 40 psig	3.7	3.7
SCFM @ 90 psig	2.7	2.7
Presión de arranque	100 PSI	100 PSI
Presión de corte	125 PSI	125 PSI
Orificio	1 3/4"	1 3/4"
Carrera del pistón	1 1/4"	1 1/4"
Voltaje/ Ciclaje/Fases	115/60/1	115/60/1
Requerimiento mínimo de circuito	15 AMPS	15 AMPS
*Tipo de fusible	De acción rápida	De acción rápida
Amperaje con Carga Máxima	10 AMPS	10 AMPS
Tamaño de tanque	2.5 Galones	2.5 Galones

\* Es preferible un interruptor de circuito. Usar sólo un fusible o interruptor de circuito del mismo amperaje que el circuito en el cual está operando el compresor de aire. Si el compresor de aire está conectado a un circuito protegido por fusibles, usar sólo fusibles de retardo.

### TABLA DE CONTENIDOS

PAUTAS DE SEGURIDAD - DEFINICIONES .....	1
GARANTÍA .....	2
TABLA DE ADVERTENCIAS .....	3-4
GLOSARIO .....	5
CICLO DE TRABAJO .....	5
ALMACENAJE .....	5
DESCRIPCIÓN DE LA OPERACIÓN .....	6
INSTALACIÓN Y PROCEDIMIENTOS PARA EL ASENTAMIENTO .....	6-7
Ubicación del Compresor de Aire .....	6
Cordones de Extensión .....	6
Voltaje y Protección del Circuito .....	6
Instrucciones para la Conexión a Tierra .....	7
Reguladores y Controles Adicionales .....	7
Procedimientos para el Asentamiento .....	7
PROCEDIMIENTOS PARA OPERAR .....	8
GUÍA PARA DIAGNÓSTICO DE PROBLEMAS .....	9-10
LISTA DE REPUESTOS DEL COMPRESOR .....	11

### PAUTAS DE SEGURIDAD - DEFINICIONES

Este manual contiene información que es importante que usted sepa y entienda. Esta información se relaciona con la protección de **SU SEGURIDAD** y la **PREVENCIÓN DE PROBLEMAS AL EQUIPO**. Para ayudarle a entender esta información usamos los siguientes símbolos. Por favor leer este manual y prestar atención a estas secciones.

#### ▲ PELIGRO

INFORMACIÓN DE SEGURIDAD URGENTE - UN RIESGO QUE PUEDE CAUSAR DAÑOS PERSONALES SERIOS O LA PÉRDIDA DE VIDA.

#### ▲ CUIDADO

Información para evitar daños al equipo

#### ▲ ADVERTENCIA

INFORMACIÓN DE SEGURIDAD IMPORTANTE - UN RIESGO QUE PUEDE CAUSAR DAÑOS PERSONALES SERIOS O LA PÉRDIDA DE VIDA.

#### NOTA

Información a la que debe prestar atención especial.

Llame a nuestro **número de teléfono gratis 1-800-888-2458, ext. 2, entonces 1**, para obtener la dirección del centro de servicio autorizado más cercano para ordenar piezas y reparaciones cubiertas por la garantía.

Cuando ordene piezas de repuesto de su centro de servicio autorizado local, siempre indique la siguiente información:

- Número de modelo de su producto
- Número de pieza y descripción de la pieza que desea comprar

## **GARANTÍA LIMITADA**

### **POR UN AÑO A PARTIR DE LA FECHA DE COMPRA**

Toda la mercadería fabricada por DeVILBISS Air Power Company/EXCELL tiene la garantía de que llega a usted sin defectos de fabricación ni de materiales y es valedera por un año a partir de la fecha de compra por el comprador original (Usuario inicial). Los productos cubiertos por esta garantía incluyen: compresores de aire, \*herramientas neumáticas, repuestos, lavadoras a presión y generadores usados en aplicaciones domésticas (por Ejem.: sólo para uso en viviendas u hogares).

Los compresores de aire, \*herramientas neumáticas, repuestos, lavadoras a presión y generadores usados en aplicaciones comerciales (generadoras de ingreso económico) están cubiertas por una garantía de 90 días.

DeVILBISS Air, a su sola discreción DeVILBISS Air Power reparará los productos o componentes que hubiesen fallado durante el período de garantía. Las solicitudes de reparación, reemplazo o de servicio para los compresores de aire de 60 y 80 galones serán atendidas por los Centros Autorizados para Servicio de Garantía y se programarán y atenderán dentro del flujo normal de trabajo y en el horario de trabajo del Centro de Servicio local y dependiendo de la disponibilidad de repuestos.

Todas las decisiones de DeVILBISS Air Power Company respecto a esta política, son inapelables.

Esta garantía le da a usted derechos específicos, y usted también puede tener otros derechos que varían de un estado a otro o de una provincia a otra.

#### **RESPONSABILIDAD DEL COMPRADOR ORIGINAL (USUARIO INICIAL):**

- Conservar la factura o recibo original como prueba de compra para el trabajo de garantía.
- Dar cuidado razonable al equipo durante su operación y darle mantenimiento como se describe en el manual del operador.
- Entregar o enviar el producto al Centro Autorizado para Servicio de Garantía más cercano. El costo del flete, si hubiese alguno, será asumido por el comprador.
- Los compresores con tanque de almacenaje de 60 y 80 galones serán inspeccionados solamente en el lugar donde están instalados. Contactar al Centro Autorizado para Servicio de Garantía más cercano para coordinar la prestación del servicio con ellos.
- Si el comprador no resultase satisfecho por el servicio recibido del Centro Autorizado para Servicio de Garantía, el comprador debe contactar a DeVILBISS Air Power Company.

#### **ESTA GARANTÍA NO CUBRE:**

- Mercadería vendida como reacondicionada, modelos en exhibición y/o modelos usados para demostración que hayan sido vendidos en la condición de "así como se encuentra", tampoco daños ni faltantes de los equipos vendidos "así como se encuentra".
- Equipos que se dan en "alquiler" para su uso.
- Mercadería que se ha vuelto inoperante debido a su desgaste normal, mal uso, negligencia, accidente, la inadecuada y/o no autorizada reparación o alteración del producto, incluyendo el no haber operado el producto de acuerdo con las instrucciones indicadas en el (los) Manual(es) del Operador suministrado(s) con el producto.
- La mercadería que se ha vuelto inoperante debido a su desgaste normal, mal uso, por daños debidos a congelamiento, empleo de químicos inapropiados, negligencia, accidente, reparaciones o alteraciones no autorizadas incluyendo la operación del equipo sin observar las instrucciones provistas en el Manual del Operador suministrado con el equipo.
- \*Herramientas neumáticas: Los anillos "O" y paletas propulsoras se consideran partes sujetas a desgaste con la operación, por lo tanto, están garantizadas por un período de 45 días a partir de la fecha de su compra.
- Un compresor de aire que se utilice para bombear aire por más de 50% de una hora, se considera que ha sido mal usado porque está subdimensionado para la demanda de aire requerida. El tiempo máximo de bombeo del compresor en el período de una hora es 30 minutos.
- En el caso de mercadería vendida por DeVilbiss Air Power que ha sido fabricada por otra compañía y así haya sido identificada, está sujeta a la garantía de su fabricante.
- El costo de reparación y transporte de mercadería que se haya determinado no estar defectuosa.
- El costo asociado con el ensamblaje, aceite requerido, ajustes u otras instalaciones y costo de arranque.
- CUALQUIER DAÑO, PÉRDIDA O GASTO DERIVADO DE CUALQUIER DEFECTO, FALLA O MAL FUNCIONAMIENTO DEL PRODUCTO.** Algunos estados no permiten la exclusión o limitación de daños incidentales o consecuentes derivados, por lo tanto la limitación o exclusión anterior podría no aplicarse a usted.
- LAS GARANTÍAS IMPLÍCITAS, INCLUYENDO AQUELLAS PARA HACER QUE EL PRODUCTO SE VENDA O DE ADECUACIÓN PARA UN USO ESPECÍFICO, SE LIMITAN A UN AÑO A PARTIR DE LA FECHA DE COMPRA POR EL COMPRADOR ORIGINAL.** Algunos estados no permiten limitación al plazo de las garantías implícitas, por lo tanto la limitación o exclusión anterior podría no aplicarse a usted.



# INSTRUCCIONES IMPORTANTES DE SEGURIDAD

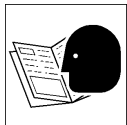

• CONSERVAR ESTAS INSTRUCCIONES •



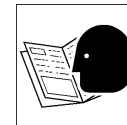

## ⚠ ADVERTENCIA

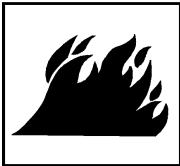

LA OPERACIÓN INAPROPIADA DE ESTA UNIDAD PUEDE CAUSAR LESIONES SERIAS Y DAÑOS A LA PROPIEDAD. LEER Y ENTENDER TODAS LAS ADVERTENCIAS DE SEGURIDAD E INSTRUCCIONES DE OPERACIÓN ANTES DE USAR ESTA UNIDAD.

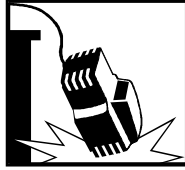
RIESGO	QUE PUEDE SUCEDER	COMO EVITARLO
<p><b>RIESGO DE EXPLOSIÓN</b></p> 	<p><b><u>TANQUE DE AIRE</u></b></p> <p><b><u>LAS SIGUIENTES CONDICIONES PODRÍAN</u></b> CONducir AL DEBILITAMIENTO DEL TANQUE DANDO COMO RESULTADO UNA VIOLENTA EXPLOSIÓN DEL TANQUE:</p> <ol style="list-style-type: none"> <li><b><u>OMITIR DRENAR APROPIADAMENTE EL AGUA</u></b> CONDENSADA QUE OXIDARÁ EL TANQUE DE ACERO, DEBILITÁNDOLO Y ADELGAZANDO SUS PAREDES.</li> <li><b><u>MODIFICACIONES</u></b> O INTENTOS DE REPARAR <b><u>EL TANQUE.</u></b></li> <li><b><u>MODIFICACIONES</u></b> NO AUTORIZADAS <b><u>AL CONTROL DE PRESIÓN, VÁLVULA DE SEGURIDAD</u></b> O A CUALQUIER <b><u>OTRO COMPONENTE QUE CONTROLE LA PRESIÓN</u></b> DEL TANQUE.</li> </ol> <p><b><u>ADITAMENTOS Y ACCESORIOS</u></b></p> <p><b><u>EXCEDER LA CAPACIDAD DE PRESIÓN DE LAS HERRAMIENTAS NEUMÁTICAS,</u></b> PISTOLAS ROCIADORAS, ACCESORIOS PARA AIRE, NEUMÁTICOS / LLANTAS, Y OTROS ARTÍCULOS INFLABLES <b><u>PUEDEN HACERLOS EXPLOTAR</u></b> O SALIR DISPARADOS CAUSANDO LESIONES SERIAS.</p>	<p><b><u>DRENAR EL TANQUE DIARIAMENTE O DESPUÉS DE CADA USO.</u></b> SI SE LE PRODUCE UNA FUGA AL TANQUE, REEMPLAZARLO INMEDIATAMENTE POR OTRO TANQUE NUEVO O UN COMPRESOR NUEVO.</p> <p><b><u>NUNCA</u></b> TALADRAR, SOLDAR <b><u>NI HACER MODIFICACIÓN ALGUNA AL TANQUE</u></b> NI A SUS ADITAMENTOS.</p> <p>EL TANQUE ESTÁ DISEÑADO PARA RESISTIR LAS PRESIONES DE TRABAJO ESPECIFICADAS. <b><u>NUNCA</u></b> SUBSTITUIR PARTES NI ALTERAR LAS <b><u>REGULACIONES NI PRESIONES DE TRABAJO PREFIJADOS EN FÁBRICA.</u></b></p> <p>SIEMPRE OBSERVAR LAS RECOMENDACIONES DEL FABRICANTE DEL EQUIPO Y NUNCA EXCEDER LA PRESIÓN MÁXIMA ESPECIFICADA PARA UN ADITAMENTO. <b><u>NUNCA USAR EL COMPRESOR PARA INFLAR OBJETOS PEQUEÑOS DE BAJA PRESIÓN TALES COMO JUGUETES DE NIÑOS, PELOTAS DE FÚTBOL, BALONCESTO, ETC.</u></b></p>
<p><b>RIESGO DE INCENDIO O EXPLOSIÓN</b></p>  	<p><b><u>ES NORMAL QUE LOS CONTACTOS ELÉCTRICOS</u></b> EN EL MOTOR Y EL INTERRUPTOR DE PRESIÓN EMITAN <b><u>CHISPAS.</u></b></p> <p><b><u>SI LAS CHISPAS DEL COMPRESOR ENTRAN EN CONTACTO CON VAPORES INFLAMABLES, ESTOS PUEDEN ENCENDERSE CAUSANDO UN INCENDIO O UNA EXPLOSIÓN.</u></b></p> <p>LA <b><u>OBSTRUCCIÓN</u></b> DE CUALQUIERA DE LAS ABERTURAS <b><u>DE VENTILACIÓN DEL COMPRESOR CAUSARÁ UN SERIO SOBRECALENTAMIENTO Y PUEDE GENERAR UN INCENDIO.</u></b></p>	<p><b><u>SIEMPRE OPERAR EL COMPRESOR DE AIRE EN ÁREAS BIEN VENTILADAS, SIN MATERIALES COMBUSTIBLES NI VAPORES DE GASOLINA NI DE OTROS SOLVENTES.</u></b></p> <p>SI SE ROCÍAN MATERIALES INFLAMABLES, <b><u>COLOCAR EL COMPRESOR</u></b> POR LO MENOS A <b><u>6 METROS (20')</u></b> DEL ÁREA DE PULVERIZACIÓN. PUEDE SER NECESARIO USAR UNA MANGUERA MÁS LARGA.</p> <p><b><u>GUARDAR LAS SUBSTANCIAS INFLAMABLES</u></b> EN UN LUGAR SEGURO <b><u>LEJOS DEL COMPRESOR.</u></b></p> <p><b><u>NUNCA COLOCAR OBJETOS CONTRA NI ENCIMA DEL COMPRESOR.</u></b> OPERAR EL COMPRESOR EN UN ÁREA ABIERTA A POR LO MENOS <b><u>30 CM(12")</u></b> DE CUALQUIER PARED U OBSTRUCCIÓN QUE PUEDA RESTRINGIR EL FLUJO DE AIRE FRESCO POR LAS ABERTURAS DE VENTILACIÓN</p>

RIESGO	QUE PUEDE SUCEDER	COMO EVITARLO
<p><b>RIESGO DE CHOQUE ELÉCTRICO</b></p> 	<p>EL <b>COMPRESOR DE AIRE OPERA CON ELECTRICIDAD</b>. COMO CUALQUIER OTRO DISPOSITIVO ELÉCTRICO Y <b>PUEDA CAUSAR CHOQUE ELÉCTRICO SI NO SE USA ADECUADAMENTE</b>.</p> <p><b>LAS REPARACIONES EFECTUADAS POR PERSONAL NO CALIFICADO PUEDEN RESULTAR EN LESIONES SERIAS O MUERTE DEBIDO A ELECTROCUCIÓN.</b></p> <p>CONEXIÓN A TIERRA: <b>EL NO HACER ADECUADAMENTE LA CONEXIÓN A TIERRA DE LA UNIDAD PUEDE CAUSAR LESIONES SERIAS O MUERTE DEBIDO A ELECTROCUCIÓN</b>, VER LAS INSTRUCCIONES DE CONEXIÓN A TIERRA APLICABLES.</p>	<p>NUNCA OPERAR EL COMPRESOR EN EL EXTERIOR CUANDO ESTÉ LLOVIENDO.</p> <p><b>NUNCA OPERAR EL COMPRESOR SIN LAS CUBIERTAS DE LOS COMPONENTES O CON LAS CUBIERTAS DAÑADAS.</b></p> <p><b>TODO CABLEADO O REPARACIÓN</b> QUE ESTA UNIDAD REQUIERA <b>DEBE REALIZARLA UN PERSONAL CALIFICADO DE SERVICIO</b> ACATANDO LOS CÓDIGOS ELÉCTRICOS NACIONALES Y LOCALES.</p> <p><b>ASEGURARSE</b> QUE EL <b>CIRCUITO ELÉCTRICO</b> AL CUAL ESTÉ CONECTADO EL COMPRESOR, <b>ESTÉ CONECTADO A TIERRA EN FORMA APROPIADA, PROVEA EL VOLTAJE CORRECTO Y TENGA PROTECCIÓN ADECUADA MEDIANTE FUSIBLES.</b></p>
<p><b>RIESGO DE OBJETOS PROPULSADOS</b></p> 	<p>EL <b>CHORRO DE AIRE COMPRIMIDO</b> PUEDE DAÑAR EL TEJIDO HUMANO BLANDO Y PUEDE <b>IMPULSAR</b> TIERRA, <b>PARTÍCULAS</b> SUELTAS Y OBJETOS PEQUEÑOS <b>A ALTA VELOCIDAD</b>, CAUSANDO DAÑOS MATERIALES O LESIONES PERSONALES.</p>	<p>AL USAR EL COMPRESOR, <b>SIEMPRE USAR GAFAS DE SEGURIDAD</b> CON PROTECTORES LATERALES QUE <b>CUMPLAN CON LA NORMA ANSI Z87.1</b>.</p> <p><b>NUNCA APUNTAR</b> LA BOQUILLA O EL <b>ROCIADOR</b> HACIA PARTES DEL CUERPO, <b>OTRAS PERSONAS</b> NI A ANIMALES.</p>
<p><b>RIESGO A LA RESPIRACIÓN</b></p> 	<p>EL <b>AIRE COMPRIMIDO</b> PRODUCIDO POR LA UNIDAD <b>¡NO ES SEGURO PARA RESPIRAR!</b> EL CHORRO DE AIRE PUEDE CONTENER MONÓXIDO DE CARBONO, OTROS VAPORES TÓXICOS U OTRAS PARTÍCULAS.</p> <p><b>LAS SUBSTANCIAS PULVERIZADAS</b> TALES COMO PINTURAS, SOLVENTES DE PINTURA, REMOVEDORES DE PINTURA, INSECTICIDAS, HERBICIDAS, ETC., <b>CONTIENEN VAPORES DAÑINOS Y VENENOSOS.</b></p>	<p><b>NUNCA INHALAR EL AIRE PROVENIENTE DEL COMPRESOR</b>, ya sea directamente o a través de un dispositivo para respirar conectado al compresor.</p> <p><b>TRABAJAR EN UN ÁREA BIEN VENTILADA.</b> Leer y <b>SEGUIR LAS INSTRUCCIONES DE SEGURIDAD</b> provistas en las etiquetas y hojas de datos de seguridad <b>DEL MATERIAL QUE SE ESTÁ PULVERIZANDO.</b> <b>USAR UN RESPIRADOR APROBADO POR NIOSH/MSHA</b> y diseñado para la <b>APLICACIÓN</b> específica.</p>
<p><b>RIESGO DE PIEZAS MOVIBLES</b></p>  	<p>LAS <b>PIEZAS MOVIBLES PUEDEN CAUSAR SERIAS LESIONES PERSONALES</b> SI ENTRAN EN CONTACTO CON EL OPERADOR O SU ROPA.</p> <p><b>INTENTAR OPERAR O DARLE MANTENIMIENTO AL COMPRESOR SIN LAS CUBIERTAS PROTECTORAS PUEDE EXPONER AL OPERADOR A PIEZAS MOVIBLES Y A RIESGO DE ELECTROCUCIÓN.</b></p> <p><b>UN COMPRESOR PORTÁTIL PUEDE CAERSE DE UNA MESA, BANCO DE TRABAJO O TECHO, CAUSANDO DAÑOS AL COMPRESOR QUE PUEDEN EXPONER AL OPERADOR A PIEZAS MOVIBLES PELIGROSAS Y ELÉCTRICAS.</b></p> <p><b>¡EL COMPRESOR DE AIRE ENTRA EN FUNCIONAMIENTO AUTOMÁTICAMENTE CUANDO EL INTERRUPTOR DE PRESIÓN ESTÁ EN LA POSICIÓN DE ON/AUTO (PRENDIDO/AUTOMÁTICO)!</b></p>	<p><b>NO RETIRAR LAS CUBIERTAS PROTECTORAS</b> DE ESTA UNIDAD. <b>NUNCA OPERAR EL COMPRESOR SIN LAS CUBIERTAS</b> DE LOS COMPONENTES O CON LAS <b>CUBIERTAS DAÑADAS.</b></p> <p>CUALQUIER <b>REPARACIÓN</b> REQUERIDA POR ESTA UNIDAD <b>DEBERÁ HACERLA EL PERSONAL DEL CENTRO DE SERVICIO AUTORIZADO.</b></p> <p>SIEMPRE <b>OPERAR LOS COMPRESORES EN UNA POSICIÓN SEGURA</b> Y ESTABLE PARA EVITAR QUE LA UNIDAD SE MUEVA ACCIDENTALMENTE. <b>NUNCA OPERAR LA UNIDAD EN UN TECHO NI SUPERFICIE ELEVADA ALGUNA, USAR UNA MANGUERA NEUMÁTICA MÁS LARGA PARA ALCANZAR LOS LUGARES ELEVADOS.</b></p> <p>SIEMPRE APAGAR EL COMPRESOR, <b>ALIVIAR LA PRESIÓN DE LA MANGUERA NEUMÁTICA Y DESCONECTAR LA UNIDAD</b> DE CUALQUIER ACCESORIO <b>ANTES DE HACER MANTENIMIENTO O CONECTAR HERRAMIENTAS O ACCESORIOS.</b></p>
<p><b>RIESGO DE QUEMADURAS</b></p> 	<p>EL CONTACTO CON <b>PIEZAS CALIENTES</b> TALES COMO EL CABEZAL DEL COMPRESOR O LOS TUBOS DE SALIDA <b>PUEDEN CAUSAR QUEMADURAS SERIAS.</b></p>	<p><b>NUNCA TOCAR LOS COMPONENTES DE METAL DEL COMPRESOR QUE ESTÁN EXPUESTOS</b> DURANTE O INMEDIATAMENTE DESPUÉS DE LA OPERACIÓN. <b>EL COMPRESOR SE MANTENDRÁ CALIENTE</b> POR VARIOS MINUTOS DESPUÉS DE LA OPERACIÓN.</p>

# GLOSARIO

---

**SCFM o CFM:** Pies cúbicos estándar por minuto; una unidad de medida del aire producido.

**PSIG o PSI:** Libras por pulgada cuadrada leídas en el manómetro.

**PRESIÓN DE ARRANQUE:** Cuando el motor está apagado, la presión de aire va disminuyendo conforme usted continúa usando el accesorio. Cuando la presión del tanque cae a aproximadamente 100 PSI, el motor arranca automáticamente.

Esa baja presión a la cual el motor arranca automáticamente, se llama “presión de arranque”.

**PRESIÓN DE CORTE:** Cuando usted arranca el compresor de aire y empieza a funcionar, el aire dentro del tanque comienza a acumularse hasta aproximadamente 125 PSI donde el motor se apaga automáticamente para proteger su tanque de aire de presiones que exceden su capacidad. La presión a la cual el motor se apaga se llama “presión de corte”.

## CICLO DE TRABAJO

---

Ningún compresor de aire fabricado por DeVILBISS Air Power debe operarse a más de 50% del ciclo de trabajo. Esto significa que un compresor de aire que bombea aire durante más del 50% de una hora se considera que está siendo mal

usado porque el compresor de aire está subdimensionado para la demanda requerida. El tiempo máximo de bombeo de un compresor en una hora es 30 minutos.

## ALMACENAJE

---

### *Al terminar de usar el compresor de aire:*

1. Poner el interruptor “ON/OFF” (Prendido/Apagado) en posición de “OFF” y desenchufar el cordón.
2. Revisar la sección “Procedimientos para la Operación” (página 8). Asegurarse de drenar el agua acumulada en el tanque de aire.
3. Proteger el cordón eléctrico y la manguera para que no se dañen enrollándolos en forma suelta alrededor del compresor de aire.
4. Guardar el compresor de aire en un lugar limpio y seco.

# DESCRIPCIÓN DE LA OPERACIÓN

---

**Bomba del Compresor de Aire:** Para comprimir aire, el pistón se mueve de arriba a abajo en el cilindro. En la carrera hacia abajo, el aire ingresa por las válvulas de admisión. La válvula de salida permanece cerrada. Cuando el pistón corre hacia arriba, el aire se comprime. Las válvulas de admisión se cierran y el aire comprimido es forzado a salir por las válvulas de salida a través del tubo de salida por la válvula de chequeo hacia el tanque de aire. El aire no está disponible para trabajar hasta que el compresor eleve la presión en el tanque por encima de lo requerido en el punto de salida de aire.

**Válvula de Chequeo:** Cuando el compresor de aire está operando, la válvula está abierta, permitiendo que el aire comprimido entre al tanque. Cuando el compresor de aire llegue a la “presión de corte”, la válvula de chequeo se “cierra”, haciendo que el aire se quede dentro del tanque de aire.

**Interruptor de Presión:** El interruptor de presión arranca el motor automáticamente cuando la presión cae por debajo del nivel de presión de “arranque” fijada en fábrica. También apaga el motor cuando la presión del tanque de aire alcanza el nivel de “corte” fijado en fábrica.

**Regulador:** La presión de aire proveniente del tanque de aire está controlada por la perilla del regulador. Girar la perilla en el sentido del reloj para aumentar la presión y contra el sentido del reloj para reducir la presión. Para evitar reajustes menores después de hacer cambios en la presión fijada, siempre llegar a una presión superior a la deseada desde un nivel inferior de presión. Cuando se reduce la presión, siempre bajarla más abajo del nivel deseado y luego subirla hasta el nivel que se

desea. Dependiendo del requerimiento de presión de cada accesorio en particular, la presión de salida deberá regularse mientras se opera el accesorio.

**Medidor de Presión de Salida:** El regulador de presión indica la presión en la salida del regulador. Esta presión la controla el regulador y siempre es menor o igual a la presión del tanque. Ver los “Procedimientos de Operación”.

**Medidor de Presión del Tanque:** El medidor de presión del tanque indica la presión dentro del tanque de reserva.

**Sistema de Enfriamiento:** Este compresor tiene un sistema de enfriamiento avanzado. En el corazón de este sistema de enfriamiento hay un ventilador especialmente diseñado. Es perfectamente normal que el ventilador bote grandes cantidades de aire por los orificios de ventilación. Se sabe que el sistema de enfriamiento está funcionando cuando expelle aire.

**Filtro de Entrada de Aire:** El diseño avanzado de la admisión de aire de esta unidad hace que no requiera de un filtro de aire.

**Válvula de Drenaje:** La válvula de drenaje está ubicada en la base del tanque de aire y se usa después de cada aplicación para drenar la condensación.

**Interruptor “ON/Auto-OFF”:** Colocar este interruptor en la posición de “ON” para activar el interruptor de presión, y en “OFF” para quitarle la energía.

## INSTALACIÓN Y PROCEDIMIENTOS PARA EL ASENTAMIENTO

---

### Ubicación del Compresor de Aire

Su compresor de aire viene completamente ensamblado y listo para usar. Operar el compresor de aire en un área limpia, seca y bien ventilada. La bomba y el casco del compresor de aire están diseñados para permitir un enfriamiento apropiado. Limpiar o soplar la tierra y el polvo que se acumula en el compresor de aire. Un compresor de aire limpio funciona a más bajas temperaturas y tiene una vida útil más larga. Las aberturas de ventilación en el compresor de aire son necesarias para mantener una temperatura de operación apropiada. No colocar trapos u otros contenedores encima o cerca de estas aberturas.

### Voltaje y Protección del Circuito

Ver la carátula.

### Cordones de Extensión

Para evitar la caída de voltaje, pérdida de potencia del motor, usar una manguera más larga en vez de cordón de extensión.

Si se hace necesario usar un cordón de extensión, asegurarse que:

- Utilizar sólo cordones de extensión de 3 alambres, enchufe con espiga para conexión a tierra, y un tomacorriente que acepte el enchufe del compresor.
- que esté en buenas condiciones.
- que no tenga más de 50 pies de largo.
- Calibre 14 (AWG) o más grueso. (El grosor del cable es mayor cuanto menor sea su número.) También pueden usarse cordones de calibre 12 AWG, 10 AWG y 8 AWG. NO USAR CORDONES DE CALIBRE 16 NI 18 AWG.

# INSTALACIÓN Y PROCEDIMIENTOS PARA EL ASENTAMIENTO

## INSTRUCCIONES PARA CONECTAR A TIERRA

### ⚠ PELIGRO

**RIESGO DE CHOQUE ELÉCTRICO. EN CASO DE CORTOCIRCUITO, LA CONEXIÓN A TIERRA REDUCE EL RIESGO DE CHOQUE ELÉCTRICO PROVEYENDO A LA CORRIENTE DE UN CABLE DE ESCAPE. ESTE COMPRESOR DE AIRE DEBE CONECTARSE A TIERRA APROPIADAMENTE.**

El compresor de aire portátil está equipado con un cordón que tiene un alambre para conectar a tierra y un enchufe adecuado para tierra. El enchufe debe conectarse a un tomacorriente instalado a tierra de acuerdo con los códigos y ordenanzas locales. El tomacorriente debe tener la misma configuración que el enchufe. Ver la ilustración. **NO USAR ADAPTADORES.**

Inspeccionar el cordón y el enchufe antes de cada uso. No usarlo si muestra señas de estar dañado.

### ⚠ PELIGRO

**LA CONEXIÓN INADECUADA A TIERRA PUEDE RESULTAR EN CHOQUE ELÉCTRICO**

No modificar el enchufe que se ha provisto. Si no encaja en el tomacorriente, un electricista calificado debe instalar un tomacorriente adecuado.

Si se va a reparar o reemplazar el cordón o enchufe, el alambre para tierra debe mantenerse separado de los alambres conductores de corriente. Nunca conectar el alambre para tierra a una espiga plana del enchufe. El alambre para tierra tiene aislamiento de color verde que puede tener franjas amarillas.

Si no se entienden estas instrucciones completamente, o si se tienen dudas en cuanto a que el compresor esté conectado a tierra apropiadamente, hacer verificar la instalación por un electricista calificado.

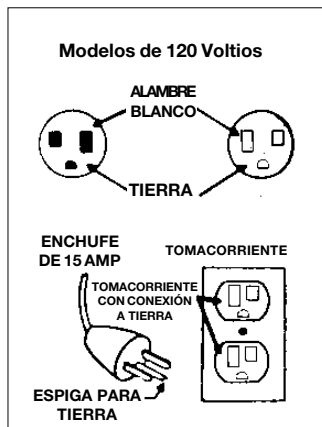

## Controles y Reguladores Adicionales

Debido a que la presión en el tanque de aire normalmente es mayor a la que se necesita, usualmente se usa un regulador separado para controlar la presión de aire antes de la entrada al dispositivo o herramienta que se conecte.

Donde el caso lo requiera, se debe utilizar un transformador que combine la función de regulador de aire, y removedor de humedad y suciedad.

## Procedimientos para el Asentamiento

### ⚠ CUIDADO

**Si no se observan las instrucciones para el asentamiento abajo indicadas, se pueden causar serios daños.**

Se debe seguir este procedimiento:

1. Antes de poner el compresor en servicio.
2. Al cambiar la válvula de chequeo.
  - a. Fijar la palanquita del interruptor de presión en la posición de "OFF" (Apagado).
  - b. Conectar el cordón de extensión en el tomacorriente adecuado.
  - c. Girar el regulador en el sentido del reloj abriéndolo completamente para evitar que se acumule presión de aire dentro del tanque.
  - d. Mover la palanquita del interruptor de presión a "ON/AUTO". El compresor arrancará.
  - e. Hacer funcionar el compresor por 15 minutos. Asegurarse que el regulador esté abierto y que no haya acumulación de presión en el tanque.
  - f. Después de 15 minutos, cerrar el regulador girando la perilla contra el sentido del reloj. El aire se llenará hasta que alcance la presión de corte y el motor se apagará. Ahora el compresor está listo para usar.

# PROCEDIMIENTOS PARA OPERAR

---

1. Antes de conectar la manguera de aire o accesorios, asegurarse que la palanquita "OFF/AUTO" esté en la posición de "OFF" y que la válvula interruptora esté cerrada.
2. Conectar la manguera y los accesorios.

## **⚠ PELIGRO**

**EL EXCESO DE PRESIÓN DE AIRE GENERA RIESGOS DE EXPLOSIÓN. VERIFICAR LOS RANGOS DE PRESIÓN MÁXIMA PARA LOS DISPOSITIVOS Y HERRAMIENTAS NEUMÁTICAS. LA SALIDA DEL REGULADOR DE PRESIÓN NUNCA DEBE EXCEDER LA PRESIÓN MÁXIMA.**

3. Colocar la palanquita de "OFF/AUTO" en "AUTO" y permitir que el tanque acumule presión. El motor se detendrá cuando la presión llegue al nivel de corte.
4. Abrir el regulador girándolo en el sentido del reloj. Fijar el regulador a la presión correcta. El compresor está listo para usarse.
5. Siempre operar el compresor de aire en áreas bien ventiladas, libres de vapores de gasolina y de otros solventes. No operar el compresor cerca del área de pulverización.

## ***Al Terminar:***

6. Mover la palanquita de "OFF/AUTO" a la posición de "OFF".
7. Girar el regulador contra el sentido del reloj y fijar la presión en cero.
8. Retirar la herramienta neumática o accesorio.
9. Abrir el regulador y permitir que el aire del tanque se drene lentamente. Cerrar el regulador cuando la presión del tanque esté en aproximadamente 20 PSI.
10. Drenar el agua del tanque de aire.

## **⚠ ADVERTENCIA**

**EL AGUA DEL AIRE SE CONDENSARÁ DENTRO DEL TANQUE DE AIRE Y SI NO SE DRENA, EL AGUA CORROERÁ Y DEBILITARÁ EL TANQUE DE AIRE CAUSANDO UN RIESGO DE RUPTURA.**

## **NOTA**

**Si la válvula de salida se atraca, soltar toda la presión de aire. Desmontar la válvula, limpiarla y volverla a instalar.**

11. Después de drenar el agua, cerrar la llave de salida o llave de drenaje. Ahora se puede guardar el compresor.



# GUÍA PARA DIAGNÓSTICO DE PROBLEMAS

## ⚠ ADVERTENCIA

AL HACER EL MANTENIMIENTO PUEDEN QUEDAR EXPUESTAS LAS FUENTES DE VOLTAJE, PARTES MOVIBLES O FUENTES DE AIRE COMPRIMIDO. PUEDEN CAUSAR DAÑOS PERSONALES. ANTES DE INTENTAR HACER REPARACIONES, DESCONECTAR EL COMPRESOR Y ALIVIAR LA PRESIÓN DEL AIRE DEL TANQUE.

PROBLEMA	CAUSA	SOLUCIÓN
Presión excesiva en el tanque. La válvula de presión salta.	El interruptor de presión no apaga el motor cuando la presión alcanza el nivel de "corte".  El nivel de la presión de "corte" está muy alto.	Mover la palanquita del interruptor de presión a la posición de "OFF". Si esto no apaga el motor, los contactos eléctricos se han fundido y pegado, reemplazar el interruptor de presión.  Devolver la unidad a un distribuidor autorizado para que verifique, ajuste o reemplace el interruptor.
Fugas de aire por las uniones.	Los acoples del tubo no están lo suficientemente ajustados.	Ajustar los acoples donde se escuche que el aire escapa. Verificar las uniones con una solución de agua jabonosa. NO SOBREAJUSTAR.
Fugas de aire en o alrededor de la válvula de chequeo.	Válvula de chequeo sucia o defectuosa.	Una válvula de chequeo defectuosa produce constantes fugas de aire por la válvula de alivio de presión cuando hay presión en el tanque y el compresor está apagado. Retirar y limpiar o reemplazar la válvula. NO SOBREAJUSTAR.
Fugas de aire por el interruptor de presión de la válvula de alivio o desfogue.	Interruptor de presión de la válvula de alivio defectuoso.  Válvula de chequeo defectuosa.	Retirar y reparar la válvula de alivio.  Una válvula de chequeo defectuosa produce constantes fugas de aire por la válvula de alivio de presión cuando hay presión en el tanque y el compresor está apagado. Retirar y limpiar o reemplazar la válvula. NO SOBREAJUSTAR.
Fugas de aire por las costuras del tanque de aire.	Tanque de aire defectuoso.	Reemplazar el tanque de aire. No reparar la fuga.  <b>⚠ ADVERTENCIA</b>  <b>NO PERFORAR, SOLDAR, NI MODIFICAR EL TANQUE DE AIRE EN FORMA ALGUNA PORQUE SE DEBILITARÁ Y PUEDE ROMPERSE O EXPLOTAR.</b>
La presión en el medidor del regulador cae cuando se conecta un accesorio.	Es normal que ocurra una "ligera" caída de presión.	Si hay una caída de presión excesiva cuando se conecta un accesorio, ajustar el regulador siguiendo las instrucciones de la página 6.  <b>NOTA</b>  <b>Ajustar la presión regulada bajo condiciones de flujo (mientras se usa el accesorio).</b>

# GUÍA PARA DIAGNÓSTICO DE PROBLEMAS

PROBLEMA	CAUSA	SOLUCIÓN
Fuga de aire por la válvula de seguridad.	Posible defecto en la válvula de seguridad.	Operar la válvula de seguridad manualmente bajando el anillo. Si la fuga persiste, reemplazar la válvula.
Sonido de golpes.	Válvula de chequeo defectuosa.	Desmontar, limpiar o reemplazar.
El compresor no provee suficiente aire para operar los accesorios.	<p>Uso prolongado con aire excesivo.</p> <p>El compresor no es lo suficientemente grande para las necesidades.</p> <p>Hueco en la manguera.</p> <p>La válvula de chequeo está restringida.</p> <p>Fugas de aire.</p>	<p>Disminuir la cantidad de aire en uso.</p> <p>Verificar el requerimiento de aire del accesorio. Si es mayor que el SCFM o que la presión suministrada por el compresor de aire, usted necesita un compresor más grande.</p> <p>Verificar y reemplazar si es necesario</p> <p>Desmontar, limpiar o reemplazar.</p> <p>Ajustar las conexiones. (Ver la Sección Fugas de Aire en la Guía de Diagnóstico de Problemas).</p>
El motor no funciona.	<p>La presión del tanque excede la presión de "corte" del interruptor.</p> <p>Calibre o largo del cable de extensión equivocado.</p> <p>Válvula de chequeo atascada en posición abierta.</p> <p>Conexiones eléctricas sueltas.</p> <p>Presencia de pintura que se ha rociado dentro de las partes del motor.</p> <p>Motor posiblemente defectuoso.</p> <p>Fusible volado, el interruptor de protección de sobrecarga ha saltado.</p>	<p>El motor arrancará automáticamente cuando la presión del tanque caiga por debajo del nivel de "arranque" del interruptor de presión.</p> <p>Verificar que el calibre y longitud del cable sean los adecuados.</p> <p>Desmontar, limpiar o reemplazar.</p> <p>Verificar la conexión del cable dentro del interruptor de presión y área de la caja terminal.</p> <p>Hacer revisar en un Centro de Servicio Autorizado. No operar el compresor dentro del área de pintado. Ver la advertencia sobre vapores inflamables.</p> <p>Hacer revisar en un Centro de Servicio Autorizado.</p> <ol style="list-style-type: none"> <li>1. Detectar fusibles volados en la caja de fusibles y reemplazar si es necesario. Reposicionar el interruptor de circuitos. No usar un fusible o interruptor de circuito de mayor capacidad que el especificado para su circuito.</li> <li>2. Verificar que el fusible sea el adecuado.</li> <li>3. Verificar si existen condiciones de bajo voltaje y/o si el cordón de extensión es el adecuado.</li> <li>4. Desconectar los demás artefactos eléctricos del circuito u operar el compresor en un circuito propio.</li> </ol>
Fuga de aire continua por la perilla del regulador. El regulador de presión no cierra la salida de aire.	Regulador dañado.	Reemplazar el regulador.

# LISTA DE REPUESTOS

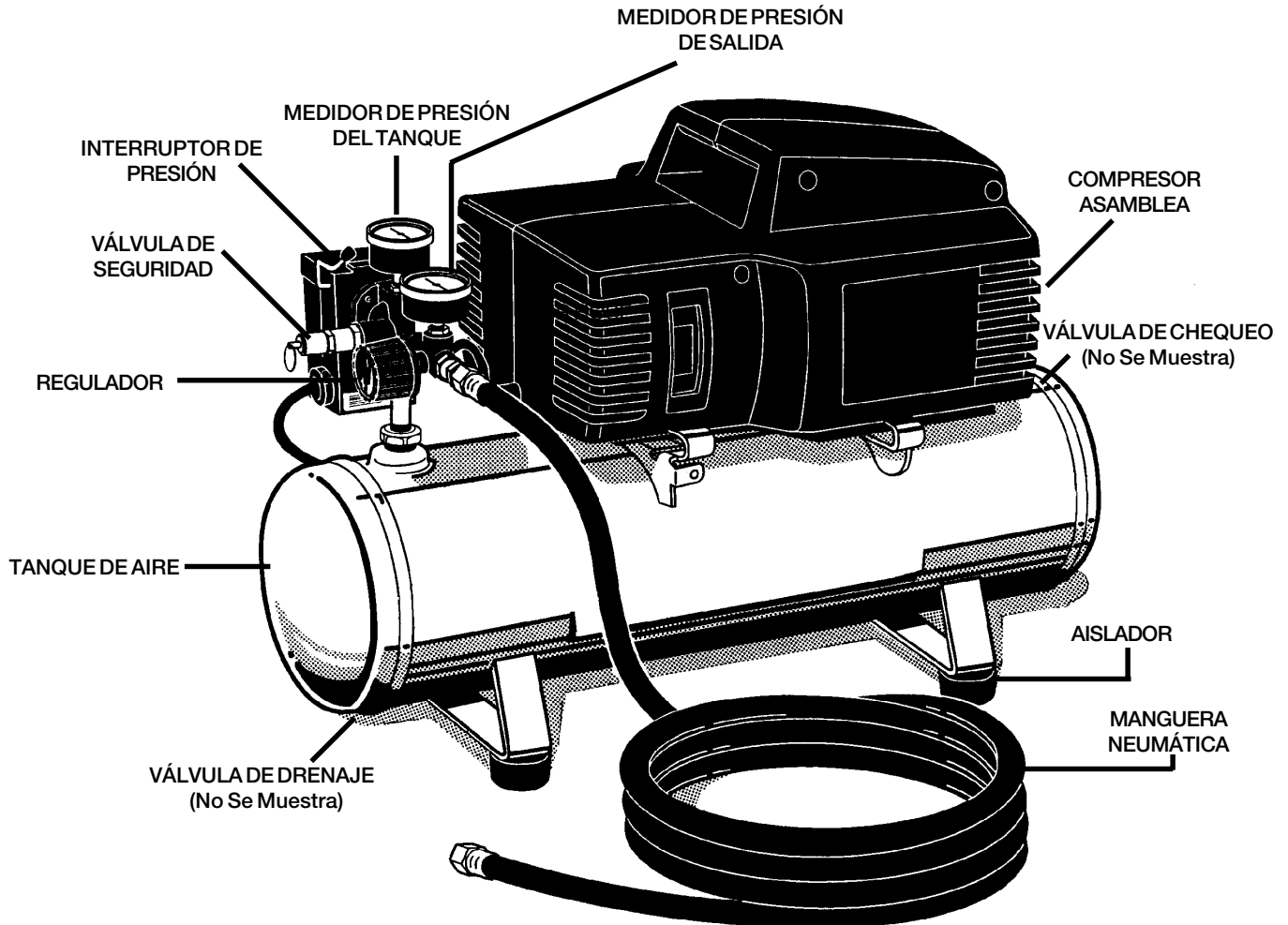

## REPUESTOS DISPONIBLES PARA ESTA UNIDAD

<u>DESCRIPCIÓN</u>	<u>NÚMERO DE PARTE</u>
REGULADOR .....	CAC-4296-1
MEDIDOR DE PRESIÓN DEL TANQUE .....	GA-369
MEDIDOR DE PRESIÓN DE SALIDA .....	GA-369
VÁLVULA DE SEGURIDAD .....	TIA-4150
VÁLVULA DE DRENAJE .....	SS-2707
VÁLVULA DE CHEQUEO .....	CAC-1275
PEDIR JUEGO DEL INTERRUPTOR DE PRESIÓN .....	DAC-4105-2 (100 a 125 PSI)
AISLADOR .....	SST-5314-1 (se usan 4)
MANGUERA NEUMÁTICA .....	H-7040-1

---

# **MANUAL DEL OPERADOR PARA COMPRESOR DE AIRE DE LUBRICACIÓN PERMANENTE**

---

**MODELO NO.  
FA125  
FAC125**

## **GARANTÍA**

**Este producto está cubierto por una garantía limitada de un año de DeVILBISS. Puede encontrar los detalles de la garantía en la página 3, o se la facilitaremos a su solicitud.**

## **Adherir la Factura de Compra Aquí.**

**Para los trabajos de garantía, conservar el original de la factura o recibo de compra como prueba de la compra.**