

DEWALT®



**Manual de Instrucciones
Manual de Instruções
Instruction Manual**

DWE7492

**Sierra de Banco
Serra de Bancada
Table Saw**

www.DEWALT.com

¿Dudas? Visítenos en Internet: www.DEWALT.com
Dúvidas? Visite-nos na Internet em www.DEWALT.com.br
Questions? See us on the World Wide Web at www.DEWALT.com

1-800-4-DEWALT

Español *(traducido de las instrucciones originales)*

7

Português *(traduzido das instruções originais)*

15

English *(original instructions)*

23

Fig. A

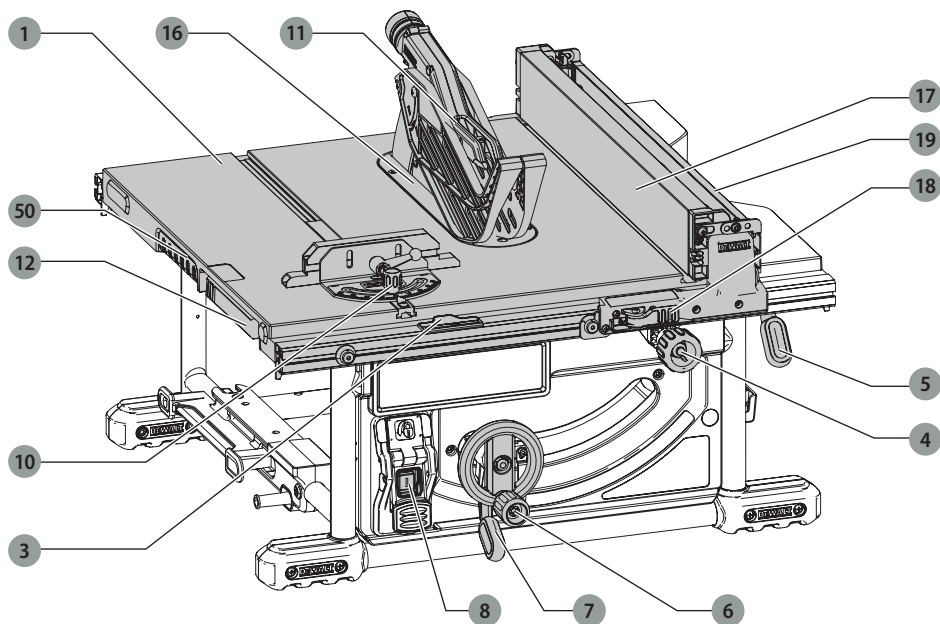
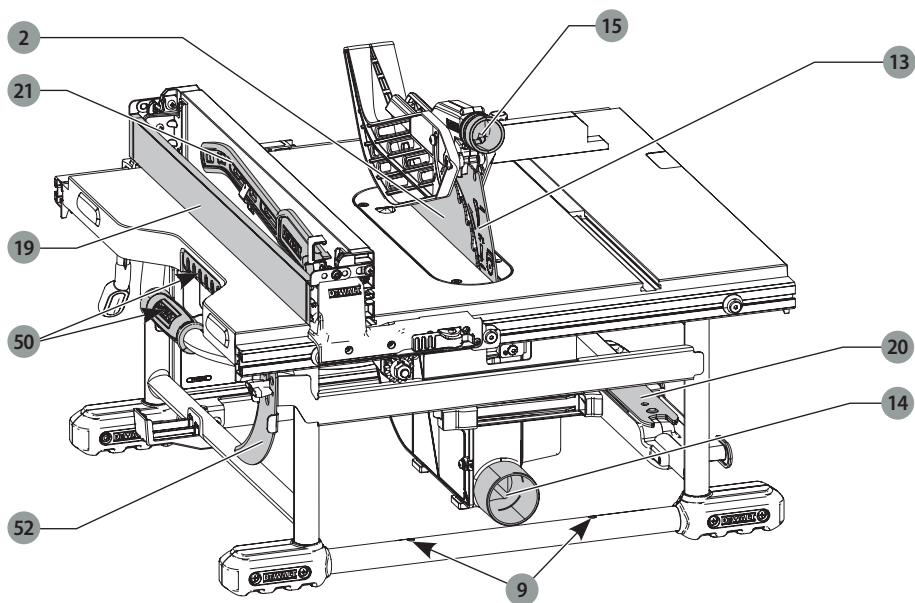

Fig. B



Componentes

- 1 Mesa
- 2 Hoja
- 3 Indicador de escala de corte
- 4 Botón de ajuste de precisión
- 5 Palanca de bloqueo de riel
- 6 Rueda de ajuste de altura de la hoja
- 7 Palanca de bloqueo de bisel

- 8 Interruptor de ENCENDIDO/APAGADO
- 9 Orificios de instalación
- 10 Guía de inglete
- 11 Conjunto protector de la hoja
- 12 Palanca de liberación del protector de la hoja
- 13 Hendedor

- 14 Orificio de aspiración de polvo
- 15 Escape de polvo del protector
- 16 Placa de garganta
- 17 Guía de aserrado
- 18 Pasador de la guía de aserrado
- 19 Soporte de trabajo/guía de aserrado estrecha (se muestra en posición de almacenamiento)

- 20 Llaves para la hoja
- 21 Varilla de empuje (se muestra en posición de almacenamiento)
- 50 Asas de transporte
- 52 Separador de corte no atravesado (se muestra en posición de almacenamiento)

Componentes

- 1 Bancada
- 2 Lâmina
- 3 Indicador de escala de ripagem
- 4 Botão de ajuste fino
- 5 Alavanca de trava do trilho
- 6 Roda de ajuste de altura da lâmina
- 7 Alavanca de trava do chanfro

- 8 Interruptor de ligar/desligar
- 9 Orifícios de montagem
- 10 Medidor de esquadria
- 11 Proteção da lâmina
- 12 Alavanca de liberação da proteção da lâmina
- 13 Divisor

- 14 Porta de escape de poeira
- 15 Proteção da porta escape de poeira
- 16 Placa do gargalo
- 17 Barreira de proteção de ripagem
- 18 Fecho da proteção de ripagem
- 19 Suporte de trabalho/barreira de ripagem estreita (mostrado em sua posição quando armazenada)

- 20 Chaves da lâmina
- 21 Barra impulsora (mostrado em sua posição quando armazenada)
- 50 Alças de transporte
- 52 Faca de ripagem de corte não transversal (mostrado em sua posição quando armazenada)

Components

- 1 Table
- 2 Blade
- 3 Rip scale indicator
- 4 Fine adjust knob
- 5 Rail lock lever
- 6 Blade height adjustment wheel

- 7 Bevel lock lever
- 8 ON/OFF switch
- 9 Mounting holes
- 10 Mitre gauge
- 11 Blade guard assembly
- 12 Blade guard release lever

- 13 Splitter
- 14 Dust exhaust port
- 15 Guard dust exhaust port
- 16 Throat plate
- 17 Rip fence
- 18 Rip fence latch

- 19 Work support/narrow rip fence (shown in stored position)
- 20 Blade wrenches
- 21 Push stick (shown in stored position)
- 50 Carrying handles
- 52 Non-through cutting ripping knife (shown in storage position)

Fig. C

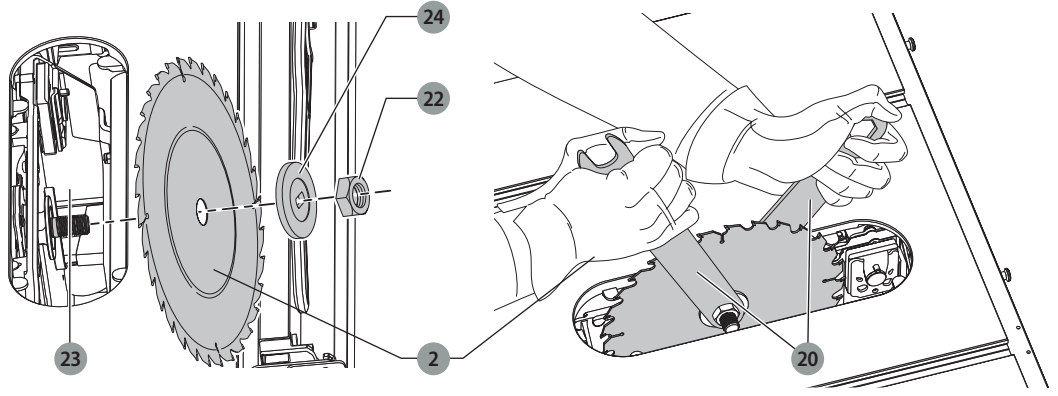

Fig. D

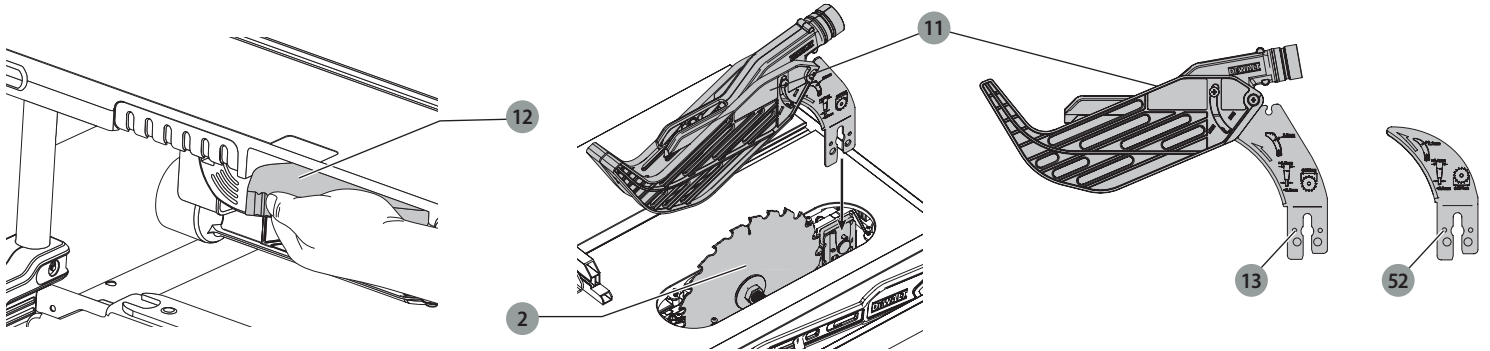

Fig. E

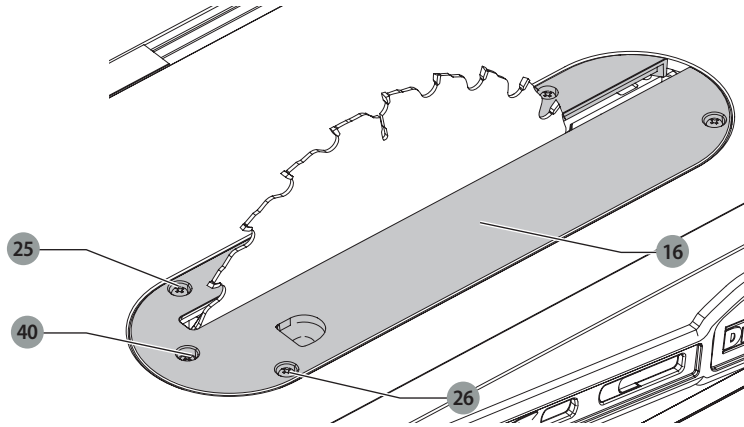

Fig. F

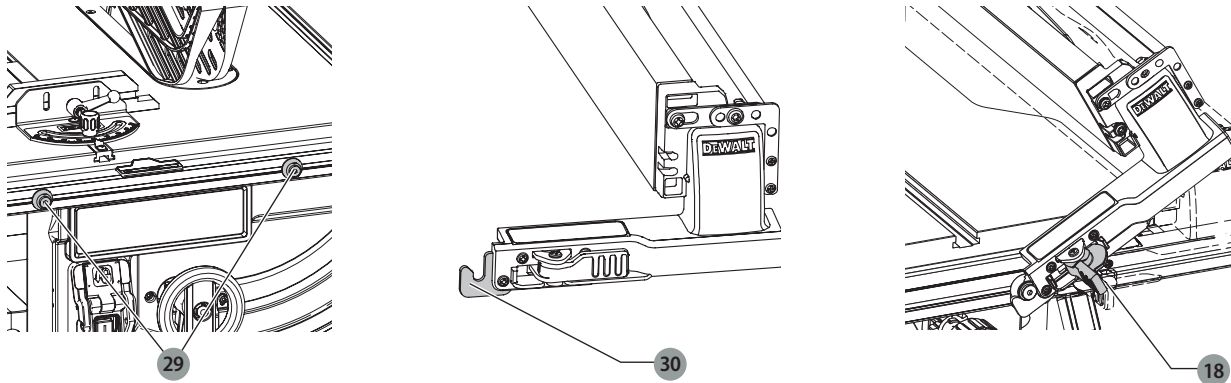

Fig. G

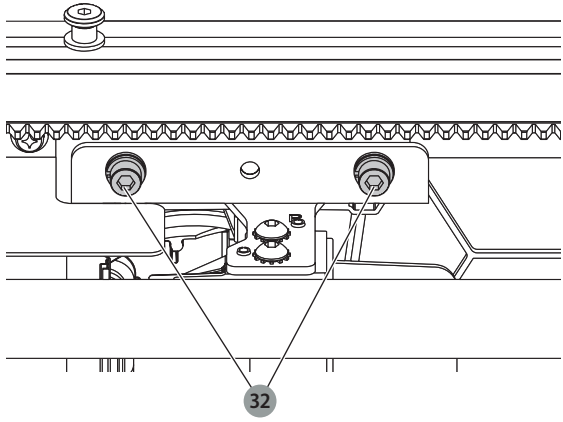

Fig. H

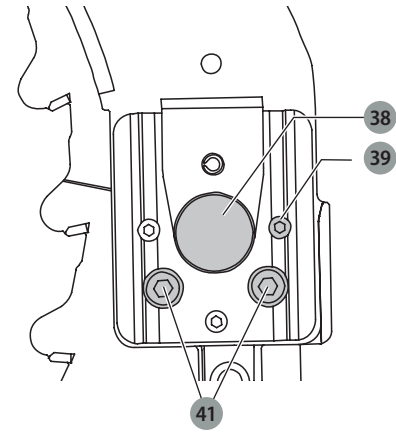
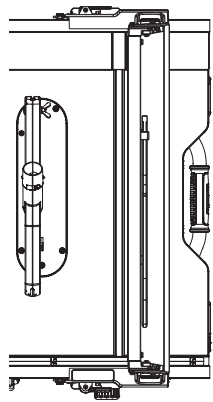
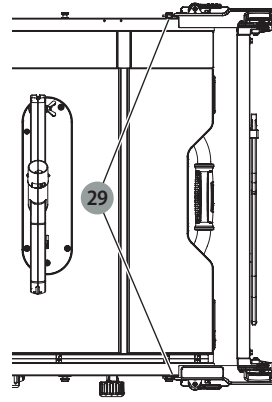

Fig. I



Posición 1
 Posição 1
 Position 1



Posición 2
 Posição 2
 Position 2

Fig. J

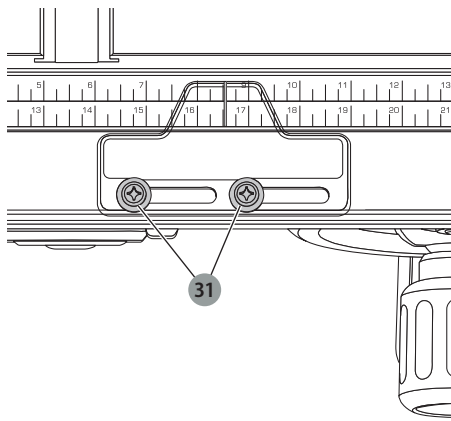

Fig. K

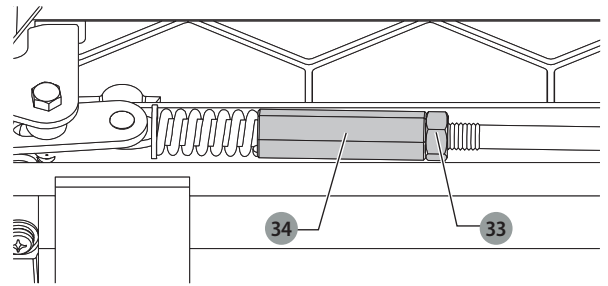

Fig. L

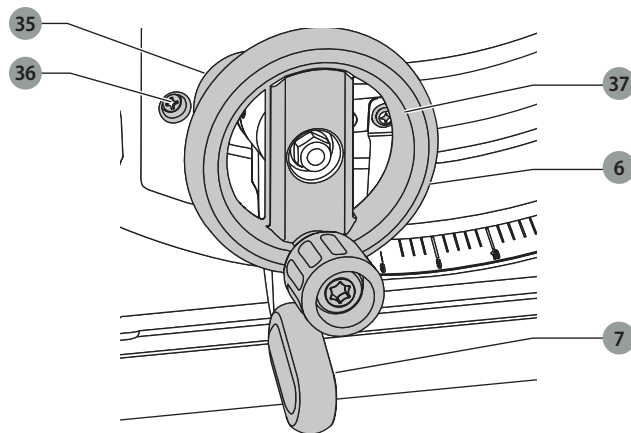

Fig. M

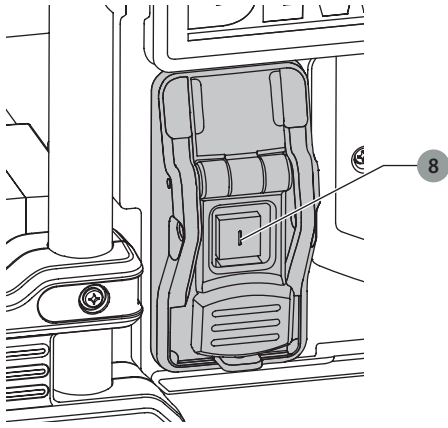

Fig. N

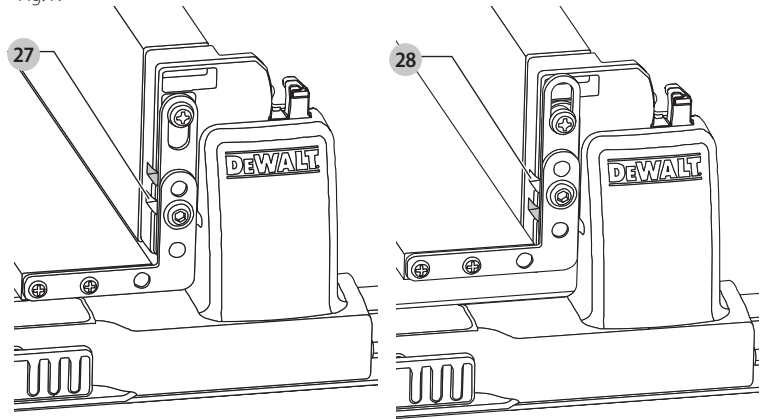

Fig. O

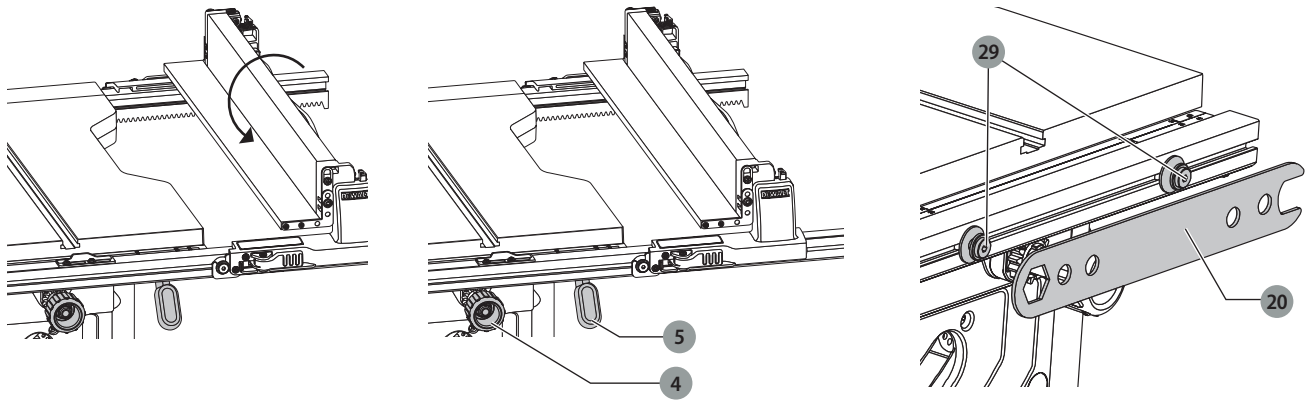

Fig. P

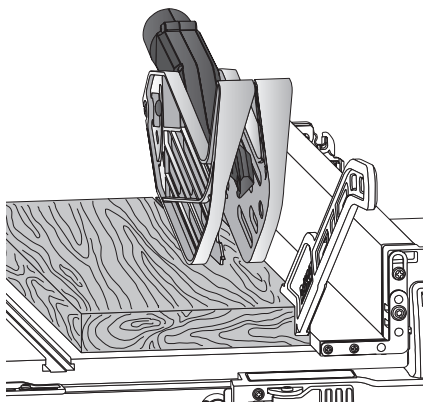

Fig. Q

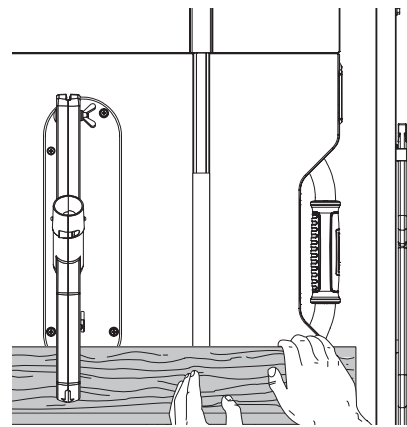

Fig. R

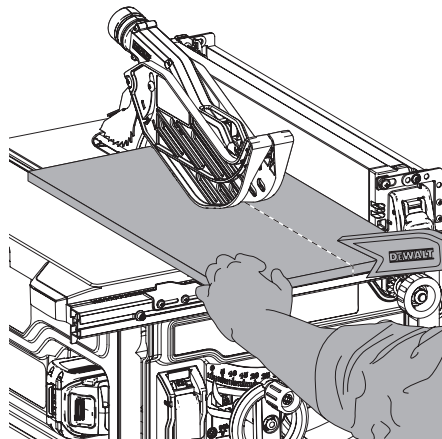

Fig. S

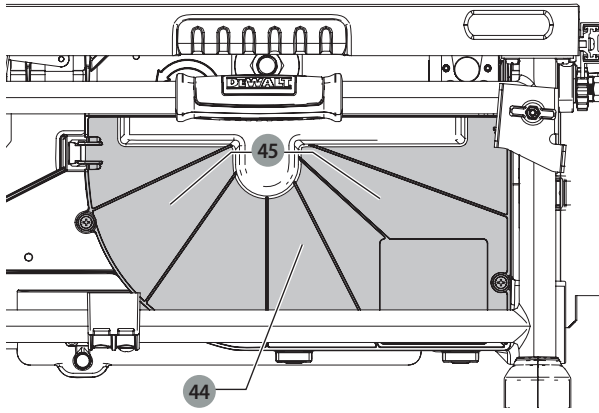

Fig. T

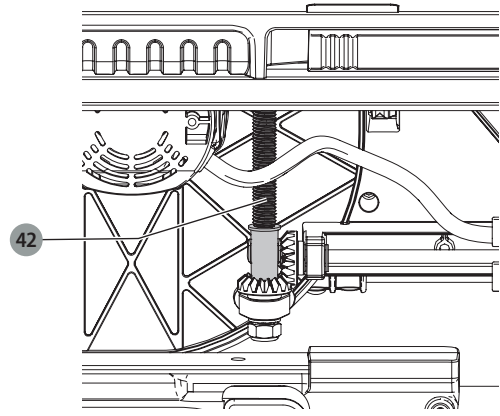

Fig. U

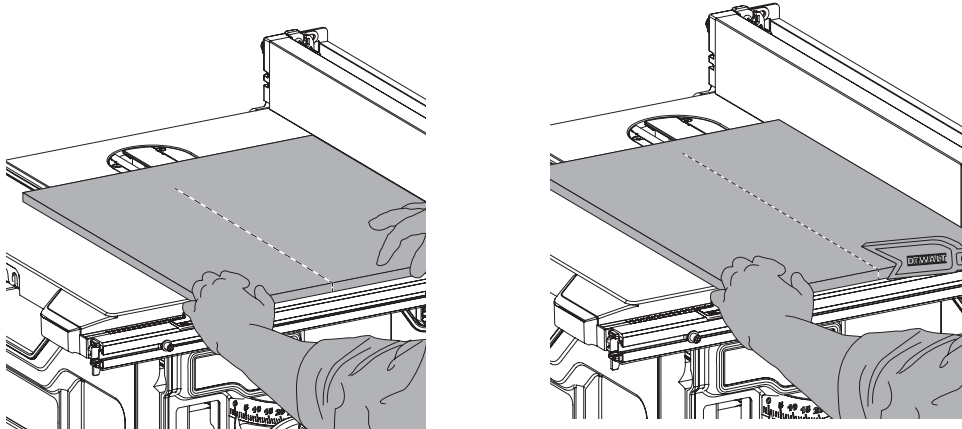

Fig. V

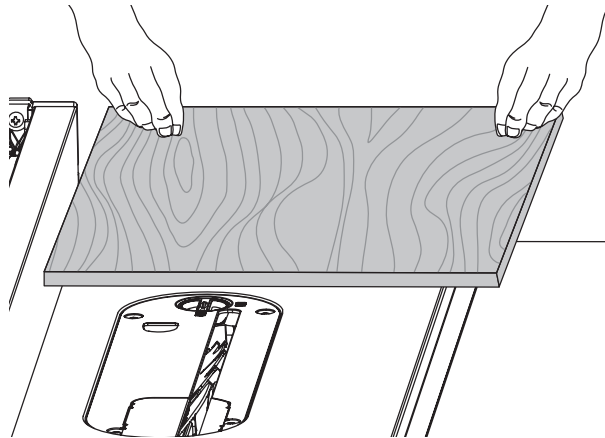

Fig. W

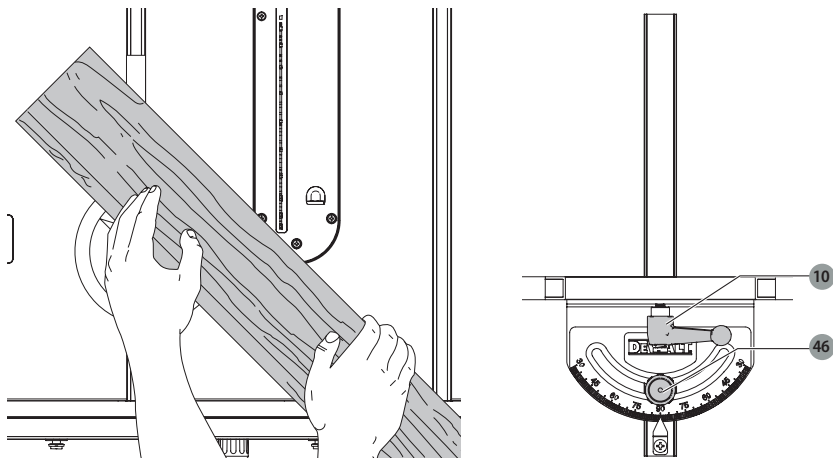

Fig. X

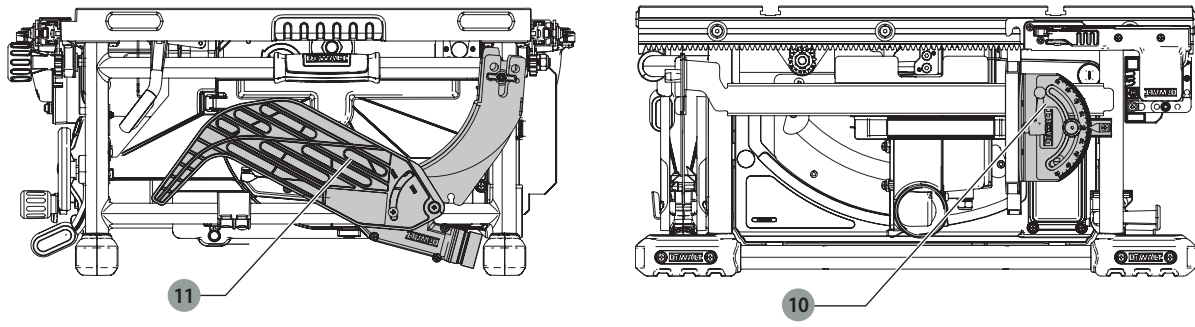

Fig. Y

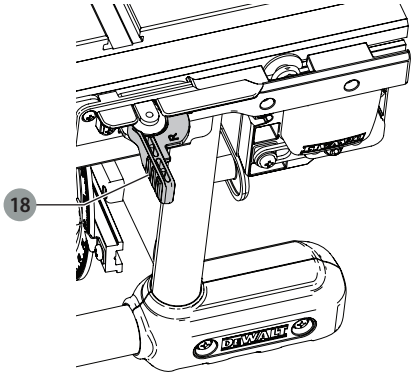

Fig. Z

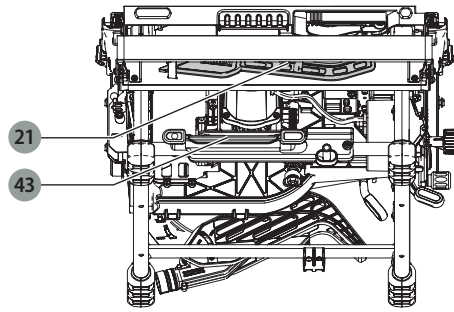
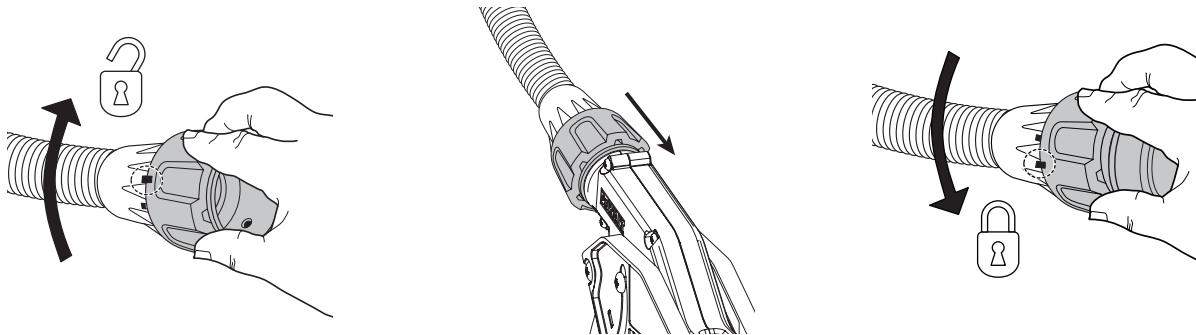



Fig. AA



 **¡ADVERTENCIA!** Lea todas las advertencias de seguridad e instrucciones. El incumplimiento de las advertencias e instrucciones puede provocar descargas eléctricas, incendios o lesiones graves.

 **ADVERTENCIA:** Para reducir el riesgo de lesiones, lea el manual de instrucciones.

Uso Previsto

La sierra de mesa DWE7492 ha sido diseñada para los cortes profesionales longitudinales, transversales, de ingleses y de bisel de diferentes materiales tales como madera, material compuesto de madera y plásticos.

NO la use en condiciones de humedad ni en presencia de líquidos o gases inflamables.

NO la use para cortar metales, placas de cemento o mampostería.

NO use cabezales de corte para moldeado con esta sierra.

NO efectúe cortes ahusados sin un accesorio de vaivén ahusado.

NO use la sierra para rehundidos ni huecos.

Estas sierras de mesa son herramientas eléctricas profesionales.

NO permita que los niños toquen la herramienta. El uso de la herramienta por parte de operadores inexpertos requiere supervisión.

Definiciones: Símbolos y Palabras de Alerta de Seguridad

Este manual de instrucciones utiliza los siguientes símbolos y palabras de alerta de seguridad para alertarle de situaciones peligrosas y del riesgo de lesiones corporales o daños materiales.

 **PELIGRO:** Indica una situación de peligro inminente que, si no se evita, provocará **la muerte o lesiones graves**.

 **ADVERTENCIA:** Indica una situación de peligro potencial que, si no se evita, **podría provocar la muerte o lesiones graves**.

 **ATENCIÓN:** Indica una situación de peligro potencial que, si no se evita, **posiblemente provocaría lesiones leves o moderadas**.

 (Utilizado sin palabras) indica un mensaje de seguridad relacionado.

AVISO: Se refiere a una práctica **no relacionada a lesiones corporales** que de no evitarse puede resultar en **daños a la propiedad**.

ADVERTENCIAS GENERALES DE SEGURIDAD PARA HERRAMIENTAS ELÉCTRICAS

 **ADVERTENCIA:** Lea todas las advertencias de seguridad, instrucciones, ilustraciones y especificaciones incluidas con esta herramienta eléctrica. La falla en seguir todas las instrucciones siguientes puede resultar en descarga eléctrica, incendio y/o lesiones serias.

CONSERVE TODAS LAS ADVERTENCIAS E INSTRUCCIONES PARA FUTURAS CONSULTAS

El término "herramienta eléctrica" incluido en las advertencias hace referencia a las herramientas eléctricas operadas con corriente (con cable eléctrico) o a las herramientas eléctricas operadas con baterías (inalámbricas).

1) Seguridad en el Área de Trabajo

- Mantenga el área de trabajo limpia y bien iluminada.** Las áreas abarrotadas y oscuras propician accidentes.
- No opere las herramientas eléctricas en atmósferas explosivas, como ambientes donde haya polvo, gases o líquidos inflamables.** Las herramientas eléctricas originan chispas que pueden encender el polvo o los vapores.
- Mantenga alejados a los niños y a los espectadores de la herramienta eléctrica en funcionamiento.** Las distracciones pueden provocar la pérdida de control.

2) Seguridad Eléctrica

- Los enchufes de la herramienta eléctrica deben adaptarse al tomacorriente. Nunca modifique el enchufe de ninguna manera. No utilice ningún enchufe adaptador con herramientas eléctricas con conexión a tierra.** Los enchufes no modificados y que se adaptan a los tomacorrientes reducirán el riesgo de descarga eléctrica.
- Evite el contacto corporal con superficies con descargas a tierra como, por ejemplo, tuberías, radiadores, cocinas eléctricas y refrigeradores.** Existe mayor riesgo de descarga eléctrica si su cuerpo está puesto a tierra.
- No exponga las herramientas eléctricas a la lluvia o a condiciones de humedad.** Si entra agua a una herramienta eléctrica, aumentará el riesgo de descarga eléctrica.
- No maltrate el cable. Nunca utilice el cable para transportar, tirar o desenchufar la herramienta eléctrica. Mantenga el cable alejado del calor, el aceite, los bordes filosos y las piezas móviles.** Los cables dañados o enredados aumentan el riesgo de descarga eléctrica.
- Al operar una herramienta eléctrica en el exterior, utilice un cable prolongador adecuado para tal uso.** Utilice un cable adecuado para uso en exteriores a fin de reducir el riesgo de descarga eléctrica.
- Si el uso de una herramienta eléctrica en un lugar húmedo es imposible de evitar, utilice un suministro protegido con un interruptor de circuito por falla a tierra (GFCI).** El uso de un GFCI reduce el riesgo de descargas eléctricas.

3) Seguridad Personal

- Permanezca alerta, controle lo que está haciendo y utilice el sentido común cuando emplee una herramienta eléctrica. No utilice una herramienta eléctrica si está cansado o bajo el efecto de drogas, alcohol o medicamentos.** Un momento de descuido mientras se opera una herramienta eléctrica puede provocar lesiones personales graves.
- Utilice equipos de protección personal. Siempre utilice protección para los ojos.** En las condiciones adecuadas, el uso de equipos de protección, como máscaras para polvo, calzado de seguridad antideslizante, cascos o protección auditiva, reducirá las lesiones personales.
- Evite el encendido por accidente. Asegúrese de que el interruptor esté en la posición de apagado antes de conectarlo a la fuente de energía o paquete de baterías, o antes de levantar o transportar la herramienta.** Transportar herramientas eléctricas con el dedo apoyado en el interruptor o enchufar herramientas eléctricas con el interruptor en la posición de encendido puede propiciar accidentes.
- Retire la clavija de ajuste o la llave de tuercas antes de encender la herramienta eléctrica.** Una llave de tuercas o una clavija de ajuste que quede conectada a una pieza giratoria de la herramienta eléctrica puede provocar lesiones personales.
- No se estire. Conserve el equilibrio y párese adecuadamente en todo momento.** Esto permite un mejor control de la herramienta eléctrica en situaciones inesperadas.
- Use la vestimenta adecuada. No use ropas holgadas ni joyas. Mantenga el cabello, la ropa y los guantes alejados de las piezas en movimiento.** Las ropas holgadas, las joyas o el cabello largo pueden quedar atrapados en las piezas en movimiento.
- Si se suministran dispositivos para la conexión de accesorios con fines de recolección y extracción de polvo, asegúrese de que estén conectados y que se utilicen correctamente.** El uso de dispositivos de recolección de polvo puede reducir los peligros relacionados con el polvo.
- No permita que la familiaridad obtenida a partir del uso frecuente de herramientas le permitan volverse descuidado e ignorar los principios de seguridad de la herramienta.** Una acción descuidada puede causar lesiones severas en una fracción de segundo.

4) Uso y Mantenimiento de la Herramienta Eléctrica

- No fuerce la herramienta eléctrica. Utilice la herramienta eléctrica correcta para el trabajo que realizará.** Si se la utiliza a la velocidad para la que fue diseñada, la herramienta eléctrica correcta permite trabajar mejor y de manera más segura.
- No utilice la herramienta eléctrica si no puede encenderla o apagarla con el interruptor.** Toda herramienta eléctrica que no pueda ser controlada mediante el interruptor es peligrosa y debe repararse.
- Desconecte el enchufe de la fuente de alimentación y/o retire la batería, o paquete si es desmontable, de la herramienta eléctrica antes de realizar cualquier ajuste, cambiar accesorios o almacenar herramientas eléctricas.** Estas medidas de seguridad preventivas reducen el riesgo de encender la herramienta eléctrica en forma accidental.
- Guarde la herramienta eléctrica que no esté en uso fuera del alcance de los niños y no permita que otras personas no familiarizadas con ella o con estas instrucciones operen la herramienta.** Las herramientas eléctricas son peligrosas si son operadas por usuarios no capacitados.
- Dé mantenimiento a las herramientas eléctricas y accesorios. Revise que no haya piezas en movimiento mal alineadas o trabadas, piezas rotas o cualquier otra situación que pueda afectar el funcionamiento de la herramienta eléctrica. Si encuentra daños, haga reparar la herramienta eléctrica antes de utilizarla.** Se producen muchos accidentes a causa de las herramientas eléctricas que carecen de un mantenimiento adecuado.
- Mantenga las herramientas de corte afiladas y limpias.** Las herramientas de corte con mantenimiento adecuado y con los bordes de corte afilados son menos propensas a trabarse y son más fáciles de controlar.
- Utilice la herramienta eléctrica, los accesorios y las brocas de la herramienta, etc. de acuerdo con estas instrucciones y teniendo en cuenta las condiciones de trabajo y el trabajo que debe realizarse.** El uso de la herramienta eléctrica para operaciones diferentes de aquéllas para las que fue diseñada podría originar una situación peligrosa.
- Mantenga las manijas y superficies de sujeción secas, limpias y libres de aceite y grasa.** Las manijas y superficies de sujeción resbalosas no permiten el manejo y control seguros de la herramienta en situaciones inesperadas.

5) Mantenimiento

- Solicite a una persona calificada en reparaciones que realice el mantenimiento de su herramienta eléctrica y que sólo utilice piezas de repuesto idénticas.** Esto garantizará la seguridad de la herramienta eléctrica.

Instrucciones de Seguridad Para Sierras de Mesa

1) Advertencias relacionadas con los protectores

- Mantenga puestos los protectores. Los protectores deben estar en buen estado y deben estar instalados correctamente.** Todo protector suelto o dañado, o que no funcione correctamente, se debe reparar o cambiar.

- b) **Utilice siempre un protector de la hoja de sierra, el separador y trinquetes antirretroceso en cada operación de corte.** En las operaciones de corte en las que la hoja de sierra atraviesa completamente el grosor de la pieza de trabajo, el protector y el resto de dispositivos de seguridad ayudan a reducir el riesgo de lesiones.
- c) **Vuelva a colocar de inmediato el sistema de protección una vez finalizada la operación (por ejemplo, cortes de reducciones) que haya requerido quitar el protector, el separador y/o el dispositivo antirretroceso.** El protector, el separador y el dispositivo antirretroceso ayudan a reducir el riesgo de lesiones.
- d) **Asegúrese de que la hoja de sierra no esté en contacto con el protector, el separador o la pieza de trabajo antes de conectar el interruptor.** El contacto accidental de estos componentes con la hoja de sierra podría provocar una situación peligrosa.
- e) **Ajuste el separador tal como se describe en este manual de instrucciones.** Una separación, colocación y alineación incorrectas pueden hacer que el separador resulte ineficaz para reducir la probabilidad de retroceso.
- f) **Para que el separador y los trinquetes antirretroceso funcionen, deben estar engranados en la pieza de trabajo. El separador y los trinquetes antirretroceso no son eficaces para cortar piezas de trabajo que son demasiado cortas para engranarse con el separador y los trinquetes antirretroceso.** En esos casos, el retroceso no puede ser evitado por el separador y los trinquetes antirretroceso.
- g) **Utilice la hoja de sierra adecuada para el separador.** Para que el separador funcione correctamente, el diámetro de la hoja de sierra debe ser adecuado para el separador correspondiente, el cuerpo de la hoja de sierra debe ser más fino que el separador y el ancho de corte de la hoja de sierra debe ser superior al grosor del separador.

2) Advertencias Relativas a los Procedimientos de Corte

- a)  **PELIGRO: Nunca debe colocar los dedos o las manos cerca o en línea con la hoja de sierra.** Un momento de distracción o un error pueden llevar la mano hacia la hoja de sierra y provocar una lesión corporal grave.
- b) **Introduzca la pieza de trabajo en la hoja de sierra o cuchilla únicamente en dirección contraria a la de rotación.** La introducción de la pieza de trabajo en la misma dirección en que la hoja de sierra gira por encima de la mesa puede provocar que la pieza de trabajo y la mano se arrastren hacia la hoja de sierra.
- c) **Nunca debe utilizar el indicador de ingletes para introducir la pieza de trabajo al cortar, ni utilizar la guía de aserrado como tope de longitud al realizar cortes transversales con el indicador de ingletes.** Guiar la pieza de trabajo con la guía de aserrado y el indicador de ingletes al mismo tiempo aumenta las probabilidades de que la hoja de sierra se atasque o retroceda.
- d) **Al aserrar, aplique siempre la fuerza de introducción de la pieza de trabajo entre la guía de aserrado y la hoja de sierra.** Utilice una varilla de empuje cuando la distancia entre la guía y la hoja de sierra sea inferior a 150 mm, y utilice un bloque de empuje cuando dicha distancia sea inferior a 50 mm. Los dispositivos de «ayuda al trabajo» le mantendrán la mano a una distancia segura de la hoja de sierra.
- e) **Utilice solamente la varilla de empuje suministrada por el fabricante o que se haya construido de conformidad con las instrucciones.** Esta varilla de empuje proporciona una distancia suficiente entre la mano y la hoja de sierra.
- f) **Nunca debe utilizar una varilla de empuje que esté dañada o cortada.** Una varilla de empuje dañada puede romperse y provocar que la mano se deslice hacia la hoja de sierra.
- g) **No realice ningún trabajo «a mano alzada». Siempre debe utilizar la guía de aserrado o el indicador de ingletes para colocar y guiar la pieza de trabajo.** «A mano alzada» significa utilizar las manos para sujetar o guiar la pieza de trabajo, en lugar de utilizar una guía de aserrado o una guía de ingletes. El aserrado a mano alzada provoca desajustes, atascos y retrocesos.
- h) **Nunca extienda la mano alrededor ni por encima de la hoja de sierra en movimiento.** Extender la mano para alcanzar una pieza de trabajo puede causar un contacto accidental con la hoja de sierra en movimiento.
- i) **Proporcione más soporte para la pieza de trabajo en la parte de atrás o los lados de la mesa de la sierra cuando trabaje con piezas largas o anchas, para mantenerlas al nivel.** Una pieza de trabajo larga o ancha tiende a girar en el borde de la mesa, lo que provoca la pérdida de control y el atasco y el retroceso de la hoja de sierra.
- j) **Introduzca la pieza de trabajo a un ritmo uniforme. No doble ni tuerza la pieza de trabajo. Si se produce un bloqueo, apague la herramienta de inmediato y desenchúfela; a continuación, elimine el bloqueo.** El atasco de la hoja de sierra por la pieza de trabajo puede provocar un retroceso o la parada del motor.
- k) **No extraiga trozos del material cortado mientras la sierra esté en marcha. El material puede quedar atrapado entre la guía de aserrado o en el interior del protector de la hoja de sierra, y esta puede arrastrarle los dedos hacia su interior.** Apague la sierra y espere a que la hoja de sierra se detenga antes de retirar el material.
- l) **Utilice una guía de aserrado auxiliar en contacto con la parte superior de la mesa cuando vaya a cortar piezas de trabajo de un grosor inferior a 2 mm.** Una pieza de trabajo fina se puede quedar enganchada debajo de la guía de aserrado y provocar un retroceso.

3) Causas de los contragolpes y advertencias relacionadas

El retroceso es una reacción repentina de la pieza de trabajo debido a que la hoja de sierra se contrae o se bloquea, o la línea de corte de la pieza de trabajo se desalinea con respecto a la hoja de sierra, o

cuando una parte de la pieza de trabajo se atasca entre la hoja de sierra y la guía de aserrado u otro objeto fijo.

La mayoría de las veces en que se produce un retroceso, la parte de atrás de la hoja de sierra levanta la pieza de trabajo de la mesa y la empuja hacia el operador.

El retroceso es el resultado del mal uso de la sierra o de procedimientos o condiciones de funcionamiento incorrectos, y se puede evitar si se toman las precauciones debidas, enumeradas a continuación.

- a) **No se coloque nunca directamente en línea con la hoja de sierra. Siempre debe colocar el cuerpo en el mismo lado de la hoja de sierra que la guía de aserrado.** El retroceso puede empujar la pieza de trabajo a gran velocidad hacia cualquier persona que se encuentre enfrente y en línea con la hoja de sierra.
- b) **No extienda nunca la mano por encima o por detrás de la hoja de sierra para tirar de la pieza de trabajo o para sujetarla.** Se puede producir un contacto accidental con la hoja de sierra o un retroceso que le arrastre los dedos hacia la hoja de sierra.
- c) **No sujete ni presione nunca la pieza de trabajo que se esté cortando contra la hoja de sierra en movimiento.** Si presiona la pieza de trabajo que se esté cortando contra la hoja de sierra, provocará un atasco y un retroceso.
- d) **Alinee la guía de aserrado para que quede paralela a la hoja de sierra.** Una guía de aserrado mal alineada comprimirá la pieza de trabajo contra la hoja de sierra y producirá un retroceso.
- e) **Utilice una tabla con canto biselado para guiar la pieza de trabajo contra la mesa y la guía de aserrado al realizar cortes no atravesados, como rebajos.** Una tabla con canto biselado ayuda a controlar la pieza de trabajo en caso de retroceso.
- f) **Sujete los paneles grandes para reducir al mínimo el riesgo de que la hoja de sierra se contraiga y provoque un retroceso.** Los paneles grandes tienden a hundirse por su propio peso. Coloque uno o varios soportes debajo de todas las partes del panel que sobresalgan de la parte superior de la mesa.
- g) **Tenga especial cuidado al cortar las piezas de trabajo retorcidas, con nudos, abarquilladas o que no tengan un borde recto para ser guiadas con una guía de ingletes o a lo largo de la guía de aserrado.** Una pieza de trabajo abarquillada, con nudos o retorcida resulta inestable y provoca la desalineación del corte con la hoja de sierra, además de atascos y retrocesos.
- h) **Nunca debe cortar más de una pieza de trabajo, apilando las piezas vertical u horizontalmente.** La hoja de sierra podría agarrar una o varias piezas y provocar un retroceso.
- i) **Cuando vuelva a poner en marcha la sierra con la hoja de sierra en la pieza de trabajo, centre la hoja de sierra en el corte y compruebe que los dientes no estén engranados al material.** Si la hoja de sierra se atasca, podría levantar la pieza de trabajo y provocar un retroceso al volver a poner en marcha la sierra.
- j) **Mantenga las hojas de la sierra limpias, afiladas y con una fijación suficiente. No utilice nunca hojas de sierra arqueadas ni rajadas ni con dientes rotos.** Las hojas de sierra afiladas y fijadas correctamente reducen al mínimo el riesgo de atascos, paradas y retrocesos.

4) Advertencias Sobre el Procedimiento Operativo de la Sierra de Mesa

- a) **Apague la sierra de mesa y desconéctela de la fuente de alimentación cuando vaya a retirar la pieza añadida de la mesa, cambiar la hoja de sierra o ajustar el separador, los trinquetes antirretroceso o el protector de la hoja de sierra, y siempre que la máquina se vaya a quedar sin supervisión.** Las medidas de precaución evitarán los accidentes.
- b) **No deje nunca la sierra de mesa en marcha sin supervisión. Apáguela y no se marche hasta que la herramienta no se haya detenido completamente.** Una sierra en marcha que se deja sin supervisión constituye un peligro sin control.
- c) **Coloque la sierra de mesa en una zona bien iluminada y nivelada, donde usted pueda apoyarse bien y mantener el equilibrio. Se debe instalar en una zona en la que haya suficiente espacio para manipular fácilmente el tamaño de la pieza de trabajo.** Las zonas estrechas y oscuras y los suelos resbaladizos y desnivelados pueden provocar accidentes.
- d) **Limpie con frecuencia y elimine el serrín de la parte de debajo de la mesa de la sierra o del dispositivo de recogida de polvo.** El serrín acumulado es inflamable y puede arder espontáneamente.
- e) **La sierra de mesa debe estar segura.** Una sierra de mesa que no esté bien segura puede moverse o volcarse.
- f) **Retire las herramientas, los restos de madera, etc. de la mesa antes de encender la sierra.** Las distracciones o un posible atasco pueden ser peligrosos.
- g) **Utilice siempre hojas con la forma (diamante en lugar de redonda) y el tamaño adecuados de los agujeros del eje.** Las hojas de sierra que no coincidan con las piezas metálicas de montaje de la sierra funcionarán de forma descentrada, lo que provocará la pérdida de control.
- h) **No utilice nunca medios de montaje de la hoja de sierra que estén dañados o sean incorrectos, como bridas, arandelas de hoja de sierra, tornillos o tuercas.** Estos medios de montaje se han diseñado especialmente para su sierra, para que pueda utilizarla de forma segura y óptima.

- i) **No se ponga nunca de pie sobre la sierra de mesa; no la utilice como taburete para elevarse.** Pueden producirse lesiones graves si la herramienta se inclina o si se toca accidentalmente la herramienta de corte.
- j) **Asegúrese de que la hoja de sierra esté instalada de forma que gire en la dirección correcta. No utilice muelas abrasivas, cepillos de alambre ni muelas para pulverizar en una sierra de mesa.** La instalación incorrecta de la hoja de sierra o el uso de accesorios no recomendados pueden provocar lesiones graves.

Normas Adicionales de Seguridad para las Sierras de Mesa



ADVERTENCIA: Cortar plástico, madera recubierta de savia y otros materiales puede hacer que el material fundido se acumule en las puntas y el cuerpo de la hoja de sierra, aumentando el riesgo de que la hoja de sierra se recaliente y se atasque durante el corte.

- **Evite las posiciones extrañas en las que un error repentino podría hacer que la mano se mueva hacia la hoja de sierra.**
- **No intente retirar materiales que estén cerca de la hoja, en la mesa de la sierra, mientras la hoja esté en movimiento.**
- **No extienda nunca ninguna mano por detrás o alrededor de la herramienta de corte para sostener la pieza de trabajo.**
- **Mantenga los brazos, las manos y los dedos alejados de la hoja para evitar lesiones graves.**
- **Utilice una varilla de empuje adecuada para empujar las piezas de trabajo a lo largo de la sierra.** Una varilla de empuje es una varilla de madera o plástico, a menudo hecha en casa, que debe usarse siempre que el tamaño o la forma de la pieza de trabajo solo puedan manipularse a 152 mm o menos de la hoja.
- **Utilice sujeciones, plantillas de alineación, fijaciones o tablas con canto biselado para ayudarse con la guía y el control de la pieza de trabajo.** En su distribuidor local o centro de servicio autorizado, puede adquirir los accesorios para su herramienta.
- **No realice aserrados, cortes cruzados ni ninguna otra operación a mano alzada.**
- **No extienda nunca la mano alrededor ni por encima de la hoja de sierra mientras la hoja esté en movimiento.**
- **Estabilidad.** Antes de usarla, asegúrese de que la sierra de mesa esté firmemente fijada a una superficie segura y de que no se mueve.
- **La sierra de mesa solo debe instalarse en una superficie de nivel y estable.** El área de trabajo debe estar libre de obstáculos y riesgos de tropiezo. No apoye materiales ni herramientas en la sierra.
- **No corte nunca metales, tableros de cemento ni mampostería.** Para cortar con sierra de mesa algunos materiales artificiales hay que seguir instrucciones especiales. Siga en todo momento las recomendaciones del fabricante. Pueden producirse daños en la sierra y lesiones corporales.
- **No instale una hoja de diamante para mampostería ni intente usarla como mesa de corte húmedo.**
- **La placa de garganta adecuada debe bloquearse en la posición adecuada en todo momento, con el fin de reducir el riesgo de que la pieza de trabajo salga disparada y que se produzcan lesiones.**
- **Utilice guantes para manipular las hojas de sierra.**
- **Utilice la hoja de sierra correcta para la operación requerida.** La hoja debe rotar hacia la parte frontal de la sierra. Apriete el perno del árbol de la hoja de forma segura. Antes de usarla, compruebe que la hoja no tenga fisuras ni le falten dientes. No utilice una hoja dañada o sin filo.
- **No intente nunca liberar una hoja de sierra atascada sin apagar primero la máquina y desconéctela de la fuente de alimentación.** Si una pieza de trabajo o un trozo de material se queda atrapado dentro del conjunto del protector de la hoja, apague la sierra y espere a que la hoja se detenga antes de levantar el conjunto del protector de la hoja y retirar la pieza.
- **No arranque nunca la máquina con la pieza de trabajo contra la hoja, con el fin de reducir el riesgo de que la pieza de trabajo salga disparada y provoque lesiones corporales.**
- **No mantenga ninguna parte de su cuerpo en línea con la hoja.** Pueden producirse lesiones corporales. Permanezca a un costado de la sierra.
- **No realice nunca tareas de diseño, montaje o configuración en la mesa/zona de trabajo cuando la máquina esté funcionando.** Un descuido repentino podría hacer que moviera la mano hacia la hoja. Las consecuencias podrían ser lesiones graves.
- **No realice nunca ningún ajuste mientras la sierra esté funcionando, como la recolocación o la retirada de la guía, el ajuste del bloqueo del bisel o el ajuste de la altura de la hoja.**
- **Limpie la mesa/zona de trabajo antes de irse.** Bloquee el interruptor en la posición «OFF» y desconéctela de la fuente de alimentación para evitar el uso no autorizado.
- **Bloquee siempre el ajuste de la guía y el bisel antes de cortar.**
- **Evite que las puntas de la hoja de la sierra de sobrecalentamiento.** Mantenga el material en movimiento y en paralelo con la guía. No fuerce el funcionamiento de la hoja.
- **Si corta materiales de plástico, evite derretir el plástico.**
- **No deje un tablero largo (u otra pieza de trabajo) sin apoyo, de forma que el muelle del tablero haga que se mueva en la mesa, provocando la pérdida de control y posibles lesiones.** Proporcione apoyo adecuado a la pieza de trabajo, basándose en su tamaño y en el tipo de operación que vaya a efectuar. Sujete la pieza firmemente contra la guía y presionada contra la superficie de la mesa.

- **Si la sierra emite algún sonido extraño o si vibra en exceso, deje de usarla de inmediato, apague la unidad y desconéctela de la fuente de alimentación hasta que el problema se haya detectado y corregido.** Si no puede encontrar el problema, póngase en contacto con el centro de servicio de fábrica de DeWALT, con un centro de servicio autorizado de DeWALT u otro servicio de servicio cualificado.
- **No utilice esta máquina hasta que esté completamente montada e instalada de acuerdo con las instrucciones.** Una máquina montada incorrectamente puede causar lesiones graves.
- **Nunca intente cortar una pila de piezas sueltas de material, ya que podría provocar una pérdida de control o un retroceso.** Sujete bien todos los materiales de forma segura.

Hojas de Sierra



ATENCIÓN: Para reducir al mínimo el riesgo de retroceso y para garantizar un corte adecuado, el hendedor y el separador deben tener el grosor adecuado para la hoja utilizada. Si utiliza una hoja distinta, compruebe el grosor (de la chapa) del cuerpo de la hoja y la anchura de corte de la hoja, marcados en la hoja o en el embalaje de la hoja. El grosor del hendedor y del separador debe ser mayor que el grosor del cuerpo y menor que la anchura de corte.

- No utilice hojas de sierra que no cumplan con las dimensiones indicadas en «**Accesorios opcionales**». No utilice ningún espaciador para hacer que la hoja se ajuste al eje. Use únicamente las hojas especificadas en este manual, que cumplen la norma EN847-1, en caso de cortar madera y materiales similares.
- Considere el uso de hojas especialmente diseñadas para reducir el ruido.
- No utilice hojas de sierra de acero con gran proporción de carbono (HS).
- No utilice hojas de sierra rotas o dañadas.
- Asegúrese de que la hoja de sierra elegida sea adecuada para el material que vaya a cortar.
- Lleve siempre guantes adecuados cuando manipule hojas de sierra y materiales duros. Las hojas de la sierra deben transportarse en un soporte siempre que sea posible.

Instrucción Adicional de Seguridad



ADVERTENCIA: Use **SIEMPRE** lentes de seguridad. Los anteojos de diario **NO SON** lentes de seguridad. Utilice además una cubre bocas o mascarilla antipolvo si la operación de corte genera demasiado polvo. **SIEMPRE LLEVE EQUIPO DE SEGURIDAD CERTIFICADO:**

- protección ocular ANSI Z87.1 (CAN/CSA Z94.3),
- protección auditiva ANSI S12.6 (S3.19),
- protección respiratoria NIOSH/OSHA/MSHA.



ADVERTENCIA: Algunas partículas de polvo generadas al lijar, serrar, esmerilar y taladrar con herramientas eléctricas, así como al realizar otras actividades de construcción, contienen químicos que el Estado de California sabe que pueden producir cáncer, defectos congénitos u otras afecciones reproductivas. Ejemplos de estos químicos son:

- plomo de algunas pinturas en base a plomo,
- polvo de sílice proveniente de ladrillos y cemento y otros productos de albañilería, y
- arsénico y cromo provenientes de madera tratada químicamente.

Su riesgo de exposición a estos químicos varía, dependiendo de la frecuencia con la cual realiza usted este tipo de trabajo. Para reducir su exposición a estas sustancias químicas: trabaje en una zona bien ventilada y llevando equipos de seguridad aprobados, como mascarillas antipolvo especialmente diseñadas para filtrar partículas microscópicas.

- **Evite el contacto prolongado con polvo generado por el lijado, aserrado, pulido, taladrado u otras actividades de construcción. Vista ropas protectoras y lave las áreas de la piel expuestas con agua y jabón.** Si permite que el polvo se introduzca en la boca u ojos o quede sobre la piel, puede favorecer la absorción de productos químicos peligrosos.



ADVERTENCIA: La utilización de esta herramienta puede generar polvo o dispersarlo, lo que podría causar daños graves y permanentes al sistema respiratorio, así como otras lesiones. Siempre use protección respiratoria aprobada por NIOSH (Instituto Nacional de Seguridad y Salud en el Trabajo) u OSHA (Administración de Seguridad y Salud en el Trabajo) apropiada para la exposición al polvo. Dirija las partículas en dirección contraria a la cara y el cuerpo.



ADVERTENCIA: Siempre lleve la debida protección auditiva personal en conformidad con ANSI S12.6 (S3.19) durante el uso de esta herramienta. Bajo algunas condiciones y duraciones de uso, el ruido producido por este producto puede contribuir a la pérdida auditiva.



ATENCIÓN: Cuando no esté en uso, guarde la herramienta apoyada en un costado sobre una superficie estable, donde no interrumpa el paso o provoque una caída. Algunas herramientas con paquetes de baterías de gran tamaño pueden colocarse paradas sobre el paquete de baterías, pero pueden caerse fácilmente.

- **Los orificios de ventilación suelen cubrir piezas en movimiento, por lo que también se deben evitar.** Las piezas en movimiento pueden atrapar prendas de vestir sueltas, joyas o el cabello largo.
- **No opere esta herramienta durante períodos prolongados.** La vibración provocada por la acción de la herramienta puede ser peligrosa para sus manos y brazos. Utilice guantes para mayor amortiguación y descanse con frecuencia para limitar el riesgo de exposición.
- **Los hilos del alargador deben ser de un calibre apropiado para su seguridad.** Mientras menor sea el calibre del hilo, mayor la capacidad del cable. Es decir, un hilo calibre 16 tiene mayor capacidad que uno de 18. Un cable de un calibre insuficiente causará una caída en la tensión de la línea dando por resultado una pérdida de energía y sobrecalentamiento. Cuando se utilice más

de un alargador para completar el largo total, asegúrese que los hilos de cada alargador tengan el calibre mínimo. La tabla siguiente muestra el tamaño correcto a utilizar, dependiendo de la longitud del cable y del amperaje nominal de la placa de identificación. Si tiene dudas sobre cuál calibre usar, use un calibre mayor. Cuanto menor sea el número del calibre, más resistente será el cable.

Tensión (Voltios)	Longitud del cable en metros (m)			
120-127 V	0-7	7-15	15-30	30-50
220-240 V	0-15	15-30	30-60	60-100
Corriente nominal (Amperios)	Sección nominal mínima del cable en milímetros cuadrados (mm ²)			
0-6 A	1,0	1,5	1,5	2,5
6-10 A	1,0	1,5	2,5	4,0
10-12 A	1,5	1,5	2,5	4,0
12-16 A	2,5	4,0	No recomendado	

ADVERTENCIA: Si el enchufe o el cable de alimentación están dañados lo debe reemplazar el fabricante o su representante o por una persona igualmente calificada para evitar peligro.

La etiqueta de su herramienta puede incluir los siguientes símbolos. A continuación se indican los símbolos y sus definiciones:

V voltios	~ o AC corriente alterna
Hz hertz	~ o AC/DC corriente alterna o directa
min minutos	☐ Construcción de Clase II (doble aislamiento)
— — — o DC corriente directa	n ₀ velocidad sin carga
Ⓢ Construcción de Clase I (tierra)	n velocidad nominal
... /min por minuto	⊕ terminal de conexión a tierra
BPM golpes por minuto	⚠ símbolo de advertencia de seguridad
IPM impactos por minuto	☀ radiación visible
RPM revoluciones por minuto	☞ protección respiratoria
sfpm pies de superficie por minuto	☞ protección ocular
SPM pasadas por minuto	👂 protección auditiva
A amperios	
W vatios	

GUARDE ESTAS INSTRUCCIONES PARA VOLVER A CONSULTAR EN EL FUTURO

Motor

Asegúrese de que la fuente de energía concuerde con lo que se indica en la placa. Un descenso en el voltaje de más del 10% producirá una pérdida de potencia y sobrecalentamiento. Todas las herramientas DEWALT son probadas en fábrica; si esta herramienta no funciona, verifique el suministro eléctrico.

MONTAJE

ADVERTENCIA: Para disminuir el riesgo de lesiones personales graves, apague la herramienta y desconéctela de la fuente de alimentación antes de realizar ajuste alguno o de poner o quitar acoplamientos o accesorios. La puesta en marcha accidental puede causar lesiones.

Desembalaje

- Retire con cuidado la sierra del material embalaje.
- La máquina está totalmente montada a excepción de la guía de aserrado, el conjunto del protector de hoja, el indicador de ingletes, las llaves para la hoja y el reductor de extracción de polvo.
- Finalice el montaje siguiendo las instrucciones que se describen a continuación.

ADVERTENCIA: Mantenga siempre la varilla de empuje en su posición cuando no la utilice.

Montaje de la Hoja de Sierra (Fig. A, C)

ADVERTENCIA: Para reducir los riesgos de daños personales, apague y desconecte la máquina del enchufe de alimentación antes de colocar y extraer los accesorios, antes de ajustar o cambiar los parámetros y cuando realice reparaciones. El encendido accidental puede causar lesiones.

ADVERTENCIA: Al montar la hoja de sierra, utilice guantes de protección. Los dientes de las hojas de sierra son muy afilados y pueden ser peligrosos.

ADVERTENCIA: La hoja de sierra DEBE sustituirse tal como se describe en esta sección. Utilice SOLAMENTE las hojas de sierra especificadas en «Accesorios opcionales». Le aconsejamos el tipo DT4226. No coloque NUNCA otras hojas de sierra.

ADVERTENCIA: No toque la hoja de sierra después de utilizarla hasta que no se haya enfriado. La hoja de sierra se calienta mucho durante su funcionamiento.

NOTA: Esta herramienta trae la hoja instalada de fábrica.

- Levante el eje de la hoja de la sierra hasta la altura máxima girando el volante de ajuste de altura de la hoja 6 en sentido horario.
- Extraiga la placa de garganta 16. Consulte **Montaje de la placa de garganta**.

- Usando las llaves 20, afloje y extraiga la tuerca del eje 22 y el plato 24 del eje de la sierra girando en sentido antihorario.
- Coloque la hoja de la sierra en el eje 23 comprobando que los dientes de la hoja 2 queden hacia abajo en la parte delantera de la mesa. Coloque las arandelas y la tuerca del eje y ajuste la tuerca del eje 22 lo máximo posible a mano, compruebe que la hoja de la sierra esté contra la arandela interior y que el plato exterior 24 esté contra la hoja. Compruebe que el diámetro mayor del plato esté contra la hoja. Compruebe que el eje y las arandelas no contengan polvo ni residuos.
- Para impedir que el husillo gire al ajustar la tuerca del eje, use el extremo abierto de la llave para tuercas 20 para sujetar el husillo.
- Usando la llave, apriete la tuerca del eje 22 girándola en sentido horario.
- Sustituya la placa de garganta.

ADVERTENCIA: Controle siempre el puntero de la guía de corte y el protector de la hoja después de cambiar la hoja.

Montaje del Conjunto del Protector de la Hoja/Separador (Fig. A, D)

ADVERTENCIA: Use el protector para todos los cortes.

ADVERTENCIA: Utilice el separador para hacer cortes no atravesados cuando el conjunto del protector de hoja no pueda usarse.

ADVERTENCIA: No inserte el conjunto del protector de hoja y el separador de corte no atravesado en la abrazadera al mismo tiempo.

NOTA: La sierra se envía con el separador de corte no atravesado instalado.

- Levante el eje de la hoja hasta la altura máxima.
- Instale el conjunto del protector de la hoja tirando de la palanca de liberación del protector 12 e insertando el separador de corte no atravesado 52 o el conjunto del protector de la hoja 11 hasta que salga por el fondo.
- Suelte la palanca, compruebe que las placas de fijación estén completamente cerradas y fije bien el hendidor.

ADVERTENCIA: Antes de conectar la sierra de mesa a la fuente de alimentación o de utilizar la sierra, compruebe siempre que el conjunto de protector de la hoja tenga la correcta alineación y holgura con respecto a la hoja de sierra. Controle la alineación después de cada cambio de ángulo de bisel.

ADVERTENCIA: Para reducir el riesgo de lesiones personales graves, NO utilice la sierra si el conjunto de la hoja no está firmemente sujeto en su posición.

- Cuando está correctamente alineado, el hendidor 13 o separador 52 queda en línea con la hoja, tanto al nivel superior de la mesa como con respecto a la parte superior de la hoja. Usando un borde recto, compruebe que la hoja 2 quede alineada con el hendidor 13 o el separador 52. Con la alimentación desconectada, efectúe los ajustes de inclinación y altura de la hoja en los extremos del recorrido y asegúrese de que el protector de la hoja deje libre la hoja para todas las operaciones. Consulte **Alineación del conjunto protector/hendidor con la hoja**.

ADVERTENCIA: ¡El correcto montaje y alineación del protector de la hoja son esenciales para un funcionamiento seguro!

Extracción del conjunto del protector de hoja/separador (Fig. D)

- Tire de la palanca de liberación del protector 12.
- Levante el conjunto del protector de la hoja 11 o el separador 52.

Montaje de la Placa de Garganta (Fig. E)

- Alinee la placa de garganta 16 como se muestra en la Figura E e inserte las lengüetas de la parte posterior de la placa de garganta en los orificios posteriores de la mesa.
- Gire el tornillo de bloqueo 40 a 90° en sentido horario para bloquear el inserto de la mesa en su posición.
- La placa de garganta incluye cuatro tornillos de ajuste para subir 25 o bajar la placa de garganta. Cuando está correctamente ajustada, el frente de la placa de garganta debe estar al mismo nivel o ligeramente por debajo de la superficie superior de la mesa y fijo en su posición. La parte posterior de la placa de garganta debe estar al mismo nivel o ligeramente por debajo de la superficie de la mesa.

ADVERTENCIA: No utilice nunca la sierra sin la placa de garganta. Sustituya inmediatamente la placa de garganta cuando esté gastada o dañada.

Extracción de la Placa de Garganta

- Extraiga la placa de garganta 16 girando el tornillo de bloqueo 40 90° en sentido antihorario.
- Con ayuda de la cavidad 26, tire de la placa de garganta hacia arriba y hacia delante para descubrir el interior de la sierra. NO utilizar la sierra sin la placa de garganta. Si utiliza una hoja para redondear esquinas, utilice la placa de garganta adecuada para redondear esquinas (se vende por separado).

Ajuste de la Guía de Corte (Fig. F)

La guía de corte puede montarse en dos posiciones, una a la derecha (Posición 1 para corte de 0 mm a 62 cm, y Posición 2 para corte de 20,3 cm a 82,5 cm) y una posición a la izquierda de la sierra de mesa.

- Desbloquee los enganches de la guía de corte 18.

- Teniendo la guía en ángulo, alinee los pasadores de posición (delanteros y traseros) **29** en los rieles de la guía con las ranuras de la cabeza de la guía **30**.
- Deslice las ranuras de la cabeza en los pasadores y gire las guías hacia abajo hasta que quede en los rieles.
- Bloquee las guías en su posición cerrando los enganches delanteros y traseros **18** en los rieles.

Montaje del Banco (Fig. A)

⚠ ATENCIÓN: Para reducir el riesgo de lesiones personales, compruebe que la mesa de la sierra esté firmemente montada sobre una superficie estable antes de usar la sierra.

⚠ ATENCIÓN: Compruebe que la superficie sea suficientemente estable, de modo que las piezas grandes de material no hagan que se vuelque durante el uso.

La mesa de la sierra debe estar montada firmemente. Los cuatro orificios **9** que se encuentran en la base de la herramienta sirven para el montaje. Recomendamos vivamente utilizar estos orificios para anclar la mesa de la sierra a su banco de trabajo u otra estructura fija y rígida.

- Centre la sierra sobre una pieza cuadrada de contrachapado de 12,7 mm.
- Marque con un lápiz la posición de los dos orificios traseros de montaje (distanciados a 220 mm) en la estructura de la sierra. Después mida adelante 498,5 mm para los dos orificios delanteros separados 230 mm.
- Extraiga la sierra y perforo orificios de 9 mm en los puntos marcados.
- Posicione la sierra encima de los cuatro orificios perforados en el contrachapado e inserte los cuatro tornillos de la máquina de 8 mm DESDE ABAJO. Coloque las arandelas y las tuercas de 8 mm en la parte superior. Apriete con firmeza.
- Para evitar que las cabezas de los tornillos estropeen la superficie a los que se fija la sierra, coloque dos flejes de restos de madera en el fondo de la base de contrachapado. Los flejes pueden sujetarse con tornillos de madera colocados desde arriba siempre que no sobresalgan del fondo del fleje.
- Use un tornillo de sujeción de abrazadera para fijar la base de contrachapado al banco de trabajo cada vez que use la sierra.

AJUSTES

Ajuste de la Hoja (Fig. G)

Alineación de la hoja (Paralela a la ranura de inglete)

⚠ ADVERTENCIA: Peligro de corte. Compruebe la hoja a 0° y 45° para asegurarse de que no golpee la placa de garganta causando lesiones personales.

Si la hoja parece estar desalineada con la ranura de inglete de la parte superior de la mesa, es necesario calibrarla para alinearla. Para realinear la hoja y la ranura de inglete, realice el siguiente procedimiento:

⚠ ADVERTENCIA: Para reducir los riesgos de lesiones personales, apague y desenchufe la máquina de la alimentación antes de instalar y de retirar los accesorios, antes de ajustar o de cambiar los parámetros o cuando realice reparaciones. Un encendido accidental puede causar lesiones.

- Usando una llave hexagonal de 5 mm, afloje los sujetadores posteriores del soporte de pivote **32**, situados en la parte inferior de la mesa, solo en modo suficiente para que el soporte se mueva lateralmente.
- Ajuste el soporte hasta que la sierra quede paralela a la ranura de la guía de inglete.
- Apriete los sujetadores posteriores del soporte de pivote a 110–120 pulgadas por libra (12.5–13.6 Nm).

Ajuste de Altura de la Hoja (Fig. A)

La hoja puede alzarse y bajarse girando el volante de ajustes de altura **6**.

Compruebe que los tres dientes superiores de la hoja penetren apenas la superficie superior de la pieza de trabajo al usar la sierra. Esto garantiza que un número máximo de dientes extraiga material en un determinado momento, obteniendo así un óptimo rendimiento.

Alineación del Conjunto Protector/Hendedor con la Hoja (Fig. A, H)

- Extraiga la placa de garganta. Consulte **extracción de la placa de garganta**.
- Levante la hoja a la máxima profundidad de corte y ángulo de bisel de 0°.
- Localice los tres pequeños tornillos de ajuste **39** adyacentes al eje de bloqueo del conjunto del protector **38**. Estos tornillos se usan para ajustar la posición del protector.
- Coloque un borde recto sobre la tabla contra las dos puntas de la hoja. El hendedor **13** no debe tocar el borde recto. Si es necesario, afloje los dos tornillos de bloqueo más grandes **41**.
- Ajuste los tornillos de ajuste pequeños **39** para mover el hendedor de acuerdo con la posición indicada en el paso 4. Coloque el borde recto en el lado opuesto de la hoja y repita los ajustes si es necesario.
- Apriete ligeramente los dos tornillos de bloqueo más grandes **41**.
- Coloque una escuadra plana contra el hendedor para comprobar si este está vertical y en línea con la hoja.
- Si es necesario, use los tornillos de ajuste para poner el hendedor vertical a la escuadra.
- Repita los pasos 4 y 5 para comprobar la posición del hendedor.

- Apriete del todo los dos tornillos de bloqueo más grandes **41**.
- Vuelva a instalar y bloquee la placa de garganta **16**.

Ajuste Paralelo (Fig. A, I, J, O)

⚠ ADVERTENCIA: ¡Una guía desalineada, no paralela a la hoja, aumenta el riesgo de retroceso!

Para un rendimiento óptimo, la hoja debe estar paralela a la guía de serrado. Este ajuste viene hecho de fábrica.

Para reajustar:

Posición 1 Alineación de la Guía

- Instale la guía en la posición 1 y desbloquee la palanca de bloqueo del riel **5**. Coloque los pasadores de posición **29** que sujetan la guía en los rieles delanteros y traseros.
- Afloje el tornillo del pasador de posición trasero y ajuste la alineación de la guía en el canal hasta que la cara de la guía quede paralela a la hoja. Compruebe haber medido desde la cara de la hendidura hasta la parte frontal y trasera de la hoja para garantizar la alineación.
- Apriete el tornillo de posición y repita en la parte lateral izquierda de la hoja.
- Compruebe el ajuste del puntero de la escala de corte (Fig. J).

Posición 2 Alineación de la Guía

- Para alinear en posición 2 los pasadores de posición de la guía **29**, compruebe que los pasadores en posición 1 estén alineados, consulte **Posición 1 Alineación de la guía**.
- Afloje los pasadores de posición 2, usando los agujeros de la llave para hoja como guía de posición, alinee los pasadores (Fig. O).
- Apriete los pasadores de posición (anteriores y posteriores).

Ajuste de la Escala de Corte (Fig. A, J)

- Desbloquee la palanca de bloqueo del riel **5**.
- Coloque la hoja en bisel de 0° y mueva la guía hasta que toque la hoja.
- Bloquee la palanca de bloqueo del riel.
- Afloje los tornillos indicadores de escala de corte **31** y coloque el indicador de escala de corte en cero (0). Vuelva a apretar los tornillos indicadores de escala de corte. La escala de corte amarilla (arriba) lee correctamente solo cuando la guía está montada en el lado derecho de la hoja y está en posición 1 (para corte de cero a 62 cm) no en posición de corte de 82,5 cm. La escala blanca (fondo) lee correctamente solo cuando la guía está montada en el lado derecho de la hoja y está en posición 2 (para corte de cero a 20,3 cm a 82,5 cm).

La escala de corte lee correctamente solo cuando la guía está montada en el lado derecho de la hoja.

Ajuste del Bloqueo de Rieles (Fig. A, K)

El bloqueo de riel viene establecido de fábrica. Si debe volver a ajustarlo, proceda como sigue:

- Bloquee la palanca de bloqueo del riel **5**.
- En la parte inferior de la sierra, afloje la contratuerca **33**.
- Apriete la varilla hexagonal **34** hasta que el muelle del sistema de bloqueo se comprima creando la tensión que se desee en la palanca de bloqueo del riel. Vuelva a apretar la contratuerca en la varilla hexagonal.
- Dé vuelta la sierra y compruebe que la guía no se mueve cuando la palanca de bloqueo está acoplada. Si la guía aún está floja, ajuste más el muelle.

Ajuste del Tope de Bisel y del Puntero (Fig. L)

- Levante completamente la hoja girando la rueda de ajuste de altura de la hoja **6** en sentido horario hasta que se detenga.
- Desbloquee la palanca de bloqueo de bisel **7** empujándolo hacia arriba y hacia la derecha. Afloje el tornillo de tope de bisel **36**.
- Coloque una escuadra justo contra la parte superior de la mesa y contra la hoja, entre los dientes. Compruebe que la palanca de bloqueo de bisel esté en posición desbloqueada o arriba.
- Con ayuda de la palanca de bloqueo de bisel, ajuste el ángulo de bisel hasta que la hoja quede totalmente contra la escuadra.
- Apriete la palanca de bloqueo de bisel empujándola hacia abajo.
- Gire la leva del tope de bisel **35** hasta que quede en estrecho contacto con el bloque del cojinete. Apriete el tornillo del tope de bisel **36**.
- Controle la escala de ángulo de bisel. Si el puntero no lee 0°, afloje el tornillo del puntero **37** y mueva el puntero para que lea correctamente. Vuelva a apretar el tornillo del puntero.
- Repita a 45°, pero no ajuste el puntero.

Ajuste de la Guía de Ingletes (Fig. A)

Para ajustar la guía de ingletes **10**, afloje el botón, ajuste el ángulo que desee apretando el botón.

Posición del Cuerpo y de las Manos

Colocar en posición correcta el cuerpo y las manos cuando se utiliza la sierra de mesa hace que el corte sea más fácil, preciso y seguro.

**ADVERTENCIA:**

- No coloque nunca las manos cerca de la zona de corte.
- Coloque las manos a una distancia mínima de 150 mm de la hoja.
- No cruce las manos.
- Mantenga ambos pies firmes en el suelo y conserve un equilibrio adecuado.

Antes de Usar la Máquina**ADVERTENCIA:**

- Instale la hoja de sierra adecuada. No utilice hojas excesivamente gastadas. La velocidad máxima de giro de la herramienta no deberá superar la de la hoja de la sierra.
- No intente cortar piezas demasiado pequeñas.
- Deje que la hoja corte libremente. No la fuerce.
- Deje que el motor alcance plena velocidad antes de cortar.

FUNCIONAMIENTO**Instrucciones de Uso**

ADVERTENCIA: Respete siempre las instrucciones de seguridad y las normas aplicables.



ADVERTENCIA: Para disminuir el riesgo de lesiones personales graves, apague la herramienta y desconéctela de la fuente de alimentación antes de realizar ajuste alguno o de poner o quitar acoplamientos o accesorios. La puesta en marcha accidental puede causar lesiones.

Compruebe que la máquina se coloque de forma que corresponda a sus condiciones ergonómicas en cuanto a la altura y la estabilidad adecuadas. Deberá elegir la ubicación de la máquina para que el operador goce de una buena visión y de suficiente espacio libre alrededor de la máquina, que le permita manipular la pieza de trabajo sin límites.

Para reducir los efectos de la vibración aumentada, compruebe que la temperatura ambiente no sea demasiado baja, que la máquina y sus accesorios estén en buen estado y que la pieza de trabajo sea adecuada para esta máquina.

**ADVERTENCIA:**

- Compruebe que la máquina esté colocada para satisfacer sus condiciones ergonómicas en cuanto a la altura y la estabilidad de la mesa. Deberá elegir la ubicación de la máquina para que el operador goce de una buena visión y de suficiente espacio libre alrededor de la máquina, que le permita manipular la pieza de trabajo sin límites.
- Instale la hoja de sierra adecuada. No utilice hojas excesivamente desgastadas. La velocidad máxima de giro de la herramienta no deberá superar la de la hoja de sierra.
- No intente cortar piezas demasiado pequeñas.
- Deje que la hoja corte libremente. No la fuerce.
- Deje que el motor alcance su plena velocidad antes del corte.
- Compruebe que todos los botones de bloqueo y las asas de sujeción estén apretados.
- No coloque nunca las manos en la zona de la hoja cuando la sierra esté conectada a la alimentación eléctrica.
- ¡No utilice la sierra para realizar cortes a mano alzada!
- No corte piezas combadas, inclinadas o ahuecadas. Debe haber por lo menos un lado recto y liso para colocar contra la guía de aserrado o de inglete.
- Apoye siempre las piezas de trabajo largas para evitar que retrocedan.
- No extraiga material cortado de la zona de la hoja mientras la hoja está en funcionamiento.

Encendido y Apagado (Fig. M)

El interruptor de encendido y apagado **8** del banco de su sierra ofrece muchas ventajas:

- Función de desconexión por falta de corriente: en caso de corte de electricidad por cualquier motivo, hay que reactivar el interruptor.
- Para encender la máquina, pulse el botón verde de encendido.
- Para apagar la máquina, pulse el botón rojo de parada.

Instrucciones de Desbloqueo

Una cubierta encima del botón se despliega para introducir un candado que bloquee la sierra apagada. Se recomienda un candado con un diámetro máximo de 6,35 mm y una holgura mínima de 76,2 mm.

Funcionamiento de la Guía de Aserrado (Fig. N–P)**Palanca de Bloqueo de Riel**

La palanca de bloqueo de riel **5** bloquea la guía en su posición evitando que se mueva durante el corte. Para bloquear la palanca de riel, empújela hacia abajo y hacia la parte trasera de la sierra. Para desbloquear, tirela hacia arriba y hacia la parte delantera de la sierra.

NOTA: Cuando corte, bloquee siempre la palanca de bloqueo del riel.

Extensión de Soporte de Pieza / Guía de Aserrado Estrecho

Su sierra de mesa está dotada de extensión de soporte para sujetar las piezas que se extienden más allá de la mesa de la sierra.

Para usar la guía de aserrado estrecho en la posición de soporte de pieza, gírela desde la posición de almacenamiento, tal como se muestra en la Figura O, y deslice los pasadores hacia la parte más baja de las ranuras **27**, a ambos extremos de la guía.

Para usar la guía de aserrado estrecho en la posición de corte estrecho, introduzca los pasadores en la parte superior de las ranuras **28**, a ambos extremos de la guía. Esta función dejará 51 mm de espacio libre extra a la hoja. Consulte la Figura P.

NOTA: Retraiga la extensión de soporte o ajústela a la posición de la guía de aserrado estrecha siempre que trabaje sobre una mesa.

NOTA: Al usar una guía de aserrado estrecho, reste 51 mm a la lectura indicada en la escala de aserrado.

Botón de Ajuste Preciso

El botón de ajuste preciso **4** permite hacer ajustes más finos al ajustar la guía. Antes del ajuste, asegúrese de que la palanca de bloqueo del riel esté en posición levantada y desbloqueada.

Puntero de la Escala de Corte

El puntero de la escala de aserrado deberá ajustarse para un correcto funcionamiento de la guía de aserrado si el usuario cambia entre hojas de corte gruesas y finas. El puntero de la escala de aserrado solo lee correctamente cuando la guía se ha instalado en la posición 1 o 2, a la derecha de la hoja. Al usar una guía de aserrado estrecho para el aserrado estrecho (no en posición de soporte de trabajo), reste 51 mm a la lectura indicada en la escala de aserrado. Consulte **Ajuste de la escala de corte** en **Ajustes**.

CORTES BÁSICOS DE LA SIERRA**Operaciones de Corte Atravesado**

ADVERTENCIA: Use el conjunto protector de la hoja para todas las operaciones de corte atravesado.

Aserrado (Fig. A, B, Q, R)

ADVERTENCIA: Bordes afilados.

1. Ajuste la hoja en 0°.
2. Instale la guía de aserrado y bloquee el pasador de la guía de aserrado **18** (Figura A).
3. Levante la hoja hasta que quede aproximadamente 3 mm por encima de la parte superior de la pieza de trabajo. Ajuste la altura del protector de la hoja superior según sea necesario.
4. Ajuste la posición de la guía y bloquee la palanca de bloqueo del riel **5**; consulte «**Funcionamiento de la guía de aserrado**».
5. Mantenga la pieza horizontalmente sobre la mesa y contra la guía. Mantenga la pieza alejada de la hoja.
6. Mantenga ambas manos alejadas de la trayectoria de la hoja (Figura Q).
7. Encienda la máquina y deje que la hoja alcance la velocidad máxima.
8. Introduzca suavemente la pieza de trabajo por debajo del protector manteniéndola firmemente apretada contra la guía. Deje que los dientes corten y no fuerce la pieza a través de la hoja. La velocidad de la hoja debe mantenerse constante.
9. Use siempre una varilla de empuje **21** cuando trabaje cerca de la hoja (Figura R).
10. Después de terminar de cortar, apague la máquina, deje que se pare la hoja y saque la pieza.

**ADVERTENCIA:**

- Nunca empuje o sujete la parte "libre" o de corte de la pieza.
- No corte piezas de trabajo demasiado pequeñas.
- Use siempre una varilla de empuje cuando corte piezas pequeñas.

Cortes Biselados (Fig. A)

1. Ajuste el ángulo de bisel que desee girando la palanca **7** y empujándola hacia arriba y hacia la derecha.
2. Ajuste el ángulo que desee, gire la palanca empujándola hacia abajo y hacia la izquierda para bloquearla en su posición.
3. Proceda al igual que para el corte.

Corte Transversal y Corte Transversal en Bisel (Fig. Q)

1. Extraiga la guía de aserrado e instale el indicador de bisel en la ranura que desee.
2. Bloquee el indicador de ingletes en 0°.
3. Proceda al igual que para el corte.

Cortes ingleteados (Fig. A)

1. Ajuste el indicador de ingletes **10** en el ángulo que desee.

NOTA: Mantenga siempre la pieza de trabajo firmemente sujeta contra la cara del indicador de ingletes.

2. Proceda al igual que para el corte.

Inglete Compuesto

Este corte es una combinación de un corte biselado y de ingletes. Ajuste el bisel con el ángulo requerido y proceda como para un inglete de corte transversal.

Soporte para Piezas Largas

- Proporcione siempre un soporte para las piezas largas.
- Apoye las piezas largas sobre cualquier medio idóneo, como, por ejemplo, caballetes o dispositivos similares para evitar que los extremos se caigan.

Corte no Atravesado (Ranurados y Rebajos)



ADVERTENCIA: Retire el conjunto del protector de la hoja **11** e instale el separador de corte no atravesado **52** para hacer operaciones de corte no atravesado. Utilice tablas con canto biselado para todas las operaciones de corte no atravesado en las que el conjunto del protector de la hoja, el conjunto antirretroceso y el separador no puedan sarse.

Las instrucciones de las secciones **Aserrado**, **corte cruzado**, **corte cruzado de bisel**, **aserrado en inglete**, y **Aserrado compuesto en inglete** son para los cortes hechos en todo el grosor del material. La sierra también puede efectuar cortes no atravesados para formar ranurados o rebajos en el material.

Aserrado no Atravesado (Fig. D, U)



ADVERTENCIA: En las operaciones de aserrado debe usarse **SIEMPRE** una guía de aserrado para evitar la pérdida de control y las lesiones corporales. No realice **NUNCA** una operación de aserrado a mano alzada. Bloquee **SIEMPRE** la guía en el raíl.



ADVERTENCIA: Cuando realice el aserrado en bisel y siempre que sea posible, coloque la guía en el lado de la hoja de forma que la hoja se incline lejos de la hoja y las manos.



ADVERTENCIA: Mantenga sus manos alejadas de las hojas. Con el corte no atravesado, la hoja no siempre está visible durante el corte, por lo que debe aumentarse la precaución para garantizar que las manos estén alejadas de la hoja.



ADVERTENCIA: Utilice una varilla de empuje para desplazar la pieza de trabajo si entre la guía y la hoja hay 51–152 mm. Utilice una configuración de guía de aserrado estrecho y un bloque de empuje para desplazar la pieza de trabajo si entre la guía y la hoja hay 51 mm o menos.

1. Retire el conjunto del protector de la hoja **11** e instale el separador de corte no atravesado **52** (Figura D). Consulte: **Montaje del conjunto del protector de la hoja/separador**.
2. Bloquee la guía de aserrado apretando la palanca de bloqueo del raíl. Retire el indicador de inglete.
3. Alce la hoja hasta la profundidad de corte deseada.
4. Mantenga la pieza horizontalmente sobre la mesa y contra la guía. Mantenga la pieza de trabajo a unos 25,4 mm de la guía.



ADVERTENCIA: La pieza de trabajo debe tener un borde recto apoyado en la guía y no debe estar abarquillada, retorcida ni arqueada. Mantenga ambas manos alejadas de la hoja y de la trayectoria de la hoja. Consulte la posición adecuada de las manos en la Figura U.

5. Encienda la sierra y deje que la hoja alcance la velocidad. Al iniciar el corte pueden usarse ambas manos. Cuando queden unos 305 mm que aserrar, utilice solo una mano, con el pulgar empujando el material, el índice y el medio para sujetar el material y, los otros dedos, enganchados sobre la guía. Mantenga siempre el pulgar al lado de los dedos índice y medio y cerca de la guía.
6. Manteniendo la pieza de trabajo apoyada en la mesa, desplace lentamente la pieza de trabajo hacia atrás por toda la hoja de sierra. Siga empujando la pieza de trabajo hasta que se separe del conjunto del protector de la hoja y caiga de la parte trasera de la mesa. No sobrecargue el motor.
7. No intente nunca tirar hacia atrás de la pieza de trabajo con la hoja girando. Apague el interruptor, espere a que la hoja se detenga y deslice la pieza de trabajo para sacarla.
8. Cuando sierre una pieza larga de material o un panel, utilice siempre un soporte de trabajo. Una burra, un transportador o un conjunto de salida ofrecen el soporte adecuado para este propósito. El soporte de trabajo debe estar a la misma altura o ligeramente más bajo que la mesa de la sierra.

Piezas Pequeñas de Aserrado No Atravesado (Fig. A)

No es seguro aserrar piezas pequeñas. No es seguro poner las manos cerca de la hoja. En lugar de ello, sierre una pieza más grande para lograr la pieza deseada. Si tiene que serrar una pieza de anchura pequeña y la mano no puede colocarse con seguridad entre la hoja y la guía de aserrado, utilice una o varias varillas de empuje. Con esta sierra se incluye una varilla de empuje **21**, unida a la guía de aserrado. Utilice la(s) varilla(s) de empuje para apoyar la pieza de trabajo contra la mesa y la guía y empuje la pieza de trabajo hasta que pase la hoja totalmente.

Aserrado de Bisel No Atravesado (Fig. V)

Esta operación es igual que la de corte no atravesado menos en el hecho de que el ángulo de bisel es distinto a cero grados. Para saber cómo colocar las manos adecuadamente, consulte la Figura V.



ADVERTENCIA: Antes de conectar la fuente de alimentación o de hacer funcionar la sierra, compruebe siempre que el separador tenga la alineación y holgura correctas con respecto a la hoja de sierra. Controle la alineación después de cada cambio de ángulo de bisel.

Corte Cruzado No Atravesado (Fig. W)



ADVERTENCIA: No utilice **NUNCA** la guía de aserrado junto con el indicador de inglete.



ADVERTENCIA: Para reducir el riesgo de lesiones, al hacer cortes cruzados no use **NUNCA** la guía para guiarse o como tope de longitud.



ADVERTENCIA: Cuando utilice un bloque como indicador de corte, el bloque debe tener al menos 19 mm de grosor y es muy importante que el extremo trasero del bloque esté colocado de forma que la pieza de trabajo esté separada del bloque antes de entrar en la hoja, con el fin de evitar el contacto con la hoja y que la pieza de trabajo salga disparada y se produzcan lesiones.

1. Extraiga la guía de aserrado e instale el indicador de ingletes en la ranura que desee.
2. Ajuste la altura de la hoja hasta la profundidad de corte deseada.
3. Apoye la pieza de trabajo firmemente contra el indicador de inglete **10**, con la trayectoria de la hoja en línea con la ubicación deseada del corte. Mantenga la pieza de trabajo a unos 25,4 mm frente a la hoja. **MANTENGA AMBAS MANOS ALEJADAS DE LA HOJA Y DE LA TRAYECTORIA DE LA HOJA** (Figura W).
4. Encienda el motor de la sierra y deje que la hoja alcance la velocidad máxima.
5. Mientras usa ambas manos para mantener la pieza de trabajo apoyada contra la cara del indicador de inglete, y sosteniendo la pieza de trabajo apoyada contra la mesa, empuje lentamente la pieza de trabajo a través de la hoja.
6. No intente nunca tirar de la pieza de trabajo con la hoja girando. Apague el interruptor, espere a que la hoja se detenga y deslice con cuidado la pieza de trabajo para sacarla.

Corte Cruzado de Bisel No Atravesado

Esta operación es igual que la de corte cruzado menos en el hecho de que el ángulo de bisel es distinto a 0°.



ADVERTENCIA: Antes de conectar la fuente de alimentación o de hacer funcionar la sierra, compruebe siempre que el separador tenga la alineación y holgura correctas con respecto a la hoja de sierra. Controle la alineación después de cada cambio de ángulo de bisel.

Aserrado en Inglete No Atravesado (Fig. W)

Esta operación es igual que la de corte cruzado menos en el hecho de que el indicador de inglete está bloqueado en un ángulo distinto a 0°. Apoye la pieza de trabajo **FIRMEMENTE** contra el indicador de inglete **10** y desplace la pieza de trabajo lentamente por la hoja (para evitar que la pieza de trabajo se mueva).

Funcionamiento del indicador de aserrado en inglete no atravesado

Para ajustar su indicador de inglete:

1. Afloje el botón de bloqueo del indicador de ingletes **46**.
2. Mueva el indicador de ingletes al ángulo que desee.
3. Apriete el botón de bloqueo del indicador de inglete.

Aserrado compuesto en inglete no atravesado

Se trata de una combinación de corte cruzado de bisel no atravesado y aserrado no atravesado. Siga las instrucciones del corte cruzado de bisel no atravesado y el aserrado no atravesado.

Extracción del Polvo (Fig. A, AA)

La máquina está dotada de un orificio de aspiración de polvo **14** en la parte posterior para usar con un equipo de extracción de polvo dotado de boquillas de 57/65 mm. Con la máquina se suministra un reductor para usar boquillas de extracción de polvo de 34-40 mm de diámetro. Con la máquina se suministra un reductor para usar con el sistema AirLock de DeWALT (DWW9000-XJ).

El conjunto protector de la hoja también tiene un escape de polvo para boquillas de 35 mm o montaje directo en el AirLock de DeWALT (DWW9000-XJ).

El polvo de materiales como revestimientos con plomo y algunos tipos de madera pueden ser perjudiciales para la salud. La inhalación del polvo puede provocar reacciones alérgicas y/o provocar infecciones respiratorias al usuario o a los acompañantes.

Algunos tipos de polvo, como el de roble o haya, son considerados cancerígenos, especialmente debido a los aditivos de tratamiento de la madera que contienen.

Respete las respectivas normas vigentes en su país para los materiales con los que va a trabajar.

La aspiradora debe ser adecuada para el material con el que se está trabajando.

Cuando aspire polvo seco particularmente nocivo para la salud o cancerígeno, use una aspiradora de clase M.

El conjunto protector de la hoja también tiene un escape de polvo para boquillas de 35 mm (aspiradora de clase M).

- Durante todas las operaciones, conecte un dispositivo de extracción de polvo diseñado de conformidad con las normas correspondientes de emisión de polvo.
- Compruebe que la manguera de extracción de polvo sea adecuada para la aplicación y el material que va a cortar. Use correctamente la manguera.
- Tenga en cuenta que muchos materiales artificiales, como el aglomerado y los tableros de fibra, al ser cortados producen más partículas de polvo que la madera natural.

Almacenamiento (Fig. B, X–Z)

Guarde la máquina de forma segura cuando no la esté utilizando. El lugar de almacenamiento debe estar seco y se debe poder cerrar con llave. Esto evita que la máquina sufra daños durante el almacenamiento y que sea utilizada por personas sin formación para ello.

1. Coloque la varilla de empuje **21** en la guía.
2. Extraiga el protector de la hoja. Consulte **Extraer el conjunto protector de la hoja**. Deslice el conjunto del protector de la hoja **11** a su soporte, tal y como se muestra, y luego gire el botón de bloqueo 1/4 para que quede sujeto. Consulte la Figura X.

- Deslice las llaves de la hoja **20** al receptáculo hasta que el botón amarillo quede alineado con el orificio para quedar en su posición; consulte la Figura B.
- Introduzca la barra de guía del indicador de ingleses **10** en el receptáculo hasta que salga por el fondo.
- Enrolle el cable en esta ubicación **43**. Consulte la Figura Z.
- Para guardar la guía, encaje el soporte de trabajo en posición de almacenamiento. Extraiga la guía de los rieles. Vuelva a colocar la guía al revés a la izquierda de la sierra; consulte la Figura Y. NO enganche las ranuras del centrador en los tornillos del lado izquierdo del centrador de la guía. Estos tornillos se alinearán con el receptáculo de espacio libre de la guía, como se muestra. Cierre los pasadores de la guía de aserrado **18** para sujetar.
- El separador de corte no atravesado **52** puede instalarse en la sierra (posición de trabajo) o guardarse junto con el conjunto del protector de la hoja. Consulte la Figura B.

Transporte (Fig. A, B)

Antes del transporte, debe hacerse lo siguiente:

- Enrolle el cable.
- Gire la rueda de ajuste de la altura de la hoja **6** en sentido antihorario hasta que los dientes de la hoja de sierra se hayan colocado debajo de la mesa de la sierra. Bloquee la palanca de bisel **7**.
- Deslice los rieles de guía totalmente hacia dentro y fíjelo con la palanca de bloqueo del raíl **5**.
- Transporte siempre la máquina utilizando las asas específicas **50**; consulte las Figuras A y B.

ADVERTENCIA: Transporte siempre la máquina con el protector de la hoja superior ajustado.

MANTENIMIENTO

ADVERTENCIA: Para disminuir el riesgo de lesiones personales graves, apague la herramienta y desconecte de la fuente de alimentación antes de realizar ajuste alguno o de poner o quitar acoplamientos o accesorios. La puesta en marcha accidental puede causar lesiones.

Su herramienta DeWALT ha sido diseñada para funcionar durante un largo período con un mínimo de mantenimiento. Un funcionamiento continuo satisfactorio depende del cuidado adecuado de la herramienta y de una limpieza periódica.

Lubricación (Fig. T)

El motor y los cojinetes no requieren lubricación adicional. Si le cuesta levantar y bajar la hoja, limpie y engrase los tornillos de ajuste de altura.

- Desenchufe la sierra de la fuente de alimentación.
- Gire la sierra de lado.
- Limpie y lubrique la rosca del tornillo de ajuste de altura **42** de la parte inferior de la sierra como se muestra en la Figura T. Utilice grasa universal.

Limpieza (Fig. A, S)

ADVERTENCIA: Para reducir el riesgo de lesiones personales graves, apague la unidad y desconecte la máquina de la fuente de alimentación antes de limpiarla. Un encendido accidental puede causar lesiones.

ADVERTENCIA: Elimine con aire seco la suciedad y el polvo de la carcasa principal tan pronto como se advierta su acumulación en las rejillas de ventilación o en sus proximidades. Cuando lleve a cabo este procedimiento póngase una protección ocular aprobada y una mascarilla antipolvo aprobada.

ADVERTENCIA: Jamás use disolventes u otros productos químicos agresivos para limpiar las piezas no metálicas de la herramienta. Dichos productos químicos pueden debilitar los materiales con los que están construidas esas piezas. Use un paño humedecido únicamente con agua y jabón suave. Jamás permita que le entre líquido alguno a la herramienta ni sumerja parte alguna de la misma en líquido.

ADVERTENCIA: Para disminuir el riesgo de lesiones, limpie periódicamente la parte superior de la mesa

ADVERTENCIA: Para disminuir el riesgo de lesiones, limpie periódicamente el sistema de recogida de polvo.

El protector de hoja **11** y la placa de garganta deben colocarse en su posición antes de utilizar la sierra.

Antes del uso, controle con cuidado el protector superior e inferior de la hoja y el tubo de extracción de polvo para cerciorarse de que funcionen correctamente. Compruebe que las astillas, el polvo y las partículas de la pieza no causen el bloqueo de ninguna función.

Si se han atascado fragmentos de la pieza de trabajo entre la hoja de la sierra y los protectores, desconecte la máquina de la fuente de alimentación y siga las instrucciones suministradas en la sección **Montaje de la hoja de la sierra**. Extraiga las partes atascadas y vuelva a montar la hoja de la sierra.

Mantenga limpias las ranuras de ventilación y limpie la cubierta regularmente con un paño suave.

Limpie regularmente el sistema de aspiración de polvo:

- Desenchufe la sierra.
- Gire la hoja de lado para acceder al fondo, parte abierta de la unidad.

- Abra la puerta de acceso de polvo **44** que se muestra en la Figura S aflojando los dos tornillos y apretando después las abrazaderas laterales una contra otra **45**. Elimine el exceso de polvo y vuelva a ajustar empujando las presillas laterales hasta colocarlas en su posición y apriete los tornillos de bloqueo.

Accesorios Opcionales

ADVERTENCIA: Debido a que no se han probado con este producto otros accesorios que no sean los que ofrece DeWALT, el uso de dichos accesorios con esta herramienta podría ser peligroso. Para reducir el riesgo de lesiones, con este producto deben usarse sólo los accesorios recomendados por DeWALT.

Si desea más información sobre los accesorios adecuados, consulte a su distribuidor.

CUCHILLAS DE SIERRA

DWE7492-AR UTILICE SIEMPRE hojas de sierra de ruido reducido de **250 mm** con orificios de eje de **30 mm**. La velocidad de la hoja debe ser de al menos 5000 rpm. No utilice nunca hojas de diámetro inferior. No estará protegida correctamente.

DWE7492-B2 UTILICE SIEMPRE hojas de sierra de ruido reducido de **254 mm** con orificios de eje de **16 mm**. La velocidad de la hoja debe ser de al menos 5000 rpm. No utilice nunca hojas de diámetro inferior. No estará protegida correctamente.

DESCRIPCIONES DE LA CUCHILLA

Aplicación	Diámetro		Dientes
	DWE7492-AR	DWE7492-B2	
Cuchillas de sierra para construcción (corte rápido)			
Fines generales	250 mm	254 mm	24
Cortes transversales finos	250 mm	254 mm	40
Cuchillas de sierra para maderac (ofrecen cortes limpios y suaves)			
Cortes transversales finos	250 mm	254 mm	60

Consulte a su distribuidor para obtener más información acerca de los accesorios adecuados.

- Soporte rodante para sierra de mesa DWE74911
- Soporte con patas en tijera DWE74912

Reparaciones

El cargador y las unidades de batería no pueden ser reparados.

ADVERTENCIA: Para asegurar la SEGURIDAD y la CONFIABILIDAD del producto, las reparaciones, el mantenimiento y los ajustes deben (inclusive inspección y cambio de carbones) ser realizados en un centro de mantenimiento en la fábrica DeWALT o en un centro de mantenimiento autorizado DeWALT. Utilice siempre piezas de repuesto idénticas.

ESPECIFICACIONES

	DWE7492	
	AR	B2
Voltaje	220 V	220 V
Frecuencia	50 Hz	50-60 Hz
Potencia de motor (entrada)	2 000 W	
Potencia de motor (salida)	1 200 W	
Peso	26,5 kg	

ATENÇÃO: Leia todos os avisos de segurança e instruções. Se não seguir todas as instruções listadas abaixo, pode resultar em choque elétrico, incêndio e/ou lesões graves.

ATENÇÃO: Para reduzir o risco de lesão, leia o manual de instruções

Utilização adequada

A serra de mesa DWE7492 foi concebida para cortes longitudinais, corte transversais, cortes em esquadria e biselamento com vários materiais, como madeira, aglomerados de madeira e plástico.

NÃO utilize em locais húmidos ou na presença de líquidos ou gases inflamáveis.

NÃO utilize para cortar metal, placas de fibrocimento ou alvenaria.

NÃO utilize cabeças de corte de moldagem nesta serra.

NÃO efectue cortes cónicos sem um acessório de fixação cónico.

NÃO utilize a serra para cortes curvos ou chanfrados.

Estas serras de mesa são ferramentas eléctricas profissionais.

NÃO permita que crianças entrem em contacto com as mesmas. É necessária supervisão se estas ferramentas forem manuseadas por utilizadores inexperientes.

Definições: Símbolos e palavras de alerta de segurança

Este manual de instruções utiliza os seguintes símbolos de alerta de segurança e palavras para o alertar para situações de risco e o risco de lesões pessoais ou danos materiais.

PERIGO: Indica uma situação perigosa iminente que se não for evitada poderá causar morte ou lesão grave.

ATENÇÃO: Indica uma situação perigosa iminente que se não for evitada poderá causar morte ou lesão grave.

CUIDADO: Indica uma situação perigosa iminente que se não for evitada poderá causar morte ou lesão grave.

(Usado sem palavra) indica uma mensagem relacionada com segurança.

AVISO: Indica uma prática não relacionada com lesão pessoal que, se não for evitada, pode resultar em dano de propriedade.

Avisos de segurança gerais relativos a ferramentas eléctricas

ATENÇÃO: leia todos os avisos de segurança, instruções, ilustrações e especificações fornecidas com esta ferramenta eléctrica. O não cumprimento de todas as instruções indicadas abaixo pode resultar em choque elétrico, incêndio e/ou lesões graves.

GUARDE TODOS OS AVISOS E INSTRUÇÕES PARA CONSULTA POSTERIOR

Em todos os avisos que se seguem, o termo “ferramenta eléctrica” refere-se à sua ferramenta alimentada pela rede eléctrica (com fios) ou por uma bateria (sem fios).

1) Segurança da Área de Trabalho

- Mantenha a área de trabalho limpa e bem iluminada. As áreas desorganizadas ou escuras são propensas a acidentes.
- Não utilize as ferramentas eléctricas em ambientes explosivos, como, por exemplo, na presença de líquidos, gases ou poeiras inflamáveis. As ferramentas eléctricas criam faíscas que poderão inflamar estas poeiras ou vapores.
- Mantenha as crianças e outras pessoas afastadas quando utilizar uma ferramenta eléctrica. As distrações podem levar à perda do controlo da ferramenta.

2) Segurança Eléctrica

- As fichas das ferramentas eléctricas têm de ser compatíveis com a tomada de electricidade. Nunca modifique a ficha de forma alguma. Não utilize fichas adaptadoras com ferramentas eléctricas ligadas à terra. As fichas não modificadas e as tomadas compatíveis reduzem o risco de choque elétrico.
- Evite o contacto corporal com superfícies e equipamentos ligados à terra, como, por exemplo, tubagens, radiadores, fogões e frigoríficos. Se o seu corpo estiver “ligado” à terra, o risco de choque elétrico é maior.
- Não exponha as ferramentas eléctricas à chuva ou a condições de humidade. A entrada de água numa ferramenta eléctrica aumenta o risco de choque elétrico.
- Não aplique força excessiva sobre o cabo. Nunca o utilize para transportar, puxar ou desligar a ferramenta eléctrica. Mantenha o cabo afastado de fontes de calor, substâncias oleosas, extremidades aguçadas ou peças móveis. Os cabos danificados ou emaranhados aumentam o risco de choque elétrico.
- Ao utilizar uma ferramenta eléctrica no exterior, use uma extensão adequada para utilização ao ar livre. A utilização de um cabo adequado para uso ao ar livre reduz o risco de choque elétrico.
- Se não for possível evitar trabalhar com uma ferramenta eléctrica num local húmido, utilize uma fonte de alimentação protegida por um dispositivo de corrente residual (DCR). A utilização de um DCR reduz o risco de choque elétrico.

3) Segurança Pessoal

- Mantenha-se alerta, preste atenção ao que está a fazer e faça uso de bom senso ao utilizar uma ferramenta eléctrica. Não utilize uma ferramenta eléctrica quando estiver cansado ou sob o efeito de drogas, álcool ou medicamentos. Um

momento de distração durante a utilização de ferramentas eléctricas poderá resultar em ferimentos graves.

- Use equipamento de protecção pessoal. Use sempre uma protecção ocular. O equipamento de protecção, como, por exemplo, uma máscara contra o pó, sapatos de segurança antiderrapantes, um capacete de segurança ou uma protecção auditiva, usado nas condições apropriadas, reduz o risco de ferimentos.
- Evite accionamentos acidentais. Certifique-se de que o interruptor da ferramenta está na posição de desligado antes de ligar à tomada de electricidade e/ou inserir a bateria, ou antes de pegar ou transportar a ferramenta. Se mantiver o dedo sobre o interruptor ao transportar ferramentas eléctricas ou se as ligar à fonte de alimentação com o interruptor ligado, poderá originar acidentes.
- Retire qualquer chave de ajuste ou chave de porcas antes de ligar a ferramenta eléctrica. Uma chave de porcas ou chave de ajuste deixada numa peça móvel da ferramenta poderá resultar em ferimentos.
- Não se estique demasiado ao trabalhar com a ferramenta. Mantenha sempre os pés bem apoiados e um equilíbrio apropriado. Desta forma, será mais fácil controlar a ferramenta eléctrica em situações inesperadas.
- Use vestuário apropriado. Não use roupa larga nem jóias. Mantenha o cabelo e a roupa (incluindo luvas) afastados das peças móveis. As roupas largas, as jóias ou o cabelo comprido podem ficar presos nestas peças.
- Se forem fornecidos acessórios para a ligação de equipamentos de extracção e recolha de partículas, certifique-se de que estes são ligados e utilizados correctamente. A utilização de dispositivos de extracção de partículas pode reduzir os riscos relacionados com as mesmas.
- Não permita que a familiaridade resultante da utilização frequente de ferramentas lhe permita ser complacente e ignorar os princípios de segurança da ferramenta. Uma acção descuidada pode causar ferimentos graves numa fracção de segundo.

4) Utilização e Manutenção de Ferramentas Eléctricas

- Não utilize a ferramenta eléctrica de forma forçada. Utilize a ferramenta eléctrica correcta para o seu trabalho. A ferramenta eléctrica adequada irá efectuar o trabalho de um modo mais eficiente e seguro se for utilizada de acordo com a capacidade para a qual foi concebida.
- Não utilize a ferramenta eléctrica se o respectivo interruptor não a ligar e desligar. Qualquer ferramenta eléctrica que não possa ser controlada através do interruptor de alimentação é perigosa e tem de ser reparada.
- Retire a ficha da tomada de electricidade e/ou retire a bateria da ferramenta eléctrica, caso seja desmontável, antes de efectuar quaisquer ajustes, substituir acessórios ou guardar a ferramenta. Estas medidas de segurança preventivas reduzem o risco de ligar a ferramenta eléctrica acidentalmente.
- Guarde as ferramentas eléctricas que não estiverem a ser utilizadas fora do alcance de crianças e não permita que sejam utilizadas por pessoas não familiarizadas com as mesmas ou com estas instruções. As ferramentas eléctricas são perigosas nas mãos de pessoas que não possuam as qualificações necessárias para as manusear.
- Manutenção de ferramentas eléctricas e acessórios. Verifique se as peças móveis da ferramenta eléctrica estão alinhadas e não emperram, bem como se existem peças partidas ou danificadas ou quaisquer outras condições que possam afectar o funcionamento da mesma. Se a ferramenta eléctrica estiver danificada, esta não deve ser utilizada até que seja reparada. Muitos acidentes têm como principal causa ferramentas eléctricas com uma manutenção insuficiente.
- Mantenha as ferramentas de corte sempre afiadas e limpas. As ferramentas de corte sujeitas a uma manutenção adequada, com arestas de corte afiadas, emperram com menos frequência e controlam-se com maior facilidade.
- Utilize a ferramenta eléctrica, os acessórios, as brocas, etc., de acordo com estas instruções, tendo em conta as condições de trabalho e a tarefa a ser efectuada. A utilização da ferramenta eléctrica para fins diferentes dos previstos poderá resultar em situações perigosas.
- Mantenha as pegas e as superfícies de fixação secas, limpas e sem óleo ou massa lubrificante. Pegas e superfícies de fixação molhadas não permitem o funcionamento e o controlo seguros em situações inesperadas.

5) Assistência

- A sua ferramenta eléctrica só deve ser reparada por um técnico qualificado e só devem ser utilizadas peças sobresselentes originais. Desta forma, é garantida a segurança da ferramenta eléctrica.

Instruções de segurança para serras de mesa

1) Avisos relacionados com protecções

- Mantenha as protecções no respectivo local. As protecções devem estar em boas condições e montadas correctamente. Uma protecção solta, danificada ou que não funcione correctamente deve ser reparada ou substituída.
- Utilize sempre a protecção da lâmina de serra, cunha abridora e linguetas anti-recuo para cada operação de corte. No que respeita às operações de corte em que a lâmina de serra faça um corte completo ao longo da espessura da peça, a protecção e outros dispositivos de segurança ajudam a reduzir o risco de ferimentos.

- c) **Volte a montar de imediato o sistema de protecção depois de concluir uma operação (por exemplo, entalhes) que exija a remoção da protecção, da cunha abridora e/ou do dispositivo anti-recuo.** A protecção, a cunha abridora e o dispositivo anti-recuo ajudam a reduzir o risco de ferimentos.
- d) **Certifique-se de que a lâmina de serra não está em contacto com a protecção, a cunha abridora ou a peça antes de ligar o interruptor.** O contacto acidental destes objectos com a lâmina de serra pode dar origem a uma situação de perigo.
- e) **Ajuste a cunha abridora como descrito neste manual de instruções.** O espaçamento, posicionamento e alinhamento incorrectos podem tornar a cunha abridora ineficaz, reduzindo a probabilidade de recuo.
- f) **Para um bom funcionamento, a cunha abridora e os linguetes anti-recuo têm de estar encaixados na peça.** A cunha abridora e os linguetes anti-recuo não são eficazes para cortar peças que sejam muito pequenas para encaixar na cunha abridora e nos linguetes anti-recuo. Nestas condições, não é possível prever se vai ocorrer recuo causado pela cunha abridora e pelos linguetes anti-retorno.
- g) **Utilize a lâmina de serra adequada para a cunha abridora.** Para que a cunha abridora funcione correctamente, o diâmetro da lâmina de serra deve corresponder à cunha abridora e o corpo da lâmina deve ser mais fino do que a espessura da cunha abridora e a largura de corte da lâmina da serra deve ser mais larga do que a espessura da cunha abridora.

2) Avisos sobre procedimentos de corte

- a)  **PERIGO: Nunca aproxime os dedos ou as mãos da lâmina de serra.** Uma falta de atenção ou um tropeção podem fazer com que a sua mão toque na lâmina de serra e cause ferimentos graves.
- b) **Insira a peça na lâmina de serra ou no cortador apenas no sentido de rotação.** Se inserir a peça no sentido de rotação da lâmina de serra acima da mesa, a peça e a sua mão podem ser puxadas na direcção da lâmina da serra.
- c) **Quando serrar, nunca utilize o indicador de esquadria para inserir a peça e não utilize a guia longitudinal como batente longitudinal quando fizer cortes longitudinais com o indicador de esquadria.** Se orientar a peça com a guia longitudinal e o indicador de esquadria em simultâneo, há um maior risco de bloqueio e recuo da lâmina de serra.
- d) **Quando fizer cortes longitudinais, aplique sempre a força de avanço da peça entre a guia e a lâmina de serra. Utilize uma haste de empurrar se a distância entre a guia e a lâmina da serra for inferior a 150 mm e utilize um bloco de empurrar se a distância for inferior a 50 mm.** Os dispositivos “de auxílio ao trabalho” mantêm a sua mão a uma distância segura da lâmina da serra.
- e) **Utilize apenas a haste de empurrar fornecida pelo fabricante ou construída de acordo com as instruções.** Esta haste de empurrar proporciona uma distância suficiente entre a mão e a lâmina de serra.
- f) **Nunca utilize uma haste de empurrar danificada ou cortada.** Uma haste de empurrar pode partir-se, fazendo com que a mão deslize na direcção da lâmina de serra.
- g) **Não efectue nenhuma operação “à mão livre”.** Utilize sempre a guia longitudinal ou o indicador de esquadria para posicionar e orientar a peça. “À mão livre” significa utilizar as mãos para apoiar ou orientar a peça em vez de uma guia longitudinal ou indicador de esquadria. A serragem à mão livre resulta em falha de alinhamento, bloqueio e recuo.
- h) **Nunca tente aceder a nada à volta ou por trás de uma lâmina da serra que esteja a rodar.** Se tentar tocar na peça, isso pode dar origem a um contacto acidental com a lâmina da serra em movimento.
- i) **Para peças compridas e/ou largas, coloque um suporte adicional na peça na parte de trás e/ou laterais da mesa de serra para que fiquem niveladas.** Uma peça comprida e/ou larga tem tendência para rodar na ponta da mesa, resultando em perda de controlo, bloqueio da lâmina de serra e recuo.
- j) **Insira a peça a um ritmo regular. Não dobre nem torça a peça. Se ocorrer encravamento, desligue a ferramenta de imediato, retire a ficha da tomada e resolva o problema.** O encravamento da peça na lâmina de serra pode causar recuo ou estrangulamento do motor.
- k) **Não retire as peças do material cortado enquanto a serra estiver a girar. O material pode ficar preso entre a guia ou no interior da protecção da lâmina de serra e esta pode puxar os seus dedos na direcção da lâmina de serra.** Antes de retirar o material, desligue a serra e aguarde até a lâmina parar de girar.
- l) **Utilize uma guia auxiliar que esteja em contacto com o tempo da mesa quando fizer cortes longitudinais em peças com menos de 2 mm de espessura.** Uma peça fina pode ficar presa debaixo da guia longitudinal e provocar recuo.

3) Causas do efeito de recuo e avisos relacionados

O efeito de recuo é uma reacção inesperada da peça devido a uma lâmina comprimida, encravada ou a uma linha de corte desalinhada na peça em relação à lâmina de serra ou quando uma parte da peça fica presa entre a lâmina de serra e a guia longitudinal ou outro objecto fixo.

Muito frequentemente durante o recuo, a peça é levantada da mesa pela parte de trás da lâmina de serra e projectada na direcção do operador.

O efeito de recuo é o resultado de uma utilização abusiva da serra e/ou de condições ou procedimentos de utilização incorrectos e pode ser evitado tomando as precauções indicadas abaixo.

- a) **Nunca se coloque directamente à frente da lâmina de serra. Posicione sempre o corpo do mesmo lado da lâmina de serra e da guia.** O efeito de recuo pode projectar a

peça a uma velocidade na direcção de qualquer pessoa que esteja à frente e alinhada com a lâmina de serra.

- b) **Nunca tente aceder por trás ou à volta da lâmina de serra para puxar ou apoiar a peça.** Pode ocorrer um acidente acidental com a lâmina de serra ou o efeito de recuo pode arrastar os seus dedos na direcção da lâmina de serra.
- c) **Nunca mantenha premida a peça que está a ser serrada contra a lâmina de serra rotativa.** Se pressionar a peça que está a ser cortada contra a lâmina de serra, a lâmina irá ficar presa e causar um efeito de recuo.
- d) **Alinhe a guia de modo a ficar paralela com a lâmina de serra.** Uma guia desalinhada irá comprimir a peça contra a lâmina de serra e criar um efeito de recuo.
- e) **Utilize uma tábua guia para orientar a peça contra a mesa e a guia quando fizer cortes não profundos, como entalhes.** Uma tábua guia ajuda a controlar a peça se ocorrer um efeito de recuo.
- f) **Coloque painéis grandes para minimizar o risco de bloqueio e recuo da lâmina de serra.** Os painéis de grandes dimensões tendem a vergar sobre o seu próprio peso. Devem ser colocados suportes debaixo de todas as partes do painel que fiquem suspensas sobre o tempo da mesa.
- g) **Tenha muito cuidado quando cortar uma peça que esteja torcida, com nós, dobrada ou não tenha uma vara para orientá-la com um indicador de esquadria ou ao longo da guia.** Uma peça dobrada, com nós ou torcida é instável e faz com que o corte fique desalinhado com a lâmina de serra, bloqueio e recuo.
- h) **Nunca corte mais de uma peça empilhada na vertical ou na horizontal.** A lâmina de serra pode ficar presa numa ou mais peças e causar o efeito de recuo.
- i) **Quando voltar a utilizar a serra com a lâmina de serra na peça, centre a lâmina da serra na área de corte e verifique se os dentes da serra não estão em contacto com o material.** Se a lâmina da serra ficar bloqueada, pode soltar-se ou fazer recuo quando a serra for reiniciada.
- j) **Mantenha as lâminas de serra limpas, afiadas e com uma regulação suficiente. Nunca utilize lâminas de serra torcidas, rachadas ou com dentes partidos.** Se as lâminas de serra estiverem afiadas e devidamente reguladas há um menor risco de bloqueio, resistência e recuo.

4) Avisos sobre como utilizar a mesa de serra

- a) **Desligue a mesa de serra e desligue a ficha da fonte de alimentação quando remover o suporte da mesa, substituir a lâmina de serra ou efectuar ajustes na cunha abridora, nos linguetes anti-recuo ou na protecção da lâmina ou quando deixar a máquina sem vigilância.** As medidas de precaução evitam acidentes.
- b) **Nunca deixe a serra de mesa a funcionar sem vigilância. Desligue-a e não deixe a ferramenta no local até a serra parar por completo.** Uma serra em funcionamento sem vigilância é um perigo não controlado.
- c) **Coloque a serra de mesa num local bem iluminado e nivelado onde possa estar com os pés bem assentes e equilibrados. Deve estar instalada numa área com espaço suficiente para lidar facilmente com o tamanho da peça.** Locais apertados, escuros, irregulares e escorregadios podem dar origem a acidentes.
- d) **Limpe a área com frequência e remova a poeira debaixo da mesa de serra e/ou o dispositivo de recolha de poeira.** A poeira acumulada é combustível e pode inflamar-se.
- e) **A serra da mesa deve estar fixada.** Se não estiver bem fixada, a mesa pode deslocar-se ou tombar.
- f) **Retire as ferramentas, aparas de madeira, etc., da mesa antes de ligar a serra de mesa.** As distrações ou possíveis encravamentos podem ser perigosos.
- g) **Utilize sempre lâminas de serra com tamanho e forma correctos (diamante, por oposição a redondo) dos orifícios do mandril.** As lâminas de serra que não correspondam ao equipamento de montagem da serra irão ficar descentradas, resultando na perda de controlo.
- h) **Nunca utilize dispositivos de montagem de lâminas de serra danificados ou incorrectos, como roscas, anilhas de lâminas de serra, cavilhas ou porcas.** Estes dispositivos de montagem foram especialmente concebidos para a sua serra, um funcionamento em segurança e um excelente desempenho.
- i) **Nunca se coloque em cima da mesa de serra, não a utilize como escadote.** Podem ocorrer ferimentos graves se a ferramenta estiver inclinada ou se a ferramenta de corte for ligada acidentalmente.
- j) **Certifique-se de que a lâmina de serra está instalada de modo a rodar na direcção correcta. Não utilize rodas de esmeril, escovas metálicas ou discos abrasivos numa mesa de serra.** A instalação da lâmina de serra ou a utilização de acessórios não recomendados pode causar ferimentos graves.

Regras de segurança adicionais para serras de mesa

 **ATENÇÃO:** O corte de plásticos, madeira com seiva e outros materiais pode causar a acumulação do material derretido nas pontas da lâmina e na lâmina da serra, aumentando o risco de sobreaquecimento da lâmina e dobragem durante o corte.

- **Evite posições incómodas, uma vez que um deslize inesperado por que fazer com que a mão entre em contacto com a lâmina da serra.**
- **Não toque nos materiais perto da lâmina na mesa da serra quando a lâmina estiver a girar.**

- **Nunca toque na parte de trás, ou à volta, da ferramenta de corte com as mãos para fixar a peça.**
- **Mantenha os braços, as mãos e os dedos afastados da lâmina para evitar ferimentos graves.**
- **Utilize uma haste de empurrar que seja adequada para empurrar as peças ao longo da serra.** Uma haste de empurrar é uma haste de madeira ou de plástico, muitas vezes feita em casa, que deve ser utilizada se o tamanho ou a forma da peça obrigá-lo a colocar as mãos a uma distância de 152 mm da lâmina.
- **Use sistemas de sujeição, dispositivos de aperto, sistemas de fixação ou tábuas guia para ajudar a orientar e controlar a peça.** Os acessórios para uso com a ferramenta estão disponíveis, mediante um custo adicional, no seu fornecedor local ou centro de assistência autorizado. Este manual inclui instruções sobre como construir uma haste de empurrar, uma guia longitudinal auxiliar estreita, um bloco de empurrar e tábuas guia.
- **Não efectue cortes longitudinais, cortes transversais ou qualquer outra operação à mão livre.**
- **Nunca toque de lado ou por cima da lâmina da serra quando esta estiver a girar.**
- **Estabilidade.** Certifique-se de que a serra de mesa está montada com firmeza numa superfície segura antes de a utilizar e que não se move.
- **A serra de mesa só deve montada numa superfície nivelada e estável.** A área de trabalho deve estar desimpedida de obstruções e objectos que possam causar tropeções. Não deve encostar materiais ou ferramentas contra a serra.
- **Nunca corte metal, placas de cimento ou alvenaria.** Alguns materiais artificiais têm instruções especiais para corte com serras de mesa. Siga sempre as recomendações do fabricante. Podem ocorrer danos na serra e ferimentos.
- Não instale uma lâmina de alvenaria de diamante ou tentar utilizar a serra de mesa como serra húmida.
- **A placa fina adequada deve estar sempre bloqueada para reduzir o risco de projecção da peça e possíveis ferimentos.**
- **Utilize luvas quando manusear lâminas de serra.**
- **Utilize a lâmina de serra correta para a operação pretendida.** A lâmina deve rodar para a parte da frente da serra. Aperte sempre a porca do eixo da lâmina com firmeza. Antes de utilizar a lâmina, verifique se apresenta rachas ou dentes em falta. Não utilize uma lâmina danificada ou romba.
- **Nunca tente libertar uma lâmina da serra bloqueada sem desligar primeiro a máquina e desligue-a da fonte de alimentação.** Se uma peça ou uma peça de recorte ficar presa dentro do conjunto de protecção da lâmina, desligue a serra e aguarde até que a lâmina pare antes de levantar o conjunto da protecção da lâmina e remover a peça.
- **Nunca arranque a máquina com a peça contra a lâmina para reduzir o risco de projecção da peça e de ferimentos.**
- **Nenhuma parte do corpo pode estar alinhada com a lâmina.** Podem ocorrer lesões pessoais. Coloque-se num dos lados da lâmina.
- **Nunca efectue tarefas de traçado, montagem ou instalação na mesa/área de trabalho quando a máquina estiver em funcionamento.** Um deslize inesperado pode fazer com que a mão entre em contacto com a lâmina. Podem ocorrer ferimentos graves.
- **Nunca efectue quaisquer ajustes quando a serra estiver em funcionamento, por exemplo, se quiser alterar a posição ou retirar a guia, ajustar o bloqueio do bisel ou da altura da lâmina.**
- **Limpe a mesa/área de trabalho antes de deixar de utilizar a máquina.** Bloqueie o interruptor na posição "Desligado" e desligue-a da fonte de alimentação para impedir uma utilização não autorizada.
- **Bloqueie sempre a guia e o ajuste do bisel antes de efectuar o corte.**
- **Evite que as pontas da lâmina da serra fiquem sobreaquecidas.** Mantenha o material em movimento e paralelo à guia. Não force a peça para dentro da lâmina.
- **Se cortar material de plástico, evite derreter o plástico.**
- **Não deixe uma tábua comprida (ou outra peça) sem apoio para evitar que a mola da tábua a desloque na mesa, dando origem a perda de controlo e possíveis ferimentos.** Forneça um apoio adequado à peça, com base no tamanho e no tipo de operação que pretende efectuar. Segure a peça com firmeza contra a guia e para baixo contra a superfície da tabela.
- **Se a serra emitir um ruído vulgar ou vibrar demasiado, deixe de utilizá-la de imediato, desligue a unidade e desligue-a da fonte de alimentação até localizar o problema e corrija-la.** Contacte um centro de assistência de fábrica da DEWALT, um centro de assistência autorizado da DEWALT ou um técnico de assistência qualificado se não conseguir resolver o problema.
- **Só deve utilizar esta máquina depois de montá-la e instalá-la por completo de acordo com as instruções.** Uma máquina montada incorrectamente pode causar ferimentos graves.
- **Nunca tente cortar uma pilha de peças soltas que possam causar perda de controlo ou recuo.** Sustente bem todos os materiais.

Lâminas de serra

⚠ ATENÇÃO: Para minimizar o risco de recuo e garantir um corte adequado, a máquina de corte longitudinal e a cunha abridora devem ter a espessura adequada para a lâmina utilizada. Se utilizar uma lâmina diferente, verifique a espessura do corpo da lâmina (placa) e a largura da área da lâmina (de corte) assinalada na lâmina ou na embalagem da lâmina.

A espessura da cunha abridora e da máquina de corte longitudinal deve ser superior à espessura do corpo e inferior à largura de corte.

- Não utilize lâminas de serra que não correspondam às dimensões indicadas nos **Acessórios opcionais**. Não utilize espaçadores para ajustar uma lâmina no eixo. Utilize apenas as lâminas especificadas neste manual, em conformidade com a norma EN847-1, caso sejam concebidas para madeira ou materiais semelhantes.
- Considere a utilização de lâminas de redução de ruído especialmente concebidas.
- Não use lâminas de serra com aço de corte rápido.
- Não use lâminas danificadas ou rachadas.
- Certifique-se de que a lâmina de serra escolhida é adequada para o material que pretende cortar.
- Use sempre luvas quando utilizar lâminas de serra e material áspero. As lâminas de serra devem ser transportadas num suporte, sempre que possível.

Informações adicionais de segurança

⚠ ATENÇÃO: SEMPRE use óculos de segurança. Óculos regulares NÃO são óculos de segurança. Também use máscara de rosto ou de poeira se a operação de corte contém poeira. USE SEMPRE EQUIPAMENTO DE SEGURANÇA CERTIFICADO.

- Protecção das vistas ANSI Z87.1 (CAN/CSA Z94.3)
- Protecção auditiva ANSI S12.6 (S3.19)
- Protecção respiratória NIOSH/OSHA/MSHA

⚠ ATENÇÃO: Poeira acumulada por lixamento, serragem, moagem, perfuração e outras atividades de construção contém produtos químicos conhecidos no Estado da Califórnia por causar câncer, defeitos de nascimento ou outros danos de reprodução. Alguns exemplos desses produtos químicos são:

- chumbo de tintas à base de chumbo,
- sílica cristalina de tijolos e cimento e outros produtos de alvenaria, e
- arsênico e cromo de madeira tratada quimicamente.

O risco dessas exposições varia, dependendo de quantas vezes você faz este tipo de trabalho. Para reduzir sua exposição a esses produtos químicos: trabalhe em uma área bem ventilada e use equipamento de segurança aprovado, como máscaras de poeira que são especialmente concebidos para filtrar partículas microscópicas.

• **Evite o contato prolongado com a poeira de lixamento, serragem, moagem, perfuração e outras atividades de construção. Use roupas de proteção e lave as áreas expostas com sabão e água.** Permitir que a poeira entre em sua boca, vistas ou acumule na superfície da pele pode provocar a absorção de substâncias químicas nocivas.

⚠ ATENÇÃO: O uso desta ferramenta pode gerar e/ou dispersar a poeira que pode causar lesão respiratória grave e permanente ou de outros tipos. Sempre use proteção respiratória aprovada pela NIOSH/OSHA para a exposição a poeira. Direcione as partículas para longe do rosto e do corpo.

⚠ ATENÇÃO: Sempre use proteção auditiva pessoal que está de acordo com ANSI S12.6 (S3.19) durante o uso. Sob alguns condições e duração do uso, o ruído deste produto pode contribuir para a perda de audição.

⚠ CUIDADO! Quando não estiver em uso, coloque a ferramenta de lado em uma superfície estável onde não possa provocar riscos de tropeço ou queda. Alguns ferramentas com baterias grandes ficarão de pé na bateria, mas pode ser facilmente derrubada.

• **Saídas de ar geralmente cobrem peças móveis e devem ser evitadas.** Roupas largas, joias ou cabelos longos podem ficar presos nas partes em movimento.

• **Não trabalhe com esta ferramenta durante períodos muito longos.** A vibração criada pelo martelamento pode ser prejudicial para suas mãos e seus braços. Sempre use luvas para ajudar a amortizar as vibrações e descanse com frequência para limitar sua exposição.

• **Um cabo de extensão deve ter o tamanho do fio adequado para a segurança.** Quanto menor for o número do calibre do fio, maior é a capacidade de o cabo, que é de calibre 16 e tem uma maior capacidade do que o de calibre 18. Um cabo menor vai causar uma queda na tensão da linha, resultando em perda de potência e superaquecimento. Ao usar mais de uma extensão para compensar o comprimento total, certifique-se que cada ramal individual contém pelo menos o tamanho mínimo do fio. A tabela a seguir mostra o tamanho correto para usar, dependendo do comprimento do cabo e da amperagem nominal. Em caso de dúvida, use o próximo calibre mais pesado. Quanto menor o número do calibre, mais pesado o cabo.

Tensão (Volts)	Comprimento do cabo de extensão em metros (m)				
	0-7	7-15	15-30	30-50	
120-127V	0-7	7-15	15-30	30-50	
220-240V	0-15	15-30	30-60	60-100	
Faixa de Corrente nominal (Amperes)	Secção mínima do cabo de extensão em milímetros quadrados (mm²)				
	0-6A	1,0	1,5	1,5	2,5
	6-10A	1,0	1,5	2,5	4,0
	10-12A	1,5	1,5	2,5	4,0
	12-16A	2,5	4,0	Não Recomendado	

⚠ ATENÇÃO: Se a tomada ou o cabo de alimentação estiverem danificados, o fabricante ou o seu representante ou uma pessoa igualmente qualificada deve substituí-los de modo a evitar perigo.

A etiqueta de sua ferramenta pode incluir os seguintes símbolos. Os símbolos e suas definições são as seguintes.

V..... volts	W..... watts
Hz..... hertz	~ ou CA..... corrente alternada
min..... minutos	↻ ou CA/CD... corrente direta ou alternada
— ou CD..... correte direta	⏏..... Construção Classe II (isolamento duplo)
Ⓜ..... Classe I construção (aterrada)	no..... velocidade sem carga
.../min..... revoluções por minuto	n..... velocidade nominal
BPM..... toques por minuto	⊖..... terminal de aterramento
IPM..... toques por minuto	⚠..... símbolo de alerta de segurança
RPM..... revoluções por minuto	☠..... radiação visível
sfpm..... pé de superfície por minuto	⚡..... proteção contra o desgaste respirador
SPM..... toques por minuto	🕶..... usar óculos de proteção
A..... amperes	👂..... usar proteção auditiva

GUARDE ESTAS INSTRUÇÕES PARA USO FUTURO

Motor

Verifique se a fonte de alimentação é compatível com a marca na placa de identificação. Se a tensão diminuir mais de 10%, causará perda de alimentação e superaquecimento. As ferramentas DEWALT são testadas na fábrica; Se esta ferramenta não funcionar, verifique a fonte de alimentação.

MONTAGEM E AJUSTES

ATENÇÃO: Para reduzir o risco de lesões graves, desligue a ferramenta e desconecte a ferramenta da fonte de alimentação antes fazer quaisquer ajustes ou remover/colocar anexos ou acessórios. Um partida acidental pode causar lesão.

Desembalagem

- Retire a serra da embalagem com cuidado.
- A máquina está montada por completo, excepto a guia longitudinal, o conjunto da protecção da lâmina, indicador de esquadria, chaves da lâmina e a entrada de redução da extração de poeiras.
- Finalize a montagem de acordo com as instruções descritas abaixo.

ATENÇÃO: Guarde sempre a haste de empurrar no respectivo local quando não estiver a ser utilizada.

Montagem da lâmina da serra (Fig. A, C)

ATENÇÃO: Para reduzir o risco de lesão, desligue a unidade e retire a ficha da fonte de alimentação antes de instalar ou remover acessórios, antes de fazer ajustes ou alterar configurações ou fizer reparações. Um arranque acidental pode causar lesões.

ATENÇÃO: Quando montar a lâmina da serra, use luvas de protecção. Os dentes das lâminas de serra são muito afiados e podem ser perigosos.

ATENÇÃO: A lâmina de serra DEVE ser substituída conforme descrito nesta secção. Utilize APENAS as lâminas de serra como especificado em **Acessórios opcionais**. Sugerimos a lâmina DT4226. **NUNCA** coloque outras lâminas de serra.

ATENÇÃO: Depois de trabalhar, não toque na lâmina de serra antes que esta tenha arrefecido. A lâmina de serra fica bastante quente durante o funcionamento.

NOTA: Esta ferramenta tem uma lâmina instalada de origem.

- Levante o eixo da lâmina de serra para a altura máxima, girando a roda de ajuste de altura da lâmina 6 para a direita.
- Retire a placa fina 16. Consulte **Montar a placa fina**.
- Utilize chaves sextavadas 20, desaperte e retire a porca de aperto 22 e a flange 24 do eixo da serra, rodando-os para a esquerda.
- Coloque a lâmina da serra no veio 23, certificando-se de que os dentes da lâmina 2 estão a apontar para baixo na parte da frente da mesa. Monte as anilhas e a porca de aperto ao veio e aperte à mão a porca de aperto 22 o máximo possível, certificando-se de que a lâmina da serra está encostada à anilha interna e à flange externa 24 está encostada à lâmina. Certifique-se de que o diâmetro maior da flange está encostado à lâmina. Certifique-se de que o veio e as anilhas não têm pó nem sujidade.
- Para impedir a rotação do veio quando apertar a porca de aperto, utilize a extremidade aberta da chave inglesa da lâmina 20 para fixar o veio.
- Com a chave de veios, aperte a porca de aperto 22 rodando-a para a direita.
- Volte a colocar a placa fina.

ATENÇÃO: Verifique sempre o indicador da guia longitudinal e o conjunto do resguardo da lâmina depois de substituir a lâmina.

Montar a protecção da lâmina/cunha abridora (Fig. A, D)

ATENÇÃO: Utilize a protecção para todas as operações de corte.

ATENÇÃO: Se não poder utilizar o conjunto da protecção da lâmina para efectuar cortes sem ser a direita, utilize a cunha abridora.

ATENÇÃO: Não insira o conjunto de protecção da lâmina e a cunha abridora que não seja para cortes a direito no sistema de fixação em simultâneo.

NOTA: A serra é fornecida com a cunha abridora instalada para cortes sem ser a direito.

- Levante o eixo da lâmina da serra para a altura máxima.
- Instale o conjunto da protecção da lâmina puxando a alavanca de libertação da protecção 12 e inserindo a cunha abridora para cortes sem ser a direito 52 ou o conjunto da protecção da lâmina 11 até a parte inferior ficar saliente.
- Liberte a alavanca, certificando-se de que as placas de fixação estão totalmente fechadas e fixe a máquina de corte longitudinal com firmeza.

ATENÇÃO: Antes de ligar a serra de mesa à fonte de alimentação ou utilizar a serra, inspecione sempre o conjunto da protecção da lâmina para verificar se está devidamente alinhado e se a folga está correcta com a lâmina da serra. Verifique o alinhamento sempre que alterar o ângulo do bisel.

ATENÇÃO: Para reduzir o risco de ferimentos graves, NÃO utilize a serra se o conjunto da lâmina não estiver fixado com firmeza.

Quando está devidamente alinhada, a máquina de corte longitudinal 13 ou a cunha abridora 52 ficam alinhadas com

a lâmina no tampo da mesa e na parte superior da lâmina. Utilize uma vara para certificar-se de que a lâmina 2 está alinhada com a máquina de corte longitudinal 13 ou a cunha abridora 52.

Com a corrente desligada, utilize os ajustes de inclinação e altura da lâmina através das extremidades de deslocação e certifique-se de que o conjunto da protecção da lâmina protege a lâmina em todas as operações. Consulte **Alinhar o conjunto da protecção/máquina de corte longitudinal com a lâmina**.

ATENÇÃO: A montagem e o alinhamento correctos do conjunto da protecção da lâmina são essenciais para um funcionamento em segurança!

Remover o conjunto de protecção da lâmina/cunha abridora (Fig. D)

- Puxe a alavanca de libertação da protecção 12.
- Levante o conjunto da protecção da lâmina 11 ou a cunha abridora 52.

Montar a placa fina (Fig. E)

- Alinhe a placa fina 16 conforme indicado na Figura E e insira as patilhas na parte de trás da placa fina nos orifícios na parte de trás da abertura da mesa.
- Rode o parafuso de bloqueio 40 para a direita num ângulo de 90° para bloquear a inserção da mesa no devido local.
- A placa fina inclui quatro parafusos de ajuste 25 que levantam ou baixam a placa fina. Se estiver ajustada correctamente, a parte da frente da placa fina deve ficar nivelada ou ligeiramente abaixo da superfície do tampo da mesa e fixada no respectivo local. A parte de trás da placa fina deve estar nivelada ou ligeiramente acima do tampo da mesa.

ATENÇÃO: nunca utilize o equipamento sem a placa fina. Substitua de imediato a placa fina quando estiver gasta ou danificada.

Retirar a placa fina

- Retire a placa fina 16 rodando o parafuso de bloqueio 40 90° para a esquerda
- Com o orifício para os dedos 26, puxe a placa fina para cima e para a frente para ter acesso ao interior da serra. NÃO utilize a serra sem a placa fina. Se utilizar uma lâmina de lambrí, utilize a placa fina para lambris (vendida em separado).

Montar a guia longitudinal (Fig. F)

A guia longitudinal pode ser instalada em duas posições no lado direito (Posição 1 para 0 mm a 62 cm para escarificação e a Posição 2 para 20,3 cm a 82,5cm escarificação) e uma posição à esquerda da serra de mesa.

- Desbloquee as patilhas da guia longitudinal 18.
- Segure a guia a um ângulo, alinhe os pinos de localização (dianteiros e traseiros) 29 nos varões da guia com as ranhuras dianteiras da guia 30.
- Faça deslizar as ranhuras dianteiras para dentro dos pinos e rode a guia até ficarem assentes nos varões.
- Fixe a guia, fechando as patilhas dianteiras e traseiras 18 nos varões.

Montagem em bancada (Fig. A)

CAUIDADO: Para reduzir o risco de ferimentos pessoais, certifique-se de que a serra da mesa está montada com firmeza numa superfície estável antes de utilizá-la.

CAUIDADO: Certifique-se de que a superfície está estável ao ponto das peças grandes do material não ficarem inclinadas durante a utilização.

A serra da mesa deve estar instalada com firmeza. A base da ferramenta tem quatro orifícios 9 para montagem. Recomendamos vivamente que utilize estes orifícios para fixar a serra da mesa à bancada ou outra estrutura rígida fixa.

- Centre a serra num quadrado de contraplacado de 12,7 mm.
- Assinale as posições dos dois orifícios de montagem (com um espaçamento de 220 mm na estrutura da serra com um lápis. Em seguida, meça para a frente 498,5 mm os dois orifícios frontais de 230 mm.
- Retire a serra e faça furos de 9 mm nos locais que assinalou.

4. Posicione a serra sobre os quatro orifícios que furou no contraplacado e insira quatro parafusos de 8 mm A PARTIR DA PARTE INFERIOR. Coloque as anilhas e as porcas de 8 mm na parte superior. Aperte com firmeza.
5. Para impedir que as cabeças dos parafusos estraguem a superfície à qual fixou a serra, coloque dois pedaços de madeira na parte inferior da base de contraplacado. Estes pedaços podem ser fixados com parafusos de madeira na parte superior, desde que não fiquem salientes na parte inferior do pedaço.
6. Utilize um grampo "C" para fixar a base do contraplacado à bancada onde quer que utilize a serra.

AJUSTES

Ajuste da lâmina (Fig. G)

Alinhamento da lâmina (Paralela à ranhura de esquadria)

⚠ ATENÇÃO: Perigo de corte. Verifique a lâmina a um ângulo de 0° e 45° para ter a certeza de que a lâmina não bate na placa de fina, o que pode causar ferimentos.

Se a lâmina estiver desalinhada com a ranhura de esquadria no tampo da mesa, é necessário calibrá-la para que fique alinhada. Para alinhar de novo a lâmina e a ranhura de esquadria, proceda do seguinte modo:

⚠ ATENÇÃO: Para reduzir o risco de lesão, desligue a unidade e retire a ficha da fonte de alimentação antes de instalar ou remover acessórios, antes de fazer ajustes ou alterar configurações ou fizer reparações. Um arranque acidental pode causar lesões.

1. Com uma chave sextavada de 5 mm, afrouxe os fixadores de suporte articulado traseiros **32**, localizados na parte inferior da mesa, o suficiente para que o suporte se desloque na lateral.
2. Ajuste o suporte até a lâmina ficar paralela com a ranhura do indicador de esquadria.
3. Aperte os fixadores de suporte articulado traseiros para um valor de 12,5–13,6 Nm.

Ajuste da altura da lâmina (Fig. A)

Para levantar ou baixar a lâmina, gire a roda de ajuste de altura da lâmina **6**.

Certifique-se de que os três dentes superiores da lâmina estão a perfurar a superfície superior da peça durante a serragem. Isto irá garantir que o número máximo de dentes está a remover material numa determinada altura, proporcionando assim um excelente desempenho.

Alinhar o conjunto da protecção/máquina de corte longitudinal com a lâmina (Fig. A, H)

1. Retire a placa fina. Consulte **Remover a placa fina**.
2. Levante a lâmina para a profundidade total de corte e um ângulo de bisel de 0°.
3. Localize os três parafusos de fixação pequenos **39** junto ao eixo de bloqueio do conjunto da protecção **38**. Estes parafusos serão utilizados para ajustar a posição do conjunto da protecção.
4. Coloque uma vara em cima da mesa contra as duas pontas da lâmina. A máquina de corte longitudinal **13** não deve tocar na vara. Se necessário, afrouxe os dois parafusos de bloqueio maiores **41**.
5. Ajuste os parafusos de fixação pequenos **39** para deslocar a máquina de corte longitudinal de acordo com a posição indicada no passo 4. Coloque a vara no lado oposto da lâmina e repita os ajustes conforme necessário.
6. Aperte ligeiramente os dois parafusos de fixação maiores **41**.
7. Coloque um esquadro sobre a máquina de corte longitudinal para verificar se a máquina de corte longitudinal está vertical e alinhada com a lâmina.
8. Se necessário, utilize os parafusos de fixação para colocar a máquina de corte longitudinal na vertical com o esquadro.
9. Repita os passos 4 e 5 para verificar a posição da máquina de corte longitudinal.
10. Aperte por completo os dois parafusos de fixação maiores **41**.
11. Volte a instalar e a bloquear a placa fina **16**.

Ajuste paralelo (Fig. A, I, J, O)

⚠ ATENÇÃO: Uma guia desalinhada, que não esteja em paralelo com a lâmina, aumenta o risco de recuo!

Para um óptimo desempenho, a lâmina deve ficar paralela com a guia longitudinal. Este ajuste foi efectuado de origem. Para voltar a ajustar:

Alinhamento Das Guias, Posição 1

1. Instale a guia na posição 1 e desbloqueie a alavanca de bloqueio do varão **5**. Procure os pinos de localização **29** que apoiam a guia nos varões dianteiros e traseiros.
2. Desaperte o parafuso de localização traseiro e ajuste o alinhamento da guia na ranhura até a superfície da guia ficar paralela com a lâmina. Certifique-se de que mede a distância entre a superfície da guia e a parte frontal e traseira da lâmina para assegurar o alinhamento.
3. Aperte o parafuso de localização e repita o procedimento no lado esquerdo da lâmina.
4. Verifique o ajuste do indicador da régua graduada (Fig. J).

Alinhamento Das Guias, Posição 2

1. Para alinhar os pinos de localização da posição 2 **29**, certifique-se de que os pinos da posição 1 foram alinhados, consulte **Alinhamento das guias, posição 1**.

2. Desaperte os pinos da posição 2 e, em seguida, utilize os orifícios da chave inglesa da lâmina como guia para o posicionamento e alinhe os pinos (Fig. O).
3. Aperte os pinos de localização (dianteiros e traseiros).

Ajustar a régua graduada (Fig. A, J)

1. Desbloquear a alavanca de bloqueio do varão **5**.
2. Regule a lâmina para um ângulo de bisel de 0° e desloque o varão até este tocar na lâmina.
3. Bloqueie a alavanca de bloqueio do varão.
4. Desaperte os parafusos do indicador da régua graduada **31** e regule o indicador da régua graduada para zero (0). Volte a apertar os parafusos do indicador da régua graduada. O indicador da régua graduada amarelo (parte superior) lê apenas correctamente quando a guia está montada no lado direito da lâmina e na posição 1 (para escarificação entre zero e 62 cm), mas não na posição de esquadria de 82,5 cm. O indicador da régua branca (parte inferior) lê apenas correctamente quando a guia está montada no lado direito da lâmina e na posição 2 (para escarificação entre 20,3 cm e 82,5 cm).

O indicador da régua graduada lê apenas correctamente se a guia estiver montada no lado direito da lâmina.

Ajuste do engate do varão (Fig. A, K)

O engate do varão foi predefinido de origem. Se for necessário ajustá-lo novamente, proceda do seguinte modo:

1. Bloqueie a alavanca de bloqueio do varão **5**.
2. Na parte inferior da serra, desaperte a porca de bloqueio **33**.
3. Aperte a haste hexagonal **34** até a mola no sistema de bloqueio ficar comprimida, criando a tensão pretendida na alavanca de engate do varão. Volte a apertar a porca de bloqueio na haste hexagonal.
4. Rode a serra e verifique se a guia não se desloca quando a alavanca de bloqueio estiver engatada. Se mesmo assim a guia estiver solta, aperte mais a mola.

Ajuste do bloqueio do bisel e do indicador (Fig. L)

1. Levante a lâmina totalmente, girando a roda de ajuste da altura **6** para a direita até parar.
2. Desbloqueie a alavanca de engate do varão **7**, empurrando-a para cima e para a direita. Aperte o parafuso de bloqueio do bisel **36**.
3. Coloque um esquadro sobre o tampo da mesa e contra a lâmina entre os dentes. Certifique-se de que a alavanca de engate do bisel está na posição de desbloqueio ou para cima.
4. Com a alavanca de bloqueio do bisel, ajuste o ângulo de bisel até ficar encostada ao esquadro.
5. Aperte a alavanca de bloqueio do bisel, empurrando-a para baixo.
6. Rode o came do bloqueio do bisel **35** até tocar com firmeza no bloco do bloco de rolamentos. Aperte o parafuso de bloqueio do bisel **36**.
7. Verifique a régua do ângulo de bisel. Se o indicador não ler o ângulo 0°, desaperte o parafuso do indicador **37** e desloque o indicador de modo a efectuar a leitura correctamente. Volte a apertar o parafuso do indicador.
8. Repita a leitura a um ângulo de 45°, mas não ajuste o indicador.

Ajuste do indicador de esquadria (Fig. A)

Para ajustar o indicador de esquadria **10**, desaperte o botão, regule-o para o ângulo pretendido e aperte o botão.

Posição do corpo e da mão

O posicionamento correcto do seu corpo e das suas mãos durante o trabalho com a mesa de serra torna o corte mais fácil, preciso e seguro.



ATENÇÃO:

- nunca coloque as mãos perto da área de corte.
- nunca coloque as mãos a uma distância inferior a 150 mm da lâmina.
- não cruze as mãos.
- coloque os pés firmemente assentes no chão e mantenha o equilíbrio adequado.

Antes de qualquer utilização



ATENÇÃO:

- instale a lâmina de serra adequada. Não utilize lâminas de serra demasiado gastas. A velocidade máxima de rotação da ferramenta não deve exceder a da lâmina da serra.
- não tente cortar peças excessivamente pequenas.
- deixe a lâmina fazer o corte livremente. Não force o movimento de corte.
- deixe o motor atingir a velocidade máxima antes de iniciar o corte.

FUNCIONAMENTO

Instruções de utilização



ATENÇÃO: Cumpra sempre as instruções de segurança e os regulamentos aplicáveis.



ATENÇÃO: para reduzir o risco de ferimentos graves, desligue a ferramenta e, em seguida, desligue-a da fonte de alimentação antes de efectuar quaisquer ajustes ou de retirar/instalar dispositivos complementares ou acessórios. Um accionamento acidental da ferramenta pode causar ferimentos.

Certifique-se de que a máquina é colocada de modo a satisfazer as suas condições ergonómicas em termos de altura e estabilidade da mesa. O local de instalação da máquina deve ser escolhido de modo a que o operador tenha uma visão adequada e suficiente espaço em redor à volta da máquina que permita um funcionamento da peça de trabalho sem quaisquer restrições.

Para diminuir os efeitos do aumento da vibração, certifique-se de que a temperatura não é demasiado baixa, a manutenção da máquina e do acessório foi devidamente efectuada e o tamanho da peça de trabalho é adequado para esta máquina.

ATENÇÃO:

- *certifique-se de que a máquina é colocada de modo a satisfazer as condições ergonómicas em termos de altura e estabilidade da mesa. O local de instalação da máquina deve ser escolhido de modo a que o operador tenha uma visão adequada e suficiente espaço em redor à volta da máquina que permita um funcionamento da peça de trabalho sem quaisquer restrições.*
- *coloque a lâmina da serra adequada. Não utilize lâminas de aço muito gastas. A velocidade máxima de rotação da ferramenta não deve exceder a da lâmina da serra.*
- *não tente cortar peças demasiado pequenas.*
- *deixe a lâmina fazer o corte livremente. Não force o movimento de corte.*
- *deixe o motor atingir a velocidade máxima antes de iniciar o corte.*
- *certifique-se de que todos os botões de fixação e os manipulados dos grampos estão fixos.*
- *nunca coloque as mãos perto da lâmina no local onde a serra está ligada à fonte de energia eléctrica.*
- *não utilize a serra para cortes à mão livre!*
- *não serre peças tortas, dobradas ou em forma de taça. Pelo menos um dos lados deve estar um lado direito e sem irregularidades quando entrar em contacto com a guia longitudinal ou a guia de esquadria.*
- *as peças compridas devem ter sempre um apoio para evitar recuo.*
- *não remova quaisquer cortes da área da lâmina enquanto a lâmina estiver a ser utilizada.*

Ligar e desligar (Fig. M)

O interruptor de ligar/desligar  da bancada de serragem oferece várias vantagens:

- Função de libertação por corte de alimentação: se a alimentação se desligar por algum motivo, o interruptor tem de ser reactivado proposadamente.
- Para ligar a máquina, prima o botão de arranque verde.
- Para desligar a máquina, prima o botão de paragem vermelho.

Instruções para a função de desbloqueio

Uma tampa acima do interruptor desdobra-se para que possa inserir um cadeado para desbloquear a serra. É recomendável utilizar um cadeado com um diâmetro máximo de 6,35 mm e uma folga mínima de 76,2 mm.

Funcionamento da guia de esquadria (Fig. N–P)

Alavanca de bloqueio do varão

A alavanca de bloqueio do varão  bloqueia a guia para impedir qualquer movimento durante o corte. Para bloquear a alavanca do varão, empurre-a para baixo e na direcção da parte traseira da serra. Para desbloquear, puxe-a para cima e na direcção da parte da frente da serra.

NOTA: Quando escarificar, bloqueie sempre a alavanca de bloqueio do varão.

Extensão do suporte de trabalho/guia de esquadria estreita

A serra de mesa está equipada com uma extensão de suporte de trabalho, que se estende para além da mesa da serra.

Para utilizar a guia de esquadria estreita na posição de suporte de trabalho, rode-a a partir da posição armazenada, como indicado na Figura O, e deslize os pinos para dentro dos conjuntos inferiores de ranhuras  em ambas as extremidades da guia.

Para utilizar a guia de esquadria estreita na posição de escarificação estreita, encaixe os pinos nos conjuntos superiores das ranhuras  em ambas as extremidades da guia. Esta função permite uma folga adicional de 51 mm na lâmina. Consulte a Figura P.

NOTA: Sempre que trabalhar em cima da mesa, recolha a extensão de suporte de trabalho ou ajuste para a posição da guia de esquadria estreita

NOTA: Quando utilizar a guia de esquadria estreita, subtraia 51 mm ao valor indicado na régua graduada.

Botão de regulação

O botão de regulação  permite efectuar pequenos ajustes durante a regulação da guia. Antes de ajustar, certifique-se de que a alavanca de bloqueio do varão está na posição de bloqueio ou desbloqueio.

Indicador da régua graduada

O indicador da régua graduada tem de ser ajustado para um desempenho adequado da guia de esquadria se o utilizador alternar entre lâminas de zona de corte finas e espessas. O indicador da régua graduada só permite ler um valor correctamente se a guia estiver instalada na posição 1 ou 2 do lado direito da lâmina. Quando utilizar a guia de esquadria estreita para esquadria estreita (não está na posição de suporte de trabalho), subtraia 51 mm ao valor indicado na régua graduada. Consulte **Ajustar a régua graduada** em **Ajustes**.



CORTES BÁSICOS COM A SERRA

Operações de corte a direito

 **ATENÇÃO:** Utilize o conjunto da protecção para todas as operações de corte.

Cortes longitudinais (Fig. A, B, Q, R)

 **ATENÇÃO:** Arestas afiadas.

1. Regule a lâmina para 0°.
2. Instale a guia longitudinal e bloqueie a patilha da guia longitudinal  (Fig. A).
3. Levante a lâmina até ficar a cerca de 3 mm acima da parte superior da peça. Ajuste a altura da protecção da lâmina superior, conforme necessário.
4. Ajuste a posição da guia e bloqueie a alavanca de bloqueio do varão , consulte **Funcionamento da guia de esquadria**.
5. Avance a peça achatada contra mesa e a guia. Mantenha a peça afastada da lâmina.
6. Mantenha ambas as mãos afastadas do percurso da lâmina (Fig. Q).
7. Ligue a máquina e aguarde até a lâmina da serra atingir a velocidade máxima.
8. Avance lentamente a peça debaixo da protecção, mantendo-a premida com firmeza contra a guia longitudinal. Permita que os dentes cortem a peça e não a force contra a lâmina. A velocidade da lâmina deve ser sempre constante.
9. Utilize sempre uma haste de empurrar  quando trabalhar perto da lâmina (Fig. R).
10. Depois de efectuar o corte, desligue a máquina, aguarde até a máquina parar e retire a peça.

 **ATENÇÃO:**

- *nunca empurre nem mantenha premido o lado “disponível” ou cortado da peça.*
- *não corte peças demasiado pequenas.*
- *utilize sempre uma haste de empurrar quando serrar peças pequenas.*

Cortes em bisel (Fig. A)

1. Regule o ângulo de bisel pretendido, rodando a alavanca  empurrando-a para cima e para a direita.
2. Regule o ângulo pretendido, rode a alavanca, empurrando-a para baixo e para a esquerda para fixá-la.
3. Efectue o processo utilizado para serrar ao comprido.

Corte transversal e corte transversal em bisel (Fig. Q)

1. Retire a guia longitudinal e instale o indicador de esquadria na ranhura pretendida.
2. Bloqueie o indicador de esquadria a um ângulo de 0°.
3. Efectue o processo utilizado para serrar ao comprido.

Cortes em esquadria (Fig. A)

1. Regule o indicador de esquadria  para o ângulo pretendido.

NOTA: Segure sempre a peça com firmeza contra a superfície do indicador de esquadria.

2. Efectue o processo utilizado para serrar ao comprido.



Esquadria composta

Este corte é uma combinação de um corte de esquadria e com bisel. Regule o bisel para o ângulo pretendido e continue como se estivesse a fazer um corte transversal em esquadria.

Apoio para peças compridas

- Apoie sempre as peças compridas.
- Apoie as peças compridas, usando qualquer meio conveniente como uma bancada ou um dispositivo semelhante para impedir a queda da extremidade.

Corte sem ser a direito (ranhuragem e entalhe longitudinal)

 **ATENÇÃO:** Retire o conjunto da protecção da lâmina  e instale a cunha abridora que não seja para cortes a direito  para operações de corte que não sejam a direito. Utilize tábuas guia para todas as operações de corte que não sejam a direito onde não seja possível utilizar o conjunto da protecção da lâmina, o conjunto anti-recuo e a cunha abridora.

As instruções indicadas nas secções **Cortes longitudinais**, **cortes transversais**, **cortes transversais em bisel**, **cortes em esquadria** e **Cortes em esquadria composta** destinam-se a cortes efectuados através da espessura total do material. A serra também permite efectuar cortes sem ser a direito para fazer ranhuras ou rebites no material.

Cortes longitudinais sem ser a direito (Fig. D, U)

 **ATENÇÃO:** Uma guia longitudinal deve ser **SEMPRE** utilizada para cortes longitudinais para evitar a perda de controlo e ferimentos. **NUNCA** efectue cortes longitudinais à mão livre. Bloqueie **SEMPRE** a guia na calha.

 **ATENÇÃO:** Quando efectuar cortes longitudinais em bisel e sempre que possível, coloque a guia no lado da lâmina para que a lâmina fique afastada da guia e das mãos.

 **ATENÇÃO:** Mantenha as mãos afastadas da lâmina. Quando efectua cortes sem ser a direito, a lâmina nem sempre está visível durante o corte, por isso é necessário atenção redobrada para garantir que as mãos estão afastadas da lâmina.

⚠ ATENÇÃO: Use uma haste de empurrar para inserir a peça se houver uma distância de 51–152 mm entre a guia e a lâmina. Use uma guia de esquadria estreita e empurre o bloco para inserir a peça se houver uma distância igual ou inferior a 51 mm entre a guia e a lâmina.

1. Retire o conjunto da protecção da lâmina **11** e instale a cunha abridora que não seja para cortes a direito **52** (Fig. D). Consulte: **Montar o conjunto da protecção da lâmina/cunha abridora**.
2. Pressione a alavanca de bloqueio do varão para baixo para bloquear a guia longitudinal. Retire o indicador de esquadria.
3. Levante a lâmina para a profundidade de corte pretendida.
4. Avance a peça achatada contra mesa e a guia. Mantenha a peça afastada da lâmina cerca de 25,4 mm.

⚠ ATENÇÃO: Deve ser colocada uma peça contra a guia e não deve estar dobrado, torcido ou curvo. Mantenha ambas as mãos afastadas da lâmina e do percurso da lâmina. Verifique a posição correcta das mãos na Figura U.

5. Ligue a serra e aguarde até a lâmina atingir a velocidade pretendida. Quando iniciar o corte, deve utilizar ambas as mãos. Quando faltar cerca de 305 mm para cortar, utilize apenas uma mão, com o polegar a empurrar o material, o indicador e o dedo do meio a pressionar o material para baixo e os outros dedos em forma de garra sobre a guia. Mantenha sempre o polegar nivelado dos dois primeiros dedos e perto da guia.
6. Enquanto mantém a peça contra a mesa e a guia, puxe lentamente a peça para trás por completo através da lâmina da serra. Continue a empurrar a peça até ficar afastada do conjunto da protecção da lâmina e cair na parte de trás da mesa. Não sobrecarregue o motor.
7. Nunca tente puxar a peça para trás com a lâmina a girar. Desligue o interruptor, aguarde até a lâmina parar e deslize a peça para fora.
8. Quando serrar uma peça comprida de material ou um painel, utilize sempre um suporte de mesa. Um cavalete, rolos ou conjunto de inserção fornece apoio adequado para esta finalidade. O suporte de trabalho deve estar à mesma altura ou ligeiramente abaixo da mesa de serra.

Pequenas peças de corte sem ser a direito (Fig. A)

Não é seguro serrar peças pequenas. Não é seguro colocar as mãos perto da lâmina. Em vez disso, serre uma peça maior para obter a peça pretendida. Quando for necessário serrar uma peça pequena e não conseguir colocar a mão em segurança entre a lâmina e a guia longitudinal, utilize uma ou mais hastes de empurrar. É fornecida uma haste de empurrar **21** com esta serra, montada na guia longitudinal. Utilize a(s) haste(s) de empurrar para fixar a peça na mesa e na guia e empurre a peça por completo na lâmina.

Cortes longitudinais sem ser a direito (Fig. V)

Esta operação é semelhante ao corte longitudinal sem ser a direito, mas o ângulo de bisel está regulado num ângulo diferente de zero graus. Para saber qual é a posição correcta das mãos, consulte a Figura V.

⚠ ATENÇÃO: Antes de ligar a fonte de alimentação ou utilizar a serra, inspeccione sempre a cunha abridora para verificar se a cunha abridora está bem alinhada e se a folga está correcta com a lâmina da serra. Verifique o alinhamento sempre que alterar o ângulo do bisel.

Cortes transversais sem ser a direito (Fig. W)

⚠ ATENÇÃO: NUNCA utilize a guia longitudinal em conjunto com o indicador de esquadria.

⚠ ATENÇÃO: Para reduzir o risco de ferimentos, NUNCA utilize a guia como orientação ou batente longitudinal quando efectuar cortes transversais.

⚠ ATENÇÃO: Quando utilizar um bloco como indicador de recorte, o bloco deve ter pelo menos 19 mm de espessura e é muito importante que a extremidade traseira do bloco esteja posicionada para que a peça fique afastada do bloco antes de entrar na lâmina para impedir o contacto com a lâmina, o que pode resultar na projecção da peça e possíveis ferimentos.

1. Retire a guia longitudinal e coloque o indicador de esquadria na ranhura pretendida.
2. Ajuste a altura da lâmina para a profundidade de corte pretendida.
3. Segure na peça com firmeza contra o indicador de esquadria contra o indicador de esquadria **10** com o percurso da lâmina alinhado com o local de corte pretendido. Mantenha a peça a uma polegada ou semelhante à frente da lâmina. MANTENHA AMBAS AS MÃOS AFASTADAS DA LÂMINA E DO PERCURSO DA LÂMINA (Fig. W).
4. Arranque o motor da serra e aguarde até a lâmina atingir a velocidade pretendida.
5. Enquanto coloca ambas as mãos para pressionar a peça contra a face do indicador de esquadria e mantém pressionada a peça contra a mesa, empurre lentamente a peça através da lâmina.
6. Nunca tente puxar a peça com a lâmina a girar. Desligue o interruptor, aguarde até a lâmina parar e deslize a peça com cuidado para fora.

Cortes transversais sem ser a direito

Esta operação é semelhante ao corte transversal, mas o ângulo de bisel está regulado num ângulo diferente de 0°.

⚠ ATENÇÃO: Antes de ligar a fonte de alimentação ou utilizar a serra, inspeccione sempre a cunha abridora para verificar se a cunha abridora está bem alinhada e se a folga está correcta com a lâmina da serra. Verifique o alinhamento sempre que alterar o ângulo do bisel.

Cortes em esquadria sem ser a direito (Fig. W)

Esta operação é semelhante ao corte transversal, mas o indicador de esquadria está bloqueado num ângulo diferente de 0°. Segure na peça COM FIRMEZA contra o indicador de esquadria **10** e insira a peça lentamente na lâmina (para impedir que a peça se mova).

Operação do indicador de esquadria sem ser a direito

Para regular o indicador de esquadria:

1. Afrouxe o botão de bloqueio do indicador de esquadria **46**.
2. Regule o indicador de esquadria para o ângulo pretendido.
3. Aperte o botão de bloqueio do indicador de esquadria.

Cortes em esquadria sem ser a direito

Isto é uma combinação de cortes transversais sem ser a direito e cortes em esquadria sem ser a direito. Siga as instruções sobre cortes transversais sem ser a direito e cortes em esquadria sem ser a direito.

Extracção de poeira (Fig. A, AA)

A máquina está equipada com uma porta de saída de poeira **14** na parte de trás da máquina, e é adequada para a máquina de extracção de poeira com bocais de 57/65 mm. A máquina está também equipada com uma entrada de redução, utilizada para bocais de extracção de poeira com 34–40 mm de diâmetro.

A máquina está também equipada com uma entrada de redução, utilizada para o sistema AirLock da DeWALT (DWV9000-XJ).

O conjunto da protecção da lâmina também inclui uma porta de saída de poeira para bocais de 35 mm ou fixação directa ao sistema AirLock da DeWALT (DWV9000-XJ).

A poeira produzida por materiais, como revestimentos que contêm chumbo e alguns tipos de madeira, pode ser prejudicial para a saúde. A inalação de poeira pode causar reacções alérgicas e/ou dar origem a infecções respiratórias do utilizador ou de pessoas que estejam por perto.

Alguma serradura, como a de carvalho ou faia, é considerada cancerígena, em especial a que está ligada a aditivos com tratamento de madeiras.

Respeite os regulamentos aplicáveis no seu país relativos aos materiais que vão ser trabalhados.

O aspirador deve ser adequado para o material que vai ser trabalhado.

Quando aspirar pó seco, que é especialmente nocivo para a saúde ou cancerígeno, utilize um aspirador especial de classe M.

O conjunto da protecção da lâmina também inclui uma porta de saída de poeira para bocais de 35 mm (aspirador de classe M).

- Durante todas as operações, ligue um dispositivo de extracção de poeira, concebido em conformidade com as respectivas regulamentações no que respeita à emissão de poeira.
- Certifique-se de que o tubo de extracção de poeira utilizado é adequado para a aplicação e o material que está a ser cortado. Certifique-se de que o tubo é manuseado de maneira correcta.
- Tenha em atenção que os materiais processados, como madeira compensada ou MDF, produzem mais pó durante o corte do que a madeira normal.

Armazenamento (Fig. B, X–Z)

Quando não utilizar a máquina, armazene-a de maneira segura. O local de armazenamento deve estar seco e trancado. Isto impede que a máquina sofra danos causados pelo armazenamento e seja utilizado por pessoas sem formação.

1. Fixe a haste de empurrar **21** na guia.
2. Retire o conjunto da protecção da lâmina. Consulte **Remover o conjunto da protecção da lâmina**. Deslize o conjunto de protecção da lâmina **11** no suporte, como indicado, e depois rode o bloqueio 1/4 de volta para bloqueá-lo. Consulte a Figura X.
3. Deslize as chaves das lâminas **20** no receptáculo até o botão amarelo ficar alinhado com o orifício para fixá-lo no local pretendido, consulte a Figura B.
4. Insira a barra guia do indicador de esquadria no receptáculo até ficar saliente.
5. Envolve o cabo neste local **43**. Consulte a Figura Z.
6. Quando guardar a guia, coloque o apoio de trabalho na posição armazenada. Retire a guia dos varões. Volte a montar a guia ao contrário no lado esquerdo da serra, consulte a Figura Y. NÃO fixe as ranhuras de fixação nos parafusos de fixação da guia. Estes parafusos vão ficar alinhados com o receptáculo de folga, conforme indicado. Feche as patilhas da guia longitudinal **18** para fixá-las.
7. A cunha abridora para cortes que não sejam a direito **52** pode ser instalada na serra (posição de trabalho) ou armazenado junto do conjunto da protecção da lâmina. Consulte a Figura B.

Transporte (Fig. A, B)

Antes de transportar a máquina, proceda do seguinte modo:

- Envolve o cabo
- Gire a roda de ajuste da altura da lâmina **6** para a esquerda até os dentes da lâmina da serra ficarem posicionados abaixo da mesa da serra. Bloqueie a alavanca de bisel **7**.
- Deslize os varões da guia totalmente para dentro e fixe com a alavanca de bloqueio do varão **5**.
- Transporte sempre a máquina pelas pegas indicadas **50**, consulte as Figuras A e B.

⚠ ATENÇÃO: Transporte sempre a máquina com a protecção da lâmina superior montada.

MANUTENÇÃO

ATENÇÃO: Para reduzir o risco de ferimentos graves, desligue a ferramenta e, em seguida, desligue-a da fonte de alimentação antes de efectuar quaisquer ajustes ou de retirar/instalar dispositivos complementares ou acessórios. Um accionamento accidental da ferramenta pode causar ferimentos.

A sua ferramenta eléctrica da DEWALT foi concebida para funcionar durante um longo período de tempo com uma manutenção mínima. Uma utilização continuamente satisfatória depende de uma manutenção apropriada da ferramenta e de uma limpeza regular.

Lubrificação (Fig. T)

O motor e os rolamentos não requerem lubrificação adicional. Se for difícil levantar ou baixar a lâmina, limpe e lubrifique os parafusos de ajuste da altura:

1. Desligue a serra da fonte de alimentação.
2. Coloque a serra de lado.
3. Limpe e lubrifique as rosas dos parafusos de ajuste da altura **42** na parte inferior desta serra, conforme indicado na Figura T. Utilize massa lubrificante general de utilização geral.

Limpeza (Fig. A, S)

ATENÇÃO: Para reduzir o risco de ferimentos graves, desligue a ferramenta e retire a respectiva ficha da tomada de electricidade antes de efectuar qualquer limpeza. Um arranque accidental pode causar lesões.

ATENÇÃO: Retire os detritos e as partículas da caixa da unidade com ar comprimido seco sempre que houver acumulação de detritos dentro das aberturas de ventilação e à volta das mesmas. Utilize uma protecção aprovada para os olhos e uma máscara aprovada contra o pó ao efectuar este procedimento.

ATENÇÃO: nunca utilize solventes ou outros químicos abrasivos para limpar as peças não metálicas da ferramenta. Estes químicos poderão enfraquecer os materiais utilizados nestas peças. Utilize um pano humedecido apenas com água e sabão suave. Nunca permita a entrada de qualquer líquido na ferramenta; nunca submerja qualquer peça da ferramenta num líquido.

ATENÇÃO: Para reduzir o risco de ferimentos, limpe regularmente a superfície da mesa.

ATENÇÃO: para reduzir o risco de ferimentos, limpe regularmente o sistema de recolha de partículas.

O conjunto do resguardo da lâmina **11** e a placa fina devem ser colocados na respectiva posição antes de utilizar a serra.

Antes de utilizar, inspecione com cuidado os resguardos da lâmina superior e inferior, bem como o tubo de extracção de serradura para determinar se funciona correctamente. Certifique-se de que aparas, pó ou as partículas das peças não dão origem a bloqueios de uma das funções.

Se ficarem encravados fragmentos de peças de trabalho entre a lâmina da serra e os resguardos, desligue a máquina da fonte de alimentação e siga as instruções indicadas na secção **Montagem da lâmina de serra**. Retire as partes encravadas e volte a montar a lâmina da serra.

Mantenha as ranhuras de ventilação desobstruídas e limpe regularmente a superfície com um pano macio.

Limpe o sistema de recolha de poeira com regularidade:

1. Desligue a serra.
2. Coloque a serra de lado, de modo a que a parte inferior e aberta da unidade fiquem acessíveis.
3. Abra a entrada de acesso de poeiras **44** indicada na Figura S desapertando os dois parafusos e depois pressionando os grampos laterais um contra o outro. **45**. Limpe o excesso de poeira e fixe de novo, empurrando os grampos laterais por completo até ficarem encaixados e, em seguida, aperte os parafusos de bloqueio.

Acessórios opcionais

ATENÇÃO: Dado que os acessórios, além destes oferecidos pela DEWALT, não foram testados com este produto, o uso de tais acessórios com esta ferramenta pode ser perigoso. Para reduzir o risco de lesão, apenas acessórios recomendados pela DEWALT devem ser usados com este produto.

Consulte o seu revendedor para mais informações acerca dos acessórios adequados.

LÂMINAS DA SERRA

DWE7492-AR UTILIZE SEMPRE lâminas de serra de 250 mm de ruído reduzido com orifícios de eixo de 30 mm. O índice de velocidade deve ser, pelo menos, de 5000 RPM. Nunca utilize uma lâmina com um diâmetro mais pequeno. Se o fizer, a lâmina não fica devidamente protegida.

DWE7492-B2 UTILIZE SEMPRE lâminas de serra de 254 mm de ruído reduzido com orifícios de eixo de 16 mm. O índice de velocidade deve ser, pelo menos, de 5000 RPM. Nunca utilize uma lâmina com um diâmetro mais pequeno. Se o fizer, a lâmina não fica devidamente protegida.

DESCRIÇÕES DA LÂMINA

APLICAÇÃO	DIÂMETRO		DENTES
	DWE7492-AR	DWE7492-B2	

Lâminas de serra de construção (corte longitudinal rápido)

Utilização geral	250 mm	254 mm	24
Corte transversais finos	250 mm	254 mm	40

DESCRIÇÕES DA LÂMINA

APLICAÇÃO	DIÂMETRO		DENTES
	DWE7492-AR	DWE7492-B2	
Lâminas de serra para trabalhos em madeira (permitem fazer cortes limpos e sem problemas)			
Cortes transversais finos	250 mm	254 mm	60

Consulte o seu revendedor para obter mais informações sobre os acessórios apropriados.

- Suporte da serra da mesa rolante DWE74911
- Suporte de pernas cruzadas DWE74912

Proteção do Meio Ambiente



Coleta seletiva. Produtos e baterias marcadas com esse símbolo não podem ser descartadas com os resíduos domésticos.

Os produtos e baterias contêm materiais que podem ser recuperados ou reciclados reduzindo a procura de matéria prima. Por favor recicle produtos eléctricos e baterias de acordo com as provisões locais.

Reparo

O carregador e a bateria não são reparáveis.





ATENÇÃO: Para garantir a SEGURANÇA e CONFIABILIDADE do produto, reparos, manutenção e ajustes (incluindo inspeção e substituição da escova) devem ser feitas centro de assistência técnica da DEWALT ou uma assistência técnica DEWALT ou outro serviço técnico qualificado. Use sempre peças de reposição idênticas.

A DEWALT possui uma das maiores Redes de Serviços do País, Ligue: 0800-7034644 ou consulte nosso site: www.dewalt.com.br, para saber qual é a mais próxima de sua localidade.

ESPECIFICAÇÕES

	DWE7492	
	AR	B2
Tensão	220 V	220 V
Frecuencia	50 Hz	50-60 Hz
potência do motor (entrada)	2 000 W	
potência do motor (saída)	1 200 W	
Peso	26,5 kg	

 **WARNING!** Read all safety warnings and all instructions. Failure to follow the warnings and instructions may result in electric shock, fire and/or serious injury.

 **WARNING:** To reduce the risk of injury, read the instruction manual.

Intended Use

DWE7492 table saw is designed for professional ripping, cross-cutting, mitering and bevelling with various materials as wood, wood composite materials and plastics.

DO NOT use under wet conditions or in the presence of flammable liquids or gases.

DO NOT use for cutting metal, cement board, or masonry.

DO NOT use shaping cutter heads on this saw.

DO NOT perform tapered cuts without a tapered jig accessory.

DO NOT use the saw for plunge or cove cutting.

These table saws are professional power tools.

DO NOT let children come into contact with the tool. Supervision is required when inexperienced operators use this tool.

Definitions: Safety Alert Symbols and Words

This instruction manual uses the following safety alert symbols and words to alert you to hazardous situations and your risk of personal injury or property damage.

 **DANGER:** Indicates an imminently hazardous situation which, if not avoided, **will** result in death or serious injury.

 **WARNING:** Indicates a potentially hazardous situation which, if not avoided, **could** result in death or serious injury.

 **CAUTION:** Indicates a potentially hazardous situation which, if not avoided, **may** result in minor or moderate injury.

 (Used without word) Indicates a safety related message.

NOTICE: Indicates a practice **not related to personal injury** which, if not avoided, **may** result in **property damage**.

GENERAL POWER TOOL SAFETY WARNINGS

 **WARNING:** Read all safety warnings, instructions, illustrations and specifications provided with this power tool. Failure to follow all instructions listed below may result in electric shock, fire and/or serious injury.

SAVE ALL WARNINGS AND INSTRUCTIONS FOR FUTURE REFERENCE.

The term "power tool" in the warnings refers to your mains-operated (corded) power tool or battery-operated (cordless) power tool.

1) Work Area Safety

- Keep work area clean and well lit. Cluttered or dark areas invite accidents.
- Do not operate power tools in explosive atmospheres, such as in the presence of flammable liquids, gases or dust. Power tools create sparks which may ignite the dust or fumes.
- Keep children and bystanders away while operating a power tool. Distractions can cause you to lose control.

2) Electrical Safety

- Power tool plugs must match the outlet. Never modify the plug in any way. Do not use any adapter plugs with earthed (grounded) power tools. Unmodified plugs and matching outlets will reduce risk of electric shock.
- Avoid body contact with earthed or grounded surfaces, such as pipes, radiators, ranges and refrigerators. There is an increased risk of electric shock if your body is earthed or grounded.
- Do not expose power tools to rain or wet conditions. Water entering a power tool will increase the risk of electric shock.
- Do not abuse the cord. Never use the cord for carrying, pulling or unplugging the power tool. Keep cord away from heat, oil, sharp edges or moving parts. Damaged or entangled cords increase the risk of electric shock.
- When operating a power tool outdoors, use an extension cord suitable for outdoor use. Use of a cord suitable for outdoor use reduces the risk of electric shock.
- If operating a power tool in a damp location is unavoidable, use a ground fault circuit interrupter (GFCI) protected supply. Use of a GFCI reduces the risk of electric shock.

3) Personal Safety

- Stay alert, watch what you are doing and use common sense when operating a power tool. Do not use a power tool while you are tired or under the influence of drugs, alcohol or medication. A moment of inattention while operating power tools may result in serious personal injury.
- Use personal protective equipment. Always wear eye protection. Protective equipment such as dust mask, non-skid safety shoes, hard hat, or hearing protection used for appropriate conditions will reduce personal injuries.

- Prevent unintentional starting. Ensure the switch is in the off-position before connecting to power source and/or battery pack, picking up or carrying the tool. Carrying power tools with your finger on the switch or energizing power tools that have the switch on invites accidents.
- Remove any adjusting key or wrench before turning the power tool on. A wrench or a key left attached to a rotating part of the power tool may result in personal injury.
- Do not overreach. Keep proper footing and balance at all times. This enables better control of the power tool in unexpected situations.
- Dress properly. Do not wear loose clothing or jewelry. Keep your hair, clothing and gloves away from moving parts. Loose clothes, jewelry or long hair can be caught in moving parts.
- If devices are provided for the connection of dust extraction and collection facilities, ensure these are connected and properly used. Use of dust collection can reduce dust-related hazards.
- Do not let familiarity gained from frequent use of tools allow you to become complacent and ignore tool safety principles. A careless action can cause severe injury within a fraction of a second.

4) Power Tool Use and Care

- Do not force the power tool. Use the correct power tool for your application. The correct power tool will do the job better and safer at the rate for which it was designed.
- Do not use the power tool if the switch does not turn it on and off. Any power tool that cannot be controlled with the switch is dangerous and must be repaired.
- Disconnect the plug from the power source and/or remove the battery pack, if detachable, from the power tool before making any adjustments, changing accessories, or storing power tools. Such preventive safety measures reduce the risk of starting the power tool accidentally.
- Store idle power tools out of the reach of children and do not allow persons unfamiliar with the power tool or these instructions to operate the power tool. Power tools are dangerous in the hands of untrained users.
- Maintain power tools and accessories. Check for misalignment or binding of moving parts, breakage of parts and any other condition that may affect the power tool's operation. If damaged, have the power tool repaired before use. Many accidents are caused by poorly maintained power tools.
- Keep cutting tools sharp and clean. Properly maintained cutting tools with sharp cutting edges are less likely to bind and are easier to control.
- Use the power tool, accessories and tool bits etc. in accordance with these instructions, taking into account the working conditions and the work to be performed. Use of the power tool for operations different from those intended could result in a hazardous situation.
- Keep handles and grasping surfaces dry, clean and free from oil and grease. Slippery handles and grasping surfaces do not allow for safe handling and control of the tool in unexpected situations.

5) Service

- Have your power tool serviced by a qualified repair person using only identical replacement parts. This will ensure that the safety of the power tool is maintained.

Safety Instructions for Table Saws

1) Guarding Related Warnings

- Keep guards in place. Guards must be in working order and be properly mounted. A guard that is loose, damaged, or is not functioning correctly must be repaired or replaced.
- Always use saw blade guard, riving knife and anti-kickback pawls for every through-cutting operation. For through-cutting operations where the saw blade cuts completely through the thickness of the workpiece, the guard and other safety devices help reduce the risk of injury.
- Immediately reattach the guarding system after completing an operation (such as rabbeting cuts) which requires removal of the guard, riving knife and/or anti-kickback device. The guard, riving knife, and anti-kickback device help to reduce the risk of injury.
- Make sure the saw blade is not contacting the guard, riving knife or the workpiece before the switch is turned on. Inadvertent contact of these items with the saw blade could cause a hazardous condition.
- Adjust the riving knife as described in this instruction manual. Incorrect spacing, positioning and alignment can make the riving knife ineffective in reducing the likelihood of kickback.
- For the riving knife and anti-kickback pawls to work, they must be engaged in the workpiece. The riving knife and anti-kickback pawls are ineffective when cutting workpieces that are too short to be engaged with the riving knife and anti-kickback pawls. Under these conditions a kickback cannot be prevented by the riving knife and anti-kickback pawls.
- Use the appropriate saw blade for the riving knife. For the riving knife to function properly, the saw blade diameter must match the appropriate riving knife and the body of the saw blade must be thinner than the thickness of the riving knife and the cutting width of the saw blade must be wider than the thickness of the riving knife.

2) Cutting Procedures Warnings

- a)  **DANGER:** Never place your fingers or hands in the vicinity or in line with the saw blade. A moment of inattention or a slip could direct your hand towards the saw blade and result in serious personal injury.
- b) **Feed the workpiece into the saw blade or cutter only against the direction of rotation.** Feeding the workpiece in the same direction that the saw blade is rotating above the table may result in the workpiece, and your hand, being pulled into the saw blade.
- c) **Never use the miter gauge to feed the workpiece when ripping and do not use the rip fence as a length stop when cross cutting with the miter gauge.** Guiding the workpiece with the rip fence and the miter gauge at the same time increases the likelihood of saw blade binding and kickback.
- d) **When ripping, always apply the workpiece feeding force between the fence and the saw blade. Use a push stick when the distance between the fence and the saw blade is less than 150 mm, and use a push block when this distance is less than 50 mm.** "Work helping" devices will keep your hand at a safe distance from the saw blade.
- e) **Use only the push stick provided by the manufacturer or constructed in accordance with the instructions.** This push stick provides sufficient distance of the hand from the saw blade.
- f) **Never use a damaged or cut push stick.** A damaged push stick may break causing your hand to slip into the saw blade.
- g) **Do not perform any operation "freehand". Always use either the rip fence or the miter gauge to position and guide the workpiece.** "Freehand" means using your hands to support or guide the workpiece, in lieu of a rip fence or miter gauge. Freehand sawing leads to misalignment, binding and kickback.
- h) **Never reach around or over a rotating saw blade.** Reaching for a workpiece may lead to accidental contact with the moving saw blade.
- i) **Provide auxiliary workpiece support to the rear and/or sides of the saw table for long and/or wide workpieces to keep them level.** A long and/or wide workpiece has a tendency to pivot on the table's edge, causing loss of control, saw blade binding and kickback.
- j) **Feed workpiece at an even pace. Do not bend or twist the workpiece. If jamming occurs, turn the tool off immediately, unplug the tool then clear the jam.** Jamming the saw blade by the workpiece can cause kickback or stall the motor.
- k) **Do not remove pieces of cut-off material while the saw is running.** The material may become trapped between the fence or inside the saw blade guard and the saw blade pulling your fingers into the saw blade. Turn the saw off and wait until the saw blade stops before removing material.
- l) **Use an auxiliary fence in contact with the table top when ripping workpieces less than 2 mm thick.** A thin workpiece may wedge under the rip fence and create a kickback.

3) Kickback Causes and Related Warnings

Kickback is a sudden reaction of the workpiece due to a pinched, jammed saw blade or misaligned line of cut in the workpiece with respect to the saw blade or when a part of the workpiece binds between the saw blade and the rip fence or other fixed object.

Most frequently during kickback, the workpiece is lifted from the table by the rear portion of the saw blade and is propelled towards the operator.

Kickback is the result of saw misuse and/or incorrect operating procedures or conditions and can be avoided by taking proper precautions as given below.

- a) **Never stand directly in line with the saw blade. Always position your body on the same side of the saw blade as the fence.** Kickback may propel the workpiece at high velocity towards anyone standing in front and in line with the saw blade.
- b) **Never reach over or in back of the saw blade to pull or to support the workpiece.** Accidental contact with the saw blade may occur or kickback may drag your fingers into the saw blade.
- c) **Never hold and press the workpiece that is being cut off against the rotating saw blade.** Pressing the workpiece being cut off against the saw blade will create a binding condition and kickback.
- d) **Align the fence to be parallel with the saw blade.** A misaligned fence will pinch the workpiece against the saw blade and create kickback.
- e) **Use a featherboard to guide the workpiece against the table and fence when making non-through cuts such as rabbeting cuts.** A featherboard helps to control the workpiece in the event of a kickback.
- f) **Support large panels to minimise the risk of saw blade pinching and kickback.** Large panels tend to sag under their own weight. Support(s) must be placed under all portions of the panel overhanging the table top.
- g) **Use extra caution when cutting a workpiece that is twisted, knotted, warped or does not have a straight edge to guide it with a miter gauge or along the fence.** A warped, knotted, or twisted workpiece is unstable and causes misalignment of the kerf with the saw blade, binding and kickback.
- h) **Never cut more than one workpiece, stacked vertically or horizontally.** The saw blade could pick up one or more pieces and cause kickback.
- i) **When restarting the saw with the saw blade in the workpiece, centre the saw blade in the kerf so that the saw teeth are not engaged in the material.** If the saw blade binds, it may lift up the workpiece and cause kickback when the saw is restarted.

- j) **Keep saw blades clean, sharp, and with sufficient set. Never use warped saw blades or saw blades with cracked or broken teeth.** Sharp and properly set saw blades minimise binding, stalling and kickback.

4) Table Saw Operating Procedure Warnings

- a) **Turn off the table saw and disconnect from the power source when removing the table insert, changing the saw blade or making adjustments to the riving knife, anti-kickback pawls or saw blade guard, and when the machine is left unattended.** Precautionary measures will avoid accidents.
- b) **Never leave the table saw running unattended. Turn it off and don't leave the tool until it comes to a complete stop.** An unattended running saw is an uncontrolled hazard.
- c) **Locate the table saw in a well-lit and level area where you can maintain good footing and balance. It should be installed in an area that provides enough room to easily handle the size of your workpiece.** Cramped, dark areas, and uneven slippery floors invite accidents.
- d) **Frequently clean and remove sawdust from under the saw table and/or the dust collection device.** Accumulated sawdust is combustible and may self-ignite.
- e) **The table saw must be secured.** A table saw that is not properly secured may move or tip over.
- f) **Remove tools, wood scraps, etc. from the table before the table saw is turned on.** Distraction or a potential jam can be dangerous.
- g) **Always use saw blades with correct size and shape (diamond versus round) of arbour holes.** Saw blades that do not match the mounting hardware of the saw will run off-centre, causing loss of control.
- h) **Never use damaged or incorrect saw blade mounting means such as flanges, saw blade washers, bolts or nuts.** These mounting means were specially designed for your saw, for safe operation and optimum performance.
- i) **Never stand on the table saw, do not use it as a stepping stool.** Serious injury could occur if the tool is tipped or if the cutting tool is accidentally contacted.
- j) **Make sure that the saw blade is installed to rotate in the proper direction. Do not use grinding wheels, wire brushes, or abrasive wheels on a table saw.** Improper saw blade installation or use of accessories not recommended may cause serious injury.

Additional Safety Rules for Table Saws

 **WARNING:** Cutting plastics, sap coated wood, and other materials may cause melted material to accumulate on the blade tips and the body of the saw blade, increasing the risk of blade overheating and binding while cutting.

- **Avoid awkward positions, where a sudden slip could cause a hand to move into a saw blade.**
- **Do not attempt to retrieve materials near the blade on the saw table while the blade is spinning.**
- **Never reach in back of, or around, the cutting tool with either hand to hold down the workpiece.**
- **Keep arms, hands and fingers away from the blade to prevent serious injury.**
- **Use a push stick that is appropriate to the application to push workpieces through the saw.** A push stick is a wooden or plastic stick, often homemade, that should be used whenever the size or shape of the workpiece would cause you to place your hands within 152 mm of the blade.
- **Use hold-downs, jigs, fixtures or feather boards to help guide and control the workpiece.** Accessories for use with your tool are available at extra cost from your local dealer or authorized service centre.
- **Do not perform ripping, crosscutting or any other operation freehand.**
- **Never reach around or over saw blade while the blade is spinning.**
- **Stability.** Make sure the table saw is firmly mounted to a secure surface before use and does not move.
- **The table saw should only be set up on a level and stable surface.** The work area should be free from obstructions and trip hazards. No materials or tools should be leaned against the saw.
- **Never cut metals, cement board or masonry.** Certain man-made materials have special instructions for cutting on table saws. Follow the manufacturer's recommendations at all times. Damage to the saw and personal injury may result.
- **Do not install a diamond masonry blade and attempt to use the table saw as a wet saw.**
- **The proper throat plate must be locked in place at all times to reduce the risk of a thrown workpiece and possible injury.**
- **Wear gloves when handling saw blades.**
- **Use the correct saw blade for the intended operation.** The blade must rotate toward the front of the saw. Always tighten the blade arbor nut securely. Before use, inspect the blade for cracks or missing teeth. Do not use a damaged or dull blade.
- **Never attempt to free a stalled saw blade without first turning the machine off and disconnect tool from power source.** If a workpiece or cut-off piece becomes trapped inside the blade guard assembly, turn saw off and wait for blade to stop before lifting the blade guard assembly and removing the piece.
- **Never start the machine with the workpiece against the blade to reduce the risk of a thrown workpiece and personal injury.**

- **Do not have any part of your body in line with the blade.** Personal injury may occur. Stand to either side of the blade.
- **Never perform layout, assembly or set-up work on the table/work area when the machine is running.** A sudden slip could cause a hand to move into the blade. Severe injury can result.
- **Never perform any adjustments while the saw is running such as fence repositioning or removal, bevel lock adjustment, or blade height adjustment.**
- **Clean the table/work area before leaving the machine.** Lock the switch in the "OFF" position and disconnect tool from power source to prevent unauthorized use.
- **Always lock the fence and bevel adjustment before cutting.**
- **Avoid overheating the saw blade tips.** Keep material moving and parallel with the fence. Do not force work into the blade.
- **If cutting plastic materials, avoid melting the plastic.**
- **Do not leave a long board (or other workpiece) unsupported so the spring of the board causes it to shift on the table resulting in loss of control and possible injury.** Provide proper support for the workpiece, based on its size and the type of operation to be performed. Hold the work firmly against the fence and down against the table surface.
- **If this saw makes an unfamiliar noise or if it vibrates excessively, cease operating immediately, turn unit off and disconnect tool from power source until the problem has been located and corrected.** Contact a DEWALT factory service centre, a DEWALT authorized service centre or other qualified service personnel if the problem can not be found.
- **Do not operate this machine until it is completely assembled and installed according to the instructions.** A machine incorrectly assembled can cause serious injury.
- **Never attempt to cut a stack of loose pieces of material which could cause loss of control or kickback.** Support all materials securely.

Saw Blades

- **WARNING:** To minimise the risk of kickback and to ensure proper cutting, the splitter and riving knife must be the proper thickness for the blade used. If a different blade is used, check the blade body (plate) thickness and the blade kerf (cutting) width marked on the blade or on the blade packaging. The splitter and riving knife thickness must be greater than the body thickness and less than the kerf width.
- Do not use saw blades that do not conform to the dimensions stated in the **Optional Accessories**. Do not use any spacers to make a blade fit onto the spindle. Use only the blades specified in this manual, complying with EN847-1, if intended for wood and similar materials.
- Consider applying specially designed noise-reduction blades.
- Do not use high steel (HS) saw blades.
- Do not use cracked or damaged saw blades.
- Ensure that the chosen saw blade is suitable for the material to be cut.
- Always wear gloves for handling saw blades and rough material. Saw blades should be carried in a holder wherever practicable

Additional Safety Information

- **WARNING:** ALWAYS use safety glasses. Everyday eyeglasses are NOT safety glasses. Also use face or dust mask if cutting operation is dusty. ALWAYS WEAR CERTIFIED SAFETY EQUIPMENT:
 - ANSI Z87.1 eye protection (CAN/CSA Z94.3),
 - ANSI S12.6 (S3.19) hearing protection,
 - NIOSH/OSHA/MSHA respiratory protection.
- **WARNING:** Some dust created by power sanding, sawing, grinding, drilling, and other construction activities contains chemicals known to the State of California to cause cancer, birth defects or other reproductive harm. Some examples of these chemicals are:
 - lead from lead-based paints,
 - crystalline silica from bricks and cement and other masonry products, and
 - arsenic and chromium from chemically-treated lumber.

Your risk from these exposures varies, depending on how often you do this type of work. To reduce your exposure to these chemicals: work in a well ventilated area, and work with approved safety equipment, such as those dust masks that are specially designed to filter out microscopic particles.
- **Avoid prolonged contact with dust from power sanding, sawing, grinding, drilling, and other construction activities. Wear protective clothing and wash exposed areas with soap and water.** Allowing dust to get into your mouth, eyes, or lay on the skin may promote absorption of harmful chemicals.
- **WARNING:** Use of this tool can generate and/or disperse dust, which may cause serious and permanent respiratory or other injury. Always use NIOSH/OSHA approved respiratory protection appropriate for the dust exposure. Direct particles away from face and body.
- **WARNING:** Always wear proper personal hearing protection that conforms to ANSI S12.6 (S3.19) during use. Under some conditions and duration of use, noise from this product may contribute to hearing loss.
- **CAUTION:** When not in use, place tool on its side on a stable surface where it will not cause a tripping or falling hazard. Some tools with large battery packs will stand upright on the battery pack but may be easily knocked over.
- **Air vents often cover moving parts and should be avoided.** Loose clothes, jewelry or long hair can be caught in moving parts.

- **Do not operate this tool for long periods of time.** Vibration caused by tool action may be harmful to your hands and arms. Use gloves to provide extra cushion and limit exposure by taking frequent rest periods.
- **An extension cord must have adequate wire size for safety.** The smaller the gauge number of the wire, the greater the capacity of the cable, that is, 16 gauge has more capacity than 18 gauge. An undersized cord will cause a drop in line voltage resulting in loss of power and overheating. When using more than one extension to make up the total length, be sure each individual extension contains at least the minimum wire size. The following table shows the correct size to use depending on cord length and nameplate ampere rating. If in doubt, use the next heavier gauge. The lower the gauge number, the heavier the cord.

Voltage (Volts)	Total length of cord in meters (m)			
	0-7	7-15	15-30	30-50
120-127V	0-7	7-15	15-30	30-50
220-240V	0-15	15-30	30-60	60-100
Rated Ampere Range	Minimal cross-sectional area of the cord in meters (mm ²)			
0-6A	1.0	1.5	1.5	2.5
6-10A	1.0	1.5	2.5	4.0
10-12A	1.5	1.5	2.5	4.0
12-16A	2.5	4.0	Not Recommended	

- **WARNING:** If the plug or power cord is damaged, it must be replaced by the manufacturer or its representative or by an equally qualified person to avoid danger.

The label on your tool may include the following symbols. The symbols and their definitions are as follows:

V	volts	W	watts
Hz	hertz	~ or AC	alternating current
min	minutes	⎓ or AC/DC	alternating or direct current
⎓ or DC	direct current	⊠	Class II Construction (double insulated)
Ⓛ	Class I Construction (grounded)	n ₀	no load speed
.../min	per minute	n	rated speed
BPM	beats per minute	⊕	earthing terminal
IPM	impacts per minute	⚠	safety alert symbol
RPM	revolutions per minute	⚠	visible radiation
sfpm	surface feet per minute	☉	wear respiratory protection
SPM	strokes per minute	☉	wear eye protection
A	amperes	☉	wear hearing protection

SAVE THESE INSTRUCTIONS FOR FUTURE USE

Motor

Be sure your power supply agrees with the nameplate marking. Voltage decrease of more than 10% will cause loss of power and overheating. DEWALT tools are factory tested; if this tool does not operate, check power supply.

ASSEMBLY

- **WARNING:** To reduce the risk of serious personal injury, turn unit off and disconnect it from power source before making any adjustments or removing/installing attachments or accessories. An accidental start-up can cause injury.

Unpacking

- Remove the saw from the packaging material carefully.
- The machine is fully assembled except for the rip fence, blade guard assembly, miter gauge, blade wrenches, and dust extraction reducer port.
- Finalize the assembly following the instructions as described below.

- **WARNING:** Always keep the push stick in its place when not in use.

Mounting the Saw Blade (Fig. A, C)

- **WARNING:** To reduce the risk of injury, turn unit off and disconnect machine from power source before installing and removing accessories, before adjusting or changing set-ups or when making repairs. An accidental start-up can cause injury.
- **WARNING:** When mounting the saw blade, wear protective gloves. The teeth of the saw blades are very sharp and can be dangerous.
- **WARNING:** The saw blade **MUST** be replaced as described in this section. **ONLY** use saw blades as specified under **Optional Accessories**. We suggest DT4226. **NEVER** fit other saw blades.
- **WARNING:** Do not touch the saw blade after working before it has cooled. The saw blade becomes very hot while working.

NOTE: This tool has blade installed from factory.

1. Raise the saw blade arbor to its maximum height by turning the blade height adjustment wheel ⑥ clockwise.
2. Remove the throat plate ⑩. Refer to **Mounting the Throat Plate**.

- Using wrenches **20**, loosen and remove the arbor nut **22** and flange **24** from the saw arbor by turning anti-clockwise.
- Place the saw blade on to the spindle **23** making sure the teeth of the blade **2** point down at the front of the table. Assemble the washers and arbor nut to the spindle and tighten arbor nut **22** as far as possible by hand, making sure that the saw blade is against the inner washer and the outer flange **24** is against the blade. Ensure the largest diameter of the flange is against the blade. Ensure the spindle and washers are free from dust and debris.
- To keep the spindle from rotating when tightening the arbor nut, use the open end of the blade wrench **20** to secure the spindle.
- Using the arbor wrench, tighten the arbor nut **22** by turning it clockwise.
- Replace the throat plate.

WARNING: Always check the rip fence pointer and the blade guard assembly after having changed the blade.

Mounting the Blade Guard Assembly/Riving Knife (Fig. A, D)

WARNING: Use the guard assembly for all through cutting.

WARNING: Use the riving knife for non-through-cutting when blade guard assembly cannot be used.

WARNING: Do not insert both the blade guard assembly and the non-through-cutting riving knife into the clamp at the same time.

NOTE: The saw is shipped with the non-through-cutting riving knife installed.

- Raise the saw blade arbor to its maximum height.
- Install blade guard assembly by pulling the guard release lever **12** and inserting either the non-through-cutting riving knife **52** or the blade guard assembly **11** until it bottoms out.
- Release lever, make sure clamp plates are fully closed and clamp the splitter securely.

WARNING: Before connecting the table saw to the power source or operating the saw, always inspect the blade guard assembly for proper alignment and clearance with saw blade. Check alignment after each change of bevel angle.

WARNING: To reduce the risk of serious personal injury, DO NOT operate saw if blade assembly is not securely clamped in place.

When properly aligned, the splitter **13** or riving knife **52** will be in line with the blade at both table top level, and at the top of the blade. Using a straight edge, ensure that the blade **2** is aligned with the splitter **13** or riving knife **52**. With power disconnected, operate the blade tilt and height adjustments through the extremes of travel and insure the blade guard assembly clears the blade in all operations. Refer to **Aligning Guard Assembly/Splitter to Blade**.

WARNING: Correct mounting and alignment of the blade guard assembly is essential to safe operation!

To Remove the Blade Guard Assembly/Riving Knife (Fig. D)

- Pull the guard release lever **12**.
- Lift up on blade guard assembly **11** or riving knife **52**.

Mounting the Throat Plate (Fig. E)

- Align the throat plate **16** as shown in Figure E, and insert the tabs on the back of the throat plate into the holes on the back of the table opening.
- Turn the locking screw **40** clockwise 90° to lock the table insert in place.
- The throat plate includes four adjustment screws **25** which raise or lower the throat plate. When properly adjusted, the front of the throat plate should be flush or slightly below the surface of the table top and secured in place. The rear of the throat plate should be flush or slightly above the table top.

WARNING: Never use the machine without the throat plate. Immediately replace the throat plate when worn or damaged.

To Remove the Throat Plate

- Remove the throat plate **16** by turning the locking screw **40** 90° anti-clockwise
- Using finger hole **26**, pull throat plate up and forward to expose the inside of the saw. DO NOT operate the saw without the throat plate. If using a dado blade, use proper dado throat plate (sold separately).

Fitting the Rip Fence (Fig. F)

The rip fence can be installed in two positions on the right (Position 1 for 0 mm to 62 cm ripping, and Position 2 for 20.3 cm to 82.5 cm ripping) and one position on the left of your table saw.

- Unlock the rip fence latches **18**.
- Holding the fence at an angle, align the locator pins (front and back) **29** on the fence rails with the fence head slots **30**.
- Slide the head slots onto the pins and rotate the fence down until it rests on the rails.
- Lock the fence in place by closing the front and back latches **18** onto the rails.

Bench Mounting (Fig. A)

CAUTION: To reduce the risk of personal injury, make sure table saw is firmly mounted to a stable surface before use.

CAUTION: Ensure that the surface is stable enough that large pieces of material will not cause it to tip over during use.

The table saw must be mounted firmly. Four holes **9** are provided in the tool's base for mounting. We strongly recommend that these holes be used to anchor the table saw to your workbench or other stationary rigid frame.

- Centre the saw on a square piece of 12.7 mm plywood.
- Mark the positions of the two rear mounting holes (spaced 220 mm apart) in the frame of the saw with a pencil. Then measure forward 498.5 mm for the two front holes spaced 230 mm apart.
- Remove the saw and drill 9 mm holes in the places you have just marked.
- Position the saw over the four holes you drilled in the plywood and insert four 8 mm machine screws FROM THE BOTTOM. Install washers and 8 mm nuts on the top. Tighten securely.
- In order to prevent the screw heads from marring the surface to which you clamp the saw, attach two strips of scrap wood to the bottom of the plywood base. These strips can be attached with wood screws installed from the top side as long as they don't protrude through the bottom of the strip.
- Use a "C" clamp to secure the plywood base to your workbench whenever you use the saw.

ADJUSTMENTS

Blade Adjustment (Fig. G)

Blade Alignment (Parallel to Mitre Slot)

WARNING: Cut Hazard. Check the blade at 0° and 45° to make sure blade does not hit the throat plate, causing personal injury.

If the blade appears to be out of alignment with the miter slot on the table top, it will require calibration for alignment. To realign the blade and miter slot, use the following procedure:

WARNING: To reduce the risk of injury, turn unit off and disconnect machine from power source before installing and removing accessories, before adjusting or changing set-ups or when making repairs. An accidental start-up can cause injury.

- Using a 5 mm hex wrench, loosen rear pivot bracket fasteners **32**, located on the underside of the table, just enough to allow the bracket to move side-to-side.
- Adjust the bracket until the blade is parallel to the miter gauge slot.
- Tighten the rear pivot bracket fasteners to 12.5–13.6 Nm (110–120 in-lbs).

Blade Height Adjustment (Fig. A)

The blade can be raised and lowered by turning the blade height adjustment wheel **6**.

Make sure the top three teeth of the blade are just breaking through the upper surface of the workpiece when sawing. This will ensure that the maximum number of teeth are removing material at any given time, thus giving optimum performance.

Aligning Guard Assembly/Splitter to Blade (Fig. A, H)

- Remove the throat plate. Refer to **Remove Throat Plate**.
- Raise the blade to full depth of cut and 0° bevel angle.
- Locate the three small set screws **39** adjacent to the guard assembly lock shaft **38**. These screws will be used to adjust the guard assembly position.
- Lay a straight edge on the table against two blade tips. The splitter **13** should not touch the straight edge. If needed, loosen the two larger lock screws **41**.
- Adjust the small set screws **39** to move the splitter according to the position noted in step 4. Lay the straight edge on the opposite side of the blade and repeat adjustments as needed.
- Lightly tighten the two larger lock screws **41**.
- Place a square flat against the splitter to verify splitter is vertical and in-line with the blade.
- If needed, use the set screws to bring the splitter vertical with the square.
- Repeat steps 4 and 5 to verify position of splitter.
- Fully tighten the two larger lock screws **41**.
- Re-install and lock the throat plate **16**.

Parallel Adjustment (Fig. A, I, J, O)

WARNING: A misaligned fence, not parallel to the blade, increases the risk of kickback!

For optimum performance, the blade must be parallel to the rip fence. This adjustment has been made at the factory. To re-adjust:

Position 1 Fence Alignment

- Install the fence in position 1 and unlock the rail lock lever **5**. Locate both locator pins **29** that support the fence on the front and rear rails.
- Loosen the rear locator pin screw and adjust the alignment of the fence in the groove until the fence face is parallel to the blade. Make sure you measure from the fence face to the front and back of the blade to ensure alignment.
- Tighten the locator screw and repeat on the left side of the blade.
- Check rip scale pointer adjustment (Fig. J).

Position 2 Fence Alignment

- To align position 2 fence locator pins **29**, ensure position 1 pins have been aligned, refer to **Position 1 Fence Alignment**.
- Loosen the position 2 pins, then using the blade wrench holes as a guide for positioning, align the pins (Fig. O).
- Tighten the locator pins (front and rear).

Adjusting the Rip Scale (Fig. A, J)

1. Unlock the rail lock lever **5**.
2. Set the blade at 0° bevel and move the fence in until it touches the blade.
3. Lock the rail lock lever.
4. Loosen the rip scale indicator screws **31** and set the rip scale indicator to read zero (0). Retighten the rip scale indicator screws. The yellow rip scale (top) reads correctly only when the fence is mounted on the right side of the blade and is in position 1 (for zero to 62 cm ripping) not the 82.5 cm rip position. The white scale (bottom) reads correctly only when the fence is mounted on the right side of the blade and in position 2 (for 20.3 cm to 82.5 cm ripping).

The rip scale reads correctly only when the fence is mounted to the right of the blade.

Rail Lock Adjustment (Fig. A, K)

The rail lock has been factory-set. If you need to re-adjust, proceed as follows:

1. Lock the rail lock lever **5**.
2. On the underside of the saw, loosen the jam nut **33**.
3. Tighten the hex rod **34** until the spring on the locking system is compressed creating the desired tension on the rail lock lever. Retighten the jam nut against the hex rod.
4. Flip the saw over and check that the fence does not move when the lock lever is engaged. If the fence is still loose, tighten the spring further.

Bevel Stop and Pointer Adjustment (Fig. L)

1. Raise the blade fully by rotating the blade height adjustment wheel **6** clockwise until it stops.
2. Unlock the bevel lock lever **7** by pushing it up and to the right. Loosen the bevel stop screw **36**.
3. Place a square flat against the table top and against the blade between teeth. Ensure the bevel lock lever is in its unlocked, or up position.
4. Using the bevel lock lever, adjust the bevel angle until the blade is flat against the square.
5. Tighten the bevel lock lever by pushing it down.
6. Turn the bevel stop cam **35** until it firmly contacts the bearing block. Tighten the bevel stop screw **36**.
7. Check the bevel angle scale. If the pointer does not read 0°, loosen pointer screw **37** and move the pointer so it reads correctly. Retighten the pointer screw.
8. Repeat at 45°, but do not adjust pointer.

Mitre Gauge Adjustment (Fig. A)

To adjust mitre gauge **10** loosen knob, set to desired angle and tighten knob.

Body and Hand Position

Proper positioning of your body and hands when operating the table saw will make cutting easier, more accurate and safer.



WARNING:

- Never place your hands near the cutting area.
- Place your hands no closer than 150 mm from the blade.
- Do not cross your hands.
- Keep both feet firmly on the floor and maintain proper balance.

Prior to Operation



WARNING:

- Install the appropriate saw blade. Do not use excessively worn blades. The maximum rotation speed of the tool must not exceed that of the saw blade.
- Do not attempt to cut excessively small pieces.
- Allow the blade to cut freely. Do not force.
- Allow the motor to reach full speed before cutting.

OPERATION

Instructions for Use



WARNING: Always observe the safety instructions and applicable regulations.



WARNING: To reduce the risk of serious personal injury, turn tool off and disconnect tool from power source before making any adjustments or removing/installing attachments or accessories. An accidental start-up can cause injury.

Ensure the machine is placed to satisfy your ergonomic conditions in terms of table height and stability. The machine site shall be chosen so that the operator has a good overview and enough free surrounding space around the machine that allows handling of the workpiece without any restrictions.

To reduce effects of increased vibration, make sure the environment is not too cold, the machine and accessory are well maintained and the workpiece size is suitable for this machine.



WARNING:

- Ensure the machine is placed to satisfy ergonomic conditions in terms of table height and stability. The machine site shall be chosen so that the operator has a good overview and enough free surrounding space around the machine that allow handling of the workpiece without any restrictions.
- Install the appropriate saw blade. Do not use excessively worn blades. The maximum rotation speed of the tool must not exceed that of the saw blade.
- Do not attempt to cut excessively small pieces.
- Allow the blade to cut freely. Do not force.
- Allow the motor to reach full speed before cutting.
- Make sure all locking knobs and clamp handles are tight.
- Never place either hand in the blade area when the saw is connected to the electrical power source.
- Never use your saw for freehand cuts!
- Do not saw warped, bowed or cupped workpieces. There must be at least one straight, smooth side to go against the rip fence or miter fence.
- Always support long workpieces to prevent kickback.
- Do not remove any cut-offs from the blade area while the blade is running.

Switching On and Off (Fig. M)

The on/off switch **8** of your saw bench offers multiple advantages:

- No-volt release function: should the power be shut off for any reason, the switch has to be deliberately reactivated.
- To switch the machine on, press the green start button.
- To switch the machine off, press the red stop button.

Lock Off Feature Instructions

A cover above the switch folds down for insertion of a padlock to lock the saw off. A padlock with a maximum diameter of 6.35 mm and minimum clearance of 76.2 mm is recommended.

Rip Fence Operation (Fig. N–P)

Rail lock lever

The rail lock lever **5** locks the fence in place preventing movement during cutting. To lock the rail lever, push it down and toward the rear of the saw. To unlock, pull it up and toward the front of the saw.

NOTE: When ripping, always lock the rail lock lever.

Work Support Extension /Narrow Ripping Fence

Your table saw is equipped with a work support extension to support work that extends beyond the saw table.

To use the narrow ripping fence in the work support position, rotate it from its stored position as shown in Figure O, and slide the pins into the lower sets of slots **27** on both ends of the fence.

To use the narrow ripping fence in the narrow ripping position, snap the pins into the upper sets of slots **28** on both ends of the fence. This feature will allow 51 mm of extra clearance to the blade. Refer to Figure P.

NOTE: Retract the work support extension or adjust to narrow rip fence position whenever working over the table.

NOTE: When using the narrow ripping fence, subtract 51 mm from the indicated rip scale reading.

Fine Adjustment Knob

The fine adjustment knob **4** allows smaller adjustments when setting the fence. Before adjusting, be sure the rail lock lever is in its up or unlocked, position.

Rip Scale Pointer

The rip scale pointer will need to be adjusted for proper performance of the rip fence if the user switches between thick and thin kerf blades. The rip scale pointer only reads correctly when the fence is installed in position 1 or 2 to the right side of the blade. When using the narrow ripping fence for narrow ripping (not in work support position), subtract 51 mm from the indicated rip scale reading. See *Adjusting the Rip Scale* under **Adjustments**.

BASIC SAW CUTS

Through-Cutting Operations



WARNING: Use blade guard assembly for all through-cutting operations.

Ripping (Fig. A, B, Q, R)



WARNING: Sharp edges.

1. Set the blade to 0°.
2. Install the rip fence and lock the rip fence latch **18** (Fig. A).
3. Raise the blade until it is about 3 mm higher than the top of the workpiece. Adjust the height of the upper blade guard as necessary.
4. Adjust the position of the fence and lock the rail lock lever **5**, refer to *Rip Fence Operation*.

5. Hold the workpiece flat on the table and against the fence. Keep the workpiece away from the blade.
6. Keep both hands away from the path of the blade (Fig. Q).
7. Switch the machine on and allow the blade to reach full speed.
8. Slowly feed the workpiece underneath the guard, keeping it firmly pressed against the rip fence. Allow the teeth to cut, and do not force the workpiece through the blade. The blade speed should be kept constant.
9. Always use a push stick **21** when working close to the blade (Fig. R).
10. After completing the cut, switch the machine off, allow the blade to stop and remove the workpiece.

**WARNING:**

- Never push or hold the "free" or cut-off-side of the workpiece.
- Do not cut excessively small workpieces.
- Always use a push stick when ripping small workpieces.

Bevel Cuts (Fig. A)

1. To set the required bevel angle, rotate the bevel lock lever **7** by pushing it up and to the right.
2. To set to desired angle, rotate the lever by pushing it down and to the left to lock in place.
3. Proceed as for ripping.

Cross-Cutting and Bevel Crosscutting (Fig. Q)

1. Remove the rip fence and install the miter gauge in the desired slot.
2. Lock the miter gauge at 0°.
3. Proceed as for ripping.

Mitre Cuts (Fig. A)

1. Set the miter gauge **10** to the required angle.

NOTE: Always hold the workpiece tightly against the face of the miter gauge.

2. Proceed as for ripping.

Compound Mitre

This cut is a combination of a mitre and a bevel cut. Set the bevel to the angle required and proceed as for a cross-cut mitre.

Support for Long Pieces

- Always support long pieces.
- Support long workpieces using any convenient means such as saw-horses or similar devices to keep the ends from dropping.

Non-Through-Cutting (Grooving and Rabbeting)

WARNING: Remove the blade guard assembly **11** and install the non-through-cutting riving knife **52** for non-through-cutting operations. Use featherboards for all non-through-cutting operations where the blade guard assembly, anti-kickback assembly and riving knife cannot be used.

Instructions in the **Ripping, Crosscutting, Bevel Crosscutting, Mitreing**, and **Compound Mitreing** sections are for cuts made through the full thickness of the material. The saw can also perform non-through cuts to form grooves or rabbets in the material.

Non-Through-Ripping (Fig. D, U)

WARNING: A rip fence should **ALWAYS** be used for ripping operations to prevent loss of control and personal injury. **NEVER** perform a ripping operation freehand. **ALWAYS** lock the fence to the rail.



WARNING: When bevel ripping and whenever possible, place the fence on the side of the blade so that the blade is tilted away from the fence and hands.



WARNING: Keep hands clear of the blade. With non-through-cutting the blade is not always visible during the cut, so increased caution is necessary to ensure hands are clear of the blade.



WARNING: Use a push stick to feed the workpiece if there are 51–152 mm between the fence and the blade. Use a narrow ripping fence feature and push block to feed the workpiece if there are 51 mm or narrower between the fence and the blade.

1. Remove the blade guard assembly **11** and install the non-through-cutting riving knife **52** (Fig. D). Refer to: **Mounting the Blade Guard Assembly/Riving Knife**.
2. Lock the rip fence by pressing the rail lock lever down. Remove the miter gauge.
3. Raise the blade to the desired cut depth.
4. Hold the workpiece flat on the table and against the fence. Keep the workpiece about 25.4 mm away from the blade.



WARNING: The workpiece must have a straight edge against the fence and must not be warped, twisted or bowed. Keep both hands away from the blade and away from the path of the blade. See proper hand position in Figure U.

5. Turn the saw on and allow the blade to come up to speed. Both hands can be used in starting the cut. When there are approximately 305 mm left to be ripped, use only one hand, with your thumb pushing the material, your index and second finger holding the material down and your other fingers hooked over the fence. Always keep your thumb along side your first two fingers and near the fence.

6. Keeping the workpiece against the table and fence, slowly feed the workpiece rearward all the way through the saw blade. Continue pushing the workpiece until it is clear of the blade guard assembly and it falls off the rear of the table. Do not overload the motor.
7. Never try to pull the workpiece back with the blade turning. Turn the switch off, allow the blade to stop and slide the workpiece out.
8. When sawing a long piece of material or a panel, always use a work support. A sawhorse, rollers, or out feed assembly provides adequate support for this purpose. The work support must be at the same height or slightly lower than the saw table.

Non-Through-Ripping Small Pieces (Fig. A)

It is unsafe to rip small pieces. It is not safe to put your hands close to the blade. Instead, rip a larger piece to obtain the desired piece. When a small width is to be ripped and the hand cannot be safely put between the blade and the rip fence, use one or more push sticks. A push stick **21** is included with this saw, attached to the rip fence. Use the push stick(s) to hold the workpiece against the table and fence, and push the workpiece fully past the blade.

Non-Through-Bevel Ripping (Fig. V)

This operation is the same as non-through-cut ripping except the bevel angle is set to an angle other than zero degrees. For proper hand position, Refer to Figure V.



WARNING: Before connecting to power source or operating the saw, always inspect the riving knife for proper alignment and clearance with saw blade. Check alignment after each change of bevel angle.

Non-Through-Crosscutting (Fig. W)

WARNING: NEVER use rip fence in combination with miter gauge.



WARNING: To reduce the risk of injury, **NEVER** use the fence as a guide or length stop when crosscutting.



WARNING: When using a block as a cut-off gauge, the block must be at least 19 mm thick and is very important that the rear end of the block be positioned so the workpiece is clear of the block before it enters the blade to prevent contact with blade resulting in a thrown workpiece and possibly injury.

1. Remove the rip fence and place the miter gauge in the desired slot.
2. Adjust the blade height to the desired cut depth.
3. Hold the workpiece firmly against the miter gauge **10** with the path of the blade in line with the desired cut location. Keep the workpiece an inch or so in front of the blade. **KEEP BOTH HANDS AWAY FROM THE BLADE AND THE PATH OF THE BLADE** (Fig. W).
4. Start the saw motor and allow the blade to come up to speed.
5. While using both hands to keep the workpiece against the face of the miter gauge, and holding the workpiece flat against the table, slowly push the workpiece through the blade.
6. Never try to pull the workpiece with the blade turning. Turn the switch off, allow the blade to stop, and carefully slide the workpiece out.

Non-Through-Bevel Crosscutting

This operation is the same as crosscutting except that the bevel angle is set to an angle other than 0°.



WARNING: Before connecting to power source or operating the saw, always inspect the riving knife for proper alignment and clearance with saw blade. Check alignment after each change of bevel angle.

Non-Through-Mitreing (Fig. W)

This operation is the same as crosscutting except the miter gauge is locked at an angle other than 0°. Hold the workpiece **FIRMLY** against the miter gauge **10** and feed the workpiece slowly into the blade (to prevent the workpiece from moving).

Non-Through-Mitre Gauge Operation

To set your miter gauge:

1. Loosen the miter gauge lock knob **46**.
2. Move the miter gauge to the desired angle.
3. Tighten the miter gauge lock knob.

Non-Through-Compound Mitreing

This is a combination of non-through-bevel crosscutting and non-through-mitreing. Follow the instructions for both non-through-bevel crosscutting and non-through-mitreing.

Dust Extraction (Fig. A, AA)

The machine is provided with a dust exhaust port **14** at the rear of the machine suitable for use with dust extraction equipment featuring 57/65 mm nozzles. Supplied with the machine is a reducer port for use of dust extraction nozzles of 34–40 mm diameter.

Supplied with the machine is a reducer port for use with the DeWALT AirLock system (DWW9000-XJ).

The blade guard assembly also features a dust exhaust port for 35mm nozzles or direct attachment to the DeWALT AirLock (DWW9000-XJ).

Dust from materials such as lead-containing coatings and some wood types, can be harmful to one's health. Breathing-in the dust can cause allergic reactions and/or lead to respiratory infections of the user or bystanders.

Certain dust, such as oak or beech dust, is considered carcinogenic, especially in connection with wood-treatment additives.

Observe the relevant regulations in your country for the materials to be worked.

The vacuum cleaner must be suitable for the material being worked.

When vacuuming dry dust that is especially detrimental to health or carcinogenic, use dust class M vacuum cleaner.

The blade guard assembly also features a dust exhaust port for 35 mm nozzles (M class vacuum).

- During all operations, connect a dust extraction device designed in accordance with the relevant regulations regarding dust emission.
- Ensure that the dust extraction hose in use is suitable for the application and material being cut. Ensure proper hose management.
- Be aware that man-made materials such as chipboard or MDF produce more dust particles during cutting than natural timber.

Storage (Fig. B, X–Z)

Store the machine in a safe manner when not being used. The storage location must be dry and lockable. This prevents the machine from storage damage, and from being operated by untrained persons.

1. Attach push stick **21** to fence.
2. Remove blade guard assembly. See **To Remove Blade Guard Assembly**. Slide blade guard assembly **11** into holder as shown, then turn lock knob 1/4 to lock in place. Refer to Figure X.
3. Slide blade wrenches **20** into pocket until yellow button aligns with hole to secure in place, refer to Figure B.
4. Insert guide bar of miter gauge **10** into pocket until it bottoms out.
5. Wrap cord in this location **43**. Refer to Figure Z.
6. To store fence, snap work support in stored position. Remove fence from rails. Reattach fence upside down on left side of saw, refer to Figure Y. DO NOT hook locator slots on left side fence locator screws. These screws will align with clearance pocket on fence as shown. Close the rip fence latches **18** to secure.
7. Non-through cutting riving knife **52** can be installed in the saw (working position) or stored along with the blade guard assembly. Refer to Figure B.

Transporting (Fig. A, B)

Before transportation following has to be done:

- Wrap cord
- Turn the blade height adjustment wheel **6** in anticlockwise direction until the teeth of the saw blade are positioned below the saw table. Lock the bevel lock lever **7**.
- Slide the fence rails completely inward and fix it by rail lock lever **5**.
- Always carry the machine using the designated handles **50**, refer to Figures A and B.

 **WARNING:** Always transport the machine with the upper blade guard fitted.

MAINTENANCE

 **WARNING:** To reduce the risk of serious personal injury, turn unit off and disconnect it from power source before making any adjustments or removing/installing attachments or accessories. An accidental start-up can cause injury.

Your DEWALT power tool has been designed to operate over a long period of time with a minimum of maintenance. Continuous satisfactory operation depends upon proper tool care and regular cleaning.

Lubrication (Fig. T)

The motor and bearings require no additional lubrication. If raising and lowering the blade becomes difficult, clean and grease the height adjustment screws:

1. Unplug the saw from power source.
2. Turn the saw on its side.
3. Clean and lubricate the height adjustment screw threads **42** on the underside of this saw as shown in Figure T. Use general purpose grease.

Cleaning (Fig. A, S)

 **WARNING:** To reduce the risk of serious personal injury, turn unit off and disconnect machine from power source before cleaning. An accidental start-up can cause injury.

 **WARNING:** Blow dirt and dust out of the main housing with dry air as often as dirt is seen collecting in and around the air vents. Wear approved eye protection and approved dust mask when performing this procedure.

 **WARNING:** Never use solvents or other harsh chemicals for cleaning the non-metallic parts of the tool. These chemicals may weaken the materials used in these parts. Use a cloth dampened only with water and mild soap. Never let any liquid get inside the tool; never immerse any part of the tool into a liquid.

 **WARNING:** To reduce the risk of injury, regularly clean the table top.

 **WARNING:** To reduce the risk of injury, regularly clean the dust collection system.

The blade guard assembly **11** and throat plate must be placed in position before operating the saw.

Before use, carefully inspect upper and lower blade guards as well as the dust extraction tube to determine that it will operate properly. Ensure that chips, dust or work piece particles cannot lead to blockage of one of the functions.

In case workpiece fragments are jammed between saw blade and guards, disconnect the machine from the power supply and follow the instructions given in section **Mounting the saw blade**. Remove the jammed parts and reassemble the saw blade.

Keep the ventilation slots clear and regularly clean the housing with a soft cloth.

Regularly clean the dust collection system:

1. Unplug the saw.
2. Turn the saw on its side, so the bottom, open part of the unit is accessible.
3. Open the dust access door **44** shown in Figure S loosening the two screws and then by pressing the side clips **45** toward each other. Clean out the excess dust, and re-secure by pushing the side clips completely into place then tightening the lock screws.

Optional Accessories

 **WARNING:** Since accessories, other than those offered by DEWALT, have not been tested with this product, use of such accessories with this tool could be hazardous. To reduce the risk of injury, only DEWALT recommended accessories should be used with this product.

Recommended accessories for use with your tool are available at extra cost from your local dealer or authorized service center.

Replace blade guard when worn. Contact your local DEWALT service centre for details on a blade guard replacement.

SAW BLADES

DWE7492-AR ALWAYS USE 250 mm noise reduced saw blades with 30 mm arbour holes. Blade speed rating must be at least 5000 RPM. Never use a smaller diameter blade. It will not be guarded properly.

DWE7492-B2 ALWAYS USE 254 mm noise reduced saw blades with 16 mm arbour holes. Blade speed rating must be at least 5000 RPM. Never use a smaller diameter blade. It will not be guarded properly.

APPLICATION	BLADE DESCRIPTIONS		TEETH
	DWE7492-AR	DWE7492-B2	
Construction Saw Blades (fast rip)			
General Purpose	250 mm	254 mm	24
Fine Crosscuts	250 mm	254 mm	40
Woodworking Saw Blades (provide smooth, clean cuts)			
Fine crosscuts	250 mm	254 mm	60

Consult your dealer for further information on the appropriate accessories.

- DWE74911 Rolling Table Saw Stand
- DWE74912 Scissor Leg Stand

Protecting the Environment

 Separate collection. Products and batteries marked with this symbol must not be disposed of with normal household waste.

 Products and batteries contain materials that can be recovered or recycled reducing the demand for raw materials. Please recycle electrical products and batteries according to local provisions.

Repairs

The charger and battery pack are not serviceable.

 **WARNING:** To assure product SAFETY and RELIABILITY, repairs, maintenance and adjustment (including brush inspection and replacement) should be performed by a DEWALT factory service center or a DEWALT authorized service center. Always use identical replacement parts.

SPECIFICATIONS

	DWE7492	
	AR	B2
Voltage	220V	220V
Frequency	50 Hz	50–60 Hz
Motor power (input)	2000 W	
Motor power (output)	1200 W	
Weight	26.5 kg	

Solamente para Propósitos de Argentina:
Importa y Distribuye: Black & Decker Argentina S.A.
Pacheco Trade center
Colectora de Ruta Panamericana
Km. 32.0 El Talar de Pacheco
Partido de Tigre
Buenos Aires (B1618FBQ)
República de Argentina
CUIT: 33-65861596-9
Tel: (011) 4726-4400

Solamente para propósito de México:
Importado por: Black and Decker S.A de C.V.
Antonio Dovali Jaime #70 Torre C Piso 8
Col. Santa Fé, Alvaro Obregón
Ciudad de México, México.
C.P 01210
Tel: (52) 55 53267100
R.F.C.BDE8106261W7

Importado por:
Black & Decker do Brasil Ltda.
Rod. BR 050, s/nº - Km 167
Dist. Industrial II
Uberaba – MG – Cep: 38064-750
CNPJ: 53.296.273/0001-91
Insc. Est: 701.948.711.00-98
S.A.C.: 0800-703-4644

Máquinas Y Herramientas
Black & Decker de Chile, S.A.
Avenida Andrés Bello 2457, Oficina 1603
Providencia - Santiago de Chile
Tel: (56-2) 2687.1700

Importado por:
Black & Decker de Perú S.A.
Av. Circunvalación del Club Golf Los Incas
Nº 152 - 154, Lote 4, Oficinas 601 – 602
Urb. Club Golf Los Incas – Santiago de Surco
Lima – Perú
TEL: (511) 614-4242
RUC: 20266596805

Solamente para propósito de Colombia:
Importado por: Black & Decker de Colombia S.A.S.
Av. Cra 72 # 80-94, Oficina 902.
Torre Titan Plaza Centro Comercial y Empresarial.
Bogota, Colombia (111021)
Tel: (571) 508 9100

Hecho en China
Fabricado no China
Made in China