

*If you have questions or comments, contact us.
Pour toute question ou tout commentaire, nous contacter.
Si tiene dudas o comentarios, contáctenos.*

1-800-4-DEWALT • www.dewalt.com

**INSTRUCTION MANUAL
GUIDE D'UTILISATION
MANUAL DE INSTRUCCIONES**

INSTRUCTIVO DE OPERACIÓN, CENTROS DE SERVICIO Y PÓLIZA
DE GARANTÍA. **ADVERTENCIA:** LÉASE ESTE INSTRUCTIVO ANTES
DE USAR EL PRODUCTO.

DEWALT®

D55170, D55180, D55390, D55395, D55570, D55575, D55580, D55585
Contractor's Electric Wheeled Portable Air Compressor
Compresseur d'air électrique portatif sur roues de classe entrepreneur
Compresor de aire eléctrico portátil con ruedas para contratistas

Air Compressor (Fig. 1)

- A. Pump Air Intake Filter
- B. Pump Oil Drain Plug
- C. On/Off Switch
- D. Air Tank Pressure Gauge
- E. Regulated Pressure Gauge
- F. Pressure Regulator
- G. Air Outlet
- H. Pilot Valve
- I. Safety Valve
- J. Air Tank Drain Valves
- K. Pump Oil Dipstick/Oil Fill Plug
- L. Dual Voltage Control
- M. Pressure Switch

FIG. 1

D55170, D55180

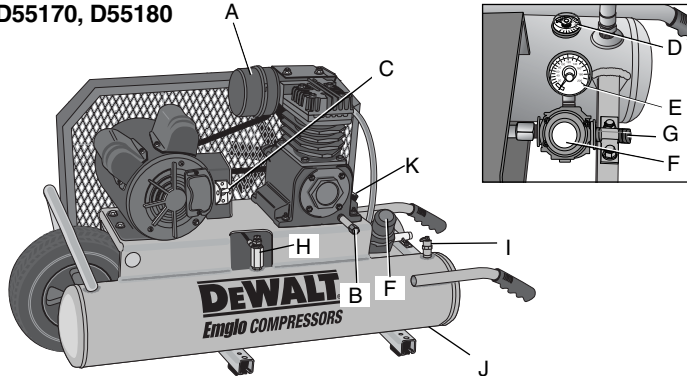

D55390

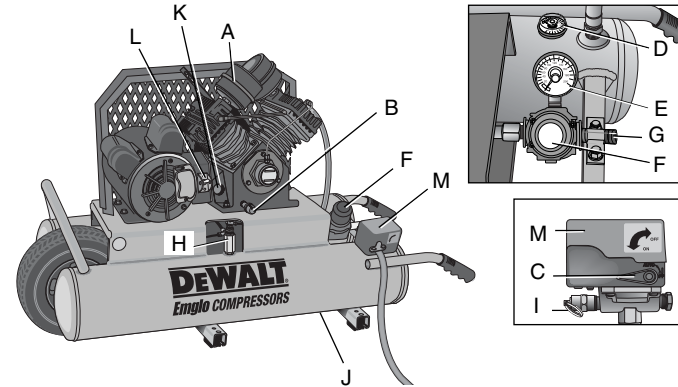

D55570, D55580

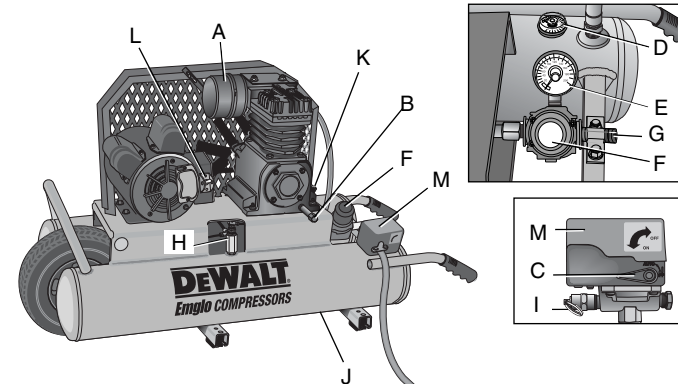

D55395

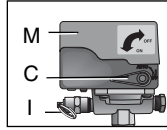
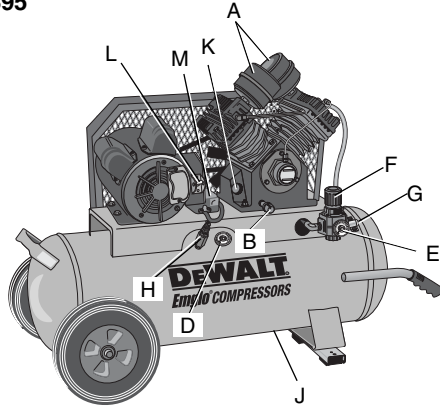

Pump Specifications

K PUMP

Inline, vertical twin cylinder
 Single Stage
 Oil Lubricated
 Cast Iron crankcase cylinder, and head
 Bore: 2.5" (63.5 mm)
 Stroke: 2" (50.8 mm)
 Weight: 47 lbs. (21.3 kg.)
 Oil Capacity: 14 oz. (414 mL)

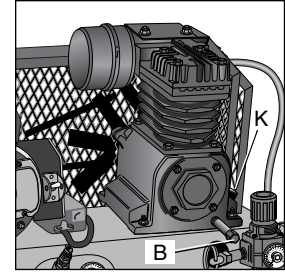

D55575, D55585

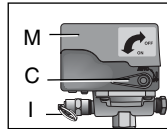
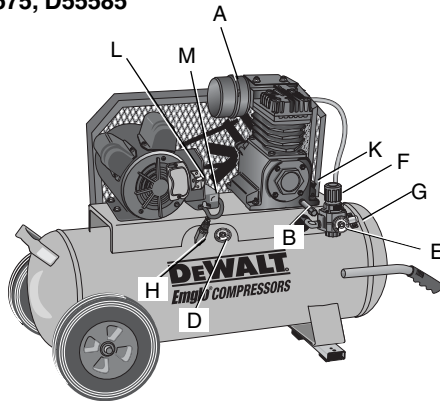

G PUMP

V - twin 4 cylinder
 Single Stage
 Oil Lubricated
 Cast Iron crankcase cylinder, and head
 Bore: 2.5" (63.5 mm)
 Stroke: 2.375" (60.3 mm)
 Weight: 69 lbs. (31.3 kg.)
 Oil Capacity: 30 oz. (887 mL)

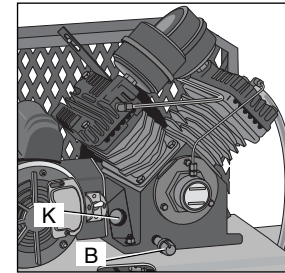

Specifications

MODEL	WEIGHT	HEIGHT	WIDTH	LENGTH	AIR TANK CAPACITY (GALLONS)	APPROX. PILOT VALVE RESET/ CUT-IN PRESSURE	APPROX. BLOW OFF/ CUT-OUT PRESSURE	SCFM @ 100 PSI (689.5 kPa)	PUMP	MOTOR
D55170	168 lbs. (76.2 kg.)	33.0 in. (838.2 mm)	22.5 in. (571.5 mm)	45.0 in. (1143.0 mm)	8 (30.3 liters)	105 PSI (723.9 kPa)	125 PSI (861.8 kPa)	6.5	K	1.5 HP
D55180	172 lbs. (78.0 kg.)	23.5 in. (596.9 mm)	18.3 in. (463.6 mm)	43.0 in. (1092.2 mm)	8 (30.3 liters)	105 PSI (723.9 kPa)	125 PSI (861.8 kPa)	8.4	K	2 HP
D55390	231 lbs. (104.8 kg.)	26.3 (666.8 mm)	18.3 in. (463.6 mm)	43.0 in. (1092.2 mm)	8 (30.3 liters)	105 PSI (723.9 kPa)	125 PSI (861.8 kPa)	13.8	G	3 HP
D55395	254 lbs. (115.2 kg.)	32.0 in. (812.8 mm)	20.3 in. (514.4 mm)	43.0 in. (1092.2 mm)	17 (64.4 liters)	105 PSI (723.9 kPa)	125 PSI (861.8 kPa)	13.8	G	3 HP
D55570	168 lbs. (76.2 kg.)	23.5 in. (596.9 mm)	18.25 in. (463.6 mm)	43.0 in. (1092.2 mm)	8 (30.3 liters)	105 PSI (723.9 kPa)	125 PSI (861.8 kPa)	6.5	K	1.5 HP
D55575	194 lbs. (88.0 kg.)	29.8 in. (755.7 mm)	20.3 in. (514.4 mm)	43.0 in. (1092.2 mm)	17 (64.4 liters)	105 PSI (723.9 kPa)	125 PSI (861.8 kPa)	6.5	K	1.5 HP
D55580	175 lbs. (79.4 kg.)	23.5 in. (596.9 mm)	18.3 in. (463.6 mm)	43.0 in. (1092.2 mm)	8 (30.3 liters)	105 PSI (723.9 kPa)	125 PSI (861.8 kPa)	8.4	K	2 HP
D55585	201 lbs. (91.2 kg.)	29.8 in. (755.7 mm)	20.3 in. (514.4 mm)	43.0 in. (1092.2 mm)	17 (64.4 liters)	105 PSI (723.9 kPa)	125 PSI (861.8 kPa)	8.4	K	2 HP

MOTOR SPECIFICATIONS

1.5 HP

115V, 15 A, 60Hz

230V, 8 A, 60 Hz

Four pole, induction type, 1725 RPM

Minimum branch circuit requirement: 15 A @ 115V and 230V

Fuse Type: Time delay

2 HP

115V, 20 A, 60 Hz

230V, 10 A, 60 Hz

Four pole, induction type, 1725 RPM

Minimum branch circuit requirement: 20 A @ 115V
15 A @ 230V

Fuse Type: Time delay

3 HP

230V, 10 A, 60 Hz

Four pole, induction type, 1725 RPM

Minimum branch circuit requirement: 15 A @ 230V

Fuse Type: Time delay

Hot Surfaces

FIG. 2

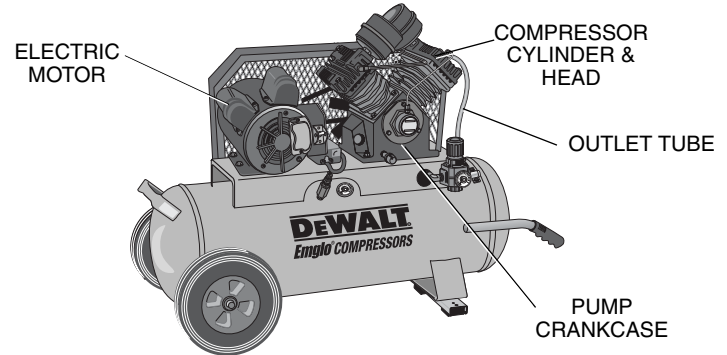
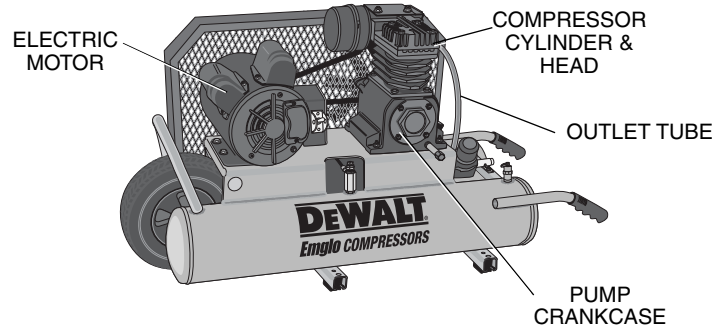

Definitions: Safety Guidelines

The definitions below describe the level of severity for each signal word. Please read the manual and pay attention to these symbols.

▲DANGER: Indicates an imminently hazardous situation which, if not avoided, **will** result in **death or serious injury**.

▲WARNING: Indicates a potentially hazardous situation which, if not avoided, **could** result in **death or serious injury**.

▲CAUTION: Indicates a potentially hazardous situation which, if not avoided, **may** result in **minor or moderate injury**.

CAUTION: Used without the safety alert symbol indicates a potentially hazardous situation which, if not avoided, **may** result in **property damage**.

IF YOU HAVE ANY QUESTIONS OR COMMENTS ABOUT THIS OR ANY DEWALT TOOL, CALL US TOLL FREE AT: **1-800-4-DEWALT (1-800-433-9258)**

Important Safety Instructions

▲WARNING: Do not operate this unit until you read and understand this instruction manual for safety, operation and maintenance instructions.

▲WARNING: Some dust created by power sanding, sawing, grinding, drilling, and other construction activities contains chemicals known (to the State of California) to cause cancer, birth defects or other reproductive harm. Some example of these chemicals are:

- lead from lead-based paints
- crystalline silica from bricks and cement and other masonry products
- arsenic and chromium from chemically-treated lumber

Your risk from these exposures varies, depending on how often you do this type of work. To reduce your exposure to these chemicals: work in a well ventilated area, and work with approved safety equipment, always wear OSHA/MSHA/NIOSH approved, properly fitting face mask or respirator when using such tools.

When using air tools, basic safety precautions should always be followed to reduce the risk of of personal injury.

▲WARNING: This product contains chemicals, including lead, known to the State of California to cause cancer, and birth defects or other reproductive harm. Wash hands after handling.

SAVE THESE INSTRUCTION



▲DANGER: RISK OF EXPLOSION OR FIRE

WHAT CAN HAPPEN

- It is normal for electrical contacts within the motor and pressure switch to spark.

HOW TO PREVENT IT

- Always operate the compressor in a well ventilated area free of combustible materials, gasoline, or solvent vapors.

- If electrical sparks from compressor come into contact with flammable vapors, they may ignite, causing fire or explosion.
- Restricting any of the compressor ventilation openings will cause serious overheating and could cause fire.
- Unattended operation of this product could result in personal injury or property damage. To reduce the risk of fire, do not allow the compressor to operate unattended.
- If spraying flammable materials, locate compressor at least 20' (6.1 m) away from spray area. An additional length of hose may be required.
- Store flammable materials in a secure location away from compressor.
- Never place objects against or on top of compressor.
- Operate compressor in an open area at least 12" (30.5 cm) away from any wall or obstruction that would restrict the flow of fresh air to the ventilation openings.
- Operate compressor in a clean, dry well ventilated area. Do not operate unit indoors or in any confined area.
- Always remain in attendance with the product when it is operating.
- Always turn off and unplug unit when not in use.



⚠ DANGER: RISK TO BREATHING (ASPHYXIATION)

WHAT CAN HAPPEN

- The compressed air directly from your compressor is not safe for breathing. The air stream may contain carbon monoxide, toxic vapors or solid particles from the air tank. Breathing these contaminant's can cause serious injury or death.
- Sprayed materials such as paint, paint solvents, paint remover, insecticides and weed killers, may contain harmful vapors and poisons.

HOW TO PREVENT IT

- Air obtained directly from the compressor should never be used to supply air for human consumption. In order to use air produced by this compressor for breathing, suitable filters and in-line safety equipment must be properly installed. In-line filters and safety equipment used in conjunction with the compressor must be capable of treating air to all applicable local and federal codes prior to human consumption.
- Work in an area with good cross ventilation. Read and follow the safety instructions provided on the label or safety data sheets for the materials you are spraying. Always use certified safety equipment: OSHA/MSHA/NIOSH respiratory protection designed for use with your specific application.



⚠ DANGER: RISK OF INJURY OR PROPERTY DAMAGE WHEN TRANSPORTING OR STORING

WHAT CAN HAPPEN

- Oil can leak or spill and could result in fire or breathing hazard; serious injury or death can result. Oil leaks will damage carpet, paint or other surfaces in vehicles or trailers.

HOW TO PREVENT IT

- Always place compressor on a protective mat when transporting to protect against damage to vehicle from leaks. Remove compressor from vehicle immediately upon arrival at your destination. Always keep compressor level and never lie on its side.



⚠ WARNING: RISK OF BURSTING

Air Tank: The air tank on your Air Compressor is designed and may be UM coded (for units with air tanks greater than 6 inch diameter) according to ASME Section VIII, Div. 1 rules. All pressure vessels should be inspected once every two years. To find your state pressure vessels inspector, look under the Division of Labor and Industries in the government section of a phone book or call 1-800-4-DEWALT for assistance.

The following conditions could lead to a weakening of the air tank and result in a violent air tank explosion:

WHAT CAN HAPPEN

- Failure to properly drain condensed water from air tank, causing rust and thinning of the steel air tank.

- Modifications or attempted repairs to the air tank.

- Unauthorized modifications to the, pilot valve, safety valve or any other components which control air tank pressure.

HOW TO PREVENT IT

- Drain air tank daily or after each use. If air tank develops a leak, replace it immediately with a new air tank or replace the entire compressor.

- Never drill into, weld, or make any modifications to the air tank or its attachments. Never attempt to repair a damaged or leaking air tank. Replace with a new air tank.

- The air tank is designed to withstand specific operating pressures. Never make adjustments or parts substitutions to alter the factory set operating pressures.

Attachments & accessories:

- Exceeding the pressure rating of air tools, spray guns, air operated accessories, tires and other inflatables can cause them to explode or fly apart, and could result in serious injury.
- Follow the equipment manufacturers recommendation and never exceed the maximum allowable pressure rating of attachments. Never use compressor to inflate small low pressure objects such as children's toys, footballs, basketballs, etc.

Tires:

- Over inflation of tires could result in serious injury and property damage.
 - Use a tire pressure gauge to check the tires pressure before each use and while inflating tires; see the tire sidewall for the correct tire pressure.
- NOTE:** Air tanks, compressors and similar equipment used to inflate tires can fill small tires similar to these very rapidly. Adjust pressure regulator on air supply to no more than the rating of the tire pressure. Add air in small increments and frequently use the tire gauge to prevent over inflation.

**▲WARNING: RISK OF ELECTRICAL SHOCK****WHAT CAN HAPPEN**

- This air compressor is powered by electricity. Like any other electrically powered device, if it is not used properly it may cause electric shock.

HOW TO PREVENT IT

- Never operate the compressor outdoors when it is raining or in wet conditions.
- Never operate compressor with protective covers removed or damaged.

- Repairs attempted by unqualified personnel can result in serious injury or death by electrocution.
- Any electrical wiring or repairs required on this product should be performed by a DEWALT factory service center or a DEWALT authorized service center in accordance with national and local electrical codes.
- **Electrical Grounding:** Failure to provide adequate grounding to this product could result in serious injury or death from electrocution. See **Grounding Instructions** under *Installation*.
- Make sure the electrical circuit to which the compressor is connected provides proper electrical grounding, correct voltage and adequate fuse protection.

**▲WARNING: RISK FROM FLYING OBJECTS****WHAT CAN HAPPEN**

- The compressed air stream can cause soft tissue damage to exposed skin and can propel dirt, chips, loose particles and small objects at high speed, resulting in property damage or personal injury.

HOW TO PREVENT IT

- Always wear certified safety equipment: ANSI Z87.1 eye protection (CAN/CSA Z94.3) with side shields when using the compressor.
- Never point any nozzle or sprayer toward any part of the body or at other people or animals.

- Always turn the compressor off and bleed pressure from the air hose and air tank before attempting maintenance, attaching tools or accessories.



⚠ WARNING: RISK OF HOT SURFACES

WHAT CAN HAPPEN

- Touching exposed metal such as the compressor head, engine head, engine exhaust or outlet tubes, can result in serious burns.

HOW TO PREVENT IT

- Never touch any exposed metal parts on compressor during or immediately after operation. Compressor will remain hot for several minutes after operation.
- Do not reach around protective shrouds or attempt maintenance until unit has been allowed to cool.



⚠ WARNING: RISK FROM MOVING PARTS

WHAT CAN HAPPEN

- Moving parts such as the pulley, flywheel and belt can cause serious injury if they come into contact with you or your clothing.
- Attempting to operate compressor with damaged or missing parts or attempting to repair compressor with protective shrouds removed can expose you to moving parts and can result in serious injury.

HOW TO PREVENT IT

- Never operate the compressor with guards or covers which are damaged or removed.
- Keep your hair, clothing and gloves away from moving parts. Loose clothes, jewelry or long hair can be caught in moving parts.
- Air vents may cover moving parts and should be avoided as well.
- Any repairs required on this product should be performed by a DEWALT factory service center or a DEWALT authorized service center.



⚠ WARNING: RISK OF UNSAFE OPERATION

WHAT CAN HAPPEN

- Unsafe operation of your air compressor could lead to serious injury or death to you or others.

HOW TO PREVENT IT

- Review and understand all instructions and warnings in this manual.
- Become familiar with the operation and controls of the air compressor.
- Keep operating area clear of all persons, pets and obstacles.
- Keep children away from the air compressor at all times.
- Do not operate the product when fatigued or under the influence of alcohol or drugs. Stay alert at all times.
- Never defeat the safety features of this product.



⚠ WARNING: RISK OF INJURY FROM LIFTING

WHAT CAN HAPPEN

- Serious injury can result from attempting to lift too heavy an object.

HOW TO PREVENT IT

- The compressor is too heavy to be lifted by one person. Obtain assistance from others before lifting.



⚠ CAUTION: RISK FROM NOISE

WHAT CAN HAPPEN

- Under some conditions and duration of use, noise from this product may contribute to hearing loss.

HOW TO PREVENT IT

- Always wear certified safety equipment: ANSI S12.6 (S3.19) hearing protection.

**SAVE THESE INSTRUCTIONS
FOR FUTURE USE**

FEATURES (Fig. 1)

DUAL CONTROL

D55390, D55395, D55570, D55575, D55580, D55585

Dual control allows the compressor to operate in the constant run or the stop/start mode of operation. The pilot valve (H) is used to control the compressor when operating in the constant run mode. The pressure switch is used to control the compressor when operating in the stop/start mode. The mode of operation is determined by the amount of time the compressor will be required to supply air. If the demand for air is infrequent, then the unit should be operated in the stop/start mode to minimize unnecessary run time and to save energy. If there is a frequent or extended demand for air, and/or the unit is located in a remote area where access to the compressor is difficult, the unit should be operated in the constant run mode to minimize the number of times the motor must start in an hour to ensure good motor life.

DUAL VOLTAGE

D55570, D55575, D55580, D55585

The dual voltage (L) feature allows the compressor to operate in 115 or 230 volt operation. The advantage of running in the 230 volt operation is a lower current draw. Lower current draw may be necessary in areas with a poor power source. Lower current also reduces operating costs. See **230 Volt Conversion** under *Installation*.

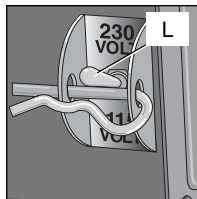

PILOT VALVE

D55390, D55395, D55570, D55575, D55580, D55585

When the maximum air tank pressure is obtained, the pilot valve (H) will blow-off. This will cause the compressor to exhaust the air through the pump head and not fill the tank.

Pilot Valve with Manual Lock (D55170, D55180):

The manual lock allows you to manually unload the compressor with air pressure in the air tank.

To operate the manual lock:

Rotate the manual lock pilot valve lever to the **open** position to prevent air tank pressure buildup. Rotate manual lock pilot valve lever to the **closed** position after starting the motor to allow air tank pressure to build. **NOTE:** Air will not build in tank when manual lock pilot valve lever is in the **open** position.

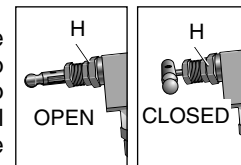
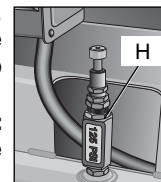

PRESSURE SWITCH

D55390, D55395, D55570, D55575, D55580, D55585

The pressure switch (M) automatically starts the motor when the air tank pressure drops below the factory set cut-in pressure. It stops the motor when the air tank pressure reaches the factory set cut-out pressure. The pressure release valve located on the side of the pressure switch, is designed to automatically release compressed air from the compressor head and the outlet tube when the air compressor reaches cut-out pressure or is shut off. The pressure release valve allows the motor to restart freely. When the motor stops running, air will be heard escaping from this valve for a few seconds. No air should be heard leaking when the motor is running.

SAFETY VALVE

This valve (I) is designed to prevent system failures by relieving pressure from the system when the compressed air reaches a predetermined level. The valve is preset by the manufacturer and must not be removed or modified in any way.

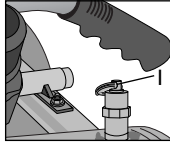

AIR INTAKE FILTER

The filter (A) is designed to clean air entering the pump. To ensure the pump continually receives a clean, cool and dry air supply the filter must always be clean and the filter intake must be free from obstructions.

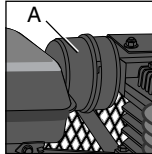

AIR TANK DRAIN VALVES

The drain valve (J) is used to remove moisture from the air tank after the air compressor is shut off.

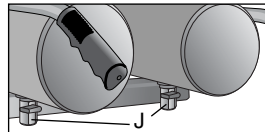

AIR TANK PRESSURE GAUGE

The air tank pressure gauge (D) indicates air pressure in the air tank.

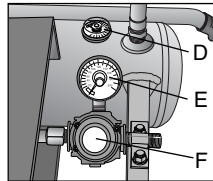

REGULATED PRESSURE GAUGE

The regulated pressure gauge (E) indicates the air pressure available at the outlet side of the regulator. This pressure is controlled by the regulator and is always less or equal to the air tank pressure.

REGULATOR

The regulator knob (F) controls the air pressure coming from the air tank.

To Adjust Regulator:

1. Pull regulator knob (F) out.

2. Turn knob clockwise to increase regulated pressure and counterclockwise to decrease regulated pressure.
3. When desired pressure is shown on the regulated pressure gauge push knob in to lock.

INSTALLATION

Assembly (Fig. 1)

INSTALLING HOSES

▲WARNING: Risk of unsafe operation. Firmly grasp hose in hand when installing or disconnecting to prevent hose whip.

1. Ensure regulated pressure gauge reads 0 PSI (0 kPa).
2. Apply sealant tape to hose threads.
3. Assemble hose to air outlet (G). **IMPORTANT:** Do not assemble splitters directly to the air outlet (G).

NOTE: Assembling quick connect bodies to air outlet (G) and quick connect plugs to hose ends make connecting and disconnecting hoses simple and easy. Quick connect bodies and plugs are available for purchase from your local dealer or authorized service center.

DISCONNECTING HOSES

▲WARNING: Risk of unsafe operation. Firmly grasp hose in hand when installing or disconnecting to prevent hose whip.

1. Ensure regulated pressure gauge reads 0 PSI (0 kPa).
2. Remove hose(s) from air outlet(s) (G).

Lubrication and Oil

AIR COMPRESSOR

The air compressor pump was filled **WITH** oil at the manufacturer. Check air compressor pump oil level before operating unit. See **Compressor Pump Oil** under *Maintenance*.

230 Volt Conversion

D55570, D55575, D55580, D55585

To operate the compressor at 230 volts replace the 115 volt plug supplied on the motor cord with a UL/CSA listed plug suitable for 230 volts and the rated amps of the compressor, see *Motor Specifications* at the beginning of this manual. A 230 volt plug as shown in the diagram may be purchased at a local hardware or electrical supply store.

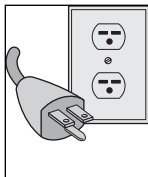

1. Follow the plug manufacturer installation procedures, contact a qualified electrician, a DEWALT service center or call 1-800-4-DEWALT for assistance. **IMPORTANT:** The compressor must comply with all local and national electrical codes after the 230 volt plug is installed.

▲WARNING: Ensure the 230 volt cord plug end is properly connected before operating in 230 volt mode.

2. Remove the pin on the 115/230 dual voltage control switch.
3. Move the 115/230 dual voltage control switch (L) to the 230 volt position.
4. Replace the pin.

▲CAUTION: Once the unit has been converted to 230 volts the 115/230 dual control switch can not be placed in the 115 volt position until the cord plug is replaced with a UL/CSA listed cord plug suitable for 115 volts and the rated amps of the compressor, See *Motor Specifications*.

▲WARNING: Do not operate this unit until you read and understand this instruction manual for safety, operation and maintenance instructions.

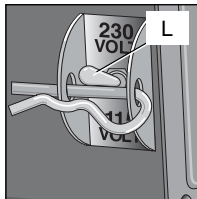

D55170, D55180

▲WARNING: Risk of electrical shock. Ensure motor is disconnected from the power source before rewiring motor leads.

The motor supplied with this compressor is a dual voltage, 115/230 volts motor. It is wired for 115 volt but can be converted to 230 volt operation. Instructions for connecting the motor for operation at 230 volt can be found printed on the label attached to the side of the motor. After converting to 230 volt operation, the attached three-prong 115 volt motor cord assembly must be replaced with a three-prong 230 volt motor cord assembly. The 230 motor cord assembly may be purchased at your local hardware or electrical supply store. Follow the motor cord manufacturer installation procedures, contact a qualified electrician, a DEWALT service center or call 1-800-4-DEWALT for assistance. **IMPORTANT:** The compressor must comply with all local and national electrical codes after the 230 volt motor cord is installed.

▲WARNING: Do not operate this unit until you read and understand this instruction manual for safety, operation and maintenance instructions.

D55390, D55395

The motor supplied with this compressor is 230 volt.

Grounding Instructions

▲WARNING: Risk of electrical shock. In the event of a short circuit, grounding reduces the risk of shock by providing an escape wire for the electric current. This air compressor must be properly grounded.

The portable air compressor is equipped with a cord having a grounding wire with an appropriate grounding plug.

1. The cord set and plug (N) with this unit contains a grounding pin (O). This plug **MUST** be used with a grounded outlet (P).

IMPORTANT: The outlet being used must be installed and grounded in accordance with all local codes and ordinances.

2. Ensure the outlet being used has the same configuration as the grounded plug. **DO NOT USE AN ADAPTER.**
3. Inspect the plug and cord before each use. Do not use if there are signs of damage.
4. If these grounding instructions are not completely understood, or if in doubt as to whether the compressor is properly grounded, have the installation checked by a qualified electrician.

▲ DANGER: Risk of electrical shock. **IMPROPER GROUNDING CAN RESULT IN ELECTRICAL SHOCK.**

- Do not modify the plug provided. If it does not fit the available outlet, a correct outlet should be installed by a qualified electrician.
- Repairs to the cord set or plug **MUST** be made by a qualified electrician.

Extension Cords

Using extension cords is not recommended. The use of extension cords will cause voltage to drop resulting in power loss to the motor and overheating.

Instead of using an extension cord, increase the working reach of the air hose by attaching another length of hose to its end. Attach additional lengths of hose as needed.

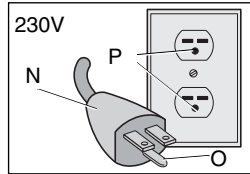
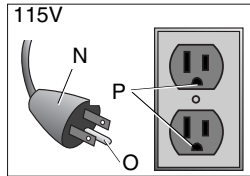

If an extension cord must be used, be sure it is:

- a 3-wire extension cord that has a 3-blade grounding plug, and a 3-slot receptacle that will accept the plug on the product
- in good condition
- no longer than 50 feet (15.2 m)
- 12 gauge (AWG) or larger. (Wire size increases as gauge number decreases. 10 AWG and 8 AWG may also be used. **DO NOT USE 14 OR 16 AWG.**)

Voltage and Circuit Protection

Refer to **Voltage and Minimum Branch Circuit Requirements** under *Motor Specifications*.

▲ CAUTION: Certain air compressors can be operated on a 15 amp circuit if the following conditions are met.

- Voltage supply to circuit must comply with the National Electrical Code.
- Circuit is not used to supply any other electrical needs.
- Extension cords comply with specifications.
- Circuit is equipped with a sufficient size circuit breaker or time delay fuse for the motor set up, see *Motor Specifications*. **NOTE:** If compressor is connected to a circuit protected by fuses, use only time delay fuses. Time delay fuses should be marked "D" in Canada and "T" in the US.

If any of the above conditions cannot be met, or if operation of the compressor repeatedly causes interruption of the power, it may be necessary to operate it from a circuit capable of providing a larger amount of current, see *Motor Specifications*. It is not necessary to change the cord set.

Compatibility

Air tools and accessories that are run off the compressor must be compatible with petroleum based products. If you suspect that a material is not compatible with petroleum products, an air line filter for removal of moisture and oil vapor in compressed air is required.

NOTE: Always use an air line filter to remove moisture and oil vapor when spraying paint.

Location

▲CAUTION: Risk of personal injury. In order to avoid damaging the air compressor, do not allow the unit to be tilted more than 10° when operating.

Place air compressor at least 12" (30.5 cm) away from obstacles that may prevent proper ventilation. Keep unit away from areas that have dirt, vapor and volatile fumes in the atmosphere which may clog and gum up the intake filter and valves, causing inefficient operation.

HUMID AREAS

In frequently humid areas, moisture may form in the pump and produce sludge in the oil, causing running parts to wear out prematurely. Excessive moisture is especially likely to occur if the unit is located in an unheated area that is subject to large temperature changes. Two signs of excessive humidity are external condensation on the pump when it cools down and a "milky" appearance in compressor oil. You may be able to prevent moisture from forming in the pump by increasing ventilation or operating for longer intervals.

NOISE CONSIDERATIONS

Consult local officials for information regarding acceptable noise levels in your area. To reduce excessive noise, use vibration mounts or silencers, relocate the unit or construct total enclosures or baffle walls. Contact a DEWALT service center or call 1-800-4-DEWALT for assistance.

ELECTRICAL

Refer to all safety instructions before using unit. Observe extension cord safety instructions if necessary. Always move the On/Off switch to the OFF position before removing the plug from the outlet.

TRANSPORTING

▲WARNING: Risk of injury from lifting. Unit weighs more than 160 lbs. (72.6 kg) Do not move or lift without assistance.

▲CAUTION: Risk of personal injury. The wheels and handle do not provide adequate clearance, stability or support for pulling the unit up and down stairs or steps. The unit must be lifted or pushed up a ramp.

When transporting the compressor in a vehicle, trailer, etc. ensure that the air tank is drained and the unit is secured and placed on a flat horizontal surface. **NOTE:** Use recommended tie down points (Q) when transporting. Use care when driving so to avoid tipping the unit over in the vehicle. Damage can occur to the unit or surrounding items if unit is tipped. Use a ramp if loading or unloading the unit from a height of more than 12" (30.5 cm).

LIFTING
Always use two people when lifting and lift from the recommended lift points (R).

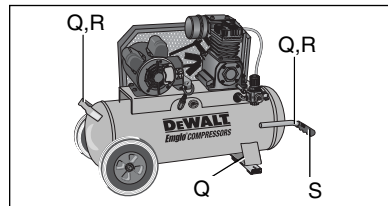
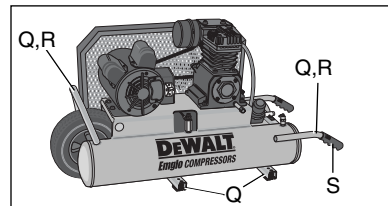

▲WARNING: Risk of injury from lifting. Unit weighs more than 160 lbs. (72.6 kg) Do not move or lift without assistance.

MOVING

1. Grasp handle (S) of compressor and lift compressor high enough so unit can be rolled on the front tire(s).

▲WARNING: Risk of unsafe operation. Ensure proper footing and use caution when rolling compressor so that unit does not tip or cause loss of balance.

2. When location is reached slowly lower rear of compressor to ground. Always store compressor in a horizontal position.

PREPARATION FOR USE

Pre-Start Checklist (Fig. 1)

1. Ensure the On/Off switch (C) is in the OFF position.
2. Plug the power cord into the correct branch circuit receptacle. See **Voltage and Circuit Protection** under *Installation*.
3. Ensure air tank is drained, see **Draining Air Tank** under *Maintenance*.
4. Ensure the drain valve (J) is closed.
5. Ensure safety valve (I) is functioning properly, see **Checking Safety Valve** under *Maintenance*.
6. Check pump oil level, see **Compressor Pump Oil** under *Maintenance*.

CAUTION: Risk of property damage. Do not operate without oil or with inadequate oil. DEWALT is not responsible for compressor failure caused by inadequate oil.

7. Turn regulator knob (F) counterclockwise until fully closed. Ensure regulated pressure gauge reads 0 PSI (0 kPa).
8. Visually inspect drive belt. Replace belt if frayed, cracked, or worn.

NOTE: Outer belt cover must be removed to inspect drive belt.

9. Visually inspect air hose, replace if needed.

10. Attach hose and accessories.

▲WARNING: Risk of unsafe operation. Firmly grasp hose in hand when installing or disconnecting to prevent hose whip.

▲WARNING: Risk of Bursting. Too much air pressure causes a hazardous risk of bursting. Check the manufacturer's maximum pressure rating for air tools and accessories. The regulator outlet pressure must never exceed the maximum pressure rating.

11. Ensure all covers and labels are in place, legible (for labels) and securely mounted. Do not use compressor until all items have been verified.

Initial Set-up (Fig. 1)

▲WARNING: Do not operate this unit until you read and understand this instruction manual for safety, operation and maintenance instructions.

BREAK-IN PROCEDURE

▲WARNING: Serious damage may result if the following break-in instructions are not closely followed.

This procedure is required **before** the air compressor is put into service for the first time and when the check valve or a compressor pump/motor has been replaced.

1. Ensure the On/Off switch (C) is in the OFF position.
2. Plug the power cord into the correct branch circuit receptacle. See **Voltage and Circuit Protection** under *Installation*.
3. Open the drain valve (counterclockwise) fully to permit air to escape and prevent air pressure build up in the air tank during the break-in period.
4. (**D55170, D55180**) Rotate the manual lock pilot valve lever to the open position to assist with start up.

5. Move the On/Off switch to the ON position. The compressor will start.
6. Run the compressor for 20 minutes.
7. After 20 minutes, close the drain valve by turning clockwise so the air tank pressure can build.
(**D55170, D55180**) **NOTE:** Rotate the manual lock on the pilot valve into the closed position. **NOTE:** After the compressor reaches **blow-off** pressure the unit will continue to run but will not build additional tank pressure until the air is used and the pilot valve reset pressure is reached. A slight air noise may be heard while the air is being unloaded through the pump head.
8. Compressed air will be available until it is used or bled off.

OPERATING PROCEDURES

Start-up (Fig. 1)

1. Follow **Pre-Start Checklist** under *Preparation for Use*.
2. (**D55170, D55180**) Rotate the manual lock pilot valve lever to the open position to assist with start up.
3. Move the On/Off switch to the ON position. The compressor will start.
4. (**D55170, D55180**) Rotate manual lock pilot valve lever to the closed position to allow air tank pressure to build.
5. Allow compressor to pump up to **blow-off/cut-off** pressure.
(**D55170, D55180**) **NOTE:** After the compressor reaches **blow-off** pressure the unit will continue to run but will not build additional tank pressure until the air is used and the pilot valve reset pressure is reached. A slight air noise may be heard while the air is being unloaded through the pump head.

NOTE: If any unusual noise or vibration is noticed, stop the compressor and refer to the troubleshooting section.

6. Attach hose and accessory.

▲CAUTION: Risk of unsafe operation. Compressed air from the unit may contain water condensation and oil mist. Do not spray unfiltered air at an item that could be damaged by moisture. Some air operated tools or devices may require filtered air. Read the instructions for the air tool or device.

7. Adjust regulator (F) to desired setting. See **Regulator** under *Features*.

Dual Control Operation (Fig. 1)

D55395, D55570, D55575, D55580, D55585

NOTE: Compressor must be running when performing the following operation

▲WARNING: Hot surfaces. Risk of burn. Aftercooler, pump head, and surrounding parts are very hot, do not touch (see the Hot Surfaces identified in Fig. 2). Allow compressor to cool prior to servicing.

▲WARNING: Risk of moving parts. Keep your hair, clothing, and gloves away from moving parts. Loose clothes, jewelry or long hair can be caught in moving parts. Air vents may cover moving parts and should be avoided as well.

STOP START MODE

1. Ensure the On/Off switch (C) is in the OFF position.
2. Plug the power cord into the correct branch circuit receptacle. See **Voltage and Circuit Protection** under *Installation*.
3. Open the drain valve (counter-clockwise).
4. Move the On/Off switch to the ON position. The compressor will start.
5. Turn knob on top of pilot valve (H) clockwise until fully closed.
6. Close drain valve (clockwise).

▲ WARNING: Risk of property damage. Over tightening the Pilot Valve knob can cause damage to the pilot valve.

7. Allow compressor to reach **cut-out** pressure. If compressor does not stop, contact a DEWALT service center or call 1-800-4-DEWALT for assistance.

IMPORTANT: Always turn pilot valve knob counter-clockwise until it stops before moving the On/Off switch (C) to the OFF position

CONSTANT RUN MODE

1. Ensure the On/Off switch (C) is in the OFF position.
2. Plug the power cord into the correct branch circuit receptacle. See **Voltage and Circuit Protection** under *Installation*.
3. Open the drain valve (counter-clockwise).
4. Move the On/Off switch to the ON position. The compressor will start.
5. Turn knob on top of pilot valve (H) fully counter-clockwise until fully open.
6. Close drain valve (clockwise).

▲ WARNING: Risk of property damage. Over loosening the pilot valve knob can cause damage to the pilot valve.

7. The compressor is now in constant run mode. If compressor shuts off, contact a DEWALT service center or call 1-800-4-DEWALT for assistance.

NOTE: For proper operation the pilot valve blow-off pressure must be below the pressure switch cut out pressure.

Shut-down

- 1 Move On/Off switch (C) to the OFF position. **NOTE:** If finished using compressor, follow Steps 2 - 6. **IMPORTANT:** (*D55390, D55395, D55570, D55575, D55580, D55585*) Always turn pilot valve knob clockwise until it stops before moving the On/Off switch (C) to the OFF position when unit is in the constant run mode.

2. Turn regulator knob (F) counterclockwise until fully closed. Ensure regulated pressure gauge reads 0 PSI (0 kPa).

3. Remove hose and accessory.

4. Drain the air tank, see **Draining Air Tank** under *Maintenance*. Ensure air tank pressure gauge reads 0 PSI (0 kPa).

▲ WARNING: Risk of bursting. Water will condense in air tank. If not drained, water will corrode and weaken the air tank causing a risk of air tank rupture.

5. Allow the compressor to cool down.

6. Wipe air compressor clean and store in a safe, non-freezing area.

MAINTENANCE

The following procedures must be followed when maintenance or service is performed on the air compressor.

1. Ensure On/Off switch is in the OFF position.
2. Remove air compressor plug from outlet.
3. Drain air tank.
4. Allow air compressor to cool down before starting service.

NOTE: All compressed air systems contain maintenance parts (e.g., oil, filters, separators) that are periodically replaced. These used parts may contain substances that are regulated and must be disposed of in accordance with local, state, and federal laws and regulations.

NOTE: Take note of the positions and locations of parts during disassembly to make reassembly easier.

NOTE: Any service operations not included in this section should be performed by a DEWALT factory service center or a DEWALT authorized service center.

Maintenance Chart

Procedure	Daily	Weekly	Monthly	1 year or 200 Hours
Check safety valve	X			
Inspect air filter ⁺		X		
Drain air tank ^{***}	X			
Check pump oil level	X			
Change pump oil ^{***+}				X
Oil leak inspection	X			
Inspect drive belt	X			
Check drive belt tension			X	
Check pulley/flywheel alignment				X
Check for unusual noise/vibration	X			
Check for air leaks*	X			
Clean compressor exterior		X		
* To check for air leaks apply a solution of soapy water around joints. While compressor is pumping to pressure and after pressure cuts out, look for air bubbles to form.				
** The pump oil must be changed after the first 20 hours of operation. Thereafter, when using DEWALT synthetic compressor oil, change oil every 200 hours of operation or once a year, whichever comes first.				
*** Drain tanks daily or after four hours of use.				
+ Perform more frequent in dusty or humid conditions.				

Checking Safety Valve (Fig. 1)

▲WARNING: Hot surfaces. Risk of burn. Aftercooler, pump head, and surrounding parts are very hot, do not touch (see the Hot Surfaces identified in Fig. 2). Allow compressor to cool prior to servicing.

▲WARNING: Risk of bursting. If the safety valve does not work properly, over-pressurization may occur, causing air tank rupture or an explosion.

Before starting compressor, pull the ring on the safety valve to make sure that the safety valve operates freely. If the valve is stuck or does not operate smoothly, it must be replaced with the same type of valve.

Checking Air Filter Element (Fig. 1)

▲WARNING: Hot surfaces. Risk of burn. Aftercooler, pump head, and surrounding parts are very hot, do not touch (see the Hot Surfaces identified in Fig. 2). Allow compressor to cool prior to servicing.

1. Ensure On/Off switch is in the OFF position.
2. Allow unit to cool.
3. Remove filter (A) top from filter base by turning filter counter-clockwise about 5 degrees.
4. Separate filter top from base.
5. Remove element from filter base.
6. If element needs cleaning, blow out with air. Replace if needed. Purchase replacement parts from your local dealer or authorized service center. Always use identical replacement parts.
7. Place element back in filter base.
8. Reconnect filter top to filter base. While pushing in, rotate clockwise 5 degrees.

▲CAUTION: Risk of unsafe operation. Do not operate without air inlet filter.

Draining Air Tank (Fig. 1)

▲WARNING: Risk of unsafe operation. Risk from noise. Air tanks contain high pressure air. Keep face and other body parts away from outlet of drain. Use safety glasses [ANSI Z87.1 (CAN/CSA Z94.3)] when draining as debris can be kicked up into face. Use ear protection [ANSI S12.6 (S3.19)] as air flow noise is loud when draining.

NOTE: All compressed air systems generate condensate that accumulates in any drain point (e.g., tanks, filter, aftercoolers, dryers). This condensate contains lubricating oil and/or substances which may be regulated and must be disposed of in accordance with local, state and federal laws and regulations.

1. Ensure On/Off switch is in the OFF position.
2. Place a suitable container under the drain valve to catch discharge.

▲WARNING: Risk of bursting. Water will condense in the air tank. If not drained, water will corrode and weaken the air tank causing a risk of air tank rupture.

CAUTION: Risk of property damage. Drain water from air tank may contain oil and rust which can cause stains.

3. Grasp black lever on drain valve (J).
4. Slowly rotate lever to gradually bleed air from air tank.
5. Grasp black lever on other drain valve and rotate to approximately the same position as the first.
6. When air tank pressure gauge reads 10 PSI (68.9 kPa), rotate valve to the fully open position.
7. Close drain valves when finished.

Compressor Pump Oil (Fig. 1)

CHECKING OIL

▲WARNING: Hot surfaces. Risk of burn. Aftercooler, pump head and surrounding parts are very hot, do not touch (see the Hot Surfaces identified in Fig. 2). Allow compressor to cool prior to servicing.

▲CAUTION: Risk of unsafe operation. Overfilling with oil will cause premature compressor failure. Do not overfill.

NOTE: When filling the crankcase, the oil flows very slowly into the pump. If the oil is added too quickly, it will overflow and appear to be full.

1. Ensure On/Off switch is in the OFF position.
2. Place unit on a flat level surface.
3. **FOR K PUMP UNITS**

- Remove dipstick (K) and wipe clean.
- Insert and remove dipstick without threading dipstick into crankcase as shown in figure.
- Check the oil level on dipstick. If oil level is at or below "Add", oil needs to be added. Add DEWALT synthetic oil to the proper maximum level as shown in figure.



FOR G PUMP UNITS

- Remove oil fill plug (K).
- Check the oil level. Oil should not exceed top raised line on side of crankcase. (Oil will be even with bottom of threads in crankcase fill port), if needed add DEWALT synthetic oil to the proper level.

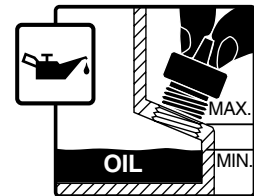

4. Replace dipstick/oil fill plug and tighten securely.

CHANGING OIL

NOTE: Pump oil contains substances that are regulated and must be disposed of in accordance with local, state and federal laws and regulations.

▲WARNING: *Hot surfaces. Risk of burn. Aftercooler, pump head and surrounding parts are very hot, do not touch (see the Hot Surfaces identified in Fig. 2). Allow compressor to cool prior to servicing.*

1. Ensure On/Off switch is in the OFF position.
2. Allow the unit to cool.
3. Remove air compressor plug from outlet.
4. Drain air tank.
5. Locate a suitable container under pump drain plug (J).
6. Remove the dipstick/oil fill plug (K) from crankcase.
7. Remove the oil drain plug (L).
8. Allow ample time for all oil to drain out. (Tilting the compressor towards the drain plug will assist in draining.)
9. Install the oil drain plug.
10. Fill pump with DEWALT synthetic compressor oil.

FOR K PUMP UNITS

The oil level should be at “Add” on the dipstick.

FOR G PUMP UNITS

Oil should not exceed top raised line on side of crankcase. (Oil will be even with bottom of threads in crankcase fill port.)

11. Replace dipstick/oil fill plug and tighten securely.

Checking Belt Tension (Fig. 1)

▲WARNING: *Hot surfaces. Risk of burn. Aftercooler, pump head, and surrounding parts are very hot, do not touch (see the Hot Surfaces identified in Fig. 2). Allow compressor to cool prior to servicing.*

1. Ensure On/Off switch is in the OFF position.
2. Allow the unit to cool.
3. Remove air compressor plug from outlet.
4. Drain air tank.

5. FOR K PUMP UNITS

Remove six belt guard mounting screws (two on the pump head and four on the deck)

FOR G PUMP UNITS

Remove seven belt guard mounting screws and J-hook (two on the pump head and four on the deck).

6. Remove outer belt cover.
7. Measure belt tension. Proper tension is achieved when a three (3) pound weight or equivalent finger pressure applied midway between the motor pulley and compressor flywheel causes a 1/4" (6.35 mm) deflection of the belt. If adjustment is needed see **Adjusting Belt Tension** under *Maintenance*.
8. Replace belt guard.

Adjusting Belt Tension

▲WARNING: *Hot surfaces. Risk of burn. Aftercooler, pump head and surrounding parts are very hot, do not touch (see the Hot Surfaces identified in Fig. 2). Allow compressor to cool prior to servicing.*

1. Follow procedures 1-6 in **Checking Belt Tension** under *Maintenance*.
2. Scribe a mark at the base of the pump on the deck to be used as a reference.
3. Loosen four pump mounting nuts.
4. Remove the belt.
5. Scribe a mark approximately 1/8" (3.2 mm) from the original mark.

- Slide the pump to the new mark and retighten the pump mounting nuts.

▲WARNING: Risk of moving parts. Use caution when rolling belt onto flywheel, fingers can get caught between the belt and flywheel.

- With the pump secure, roll the belt over the flywheel and the pulley.
- Check the belt tension again. See Step 7 in **Checking Belt Tension** under *Maintenance*.
- When tension is correct, torque four pump mounting nuts (Torque to 6–8 ft.-lbs./8.1–10.8 Nm), stiffener bracket bolt (Torque to 10–12 ft.-lbs./13.5–16.3 Nm), and replace belt cover.

Pulley and Flywheel Alignment

The air compressor flywheel and motor pulley must be in-line (in the same plane) within 1/16" (1.6 mm) to ensure belt retention within flywheel belt grooves. To check alignment:

- Ensure On/Off switch is in the OFF position.
- Allow the unit to cool.
- Remove air compressor plug from outlet.
- Drain air tank.
- Remove outer belt cover.

- Place a straightedge (T) against the outside of the flywheel (U) and the motor drive pulley (V).
- Measure the distance between the edge of the belt (N) and the straightedge at points A1 and A2 in Figure. The difference between measurements should be no more than 1/16" (1.6 mm).

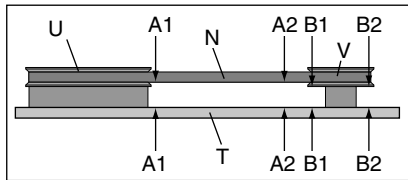

- If the difference is greater than 1/16" (1.6 mm), loosen the setscrew holding the motor drive pulley to the shaft and adjust the pulley's position on the shaft until the A1 and A2 measurements are within 1/16" (1.6 mm) of each other.
- Tighten the motor drive pulley setscrew. Torque to 145–165 in.-lbs. (16.4–18.6 Nm).
- Visually inspect the motor drive pulley to verify that it is perpendicular to the drive motor shaft. Points B1 and B2 of Figure should appear to be equal. If they are not, loosen the setscrew of the motor drive pulley and equalize B1 and B2, using care not to disturb the belt alignment performed in Step 8.
- Retighten the motor drive pulley setscrew. Torque to 145–165 in.-lbs. (16.4–18.6 Nm).
- Reinstall belt guard.

ACCESSORIES

Recommended accessories for use with your tool are available for purchase from your local dealer or authorized service center. If you need assistance in locating any accessory for your tool, please contact DEWALT Industrial Tool Co., 701 East Joppa Road, Baltimore, MD 21286, call 1-800-4-DEWALT (1-800-433-9258).

▲CAUTION: The use of any other accessory not recommended for use with this tool could be hazardous. Use only accessories rated equal to or higher than the rating of the air compressor.

SERVICE INFORMATION

Please have the following information available for all service calls:
 Model Number _____ Serial Number _____
 Date and Place of Purchase _____

Repairs

To assure product SAFETY and RELIABILITY, repairs, maintenance and adjustment should be performed by a DEWALT factory service center, a DEWALT authorized service center or other qualified service personnel. Always use identical replacement parts.

Full One Year Warranty

DEWALT heavy duty industrial tools are warranted for one year from date of purchase. We will repair, without charge, any defects due to faulty materials or workmanship. For warranty repair information, call 1-800-4-DEWALT. This warranty does not apply to accessories or damage caused where repairs have been made or attempted by others. This warranty gives you specific legal rights and you may have other rights which vary in certain states or provinces.

LATIN AMERICA: This warranty does not apply to products sold in Latin America. For products sold in Latin America, see country specific warranty information contained either in the packaging, call the local company or see website for warranty information.

FREE WARNING LABEL REPLACEMENT: If your warning labels become illegible or are missing, call 1-800-4-DEWALT for a free replacement.

▲ WARNING	▲ ADVERTENCIA	▲ AVERTISSEMENT
<p>TO REDUCE THE RISK OF INJURY, USER MUST READ AND UNDERSTAND INSTRUCTION MANUAL. FAILURE TO FOLLOW THESE INSTRUCTIONS MAY RESULT IN SERIOUS INJURY.</p> <p>1. RISK OF BREATHING: NEVER USE THE COMPRESSOR OUTLET PRESSURE IF IT EXCEEDS THE MAXIMUM VOUCHER-INDICATED OR THE TOOL-DESIGNED WORKING AIR COMPRESSOR VOUCHER AIR PRESS. ON THE SILENT AIR LINE, THERE IS A PRESSURE RELEASE VALVE TO RELIEVE EXCESSIVE AIR PRESSURE.</p> <p>2. RISK OF FIRE OR EXPLOSION: DO NOT SMOKING OR FLAMMABLE GASES OR FLUIDS (OIL, GREASE, SPARKING LIQUID, OIL FUELS, AIR FUEL MIXTURES, GASOLINE, AND OTHER FLAMMABLE LIQUIDS) NEAR THE SHIRT AREA. DO NOT OPERATE THE COMPRESSOR OR ANY OTHER ELECTRICAL DEVICE NEAR THE SHIRT AREA. USE ONLY APPROVED AIR SUPPLIES. ALWAYS WEAR ANSI Z87.1 EYE PROTECTION.</p> <p>3. RISK OF PROPANE: NEVER OPERATE COMPRESSOR AIR ON MATERIALS AT THE BODY. TO REDUCE THE RISK OF FIRE, DO NOT OPERATE COMPRESSOR AIR ON OILY MATERIALS, FUELS, OILS, GREASES, FLAMMABLE LIQUIDS, AND OTHER FLAMMABLE GASES OR FLUIDS (OIL, GREASE, SPARKING LIQUID, OIL FUELS, AIR FUEL MIXTURES, GASOLINE, AND OTHER FLAMMABLE LIQUIDS) NEAR THE SHIRT AREA. USE ONLY APPROVED AIR SUPPLIES. ALWAYS WEAR ANSI Z87.1 EYE PROTECTION.</p> <p>4. RISK OF APPROXIMATION: IF THE SKIN IS IN CONTACT WITH THE SOURCE PRODUCT CARBON MONOXIDE AND OTHER TOXIC GASES OR FLUIDS, CONTACT WITH THE SKIN SHOULD BE IMMEDIATELY WASHED WITH SOAP AND WATER.</p> <p>5. PROPER CONNECTION: TO AVOID PERMANENT DAMAGE TO COMPRESSOR, OPERATE ONLY IN LEVEL SURFACE. DO NOT REMOVE THIS LABEL.</p>	<p>PARA REDUCIR EL RIESGO DE LESIONES, EL USUARIO DEBE LEER Y ENTENDER EL MANUAL DE INSTRUCCIONES. EL NO SEGUIR ESTAS INSTRUCCIONES PUEDE RESULTAR EN LESIONES SERIAS O CAUSAR LA MUERTE.</p> <p>1. RIESGO DE EXPOSICIÓN: NUNCA USE LA PRESIÓN DE SALIDA DEL COMPRESOR ESTE POR ENCIMA DE LA MÁXIMA VOUCHER-INDICADA O OPERACIÓN DEL COMPRESOR VOUCHER DE AIRE INDICADO. EN LA LÍNEA SIN RUIDO, HAY UN VALVULO DE ALIVIO DE PRESIÓN PARA LIBERAR EL EXCESO DE PRESIÓN.</p> <p>2. RIESGO DE FUEGO O EXPLOSIÓN: NO FUMES NI GASES NI FLUIDOS (ACEITE, GRASA, LÍQUIDO QUE PRODUCE CHISPA, ACEITE COMBUSTIBLE, GASOLINA Y OTROS LÍQUIDOS QUE PRODUCEN CHISPA) CERCA DEL TORSO. NO OPERE EL COMPRESOR NI NINGUN OTRA ELECTRICALIDAD CERCA DEL TORSO. ÚSE SÓLO LOS SUMINISTROS DE AIRE APROBADOS. SIEMPRE USE LA PROTECCIÓN OJOS ANSI Z87.1.</p> <p>3. RIESGO DE PROPANO: NUNCA OPERE EL COMPRESOR EN MATERIAS EN EL CUERPO. PARA REDUCIR EL RIESGO DE FUEGO, NO OPERE EL COMPRESOR EN MATERIAS ENGRASADAS, ACEITE, GRASA, LÍQUIDOS QUE PRODUCEN CHISPA, ACEITE COMBUSTIBLE, GASOLINA Y OTROS LÍQUIDOS QUE PRODUCEN CHISPA CERCA DEL TORSO. ÚSE SÓLO LOS SUMINISTROS DE AIRE APROBADOS. SIEMPRE USE LA PROTECCIÓN OJOS ANSI Z87.1.</p> <p>4. RIESGO DE APROXIMACIÓN: SI LA PIEL ESTÁ EN CONTACTO CON EL PRODUCTO FUENTE CARBONO MONÓXIDO Y OTROS GASES O FLUIDOS TÓXICOS, EL CONTACTO CON LA PIEL DEBE SER LAVADO INMEDIATAMENTE CON SABÓN Y AGUA.</p> <p>5. RIESGO DE DAÑO PERMANENTE AL COMPRESOR: OPERAR EN SUPERFICIE NIVELADA. NO SE DEBE QUITAR ESTA ETIQUETA.</p>	<p>AVERTISSEMENT: POUR RÉDUIRE LE RISQUE DE BLESSURES, L'UTILISATEUR DOIT LIRE ET COMPRENDRE LE GUIDE D'UTILISATION. LE NON-RESPECT DE CES CONSIGNES PEUT RÉSULTER EN DE GRAVES BLESSURES.</p> <p>1. RISQUE D'EXPOSITION: NE PAS UTILISER LA PRESIÓN DE SORTIE DU COMPRESOR SI ELLE EXCÉDÉ LA PRESSION MAXIMUM VOUCHER-INDICÉE OU LA PRESSION MAXIMUM VOUCHER AIR INDICÉE. EN LIGNE SANS BRUIT, IL Y A UN SYSTÈME DE DÉSOBRÉPÉRISSAGE POUR LIBÉRÉER L'EXCÈS DE PRESION.</p> <p>2. RISQUE DE FEU OU D'EXPLOSION: NE FUMEZ PAS NI GAZ NI LIQUIDES (HUILE, GRASSE, LIQUIDE ÉJECTEUR, LIQUIDE COMBUSTIBLE, GASOLINE ET AUTRES LIQUIDES ÉJECTEUR) PRÈS DU TORSE. NE PAS OPERER LE COMPRESOR NI TOUT AUTRE APPAREIL ÉLECTRIQUE PRÈS DU TORSE. NE PAS UTILISER QUE DES APPROVISIONNEMENTS EN AIR APPRUVÉS. TOUJOURS PORTER LES PROTECTEURS DES YEUX ANSI Z87.1.</p> <p>3. RISQUE DE PROPANE: NE PAS OPERER LE COMPRESOR SUR DES MATÉRIELS EN CONTACT AVEC LE CORPS. POUR RÉDUIRE LE RISQUE DE FEU, NE PAS OPERER LE COMPRESOR SUR DES MATÉRIELS GRAS, DES LIQUIDES DÉBRÛLÉS, DE LA GRASSE, DES LIQUIDES ÉJECTEURS, DE L'HUILE DE MOTORISEUR, DE LA GASOLINE ET D'AUTRES LIQUIDES ÉJECTEURS PRÈS DU TORSE. SEULEMENT DES APPROVISIONNEMENTS EN AIR APPRUVÉS SONT À UTILISER. TOUJOURS PORTER LES PROTECTEURS DES YEUX ANSI Z87.1.</p> <p>4. RISQUE D'APPROXIMATION: SI LA PEAU EST EN CONTACT AVEC LE PRODUIT SOURCE CARBONE MONOXIDE ET AUTRES GAZS OU LIQUIDES TOXICS, LE CONTACT AVEC LA PEAU DOIT ÊTRE IMMÉDIATEMENT LAVÉ À L'EAU AVEC DU SAVON.</p> <p>5. RISQUE DE DOMMAGES PERMANENTS AU COMPRESOR: UTILISER LE COMPRESOR SEULEMENT SUR UNE SURFACE DE NIVELAGE. NE PAS ENLEVER CE CRÉDIT D'UTILISATION APPROUVÉ.</p> <p>NE PAS RETIRER LA ÉTIQUETTE D'AVERTISSEMENT.</p>

▲ WARNING

DRAIN TANK DAILY

DO NOT OPERATE WITH A FULL DRAIN TANK. SEE INSTRUCTION MANUAL FOR DRAINING PROCEDURES. FAILURE TO DRAIN THE DRAIN TANK DAILY MAY CAUSE CORROSION. PLEASE CONTACT DEWALT FOR REPLACEMENT PARTS.

SEE MANUAL FOR INSPECTION PROCEDURES TO DRAIN TANK ONLY. NEVER REMOVE TILT COMPRESSOR TO EMPTY ACCUMULATED MOISTURE.



▲ WARNING

HOT SURFACES

GLOSSARY

CFM: Cubic feet per minute.

SCFM: Standard cubic feet per minute; a unit of measure of air delivery.

PSI: Pounds per square inch; a unit of measure of pressure.

kPa (kilopascal): Metric pressure measurement. 1 kilopascal equal 1000 pascals.

Code Certification: Products that bear one or more of the following marks: UL, CUL, ETL, CETL, have been evaluated by OSHA certified independent safety laboratories and meet the applicable Underwriters Laboratories Standards for Safety.

California Code: Unit may comply with California Code 462 (I) (2)/(M) (2). Specification/model label is on the side of the air tank on units that comply with California Code.

Pilot Valve Blow-Off Pressure: Continuous running units are controlled by air tank pressure. When the maximum air tank pressure is obtained, the pilot valve will blow-off. This will cause the compressor to exhaust the air through the pump head and not fill the tank. This decreases the load on the motor and allows it to run at a near no-load condition. **NOTE:** For proper operation the pilot valve blow-off pressure must be below the pressure switch cut-out pressure.

Pilot Valve Reset Pressure: When the air tank pressure drops to a predetermined point, the pilot valve closes. The air tank pressure will now increase until it reaches the pilot valve blow-off pressure.

Cut-In Pressure: While the motor is off, air tank pressure drops when accessory is used. When the tank pressure drops to a certain low level the motor will restart automatically. The low pressure at which the motor automatically restarts is called **cut-in** pressure.

Cut-Out Pressure: When an air compressor is turned on and begins to run, air pressure in the air tank begins to build. It builds to a certain high pressure before the motor automatically shuts off, protecting your air tank from pressure higher than its capacity. The high pressure at which the motor shuts off is called **cut-out** pressure.

Branch Circuit: The circuit carrying electricity from electrical panel to outlet.

Duty Cycle: This air compressor pump is capable of running continuously. However, to prolong the life of your air compressor, it is recommended that a 50%-75% average duty cycle be maintained; that is, the air compressor pump should not run more than 30-45 minutes in any given hour.

Troubleshooting Guide

This section provides a list of the more frequently encountered malfunctions, their causes and corrective actions. The operator or maintenance personnel can perform some corrective actions, and others may require the assistance of a qualified DEWALT technician or your dealer.

Problem	Code
Excessive air tank pressure-safety valve pops off	1
Air leaks	2
Continuous air leak at pilot valve.....	3
Air leaks in air tank or at air tank welds	4
Air leaks between head and valve plate	5
Air leaks from safety valve.....	6
Compressor is not supplying enough air to operate accessories.....	2,7,8,9,10,12,13
Restricted air intake	12
Excessive vibration	14
Problem	Code
Knocking noise	3,6,13,14,16,17,18,19
Excessive belt wear	13,14,16,19,20
Squealing sound	13,23
Motor will not run	15,21,22,32,34,35,36
Pressure reading on the regulated pressure gauge drops when an accessory is used	24
Regulator knob has continuous air leak	25
Regulator will not shut off air outlet	25
Moisture in pump crankcase.....	2,5,11,26,27,28,29,30,31
Pump will not run.....	32
Air tank pressure will not build.....	32,33

Troubleshooting Codes

CODE	POSSIBLE CAUSE	POSSIBLE SOLUTION
1	Pilot valve does not release pressure when air tank reaches blow-off pressure	Pilot valve must be replaced. Contact a DEWALT factory service center or a DEWALT authorized service center.
2	Fittings are not tight	Tighten fittings where air can be heard escaping. Check fittings with soapy water solution. DO NOT OVERTIGHTEN.
3	Defective pilot valve	Turn off motor, rotate manual lock unloader lever to the closed perpendicular position. If air leaks out of air tank through pilot valve, replace pilot valve.
4	Defective air tank	Air tank must be replaced. Do not repair the leak. ▲WARNING: Risk of bursting. Do not drill into, weld or otherwise modify air tank or it will weaken. The air tank can rupture or explode.
5	Leaking seals	Contact a DEWALT factory service center or a DEWALT authorized service center.
6	Defective safety valve	Operate safety valve manually by pulling on ring. If valve still leaks, it must be replaced.
7	Prolonged excessive use of air	Decrease amount of air usage.
8	Compressor is not large enough for accessory	Check the accessory air requirement. If it is higher than the SCFM or pressure supplied by your air compressor, a larger compressor is needed to operate accessory.
9	Hole in air hose	Check and replace air hose, if required.
10	Pilot valve restricted	Remove, clean or replace.
11	Unit operating in damp or humid conditions	Move unit to a dry well ventilated area.
12	Restricted air intake filter	Clean or replace air intake filter.

CODE	POSSIBLE CAUSE	POSSIBLE SOLUTION
13	Loose belt	Check belt tension, see Adjusting Belt Tension under <i>Maintenance</i> .
14	Pump or motor mounting nuts are loose	Torque pump mounting nuts to 6–8 ft.-lbs. (8.1–10.8 Nm). Torque motor mounting bolts to 100–120 in.-lbs. (11.3–13.6 Nm). ▲WARNING: Risk of bursting. Excessive vibration could weaken the air tank and cause it to rupture or explode. Mounting screws must be kept tightened.
15	Motor overload protection switch has tripped	See Motor Overload under <i>Features</i> .
16	Loose pulley	Tighten pulley set screw, torque to 145–165 in.-lbs. (16.4–18.6 Nm).
17	Loose flywheel	Tighten flywheel screw, torque to 15–18 ft.-lbs. (20.3–24.4 Nm).
18	Carbon build-up in pump	Contact a DEWALT factory service center or a DEWALT authorized service center.
19	Belt too tight	Check belt tension, see Adjusting Belt Tension under <i>Maintenance</i> .
20	Pulley misalignment	See Motor Pulley/Flywheel Alignment under <i>Maintenance</i> .
21	Extension cord is wrong length or gauge	Check for proper gauge wire and cord length. See Extension Cords under <i>Installation</i> .
22	Loose electrical connections	Contact a DEWALT factory service center or a DEWALT authorized service center.
23	Pump oil is low	Add DEWALT synthetic compressor oil to pump. See Compressor Pump Oil under <i>Maintenance</i> .

CODE	POSSIBLE CAUSE	POSSIBLE SOLUTION
24	Regulator is not adjusted correctly for accessory being used	It is normal for some pressure drop to occur when an accessory is used, adjust the regulator as instructed in Regulator under <i>Features</i> if pressure drop is excessive. NOTE: Adjust the regulated pressure under flow conditions while accessory is being used.
25	Damaged regulator	Replace.
26	Detergent type oil being used in pump	Drain oil and refill pump with DEWALT synthetic compressor oil.
27	Extremely light duty cycles	Run unit for longer duty cycles. It is recommended that a 50%-75% average duty cycle be maintained; that is, the air compressor pump should not run more than 30-45 minutes in any given hour.
28	Piston rings damaged or worn	Contact a DEWALT factory service center or a DEWALT authorized service center.
29	Cylinder or piston damaged or worn	Contact a DEWALT factory service center or a DEWALT authorized service center.
30	Compressor cylinder finish worn	Contact a DEWALT factory service center or a DEWALT authorized service center.
31	Water in pump oil	Drain oil and refill pump with DEWALT synthetic compressor oil.
32	D55170, D55180 Manual lock unloader lever in open position D55390, D55395, D55570, D55575, D55580, D55585 Pilot valve knob is in the open position	Rotate manual lock unloader lever to the closed perpendicular position. Turn pilot valve knob clockwise until it stops.

CODE	POSSIBLE CAUSE	POSSIBLE SOLUTION
33	Regulator open	Rotate the regulator knob counterclockwise to its built-in stop and push knob in to lock in place.
34	Possible defective motor or starting capacitor	Contact a DEWALT factory service center or a DEWALT authorized service center.
35	Paint spray on internal motor parts	Contact a DEWALT factory service center or a DEWALT authorized service center. Do not operate the compressor in the paint spray area. See flammable vapor warning.
36	Fuse blown, circuit breaker tripped	<ol style="list-style-type: none"> 1. Check fuse box for blown fuse and replace as necessary. Reset circuit breaker. Do not use a fuse or circuit breaker with higher rating than that specified for your particular branch circuit. 2. Check for proper fuse. You should use a time delay fuse. 3. Check for low voltage conditions and/or proper extension cord. 4. Disconnect the other electrical appliances from circuit or operate the compressor on its own branch circuit.

Compresseur d'air

- A. Filtre d'admission d'air de la pompe
- B. Bouchon de vidange d'huile de la pompe
- C. Commutateur marche/arrêt du moteur
- D. Manomètre du réservoir d'air
- E. Manomètre réglé
- F. Régulateur de pression
- G. Sortie d'air
- H. Soupape pilote
- I. Soupape de sûreté
- J. Soupape de purge du réservoir d'air
- K. Jauge graduée de l'huile de la pompe/Bouchon de remplissage d'huile
- L. Commande bitension
- M. Manocontacteur

FIG. 1
D55170, D55180

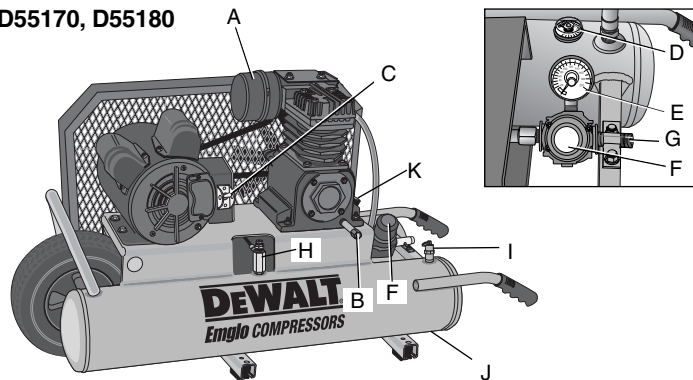

D55390

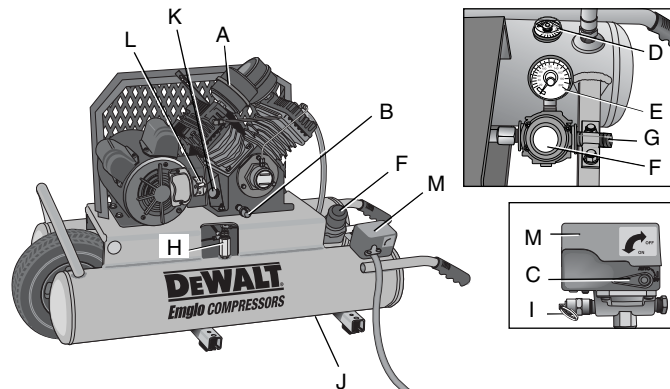

D55570, D55580

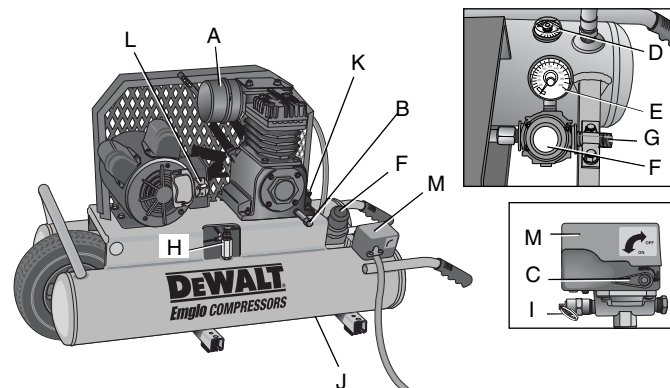

D55395

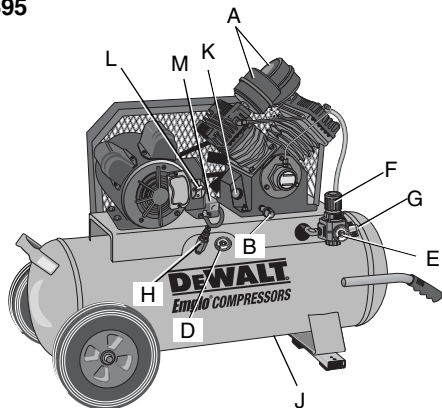

Caractéristiques techniques de la pompe

POMPE K

Deux cylindres verticaux, en ligne
Mono-étagée
Lubrifiée à l'huile
Carter, cylindre et tête en fonte
Âme : 63,5 mm (2,5 po)
Course : 50,8 mm (2 po)
Poids : 21,3 kg (47 lb)
Capacité en huile : 414 ml (14 onces)

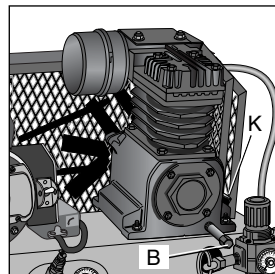

POMPE G

Quatre cylindres verticaux, jumelés
Mono-étagée
Lubrifiée à l'huile
Carter, cylindre et tête en fonte
Âme : 63,5 mm (2,5 po)
Course : 60,3 mm (2,375 po)
Poids : 31,3 kg (69 lb)
Capacité en huile : 887 ml (30 onces)

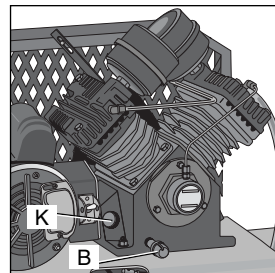

D55575, D55585

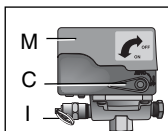
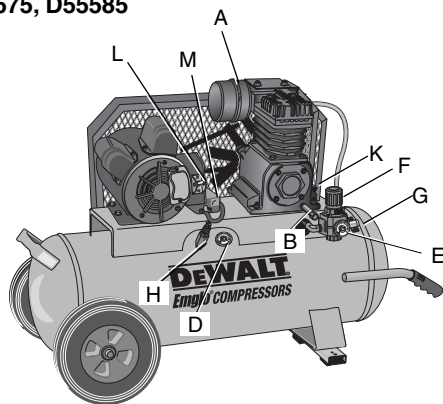

Fiche technique

MODÈLE	POIDS	HAUTEUR	LARGEUR	LONGUEUR	CAPACITÉ DU RÉSER- VOIR D'AIR (LITERS)	PRESSION DE RÉINITIALI- SATION DE LA SOUPA- PE PILOTE/ D'ENCLEN- CHEMENT APPROX.	PRESSION DE DÉ- CLEN- CHEMENT APPROXI- MATIVE	PI ³ /MIN STANDARD À 100 PSI (689,5 kPa)	POMPE	MOTEUR
D55170	76,20 kg, (168 livres)	838,2 mm (33,0 po.)	571,5 mm (22,5 po.)	(45,0 po.) 1143,0 mm	30,3 (8 gallons)	723,9 kPa (105 PSI)	861,8 kPa (125 PSI)	6,5	K	1,5 HP
D55180	78,0 kg (172 livres)	596,9 mm (23,5 po.)	463,6 mm (18,3 po.)	1092,2 mm (43,0 po.)	30,3 (8 gallons)	723,9 kPa (105 PSI)	861,8 kPa (125 PSI)	8,4	K	2 HP
D55390	104,8 kg (231 livres)	666,8 mm (26,25 po.)	463,6 mm (18,3 po.)	1092,2 mm (43,0 po.)	30,3 (8 gallons)	723,9 kPa (105 PSI)	861,8 kPa (125 PSI)	13,8	G	3 HP
D55395	115,2 kg, (254 livres)	812,8 mm (32,0 po.)	514,4 mm (20,3 po.)	1092,2 mm (43,0 po.)	64,4 (17 gallons)	723,9 kPa (105 PSI)	861,8 kPa (125 PSI)	13,8	G	3 HP
D55570	76,2 kg, (168 livres)	596,9 mm (23,5 po.)	463,6 mm (18,3 po.)	1092,2 mm (43,0 po.)	30,3 (8 gallons)	723,9 kPa (105 PSI)	861,8 kPa (125 PSI)	6,5	K	1,5 HP
D55575	88,0 kg, (194 livres)	755,7 mm (29,8 po.)	514,4 mm (20,3 po.)	1092,2 mm (43,0 po.)	64,4 (17 gallons)	723,9 kPa (105 PSI)	861,8 kPa (125 PSI)	6,5	K	1,5 HP
D55580	79,4 kg (175 livres)	596,9 mm (23,5 po.)	463,6 mm (18,25 po.)	1092,2 mm (43,0 po.)	30,3 (8 gallons)	723,9 kPa (105 PSI)	861,8 kPa (125 PSI)	8,4	K	2 HP
D55585	91,2 kg, (201 livres)	755,7 mm (29,8 po.)	514,4 mm (20,3 po.)	1092,2 mm (43,0 po.)	64,4 (17 gallons)	723,9 kPa (105 PSI)	861,8 kPa (125 PSI)	8,4	K	2 HP

Caractéristiques techniques du moteur

1,5 HP

115V, 15 A, 60 Hz

230V, 8 A/60 Hz

Tétrapolaire, à induction, 1 725 tr/min

Circuit de dérivation, capacité minimale exigée : 15 A à 115V et 230 V

Type de fusible : temporisation

2 HP

115V, 20 A, 60 Hz

230V, 10 A, 60 Hz

Tétrapolaire, à induction, 1 725 tr/min

Circuit de dérivation, capacité minimale exigée : 20 A à 115 V

15 A à 230 V

Type de fusible : temporisation

3 HP

230V, 10 A, 60 Hz

Tétrapolaire, à induction, 1 725 tr/min

Circuit de dérivation, capacité minimale exigée : 15 A à 230 V

Type de fusible : temporisation

Surfaces chaudes

FIG. 2

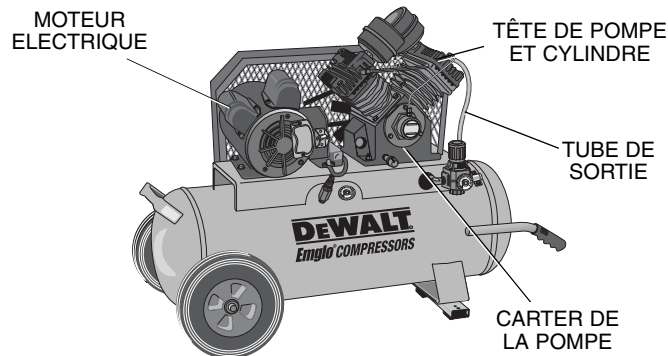
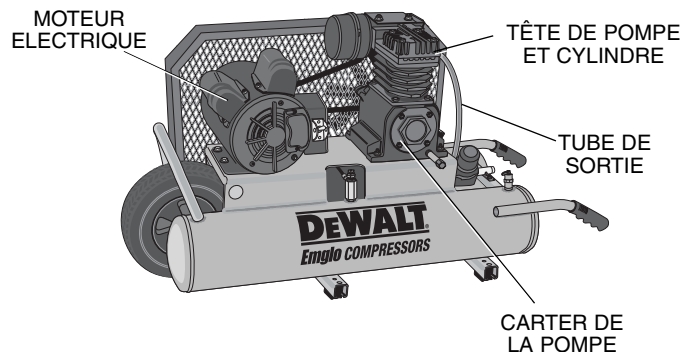

Définitions : lignes directrices en matière de sécurité

Les définitions ci-dessous décrivent le niveau de gravité pour chaque symbole. Veuillez lire le mode d'emploi et porter une attention particulière à ces symboles.

▲ DANGER : Indique une situation dangereuse imminente qui, si elle n'est pas évitée, **causera la mort ou des blessures graves.**

▲ AVERTISSEMENT : Indique une situation potentiellement dangereuse qui, si elle n'est pas évitée, **pourrait** se solder par un **décès ou des blessures graves.**

▲ MISE EN GARDE : Indique une situation potentiellement dangereuse qui, si elle n'est pas évitée **pourrait** se solder par **des blessures mineures ou modérées.**

MISE EN GARDE : Utilisé sans le symbole d'alerte à la sécurité, indique une situation potentiellement dangereuse qui, si elle n'est pas évitée **pourrait** se solder par **des dommages à la propriété.**

POUR TOUTES QUESTIONS OU COMMENTAIRES RELATIFS(VES) À L'OUTIL OU À PROPOS DE TOUT AUTRE OUTIL DeWALT, COMPOSER SANS FRAIS LE : 1-800-4-DeWALT (1-800-433-9258).

Directives de sécurité importantes

▲ AVERTISSEMENT : Ne pas utiliser cet appareil avant d'avoir lu et compris le mode d'emploi ainsi que l'intégralité des directives de sécurité, d'utilisation et d'entretien.

▲ AVERTISSEMENT : Certaines poussières produites par les travaux de ponçage, sciage, meulage, perçage et autres peuvent contenir des produits chimiques pouvant selon l'état de Californie causer le cancer, des anomalies congénitales ou d'autres problèmes liés aux fonctions reproductrices. Voici quelques exemples de ces produits chimiques :

- le plomb contenu dans les peintures à base de plomb;
- la silice cristalline provenant de la brique, du ciment et d'autres produits de maçonnerie;
- l'arsenic et chrome provenant de bois traité chimiquement.

Les risques reliés à l'exposition à ces poussières varient selon la fréquence à laquelle l'utilisateur travaille avec ce type de matériaux. Pour réduire votre exposition à ces produits chimiques : travailler dans un endroit bien ventilé et porter un équipement de sécurité approuvé par l'OSHA/MSHA/NIOSH comme un masque anti-poussières spécialement adapté ou un respirateur lors de l'utilisation de ces outils.

Lors de l'utilisation d'outils pneumatiques, des précautions de base en matière de sécurité doivent être suivies afin de réduire le risque de blessure personnelle.

▲ AVERTISSEMENT : Ce produit contient des produits chimiques, notamment le plomb, reconnu par l'État de Californie comme étant cancérigènes et pouvant entraîner des anomalies congénitales et d'autres dangers relatifs à la reproduction. Se laver les mains après toute manipulation.

CONSERVER CES DIRECTIVES



▲ DANGER : RISQUE D'EXPLOSION OU D'INCENDIE

CE QUI PEUT SE PRODUIRE

COMMENT L'ÉVITER

- | | |
|--|---|
| <ul style="list-style-type: none"> • Il est normal que des contacts électriques dans le moteur et le manoccontacteur fassent une étincelle. | <ul style="list-style-type: none"> • Faites toujours fonctionner le compresseur dans une zone bien aérée sans matière combustible, essence ou vapeur de solvant. |
|--|---|

- Si une étincelle électrique provenant du compresseur entre en contact avec des vapeurs inflammables, elle peut s'enflammer et causer un incendie ou une explosion.
- Si vous aspergez des matériaux inflammables, placez le compresseur à au moins 6,1 m (20 pieds) de la zone pulvérisée. Il est possible que vous ayez besoin d'une longueur de tuyau additionnelle.
- Entreposez les matières inflammables dans un endroit sécuritaire, éloigné du compresseur.
- Le fait de limiter les ouvertures d'aération de compresseur causera une importante surchauffe et pourrait causer un incendie.
- Ne placez jamais des objets contre le compresseur ou sur celui-ci.
- Faites fonctionner le compresseur dans un endroit aéré à au moins 30,5 cm (12 po) du mur ou de l'obstruction qui pourrait limiter le débit d'air frais dans les ouvertures d'aération.
- Faites fonctionner le compresseur dans un endroit propre, sec et bien aéré. Ne pas utiliser l'appareil à l'intérieur ou dans un endroit exigü.
- Le fonctionnement de ce produit sans surveillance pourrait se solder par des blessures personnelles ou des dommages à la propriété. Afin de réduire le risque d'incendie, ne pas laisser le compresseur fonctionner sans surveillance.
- Être toujours présent lorsque le produit est en marche.
- Toujours éteindre et débrancher l'appareil si non utilisé.



▲ DANGER : RISQUE REPIRATOIRE (ASPHYXIE)

CE QUI PEUT SE PRODUIRE

COMMENT L'ÉVITER

- Il est dangereux de respirer l'air comprimé sortant du compresseur. Le flux d'air peut contenir du monoxyde de carbone, des vapeurs toxiques ou des particules solides provenant du réservoir d'air. L'inhalation de ces contaminants peut provoquer de sérieuses blessures, voire un décès.
- L'air qui s'obtient directement du compresseur ne devrait jamais être utilisé pour alimenter l'air destiné à la consommation humaine. Pour utiliser l'air produit par le compresseur pour la respiration, installer correctement des filtres convenables et un équipement de sécurité en ligne. Les filtres en ligne et l'équipement de sécurité utilisés avec le compresseur doivent être capables de traiter l'air conformément à tous les codes locaux et fédéraux en vigueur avant toute consommation humaine.

- Les matériaux vaporisés comme la peinture, les solvants de peinture, les décapants, les insecticides, les herbicides, pourraient contenir des vapeurs nocives et du poison.

- Travailler dans un endroit ayant une bonne ventilation transversale. Lire et respecter les directives en matière de sécurité imprimées sur l'étiquette ou les fiches signalétiques des matériaux qui sont pulvérisés. Toujours utiliser un équipement de sécurité homologué : une protection respiratoire conforme aux normes OSHA/MSHA/NIOSH, conçue spécifiquement pour une utilisation particulière.



▲ DANGER : RISQUE DE BLESSURES OU DE DOMMAGES À LA PROPRIÉTÉ LORS DU TRANSPORT OU DU RANGEMENT

CE QUI PEUT SE PRODUIRE

- L'huile peut fuir ou se déverser. Cela pourrait se solder par un incendie ou un danger d'inhalation; des blessures graves ou un décès. Les fuites d'huile endommageront le tapis, la peinture ou toutes autres surfaces de véhicules ou de remorques.

COMMENT L'ÉVITER

- Toujours installer le compresseur sur un revêtement protecteur lors du transport pour protéger le véhicule de tous dommages associés aux fuites. Retirer immédiatement le compresseur du véhicule dès l'arrivée à destination. Toujours tenir le compresseur à niveau et ne jamais le déposer sur son côté.



▲ AVERTISSEMENT : RISQUE D'ÉCLATEMENT

Réservoir d'air : le réservoir dont est doté le compresseur d'air porte le code « UM » (dans le cas d'appareils munis de réservoirs supérieurs à 152 mm (6 po) de diamètre) et il est conçu conformément à la section VII Div. 1 de l'ASME. Tous les récipients sous pression devraient être inspectés une fois tous les deux ans. Pour localiser l'inspecteur des récipients sous pression de votre région, consulter la section appropriée des organismes gouvernementaux de l'annuaire téléphonique ou composer le 1-800-4-DEWALT pour obtenir de l'aide.

Les conditions indiquées ci-après pourraient affaiblir le réservoir d'air et se solder par une violente explosion de celui-ci :

CE QUI PEUT SE PRODUIRE

- L'eau condensée n'est pas correctement vidangée du réservoir d'air provoquant ainsi la formation de rouille et un amincissement du réservoir d'air en acier.
- Modifications apportées au réservoir d'air ou tentatives de réparation.

COMMENT L'ÉVITER

- Vidanger le réservoir d'air quotidiennement ou après chaque utilisation. Si le réservoir présente une fuite, le remplacer immédiatement par un nouveau réservoir d'air ou par un nouveau compresseur.
- Ne jamais percer un trou dans le réservoir d'air ou ses accessoires, y faire de la soudure ou y apporter quelque modification que ce soit. Ne jamais essayer de réparer un réservoir d'air endommagé ou avec des fuites. Le remplacer par un nouveau réservoir d'air.

- Des modifications non autorisées de la soupape pilote, de la soupape de sûreté ou de tous autres composants qui régissent la pression du réservoir d'air.
- Le réservoir d'air a été conçu pour supporter des pressions spécifiques de fonctionnement. Ne faites jamais effectuer de réglages ou de substitutions de pièces en vue de modifier les pressions de fonctionnement réglées en usine.

Accessoires :

- Lorsqu'on excède la pression nominale des outils pneumatiques, des pistolets pulvérisateurs, des accessoires à commande pneumatique, des pneus et d'autres dispositifs pneumatiques, on risque de les faire exploser ou de les projeter et ainsi entraîner des blessures graves.
- Respecter les recommandations du fabricant de l'équipement et ne jamais dépasser la pression nominale maximale permise des accessoires. Ne jamais utiliser le compresseur pour gonfler de petits objets à basse pression comme des jouets d'enfant, des ballons de football et de basket-ball, etc.

Pneus :

- Des pneus surgonflés pourraient provoquer des blessures graves et des dommages à la propriété.
- Utiliser un manomètre pour vérifier la pression des pneus avant chaque utilisation et lors du gonflage; consulter le flanc de pneu pour obtenir la pression correcte.

REMARQUE : des réservoirs d'air, des compresseurs et d'autres appareils similaires utilisés pour gonfler les pneus peuvent remplir de petits pneus à ces pressions très rapidement. Régler le régulateur de pression d'air à une pression moindre que celle indiquée sur le pneu. Ajouter de l'air par petite quantité et utiliser fréquemment le manomètre pour empêcher un surgonflage.



▲ AVERTISSEMENT : RISQUE DE CHOC ÉLECTRIQUE

CE QUI PEUT SE PRODUIRE

- Votre compresseur d'air est alimenté à l'électricité. Tout comme n'importe quel autre dispositif alimenté de façon électrique, s'il n'est pas utilisé correctement, il peut causer un choc électrique.
- Les tentatives de réparation par un personnel non qualifié peuvent résulter en de graves blessures, voire la mort par électrocution.

COMMENT L'ÉVITER

- Ne faites jamais fonctionner le compresseur à l'extérieur lorsqu'il pleut ou dans des conditions humides.
- Ne faites jamais fonctionner le compresseur avec les couvercles de protection enlevés ou endommagés.
- Tout câblage électrique ou toute réparation nécessaire pour ce produit doit être pris en charge par un centre de réparation en usine autorisé DEWALT ou un centre de réparation DEWALT conformément aux codes électriques nationaux et locaux.

• Mise à la terre

électrique : le fait de ne pas faire une mise à la terre adéquate de ce produit pourrait résulter en des blessures graves voire la mort par électrocution. Consulter **les directives relatives à la mise à la terre** sous *Installation*.

- Assurez-vous que le circuit électrique auquel le compresseur est branché fournit une mise à la terre électrique adéquate, une tension appropriée et une bonne protection des fusibles.



▲ AVERTISSEMENT : RISQUE PROVENANT DES OBJETS PROJÉTÉS EN L'AIR

CE QUI PEUT SE PRODUIRE

- Le flux d'air comprimé peut endommager les tissus mous de la peau exposée et peut projeter la poussière, des fragments, des particules détachées et des petits objets à haute vitesse, ce qui entraînerait des dommages et des blessures personnelles.

COMMENT L'ÉVITER

- Toujours utiliser de l'équipement de sécurité homologué : protection oculaire conforme à la norme ANSI Z87.1 (CAN/CSA Z94.3) munie d'écrans latéraux lors de l'utilisation du compresseur.
- Ne jamais pointer une buse ou un pulvérisateur vers une partie du corps ou vers d'autres personnes ou des animaux.

- Toujours mettre le compresseur hors tension et purger la pression du tuyau à air et du réservoir d'air avant d'effectuer l'entretien, de fixer des outils ou des accessoires.



▲ AVERTISSEMENT : ATTENTION SURFACES CHAUDES

CE QUI PEUT SE PRODUIRE

- Toucher à du métal exposé comme la tête du compresseur ou du moteur, la tubulure des gaz d'échappement ou de sortie, peut se solder en de sérieuses brûlures.

COMMENT L'ÉVITER

- Ne jamais toucher à des pièces métalliques exposées sur le compresseur pendant ou immédiatement après son utilisation. Le compresseur reste chaud pendant plusieurs minutes après son utilisation.
- Ne pas toucher ni effectuer des réparations aux coiffes de protection avant que l'appareil n'ait refroidi.



**▲ AVERTISSEMENT : RISQUE ASSOCIÉ
AUX PIÈCES MOBILES**

CE QUI PEUT SE PRODUIRE

- Les pièces mobiles comme une poulie, un volant ou une courroie peuvent provoquer de graves blessures si elles entrent en contact avec vous ou vos vêtements.

COMMENT L'ÉVITER

- Ne jamais utiliser le compresseur si les protecteurs ou les couvercles sont endommagés ou retirés.
- Tenir les cheveux, les vêtements et les gants hors de portée des pièces en mouvement. Les vêtements amples, bijoux ou cheveux longs peuvent s'enchevêtrer dans les pièces mobiles.
- S'éloigner des événements car ces derniers pourraient camoufler des pièces mobiles.
- Toutes les réparations requises pour ce produit devraient être effectuées par un centre de réparation de l'usine DEWALT ou un centre de réparation autorisé DEWALT.
- Utiliser le compresseur avec des pièces endommagées ou manquantes ou le réparer sans coiffes de protection risque de vous exposer à des pièces mobiles et peut se solder par de graves blessures.



▲ AVERTISSEMENT : RISQUE ASSOCIÉ À UTILISATION DANGEREUSE

CE QUI PEUT SE PRODUIRE

- Une utilisation dangereuse de votre compresseur d'air pourrait provoquer de graves blessures, voire votre décès ou celle d'autres personnes.

COMMENT L'ÉVITER

- Revoir et comprendre toutes les directives et les avertissements contenus dans le présent mode d'emploi.
- Se familiariser avec le fonctionnement et les commandes du compresseur d'air.
- Dégager la zone de travail de toutes personnes, animaux et obstacles.
- Tenir les enfants hors de portée du compresseur d'air en tout temps.
- Ne pas utiliser le produit en cas de fatigue ou sous l'emprise d'alcool ou de drogues. Rester vigilant en tout temps.
- Ne jamais rendre inopérant les fonctionnalités de sécurité du produit.
- Installer un extincteur dans la zone de travail.



▲ AVERTISSEMENT : RISQUE DE BLESSURE EN SOULEVANT LE PRODUIT

CE QUI PEUT SE PRODUIRE

- Soulever un objet trop lourd peut se solder par de graves blessures.

COMMENT L'ÉVITER

- Le compresseur est trop lourd pour être soulevé par une seule personne. Demander de l'aide avant de le soulever.



▲ MISE EN GARDE : RISQUE ASSOCIÉ AU BRUIT

CE QUI PEUT SE PRODUIRE

- Dans certaines conditions et selon la durée d'utilisation, le bruit provoqué par ce produit peut contribuer à une perte auditive.

COMMENT L'ÉVITER

- Toujours utiliser un équipement de sécurité homologué : protection auditive conforme à la norme ANSI S12.6 (S3.19).

CONSERVER CES DIRECTIVES POUR UN USAGE

Caractéristiques (fig. 1)

DOUBLE COMMANDE

D55390, D55395, D55570, D55575, D55580, D55585

La double commande permet d'utiliser le compresseur en mode de fonctionnement continu ou intermittent. La soupape pilote (H) régit le compresseur en mode de fonctionnement continu. Le manoccontacteur s'utilise en mode de fonctionnement intermittent du compresseur. En fait, le mode de fonctionnement dépend de la période de temps au cours de laquelle le compresseur devra fournir de l'air comprimé. Si la demande d'air est intermittente, l'appareil peut alors fonctionner en mode intermittent pour restreindre le temps de fonctionnement et économiser l'énergie. Dans le cas d'une demande d'air comprimé fréquente ou prolongée et/ou si l'appareil est situé dans un endroit éloigné où l'accès au compresseur est difficile, il devrait alors fonctionner en mode continu pour réduire le nombre de démarrages moteur en une heure pour garantir une durée de vie prolongée du moteur.

BITENSION

D55570, D55575, D55580, D55585

Un moteur bitension (L) permet le fonctionnement du compresseur à des tensions de 155 volts ou 230 volts. Un fonctionnement sous 230 volts permet de réduire l'appel de courant. Un appel de courant réduit est un avantage dans les régions où la source d'alimentation est incertaine. En outre, il réduit les coûts opérationnels. Consulter la section **Conversion à 230 volts** sous la rubrique *Installation*.

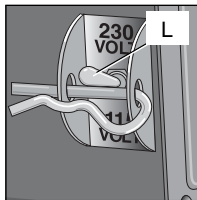

SOUPAPE PILOTE

D55390, D55395, D55570, D55575, D55580, D55585

La soupape pilote (H) du réservoir d'air se purgera dès que la pression maximale du réservoir est atteinte. Le compresseur expulsera l'air comprimé par la tête de la pompe au lieu de remplir le réservoir d'air.

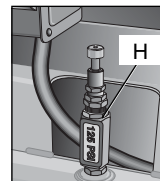

Soupape pilote avec blocage manuel (modèles D55170 et D55180) : le blocage manuel vous permet de décompresser à la main le compresseur avec la pression d'air dans le réservoir.

Utilisation du blocage manuel :

Faire pivoter le levier du blocage manuel de la soupape pilote en position ouverte pour empêcher l'accumulation de pression dans le réservoir d'air. Le remettre en position **fermée** après le démarrage moteur pour permettre le développement de la pression dans le réservoir.

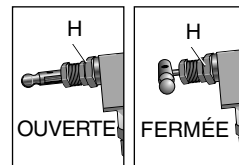

REMARQUE : la pression ne se développera pas dans le réservoir si le levier du blocage manuel de la soupape pilote est en position **ouverte**.

MANOCONTACTEUR

D55390, D55395, D55570, D55575, D55580, D55585

Le manoccontacteur (M) démarre automatiquement le moteur lorsque la pression du réservoir d'air chute sous la pression d'enclenchement réglée en usine. Il arrête le moteur lorsque la pression du réservoir d'air atteint la pression de déclenchement réglée en usine. La soupape de décompression, adjacente au manoccontacteur, est conçue pour décompresser l'air du réservoir par la tête du compresseur et

le tube d'échappement lorsque le compresseur atteint la pression de déclenchement ou qu'il est mis à l'arrêt. Elle permet de plus un redémarrage moteur au besoin. Dès l'arrêt du moteur, de l'air s'échappera de cette soupape pour quelques secondes. Il ne devrait pas y avoir de fuite d'air lorsque le moteur fonctionne.

SOUAPE DE SÛRETÉ

La soupape (I) est conçue pour prévenir des défaillances système en décompressant celui-ci lorsque le compresseur d'air atteint un niveau préétabli. La soupape est réglée par le fabricant et ne doit pas être retirée ou modifiée de quelque manière que ce soit.

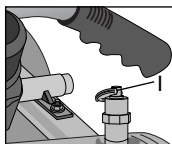

FILTRE D'ADMISSION D'AIR

Le filtre (A) sert à purifier l'air qui entre dans la pompe. Pour que la pompe reçoive un flux d'air constant propre, froid et sec, le filtre doit toujours être propre et l'entrée d'air doit être exempte d'obstructions.

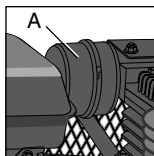

SOUAPE DE PURGE DU RÉSERVOIR D'AIR

La soupape de purge (J) sert à dés humidifier le réservoir d'air après l'arrêt du compresseur.

MANOMÈTRE DU RÉSERVOIR D'AIR

Le manomètre du réservoir d'air (D) indique la pression dans le réservoir d'air.

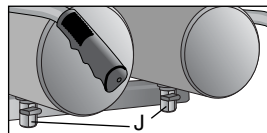

MANOMÈTRE RÉGLÉ

Le manomètre réglé (E) indique la pression d'air disponible à la sortie du régulateur. Cette pression est contrôlée par le régulateur et est toujours inférieure ou égale à celle du réservoir d'air.

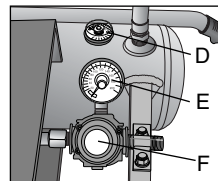

RÉGULATEUR

Le bouton du régulateur (F) contrôle la pression provenant du réservoir d'air.

Réglage du régulateur :

1. Tirer le bouton du régulateur (F) vers l'extérieur.
2. Tourner le bouton en sens horaire pour régler la pression et en sens antihoraire pour la réduire.
3. Une fois la pression souhaitée affichée sur le manomètre réglé, enfoncer le bouton pour le verrouiller.

INSTALLATION

Assemblage (fig. 1)

RACCORDEMENT DES TUYAUX

▲ AVERTISSEMENT : Risque d'utilisation dangereuse. Saisir fermement le tuyau en main lors du raccordement ou de la déconnexion pour empêcher un à-coup du tuyau.

1. S'assurer que le manomètre réglé indique 0 kPa (0 psi).
2. Enrouler un ruban d'étanchéité sur le filetage de tuyau.
3. Raccorder le ou le tuyau à la ou aux sortie d'air (G).

IMPORTANT : ne pas assembler de distributeurs directement sur la ou le sortie d'air (G).

REMARQUE : la fixation de pièces à dégagement rapide aux sortie d'air (G) et de bouchons à dégagement rapide aux embouts de tuyau facilite la connexion et la déconnexion des tuyau. Les pièces et les embouts à dégagement rapide sont disponibles auprès de votre distributeur ou centre de réparation agréé régional.

DÉCONNEXION DES TUYAUX

▲AVERTISSEMENT : *risque d'utilisation dangereuse. Saisir fermement le tuyau en main lors du raccordement ou de la déconnexion pour empêcher un à-coup du tuyau.*

1. S'assurer que le manomètre réglé indique 0 kPa (0 psi).
2. Retirer le ou les tuyau de la ou de sortie d'air (G).

Lubrification et huile

COMPRESSEUR D'AIR

Le fabricant a fait le plein d'huile de pompe **EN** usine. Vérifier le niveau d'huile de la pompe avant de l'utiliser. Consulter la rubrique **Huile de la pompe du compresseur** sous *Entretien*.

Conversion à 230 volts

D55570, D55575, D55580, D55585

Remplacer la fiche de 115 volts fournie et raccordée au cordon d'alimentation moteur du compresseur par une fiche homologuée UL/ CSA qui convient à une puissance de 230 volts et à l'ampérage nominal du compresseur. Consulter la rubrique *Caractéristiques techniques du moteur* au début de ce mode d'emploi. Une fiche de 230 volts, comme celle schématisée, s'achète dans une quincaillerie ou un magasin de fourniture électrique.

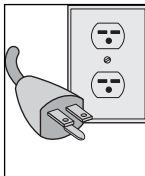

1. Suivre les directives d'installation de la fiche du fabricant, communiquer avec un électricien professionnel ou un Centre de réparations DEWALT ou composer le 1-800-4-DEWALT pour du soutien. **IMPORTANT :** Une fois la fiche de 230 volts installée, le compresseur doit être conforme à tous les codes électriques nationaux et locaux.

▲AVERTISSEMENT : *s'assurer que le cordon d'alimentation de 230 volts soit correctement raccordé à la fiche avant d'utiliser l'appareil sous 230 volts*

2. Retirer la goupille qui bloque l'interrupteur bascule de 115/230 volts.
3. Positionner l'interrupteur de 115/230 volts (L) bascule sur la tension de 230 volts.
4. Remettre la goupille en place.

▲MISE EN GARDE : *Une fois conversion effectuée à 230 volts, ne déplacez pas le commutateur à double action 115/230 sur le 115 volts avant de remplacer de nouveau la fiche du cordon d'alimentation avec une fiche homologuée UL/CSA qui convient à une puissance de 115 volts et à l'ampérage nominal de l'appareil. Consulter la rubrique Caractéristiques techniques du moteur.*

▲AVERTISSEMENT : *Ne pas utiliser cet appareil avant de lire et d'assimiler le présent mode d'emploi ainsi que l'intégralité des directives de sécurité, de fonctionnement et d'entretien.*

D55170, D55180

▲AVERTISSEMENT : *Risque de choc électrique. S'assurer que le moteur soit débranché de la source d'alimentation avant de recâbler les fils du moteur.*

Le moteur fourni avec le compresseur est un moteur bitension de 115/230 volts. Il est présentement câblé pour un fonctionnement sous 115 volts, mais il est possible de le convertir pour une utilisation

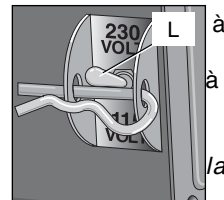

tion sous 230 volts. Les directives de raccordement moteur pour un fonctionnement sous 230 volts sont imprimées sur l'étiquette apposée sur le côté du moteur. Une fois la conversion pour un fonctionnement sous 230 volts, l'ensemble du cordon d'alimentation avec fiche triphasée de 115 volts doit également être remplacée par un ensemble correspondant qui convient à une tension de 230 volts. Il est possible d'acheter un ensemble de cordon d'alimentation pour tension de 230 volts à la quincaillerie ou magasin de fournitures électriques de votre région. Suivre les directives d'installation du cordon d'alimentation du fabricant, communiquer avec un électricien professionnel ou un Centre de réparations DEWALT ou composer le 1-800-4-DEWALT pour du soutien. **IMPORTANT** : une fois le cordon d'alimentation pour tension de 230 volts installé, le compresseur doit être conforme à tous les codes électriques nationaux et locaux.

▲AVERTISSEMENT : Ne pas utiliser cet appareil avant de lire et d'assimiler le présent mode d'emploi ainsi que l'intégralité des directives de sécurité, de fonctionnement et d'entretien.

D55390, D55395

Le moteur fourni avec ce compresseur est un moteur de 230 volts.

Directives relatives à la mise à la terre

▲AVERTISSEMENT : Risque de choc électrique. Au cas où un court-circuit se produirait, la mise à la terre réduit le risque de choc électrique en fournissant un fil d'échappement pour le courant électrique. Le compresseur d'air doit être correctement mis à la terre.

Le compresseur d'air portatif est muni d'un cordon ayant un fil de mise à terre avec une prise de mise à la terre.

1. Le cordon qui se fixe et se branche (N) avec cet appareil contient une goupille de mise à la terre (O). Cette prise **DOIT** être utilisée avec une prise correctement mise à la terre (P).

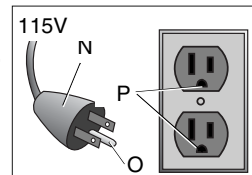

IMPORTANT : la prise utilisée doit être installée et mise à la terre en fonction de tous les codes et de toutes les ordonnances à l'échelle locale.

2. Assurez-vous que la prise utilisée a la même configuration que la fiche mise à la terre. **N'UTILISEZ PAS UN ADAPTATEUR**

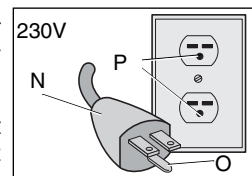

3. Inspectez la fiche et le cordon avant chaque utilisation. Ne les utilisez pas s'ils présentent des signes de dommages.

4. Si ces directives sur la mise à la terre ne sont pas entièrement comprises, ou si vous n'êtes pas certain que le compresseur a correctement été mis à la terre, faites vérifier l'installation par un électricien qualifié.

▲DANGER : Risque de choc électrique. **UNE MISE À LA TERRE INADÉQUATE PEUT PROVOQUER UN CHOC ÉLECTRIQUE.**

- Ne modifiez pas la fiche fournie. Si elle ne s'incère pas dans la prise disponible, une prise adéquate doit être installée par un électricien qualifié.
- Les réparations au cordon ou à la fiche **DOIVENT** être faites par un électricien qualifié.

Rallonges

Il n'est pas recommandé d'utiliser des rallonges. L'utilisation de rallonges causera une chute de pression résultant en une perte de pression du moteur et en une surchauffe.

Au lieu d'utiliser une rallonge, augmentez la portée de travail du tuyau d'air en attachant une autre longueur de tuyau à son extrémité. Attachez des longueurs additionnelles de tuyau au besoin.

Si une rallonge doit être utilisée, assurez-vous de ce qui suit :

- il s'agit d'une rallonge à trois fils qui possède une fiche de mise à la terre à trois lames, ayant un réceptacle à trois fentes qui accepte la fiche sur ce produit
- elle est en bon état
- sa longueur ne dépasse pas 15,2 m (50 pieds)
- elle est de calibre 12 (AWG) ou plus. (La grosseur du fil augmente à mesure que le numéro de calibre diminue. Vous pouvez aussi utiliser 10 AWG et 8 AWG. N'UTILISEZ PAS DE GROSSEUR 14 OU 16 AWG.)

Protection de la tension et du circuit

Consulter les **Exigences en matière de tension et de circuit de dérivation minimales** sous *Fiche technique de la pompe/du moteur*.

▲ MISE EN GARDE : Certains compresseurs d'air peuvent fonctionner sur un circuit de 15 A si les conditions suivantes sont réunies.

- L'alimentation en tension doit se conformer au Code électrique national.
- Le circuit n'est pas utilisé pour alimenter d'autres besoins en électricité.
- Les rallonges doivent se conformer aux spécifications.

- Le circuit est doté d'un disjoncteur ou d'un fusible à temporisation de capacité adéquate pour la configuration moteur. Consulter la rubrique *Caractéristiques techniques du moteur*. **REMARQUE :** si le compresseur est branché à un circuit protégé par des fusibles, utiliser seulement des circuits à temporisation. Les fusibles de temporisation devraient avoir l'inscription « D » au Canada et « T » aux É.-U.

Si le compresseur n'est pas conforme à l'une des conditions mentionnées ci-dessus ou s'il provoque des interruptions d'alimentation à répétition, il sera alors peut-être nécessaire de le faire fonctionner à partir d'un circuit qui peut fournir un niveau plus élevé de puissance. Consulter la rubrique *Caractéristiques techniques du moteur*. Il n'est pas nécessaire de changer le cordon d'alimentation Il n'est pas nécessaire de changer les cordons.

Compatibilité

Les outils pneumatiques et les accessoires utilisés avec le compresseur doivent être compatibles avec des produits dérivés du pétrole. En cas d'incompatibilité probable avec des dérivés du pétrole, utiliser un filtre de canalisation d'air pour retirer l'humidité et les vapeurs d'huile du compresseur d'air.

REMARQUE : toujours utiliser un filtre de canalisation d'air pour retirer l'humidité et les vapeurs d'huile lors de la pulvérisation de peinture.

Emplacement

▲ MISE EN GARDE : Risque de blessures corporelles. En cours de fonctionnement, ne pas incliner le compresseur d'air plus de 10° pour éviter tout dommage.

Installer le compresseur d'air à au moins 30,5 m (12 po) d'obstacles qui pourraient gêner une bonne aération. Éloigner l'appareil des zones à atmosphère chargée de saletés, de vapeurs et d'émanations. Ceux-ci pourraient boucher le filtre et les soupapes d'admission et s'y agglutiner nuisant ainsi au bon fonctionnement du compresseur d'air.

ENVIRONNEMENTS FRAIS

Dans les environnements souvent frais, il y a risque de formation d'humidité dans la pompe et de boue dans l'huile. Ceux-ci provoquent une usure prématurée des pièces mobiles. Un excès d'humidité survient principalement dans les environnements non chauffés où l'appareil est soumis à de grandes variations thermiques. On reconnaît l'humidité excessive en présence de deux signes : la formation condensation externe sur la pompe lorsqu'elle refroidit et de l'apparence « laiteuse » de l'huile du compresseur. Il est possible d'empêcher la formation d'humidité dans la pompe en augmentant la circulation d'air ou en utilisant le compresseur d'air plus longtemps.

REMARQUES À PROPOS DU BRUIT

Consulter les organismes de réglementation de votre région pour connaître les niveaux de bruit tolérés. Pour réduire le bruit excessif, utiliser un montage antivibratile ou des atténuateurs sonores. Repositionner l'appareil ou construire une enceinte close ou des murs déflecteurs. Communiquer avec un centre de réparation DEWALT ou composer le 1-800-4-DEWALT pour obtenir de l'aide.

ÉLECTRICITÉ

Consulter toutes les directives de sécurité avant d'utiliser l'appareil. Respecter les directives de sécurité du cordon d'alimentation le cas échéant. Toujours mettre l'interrupteur Marche/Arrêt en position d'ARRÊT avant de retirer la fiche de la prise.

TRANSPORT

▲AVERTISSEMENT : *Risque de blessure associé au transport. L'appareil pèse plus de 72,6 kg (160 lb). Ne pas le déplacer ni le soulever sans aide.*

▲MISE EN GARDE : *Risque de blessures corporelles. Les roues et la poignée n'offrent pas le dégagement, la stabilité ou l'appui nécessaire pour descendre ou monter des escaliers ou des marches avec l'appareil. On doit soulever l'appareil ou le pousser le long d'une rampe.*

Lors du transport du compresseur d'air dans un véhicule, une remorque, etc. s'assurer que le réservoir d'air soit bien purgé et que l'appareil soit bien ancré sur une surface plane horizontale

REMARQUE : lors du transport, utiliser les points d'arrimage (Q). Conduire prudemment pour éviter de basculer l'appareil dans le véhicule. Un basculement risque d'endommager l'appareil ou les pièces contiguës. Utiliser une rampe pour le chargement ou le déchargement de l'appareil d'une hauteur de plus de 30,5 mm (12 po).

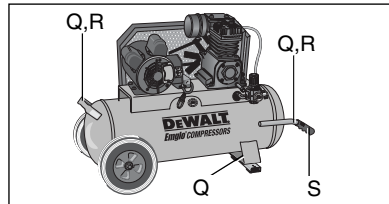
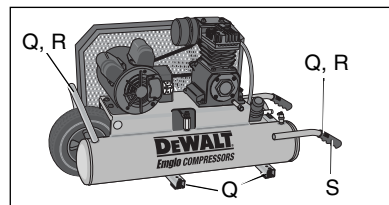

LEVAGE

Toujours transporter l'appareil à deux personnes et utiliser les points de transport (R) recommandés.

▲AVERTISSEMENT : *Risque de blessure associé au transport. L'appareil pèse plus de 72,6 kg (160 lb). Ne pas le déplacer ni le soulever sans aide.*

DÉPLACEMENT

1. Saisir la poignée (S) du compresseur d'air et le soulever suffisamment pour faire rouler l'appareil sur le pneu avant.

▲AVERTISSEMENT : *Risque d'utilisation dangereuse. Garder les pieds bien ancrés et faire preuve d'une grande prudence en roulant le compresseur afin d'éviter de le faire basculer ou de perdre l'équilibre.*

2. Une fois le compresseur à l'endroit voulu, abaisser lentement l'arrière du compresseur sur le sol. Toujours ranger le compresseur dans une position horizontale.

MODE D'EMPLOI

Liste de vérification de pré-démarrage (fig. 1)

1. S'assurer que le commutateur MARCHE/ARRÊT (C) est en position d'ARRÊT.
2. Branchez le cordon d'alimentation dans le bon réceptacle de circuit de dérivation. Consulter la rubrique **Protection de la tension et du circuit** sous *Installation*.
3. S'assurer que le réservoir d'air soit bien purgé, consulter la rubrique **Vidange du réservoir d'air** sous *Entretien*.
4. S'assurer que la soupape de purge (J) soit fermée.
5. S'assurer que la soupape de sûreté (I) fonctionne correctement, consulter la rubrique **Vérification de la soupape de sûreté** sous *Entretien*.
6. Vérifier le niveau d'huile moteur, consulter la rubrique **Huile du compresseur de la pompe** sous *Entretien*.

▲ MISE EN GARDE : *Risque de dommages à la propriété. Ne pas utiliser le compresseur sans huile ou avec une huile de qualité inadéquate. DEWALT ne peut être tenu responsable pour toute défaillance du compresseur provoquée par une huile inappropriée.*

7. Tourner le bouton du régulateur (F) en sens antihoraire jusqu'à fermeture complète. S'assurer que le manomètre régulé indique 0 PSI (0 kPa).
8. Inspecter visuellement la courroie d'entraînement; la remplacer si on détecte tout signe d'effilochage, de fissure ou d'usure.
REMARQUE : veuillez retirer le couvercle externe de la courroie pour inspecter celle-ci.

9. Inspecter visuellement le tuyau d'air et le remplacer au besoin.
10. Fixez le tuyau et les accessoires.

▲ AVERTISSEMENT : *Risque d'utilisation dangereuse. Saisir fermement le tuyau en main lors du raccordement ou de la déconnexion pour empêcher un à-coup du tuyau.*

▲ AVERTISSEMENT : *Risque d'éclatement. Trop de pression d'air cause un risque sérieux d'éclatement. Vérifiez la pression maximum suggérée par le fabricant pour les outils pneumatiques et les accessoires. La pression de sortie du régulateur ne doit jamais dépasser une pression nominale maximale.*

11. S'assurer que tous les dispositifs de protection, couvercles et étiquettes sont présents, lisibles (dans le cas des étiquettes) et bien fixés. Ne pas utiliser le compresseur avant de vérifier tous ces points.

Réglage initial (fig. 1)

▲ AVERTISSEMENT : *Ne pas utiliser l'appareil avant d'avoir lu et compris le mode d'emploi, et celui du moteur ainsi que l'intégralité des directives de sécurité, d'utilisation et d'entretien.*

PROCÉDURE DE RODAGE

▲ AVERTISSEMENT : *Risque de dommages à la propriété. Respecter à la lettre les directives de rodage ci-dessous pour empêcher de graves dommages.*

Cette procédure est requise **avant** que le compresseur d'air soit mis en service et lorsque le clapet ou une pompe de compresseur complète a été remplacé.

1. S'assurer que le commutateur MARCHE/ARRÊT (C) est en position d'ARRÊT.
2. Branchez le cordon d'alimentation dans le bon réceptacle de circuit de dérivation. Consulter la rubrique **Protection de la tension et du circuit** sous *Installation*.

- Ouvrez le robinet de purge en entier (en sens antihoraire) pour laisser échapper l'air et empêcher une accumulation de pression d'air dans le réservoir d'air pendant la période d'adaptation.
- (D55170, D55180)** Faire pivoter le levier du blocage manuel de la soupape pilote en position ouverte pour aider la mise en marche
- Mettre l'interrupteur Marche/Arrêt en position MARCHE. Le compresseur démarre.
- Faites fonctionner le compresseur pendant 15 minutes.
- Vingt minutes plus tard, fermer le robinet de purge en le tournant en sens horaire de sorte que la pression puisse se développer dans le réservoir d'air.

(D55170, D55180) REMARQUE : Mettre le levier du blocage manuel de la soupape pilote en position fermée. **REMARQUE** : une fois que le compresseur a atteint la pression de **déclenchement**, l'appareil continuera à fonctionner, mais n'accumulera plus de pression supplémentaire dans le réservoir jusqu'à ce que l'air soit utilisé et la pression de réinitialisation de la soupape pilote soit atteinte. Un léger bruit peut survenir lorsque l'air est décompressé dans la tête de la pompe

- L'air comprimé sera disponible jusqu'à utilisation complète de l'air ou sa purge.

PROCÉDURES DE FONCTIONNEMENT

Démarrage (fig. 1)

- Utiliser la **Liste de vérification de pré-démarrage** sous *Mode d'emploi*.
- (D55170, D55180)** Faire pivoter le levier du blocage manuel de la soupape pilote en position ouverte pour aider la mise en marche
- Mettre l'interrupteur Marche/Arrêt en position MARCHE. Le compresseur démarre.

- (D55170 ET D55180)** Faire pivoter le levier du blocage manuel de la soupape pilote en position fermée pour permettre le développement de la pression dans le réservoir.
- Laisser le compresseur d'air atteindre la pression de **déclenchement**.

(D55170, D55180) REMARQUE : une fois que le compresseur a atteint la pression de **déclenchement**, l'appareil continuera à fonctionner mais n'accumulera plus de pression supplémentaire dans le réservoir jusqu'à ce que l'air soit utilisé et la pression de réinitialisation de la soupape pilote soit atteinte. Un léger bruit peut survenir lorsque l'air est décompressé dans la tête de la pompe.

REMARQUE : Si on remarque un bruit ou une vibration inhabituelle, arrêter le compresseur et se reporter à la rubrique concernant le dépannage.

- Fixer le tuyau et l'accessoire.

▲ MISE EN GARDE : *Risque d'utilisation dangereuse. L'air comprimé de l'appareil pourrait contenir de l'eau condensée et des brumes d'huile. Ne pas vaporiser de l'air non filtré sur un article que l'humidité pourrait endommager. Certains outils ou dispositifs pneumatiques pourraient requérir de l'air filtré. Lire les directives pour l'outil ou le dispositif pneumatique.*

- Régler le régulateur (F) à la valeur souhaitée. Consulter la rubrique **Régulateur** sous *Caractéristiques*.

Fonctionnement de la double commande (fig. 1)

D55395, D55570, D55575, D55580, D55585

REMARQUE : le compresseur doit fonctionner lors des opérations qui suivent

▲AVERTISSEMENT : Surfaces chaudes. Risque de brûlure. Le postrefroidisseur, la tête de pompe et les pièces contiguës sont très chaudes – ne pas les toucher (consulter la rubrique Surfaces chaudes de la figure 2). Laisser refroidir le compresseur avant d'effectuer des réparations sur l'appareil.

▲AVERTISSEMENT : Risque associé aux pièces mobiles. Tenir les cheveux, les vêtements et les gants hors de portée des pièces en mouvement. Les vêtements amples, bijoux ou cheveux longs peuvent s'enchevêtrer dans les pièces mobiles. S'éloigner des événements car ces derniers pourraient camoufler des pièces mobiles.

MODE DE FONCTIONNEMENT INTERMITTENT

1. S'assurer que l'interrupteur Marche/Arrêt (C) soit en position d'ARRÊT
2. Brancher le cordon d'alimentation dans le bon réceptacle de circuit de dérivation. Consulter la rubrique Protection de la tension et du circuit sous Installation.
3. Ouvrir le robinet de purge (sens antihoraire).
4. Mettre l'interrupteur Marche/Arrêt en position MARCHÉ. Le compresseur démarrera.
5. Tourner le bouton sur le dessus de la soupape pilote (H) en sens horaire jusqu'à ce qu'elle soit complètement fermée.
6. Fermer le robinet de purge (sens horaire).

▲AVERTISSEMENT : Risque de dommages à la propriété. Trop serrer le bouton de la soupape pilote risque de l'endommager.

7. Laisser le compresseur atteindre la pression de **déclenchement**. Si le compresseur ne s'arrête pas, contacter un centre de réparations DEWALT ou composer le 1 800 4-DEWALT pour obtenir de l'aide.

IMPORTANT : Toujours tourner le bouton de la soupape pilote en sens antihoraire jusqu'à ce qu'il bloque avant de déplacer l'interrupteur Marche/Arrêt (C) à la position d'ARRÊT.

MODE DE FONCTIONNEMENT CONTINU

1. S'assurer que l'interrupteur Marche/Arrêt (C) soit en position d'ARRÊT.
2. Brancher le cordon d'alimentation dans le bon réceptacle de circuit de dérivation. Consulter la rubrique **Protection de la tension** et du circuit sous *Installation*.
3. Ouvrir le robinet de purge (sens antihoraire).
4. Mettre l'interrupteur Marche/Arrêt en position MARCHÉ. Le compresseur démarrera.
5. Tourner le bouton sur le dessus de la soupape pilote (H) en sens antihoraire jusqu'à ce qu'il soit complètement ouvert.
6. Fermer le robinet de purge (sens horaire).

▲AVERTISSEMENT : Risque de dommages à la propriété. Trop desserrer le bouton de la soupape pilote risque de l'endommager.

7. Le compresseur est présentement en mode continu. Si le compresseur s'arrête, contacter un centre de réparations DEWALT ou composer le 1 800 4 DEWALT pour obtenir de l'aide.

REMARQUE : pour optimiser le fonctionnement, la pression de déclenchement de la soupape pilote doit être légèrement sous celle du manométriseur.

Arrêt (Fig. 1)

1. Mettre l'interrupteur Marche/Arrêt (C) en position d'ARRÊT.
REMARQUE : si l'utilisation du compresseur est terminée, suivre les étapes 2 à 6. **IMPORTANT :** (**D55390, D55395, D55570, D55575, D55580 et D55585**) toujours fermer complètement le bouton de la soupape pilote en sens horaire avant de déplacer l'interrupteur de Marche/Arrêt (C) à la position d'arrêt lorsque l'appareil est en mode de fonctionnement continu.
2. Tourner le bouton du régulateur (F) en sens antihoraire jusqu'à fermeture complète. S'assurer que le manomètre régulé indique 0 kPa (0 PSI).

- Retirer le tuyau et l'accessoire.
- Purger le réservoir d'air, consulter la rubrique **Purger le réservoir d'air** sous *Entretien*. S'assurer que le manomètre du réservoir d'air affiche 0 kPa (0 PSI).

▲ AVERTISSEMENT : *Risque d'éclatement. L'eau se condensera dans le réservoir d'air. Si l'eau n'est pas vidangée, elle corrodera et affaiblira le réservoir d'air, provoquant ainsi un risque de rupture du réservoir d'air.*

- Laisser refroidir le compresseur.
- Nettoyer le compresseur d'air avec un chiffon et le ranger dans un endroit sûr sans risque de ge

ENTRETIEN

Suivre les procédures suivantes lors de l'entretien ou des réparations du compresseur d'air.

- S'assurer que le commutateur Marche/Arrêt est en position d'ARRÊT.
- Débrancher le compresseur d'air.
- Purger le réservoir d'air.
- Laisser refroidir le compresseur d'air avant de débiter une réparation.

REMARQUE : tous les systèmes de compression d'air comprennent des pièces (par ex., huile, filtres, séparateurs) qui sont régulièrement remplacées. Ces pièces usées pourraient contenir des substances contrôlées et doivent être mises au rebut conformément aux lois et règlements municipaux, provinciaux, territoriaux et fédéraux.

REMARQUE : noter la position et l'emplacement des pièces au démontage pour faciliter le remontage subséquent.

REMARQUE : toute réparation non décrite dans cette rubrique devrait être exécutée à un centre de réparation de l'usine DEWALT ou un centre de réparation agréé DEWALT.

Programme d'entretien

Procédure	Quotidienne	Hebdomadaire	Mensuelle	1 an ou 200 heures
Vérification de la soupape de sûreté	X			
Inspecter le filtre à air +		X		
Vidange du réservoir d'air***	X			
Vérification du niveau d'huile de la pompe	X			
Vidange de l'huile de la pompe**+				X
Inspection de fuite d'huile	X			
Inspection de la courroie d'entraînement	X			
Vérification de la tension de la courroie d'entraînement			X	
Vérification de l'alignement de la poulie/volant				X
Recherche de bruits ou de vibrations inhabituels	X			
Vérification des fuites d'air*	X			
Nettoyage de la partie externe du compresseur		X		

* Pour trouver des fuites d'air, appliquer une solution d'eau savonneuse autour des joints. Alors que le compresseur développe la pression et que l'accumulation de pression cesse, rechercher toute trace de bulles d'air.

** Veuillez vidanger l'huile de la pompe après les 20 premières heures de fonctionnement. Par la suite, vidanger l'huile à tous les 200 heures de fonctionnement ou une fois l'an selon la première éventualité et utiliser de l'huile synthétique DEWALT pour compresseur.

*** Purgez le réservoir quotidiennement ou à toutes les 4 heures d'utilisation.

+ vidange plus fréquente sous conditions poussiéreuses ou humides

Vérification de la soupape de sûreté (fig. 1)

▲AVERTISSEMENT : Surfaces chaudes. Risque de brûlure. Le postrefroidisseur, la tête de pompe et les pièces contiguës sont très chaudes – ne pas les toucher (consulter la rubrique Surfaces chaudes de la figure 2). Laisser refroidir le compresseur avant d'effectuer des réparations sur l'appareil.

▲AVERTISSEMENT : Risque d'éclatement. Si la soupape de sûreté ne fonctionne pas correctement, il peut se produire une surpressurisation, causant ainsi la rupture du réservoir d'air ou une explosion.

Avant de mettre en marche le compresseur, tirez sur la bague de la soupape de sûreté pour vous assurer que la soupape fonctionne librement. Si la soupape est coincée ou ne fonctionne pas bien, il faut la remplacer par une soupape du même type.

Vérification des éléments du filtre d'air (fig. 1)

▲AVERTISSEMENT : Surfaces chaudes. Risque de brûlure. Le postrefroidisseur, la tête de pompe et les pièces contiguës sont très chaudes – ne pas les toucher (consulter la rubrique Surfaces chaudes de la figure 2). Laisser refroidir le compresseur avant d'effectuer des réparations sur l'appareil.

1. S'assurer que le commutateur Marche/Arrêt est en position d'ARRÊT.

2. Laisser refroidir l'appareil.
3. Dévisser la partie supérieure du filtre (A) de la partie inférieure en la tournant de cinq degrés environ.
4. Séparer la base du dessus du filtre.
5. Retirer les éléments de la base du filtre.
6. En cas de nettoyage, souffler de l'air. Remplacer le cas échéant. Acheter les pièces de rechange auprès de votre distributeur ou centre de réparation agréé régional. Toujours utiliser des pièces de rechange identiques.
7. Replacer les éléments dans la base du filtre.
8. Reconnecter la base et le dessus du filtre. Tout en enfonçant, tourner 5 degrés en sens horaire.

▲MISE EN GARDE : Risque d'utilisation dangereuse. Ne pas utiliser sans le filtre d'admission d'air.

Vidange du réservoir d'air (fig. 1)

▲AVERTISSEMENT : Risque d'utilisation dangereuse. Risque associé au bruit. Les réservoirs d'air contiennent de l'air sous haute pression. Éloigner le visage [ANSI Z87.1(CAN/CSA Z94.3)] et toutes autres parties du corps de l'orifice de vidange. Porter des lunettes de sécurité lors de la vidange car il y a risque de projection de débris au visage. Utiliser une protection auditive [ANSI S12.6(S3.19)] car le flux d'air sortant est strident en cours de vidange.

REMARQUE : tous les systèmes de compression d'air génèrent des condensats qui s'accumulent à un point de vidange (par ex., réservoir, filtre, dispositifs de postrefroidissement ou sécheur). Le condensat contient de l'huile lubrifiante ou des substances contrôlées, ou les deux, et doivent être éliminés conformément aux lois et règlements municipaux, provinciaux, territoriaux et fédéraux.

1. S'assurer que le commutateur MARCHÉ/ARRÊT (C) du moteur est en position d'ARRÊT.

2. Déposer un récipient convenable sous la soupape de purge pour recueillir les résidus.

▲AVERTISSEMENT : *Risque d'éclatement. L'eau dans le réservoir d'air peut condenser. Si l'eau n'est pas vidangée, cela risque de corroder et d'affaiblir le réservoir d'air, produisant ainsi un risque de rupture du réservoir d'air.*

MISE EN GARDE : *Risque de dommages à la propriété. L'eau qui est purgée du réservoir d'air pourrait contenir de l'huile et de la rouille. Ces derniers risquent de tacher.*

3. Saisir le levier noir de la soupape de purge.
4. Tourner lentement le levier pour purger graduellement l'air du réservoir.
5. Une fois que le manomètre du réservoir affiche 69,9 kPa (10 psi), tourner complètement le levier en position ouverte.
6. Fermer la soupape de purge dès la fin de l'opération.

Huile de la pompe du compresseur (fig. 1)

VÉRIFICATION DE L'HUILE

▲AVERTISSEMENT : *Surfaces chaudes. Risque de brûlure. Le postrefroidisseur, la tête de pompe et les pièces contiguës sont très chaudes – ne pas les toucher (consulter la rubrique Surfaces chaudes de la figure 2). Laisser refroidir le compresseur avant d'effectuer des réparations sur l'appareil.*

▲MISE EN GARDE : *Risque d'utilisation dangereuse. Un réservoir trop plein d'huile provoquera une défaillance prématurée du compresseur. Ne pas remplir plus que nécessaire.*

REMARQUE : lors du remplissage du carter, l'huile s'écoule très lentement dans la pompe. Si l'huile est ajoutée trop rapidement, elle débordera et le réservoir paraîtra plein.

1. S'assurer que le commutateur Marche/Arrêt est en position d'ARRÊT.

2. Déposer l'appareil sur une surface plane à niveau.

3. POUR LES POMPES K

- Retirer la jauge d'huile (K) et l'essuyer.
- Insérer et retirer la jauge graduée, sans la visser dans le carter, comme illustré à la figure.
- Contrôler le niveau d'huile sur la jauge graduée. Si le niveau d'huile est à ou sous le « Add », faire l'appoint d'huile. Ajouter de l'huile de synthèse DEWALT jusqu'au niveau maximum comme indiqué à la figure.



POUR LES POMPES G

- Retirer le bouchon de remplissage d'huile (K).
- Vérifier le niveau d'huile. Le niveau d'huile ne doit pas dépasser le rebord sur le côté du carter. (l'huile sera à niveau avec le bas du filetage de la goulotte de remplissage du carter), le cas échéant, faire l'appoint d'huile de synthèse DEWALT.



4. Replacer la jauge graduée/bouchon du réservoir d'huile de la pompe et serrer solidement.

VIDANGE D'HUILE

REMARQUE : l'huile de la pompe pourrait contenir des substances contrôlées et doit être mise au rebut conformément aux lois et règlements municipaux, provinciaux, territoriaux et fédéraux.

▲AVERTISSEMENT : Surfaces chaudes. Risque de brûlure. Le postrefroidisseur, la tête de pompe et les pièces contiguës sont très chaudes – ne pas les toucher (consulter la rubrique Surfaces chaudes de la figure 2). Laisser refroidir le compresseur avant d'effectuer des réparations sur l'appareil.

1. S'assurer que le commutateur Marche/Arrêt est en position d'ARRÊT.
2. Laisser refroidir l'appareil.
3. Débrancher le compresseur d'air.
4. Purger le réservoir d'air.
5. Déposer un récipient convenable sous le bouchon de vidange de la pompe (J).
6. Retirer la jauge graduée/bouchon du réservoir d'huile (K) du carter.
7. Dévisser et retirer le bouchon de vidange d'huile (L).
8. Laisser suffisamment de temps pour que l'huile s'écoule complètement (une inclinaison du compresseur en direction du bouchon de vidange aidera à la vidange).
9. Remettre le bouchon de vidange d'huile en place.
10. Remplir la pompe avec de l'huile de synthèse DEWALT pour compresseur. Le niveau d'huile ne doit pas dépasser le rebord sur le côté du carter. (l'huile sera à niveau avec le bas du filetage de la goulotte de remplissage du carter).

POUR LES POMPES K

Le niveau d'huile devrait atteindre le repère « Add » sur la jauge graduée.

POUR LES POMPES G

Le niveau d'huile ne doit pas dépasser le rebord sur le côté du carter. (l'huile sera à niveau avec le bas du filetage de la goulotte de remplissage du carter).

11. Replacer la jauge graduée/bouchon du réservoir d'huile de la pompe et serrer solidement.

Vérification de la tension de la courroie

▲AVERTISSEMENT : Surfaces chaudes. Risque de brûlure. Le postrefroidisseur, la tête de pompe et les pièces contiguës sont très chaudes – ne pas les toucher (consulter la rubrique Surfaces chaudes de la figure 2). Laisser refroidir le compresseur avant d'effectuer des réparations sur l'appareil.

1. S'assurer que le commutateur Marche/Arrêt est en position d'ARRÊT.
2. Laisser refroidir l'appareil.
3. Débrancher le compresseur d'air.
4. Purger le réservoir d'air.

5. POUR LES POMPES K

Retirer les six vis de montage du protège-courroie (deux sur la tête de pompe et quatre sur le châssis)

POUR LES POMPES G

Retirer les sept vis de montage du protège-courroie et le crochet en « J » (deux sur la tête de pompe et quatre sur le châssis)

6. Retirer le couvercle externe de la courroie.
7. Mesurer la tension de la courroie. La bonne tension est atteinte lorsqu'un poids de trois livres, ou une pression équivalente des doigts, appliqué(e) entre la poulie-moteur et le volant du compresseur, provoque une déviation de 6,35 mm (1/4 po) de la courroie. Si un ajustement s'avère nécessaire, consulter la rubrique **Réglage de la tension de la courroie** sous *Entretien*.
8. Remettre la courroie.

Réglage la tension de la courroie

▲AVERTISSEMENT : Surfaces chaudes. Risque de brûlure. Le postrefroidisseur, la tête de pompe et les pièces contiguës sont très chaudes – ne pas les toucher (consulter la rubrique Surfaces chaudes de la figure 2). Laisser refroidir le compresseur avant d'effectuer des réparations sur l'appareil.

1. Suivre les procédures 1 à 6 de la rubrique **Vérification de la tension de la courroie** sous *Entretien*.
2. Inscrire un repère à la base de la pompe, sur le châssis, comme référence.
3. Desserrer les quatre écrous de montage de la pompe.
4. Retirer la courroie.
5. Marquer de nouveau le châssis à environ 3,2 mm (1/8 po) du premier repère.
6. Glisser la pompe au nouveau repère et resserrer les écrous de montage de la pompe.

▲AVERTISSEMENT : Risque associé aux pièces mobiles Insérer soigneusement la courroie sur le volant tout en évitant de se coincer les doigts entre celle-ci et le volant.

7. Insérer la courroie sur le volant et la poulie une fois la pompe bien fixe.
8. Vérifier la tension de la courroie de nouveau. Consulter l'étape 7 de la rubrique **Vérification de la tension de la courroie** sous *Entretien*.
9. Une fois la bonne tension obtenue, serrer les quatre écrous de montage de la pompe au couple de 8,1 à 10,8 Nm (6 à 8 pi-lb) et le boulon du support du raidisseur au couple de 13,5 à 16,3 Nm (10 à 12 pi-lb) puis replacer le protège-courroie.

Alignement de la poulie et du volant

Le volant du compresseur d'air et la poulie-moteur doivent être en ligne (dans le même plan) à moins de 1,6 mm (1/16 po) pour que la courroie demeure sur les encoches de courroie du volant. Vérification de l'alignement :

1. S'assurer que le commutateur Marche/Arrêt est en position d'ARRÊT.
2. Laisser refroidir l'appareil.
3. Débrancher le compresseur d'air.
4. Purger le réservoir d'air.
5. Retirer le couvercle externe de la courroie.

6. Positionner une règle droite (T) contre la partie externe du volant (U) et la poulie d'entraînement moteur (V).
7. Mesurer la distance entre le bord de la courroie (N) et la règle droite aux points A1 et A2 de la figure. La différence entre les mesures ne devrait pas excéder plus de 1,6 mm (1/16 po).
8. Dans le cas contraire, desserrer la vis de calage qui retient la poulie d'entraînement moteur à l'arbre et régler la position de la poulie sur l'arbre jusqu'à ce que les mesures entre les points A1 et A2 soient à moins de 1,6 mm (1/16 po) de distance l'un de l'autre.
9. Serrer les vis de calage de la poulie d'entraînement moteur à un couple de 16,4 à 18,6 Nm (145 à 165 po-lb).

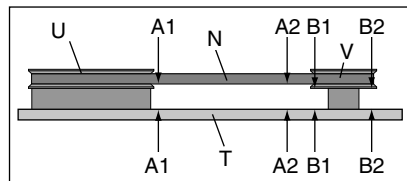

10. Inspecter visuellement la poulie d'entraînement moteur pour vérifier si elle est perpendiculaire à l'arbre d'entraînement moteur. Sur la figure, les points B1 et B2 devraient paraître égal. Si non, desserrer les vis de calage de la poulie d'entraînement moteur et équilibrer B1 et B2 tout en prenant soin de ne pas déranger l'alignement de la courroie effectuée à l'étape 8.
11. Resserrer les vis de calage de la poulie d'entraînement moteur à un couple de 16,4 à 18,6 Nm (145 à 165 po-lb).
12. Remettre le protège-courroie en place.

ACCESSOIRES

Les accessoires recommandés pour votre outil peuvent être achetés auprès du distributeur local ou d'un centre de réparation agréé. Si vous avez besoin d'assistance pour trouver un accessoire pour votre outil, veuillez contacter DEWALT Industrial Tool Co., 701 East Joppa Road, Baltimore, MD 21286, États-Unis, composer le 1-888-88DEWALT (1-800-433-9258).

▲ MISE EN GARDE : *l'utilisation de tout autre accessoire non recommandé avec cet outil pourrait s'avérer dangereuse. Utiliser uniquement des accessoires de classement égal ou supérieur à celui de la compresseur d'air.*

INFORMATION SUR LES RÉPARATIONS

Veuillez recueillir les informations suivantes pour tous les appels au Service à la clientèle :

Numéro du modèle _____ Numéro de série _____

Date et lieu de l'achat _____

Réparations

Pour assurer la SÉCURITÉ et la FIABILITÉ du produit, les réparations, l'entretien et les réglages doivent être réalisés par un centre de réparation en usine DEWALT, un centre de réparation agréé DEWALT ou par d'autres techniciens qualifiés. Toujours utiliser des pièces de rechange identiques.

Garantie complète d'un (1) an

Les outils industriels de service intensif de DEWALT sont garantis pour une période de un (1) an à partir de la date d'achat. DEWALT réparera gratuitement toutes déficiences provoquées par un défaut de matériel ou de fabrication. Pour des renseignements relatifs aux réparations sous garantie, composer le 1-800-4-DEWALT. Cette garantie ne s'applique pas aux accessoires ni aux dommages causés par des réparations réalisées ou tentées par des tiers. Cette garantie vous accorde des droits légaux spécifiques et il est possible que vous ayez d'autres droits qui varient d'un État ou d'une province à l'autre.

AMÉRIQUE LATINE : cette garantie ne s'applique pas aux produits vendus en Amérique latine. Pour ceux-ci, veuillez consulter les informations relatives à la garantie spécifique présente dans l'emballage, appeler l'entreprise locale ou consulter le site Web pour les informations relatives à cette garantie.

REPLACEMENT GRATUIT DES ÉTIQUETTES D'AVERTISSEMENT : si les étiquettes d'avertissement deviennent illisibles ou sont manquantes, composer le 1-800-4-DEWALT pour en obtenir le remplacement gratuit.

<p>⚠ WARNING</p>	<p>⚠ ADVERTENCIA</p>	<p>⚠ AVERTISSEMENT</p>
<p>1. READ THE INSTRUCTIONS CAREFULLY BEFORE USING THE COMPRESSOR. FAILURE TO FOLLOW THE INSTRUCTIONS MAY RESULT IN SERIOUS INJURY OR DEATH. 2. READ THE INSTRUCTIONS CAREFULLY BEFORE USING THE COMPRESSOR. FAILURE TO FOLLOW THE INSTRUCTIONS MAY RESULT IN SERIOUS INJURY OR DEATH. 3. READ THE INSTRUCTIONS CAREFULLY BEFORE USING THE COMPRESSOR. FAILURE TO FOLLOW THE INSTRUCTIONS MAY RESULT IN SERIOUS INJURY OR DEATH. 4. READ THE INSTRUCTIONS CAREFULLY BEFORE USING THE COMPRESSOR. FAILURE TO FOLLOW THE INSTRUCTIONS MAY RESULT IN SERIOUS INJURY OR DEATH. 5. READ THE INSTRUCTIONS CAREFULLY BEFORE USING THE COMPRESSOR. FAILURE TO FOLLOW THE INSTRUCTIONS MAY RESULT IN SERIOUS INJURY OR DEATH. 6. READ THE INSTRUCTIONS CAREFULLY BEFORE USING THE COMPRESSOR. FAILURE TO FOLLOW THE INSTRUCTIONS MAY RESULT IN SERIOUS INJURY OR DEATH. 7. READ THE INSTRUCTIONS CAREFULLY BEFORE USING THE COMPRESSOR. FAILURE TO FOLLOW THE INSTRUCTIONS MAY RESULT IN SERIOUS INJURY OR DEATH. 8. READ THE INSTRUCTIONS CAREFULLY BEFORE USING THE COMPRESSOR. FAILURE TO FOLLOW THE INSTRUCTIONS MAY RESULT IN SERIOUS INJURY OR DEATH.</p>	<p>1. LEER LAS INSTRUCCIONES CUIDADAMENTE ANTES DE USAR EL COMPRESOR. EL NO SEGUIR LAS INSTRUCCIONES PUEDE RESULTAR EN HERIDAS GRAVES O MUERTE. 2. LEER LAS INSTRUCCIONES CUIDADAMENTE ANTES DE USAR EL COMPRESOR. EL NO SEGUIR LAS INSTRUCCIONES PUEDE RESULTAR EN HERIDAS GRAVES O MUERTE. 3. LEER LAS INSTRUCCIONES CUIDADAMENTE ANTES DE USAR EL COMPRESOR. EL NO SEGUIR LAS INSTRUCCIONES PUEDE RESULTAR EN HERIDAS GRAVES O MUERTE. 4. LEER LAS INSTRUCCIONES CUIDADAMENTE ANTES DE USAR EL COMPRESOR. EL NO SEGUIR LAS INSTRUCCIONES PUEDE RESULTAR EN HERIDAS GRAVES O MUERTE. 5. LEER LAS INSTRUCCIONES CUIDADAMENTE ANTES DE USAR EL COMPRESOR. EL NO SEGUIR LAS INSTRUCCIONES PUEDE RESULTAR EN HERIDAS GRAVES O MUERTE. 6. LEER LAS INSTRUCCIONES CUIDADAMENTE ANTES DE USAR EL COMPRESOR. EL NO SEGUIR LAS INSTRUCCIONES PUEDE RESULTAR EN HERIDAS GRAVES O MUERTE. 7. LEER LAS INSTRUCCIONES CUIDADAMENTE ANTES DE USAR EL COMPRESOR. EL NO SEGUIR LAS INSTRUCCIONES PUEDE RESULTAR EN HERIDAS GRAVES O MUERTE. 8. LEER LAS INSTRUCCIONES CUIDADAMENTE ANTES DE USAR EL COMPRESOR. EL NO SEGUIR LAS INSTRUCCIONES PUEDE RESULTAR EN HERIDAS GRAVES O MUERTE.</p>	<p>1. LIREZ LA REÇA DES INSTRUCTIONS DÉTAILLÉES AVANT D'UTILISER LA COMPRESSEUR. LE NON RESPECT DE CES INSTRUCTIONS PEUT RÉSULTER EN DES BLESSURES GRAVES, OU LA MORT. 2. LIREZ LA REÇA DES INSTRUCTIONS DÉTAILLÉES AVANT D'UTILISER LA COMPRESSEUR. LE NON RESPECT DE CES INSTRUCTIONS PEUT RÉSULTER EN DES BLESSURES GRAVES, OU LA MORT. 3. LIREZ LA REÇA DES INSTRUCTIONS DÉTAILLÉES AVANT D'UTILISER LA COMPRESSEUR. LE NON RESPECT DE CES INSTRUCTIONS PEUT RÉSULTER EN DES BLESSURES GRAVES, OU LA MORT. 4. LIREZ LA REÇA DES INSTRUCTIONS DÉTAILLÉES AVANT D'UTILISER LA COMPRESSEUR. LE NON RESPECT DE CES INSTRUCTIONS PEUT RÉSULTER EN DES BLESSURES GRAVES, OU LA MORT. 5. LIREZ LA REÇA DES INSTRUCTIONS DÉTAILLÉES AVANT D'UTILISER LA COMPRESSEUR. LE NON RESPECT DE CES INSTRUCTIONS PEUT RÉSULTER EN DES BLESSURES GRAVES, OU LA MORT. 6. LIREZ LA REÇA DES INSTRUCTIONS DÉTAILLÉES AVANT D'UTILISER LA COMPRESSEUR. LE NON RESPECT DE CES INSTRUCTIONS PEUT RÉSULTER EN DES BLESSURES GRAVES, OU LA MORT. 7. LIREZ LA REÇA DES INSTRUCTIONS DÉTAILLÉES AVANT D'UTILISER LA COMPRESSEUR. LE NON RESPECT DE CES INSTRUCTIONS PEUT RÉSULTER EN DES BLESSURES GRAVES, OU LA MORT. 8. LIREZ LA REÇA DES INSTRUCTIONS DÉTAILLÉES AVANT D'UTILISER LA COMPRESSEUR. LE NON RESPECT DE CES INSTRUCTIONS PEUT RÉSULTER EN DES BLESSURES GRAVES, OU LA MORT. 9. NE PAS RETOURNER LA PRÉSENTE ÉTIQUETTE.</p>
<p>DO NOT REMOVE THIS LABEL.</p>	<p>NO RETIRAR ESTA ETIQUETA.</p>	<p style="font-size: 12px;">⚠ WARNING HOT SURFACES</p>

GLOSSAIRE

- pi³/min (CFM) :** pied cube par minute.
- SCFM :** pied cube par minute (standard), une unité de mesure du soufflage.
- PSI :** livres par pouce carré, une unité de mesure de pression.
- kPa (kilopascal) :** unité de mesure de pression. 1 kilopascal est égal à 1000 Pascals.
- Code de certifications :** les produits qui affichent un ou plusieurs des étampes suivantes : UL, CUL, ETL, CETL ont été évalués pas un laboratoire de sécurité indépendant sanctionné par l'OSHA et qui répond aux normes en vigueur des Underwriters Laboratories en ce qui a trait à la sécurité.
- Code californien :** l'appareil pourrait être conforme au code de la Californie 462 (I) (2)/(M) (2). L'étiquette de spécifications/modèle est apposée sur le côté du réservoir d'air des appareils qui sont conformes au code californien.
- Pression de déclenchement de la soupape pilote :** le fonctionnement en mode continu des appareils est commandé par la pression du réservoir d'air. La soupape pilote du réservoir d'air se purge dès que la pression maximale du réservoir est atteinte. Le compresseur expulsera l'air comprimé par la tête de la pompe au lieu de remplir le réservoir d'air. La décompression diminue la charge sur le moteur et lui permet de tourner à un régime presque à vide. **REMARQUE :** pour optimiser le fonctionnement, la pression de déclenchement de la soupape pilote doit être légèrement sous celle du manocontacteur.
- Pression de réinitialisation de la soupape pilote :** lorsque la pression du réservoir d'air chute sous une valeur de consigne, la soupape pilote se ferme. La pression se développera de nouveau jusqu'à l'atteinte de la pression de déclenchement de la soupape pilote.
- Circuit de débranchement :** le circuit qui transporte de l'électricité du panneau électrique à la prise.
- Cycle de travail :** cette pompe du compresseur d'air peut fonctionner en continu. Cependant, pour prolonger la durée de vie de votre compresseur, il est recommandé de maintenir un cycle de travail de 50 % à 75 % en moyenne, donc que la pompe du compresseur ne doit pas fonctionner plus de 30 à 45 minutes par heure.

Français

Guide de dépannage

Cette section énumère les défaillances les plus communes, leurs causes et les mesures correctives. L'opérateur ou le personnel d'entretien peut exécuter certaines mesures correctives, d'autres exigent l'assistance d'un technicien DEWALT qualifié ou du distributeur.

Problème	Code
Pression excessive dans le réservoir d'air : la soupape de sûreté claque	1
Fuites d'air	2
Fuite d'air continue à la soupape de décompression.....	3
Fuites d'air dans le réservoir d'air ou dans les soudures du réservoir d'air	4
Fuites d'air entre la tête et la plaque porte-soupapes	5
Fuites d'air à la soupape de sûreté.....	6
Le compresseur ne fournit pas la quantité d'air requise pour le fonctionnement d'accessoires.....	2,7,8,9,10,12,13
Admission d'air restreinte.....	12
Vibrations excessives.....	14
Cliquetis	3,6,13,14,16,17,18,19
Usure excessive de la courroie	13,14,16,19,20
Sifflement.....	13,23
Moteur refuse de démarrer.....	15,21,22,32,34,35,36
La pression affichée sur le manomètre réglé chute dès l'utilisation d'un accessoire	24
Fuite d'air continue au bouton du régulateur	25
Le régulateur ne parvient pas à fermer la sortie d'air.....	25
Humidité présente dans le carter de la pompe	2,5,11,26,27,28,29,30,31
Pompe refuse de fonctionner	32
Pression du réservoir d'air ne se développe pas.....	32,33

Codes de dépannage

CODE	CAUSE POSSIBLE	POSSIBLE SOLUTION
1	La soupape pilote ne s'ouvre pas lorsque le réservoir d'air atteint la pression de déclenchement	Remplacer la soupape pilote. Communiquer avec un centre de réparation en usine de DEWALT ou un centre de réparation agréé DEWALT.
2	Les raccords sont lâches	Serrer les raccords qui émettent un sifflement de fuite d'air. Contrôler les raccords avec une solution d'eau savonneuse. NE PAS TROP SERRER.
3	Soupape de décompression défectueuse	Arrêter le moteur, tourner le levier de décompression du blocage manuel en position perpendiculaire fermée . S'il y a présence de fuites d'air au réservoir par la soupape de décompression, la remplacer.
4	Réservoir d'air défectueux	Le réservoir d'air doit être remplacé. Ne pas réparer la fuite. ▲AVERTISSEMENT : <i>Risque d'éclatement. Ne pas percer le réservoir d'air, ni le souder ou le modifier de quelque manière qui soit. Ces interventions l'affaibliront. Le réservoir risque de rompre ou d'exploser.</i>
5	Joints d'étanchéité fuyants	Communiquer avec un centre de réparation en usine de DEWALT ou un centre de réparation agréé DEWALT.
6	Soupape de sûreté défectueuse	Faites fonctionner la soupape manuellement en tirant sur la bague. Si la soupape fuit toujours, la remplacer.
7	Utilisation excessive prolongée de l'air	Diminuer la quantité d'air utilisée.
8	Le compresseur ne dispose pas de la capacité adéquate pour l'utilisation d'accessoires	Vérifier les exigences d'air de l'accessoire. Si elles sont supérieures au SCFM ou à la pression fournie par le compresseur d'air, un compresseur de plus grande capacité est requis pour l'utilisation de l'accessoire.

CODE	CAUSE POSSIBLE	POSSIBLE SOLUTION
9	Trou dans le tuyau d'air	Vérifier le tuyau et le remplacer le cas échéant.
10	Soupape de décompression obstruée	Retirer, nettoyer ou remplacer.
11	L'appareil fonctionne dans des conditions humides ou fraîches	Déplacer l'appareil dans un endroit sec bien aéré.
12	Filtre d'admission d'air obstrué	Nettoyer ou remplacer le filtre d'admission d'air.
13	Courroie lâche	Contrôler la tension de la courroie, consulter la rubrique Réglage de la tension de la courroie sous <i>Entretien</i> .
14	Écrous de montage du moteur ou de la pompe lâches.	Serrer les écrous de montage de la pompe à un couple de 8,1 à 10,8 Nm (6 à 8 pi-lb). Serrer les écrous de montage du moteur à un couple de 11,3 à 13,6 Nm (100 à 120 po-lb). ▲AVERTISSEMENT : Risque d'éclatement. Des vibrations excessives peuvent affaiblir le réservoir d'air et provoquer une rupture ou une explosion de celui-ci. Maintenir les vis de fixation bien serrées.
15	Le commutateur de protection de surcharge du moteur a été déclenché.	Consulter la rubrique Surcharge du moteur sous Caractéristiques .
16	Poulie lâche	Serrer les vis de calage de la poulie à un couple de 16,4 à 18,6 Nm (145 à 165 po-lb).
17	Volant lâche	Serrer la vis du volant à un couple de 20,3 à 24,4 Nm (15 à 18 pi-lb).
18	Accumulation de carbone dans la pompe	Communiquer avec un centre de réparation en usine de DEWALT ou un centre de réparation agréé DEWALT.
19	Courroie trop serrée	Contrôler la tension de la courroie, consulter la rubrique Réglage de la tension de la courroie sous <i>Entretien</i> .

CODE	CAUSE POSSIBLE	POSSIBLE SOLUTION
20	Mauvais alignement de la poulie	Consulter la rubrique Alignement de la poulie-moteur/volant sous <i>Entretien</i> .
21	La rallonge n'a pas la bonne longueur ou épaisseur	Vérifier la bonne longueur ou épaisseur du cordon. Consulter la rubrique Rallonges sous <i>Installation</i> .
22	Raccords électriques lâches	Communiquer avec un centre de réparation en usine de DEWALT ou un centre de réparation agréé DEWALT.
23	Niveau d'huile de la pompe bas	Ajouter de l'huile de synthèse DEWALT pour compresseur, dans la pompe. Consulter la rubrique Huile de la pompe du compresseur sous <i>Entretien</i> .
24	Le régulateur n'est pas réglé correctement pour l'accessoire utilisé	Il est normal que la pression chute lorsqu'un accessoire est utilisé, ajuster le régulateur comme indiqué sous <i>Caractéristiques</i> si la pression chute trop. REMARQUE : régler la pression régulée sous des conditions de travail avec l'utilisation de l'accessoire.
25	Régulateur endommagé	Le remplacer.
26	Utilisation d'huile détergente dans la pompe	Vidanger l'huile et remplir avec le l'huile de synthèse de DEWALT pour compresseur.
27	Cycles de travail extrêmement léger	Utiliser l'appareil pour des cycles de travail plus prolongés, Il est recommandé de maintenir un cycle de travail de 50 % à 75 % en moyenne, donc que la pompe du compresseur ne doit pas fonctionner plus de 30 à 45 minutes par heure..
28	Segments de pistons endommagés ou usés	Communiquer avec un centre de réparation en usine de DEWALT ou un centre de réparation agréé DEWALT.
29	Cylindre ou piston endommagé ou usé	Communiquer avec un centre de réparation en usine de DEWALT ou un centre de réparation agréé DEWALT.

CODE	CAUSE POSSIBLE	POSSIBLE SOLUTION
30	Fini du cylindre du compresseur est usé	Communiquer avec un centre de réparation en usine de DEWALT ou un centre de réparation agréé DEWALT.
31	Eau présente dans l'huile de la pompe	Vidanger l'huile et remplir avec le l'huile de synthèse de DEWALT pour compresseur.
32	D55170, D55180 Levier de décompression du blocage manuel est en position ouverte . D55390, D55395, D55570, D55575, D55580, D55585 Le bouton de la soupape pilote est en position ouverte.	Tourner le levier de décompression du blocage manuel en position perpendiculaire fermée . Tourner le bouton de la soupape pilote en sens horaire jusqu'à ce qu'il se bloque.
33	Régulateur ouvert	Tourner le bouton du régulateur en sens antihoraire jusqu'au butoir intégré et l'enfoncer pour le verrouiller.
34	Possibilité d'un moteur ou d'un condensateur de démarrage défectueux	Communiquer avec un centre de réparation en usine de DEWALT ou un centre de réparation agréé DEWALT.
35	Présence de peinture sur les pièces internes du moteur	Communiquer avec un centre de réparation en usine de DEWALT ou un centre de réparation agréé DEWALT. Ne pas faire fonctionner le compresseur dans une zone de pulvérisation de peinture. Lire l'avertissement concernant les vapeurs inflammables

CODE	CAUSE POSSIBLE	POSSIBLE SOLUTION
36	Fusible grillé, disjoncteur déclenché	<ol style="list-style-type: none"> 1. Vérifiez la boîte à fusibles et remplacez les fusibles, au besoin. Remettre le disjoncteur à zéro . N'utilisez pas un fusible ou un disjoncteur ayant une puissance nominale supérieure à ce qui est précisé pour votre circuit de dérivation. 2. Vérifiez s'il s'agit du bon fusible. Utilisez seulement des fusibles temporisés. 3. Vérifiez s'il y a un problème de basse tension et/ou de mauvaise rallonge. 4. Débranchez les autres appareils électriques du circuit ou faites fonctionner le compresseur sur son propre circuit de dérivation.

Compresor de aire

- A. Filtro de entrada de aire de la bomba
- B. Tapón de drenaje de aceite de la bomba
- C. Interruptor de Encendido/ Apagado del motor
- D. Manómetro del tanque de aire
- E. Manómetro regulado
- F. Regulador de presión
- G. Salida de aire
- H. Válvula piloto
- I. Válvula de seguridad
- J. Válvula de drenaje del tanque de aire
- K. Varilla para medición del nivel de aceite de la bomba/ Tapón de llenado de aceite
- L. Control de voltaje doble
- M. Interruptor de presión

FIG. 1
D55170, D55180

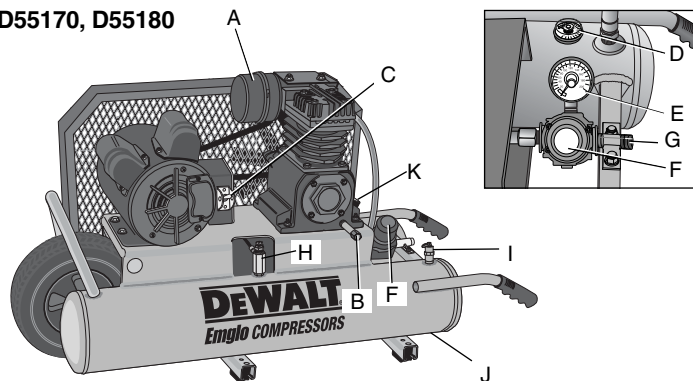

D55390

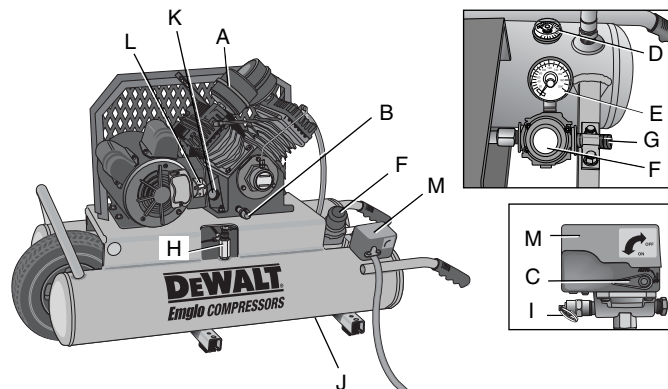

D55570, D55580

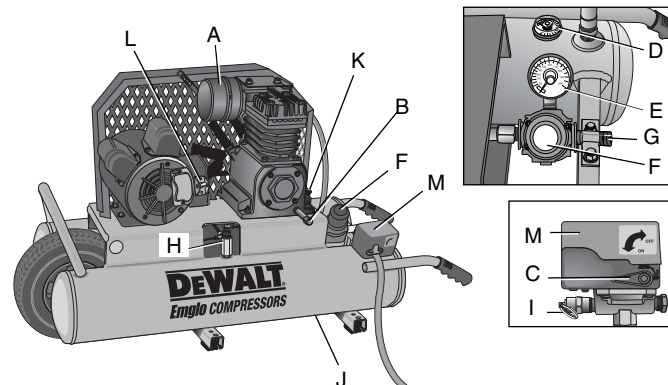

D55395

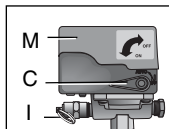
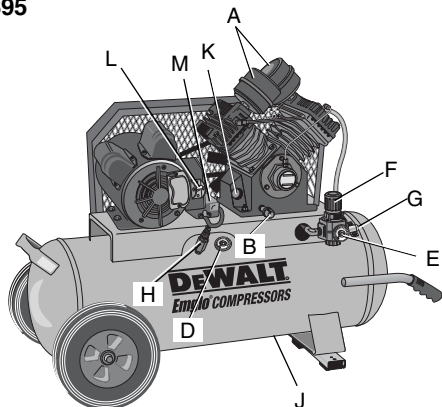

Especificaciones de la bomba

BOMBA K

Cilindros gemelos verticales, en línea
Etapa sencilla
Lubricación con aceite
Cárter, cilindro y cabeza en hierro colado
Diámetro: 63,5 mm (2,5 pulg.)
Carrera: 50,8 mm (2 pulg.)
Peso: 21,32 kg (47 lbs.)
Capacidad de aceite: 414 ml (14 onzas)

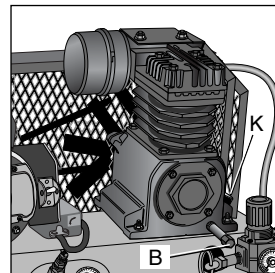

BOMBA G

4 Cilindros gemelos en V
Etapa sencilla
Lubricación con aceite
Cárter, cilindro y cabeza en hierro colado
Diámetro: 63,5 mm (2,5 pulg.)
Carrera: 60,33 mm (2,375 pulg.)
Peso: 31,3 kg (69 lbs.)
Capacidad de aceite: 887 ml (30 onzas)

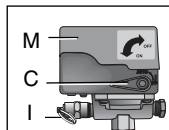

D55575, D55585

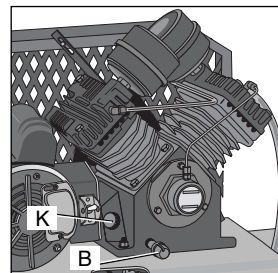
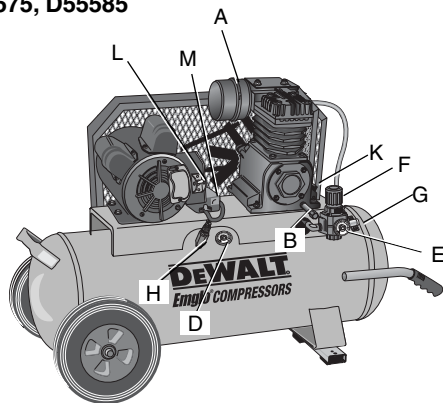

Especificaciones

MODELO	PESO	ALTURA	ANCHO	LONGITUD	CAPACIDAD DEL TANQUE DE AIRE (LITROS)	PRESIÓN DE ARRANQUE/ REAJUSTE DE LA VÁLVULA PILOTO APROX.	PRESIÓN DE CORTE/ ALIVIO APROX.	SCFM A 100 PSI (689,5 kPa)	BOMBA	MOTOR
D55170	76,2 kg, (168 libras)	838,2 mm (33,0 pulg.)	571,5 mm (22,5 pulg.)	(45,0 pulg.) 1143,0 mm	30,3 (8 galones)	723,9 kPa (105 PSI)	861,8 kPa (125 PSI)	6,5	K	1,5 HP
D55180	78,0 kg (172 libras)	596,9 mm (23,5 pulg.)	463,6 mm (18,3 pulg.)	1092,2 mm (43,0 pulg.)	30,3 (8 gallons)	723,9 kPa (105 PSI)	861,8 kPa (125 PSI)	8,4	K	2 HP
D55390	104,8 kg (231 libras)	666,8 mm (26,25) pulg.	463,6 mm (18,3 pulg.)	1092,2 mm (43,0 pulg.)	30,3 (8 gallons)	723,9 kPa (105 PSI)	861,8 kPa (125 PSI)	13,8	G	3 HP
D55395	115,2 kg, (254 libras)	812,8 mm (32,0 pulg.)	514,4 mm (20,3 pulg.)	1092,2 mm (43,0 pulg.)	64,4 (17 galones)	723,9 kPa (105 PSI)	861,8 kPa (125 PSI)	13,8	G	3 HP
D55570	76,2 kg, (168 libras)	596,9 mm (23,5 pulg.)	463,6 mm (18,3 pulg.)	1092,2 mm (43,0 pulg.)	30,3 (8 galones)	723,9 kPa (105 PSI)	861,8 kPa (125 PSI)	6,5	K	1,5 HP
D55575	88,0 kg, (194 libras)	755,7 mm (29,8 pulg.)	514,4 mm (20,3 pulg.)	1092,2 mm (43,0 pulg.)	64,4 (17 galones)	723,9 kPa (105 PSI)	861,8 kPa (125 PSI)	6,5	K	1,5 HP
D55580	79,4 kg (175 libras),	596,9 mm (23,5 pulg.)	463,6 mm (18,3 pulg.)	1092,2 mm (43,0 pulg.)	30,3 (8 galones)	723,9 kPa (105 PSI)	861,8 kPa (125 PSI)	8,4	K	2 HP
D55585	91,2 kg, (201 libras)	755,7 mm (29,8 pulg.)	514,4 mm (20,3 pulg.)	1092,2 mm (43,0 pulg.)	64,4 (17 galones)	723,9 kPa (105 PSI)	861,8 kPa (125 PSI)	8,4	K	2 HP

Especificaciones del motor

1,5 HP

115V, 15 A, 60 Hz

230V, 8 A, 60 Hz

Cuatro poleas, sistema de inducción, 1.725 RPM

Requisito mínimo para el circuito de derivación: 15 A a 115V y 230 V

Tipo de fusible: de acción retardada

2 HP

115V, 20 A, 60 Hz

230V, 10 A, 60 Hz

Cuatro poleas, sistema de inducción, 1.725 RPM

Requisito mínimo para el circuito de derivación: 20 A a 115 V

15 A a 230 V

Tipo de fusible: de acción retardada

3 HP

230V, 10 A, 60 Hz

Cuatro poleas, sistema de inducción, 1.725 RPM

Requisito mínimo para el circuito de derivación: 15 A a 230 V

Tipo de fusible: de acción retardada

Superficies calientes

FIG. 2

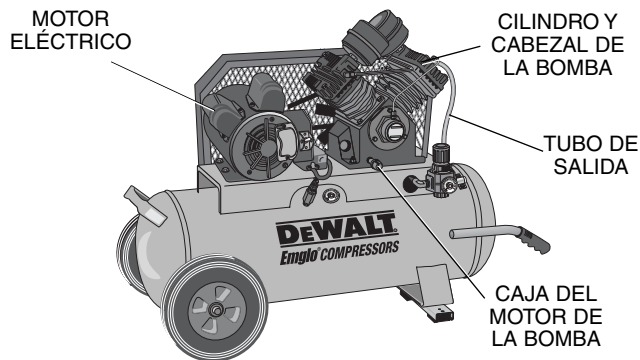
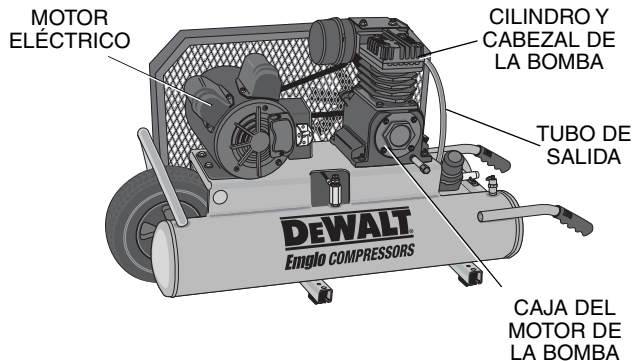

Définitions : lignes directrices en matière de sécurité

Las siguientes definiciones describen el nivel de gravedad de cada advertencia. Lea el manual y preste atención a estos símbolos.

▲ PELIGRO: Indica una situación de peligro inminente que, si no se evita, **provocará la muerte o lesiones graves.**

▲ ADVERTENCIA: Indica una situación de peligro potencial que, si no se evita, **podría provocar la muerte o lesiones graves**

▲ PRECAUCIÓN: Indica una situación de peligro potencial que, si no se evita, **puede provocar lesiones leves o moderadas.**

PRECAUCIÓN: Utilizado sin el símbolo de alerta de seguridad indica una situación de peligro potencial que, si no se evita, **puede provocar daños en la propiedad.**

Instrucciones de seguridad importantes

ADVERTENCIA: No opere esta unidad hasta que haya leído y comprendido este manual de instrucciones de seguridad, operación y mantenimiento.

▲ ADVERTENCIA: Algunas partículas originadas al lijar, aserrar, amolar, taladrar y realizar otras actividades de construcción contienen productos químicos reconocidos por el Estado de California como causantes de cáncer, defectos de nacimiento u otros problemas reproductivos. Algunos ejemplos de estos productos químicos son:

- el plomo de las pinturas de base plomo
- la sílice cristalina de ladrillos, cemento y otros productos de mampostería,
- el arsénico y cromo de madera con tratamiento químico.

El riesgo derivado de estas exposiciones varía según la frecuencia con la que se realice este tipo de trabajo. Para reducir la exposición a estos productos químicos: trabaje en áreas bien ventiladas y con equipos de seguridad aprobados, use siempre mascarilla facial o de respiración adecuada y aprobada por OSHA/MSHA/NIOSH cuando use este tipo de herramientas.

Cuando se utilizan herramientas neumáticas, siempre se deben respetar las precauciones de seguridad para reducir el riesgo de lesiones personales.

▲ ADVERTENCIA: Este producto contiene sustancias químicas, incluido el plomo, reconocidas por el Estado de California como causantes de cáncer, defectos de nacimiento u otros problemas reproductivos. Lávese las manos después de utilizarlo.

GUARDE ESTAS INSTRUCCIONES



▲ ADVERTENCIA: RIESGO DE EXPLOSIÓN O INCENDIO

¿QUÉ PUEDE SUCEDER?

- Es normal que los contactos eléctricos dentro del motor y el interruptor de presión produzcan chispas.

CÓMO EVITARLO

- Opere siempre el compresor en un área bien ventilada libre de materiales combustibles, gasolina o vapores de solventes.

- Si las chispas eléctricas del compresor entran en contacto con vapores inflamables, pueden encenderse, provocando un incendio o una explosión.
- Si se pulverizan materiales inflamables, ubique el compresor al menos a 6 m (20 pies) del área de pulverización. Se puede necesitar manguera adicional.
- Guarde los materiales inflamables en lugar seguro lejos del compresor.

• Restringir cualquiera de las aberturas de ventilación del compresor puede producir un sobrecalentamiento grave y podría provocar un incendio.

- Nunca coloque objetos contra o sobre el compresor.
- Opere el compresor en un lugar abierto con una distancia de al menos 30,5 cm (12 pulg.) a cualquier pared u obstrucción que pudiera restringir el flujo de aire fresco a las aberturas de ventilación.
- Opere el compresor en un área limpia, seca y bien ventilada. No opere la unidad dentro de la casa o en un área muy cerrada.

- El funcionamiento sin atención de este producto podría provocar lesiones personales o daños a la propiedad. Para disminuir el riesgo de incendio, no permita que el compresor funcione sin que alguien lo controle.

- Permanezca siempre controlando el producto cuando está en funcionamiento.
- Siempre apague y desenchufe la unidad cuando no esté en uso.



▲ PELIGRO: RIESGO RESPIRATORIO (ASFIXIA)

¿QUÉ PUEDE SUCEDER?

- El aire comprimido que sale de su compresor no es seguro para respirarlo. El flujo de aire puede contener monóxido de carbono, vapores tóxicos o partículas sólidas del tanque de aire. Respirar estos contaminantes puede provocar lesiones graves o la muerte.

CÓMO EVITARLO

- El aire que se obtiene directamente del compresor no se debe usar nunca para consumo humano. Para poder utilizar el aire producido por este compresor para respirar, se deben instalar correctamente filtros y equipos en línea adecuados. Los filtros y los equipos de seguridad en línea que se usan junto con el compresor deben ser capaces de tratar el aire según todos los códigos locales y federales antes de que sea consumido por seres humanos.

- Los materiales pulverizados como pintura, solventes para pinturas, removedor de pintura, insecticidas y herbicidas pueden contener vapores dañinos y venenos.
- Trabaje en un área con buena ventilación cruzada. Lea y siga las instrucciones de seguridad que se proveen en la etiqueta o en la ficha técnica de los materiales que está utilizando. Utilice siempre equipo de seguridad certificado: protección respiratoria aprobada por NIOSH/OSHA y diseñada para usar para los fines que usted requiere.



▲ PELIGRO: RIESGO DE LESIÓN O DAÑO A LA PROPIEDAD AL TRANSPORTAR O ALMACENAR LA UNIDAD

¿QUÉ PUEDE SUCEDER?

- Se puede producir una pérdida o derrame de aceite, lo que podría provocar peligro de incendio o inhalación, lesiones graves o la muerte. Los derrames de aceite dañarán alfombras, pintura u otras superficies de vehículos o remolques.

CÓMO EVITARLO

- Coloque siempre el compresor en un tapete protector cuando lo transporte, para proteger al vehículo de daños por pérdidas. Retire inmediatamente el compresor del vehículo una vez que haya llegado a destino. Mantenga siempre el compresor nivelado y nunca lo coloque de costado.



▲ ADVERTENCIA: RIESGO DE EXPLOSIÓN

Tanque de aire: El tanque de aire de su compresor de aire está diseñado y puede tener código UM (para unidades con tanques de aire de más de 152 mm (6 pulgadas) de diámetro) según las normas de la ASME, Sección VIII, Div. 1. Todos los recipientes de presión se deben inspeccionar cada dos años. Para encontrar al inspector de recipientes de presión de su estado, busque en la División Trabajo e Industrias de la sección gubernamental de la guía telefónica o llame al 1-800-4-DEWALT para obtener ayuda.

Las siguientes condiciones podrían llevar a un debilitamiento del tanque de aire, y provocar una explosión violenta del tanque:

¿QUÉ PUEDE SUCEDER?

- No drenar correctamente el agua condensada del tanque de aire, que provoca óxido y adelgazamiento del tanque de aire de acero.
- Modificaciones o intento de reparación del tanque de aire.

CÓMO EVITARLO

- Drene el tanque diariamente o luego de cada uso. Si un tanque de aire presenta una pérdida, reemplácelo inmediatamente con un tanque nuevo o reemplace todo el compresor.
- Nunca perfore, suelde o haga ninguna modificación al tanque de aire o a sus elementos. Nunca intente reparar un tanque de aire dañado o con pérdidas. Reemplácelo con un tanque de aire nuevo.

- Modificaciones no autorizadas de la válvula piloto, la válvula de seguridad o cualquier otro componente que controle la presión del tanque de aire.
- El tanque está diseñado para soportar determinadas presiones de operación. Nunca realice ajustes ni sustituya piezas para cambiar las presiones de operación fijadas en la fábrica.

Elementos y accesorios:

- Exceder las indicaciones de presión para las herramientas neumáticas, las pistolas pulverizadoras, los accesorios neumáticos, los neumáticos y otros artículos inflables puede hacer que exploten o revienten, y puede provocar lesiones graves.
- Siga la recomendación del fabricante del equipo y nunca exceda el nivel máximo de presión aceptable para los elementos. Nunca utilice el compresor para inflar objetos pequeños de baja presión, tales como juguetes de niños, pelotas de fútbol o de basquetbol, etc.

Neumáticos:

- El inflado excesivo de los neumáticos podría causar lesiones graves y daño a la propiedad.
- Utilice un medidor de presión de neumáticos para controlar la presión de éstos antes de cada uso y mientras los infla; observe el flanco para ver la presión correcta del neumático.

NOTA: Los tanques de aire, los compresores y el equipo similar que se usa para inflar neumáticos pueden llenar neumáticos pequeños como éstos con mucha rapidez. Ajuste el regulador de presión en el suministro de aire a un valor que no supere el de la presión del neumático. Agregue aire en forma gradual y use con frecuencia el medidor de presión de neumáticos para evitar inflarlos.



⚠ **ADVERTENCIA: RIESGO DE DESCARGA ELÉCTRICA**

¿QUÉ PUEDE SUCEDER?

- Su compresor de aire funciona con electricidad. Como cualquier otro mecanismo que funciona con electricidad, si no se lo utiliza correctamente puede provocar descargas eléctricas.

CÓMO EVITARLO

- Nunca haga funcionar el compresor al aire libre cuando está lloviendo o en condiciones de humedad.
- Nunca haga funcionar el compresor sin las cubiertas de protección o si están dañadas.

- Que personal no calificado intente realizar reparaciones puede provocar lesiones graves o muerte por electrocución.
- Cualquier cableado eléctrico o las reparaciones requeridas para este producto deben ser realizadas por un centro de servicio de fábrica DEWALT o un centro de mantenimiento autorizado DEWALT de acuerdo con los códigos eléctricos nacionales y locales.
- **Puesta a tierra:** La no colocación de la puesta a tierra adecuada para este producto puede provocar lesiones graves o muerte por electrocución. Consulte las **Instrucciones de Conexión a tierra** en *Instalación*.



▲ **ADVERTENCIA: RIESGO DE OBJETOS DESPEDIDOS**

¿QUÉ PUEDE SUCEDER?

- La corriente de aire comprimido puede provocar lesiones en los tejidos blandos de la piel expuesta y puede impulsar suciedad, astillas, partículas sueltas y objetos pequeños a gran velocidad, que pueden producir daños en la propiedad y lesiones personales.

CÓMO EVITARLO

- Utilice siempre equipo de seguridad certificado: anteojos de seguridad ANSI Z87.1 (CAN/CSA Z94.3) con protección lateral al usar el compresor.
- Nunca apunte ninguna boquilla ni pulverizador a ninguna parte del cuerpo o a otras personas o animales.

- Apague siempre el compresor y drene la presión de la manguera de aire y del tanque de aire antes de intentar hacer mantenimiento, conectar herramientas o accesorios.



▲ **ADVERTENCIA: RIESGO DE SUPERFICIES CALIENTES**

¿QUÉ PUEDE SUCEDER?

- Tocar metal expuesto como el cabezal del compresor, el cabezal del motor, el escape del motor, o los tubos de salida puede provocar quemaduras graves.

CÓMO EVITARLO

- Nunca toque ninguna parte metálica expuesta del compresor durante o inmediatamente después de su funcionamiento. El compresor continuará caliente durante varios minutos después de su funcionamiento.
- No toque las cubiertas protectoras ni intente realizar mantenimiento hasta que la unidad se haya enfriado.



▲ ADVERTENCIA: RIESGO POR PIEZAS MÓVILES

¿QUÉ PUEDE SUCCEDER?

- Las piezas móviles como la polea, el volante y la correa pueden provocar lesiones graves si entran en contacto con usted o con sus ropas.
- Intentar hacer funcionar el compresor con partes dañadas o faltantes, o intentar reparar el compresor sin las cubiertas protectoras puede exponerlo a piezas móviles lo que puede provocar lesiones graves.

CÓMO EVITARLO

- Nunca haga funcionar el compresor sin los protectores o cubiertas o si los mismos están dañados.
- Mantenga el cabello, la ropa y los guantes alejados de las piezas en movimiento. Las ropas holgadas, las joyas o el cabello largo pueden quedar atrapados en las piezas móviles.
- Los orificios de ventilación pueden cubrir piezas en movimiento, por lo que también se deben evitar.
- Cualquier reparación requerida por este producto debe ser realizada por un centro de servicio de fábrica DEWALT o un centro de servicio autorizado DEWALT.



▲ ADVERTENCIA: RIESGO DE OPERACIÓN INSEGURA

¿QUÉ PUEDE SUCCEDER?

- La operación insegura de su compresor de aire podría producir lesiones graves o la muerte, a usted mismo o a otras personas.

CÓMO EVITARLO

- Revise y comprenda todas las instrucciones y advertencias de este manual.
- Familiarícese con la operación y los controles del compresor de aire.
- Mantenga el área de operaciones libre de personas, mascotas y obstáculos.
- Mantenga a los niños alejados del compresor de aire en todo momento.
- No opere el producto cuando esté cansado o bajo la influencia de alcohol o drogas. Manténgase alerta en todo momento.
- Nunca anule las características de seguridad de este producto.
- Equipe el área de operaciones con un extintor de incendios.
- No opere la máquina si faltan piezas, si éstas están rotas o si no son las autorizadas.
- Nunca se pare sobre el compresor.



▲ ADVERTENCIA: RIESGO DE LESIÓN POR LEVANTAR MUCHO PESO

¿QUÉ PUEDE SUCEDER?

- El intento de levantar un objeto muy pesado puede provocar lesiones graves.

CÓMO EVITARLO

- El compresor es demasiado pesado como para que lo levante una sola persona. Consiga ayuda de otras personas para levantarlo.



▲ PRECAUCIÓN: RIESGO POR RUIDOS

¿QUÉ PUEDE SUCEDER?

- En determinadas condiciones y según el período de uso, el ruido provocado por este producto puede originar pérdida de audición.

CÓMO EVITARLO

- Utilice siempre equipo de seguridad certificado: protección auditiva ANSI S12.6 (S3.19).

CONSERVE ESTAS INSTRUCCIONES PARA FUTURAS CONSULTAS

CARACTERÍSTICAS

CONTROL DOBLE

D55390, D55395, D55570, D55575, D55580, D55585

El control doble permite que el compresor funcione en modo de marcha constante o en modo de arranque/parada. La válvula piloto (H) se utiliza para controlar el compresor cuando éste funciona en el modo de marcha constante. El interruptor de presión se utiliza para controlar el compresor cuando éste funciona en el modo de arranque/parada. El modo de funcionamiento se debe determinar en función de la cantidad de tiempo que el compresor deberá suministrar aire. Si la demanda de aire es ocasional, la unidad deberá ser operada en el modo de arranque/parada para minimizar el tiempo de funcionamiento innecesario y ahorrar energía. Si la demanda de aire es frecuente o extendida, o la unidad está ubicada en un área remota donde el acceso al compresor es difícil, la unidad deberá ser operada en el modo de marcha constante para minimizar el número de arranques por hora del motor y garantizar de este modo la vida útil prolongada del mismo.

VOLTAJE DOBLE

D55570, D55575, D55580, D55585

La característica de voltaje doble (L) permite que el compresor funcione con 115 o 230 voltios. La ventaja de funcionamiento con 230 voltios es un menor consumo de corriente. Es posible que áreas con una fuente pobre de alimentación requieran un consumo de corriente menor. El consumo menor también disminuye los costos de operación. Consulte **Conversión a 230 voltios** en la sección *Instalación*.

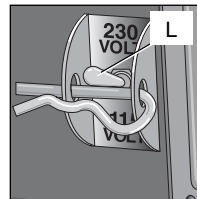

VÁLVULA PILOTO

D55390, D55395, D55570, D55575, D55580, D55585

Cuando la presión del tanque de aire alcanza el máximo, la válvula piloto (H) se purgará. Esto provocará que el compresor drene el aire a través del cabezal de la bomba y el tanque no se llene.

Válvula piloto con bloqueo manual (D51170, D51180): El bloqueo manual permite descargar el compresor con presión en el tanque de aire en forma manual.

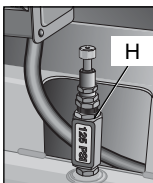

Para operar el bloqueo manual:

Gire la palanca de la válvula piloto con bloqueo manual a la posición **abierta** para evitar la acumulación de presión en el tanque de aire. Luego de arrancar el motor para permitir la acumulación de presión en el tanque de aire, gire la palanca de la válvula piloto con bloqueo manual a la posición **cerrada**.

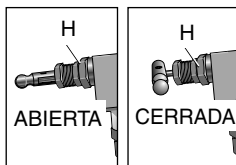

NOTA: Cuando la palanca de la válvula piloto con bloqueo manual esté en la posición **abierta**, en el tanque no se acumulará aire.

INTERRUPTOR DE PRESIÓN

D55390, D55395, D55570, D55575, D55580, D55585

El interruptor de presión (M) arranca automáticamente el motor cuando la presión del tanque de aire cae por debajo de la presión de arranque fijada de fábrica. El interruptor de presión detiene el motor cuando la presión del tanque de aire alcanza la presión de corte fijada de fábrica. La válvula de alivio de presión que está del lado del interruptor de presión está diseñada para liberar en forma automática el aire comprimido del cabezal del compresor y el tubo de salida cuando el compresor de aire se apaga o alcanza la presión de corte. La vál-

vula de alivio de presión permite que el motor vuelva a arrancar con facilidad. Cuando el motor deja de funcionar, se oirá que esta válvula deja escapar aire durante algunos segundos. Con el motor en funcionamiento, no debería oírse una fuga de aire.

VÁLVULA DE SEGURIDAD

Esta válvula (I) está diseñada para prevenir fallas del sistema aliviando la presión cuando el aire comprimido alcanza un nivel predeterminado. La válvula está calibrada desde fábrica y no se debe quitar ni modificar de ninguna forma.

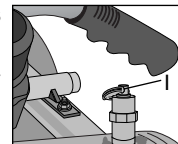

FILTRO DE ENTRADA DE AIRE

El filtro (A) está diseñado para limpiar el aire que ingresa a la bomba. Para asegurar que la bomba reciba continuamente un suministro de aire limpio, fresco y seco, el filtro debe estar siempre limpio y la entrada del filtro libre de obstrucciones.

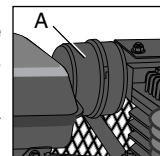

VÁLVULA DE DRENAJE DEL TANQUE DE AIRE

La válvula de drenaje (J) se utiliza para eliminar la humedad del tanque de aire luego de apagar el motor.

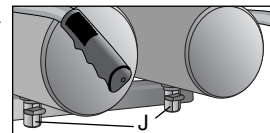

MANÓMETRO DEL TANQUE DE AIRE

El manómetro del tanque de aire (D) indica la presión de aire dentro del tanque de aire.

MANÓMETRO REGULADO

El manómetro regulado (E) indica la presión de aire disponible en la salida del regulador. Esta presión la controla el regulador y es siempre menor que, o igual a, la presión del tanque de aire.

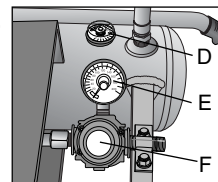

REGULADOR

La perilla del regulador (F) controla la presión de aire proveniente del tanque de aire.

Ajuste del regulador:

1. Tire la perilla del regulador (F) hacia afuera.
2. Gire la perilla en sentido de las agujas del reloj para aumentar la presión regulada y en sentido contrario a las agujas del reloj para disminuirla.
3. Cuando la presión deseada aparezca en el manómetro regulado, empuje la perilla hacia adentro para bloquearla.

INSTALACIÓN

Ensamblaje (Fig. 1)

INSTALACIÓN DE LAS MANGUERAS

▲ADVERTENCIA: Riesgo de operación insegura. Sostenga la manguera firmemente con las manos al instalarla o desconectarla para evitar la desconexión repentina de la manguera.

1. Asegúrese de que el manómetro regulado marque 0 kPa (0 PSI).
2. Coloque cinta selladora en las roscas de la manguera.
3. Ensamble la manguera a la salida de aire (G). **IMPORTANTE:** No ensamble los separadores directamente a la salida de aire (G).

NOTA: Ensamblar conectores rápidos a las salidas de aire (G) y enchufes de conexión rápida a los extremos de la manguera hace que la conexión y la desconexión de las mangueras sea más simple y fácil. Los conectores rápidos y los enchufes de conexión rápida se pueden comprar en un comercio minorista o en un centro de mantenimiento autorizado.

DESCONEXIÓN DE LAS MANGUERAS

▲ADVERTENCIA: Riesgo de operación insegura. Sostenga la manguera firmemente con las manos al instalarla o desconectarla para evitar la desconexión repentina de la manguera.

1. Asegúrese de que el manómetro regulado marque 0 kPa (0 PSI).
2. Retire la manguera de la(s) salida de aire (G).

Lubricación y aceite

COMPRESOR DE AIRE

La bomba del compresor de aire se llenó **CON** aceite en la fábrica. Controle el nivel de aceite de la bomba del compresor de aire antes de operar la unidad. Consulte **Aceite de la bomba del compresor** en la sección *Mantenimiento*.

Conversión a 230 voltios

D55570, D55575, D55580, D55585

Para que el compresor funcione con 230 voltios, reemplace el enchufe de 115 voltios que viene con el cable del motor por un enchufe homologado por UL/CSA, que sea apto para ser usado con 230 voltios y el amperaje nominal del compresor; consulte Especificaciones del motor al comienzo de este manual. Un enchufe de 230 voltios, según se muestra en el diagrama, se puede comprar en una tienda local de suministros eléctricos o para equipos.

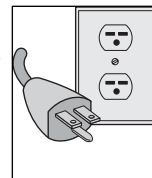

1. Siga los procedimientos de instalación del enchufe estipulados por el fabricante, contacte a un electricista calificado, diríjase a un centro de mantenimiento DEWALT o llame al 1-800-4-DEWALT para recibir asistencia. **IMPORTANTE:** Luego de la instalación del enchufe de 230 voltios, el compresor debe cumplir con todos los códigos eléctricos nacionales y locales.

▲ADVERTENCIA: Antes hacer funcionar la unidad en el modo de 230 voltios, asegúrese de que el extremo del enchufe de 230 voltios esté correctamente conectado.

2. Saque la clavija en el interruptor de 115/230 voltios.
3. Mueva el interruptor de 115/230 voltios (L) a la posición de 230 voltios.
4. Vuelva a colocar la clavija

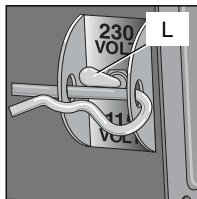

▲PRECAUCIÓN: Una vez que la unidad ha sido convertida a 230 voltios, no se puede colocar el interruptor de control doble de 115/230 voltios en la posición de 115 voltios hasta reemplazar el enchufe del cable por un enchufe homologado por UL/CSA, que sea apto para ser usado con 115 voltios y el amperaje nominal del compresor; consulte Especificaciones del motor.

▲ADVERTENCIA: No opere esta unidad hasta que haya leído y comprendido este manual de instrucciones de seguridad, operación y mantenimiento.

D55170, D55180

▲ADVERTENCIA: Riesgo de descarga eléctrica. Antes de volver a alambrear los conductores del motor, asegúrese de que el motor esté desconectado de la fuente de alimentación.

El motor suministrado con este compresor es un motor de voltaje doble de 115 / 230 voltios. Está alambreado para funcionar con 115 voltios, pero se puede convertir para funcionar con 230 voltios. En la etiqueta que está en el costado del motor encontrará impresas las instrucciones para conectar el motor en el modo de funcionamiento con 230 voltios. Luego de convertir la unidad para que funcione con 230 voltios, el conjunto del cable para motor acoplado de 115 voltios con enchufe de tres patas debe ser reemplazado por un conjunto de cable para motor de 230 voltios con enchufe de tres patas. El conjunto de cable para motor de 230 voltios se puede comprar en una tienda local de suministros eléctricos o para equipos. Siga los procedimientos de instalación del cable para motor estipulados por el

fabricante, contacte a un electricista calificado, dirijase a un centro de mantenimiento DEWALT o llame al 1-800-4-DEWALT para recibir asistencia. **IMPORTANTE:** Luego de instalar el cable para motor de 230 voltios, el compresor debe cumplir con todos los códigos eléctricos nacionales y locales.

▲ADVERTENCIA: No opere esta unidad hasta que haya leído y comprendido este manual de instrucciones de seguridad, operación y mantenimiento.

D55390, D55395

El motor suministrado con este compresor es de 230 voltios.

Instrucciones de conexión a tierra

ADVERTENCIA: Riesgo de descarga eléctrica. En el caso de cortocircuito, la puesta a tierra reduce el riesgo de descarga eléctrica al proveer un cable de escape para la corriente eléctrica. Este compresor de aire debe estar correctamente conectado a tierra.

El compresor de aire portátil está equipado con un cable que tiene un cable a tierra con el enchufe a tierra apropiado.

1. El juego de cable y enchufe (N) de esta unidad tiene una pata a tierra (O). Este enchufe **SE DEBE** usar con un tomacorriente con puesta a tierra (P).

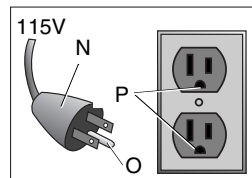

IMPORTANTE: El tomacorriente que se utiliza debe estar instalado y puesto a tierra de acuerdo con todos los códigos y ordenanzas locales.

2. Asegúrese de que el tomacorriente que se utiliza tenga la misma configuración que el enchufe a tierra. **NO UTILICE UN ADAPTADOR.**
3. Inspeccione el enchufe y el cable cada vez que vaya a utilizarlo. No lo utilice si hay señales de daño.

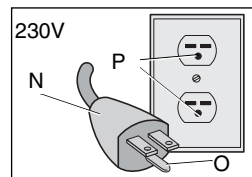

4. Si no se comprenden completamente estas instrucciones de puesta a tierra, o si tiene dudas sobre si el compresor está puesto a tierra correctamente, haga que un electricista calificado controle la instalación.

▲ PELIGRO: Riesgo de descarga eléctrica. UNA PUESTA A TIERRA INCORRECTA PUEDE PROVOCAR UNA DESCARGA ELÉCTRICA.

No modifique el enchufe provisto. Si no coincide con el tomacorriente disponible, un electricista calificado debe instalar un tomacorriente apropiado.

Las reparaciones del cable o del enchufe deben ser realizadas por un electricista calificado.

Cables prolongadores

Se recomienda no utilizar cables prolongadores. El uso de cables prolongadores producirá una caída de voltaje que provocará una pérdida de potencia en el motor y sobrecalentamiento.

En lugar de utilizar un cable prolongador, aumente el alcance de operación de la manguera de aire conectando otro trozo de manguera en su extremo. Conecte trozos adicionales de manguera según sea necesario.

Si se debe utilizar un cable prolongador, asegúrese de que sea:

- un cable prolongador de 3 conductores que tenga un enchufe macho de 3 patas con puesta a tierra, y un enchufe hembra de 3 ranuras que acepte el enchufe del producto
- que esté en buen estado
- que tenga menos de 15,2 metros (50 pies)
- calibre 12 (AWG) o mayor. (La medida de los cables aumenta a medida que disminuye el número de calibre. También se pueden usar 10 AWG y 8 AWG. NO USE 14 O 16 AWG).

Voltaje y protección del circuito

Consulte el voltaje y los requisitos mínimos del circuito de derivación en la sección *Especificaciones de la Bomba y el Motor*.

▲ PRECAUCIÓN: Ciertos compresores de aire se pueden operar mediante un circuito de 15 A si se cumplen las siguientes condiciones.

- El suministro de voltaje al circuito debe cumplir con el Código de Electricidad Nacional.
- El circuito no se utiliza para cubrir ninguna otra necesidad de electricidad.
- Los cables prolongadores cumplen con las especificaciones.
- El circuito está equipado con un interruptor automático o un fusible de acción retardada de tamaño adecuado para la instalación del motor; consulte *Especificaciones del motor*.

NOTA: Si el compresor está conectado a un circuito protegido con fusibles, utilice únicamente fusibles de acción retardada. Los fusibles de acción retardada deben estar marcados "D" en Canadá y "T" en EE.UU.

Si no es posible cumplir con una de las condiciones mencionadas o si la operación del compresor causa repetidos cortes de energía, puede ser necesario tener que operarlo desde un circuito que pueda suministrar una mayor cantidad de corriente; consulte *Especificaciones del motor*. No es necesario cambiar el cable. No es necesario cambiar el cable.

Compatibilidad

Las herramientas neumáticas y los accesorios que funcionan con el compresor deben ser compatibles con productos a base de petróleo. Si sospecha que un material no es compatible con productos del petróleo se requiere un filtro de línea de aire que elimine la humedad y el vapor de aceite en el aire comprimido.

NOTA: Utilice siempre un filtro de línea de aire para eliminar la humedad y el vapor de aceite al pulverizar pintura.

Lugar

▲PRECAUCIÓN: *Riesgo de lesiones personales. Para evitar daños en el compresor de aire, no permita que la unidad se incline más de 10° cuando esté en funcionamiento.*

Coloque el compresor de aire a una distancia de al menos 30,5 cm (12 pulg.) de los obstáculos que puedan impedir una ventilación adecuada. Mantenga la unidad alejada de áreas que tengan suciedad, vapor y humo volátil en la atmósfera y que puedan atascar y retener el filtro de entrada y las válvulas, provocando un funcionamiento ineficiente.

ÁREAS HÚMEDAS

En áreas frecuentemente húmedas, se puede formar humedad en la bomba y sedimentos en el aceite, provocando que las piezas se desgasten en forma prematura. Es muy probable que se produzca humedad excesiva si la unidad se ubica en un área sin calefacción, sujeta a grandes cambios de temperatura. Dos signos de humedad excesiva son la condensación externa en la bomba cuando se enfría y un aspecto "lechoso" del aceite del compresor. Puede prevenir la formación de humedad en la bomba aumentando la ventilación u operando la unidad durante intervalos más largos.

CONSIDERACIONES SOBRE EL RUIDO

Consulte a las autoridades locales sobre los niveles de ruido aceptables en su zona. Para disminuir el ruido excesivo, utilice soportes antivibratorios o silenciadores, reubique la unidad o construya ceramientos completos o tabiques divisorios. Póngase en contacto con un centro de mantenimiento DEWALT o llame al 1-800-4-DEWALT para obtener ayuda.

ELÉCTRICAS

Consulte todas las instrucciones de seguridad antes de utilizar la unidad. Observe las instrucciones de seguridad del cable prolongador, de ser necesario. Siempre mueva el interruptor de Encendido/Apagado a la posición de Apagado (OFF) antes de quitar el enchufe del tomacorriente.

TRANSPORTE

▲ADVERTENCIA: *Riesgo de lesión por levantar mucho peso. La unidad pesa más de 72,6 kg (160 libras). No la mueva ni levante sin ayuda.*

▲PRECAUCIÓN: *Riesgo de lesiones personales. Las ruedas y la agarradera no brindan espacio, estabilidad ni apoyo adecuados para subir o bajar la unidad por escaleras o escalones. La unidad se debe levantar, o empujar, sobre una rampa.*

Al transportar el compresor en un vehículo, remolque, etc., asegúrese de que el tanque de aire se haya drenado y que la unidad esté asegurada y colocada sobre una superficie plana y horizontal. **NOTA:** Utilice los anclajes recomendados (Q) al transportar la unidad. Maneje con cuidado para evitar que la unidad se incline en el vehículo. La unidad o los elementos circundantes se pueden dañar si la unidad se inclina. Utilice una rampa para cargar o descargar la unidad desde una altura superior a 30,5 cm (12 pulg.).

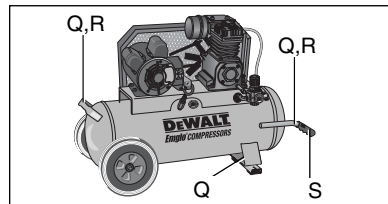
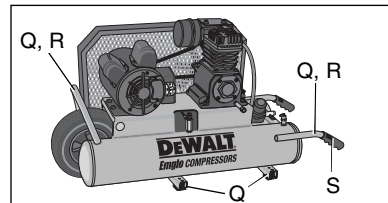

LEVANTAR LA UNIDAD

Utilice siempre dos personas cuando levante la unidad y levántela desde los puntos recomendados (R).

▲ADVERTENCIA: *Riesgo de lesión por levantar mucho peso. La unidad pesa más de 72,6 kg (160 libras). No la mueva ni levante sin ayuda.*

TRASLADAR LA UNIDAD

1. Tome la agarradera (S) del compresor y levántelo lo suficiente para que la unidad se pueda arrastrar sobre los neumáticos frontales.

▲ADVERTENCIA: *Riesgo de operación insegura. Asegure el punto de apoyo adecuado y tenga precaución al desplazar el compresor de manera que la unidad no se incline ni pierda el equilibrio.*

2. Cuando llegue al lugar deseado, baje lentamente la parte posterior del compresor hacia el piso. Conserve siempre el compresor en posición horizontal.

PREPARACIÓN PARA EL USO

Lista de control previa a la puesta en marcha (Fig. 1)

1. Asegúrese de que el interruptor Encendido/Apagado (On/Off) (C) está en la posición Apagado (OFF).
2. Enchufe el cable eléctrico en el receptáculo apropiado del circuito de derivación. Consulte **Voltaje y protección del circuito** en la sección *Instalación*.
3. Asegúrese de que el tanque de aire se haya drenado, consulte **Drenar el tanque de aire** en la sección *Mantenimiento*.
4. Asegúrese de que la válvula de drenaje (J) esté cerrada.
5. Asegúrese de que la válvula de seguridad (I) funcione correctamente, consulte **Controlar la válvula de seguridad** en la sección *Mantenimiento*.

6. Controle el nivel de aceite de la bomba, consulte **Aceite de la bomba del compresor** en la sección *Mantenimiento*.

▲PRECAUCIÓN: *Riesgo de daño a la propiedad. No opere la unidad sin aceite o con aceite inadecuado. DEWALT no se responsabiliza por las fallas del compresor provocadas por el uso de aceite inadecuado.*

7. Gire la perilla del regulador (F) en sentido contrario a las agujas del reloj hasta que esté completamente cerrada. Asegúrese de que el manómetro regulado marque 0 kPa (0 PSI).
8. Inspeccione visualmente la correa impulsora. Reemplace la correa si está deshilachada, rajada o gastada. **NOTA:** Se debe retirar la cubierta exterior de la correa para inspeccionar la correa impulsora.
9. Inspeccione visualmente la manguera de aire, reemplácela si es necesario.
10. Conecte la manguera y los accesorios.

▲ADVERTENCIA: *Riesgo de operación insegura. Sostenga la manguera firmemente con las manos al instalarla o desconectarla para evitar la desconexión repentina de la manguera.*

▲ADVERTENCIA: *Riesgo de explosión. Demasiada presión de aire produce peligro de estallido. Controle el valor nominal máximo de presión del fabricante para las herramientas y los accesorios neumáticos. La presión de salida del regulador nunca debe exceder el valor máximo de presión.*

11. Asegúrese de que todos los protectores, cubiertas y etiquetas estén en su lugar, sean legibles (en el caso de las etiquetas) y estén montados en forma segura. No utilice el compresor hasta que no haya verificado todos los puntos.

Configuración inicial (Fig. 1)

▲ADVERTENCIA: *No opere esta unidad hasta que haya leído y comprendido este manual de instrucciones de seguridad, operación y mantenimiento.*

PROCEDIMIENTO DE PUESTA EN MARCHA INICIAL

▲ADVERTENCIA: *No seguir cuidadosamente las siguientes instrucciones de puesta en marcha inicial puede provocar daños graves.*

Se requiere este procedimiento **antes** de que el compresor de aire sea puesto en servicio y cuando se ha reemplazado la válvula de control o la bomba/motor del compresor.

1. Asegúrese de que el interruptor Encendido/Apagado (On/Off) (C) está en la posición Apagado (OFF).
2. Enchufe el cable eléctrico en el receptáculo apropiado del circuito de derivación. Consulte **Voltaje y protección del circuito** en la sección *Instalación*.
3. Abra completamente la válvula de drenaje (en el sentido contrario a las agujas del reloj) para permitir que escape el aire y evitar que se eleve la presión del aire en el tanque de aire durante el período de puesta en marcha inicial.
4. **(D55170, D55180)** Gire la palanca de la válvula piloto con bloqueo manual a la posición abierta para asistir el arranque.
5. Mueva el botón de Encendido/Apagado (On/Off) a la posición “Encendido” (ON). El compresor arrancará.
6. Haga funcionar el compresor durante 20 minutos.
7. Después de 20 minutos, cierre la válvula de drenaje girándola en el sentido de las agujas del reloj para permitir la acumulación de presión en el tanque de aire.

(D55170, D55180) NOTA: Gire el bloqueo manual de la válvula piloto a la posición cerrada. **NOTA:** Luego de que el compresor alcance la presión de alivio, la unidad seguirá funcionando pero no se acumulará presión adicional en el tanque hasta que se utilice el aire y se alcance la presión de reajuste de la válvula piloto. Tal vez se escuche un leve ruido mientras el aire se descarga a través del cabezal de la bomba.

8. Habrá aire comprimido disponible hasta que se utilice o descargue.

PROCEDIMIENTOS OPERATIVOS

Puesta en marcha (Fig. 1)

1. Siga la **Lista de control previa a la puesta en marcha** de la sección *Preparación para el uso*.
2. **(D55170, D55180)** Gire la palanca de la válvula piloto con bloqueo manual a la posición abierta para asistir el arranque.
3. Mueva el botón de Encendido/Apagado (On/Off) a la posición Encendido (ON). El compresor arrancará.
4. **(D55170, D55180)** Gire la palanca de la válvula piloto con bloqueo manual a la posición cerrada para permitir la acumulación de presión en el tanque de aire.
5. Permita que el compresor bombee hasta **alcanzar la presión** de corte/alivio.

(D55170, D55180) NOTA: Luego de que el compresor alcance la **presión de alivio**, la unidad seguirá funcionando pero no se acumulará presión adicional en el tanque hasta que se utilice el aire y se alcance la presión de reajuste de la válvula piloto. Tal vez se escuche un leve ruido mientras el aire se descarga a través de la cabeza de la bomba.

NOTA: Si observa algún ruido o vibración inusuales, apague el compresor y consulte la sección de detección de problemas.

6. Conecte la manguera y los accesorios.

▲PRECAUCIÓN: *Riesgo de operación insegura. El aire comprimido de la unidad puede contener condensación de agua y emanación de aceite. No pulverice aire no filtrado sobre un artículo que podría dañarse con la humedad. Algunos dispositivos o herramientas neumáticas pueden requerir aire filtrado. Lea las instrucciones del dispositivo o la herramienta neumática.*

7. Ajuste el regulador (F) en la configuración deseada. Consulte el punto **Regulador** en la sección *Características*.

Operación del control doble (Fig. 1)

D55390, D55395, D55570, D55575, D55580, D55585

NOTA: Cuando realice la siguiente operación, el compresor debe estar en funcionamiento.

▲ADVERTENCIA: *Superficies calientes. Riesgo de quemaduras. El posenfriador, el cabezal de la bomba y las piezas circundantes están muy calientes: no los toque. (Consulte las Superficies calientes identificadas en la Fig. 2). Espere hasta que el compresor se enfríe antes de realizar el mantenimiento.*

▲ADVERTENCIA: *Riesgo por piezas móviles. Mantenga el cabello, la ropa y los guantes alejados de las piezas en movimiento. Las ropas holgadas, las joyas o el cabello largo pueden quedar atrapados en las piezas móviles. Los orificios de ventilación pueden cubrir piezas en movimiento, por lo que también se deben evitar.*

MODO DE ARRANQUE/PARADA

1. Asegúrese de que el interruptor de encendido/apagado (C) esté en la posición OFF (de apagado).
2. Enchufe el cable eléctrico en el receptáculo apropiado del circuito de derivación. Consulte **Voltaje y protección del circuito** en la sección *Instalación*.
3. Abra la válvula de drenaje (en sentido contrario a las agujas del reloj).
4. Mueva el interruptor de encendido/apagado a la posición ON (de encendido). El compresor arrancará.
5. Gire la perilla en la parte superior de la válvula (H) en el sentido de las agujas del reloj hasta cerrarla por completo.
6. Cierre la válvula de drenaje (en el sentido de las agujas del reloj).

▲ADVERTENCIA: *Riesgo de daño a la propiedad. Ajustar la perilla de la válvula piloto de más puede dañar la válvula piloto.*

7. Permita que el compresor alcance la presión de corte. Si el compresor no se detiene, póngase en contacto con un centro de mantenimiento DEWALT o llame al 1-800-4-DEWALT para recibir asistencia.

IMPORTANTE: Antes de mover el interruptor de encendido/apagado (C) a la posición OFF, gire la perilla de la válvula piloto en sentido contrario a las agujas del reloj hasta que haga tope.

MODO DE MARCHA CONSTANTE

1. Asegúrese de que el interruptor de encendido/apagado (C) esté en la posición OFF (de apagado).
2. Enchufe el cable eléctrico en el receptáculo apropiado del circuito de derivación. Consulte **Voltaje y protección del circuito** en la sección *Instalación*.
3. Abra la válvula de drenaje (en sentido contrario a las agujas del reloj).
4. Mueva el interruptor de encendido/apagado a la posición ON (de encendido). El compresor arrancará.
5. Gire la perilla en la parte superior de la válvula piloto (H) en sentido contrario a las agujas del reloj hasta que se abra por completo.
6. Cierre la válvula de drenaje (en el sentido de las agujas del reloj).

▲ADVERTENCIA: *Riesgo de daño a la propiedad. Aflojar la perilla de la válvula piloto de más puede dañar la válvula piloto.*

7. El compresor funciona ahora en el modo de marcha constante. Si el compresor se apaga, póngase en contacto con un centro de mantenimiento DEWALT o llame al 1 800 4 DEWALT para recibir asistencia.

NOTA: Para lograr un funcionamiento correcto, la presión de alivio de la válvula piloto debe estar por debajo de la presión de corte del interruptor de presión.

Apagado (Fig. 1)

- 1 Mueva el interruptor Encendido/Apagado (On/Off) (C) hacia la posición Apagado (OFF). **NOTA:** Si terminó de utilizar el compresor, siga los pasos 2 a 6. **IMPORTANTE: (D55390, D55395, D55570, D55575, D55580, D55585)** Antes de mover el interruptor de encendido/apagado (C) a la posición OFF (de apagado) cuando la unidad esté funcionando en el modo de marcha constante, gire la perilla de la válvula piloto en el sentido de las agujas del reloj hasta que haga tope.
2. Gire la perilla del regulador (F) en sentido contrario a las agujas del reloj hasta que esté completamente cerrada. Asegúrese de que el manómetro regulado marque 0 kPa (0 PSI).
3. Retire la manguera y los accesorios.
4. Drene el tanque de aire, consulte **Drenar el tanque de aire** en la sección *Mantenimiento*. Asegúrese de que el manómetro regulado marque 0 kPa (0 PSI).

⚠ ADVERTENCIA: *Riesgo de explosión. El agua se condensará en el tanque de aire. Si no se drena, el agua corroerá y debilitará al tanque de aire provocando el riesgo de rotura del mismo.*

5. Deje enfriar el compresor.
6. Limpie el compresor de aire y guárdelo en un área segura, que no se congele.

MANTENIMIENTO

Se deben seguir los siguientes procedimientos cuando se realicen tareas de mantenimiento o servicio en el compresor de aire.

1. Asegúrese de que el interruptor Encendido/Apagado (On/Off) esté en la posición Apagado (OFF).

2. Retire el enchufe del compresor de aire del tomacorriente.
3. Drene el tanque de aire.
4. Deje enfriar el compresor de aire antes de comenzar las tareas de mantenimiento.

NOTA: Todos los sistemas de aire comprimido contienen piezas de mantenimiento (por ejemplo, aceite, filtros, separadores) que se reemplazan periódicamente. Estas piezas usadas pueden contener sustancias reguladas y se deben desechar conforme a las leyes y reglamentaciones locales, estatales y federales.

NOTA: Tome nota de las posiciones y ubicaciones de las piezas durante el desarmado para facilitar el reensamblaje.

NOTA: Cualquier tarea de mantenimiento no incluida en esta sección debe ser realizada por un centro de servicio de fábrica DEWALT o un centro de servicio autorizado DEWALT.

Tabla de mantenimiento

Procedimiento	Diaria-mente	Semana-mente	Mensual-mente	1 vez al año o cada 200 horas
Controlar la válvula de seguridad	X			
Inspeccionar el filtro de aire +		X		
Drenar el tanque de aire ***	X			
Controlar el nivel de aceite de la bomba	X			
Cambiar el aceite de la bomba***				X
Inspeccionar si hay pérdidas de aceite	X			

Procedimiento	Diaria-mente	Semanal-mente	Mensual-mente	1 vez al año o cada 200 horas
Inspeccionar la correa impulsora	X			
Controlar la tensión de la correa impulsora			X	
Controlar la alineación de la polea y el volante				X
Controlar ruidos o vibraciones inusuales	X			
Verificar si hay pérdidas de aire*	X			
Limpia el exterior del compresor		X		
* Para verificar si hay pérdidas de aire aplique una solución de agua jabonosa alrededor de las juntas. Mientras el compresor bombea para generar presión y luego de que la presión se corte, vea si se forman burbujas de aire.				
** El aceite de la bomba se debe cambiar luego de las primeras 20 horas de funcionamiento. De allí en adelante, cuando utilice el aceite sintético DEWALT para compresores, cambie el aceite cada 200 horas de funcionamiento o una vez al año, lo que ocurra primero.				
*** Drene los tanques diariamente o luego de cuatro horas de uso. + más frecuente en lugares con humedad o polvo				

Controlar la válvula de seguridad (Fig. 1)

▲ADVERTENCIA: Superficies calientes. Riesgo de quemaduras. El posenfriador, el cabezal de la bomba y las piezas circundantes están muy calientes, no los toque (vea las Superficies calientes identificadas en la Fig. 2). Espere hasta que el compresor se enfríe antes de realizar el mantenimiento.

▲ADVERTENCIA: Riesgo de explosión. Si la válvula de seguridad no trabaja correctamente, puede haber sobrepresurización, provocando la rotura del tanque de aire o una explosión.

Antes de arrancar el compresor, tire del anillo de la válvula de seguridad para asegurarse de que la válvula de seguridad trabaja libremente. Si la válvula está atascada o no opera con facilidad, se la debe reemplazar con el mismo tipo de válvula.

Controlar el elemento del filtro de aire

▲ADVERTENCIA: Superficies calientes. Riesgo de quemaduras. El posenfriador, el cabezal de la bomba y las piezas circundantes están muy calientes, no los toque (vea las Superficies calientes identificadas en la Fig. 2). Espere hasta que el compresor se enfríe antes de realizar el mantenimiento.

1. Asegúrese de que el interruptor Encendido/Apagado (On/Off) esté en la posición Apagado (OFF).
2. Espere que la unidad se enfríe.
3. Desenrosque la parte superior del filtro (A) de la base girando aproximadamente 5 grados en sentido contrario a las agujas del reloj.
4. Separe la parte superior del filtro de la base.
5. Retire el elemento de la base del filtro.
6. Si el elemento requiere limpieza, sople con aire. Reemplácelo si es necesario. Compre las piezas de repuesto en un comercio minorista o en un centro de mantenimiento autorizado. Utilice siempre piezas de repuesto idénticas.
7. Coloque el elemento nuevamente en la base del filtro.
8. Vuelva a conectar la parte superior del filtro a la base. Mientras empuja, gire 5 grados en sentido de las agujas del reloj.

▲PRECAUCIÓN: Riesgo de operación insegura. No opere la unidad sin el filtro de entrada de aire.

Drenar el tanque de aire (Fig. 1)

⚠ADVERTENCIA: Riesgo de operación insegura. Riesgo por ruidos. Los tanques de aire contienen aire de alta presión. Mantenga la cara y otras partes del cuerpo lejos de la salida del drenaje. Utilice lentes de seguridad [ANSI Z87.1(CAN/CSA Z94.3)], ya que al drenar se pueden desprender residuos hacia la cara. Utilice protección auditiva [ANSI S12.6(S3.19)], ya que el ruido del flujo de aire es alto durante el drenaje.

NOTA: Todos los sistemas de aire comprimido generan condensación que se acumula en cualquier punto de drenaje (por ejemplo, tanques, filtro, posenfriadores, secadores). Esta condensación contiene aceite lubricante y/o sustancias que pueden estar reguladas y que se deben desechar conforme a las leyes y reglamentaciones locales, estatales y federales.

1. Asegúrese de que el interruptor Encendido/Apagado (On/Off) esté en la posición Apagado (OFF).
2. Coloque un recipiente adecuado debajo de la válvula de drenaje para recoger la descarga.

⚠WARNING: Riesgo de explosión. Dentro del tanque se producirá condensación de agua. Si no drena, el agua lo corroerá y debilitará causando un riesgo de ruptura del tanque de aire.

PRECAUCIÓN: Riesgo de daño a la propiedad. Drene el agua del tanque de aire puede contener aceite y óxido, lo que puede provocar manchas.

3. Tome la palanca negra de la válvula de drenaje (J).
4. Gire lentamente la palanca para descargar aire del tanque de aire en forma gradual.
5. Sujete la palanca negra en la otra válvula de drenaje y gírela aproximadamente a la misma posición que la primera.

6. Cuando el manómetro del tanque de aire marque 68,9 kPa (10 PSI), gire la válvula hasta la posición de completamente abierta.

7. Cierre la válvula de drenaje cuando termine.

Aceite de la bomba del compresor

CONTROLAR EL ACEITE

⚠ADVERTENCIA: Superficies calientes. Riesgo de quemaduras. El posenfriador, el cabezal de la bomba y las piezas circundantes están muy calientes, no los toque (vea las Superficies calientes identificadas en la Fig. 2). Espere hasta que el compresor se enfríe antes de realizar el mantenimiento.

⚠PRECAUCIÓN: Riesgo de operación insegura. Cargar aceite en forma excesiva provocará la falla prematura del compresor. No llene de más.

NOTA: Al llenar la carcaza, el aceite fluye muy lentamente hacia la bomba. Si el aceite se agrega demasiado rápido, se rebalsará y parecerá que está llena.

1. Asegúrese de que el interruptor de Encendido/Apagado (C) esté en la posición de APAGADO.
2. Coloque la unidad en una superficie plana y nivelada.
3. **PARA UNIDADES CON BOMBA K**

- Retire la varilla para medición del nivel de aceite (L) y límpiela.
- Inserte y retire la varilla de medición del nivel de aceite sin enroscarla en la carcaza como se muestra en la figura.



- Controle el nivel de aceite en la varilla de medición del nivel de aceite. Si el nivel de aceite está en, o por debajo de, la marca APAGADO, se debe agregar aceite. Agregue aceite sintético DEWALT hasta el nivel máximo correspondiente como se muestra en la figura.

PARA UNIDADES CON BOMBA G

- Retire el tapón de llenado de aceite (K).
 - Verifique el nivel de aceite. El aceite no debe exceder la línea superior en relieve que se encuentra al costado de la caja del motor. (El aceite estará entre el fondo de la caja del motor y la rosca del orificio de llenado), si es necesario, agregue aceite sintético DEWALT hasta el nivel correspondiente.
4. Reemplace la varilla/tapón de llenado de aceite y asegure bien.

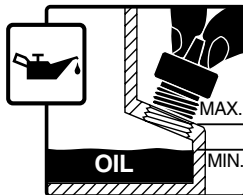

CAMBIO DE ACEITE

NOTA: El aceite de la bomba contiene sustancias reguladas y se debe desechar conforme a las leyes y reglamentaciones locales, estatales y federales.

⚠ADVERTENCIA: Superficies calientes. Riesgo de quemaduras. El posenfriador, el cabezal de la bomba y las piezas circundantes están muy calientes, no los toque (vea las Superficies calientes identificadas en la Fig. 2). Espere hasta que el compresor se enfríe antes de realizar el mantenimiento.

1. Asegúrese de que el interruptor de ENCENDIDO/APAGADO (C) esté en la posición de APAGADO.
2. Espere que la unidad se enfríe.
3. Retire el enchufe del compresor de aire del tomacorriente.

4. Drene el tanque de aire.
5. Coloque un recipiente adecuado debajo del tapón de drenaje de la bomba (J).
6. Retire la varilla/tapón de llenado de aceite (K) de la caja del motor.
7. Retire el tapón de drenaje de aceite (L).
8. Permita que transcurra un tiempo prolongado para que se drene todo el aceite. (Inclinar el compresor hacia el tapón de drenaje ayudará al drenaje).
9. Instale el tapón de drenaje de aceite.
10. Llene la bomba con aceite sintético DEWALT para compresores. **PARA LAS UNIDADES CON BOMBA K** El nivel de aceite debe estar en “Agregar” en la varilla. **PARA LAS UNIDADES CON BOMBA G** El aceite no debe exceder la línea superior en relieve que se encuentra al costado de la caja del motor. (El aceite estará entre el fondo de la caja del motor y la rosca del orificio de llenado).
11. Reemplace la varilla/tapón de llenado de aceite y asegure bien.

Controlar la tensión de la correa (Fig. 1)

⚠ADVERTENCIA: Superficies calientes. Riesgo de quemaduras. El posenfriador, el cabezal de la bomba y las piezas circundantes están muy calientes, no los toque (vea las Superficies calientes identificadas en la Fig. 2). Espere hasta que el compresor se enfríe antes de realizar el mantenimiento.

1. Asegúrese de que el interruptor de Encendido/Apagado (C) esté en la posición de APAGADO.
2. Espere que la unidad se enfríe.
3. Retire el enchufe del compresor de aire del tomacorriente.
4. Drene el tanque de aire.

5. PARA LAS UNIDADES CON BOMBA K

Retire seis tornillos de montaje del guardacorrea (dos en la cabeza de la bomba y cuatro en la cubierta).

PARA LAS UNIDADES CON BOMBA G

Retire siete tornillos de montaje del guardacorrea y el gancho J (dos en la cabeza de la bomba y cuatro en la cubierta).

6. Retire la cubierta exterior de la correa.
7. Mida la tensión de la correa. La tensión correcta se logra cuando se aplica un peso de 1,36 kg (3 libras) o una presión equivalente con los dedos a mitad de camino entre la polea del motor y el volante del compresor y provoca una desviación de la correa de 6,35 mm (1/4 pulg.); si se requieren ajustes, consulte **Ajustar la tensión de la correa** en la sección *Mantenimiento*.
8. Vuelva a colocar el guardacorrea.

Ajustar la tensión de la correa

⚠ADVERTENCIA: Superficies calientes. Riesgo de quemaduras. El posenfriador, el cabezal de la bomba y las piezas circundantes están muy calientes, no los toque (vea las Superficies calientes identificadas en la Fig. 2). Espere hasta que el compresor se enfríe antes de realizar el mantenimiento.

1. Siga los pasos 1 a 6 en **Controlar la tensión de la correa** en la sección *Mantenimiento*.
2. Haga una marca en la base de la bomba sobre la cubierta para usar como referencia.
3. Afloje cuatro tuercas de montaje de la bomba.
4. Retire la correa.
5. Haga una marca a aproximadamente a 3,2 mm (1/8 pulg.) de la marca original.
6. Deslice la bomba a la marca nueva y vuelva a ajustar las tuercas de montaje de la bomba.

⚠ADVERTENCIA: Riesgo por piezas móviles. Sea precavido cuando haga avanzar la correa sobre el volante, ya que los dedos podrían quedar atrapados entre ambas partes.

7. Una vez asegurada la bomba, haga avanzar la correa sobre el volante y la polea.
8. Controle nuevamente la tensión de la correa. Vea el paso 7 de **Controlar la tensión de la correa** en la sección *Mantenimiento*.
9. Cuando la tensión es correcta, ajuste las cuatro tuercas de montaje de la bomba (aplique torsión de 8,1 a 10,8 Nm/6 a 8 libras-pie), el perno de soporte de la barra tensora (aplique torsión de 13,5 a 16,3 Nm/10 a 12 libras-pie) y reemplace la cubierta de la correa.

Alineación de la correa y el volante

El volante del compresor de aire y la polea del motor deben estar alineados (en el mismo plano) dentro de una distancia de 1,6 mm (1/16 pulg.) para asegurar la retención de la correa dentro de las ranuras del volante. Para controlar la alineación:

1. Asegúrese de que el interruptor de ENCENDIDO/APAGADO (C) esté en la posición de APAGADO.
2. Espere que la unidad se enfríe.
3. Retire el enchufe del compresor de aire del tomacorriente.
4. Drene el tanque de aire.
5. Retire la cubierta exterior de la correa.
6. Coloque una regla (T) contra el exterior del volante (U) y la polea del motor (V).

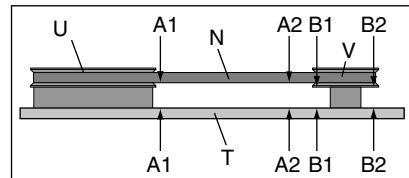

7. Mida la distancia entre el borde de la correa (N) y la regla en los puntos A1 y A2 de la Figura. La diferencia entre las medidas no debe ser mayor a 1,6 mm (1/16 pulg.).
8. Si la diferencia es mayor a 1,6 mm (1/16 pulg.), afloje el tornillo que fija la polea del motor al eje y ajuste la posición de la polea en el eje hasta que las medidas A1 y A2 estén a una distancia de 1,6 mm (1/16 pulg.) una de la otra.
9. Ajuste el tornillo de la polea del motor entre 16.4–18.6 Nm (145 y 165 libras-pulgadas).
10. Inspeccione visualmente la polea del motor para verificar que esté perpendicular al eje del motor. Los puntos B1 y B2 de la Figura deben parecer iguales. De no ser así, afloje el tornillo de la polea del motor y equalice los puntos B1 y B2, tomando la precaución de no afectar la alineación de la correa realizada en el paso 8.
11. Vuelva a ajustar el tornillo de la polea del motor entre 16.4–18.6 Nm (145 y 165 libras-pulgadas).
12. Vuelva a instalar la cubierta de la correa.

ACCESORIOS

Los accesorios que se recomiendan para la herramienta están disponibles para la compra en su distribuidor local o en el centro de mantenimiento autorizado. Si necesita ayuda para localizar algún accesorio para su herramienta, comuníquese con DEWALT Industrial Tool Co., 701 East Joppa Road, Baltimore, MD 21286, llame al 1-800-4-DEWALT (1-800-433-9258).

⚠ PRECAUCIÓN: *El uso de accesorios no recomendados para utilizar con esta herramienta puede resultar peligroso. Use solamente accesorios con una capacidad nominal igual o superior a la de la compresor de aire.*

INFORMACIÓN DEL SERVICIO TÉCNICO

Tenga a mano la siguiente información cuando llame al mantenimiento:

Número del modelo _____ Número de serie _____

Fecha y lugar de compra _____

Reparaciones

Para asegurar la SEGURIDAD y la CONFIABILIDAD del producto, las reparaciones, el mantenimiento y los ajustes deben ser realizados por un centro de servicio de fábrica DEWALT, un centro de servicio autorizado DEWALT u otro personal de mantenimiento calificado. Utilice siempre piezas de repuesto idénticas.

Garantía completa de un año

Las herramientas industriales DEWALT PARA TRABAJO PESADO TIENEN GARANTÍA DE UN AÑO A PARTIR DE LA FECHA DE COMPRA. Repararemos, sin cargo, cualquier defecto debido a fallas en los materiales o la mano de obra. Para obtener información sobre las reparaciones cubiertas por la garantía, llame al 1-800-4-DEWALT. Esta garantía no se extiende a los accesorios o a los daños causados por terceros al intentar realizar reparaciones. Esta garantía le concede derechos legales específicos; usted goza también de otros derechos que varían según el estado o provincia.

AMÉRICA LATINA: Esta garantía no se aplica a los productos que se venden en América Latina. Para los productos que se venden en América Latina, debe consultar la información de la garantía específica del país que viene en el empaque, llamar a la compañía local o visitar el sitio Web a fin de obtener esa información.

REEMPLAZO GRATUITO DE LAS ETIQUETAS DE ADVERTENCIA: Si sus etiquetas de advertencia se tornan ilegibles o faltan, llame al 1-800-4-DEWALT para que se le reemplacen gratuitamente.

▲ WARNING

TO PREVENT THE RISK OF INJURY, USER MUST READ AND UNDERSTAND INSTRUCTION MANUAL. FAILURE TO FOLLOW THESE INSTRUCTIONS MAY RESULT IN SERIOUS INJURY.

1. RISK OF BURNING: MAKE SURE THE COMPRESSOR IS OFF! PREASURE IS SET LOWER THAN THE MAXIMUM OPERATING PRESSURE OF THE TOOL. NEVER OPERATE THE COMPRESSOR WITH THE HOSE OR THE SAFETY AREA IN CONTACT WITH THE USER'S SKIN OR CLOTHING.

2. RISK OF FIRE OR EXPLOSION: DO NOT OPERATE IN A FLAMMABLE OR COMBUSTIBLE GASES OR PAINTS FUME SPREADS. CHECK THE HOSE AND THE CONNECTIONS TO MAKE SURE THEY ARE SECURE. NEVER OPERATE THE SAFETY AREA IN CONTACT WITH FLAMMABLE OR COMBUSTIBLE GASES OR PAINTS FUME SPREADS.

3. RISK OF PERSONAL INJURY: NEVER CONNECT AIR OR MATERIAL AT THE HOSE. TO REDUCE THE RISK OF PERSONAL INJURY, ALWAYS WEAR SAFETY GOGGLES. NEVER OPERATE THE COMPRESSOR WITH THE HOSE OR THE SAFETY AREA IN CONTACT WITH THE USER'S SKIN OR CLOTHING. NEVER OPERATE THE COMPRESSOR WITH THE HOSE OR THE SAFETY AREA IN CONTACT WITH FLAMMABLE OR COMBUSTIBLE GASES OR PAINTS FUME SPREADS. NEVER OPERATE THE COMPRESSOR WITH THE HOSE OR THE SAFETY AREA IN CONTACT WITH FLAMMABLE OR COMBUSTIBLE GASES OR PAINTS FUME SPREADS. NEVER OPERATE THE COMPRESSOR WITH THE HOSE OR THE SAFETY AREA IN CONTACT WITH FLAMMABLE OR COMBUSTIBLE GASES OR PAINTS FUME SPREADS.

4. RISK OF OVERHEATING: IF THIS IS A GAS PROVIDED THAT THE ENGINE PROTECTIVE COVER IS REMOVED AND SHUT OFF WITH THE SAFETY OF THE USER. ALWAYS ENCLOSED AREA USE COMPRESSOR IN WELL VENTILATED AREA.

5. RISK OF ELECTRICAL SHOCK: IF THE IS AN ELECTRICALLY POWERED TOOL DO NOT EXPOSE TO RAIN, STORMS, ICE, OR OTHER WEATHER.

6. PROPER LIBERATION: TO AVOID PERMANENT DAMAGE TO COMPRESSOR, OPERATE ONLY ON LEVEL SURFACE.

DO NOT REMOVE THIS LABEL.

▲ ADVERTENCIA

PARA REDUCIR EL RIESGO DE LESIONES, EL USUARIO DEBE LEER Y ENTENDER EL MANUAL DE INSTRUCCIONES. SI NO SE SIGUEN ESTAS INSTRUCCIONES, SE PUEDE SUFRIR LESIONES GRAVES O MUERTE.

1. RIESGO DE EXPLOSION: ASEGURESE DE QUE LA PRESION DE SALIDA DEL COMPRESOR ESTE POR DEBAJO DE LA PRESION MAXIMA DE OPERACION DE LA HERRAMIENTA. SIEMPRE USE UN VENTILADOR EN UN AREA CON AIRE FRESCO. NUNCA OPERE EL COMPRESOR CON EL CABLE DE LA HERRAMIENTA EN CONTACTO CON SU PIEL O ROPA.

2. RIESGO DE FUEGO O EXPLOSION: NO OPERE EN UN AREA CON GASES INFLAMMABLES O COMBUSTIBLES, NI EN UN AREA CON NEBLA DE PINTURAS. VERIFIQUE LAS CONEXIONES PARA ASEGURARSE DE QUE SON CORRECTAS. NUNCA OPERE EL COMPRESOR CON EL CABLE DE LA HERRAMIENTA EN CONTACTO CON SU PIEL O ROPA.

3. RIESGO DE LESIONES PERSONALES: NUNCA CONECTE MATERIAL EN EL COMPRESOR. PARA REDUCIR EL RIESGO DE LESIONES PERSONALES, SIEMPRE USE GOGGLES DE PROTECCION. NUNCA OPERE EL COMPRESOR CON EL CABLE DE LA HERRAMIENTA EN CONTACTO CON SU PIEL O ROPA.

4. RIESGO DE CALOR EXCESIVO: SI ESTE ES UN GAS PROPORCIONADO QUE LA CUBIERTA PROTECTORA DEL MOTOR SE HA QUITADO, DETENTE Y APAGUE EL COMPRESOR EN UN AREA BIEN VENTILADA.

5. RIESGO DE CHOQUE ELECTRICOS: SI ESTE ES UN COMPRESOR ELECTRICAMENTE ALIMENTADO, NO EXPOSILO A LA LLUVIA, NI A LA NIEVE, NI A OTRAS CONDICIONES CLIMATICAS ADVERSAS.

6. LIBERACION APROPRIADA: PARA EVITAR DAÑOS PERMANENTES AL COMPRESOR, OPERESE UNICAMENTE EN SUPERFICIES NIVELADAS.

NO RETIRE ESTA ETIQUETA.

▲ AVERTISSEMENT

AVANT DE RÉGLER LES RÈGLES DE SÉCURITÉ, L'UTILISATEUR DOIT LIRE ET COMPRENDRE LE MANUEL D'INSTRUCTION. LE NON-RESPECT DE CES CONDICTIONS PEUT RESULTER EN DE GRAVES BLESSURES.

1. RISQUE D'EXPLOSION: VEZILATEUR S'ASSUREZ QUE LA PRESION DE SORTIE DU COMPRESOR EST EN DESSOUS DE LA PRESION MAXIMALE D'OPERATION DE L'OUTIL. TOUJOURS TRAVAILER DANS UN ENDROIT BIEN VENTILE.

2. RISQUE D'INCENDIE OU D'EXPLOSION: NE PAS OPERER EN UN ENDROIT A HAUTE CONCENTRATION DE COMBUSTIBLES OU D'AIR SALE. NE PAS OPERER EN PRESENCE DE GAZ INFLAMMABLES OU COMBUSTIBLES, NI EN PRESENCE DE BRUITS DE FUMEE OU D'AUTRE NEBULEUSE.

3. RISQUE DE BLESSURE PERSONNELLE: NE PAS CONNECTER DE MATERIEL EN UN COMPRESOR. POUR REDUIRE LE RISQUE DE BLESSURE PERSONNELLE, TOUJOURS PORTER DES LUNETTES DE PROTECTION.

4. RISQUE DE SURCHAUFFEMENT EXCESSIF: SI LE COMPRESOR EST ALIMENTE PAR UN GAZ, VEZILATEUR S'ASSUREZ QUE LA CUBIETTE PROTECTRICE DU MOTEUR EST EN PLACE ET EN PLACE.

5. RISQUE DE CHOC ELECTRIQUE: SI LE COMPRESOR EST ALIMENTE PAR UN CORDON ELECTRIQUE, NE PAS EXPOSER LE COMPRESOR A LA PLUIE, A LA NEIGE, A LA NIVELE, NI A D'AUTRES CONDITIONS CLIMATIQUES ADVERSE.

6. RISQUE DE DOMMAGES PERMANENTS AU COMPRESOR: UTILISER LE COMPRESOR SEULEMENT SUR UNE SURFACE DE NIVEAU APPROPRIE.

NE PAS RETIRER LA PRESENTE ETIQUETTE.

▲WARNING

DRAIN TANK DAILY

IF YOU OPERATE AIR TOOLS, CONDENSATION MAY BUILD UP IN THE COMPRESSOR TANK. DRAIN REGULARLY.

SEE MANUAL FOR INSPECTION PROCEDURES TO DRAIN TANK AFTER EACH SLOWLY AND TILT COMPRESSOR TO EMPTY ACCUMULATED WATER.

▲WARNING

HOT SURFACES

**PARA REPARACIÓN Y SERVICIO DE SUS HERRAMIENTAS
ELÉCTRICAS, FAVOR DE DIRIGIRSE AL CENTRO DE SERVICIO
MÁS CERCANO**

CULIACAN, SIN

Av. Nicolás Bravo #1063 Sur - Col. Industrial Bravo (667) 7 12 42 11

GUADALAJARA, JAL

Av. La Paz #1779 - Col. Americana Sector Juárez (33) 3825 6978

MEXICO, D.F.

Eje Central Lázaro Cárdenas No. 18

Local D, Col. Obrera (55) 5588 9377

MERIDA, YUC

Calle 63 #459-A - Col. Centro (999) 928 5038

MONTERREY, N.L.

Av. Francisco I. Madero No.831 - Col. Centro (81) 8375 2313

PUEBLA, PUE

17 Norte #205 - Col. Centro (222) 246 3714

QUERETARO, QRO

Av. Madero 139 Pte. - Col. Centro (442) 214 1660

SAN LUIS POTOSI, SLP

Av. Universidad 1525 - Col. San Luis (444) 814 2383

TORREON, COAH

Blvd. Independencia, 96 Pte. - Col. Centro (871) 716 5265

VERACRUZ, VER

Prolongación Díaz Mirón #4280 - Col. Remes (229) 921 7016

VILLAHERMOSA, TAB

Constitución 516-A - Col. Centro (993) 312 5111

PARA OTRAS LOCALIDADES LLAME AL: (55) 5326 7100

IMPORTADOR: DEWALT S.A. DE C.V.

BOSQUES DE CIDROS ACCESO RADIATAS NO. 42

COL. BOSQUES DE LAS LOMAS, 3A. SECCIÓN, CP 05120

DELEGACIÓN CUAJIMALPA, MÉXICO, D.F

TEL. 5 326 7100

R.F.C.: BDE810626-1W7

Para servicio y ventas consulte "HERRAMIENTAS ELECTRICAS"
en la sección amarilla.



GLOSARIO

CFM: pies cúbicos por minuto.

SCFM: pies cúbicos estándar por minuto; unidad de medida de suministro de aire.

PSI: libras por pulgada cuadrada relativo a la presión atmosférica; unidad de medida de presión.

kPa (kilopascal): Medición métrica de la presión. 1 kilopascal es equivalente a 1000 pascales.

Certificación de código: los productos que tienen una o más de las indicaciones siguientes: UL, CUL, ETL, CETL, han sido evaluados por los laboratorios de seguridad independientes certificados de OSHA y cumplen los estándares de seguridad de Underwriters Laboratories cuya aplicación corresponda.

Código de California: la unidad puede cumplir con las secciones (I) (2)/(M) (2) del Código 462 de California. La etiqueta de especificaciones/modelo se encuentra en el costado del tanque de aire en las unidades que cumplen con el Código de California.

Presión de alivio de la válvula piloto: Las unidades de funcionamiento continuo son controladas mediante la presión del tanque de aire. Cuando la presión del tanque de aire alcanza el máximo, la válvula piloto se purgará. Esto provocará que el compresor drene el aire a través del cabezal de la bomba y el tanque no se llene. Esto disminuye la carga del motor y permite que funcione en una condición cercana al funcionamiento sin carga. **NOTA:** Para lograr un funcionamiento correcto, la presión de alivio de la válvula piloto debe estar por debajo de la presión de corte del interruptor de presión.

Presión de reajuste de la válvula piloto: Cuando la presión del tanque de aire desciende a un cierto nivel determinado en forma previa, la válvula piloto se cierra. La presión del tanque de aire aumentará entonces hasta alcanzar la presión de alivio de la válvula piloto.

Presión de arranque: Mientras el motor está apagado, la presión del tanque de aire cae cuando utiliza un accesorio. Cuando la presión del tanque baja a determinado nivel el motor volverá a encenderse automáticamente. La presión baja en la cual el motor se vuelve a encender automáticamente se llama **presión de arranque**.

Presión de corte: Cuando se enciende o cuando comienza a funcionar un compresor de aire, comienza a elevarse la presión del aire en el tanque de aire. Se eleva hasta determinada presión antes de que el motor se apague automáticamente, protegiendo a su tanque de aire de una presión de aire mayor a su capacidad. La presión alta en la cual el motor se apaga se llama **presión de corte**.

Circuito de derivación: Es el circuito que lleva electricidad del tablero eléctrico al tomacorriente.

Factor de trabajo: Esta bomba del compresor de aire puede funcionar en forma continua. Sin embargo, para prolongar la vida útil del compresor de aire, se recomienda que se mantenga un promedio entre un 50% y un 75% de factor de trabajo, por lo que la bomba del compresor de aire no debe funcionar más de 30 a 45 minutos en una hora dada.

Guía de detección de problemas

Esta sección proporciona una lista de las fallas que se presentan con mayor frecuencia, sus causas y las medidas correctivas correspondientes. El operador o el personal de mantenimiento pueden llevar a cabo algunas de estas acciones correctivas, pero es posible que otras necesiten la asistencia de un técnico DEWALT calificado o de su distribuidor.

Problema	Código
Presión excesiva en el tanque de aire: la válvula de seguridad salta	1
Pérdidas de aire	2
Pérdida constante de aire en la válvula de descarga.....	3
Pérdidas de aire en el tanque de aire o en las soldaduras del tanque de aire	4
Pérdidas de aire entre el cabezal y la placa de la válvula	5
Pérdidas de aire de la válvula de seguridad	6
El compresor no suministra suficiente aire para operar los accesorios	2,7,8,9,10,12,13
Entrada restringida de aire.	12
Vibración excesiva	14
Ruido de golpeteo	3,6,13,14,16,17,18,19
Desgaste excesivo de la correa.....	13,14,16,19,20
Sonidos agudos	13,23
El motor no funciona.....	15,21,22,32,34,35,36

GUÍA DE DETECCIÓN DE PROBLEMAS (CON'T)

Problema	Código
La lectura de la presión en el manómetro regulado cae cuando se usa un accesorio.....	24
La perilla del regulador tiene una pérdida constante de aire.....	25
El regulador no cierra la salida de aire.....	25
Humedad en la carcasa de la bomba.....	2,5,11,26,27,28,29,30,31
La bomba no funciona.....	32
No se acumula presión en el tanque de aire.....	32,33

Códigos de detección de problemas

CÓDIGO	CAUSA POSIBLE	SOLUCIÓN POSIBLE
1	Cuando el tanque de aire alcanza la presión de alivio , la válvula piloto no libera presión.	Es preciso reemplazar la válvula piloto. Comuníquese con un centro de mantenimiento de fábrica DEWALT o con un centro de mantenimiento autorizado DEWALT.
2	Las conexiones no están ajustadas	Ajuste las conexiones en los lugares donde sienta escapes de aire. Controle las conexiones con una solución de agua jabonosa. NO AJUSTE DEMASIADO.
3	Válvula de descarga defectuosa	Apague el motor, gire la palanca de descarga de bloqueo manual a la posición perpendicular de cerrada. Si hay pérdida de aire del tanque de aire a través de la válvula de descarga, reemplácela.
4	Tanque de aire defectuoso.	Se debe reemplazar el tanque de aire. No repare la pérdida. ▲ADVERTENCIA: Riesgo de explosión. No perforo, suelde ni modifique el tanque de aire o el mismo se debilitará. El tanque de aire se puede romper o explotar.
5	Sellos de pérdidas	Comuníquese con un centro de servicio de fábrica DEWALT o con un centro de servicio autorizado DEWALT.
6	Válvula de seguridad defectuosa	Opere la válvula de seguridad manualmente tirando del anillo. Si la válvula aún pierde, debe ser reemplazada.
7	Uso excesivo y prolongado de aire	Disminuya el uso de aire.

CÓDIGO	CAUSA POSIBLE	SOLUCIÓN POSIBLE
8	El compresor no es lo suficientemente grande para el accesorio	Controle los requisitos de aire del accesorio. Si es mayor que el flujo de aire o la presión provista por su compresor de aire, necesita un compresor más grande para operar el accesorio.
9	Agujero en la manguera de aire	Controle y reemplace la manguera de aire de ser necesario.
10	Válvula de descarga restringida	Retire, limpie o reemplace.
11	La unidad funciona en lugares húmedos o mojados	Traslade la unidad a un área seca y bien ventilada
12	Filtro de entrada de aire restringido	Limpie o reemplace el filtro de entrada de aire
13	Correa floja	Controle la tensión de la correa, consulte Ajustar la tensión de la correa en la sección <i>Mantenimiento</i> .
14	Las tuercas de montaje del motor o de la bomba están flojas	<p>Aplice una torsión de 8,1 a 10,8 Nm (6 a 8 libras-pie) a las tuercas de montaje de la bomba. Aplique una torsión de 11,3 a 13,6 Nm (100 a 120 libras-pulg.) a los tuercas de montaje del motor.</p> <p>▲ADVERTENCIA: <i>Riesgo de explosión. La vibración excesiva puede debilitar el tanque de aire y provocar rotura o explosión. Los tornillos de montaje se deben mantener ajustados.</i></p>
15	Se activó el interruptor de sobrecarga del motor	Consulte Sobrecarga del motor en la sección <i>Características</i> .
16	Polea suelta	Ajuste el tornillo de fijación de la polea, aplique una torsión entre 16,4 a 18,6 Nm (145 y 165 libras-pulgadas).
17	Volante suelto	Ajuste el tornillo del volante, aplique una torsión entre 20,3 a 24,4 Nm (15 y 18 libras-pie).
18	Acumulación de carbono en la bomba.	Comuníquese con un centro de servicio de fábrica DEWALT o con un centro de servicio autorizado DEWALT.
19	Ajustar la correa	Controle la tensión de la correa, consulte Ajustar la tensión de la correa en la sección <i>Mantenimiento</i> .
20	Mala alineación de la polea	Consulte Alineación de la polea y el volante en la sección <i>Mantenimiento</i> .

CÓDIGO	CAUSA POSIBLE	SOLUCIÓN POSIBLE
21	El cable prolongador es de longitud o calibre incorrectos	Verifique el calibre del conductor y la longitud del cable adecuados. Consulte Cables prolongadores en la sección <i>Instalación</i> .
22	Conexiones eléctricas flojas	Comuníquese con un centro de servicio de fábrica DEWALT o con un centro de servicio autorizado DEWALT.
23	El nivel de la bomba es bajo	Agregue aceite sintético DEWALT para compresores a la bomba. Consulte Aceite de la bomba del compresor en la sección <i>Mantenimiento</i> .
24	El regulador no está correctamente ajustado para el uso de un accesorio	Es normal que se presente alguna caída de presión cuando se usa un accesorio, ajuste el regulador como se indica en Regulador en la sección <i>Características</i> si la caída es excesiva. NOTA: Ajuste la presión regulada bajo condiciones de flujo mientras se usa el accesorio.
25	Regulador dañado	Reemplace.
26	Aceite tipo detergente utilizado en la bomba	Drene el aceite y vuelva a llenar la bomba con aceite sintético DEWALT para compresores.
27	Ciclos de trabajo extremadamente livianos.	Haga funcionar la unidad en ciclos de trabajo más largos. Se recomienda hacerla funcionar a alta velocidad entre el 50 y el 75% del tiempo de funcionamiento y operarla en marcha en espera el 25% del tiempo de funcionamiento
28	Anillos de pistón dañados o gastados	Comuníquese con un centro de servicio de fábrica DEWALT o con un centro de servicio autorizado DEWALT.
29	Cilindro o pistón dañados o gastados	Comuníquese con un centro de servicio de fábrica DEWALT o con un centro de servicio autorizado DEWALT.
30	Terminación del cilindro del compresor gastada	Comuníquese con un centro de servicio de fábrica DEWALT o con un centro de servicio autorizado DEWALT.
31	Agua en el aceite de la bomba	Drene el aceite y vuelva a llenar la bomba con aceite sintético DEWALT para compresores.

CÓDIGO	CAUSA POSIBLE	SOLUCIÓN POSIBLE
32	<p><i>D55170, D55180</i> Palanca de descarga de bloqueo manual en la posición de abierta</p> <p><i>D55390, D55395, D55570, D55575, D55580, D55585</i> La perilla de la válvula piloto está en la posición abierta.</p>	<p>Gire la palanca de descarga de bloqueo manual a la posición perpendicular de cerrada.</p> <p>Gire la perilla de la válvula piloto en el sentido de las agujas del reloj hasta que haga tope.</p>
33	Regulador abierto	Gire la perilla del regulador en sentido contrario a las agujas del reloj hasta su tope incorporado y empuje la perilla hacia adentro para bloquearla.
34	Posible motor o capacitor de arranque defectuosos	Comuníquese con un centro de servicio de fábrica DEWALT o con un centro de servicio autorizado DEWALT.
35	Piezas internas del motor salpicadas con pintura	Comuníquese con un centro de servicio de fábrica DEWALT o con un centro de servicio autorizado DEWALT. No opere el compresor en la zona salpicada con pintura. Consulte la advertencia sobre vapor inflamable.
36	Fusible quemado, interruptor automático activado	<ol style="list-style-type: none"> 1. Controle si hay algún fusible quemado en la caja de fusibles y reemplácelo de ser necesario. Reinicie el interruptor automático. No utilice un fusible o un interruptor automático de valor mayor al especificado para su circuito de derivación en particular. 2. Verifique si el fusible es correcto. Utilice solamente un fusible de acción retardada. 3. Verifique si hay bajo voltaje y/o si el cable prolongador es el adecuado. 4. Desconecte los otros artefactos eléctricos del circuito u opere el compresor sobre su propio circuito de derivación.

DEWALT Industrial Tool Co., 701 Joppa Road, Baltimore, MD 21286

(JUN06) Form No. A17784 D55170, D55180, D55390,

D55395, D55570, D55575, D55580, D55585 Copyright © 2001, 2003, 2006 DEWALT

The following are trademarks for one or more DEWALT power tools: the yellow and black color scheme; the “D” shaped air intake grill; the array of pyramids on the handgrip; the kit box configuration; and the array of lozenge-shaped humps on the surface of the tool.