

DEWALT®



**Instruction Manual
Guide D'utilisation
Manual de instrucciones**

DCMW290

40V MAX* Cordless Mower

Tondeuse sans fil 40 V MAX*

Podadora inalámbrica 40V MAX*

www.DEWALT.com

**If you have questions or comments, contact us.
Pour toute question ou tout commentaire, nous contacter.
Si tiene dudas o comentarios, contáctenos.**

1-800-4-DEWALT

ENGLISH

English (***original instructions***) 1

Français (*traduction de la notice d'instructions originale*) 16

Español (*traducido de las instrucciones originales*) 33

Definitions: Safety Alert Symbols and Words

This instruction manual uses the following safety alert symbols and words to alert you to hazardous situations and your risk of personal injury or property damage.



DANGER: Indicates an imminently hazardous situation which, if not avoided, **will** result in **death or serious injury**.



WARNING: Indicates a potentially hazardous situation which, if not avoided, **could** result in **death or serious injury**.



CAUTION: Indicates a potentially hazardous situation which, if not avoided, **may** result in **minor or moderate injury**.



(Used without word) Indicates a safety related message.

NOTICE: Indicates a practice **not related to personal injury** which, if not avoided, **may** result in **property damage**.

Fig. A

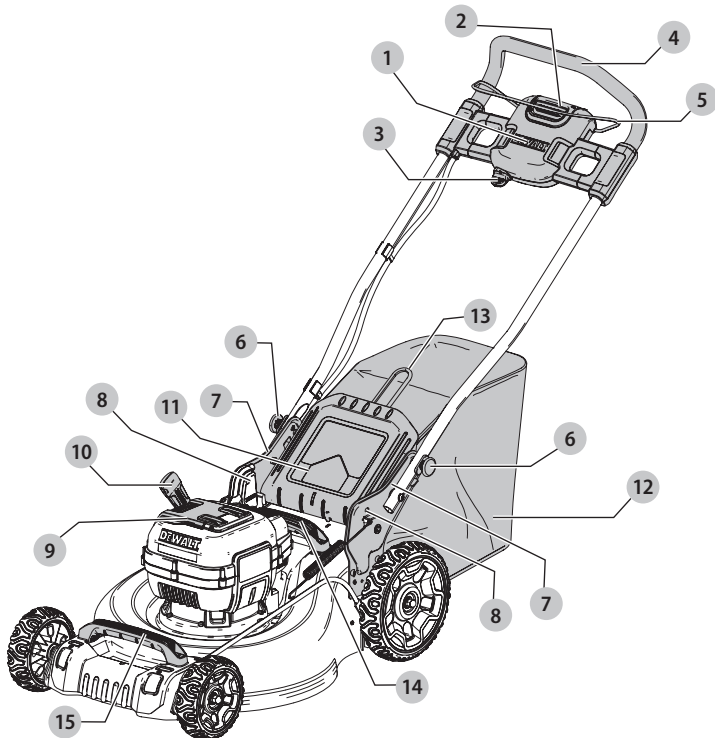

- 1 ON-OFF Switch box
- 2 ON-OFF button
- 3 Safety key
- 4 Handle
- 5 Bail handle
- 6 Handle locks
- 7 Handle brackets
- 8 Handle storage detent holes
- 9 Battery port cover
- 10 Cut height adjust lever
- 11 Rear door cover
- 12 Grass collection bag
- 13 Grass collection bag handle
- 14 Upper carrying handle
- 15 Lower carrying handle



WARNING! Read all safety warnings and all instructions. Failure to follow the warnings and instructions may result in electric shock, fire and/or serious injury.



WARNING: To reduce the risk of injury, read the instruction manual.

If you have any questions or comments about this or any DEWALT tool, call us toll free at: 1-800-4-DEWALT (1-800-433-9258).

IMPORTANT SAFETY WARNINGS AND INSTRUCTIONS



WARNING: To reduce risk of injury:

- Before any use, be sure everyone using this tool reads and understands all safety instructions and other information contained in this manual.
- Save these instructions and review frequently prior to use and in instructing others.



WARNING: When using battery powered lawn mowers, basic safety precautions should always be followed to reduce the risk of fire, electric shock, and personal injury, including the following.

READ ALL INSTRUCTIONS

IMPORTANT SAFE PRACTICES FOR WALK-BEHIND MOWERS



DANGER: This mower is capable of amputating hands and feet and throwing objects. Failure to observe the following safety instructions could result in serious injury or death.

General Operation

1. Read, understand, and follow all instructions on the mower and in the instruction manual before starting.
2. Do not put hands or feet near or under the mower. Keep clear of the discharge opening at all times.
3. Only allow responsible adults, who are familiar with the instructions, to operate this mower.
4. Clear the area where the mower is to be used of objects such as rocks, sticks, wire, toys, bones, etc., which could be thrown by the blade. Objects struck by the blade can cause severe injury to persons. Stay behind the handle when the motor is running.
5. Be sure the area surrounding the mower is clear of bystanders before operating. All bystanders and pets should be kept at a safe distance. Stop the mower if anyone enters the area surrounding the mower.
6. Do not operate mower barefooted or while wearing sandals. Always wear substantial footwear.
7. Do not pull mower backward unless absolutely necessary. Always look down and behind before and while moving backward.
8. Never direct discharged material toward anyone. Avoid discharging material against a wall or obstruction. Material may ricochet back toward the operator. Release bail handle to turn mower off and stop the blade when crossing gravel surfaces.
9. Do not operate mower without the entire grass catcher, discharge guard, rear guard, or other safety protective devices in place and working. Periodically check all guards and safety protective devices to ensure they are in good working order and will operate properly and perform their intended function. Replace a damaged latch, guard or other safety device before further use.
10. Never leave a running mower unattended.

11. Always release the bail handle to stop the motor and wait until the blade comes to a complete stop and remove the safety key and battery pack before cleaning the mower, removing the grass catcher, un-clogging the discharge guard, when leaving the mower, or before making any adjustments, repairs or inspections.
12. Operate mower only in daylight or good artificial light when objects in the path of the blade are clearly visible from the operating area of the mower.
13. Do not operate mower while under the influence of alcohol or drugs, or when you are tired or ill. Always stay alert, watch what you are doing, and use common sense.
14. Avoid dangerous environments. Never operate mower in damp or wet grass, never use mower in the rain. Always be sure of your footing; walk; never run.
15. Disengage the drive system, if so equipped, before starting the motor.
16. If the mower should start to vibrate abnormally, release the bail handle, wait for the blade to stop and remove the safety key and battery pack, then check for the cause immediately. Vibration is generally a warning of trouble.
17. Always wear proper eye and respiratory protection when operating the mower.
18. The use of any accessory or attachment not recommended for use with this mower could be hazardous. Only use accessories approved by DeWALT.
19. Never overreach while operating the mower. Always be sure to keep proper footing and balance at all times while operating the mower.

Slope Operation

Slopes are a major factor related to slip and fall accidents, which can result in severe injury. Operation on all slopes requires extra caution. If you feel uneasy on a slope, do not mow it.

1. Mow across the face of slopes; never up and down. Exercise extreme caution when changing direction on slopes.
2. Watch for holes, ruts, bumps, rocks, or other hidden objects. Uneven terrain could cause a slip and fall accident. Tall grass can hide obstacles.
3. Do not mow on wet grass or excessively steep slopes. Poor footing could cause a slip and fall accident.
4. Do not mow near drop-offs, ditches, or embankments. You could lose your footing or balance.

Children

1. Tragic accidents can occur if the operator is not alert to the presence of children. Children are often attracted to the mower and the mowing activity. Never assume that children will remain where you last saw them.
2. Keep children out of the mowing area and under the watchful care of a responsible adult other than the operator.
3. Be alert and turn mower off if a child enters the area.
4. Never allow children to operate the mower.

5. Use extra care when approaching blind corners, shrubs, trees, or other objects that may block your view of a child

General Service

1. Never operate mower in a closed area.
2. Keep all nuts and bolts tight to be sure the equipment is in safe working condition.
3. Never tamper with safety devices. Check their proper operation regularly.
4. Keep mower free of grass, leaves, or other debris build-up. Allow mower to cool before storing.
5. If you strike a foreign object, release bail handle to turn mower off, wait for the blade to stop and remove the safety key and battery pack, then inspect the mower. Repair, any damage, before starting and operating the mower.
6. Never make any adjustments or repairs with the motor running or while the safety key and battery pack are in the mower.
7. Always remove safety key and battery pack before adjusting, cleaning, repairing, inspecting, transporting, storing or leaving the mower.
8. Under normal usage, the grass catcher components are subject to deterioration and wear. Before each use of the mower, check the grass catcher components and the discharge guard and when necessary replace with DEWALT recommended parts only.
9. Mower blades are sharp. Wrap the blade or wear gloves, and use extra caution when servicing them.
10. Maintain or replace safety and instruction labels, as necessary.

The following are explanations of important safety hazard pictorials on the mower.

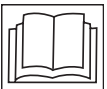

User must read and understand the instruction manual.



To avoid the risk of serious injury do not mow up and down slopes. Always mow across slopes.



To avoid the risk of injury to bystanders keep all persons and pets at a safe distance from the mower while operating.



Rotating blades can cause serious injury. Keep hands and feet clear of mower deck and discharge opening at all times. Always be sure blade has stopped (wait for the blade to stop rotating (approximately 3 seconds) after releasing bail handle and removing the safety key and battery pack) before removing and replacing grass catcher, cleaning, servicing, transporting or lifting the mower.



Objects struck by mower blade can cause serious injury. Stay behind the handle when the motor is running. Always ensure persons and pets are clear of the discharge from the mower while operating. Always inspect mowing area before mowing and remove objects that could be thrown by blade. Release bail handle to turn mower off and wait for the blade to stop rotating (approximately 3 seconds) before crossing walk, roads, patio and gravel drives.

GENERAL SAFETY WARNINGS AND INSTRUCTIONS FOR ALL TOOLS

- **THIS TOOL CAN BE DANGEROUS.** Follow all warnings and Safety Instructions in this manual. The operator is responsible for following warnings and instructions in this manual and on unit. Restrict use of this mower to persons who read, understand and follow warnings and instructions in this manual and on unit.
- **Avoid dangerous environment** – don't use lawn mowers in damp or wet locations.
- **Don't Use In Rain.**
- **Keep Children Away** – All visitors should be kept a safe distance from work area.
- **Dress Properly** – Do not wear loose clothing or jewelry. They can be caught in moving parts. Use of rubber gloves and footwear is recommended when working outdoors.
- **Use Safety Glasses** – Always use face or dust mask if operation is dusty.
- **Use Right Appliance** – Do not use lawn mower for any job except that for which it is intended.
- **CHECK FOR DAMAGED PARTS.** Before further use of the mower, a guard or other part that is damaged should be carefully checked to determine that it will operate properly and perform its intended function. Check for alignment of moving parts, binding of moving parts, breakage of parts, mounting, and any other conditions that may affect their operation. A guard or other part that is damaged should be properly repaired or replaced by an authorized service center unless otherwise indicated elsewhere in this manual.
- **REPAIRS AND SERVICE.** Repairs, maintenance and any adjustments not specified in this manual should be performed by DEWALT authorized service centers or other qualified service organizations, always using identical replacement parts.

ADDITIONAL WARNINGS FOR MOWERS



DANGER:

- **Avoid dangerous environment** – don't use lawn mowers in damp or wet locations.
- **Don't Force Lawn Mower** – It will do the job better and safer at the rate for which it was designed.
- **Don't Overreach** – Keep proper footing and balance at all times.
- **Stay Alert** – Watch what you are doing. Use common sense. Do not operate lawn mower when you are tired.

ENGLISH

- **Store Idle Lawn Mower Indoors** – When not in use, lawn mower should be stored in an indoor dry and locked-up place – out of reach of children. Remove safety key and battery pack.
- **Maintain Lawn Mower With Care** – Keep cutting edges sharp and clean for best and safest performance.
- **Keep guards in place and in working order.**
- **Keep blades sharp.**
- **Keep hands and feet away from cutting area.**
- **Objects struck by the lawn mower blade can cause severe injuries to persons.** The lawn should always be carefully examined and cleared of all objects prior to each mowing.
- **If lawn mower strikes a foreign object, follow these steps:**
 1. Stop lawn mower. Release the bail handle.
 2. Remove battery pack and safety key.
 3. Inspect for damage.
 4. Repair any damage before restarting and operating the lawn mower.
- **Use identical replacement blades only.**













SAVE THESE INSTRUCTIONS

Additional Safety Warnings

WARNING: Some dust created by this product contains chemicals known to the State of California to cause cancer, birth defects or other reproductive harm. Some examples of these chemicals are:

- compounds in fertilizers
- compounds in insecticides, herbicides and pesticides
- arsenic and chromium from chemically treated lumber

To reduce your exposure to these chemicals, wear approved safety equipment such as dust masks that are specially designed to filter out microscopic particles. The label on your tool may include the following symbols. The symbols and their definitions are as follows:

V.....volts	 or AC/DC.....alternating or direct current
Hz.....hertz	
min.....minutes	
 or DC.....direct current	Class II Construction (double insulated)
Class I Construction (grounded)	n ₀no load speed
.../min.....per minute	n.....rated speed
BPM.....beats per minute	earthing terminal
IPM.....impacts per minute	safety alert symbol
RPM.....revolutions per minute	visible radiation
sfpm.....surface feet per minute	wear respiratory protection
SPM.....strokes per minute	wear eye protection
A.....amperes	wear hearing protection
W.....watts	read all documentation
 or AC.....alternating current	

BATTERY AND CHARGERS

The battery pack is not fully charged out of the carton. Before using the battery pack and charger, read the safety instructions below and then follow charging procedures outlined. When ordering replacement battery pack, be sure to include the catalog number and voltage. Your tool uses a DEWALT charger. Be sure to read all safety instructions before using your charger. Consult the chart at the end of this manual for compatibility of chargers and battery pack.

READ ALL INSTRUCTIONS

Important Safety Instructions for All Battery Packs

WARNING: Read all safety warnings and all instructions for the battery pack, charger and power tool. Failure to follow the warnings and instructions may result in electric shock, fire and/or serious injury.

- **Do not charge or use the battery pack in explosive atmospheres, such as in the presence of flammable liquids, gases or dust.** Inserting or removing the battery pack from the charger may ignite the dust or fumes.
- **NEVER force the battery pack into the charger. DO NOT modify the battery pack in any way to fit into a non-compatible charger as battery pack may rupture causing serious personal injury.** Consult the chart at the end of this manual for compatibility of batteries and chargers.
- Charge the battery packs only in designated DEWALT chargers.
- **DO NOT splash or immerse in water or other liquids.**
- **Do not store or use the tool and battery pack in locations where the temperature may reach or exceed 104 °F (40 °C) (such as outside sheds or metal buildings in summer).** For best life store battery packs in a cool, dry location.
- **NOTE: Do not store the battery packs in a tool with the trigger switch locked on. Never tape the trigger switch in the ON position.**
- **Do not incinerate the battery pack even if it is severely damaged or is completely worn out.** The battery pack can explode in a fire. Toxic fumes and materials are created when lithium ion battery packs are burned.
- **If battery contents come into contact with the skin, immediately wash area with mild soap and water.** If battery liquid gets into the eye, rinse water over the open eye for 15 minutes or until irritation ceases. If medical attention is needed, the battery electrolyte is composed of a mixture of liquid organic carbonates and lithium salts.
- **Contents of opened battery cells may cause respiratory irritation.** Provide fresh air. If symptoms persist, seek medical attention.

WARNING: Burn hazard. Battery liquid may be flammable if exposed to spark or flame.

WARNING: Fire hazard. Never attempt to open the battery pack for any reason. If the battery pack case is cracked or damaged, do not insert into the charger. Do not crush, drop or damage the battery pack. Do not use a battery pack or charger that has received a sharp blow, been dropped, run over or damaged in any way (e.g., pierced with a nail, hit with a hammer, stepped on). Damaged battery packs should be returned to the service center for recycling.

Transportation

WARNING: Fire hazard. Do not store or carry the battery pack so that metal objects can contact exposed battery terminals. For example, do not place the battery pack in aprons, pockets, tool boxes, product kit boxes, drawers, etc., with loose nails, screws, keys, etc. **Transporting batteries can possibly cause fires if the battery terminals inadvertently come in contact with conductive materials such as keys, coins, hand tools and the like.** The US Department of Transportation Hazardous Material Regulations (HMR) actually prohibit transporting batteries in commerce or on airplanes in carry-on baggage UNLESS they are properly protected from short circuits. So when transporting individual battery packs, make sure that the battery terminals are protected and well insulated from materials that could contact them and cause a short circuit.

Fuel Gauge Battery Packs (Fig. B)

Some DeWALT battery packs include a fuel gauge which consists of three green LED lights that indicate the level of charge remaining in the battery pack.

The fuel gauge is an indication of approximate levels of charge remaining in the battery pack according to the following indicators:

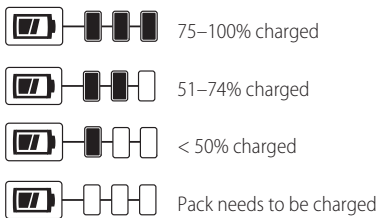

To actuate the fuel gauge, press and hold the fuel gauge button. A combination of the three green LED lights will illuminate designating the level of charge left. When the level of charge in the battery is below the usable limit, the fuel gauge will not illuminate and the battery will need to be recharged.

Fig. B



NOTE: The fuel gauge is only an indication of the charge left on the battery pack. It does not indicate tool functionality and is subject to variation based on product components, temperature and end-user application.

For more information regarding fuel gauge battery packs, please call 1-800-4-DeWALT (1-800-433-9258) or visit our website www.dewalt.com.

The RBRC® Seal

The RBRC® (Rechargeable Battery Recycling Corporation) Seal on the nickel cadmium, nickel metal hydride or lithium-ion batteries (or battery packs) indicates that the costs to recycle these batteries (or battery packs) at the end of their useful life have already been paid by DeWALT. In some areas, it is illegal to place spent nickel cadmium, nickel metal hydride or lithium-ion batteries in the trash or municipal solid waste stream and the Call 2 Recycle® program provides an environmentally conscious alternative.



Call 2 Recycle, Inc., in cooperation with DeWALT and other battery users, has established the program in the United States and Canada to facilitate the collection of spent nickel cadmium, nickel metal hydride or lithium-ion batteries. Help protect our environment and conserve natural resources by returning the spent nickel cadmium, nickel metal hydride or lithium-ion batteries to an authorized DeWALT service center or to your local retailer for recycling. You may also contact your local recycling center for information on where to drop off the spent battery. RBRC® is a registered trademark of Call 2 Recycle, Inc.

Important Safety Instructions for All Battery Chargers

WARNING: Read all safety warnings and all instructions for the battery pack, charger and power tool. Failure to follow the warnings and instructions may result in electric shock, fire and/or serious injury.

- **DO NOT attempt to charge the battery pack with any chargers other than the ones in this manual.** The charger and battery pack are specifically designed to work together.
- **These chargers are not intended for any uses other than charging DeWALT rechargeable batteries.** Any other uses may result in risk of fire, electric shock or electrocution.
- **Do not expose the charger to rain or snow.**
- **Pull by the plug rather than the cord when disconnecting the charger.** This will reduce the risk of damage to the electric plug and cord.
- **Make sure that the cord is located so that it will not be stepped on, tripped over or otherwise subjected to damage or stress.**
- **Do not use an extension cord unless it is absolutely necessary.** Use of improper extension cord could result in risk of fire, electric shock or electrocution.
- **When operating a charger outdoors, always provide a dry location and use an extension cord suitable**

ENGLISH

for outdoor use. Use of a cord suitable for outdoor use reduces the risk of electric shock.

- **An extension cord must have adequate wire size (AWG or American Wire Gauge) for safety.** The smaller the gauge number of the wire, the greater the capacity of the cable, that is, 16 gauge has more capacity than 18 gauge. An undersized cord will cause a drop in line voltage resulting in loss of power and overheating. When using more than one extension to make up the total length, be sure each individual extension contains at least the minimum wire size. The following table shows the correct size to use depending on cord length and nameplate ampere rating. If in doubt, use the next heavier gauge. The lower the gauge number, the heavier the cord.

Minimum Gauge for Cord Sets

Volts		Total Length of Cord in Feet (meters)			
120 V		25 (7.6)	50 (15.2)	100 (30.5)	150 (45.7)
240 V		50 (15.2)	100 (30.5)	200 (61.0)	300 (91.4)
Ampere Rating More Than	Not More Than	American Wire Gauge			
0	6	18	16	16	14
6	10	18	16	14	12
10	12	16	16	14	12
12	16	14	12	Not Recommended	

- **Do not place any object on top of the charger or place the charger on a soft surface that might block the ventilation slots and result in excessive internal heat.** Place the charger in a position away from any heat source. The charger is ventilated through slots in the top and the bottom of the housing.
- **Do not operate the charger with a damaged cord or plug.**
- **Do not operate the charger if it has received a sharp blow, been dropped or otherwise damaged in any way.** Take it to an authorized service center.
- **Do not disassemble the charger; take it to an authorized service center when service or repair is required.** Incorrect reassembly may result in a risk of electric shock, electrocution or fire.
- **Disconnect the charger from the outlet before attempting any cleaning. This will reduce the risk of electric shock.** Removing the battery pack will not reduce this risk.
- **NEVER** attempt to connect 2 chargers together.
- **The charger is designed to operate on standard 120V household electrical power. Do not attempt to use it on any other voltage.** This does not apply to the vehicular charger.

 **WARNING:** Shock hazard. Do not allow any liquid to get inside the charger. Electric shock may result.

 **WARNING:** Burn hazard. Do not submerge the battery pack in any liquid or allow any liquid to enter the battery pack. Never attempt to open the battery pack for any reason. If the plastic housing of

the battery pack breaks or cracks, return to a service center for recycling.



CAUTION: Burn hazard. To reduce the risk of injury, charge only DeWALT rechargeable battery packs. Other types of batteries may overheat and burst resulting in personal injury and property damage.

NOTICE: Under certain conditions, with the charger plugged into the power supply, the charger can be shorted by foreign material. Foreign materials of a conductive nature, such as, but not limited to, grinding dust, metal chips, steel wool, aluminum foil or any buildup of metallic particles should be kept away from the charger cavities. Always unplug the charger from the power supply when there is no battery pack in the cavity. Unplug the charger before attempting to clean.

Wireless Certifications and Safety Information

- This device is CAN ICES-3(B)/NMB-3(B) compliant.
- This device complies with Part 15 of the FCC rules and Industry Canada License-exempt RSS standard(s). Operation is subject to the following two conditions:
 - This device may not cause harmful interference, and
 - This device must accept any interference received, including interference that may cause undesired operation.

This equipment has been tested and found to comply with the limits for a Class B digital device, pursuant to Part 15 of the FCC Rules. These limits are designed to provide reasonable protection against harmful interference in a residential installation. This equipment generates, uses and can radiate radio frequency energy and, if not installed and used in accordance with the instructions, may cause harmful interference to radio communications. However, there is no guarantee that interference will not occur in a particular installation. If this equipment does cause harmful interference to radio or television reception, which can be determined by turning the equipment off and on, the user is encouraged to try to correct the interference by one or more of the following measures:

- Reorient or relocate the receiving antenna.
- Increase the separation between the equipment and adaptor.
- Connect the equipment into an outlet on a circuit different from that to which the adaptor is connected.
- Consult the dealer or an experienced radio/TV technician for help.
- Changes or modifications to this equipment not expressly approved by the manufacturer could void the user's authority to operate the device. This Class B digital apparatus complies with Canadian ICES-003.
- Under Industry Canada regulations, this radio transmitter may only operate using an antenna of a type and maximum (or lesser) gain approved for the transmitter by Industry Canada. To reduce potential radio interference to other users, the antenna type and its gain should be so chosen that the equivalent isotropically radiated

power (e.i.r.p.) is not more than that necessary for successful communication.

- To comply with FCC and Industry Canada RF radiation exposure limits for general population, the antenna used for this device must not be co-located or operating in conjunction with any other antenna or transmitter.

Charging a Battery (Fig. C)

1. Plug the charger into an appropriate outlet before inserting battery pack.

Fig. C

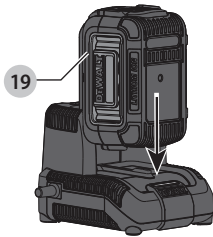





2. Insert the battery pack **19** into the charger, making sure the battery pack is fully seated in the charger. The red (charging) light will blink continuously indicating that the charging process has started.
3. The completion of charge will be indicated by the red light remaining ON continuously. The battery pack is fully charged and may be used at this time or left in the charger.

NOTE: To ensure maximum performance and life of lithium-ion battery packs, charge the battery pack fully before first use.

Charger Operation

Refer to the indicators below for the charge status of the battery pack.

Indicator Light Operation	
 Charging	— — — —
 Fully Charged	————
 Hot/Cold Pack Delay	— ● — ● — ●
 Problem Pack or Charger	● ● ● ● ● ● ● ●

The compatible charger(s) will not charge a faulty battery pack. The charger will indicate faulty battery pack by refusing to light or by displaying a problem pack or charger blink pattern.

NOTE: This could also mean a problem with a charger. If the charger indicates a problem, take the charger and battery pack to be tested at an authorized service center.

Hot/Cold Pack Delay

When the charger detects a battery pack that is too hot or too cold, it automatically starts a Hot/Cold Pack Delay, suspending charging until the battery pack has reached an appropriate temperature. The charger then automatically switches to the pack charging mode. This feature ensures maximum battery pack life.

A cold battery pack will charge at a slower rate than a warm battery pack. The battery pack will charge at that slower rate throughout the entire charging cycle and will not return to maximum charge rate even if the battery pack warms.

Electronic Protection System

Li-Ion tools are designed with an Electronic Protection System that will protect the battery pack against overloading, overheating or deep discharge.

The tool will automatically turn off if the Electronic Protection System engages. If this occurs, place the lithium-ion battery pack on the charger until it is fully charged.

Charger Cleaning Instructions

⚠ WARNING: Shock hazard. Disconnect the charger from the AC outlet before cleaning. Dirt and grease may be removed from the exterior of the charger using a cloth or soft non-metallic brush. Do not use water or any cleaning solutions.

Important Charging Notes

1. Longest life and best performance can be obtained if the battery pack is charged when the air temperature is between 65 °F and 75 °F (18 ° – 24 °C). DO NOT charge the battery pack in an air temperature below +40 °F (+4.5 °C), or above +104 °F (+40 °C). This is important and will prevent serious damage to the battery pack.
2. The charger and battery pack may become warm to the touch while charging. This is a normal condition, and does not indicate a problem. To facilitate the cooling of the battery pack after use, avoid placing the charger or battery pack in a warm environment such as in a metal shed or an uninsulated trailer.
3. If the battery pack does not charge properly:
 - a. Check operation of receptacle by plugging in a lamp or other appliance;
 - b. Check to see if receptacle is connected to a light switch which turns power off when you turn out the lights;
 - c. Move the charger and battery pack to a location where the surrounding air temperature is approximately 65 °F – 75 °F (18 ° – 24 °C);
 - d. If charging problems persist, take the tool, battery pack and charger to your local service center.
4. The battery pack should be recharged when it fails to produce sufficient power on jobs which were easily done previously. DO NOT CONTINUE to use under these conditions. Follow the charging procedure. You may also charge a partially used pack whenever you desire with no adverse effect on the battery pack.
5. Foreign materials of a conductive nature such as, but not limited to, grinding dust, metal chips, steel wool, aluminum foil, or any buildup of metallic particles should be kept away from charger cavities. Always unplug the charger from the power supply when there is no battery pack in the cavity. Unplug the charger before attempting to clean.
6. Do not freeze or immerse the charger in water or any other liquid.

ENGLISH

Storage Recommendations

1. The best storage place is one that is cool and dry, away from direct sunlight and excess heat or cold.
2. For long storage, it is recommended to store a fully charged battery pack in a cool dry place out of the charger for optimal results.

NOTE: Battery packs should not be stored completely depleted of charge. The battery pack will need to be recharged before use.

SAVE THESE INSTRUCTIONS FOR FUTURE USE

COMPONENTS (FIG. A)

WARNING: Never modify the power tool or any part of it. Damage or personal injury could result.

Refer to Figure A at the beginning of this manual for a complete list of components.

Intended Use

This lawn mower has been designed for professional lawn mowing applications.

DO NOT use under wet conditions or in presence of flammable liquids or gases.

This lawn mower is a professional lawn care appliance.

DO NOT let children come into contact with the tool.

Supervision is required when inexperienced operators use this tool.

ASSEMBLY

WARNING: To reduce the risk of serious personal injury, turn unit off, remove safety key, and remove battery pack before assembly, making any adjustments or removing/installing attachments or accessories. An accidental start-up can cause injury.

Adjusting Handle Height (Fig. D, E)

The mower is shipped in storage mode. You will need to adjust the handle to operating position before continuing.

1. To unlock the handle **4** from storage position, pull and twist a half turn the two handle locks **6** located on both sides of the handle as shown in Fig. D.
2. Raise the handle to operating position.
3. Locate the two handle detent holes **16** located on the handle brackets **7** as shown in Fig. E.
4. Adjust the handle to the position that best fits the operator and lock the handle in place by untwisting the handle locks **6** allowing them to snap into the desired detent holes.

Fig. D

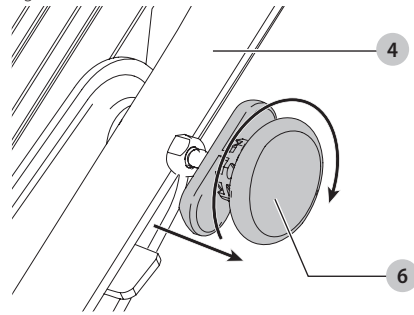
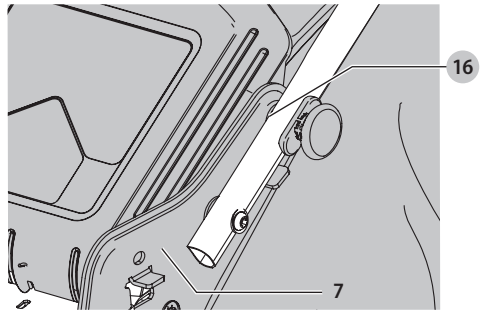

Fig. E



Grass Collection Bag (Fig. F)

WARNING: Remove safety key and battery pack before removing mulching insert, and when opening rear door cover and installing bag.

1. Ensure the mulching insert **22** (Fig. G) is removed from the mower before proceeding to step 2.
2. Lift the rear door cover **11** and place the grass collection bag **12** onto the mower so the bag hooks **18** rest on the lugs **21** as shown in Fig. F. Then lower the rear door cover.

Fig. F

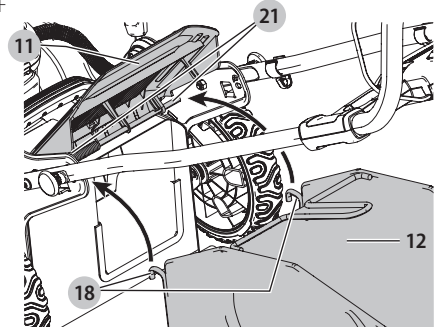

Grass Mulching Insert (Fig. G)

WARNING: Remove safety key and battery pack before removing collection bag, and when installing mulching insert.

1. Ensure the the grass collection bag **12** is not attached before proceeding to step 2.

- Lift the rear door cover **11** and slide the mulching insert **22** fully into the mower as shown in Fig. G.
- Ensure the rear door cover is down before turning mower on.

Fig. G

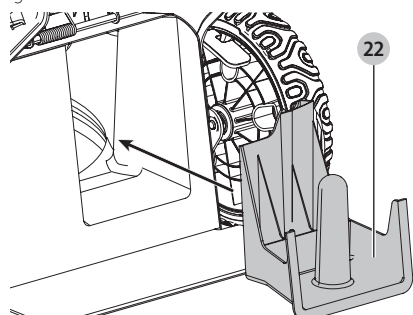

Rear Discharge

! DANGER: Remove safety key and battery pack before removing collection bag, and mulching insert.

- To operate mower in rear discharge mode remove both the bag and the mulching insert.
- Be sure rear door cover is down for rear discharge.

NOTE: The rear door is shaped in such a way that the opening (at the bottom) cannot be completely closed off.

OPERATION

! DANGER: To reduce the risk of serious personal injury, turn unit off, remove safety key, and remove battery pack before making any adjustments or removing/installing attachments or accessories. An accidental start-up can cause injury.

Installing and Removing the Battery Pack (Fig. H)

! DANGER: MAKE CERTAIN THE SAFETY KEY IS REMOVED TO PREVENT ACTUATION BEFORE REMOVING OR INSTALLING BATTERY.

NOTE: For best results, make sure the battery pack is fully charged.

To Install Battery Pack

- Lift and hold the battery port cover **9** up to expose the battery port **23**.
- Slide a battery pack **19** into the battery port until an audible click is heard (Fig. H). Make sure the battery pack is fully seated and fully latched into position.
- Close the battery port cover. Ensure the cover is fully closed before starting mower.

To Remove Battery Pack

- Open the battery port cover **9** as described above.
- Depress the battery release button **20** on the battery pack and pull battery pack **19** out of tool.

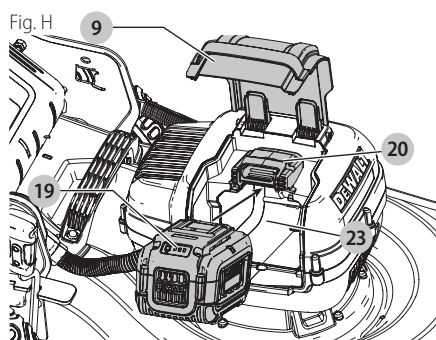

READ THIS INSTRUCTION MANUAL BEFORE OPERATING YOUR MOWER

Refer to Figure A at the beginning of this manual for a complete list of components. Save this manual for future reference.

! DANGER: Sharp moving blade. Do not operate the mower in mulching mode if the rear door is not closed under spring tension as serious injury could result. Take your mower to the nearest service center for repair.

! DANGER: Do not operate mower unless handle is locked into position.

! DANGER: Sharp moving blade. Never operate the mower in bagging mode unless the hanger hooks on the grass catcher are seated properly on the mower and the rear discharge door rests firmly against the top of the grass catcher as serious injury could result.

! WARNING: Let the mower work at its own pace. Do not overload.

Adjusting Mower Height (Fig. I)

The height of cut is adjusted by the cut height adjust lever.

NOTE: If you are not sure which height to cut, begin mowing with the cut height adjustment lever **10** positioned towards the rear of the appliance and adjust the height down as needed, as shown in Fig. I.

To Set the Height of Cut

- Pull the cut height adjustment lever **10** out of the locking notch **17**.
- Move the lever towards the rear of the appliance to raise the height of cut.
- Move the lever towards the front of the appliance to lower the height of cut.
- Push the height adjustment lever into one of the locking notches.

ENGLISH

Fig. I

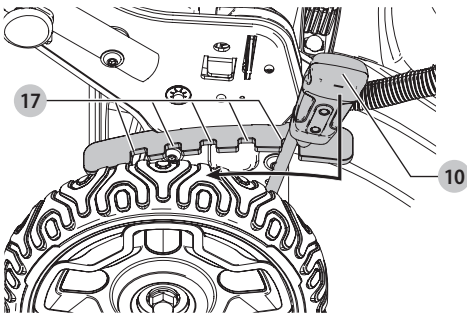

Safety Key (Fig. J)

⚠ DANGER: Sharp moving blade. In order to prevent accidental start-up or unauthorized use of your Cordless Mower, a removable safety key **3** has been incorporated into the design of your mower. The mower will be completely disabled when the safety key has been removed from the mower.

NOTE: The safety key has a tether rope to allow for storage on a nail, out of the reach of children. Do not tether safety key to mower.

⚠ DANGER: Rotating blades can cause serious injury. To prevent serious injury, remove safety key and battery pack when unattended, or when charging, cleaning, servicing, transporting, lifting, or storing mower.

Fig. J

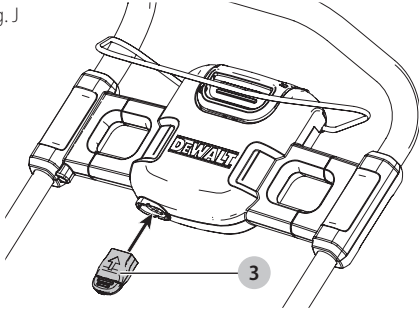

Starting Mower (Fig. K, L)

⚠ DANGER: Sharp moving blade. Never attempt to override the operation of this switch box and safety key system as serious injury could result.

NOTE: Mower is operational when battery and safety key are installed.

1. Insert safety key **3** into the ON-OFF switch box **1** until it is fully seated inside housing as shown in Fig. K. The mower is now operational.
2. Your mower is equipped with a special ON-OFF switch box **1**. To operate the mower, push and hold the ON-OFF button **2** on the ON-OFF switch box **1**, then pull the bail handle **5** to the handlebar as shown in Fig. L. Once the mower starts you can release the ON-OFF button.
3. To turn the mower OFF, release the bail handle **5**.

⚠ WARNING: Never attempt to lock a switch or bail handle in the ON position.

NOTE: Once the bail handle has returned to the original position it will activate the "Automatic Braking Mechanism". The motor is mechanically braked and the mower blade will stop rotating in three seconds or less.

Fig. K

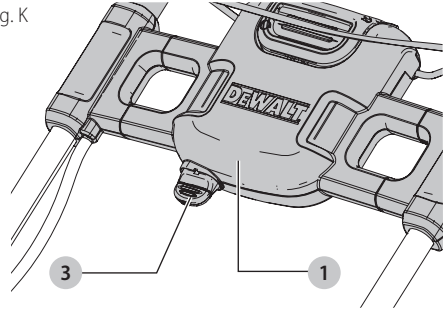
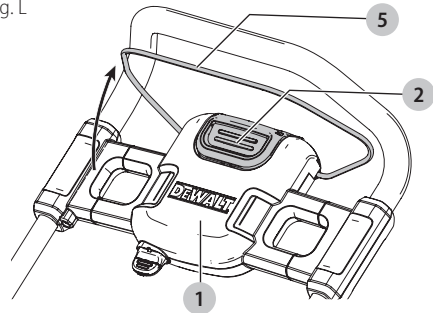

Fig. L



Mower Overload

To prevent damage due to overload conditions, do not try to remove too much grass at one time. Slow down your cutting pace, or raise the cut height.

Storage (Fig. A, M)

⚠ DANGER: Rotating blade can cause serious injury. Release bail handle **5** to turn mower off, remove safety key, and remove battery before lifting, transporting, or storing the mower. Store in a dry place.

⚠ CAUTION: Pinch point. To avoid being pinched, keep fingers away from area around handle brackets when folding down handles.

⚠ CAUTION: Make sure cord does not become stretched or pinched in the area between the handle and handle bracket during folding. This can cause damage to the cord.

The handle of the mower can be easily folded down for quick and convenient storage.

1. To unlock the handle **4** pull the two handle locks **6**, located on both sides of the handle, and twist a half turn.
2. Fold the handle to the front of the mower as shown in Fig. M.
3. Locate the handle storage detent holes located on the handle brackets **7** as shown in Fig. M.

- Lock the handle in place by untwisting the handle locks **6** allowing them to snap into the storage detent holes and ensure the handle is firmly latched as shown in Fig. M.

Fig. M

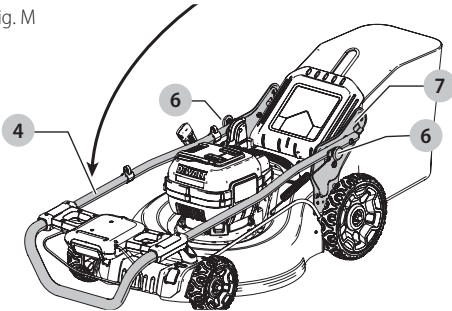

Carrying the Mower (Fig. A, N)

! **DANGER:** Rotating blades can cause serious injury. To prevent serious injury, remove safety key and battery pack when unattended, or when charging, cleaning, servicing, transporting, lifting, or storing mower.

- The mower can be carried using the convenient carry handles **14**, **15** as shown in Fig. N. DO NOT attempt to lift the mower by grasping the main handle **4**.

Fig. N

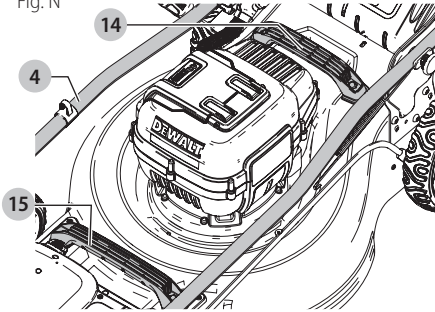

Mowing Tips

! **WARNING:** ALWAYS INSPECT AREA WHERE MOWER IS TO BE USED AND REMOVE ALL STONES, STICKS, WIRE, BONES, AND OTHER DEBRIS WHICH MIGHT BE THROWN BY THE ROTATING BLADE.

! **WARNING:** Mow across the face of slopes, never up-and-down. Exercise extreme caution when changing direction on slopes. Do not mow excessively steep slopes. Always maintain good footing.

- Release bail handle to turn mower "OFF" when crossing any gravel area (stones can be thrown by the blade).
- Set mower at highest cutting height when mowing in rough ground or in tall weeds. Removing too much grass at one time can cause the motor to be overloaded and to stop. Refer to **Troubleshooting**.
- If a grass collection bag **12** is used during the fast growing season, the grass may tend to clog up at the discharge opening. Release bail handle to turn mower

off, remove the safety key and battery pack. Remove the catcher and shake the grass down to the back end of the bag. Also clean out any grass or debris which may be packed around the discharge opening. Replace the grass catcher.

- If mower should start to vibrate abnormally, release bail handle to turn mower off, remove the safety key and battery pack. Check immediately for cause. Vibration is a warning of trouble. Do not operate mower until a service check has been made. Refer to troubleshooting section in this manual.
- For best cutting results, keep blade sharpened and balanced.
- Inspect and thoroughly clean mower after each use as a deck with caked grass will degrade performance.
- ALWAYS RELEASE BAIL HANDLE TO TURN MOWER OFF, REMOVE SAFETY KEY AND BATTERY PACK WHEN LEAVING IT UNATTENDED EVEN FOR A SHORT PERIOD OF TIME.**

The following suggestions will help you to obtain optimum run time from your cordless mower:

- Slow down in areas where the grass is especially long or thick.
- Avoid mowing when the grass is wet from rain or dew-soaked.
- Cut your lawn frequently, especially during high growth periods.

NOTE: It is recommended that your mower be recharged after use to prolong the battery life. Frequent charging will not harm your battery, and will ensure that the battery is fully charged and ready for its next use. Storing battery not fully charged will shorten battery life.

MAINTENANCE

! **DANGER:** To reduce the risk of serious personal injury, turn unit off, remove safety key, and remove battery pack before making any adjustments or removing/installing attachments or accessories. An accidental start-up can cause injury.

Removing and Installing Blade (Fig. O - Q)

! **DANGER: RISK OF INJURY.** WHEN REASSEMBLING THE BLADE SYSTEM, ENSURE EACH PART IS REINSTALLED CORRECTLY, AS DESCRIBED BELOW. IMPROPER ASSEMBLY OF THE BLADE OR OTHER PARTS OF THE BLADE SYSTEM MAY CAUSE SERIOUS INJURY.

! **DANGER:** To reduce the risk of serious personal injury, turn unit off, remove safety key, and remove battery pack before making any adjustments or removing/installing attachments or accessories. An accidental start-up can cause injury.

- Cut a piece of 2x4 wood **24** (about 2 feet long) (610 mm) to keep blade from turning when removing the flange nut **25**.

ENGLISH



WARNING: Use gloves and proper eye protection. Turn the mower on its side. Be careful of sharp edges of blade.

2. Position wood and unscrew flange nut **25** counterclockwise with a 18mm wrench **26** as shown in Fig. O.
3. Remove square metal blade spacer **27**, square plastic blade insulator **28** and blade **29** as shown in Fig. P. The blade fan **30** should not be removed. Examine all pieces for damage and replace if necessary.
4. Install sharpened or new blade **29** on shoulder **31** of the blade fan **30** as shown in Fig. P.

NOTE: When replacing sharpened or new blade on shoulder **31** of blade fan **30**, make sure the "GRASS SIDE" on the blade will be facing the ground when the mower is returned to its normal upright position.

5. Install the plastic blade insulator **28** on the blade such that the raised lips on one side engage the edges of the blade.
6. Install the blade spacer **27** so that it sits inside the raised lips on the other side of the blade insulator. Be sure to align the flats in the hole of the blade spacer with the flats of the shaft, rotating the blade and blade insulator together as necessary.
7. Position piece of wood to keep blade from turning as shown in Fig. Q. Install flange nut **25** with the flange against the blade spacer **27** and securely tighten the blade **29** with a wrench **26**.

Fig. O

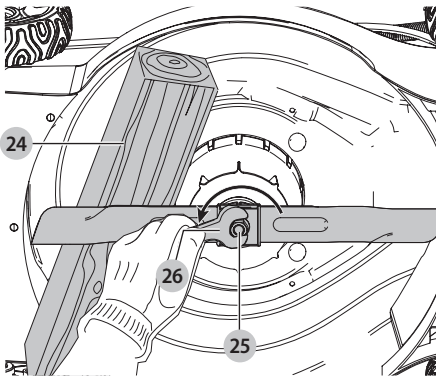

Fig. P

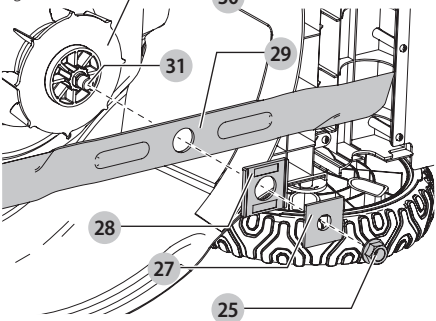
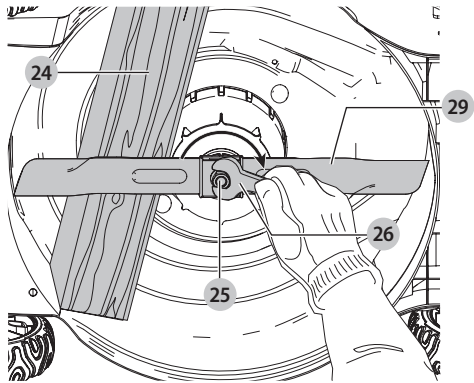

Fig. Q



Blade Sharpening

KEEP BLADE SHARP FOR BEST MOWER PERFORMANCE. A DULL BLADE DOES NOT CUT GRASS CLEANLY.



WARNING: Use gloves and proper eye protection while removing, sharpening, and installing blade. Ensure that safety key and battery pack are removed.

Sharpening the blade twice during a mowing season is usually sufficient under normal circumstances. Sand causes the blade to dull quickly. If your lawn has sandy soil, more frequent sharpening may be required. **REPLACE BENT OR DAMAGED BLADE IMMEDIATELY.**

When Sharpening the Blade:

- Make sure blade remains balanced.
- Sharpen blade at the original cutting angle.
- Sharpen cutting edges on both ends of blade, removing equal amounts of material from both ends.

To Sharpen Blade in a Vise: (Fig. R)

1. Be sure the bail handle is released, the blade has stopped and safety key and battery pack are removed before removing the blade.
2. Remove blade from mower. See instructions for **Removing and Installing Blade.**
3. Secure blade **29** in a vise **32**.
4. Wear proper eye protection and gloves and be careful not to cut yourself.
5. Carefully file the cutting edges of the blade with a fine tooth file **33** or sharpening edge, maintaining the angle of the original cutting edge.
6. Check balance of blade. See instructions for **Blade Balancing.**
7. Replace blade on mower and tighten securely.

Fig. R

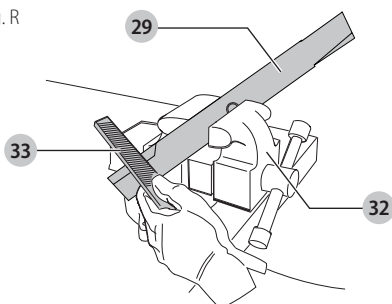

Blade Balancing (Fig. S)

Check balance of the blade **29** by placing center hole in the blade over a nail or round screwdriver **34**, clamped horizontally in a vise **32**. If either end of the blade rotates downward, file along the sharp edge of that dropping end. Blade is properly balanced when neither end drops.

Fig. S

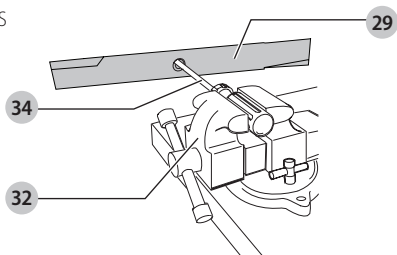

Lubrication

No lubrication is necessary. Do not oil the wheels. They have plastic bearing surfaces which require no lubrication.

Cleaning



WARNING: Blow dirt and dust out of all air vents with clean, dry air at least once a week. To minimize the risk of eye injury, always use ANSI Z87.1 (CAN/CSA Z94.3) approved eye protection and NIOSH/OSHA/MSHA approved respiratory protection when performing this.



WARNING: Never use solvents or other harsh chemicals for cleaning the non-metallic parts of the tool. These chemicals may weaken the plastic materials used in these parts. Use a cloth dampened only with water and mild soap. Never let any liquid get inside the tool; never immerse any part of the tool into a liquid.

Release bail handle **5** to turn mower off, let the blade come to a stop and then remove battery and safety key. Clean out any clippings which may have accumulated on the underside of the deck. After several uses, check all exposed fasteners for tightness.

Corrosion

Fertilizers and other garden chemicals contain agents which greatly accelerate the corrosion of metals. If you mow in

areas where fertilizers or chemicals have been used, the mower should be cleaned immediately afterward as follows: Release bail handle **5** to turn mower off and remove battery and safety key. Wipe all exposed parts with a damp cloth.



CAUTION: Do not pour or spray water on the mower in an attempt to clean it. Do not store the tool on or adjacent to fertilizers or chemicals. Such storage can cause rapid corrosion.

Meets CPSC Safety Requirements

DeWALT Mowers conform to the safety standards of the American National Standards Institute, and the U.S. Consumer Product Safety Commission. The Blade turns when the motor is running.

Accessories



WARNING: Since accessories, other than those offered by DeWALT, have not been tested with this product, use of such accessories with this tool could be hazardous. To reduce the risk of injury, only DeWALT recommended accessories should be used with this product.

Recommended accessories for use with your tool are available at extra cost from your local dealer or authorized service center. If you need assistance in locating any accessory, please contact DeWALT Industrial Tool Co., 701 East Joppa Road, Towson, MD 21286, call 1-800-4-DeWALT (1-800-433-9258) or visit our website: www.dewalt.com.

Repairs

The charger and battery pack are not serviceable.



WARNING: To assure product SAFETY and RELIABILITY, repairs, maintenance and adjustment (including brush inspection and replacement, when applicable) should be performed by a DeWALT factory service center or a DeWALT authorized service center. Always use identical replacement parts.

Register Online

Thank you for your purchase. Register your product now for:

- **WARRANTY SERVICE:** Registering your product will help you obtain more efficient warranty service in case there is a problem with your product.
- **CONFIRMATION OF OWNERSHIP:** In case of an insurance loss, such as fire, flood or theft, your registration of ownership will serve as your proof of purchase.
- **FOR YOUR SAFETY:** Registering your product will allow us to contact you in the unlikely event a safety notification is required under the Federal Consumer Safety Act.

Register online at www.dewalt.com/register.

ENGLISH

Three Year Limited Warranty

DeWALT will repair, without charge, any defects due to faulty materials or workmanship for three years from the date of purchase. This warranty does not cover part failure due to normal wear or tool abuse. For further detail of warranty coverage and warranty repair information, visit www.dewalt.com or call 1-800-4-DeWALT (1-800-433-9258). This warranty does not apply to accessories or damage caused where repairs have been made or attempted by others. THIS LIMITED WARRANTY IS GIVEN IN LIEU OF ALL OTHERS, INCLUDING THE IMPLIED WARRANTY OF MERCHANTABILITY AND FITNESS FOR A PARTICULAR PURPOSE, AND EXCLUDES ALL INCIDENTAL OR CONSEQUENTIAL DAMAGES. Some states do not allow limitations on how long an implied warranty lasts or the exclusion or limitation of incidental or consequential damages, so these limitations may not apply to you. This warranty gives you specific legal rights and you may have other rights which vary in certain states or provinces. In addition to the warranty, DeWALT tools are covered by our:

1 YEAR FREE SERVICE

DeWALT will maintain the tool and replace worn parts caused by normal use, for free, any time during the first year after purchase.

3 YEARS FREE SERVICE ON DEWALT BATTERY PACKS

DCB404, DCB406, DCB407

NOTE: Battery warranty voided if the battery pack is tampered with in any way. DeWALT is not responsible for any injury caused by tampering and may prosecute warranty fraud to the fullest extent permitted by law.

90 DAY MONEY BACK GUARANTEE

If you are not completely satisfied with the performance of your DeWALT Power Tool, Laser, or Nailer for any reason, you can return it within 90 days from the date of purchase with a receipt for a full refund – no questions asked.

LATIN AMERICA: This warranty does not apply to products sold in Latin America. For products sold in Latin America, see country specific warranty information contained in the packaging, call the local company or see website for warranty information.

FREE WARNING LABEL REPLACEMENT: If your warning labels become illegible or are missing, call 1-800-4-DeWALT (1-800-433-9258) for a free replacement.

TROUBLESHOOTING



DANGER: To reduce the risk of serious personal injury, turn unit off, remove safety key, and remove battery pack before making any adjustments or removing/installing attachments or accessories. An accidental start-up can cause injury.

If you have any questions or comments about this or any DeWALT tool, call us toll free at: 1-800-4-DeWALT (1-800-433-9258).

PROBLEM	SOLUTION
Mower doesn't run when bail handle is activated	<ul style="list-style-type: none"> • Check to make sure safety key has been installed and is fully seated and that button on switch housing is being completely depressed before pulling bail handle. • Release bail handle to turn mower off. Remove safety key and battery pack, turn mower over and check that blade is free to turn. • Check that the battery cavity is free of debris and is connected properly. • Has battery been fully charged? Press state of charge button.
Motor stops while mowing	<ul style="list-style-type: none"> • Release bail handle to turn mower off. Remove safety key and battery pack. Turn mower over and check that blade is free to turn. • Raise cutting height of wheels to highest position and start mower. • Check that the battery cavity is free of debris and is connected properly. • Has battery been fully charged? Press state of charge button. • Avoid overloading the mower. Slow down the cutting pace, or raise the cut height.
Mower runs but cutting performance is unsatisfactory, or does not cut entire lawn	<ul style="list-style-type: none"> • Has battery been fully charged? Press state of charge button. • Release bail handle to turn mower off. Remove safety key and battery pack. Turn mower over and check: <ul style="list-style-type: none"> - Blade for sharpness - Keep blade sharp. - Deck and discharge chute for clogging. • Wheel height adjustment may be set too low for grass condition. Raise cutting height.
Mower is too hard to push	<ul style="list-style-type: none"> • Release bail handle to turn mower off. Remove safety key and battery pack. Raise cutting height to reduce deck drag on grass. Check each wheel for free rotation.
Mower is abnormally noisy and vibrates	<ul style="list-style-type: none"> • Release bail handle to turn mower off. Remove safety key and battery pack. Turn mower on side and check blade to ensure it has not been bent or damaged. If blade is damaged, replace with a DeWALT replacement blade. If the underside of the deck is damaged, return mower to a DeWALT Authorized service center. • If there is no visible damage to the blade and the mower still vibrates: Release bail handle to turn mower off. Remove safety key and battery pack. Disassemble entire blade assembly as described in the Removing and Installing Blade section. Remove any debris and clean each piece. Replace each piece as described in the Removing and Installing Blade section. If mower still vibrates, return the mower to an authorized DeWALT authorized service center.
Mower not picking up clippings with bag	<ul style="list-style-type: none"> • Chute clogged. Release bail handle to turn mower off. Remove safety key and battery pack. Clear chute of grass clippings. • Raise cutting height of wheels to shorten length of the cut. • Bag full. Empty bag more often.

Définitions : symboles et termes d'alarmes sécurité

Ces guides d'utilisation utilisent les symboles et termes d'alarmes sécurité suivants pour vous prévenir de situations dangereuses et de risques de dommages corporels ou matériels.

! **DANGER** : indique une situation dangereuse imminente qui, si elle n'est pas évitée, **entraînera la mort ou des blessures graves**.

! **AVERTISSEMENT** : indique une situation potentiellement dangereuse qui, si elle n'est pas évitée, **pourrait entraîner la mort ou des blessures graves**.

! **ATTENTION** : indique une situation potentiellement dangereuse qui, si elle n'est pas évitée, **pourrait entraîner des blessures légères ou modérées**.

! (Si utilisé sans aucun terme) Indique un message propre à la sécurité.

AVIS : indique une pratique ne posant **aucun risque de dommages corporels** mais qui par contre, si rien n'est fait pour l'éviter, **pourrait poser des risques de dommages matériels**.

Fig. A

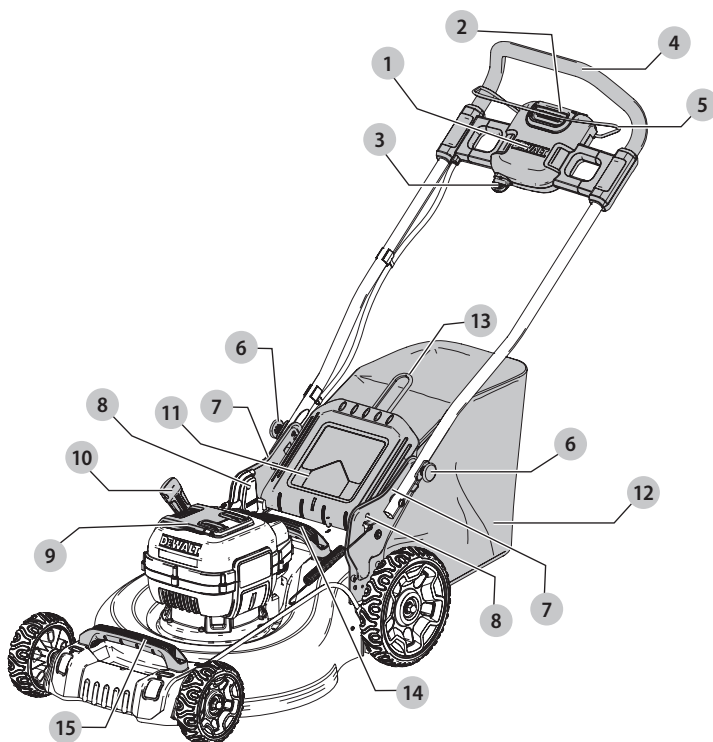

- 1 BOÎTIER DE commande
- 2 BOUTON marche-arrêt
- 3 Clé de sûreté
- 4 Poignée
- 5 Anse
- 6 Verrous de la poignée
- 7 Supports de la poignée
- 8 Trous des crans de rangement de la poignée
- 9 Capot du logement des blocs-piles
- 10 Levier de réglage de la hauteur de coupe
- 11 Capot de la porte arrière
- 12 Sac de collecte du gazon
- 13 Poignée du sac de collecte du gazon
- 14 Poignée de transport supérieure
- 15 Poignée de transport inférieure

! **AVERTISSEMENT!** lire tous les avertissements de sécurité et toutes les directives. Le non-respect des avertissements et des directives pourrait se solder par un choc électrique, un incendie et/ou une blessure grave.



AVERTISSEMENT : afin de réduire le risque de blessures, lire le mode d'emploi de l'outil.

Pour toute question ou remarque au sujet de cet outil ou de tout autre outil DEWALT, composez le numéro sans frais : 1-800-4-DEWALT (1-800-433-9258).

AVERTISSEMENTS DE SÉCURITÉ IMPORTANTES ET INSTRUCTIONS



AVERTISSEMENT : afin de réduire le risque de blessure :

- Avant toute utilisation, assurez-vous que toutes les personnes qui utiliseront cet outil lisent et comprennent toutes les consignes de sécurité et les autres renseignements compris dans le présent manuel.
- Sauvegarder les présentes instructions et les passer en revue fréquemment avant d'utiliser l'outil et d'instruire d'autres personnes au travail sécuritaire.



AVERTISSEMENT : lors de l'utilisation de tondeuses à gazon alimentées par piles, les mesures de précaution de base devraient toujours être prises pour réduire le risque d'incendie, de choc électrique et de blessures, incluant ce qui suit.

LISEZ TOUTES LES INSTRUCTIONS

PRATIQUES DE SÉCURITÉ IMPORTANTES POUR LES TONDEUSES POUSSÉES



DANGER : cette tondeuse peut amputer les mains et les pieds et projeter des objets. Ne pas respecter les instructions de sécurité suivantes pourrait entraîner une blessure grave ou la mort.

Fonctionnement général

1. Lisez, comprenez et suivez toutes les instructions sur la tondeuse et dans le manuel d'instructions avant le commencer.
2. Ne pas mettre les mains ou les pieds près de ou sous la tondeuse. Tenez-vous éloigné de l'ouverture d'éjection en tout temps.
3. Autoriser seulement des adultes responsables, qui connaissent bien les instructions, à utiliser cette tondeuse.
4. Libérez la zone où la tondeuse est utilisée de tout objet comme des roches, des bâtons, un fil, des jouets, des os, etc., qui pourrait être projeté par la lame. Les objets frappés par la lame peuvent causer une blessure grave à des personnes. Restez derrière la poignée lorsque le moteur fonctionne.
5. Assurez-vous que des passants ne sont pas dans la zone entourant la tondeuse. Tous les passants et les animaux doivent être tenus à une distance sécuritaire. Arrêtez la tondeuse si toute personne entre dans la zone entourant la tondeuse.
6. Ne pas utiliser la tondeuse pieds nus ou si vous portez des sandales. Portez toujours des chaussures solides.
7. Ne pas tirer la tondeuse vers l'arrière à moins que ce ne soit absolument nécessaire. Regardez toujours vers le bas et derrière avant de déplacer vers l'arrière.
8. Ne jamais diriger la matière rejetée vers quiconque. Évitez de rejeter la matière contre un mur ou une obstruction. La matière peut ricocher vers l'utilisateur. Relâchez l'anse pour éteindre la tondeuse et arrêter la lame lorsque vous croisez des surfaces en gravier.

9. Ne pas utiliser la tondeuse sans le sac à herbe entier, le protecteur d'éjection, le protecteur arrière ou d'autres dispositifs de protection en place et qui fonctionnent. Vérifiez régulièrement tous les protecteurs et les dispositifs de protection de sécurité afin d'assurer qu'ils sont en bon état de marche, qu'ils fonctionneront correctement et qu'ils effectueront leur fonction prévue. Remplacez un verrou, un protecteur ou autre dispositif de sécurité endommagé avant toute utilisation ultérieure.
10. Ne jamais laisser la tondeuse en marche sans supervision.
11. Relâchez l'anse pour arrêter le moteur et attendez jusqu'à ce que la lame s'arrête complètement et retirez la clé de sûreté et le bloc-piles avant de nettoyer la tondeuse, retirer le sac à herbe, désobstruer la protection d'éjection, lorsque vous laissez la tondeuse ou avant d'effectuer tout ajustement, toute réparation ou toute inspection.
12. Utilisez la tondeuse seulement à la lumière du jour ou une bonne lumière artificielle lorsque les objets dans le trajet de la lame sont clairement visibles de la zone d'utilisation de la tondeuse.
13. Ne pas utiliser la tondeuse sous l'influence de l'alcool ou de drogues, ou lorsque vous êtes fatigué ou malade. Demeurez toujours vigilant, regardez ce que vous faites et faites preuve de bon sens.
14. Évitez les environnements dangereux. Ne jamais utiliser la tondeuse dans du gazon humide ou mouillé, ne jamais utiliser la tondeuse sous la pluie. Assurez-vous toujours que vos pieds sont bien d'aplomb; marchez; ne jamais courir.
15. Débrayez la système d'entraînement, si la tondeuse en est munie, avant de démarrer le moteur.
16. Si la tondeuse devait démarrer en vibrant de façon anormale, relâchez l'anse, attendez que la lame s'arrête et retirez la clé de sûreté et le bloc-piles, puis vérifiez immédiatement la cause. La vibration est généralement un avertissement de problème.
17. Portez toujours une protection respiratoire et oculaire appropriée lorsque vous utilisez la tondeuse.
18. L'utilisation de tout accessoire ou toute pièce non recommandé(e) pour l'utilisation avec cette tondeuse pourrait être dangereuse. Utilisez seulement des accessoires approuvés par DeWALT.
19. Ne jamais vous étirer lorsque vous utilisez la tondeuse. Maintenez vos pieds bien d'aplomb sur le sol et un bon équilibre en tout temps lorsque vous utilisez la tondeuse.

Utilisation sur une pente

Les pentes sont un facteur important lié aux accidents de glissements et de chutes qui peuvent entraîner une blessure grave. L'utilisation sur toutes les pentes nécessite une prudence accrue. Si vous vous sentez mal à l'aise sur une pente, ne la tondez pas.

1. Tondez en vous déplaçant en travers des pentes; jamais vers le haut ou vers le bas. Soyez très prudent lorsque vous changez de direction sur les pentes.
2. Surveillez les trous, les ornières, les bosses, les roches ou d'autres objets cachés. Un terrain inégal pourrait entraîner

FRANÇAIS

un glissement et une chute accidentelle. L'herbe haute peut cacher des obstacles.

3. Ne pas tondre sur de l'herbe mouillée ou des pentes très raides. Si vos pieds ne sont pas d'aplomb, cela pourrait entraîner un glissement et une chute accidentelle.
4. Ne pas tondre près des descentes abruptes, des fossés ou des talus. Vous pourriez perdre votre aplomb ou votre équilibre.

Enfants

1. Des accidents tragiques peuvent se produire si l'utilisateur ne fait pas attention à la présence des enfants. Les enfants sont souvent attirés par la tondeuse et l'activité de tonte. Ne jamais présumer que les enfants demeureront à l'endroit où vous les avez vus la dernière fois.
2. Gardez les enfants hors de la zone de tonte et sous la vigilance d'un adulte responsable autre que l'utilisateur.
3. Soyez alerte et éteignez la tondeuse si un enfant entre dans la zone.
4. Ne jamais autoriser les enfants à utiliser la tondeuse.
5. Soyez très prudent lorsque vous approchez les tournants sans visibilité, les arbustes, les arbres ou autres objets que peuvent vous empêcher de voir un enfant

Service général

1. Ne jamais utiliser la tondeuse dans un endroit fermé.
2. Gardez tous les écrous et les boulons serrés afin de vous assurer que l'équipement est en état de fonctionnement sécuritaire.
3. Ne jamais modifier les dispositifs de sécurité. Vérifiez leur propre fonctionnement régulièrement.
4. Gardez la tondeuse libre de toute herbe, feuille ou autre accumulation de débris. Laissez refroidir la tondeuse avant de l'entreposer.
5. Si vous frappez un objet étranger, relâchez l'anse pour éteindre la tondeuse, attendez que la lame s'arrête et retirez la clé de sûreté et le bloc-piles, puis inspectez la tondeuse. Réparez tout dommage avant de démarrer et d'utiliser la tondeuse.
6. Ne jamais effectuer tout ajustement ou toute réparation avec le moteur en marche ou pendant que la clé de sûreté et le bloc-piles sont dans la tondeuse.
7. Retirez toujours la clé de sûreté et le bloc-piles avant d'ajuster, de nettoyer, de réparer, d'inspecter, de transporter, d'entreposer ou de laisser la tondeuse.
8. En conditions d'utilisation normale, les composantes du sac à herbe sont assujetties à la détérioration et à l'usure. Avant chaque utilisation de la tondeuse, vérifiez les composantes du sac à herbe et le protecteur d'éjection et remplacez-les au besoin avec les pièces recommandées DEWALT seulement.
9. Les lames de la tondeuse sont tranchantes. Enveloppez la lame ou portez des gants et soyez très prudent lorsque vous l'entretenez.
10. Conservez ou remplacez les étiquettes d'instructions et de sécurité au besoin.

Les éléments suivants sont des explications des symboles de danger et sécurité importants sur la tondeuse.



L'utilisateur doit lire et comprendre le manuel d'instructions.



Afin d'éviter le risque de blessure grave, ne pas tondre les pentes vers le haut et vers le bas. Tondez toujours en travers de pentes.



Afin d'éviter le risque de blesser les passants, gardez toutes les personnes et tous les animaux à une distance sécuritaire de la tondeuse durant l'utilisation.



Les lames en rotation peuvent causer de graves blessures. Gardez les mains et les pieds loin du châssis de la tondeuse et de l'ouverture d'éjection en tout temps. Assurez-vous toujours que la lame est arrêtée (attendez que la lame cesse de tourner (environ 3 secondes) après avoir relâché l'anse et retiré la clé de sûreté et les blocs-piles) avant de retirer et remplacer le sac à herbe, nettoyer, entretenir, transporter ou lever la tondeuse.



Les objets frappés par la lame de la tondeuse peuvent causer une blessure grave. Restez derrière la poignée lorsque le moteur fonctionne. Assurez-vous toujours que les personnes et les animaux sont éloignés de l'éjection provenant de la tondeuse durant l'utilisation. Inspectez toujours la zone de tonte avant de tondre et retirez les objets qui pourraient être projetés par la lame. Relâchez l'anse pour éteindre la tondeuse et attendez que la lame cesse de tourner (environ 3 secondes) avant de traverser le trottoir, les routes, le patio et les entrées en gravier.

INSTRUCTIONS ET AVERTISSEMENTS DE SÉCURITÉ GÉNÉRAUX POUR TOUS LES OUTILS

- **CET OUTIL PEUT ÊTRE DANGEREUX.** Suivez tous les avertissements et toutes les instructions de sécurité dans ce manuel. L'utilisateur est responsable de suivre les avertissements et instructions de ce manuel et sur l'appareil. Limitez l'utilisation de cette tondeuse aux personnes qui lisent, comprennent et suivent les avertissements et les instructions de ce manuel et sur l'appareil.
- Évitez les environnements dangereux. Ne pas utiliser des tondeuses dans des endroits humides ou mouillés.
- **Ne pas utiliser sous la pluie.**
- **Gardez les enfants éloignés.** Tous les visiteurs devraient être gardés à une distance sécuritaire de l'aire de travail.

- **Portez des vêtements appropriés.** Ne pas porter des vêtements amples ou des bijoux. Ils peuvent se coincer dans les pièces qui se déplacent. L'utilisation de gants en caoutchouc et de chaussures est recommandée lors du travail extérieur.
- **Utilisez des lunettes de sécurité.** Utilisez un masque facial ou antipoussières s'il y a de la poussière durant l'utilisation.
- **Utilisez le bon outil.** Ne pas utiliser la tondeuse à gazon pour toute tâche autre que celles pour lesquelles elle est conçue.
- **VÉRIFIEZ LES PIÈCES ENDOMMAGÉES.** Avant toute utilisation ultérieure de la tondeuse, un protecteur ou une autre pièce qui est endommagé doit être soigneusement vérifié afin de déterminer s'il fonctionnera correctement et s'il effectuera la fonction prévue. Vérifiez l'alignement des pièces qui se déplacent, les fixations des pièces qui se déplacent, le bris des pièces, le montage et tout autre état qui peut affecter leur utilisation. Un protecteur ou une autre pièce qui est endommagé doit être convenablement réparé ou remplacé par un centre de services autorisé sauf indication contraire dans ce manuel.
- **RÉPARATIONS ET SERVICE.** Les réparations, l'entretien et les ajustements non énumérés dans le présent manuel doivent être effectués dans des centres de services autorisés DEWALT ou des entreprises de service qualifiées, toujours en utilisant des pièces de remplacement identiques.

AVERTISSEMENTS SUPPLÉMENTAIRES POUR LES TONDEUSES



DANGER :

- évitez les environnements dangereux. Ne pas utiliser des tondeuses dans des endroits humides ou mouillés.
- **ne pas forcer la tondeuse.** Elle travaillera mieux et sera plus sécuritaire à la vitesse pour laquelle elle a été conçue.
- **ne pas s'étirer.** Maintenez vos pieds bien daplomb sur le sol et un bon équilibre en tout temps.
- **demeurez vigilant.** Regardez ce que vous faites. Faites preuve de bon sens. Ne pas utiliser la tondeuse lorsque vous êtes fatigué.
- **entreposez la tondeuse à gazon arrêtée à l'intérieur.** Lorsqu'elle n'est pas utilisée, la tondeuse à gazon doit être entreposée à l'intérieur dans un endroit sec et verrouillé hors de portée des enfants. Retirez la clé de sûreté et le bloc-piles.
- **entretenez soigneusement la tondeuse à gazon.** Gardez bords coupants aiguisés et propre pour la meilleure performance et la plus sécuritaire.
- **maintenez les protecteurs en place en bon état de fonctionnement.**
- **gardez les lames aiguisées.**
- **gardez vos mains et vos pieds à distance de la zone de coupe.**
- **les objets frappés par la lame de la tondeuse à gazon peuvent causer des blessures graves à des**

personnes. Le gazon doit toujours être soigneusement examiné et libre de tout objet avant chaque tonte.

- **si la tondeuse à gazon frappe un objet étranger, suivez ces étapes :**

1. Arrêtez la tondeuse à gazon. Relâchez l'anse.
2. Retirez le bloc-piles et la clé de sûreté.
3. Inspectez pour tout dommage.
4. Réparez tout dommage avant de redémarrer et d'utiliser la tondeuse à gazon.

- **utilisez seulement des lames de remplacement identiques.**

CONSERVEZ CES INSTRUCTIONS

Consigne de sécurité supplémentaire



AVERTISSEMENT : certaines poussières produites par ce produit contiennent des produits chimiques reconnus par l'État de la Californie comme pouvant causer le cancer, les anomalies congénitales et d'autres dangers pour la reproduction. Voici quelques exemples de ces produits chimiques :

- composés présents dans les engrais
- composés présents dans les insecticides, herbicides et pesticides
- arsenic et chrome provenant de bois traité chimiquement

Pour réduire votre exposition à ces produits chimiques, porter un équipement de sécurité approuvé comme un masque antipoussières conçu s

L'étiquette apposée sur votre outil peut inclure les symboles suivants. Les symboles et leur définition sont indiqués ci-après :

V	volts		or AC.....	courant alternatif
Hz	hertz		or AC/DC....	courant alternatif ou continu
min	minutes		fabrication classe II (double isolation)
— — — or DC.....	courant continu	n ₀		vitesse à vide
	n		vitesse nominale
.....	(mis à la terre)			borne de terre
.../min.....	par minute			symbole d'avertissement
BPM.....	battements par minute			radiation visible
IPM	impacts par minute			protection respiratoire
RPM	révolutions par minute			protection oculaire
sfpm	pieds linéaires par minute (plpm)			protection auditive
SPM (FPM).....	fréquence par minute			lire toute la documentation
A	ampères			
W	watts			

BLOCS-PILES ET CHARGEURS

Le bloc-piles n'est pas totalement chargé d'usine. Avant d'utiliser le bloc-piles et le chargeur, lire les consignes de sécurité ci-après puis suivre la procédure de chargement indiquée. Pour commander un bloc-piles de recharge, s'assurer d'en inclure le numéro de catalogue et la tension.

FRANÇAIS

Cet outil fonctionne avec un chargeur DEWALT. S'assurer de bien lire toutes les consignes de sécurité avant toute utilisation du chargeur. Consulter le tableau en fin de manuel pour connaître les compatibilités entre chargeurs et blocs-piles.

LIRE TOUTES LES CONSIGNES

Consignes importantes de sécurité les blocs-piles

AVERTISSEMENT : lire toutes les instructions et toutes les consignes de sécurité propres au bloc-piles, au chargeur et à l'outil électrique. Tout manquement aux avertissements et instructions pose des risques de décharges électriques, d'incendie et/ou de blessures graves.

- **Ne pas recharger ou utiliser un bloc-piles en milieu déflagrant, en présence, par exemple, de poussières, gaz ou liquides inflammables.** Le fait d'insérer ou retirer un bloc-piles de son chargeur pourrait causer l'inflammation de poussières ou d'émanations.
- **NE JAMAIS forcer l'insertion d'un bloc-piles dans un chargeur. NE modifier un bloc-piles d'AUCUNE façon pour le faire rentrer dans un chargeur incompatible, car il pourrait se briser et causer des dommages corporels graves.** Consulter le tableau en dernière page de ce manuel pour connaître les compatibilités entre chargeurs et blocs-piles.
- Recharger les blocs-piles exclusivement dans des chargeurs DEWALT.
- **NE PAS** éclabousser le bloc-piles ou l'immerger dans l'eau ou dans tout autre liquide.
- **Ne pas entreposer ou utiliser l'appareil et le bloc-piles en présence de températures ambiantes pouvant excéder 40 °C (104 °F) (comme dans des hangars ou des bâtiments métalliques l'été).** Pour préserver leur durée de vie, entreposer les blocs-piles dans un endroit frais et sec.

REMARQUE : ne pas mettre un bloc-piles dans un outil dont la gâchette est verrouillée en position de marche. Ne jamais bloquer l'interrupteur en position de MARCHÉ.

- **Ne pas incinérer le bloc-piles même s'il est sévèrement endommagé ou complètement usagé, car il pourrait exploser et causer un incendie.** Pendant l'incinération des blocs-piles au lithium-ion, des vapeurs et matières toxiques sont dégagées.
- **En cas de contact du liquide de la pile avec la peau, rincer immédiatement au savon doux et à l'eau.** En cas de contact oculaire, rincer l'œil ouvert à l'eau claire une quinzaine de minutes ou jusqu'à ce que l'irritation cesse. Si des soins médicaux s'avèrent nécessaires, noter que l'électrolyte de la pile est composé d'un mélange de carbonates organiques liquides et de sels de lithium.
- **Le contenu des cellules d'une pile ouverte peut causer une irritation respiratoire.** En cas d'inhalation, exposer l'individu à l'air libre. Si les symptômes persistent, consulter un médecin.

AVERTISSEMENT : risques de brûlure. Le liquide de la pile peut s'enflammer s'il est exposé à des étincelles ou à une flamme.

AVERTISSEMENT : risques d'incendie. Ne jamais tenter d'ouvrir le bloc-piles pour quelque raison que ce soit. Si le boîtier du bloc-piles est fissuré ou endommagé, ne pas l'insérer dans un chargeur. Ne pas écraser, laisser tomber, ou endommager les blocs-piles. Ne pas utiliser un bloc-piles ou un chargeur qui a reçu un choc violent, ou si l'appareil est tombé, a été écrasé ou endommagé de quelque façon que ce soit (p. ex. percé par un clou, frappé d'un coup de marteau, piétiné). Les blocs-piles endommagés doivent être renvoyés à un centre de réparation pour y être recyclés.

Transport

AVERTISSEMENT : risques d'incendie. Au moment de ranger ou transporter le bloc-piles, veiller à protéger ses bornes à découvert de tout objet métallique. Par exemple, éviter de placer le bloc-piles dans un tablier, une poche, une boîte à outils ou un tiroir, etc. contenant des objets tels que clous, vis, clés, etc. **Le fait de transporter des blocs-piles comporte des risques d'incendie, car les bornes des piles pourraient entrer, par inadvertance, en contact avec des objets conducteurs, tels que : clés, pièces de monnaie, outils ou autres.**

La réglementation sur les produits dangereux (Hazardous Material Regulations) du département américain des transports interdit, en fait, le transport des blocs-piles dans les commerces ou dans les avions dans les bagages de cabine, À MOINS qu'ils ne soient correctement protégés de tout court-circuit. Aussi lors du transport individuel de blocs-piles, s'assurer que leurs bornes sont bien protégées et isolées de tout matériau pouvant entrer en contact avec elles et provoquer un court-circuit.

Témoin de Charge du Bloc-Piles (Fig. B)

Certains blocs-piles DEWALT possèdent un témoin de charge qui consiste en trois voyants Del verts indiquant le niveau de charge du bloc-piles.

Le témoin de charge indique approximativement le niveau de charge restant dans le bloc-piles en fonction des voyants suivants :

 Chargé de 75 à 100 %

 Chargé de 51 à 74 %

 Chargé de < 50 %

 Le bloc-piles doit être rechargé

Pour activer le témoin de charge, maintenez appuyé le bouton du témoin de charge. Une combinaison des trois voyants Del verts s'allumera indiquant le niveau de charge. Lorsque le niveau de charge du bloc-pile atteint la limite

minimale d'utilisation, le témoin de charge reste éteint et le bloc-piles doit être rechargé.

Fig. B



REMARQUE : le témoin de charge ne fait qu'indiquer le niveau de charge du bloc-piles. Il ne donne aucune indication quant au fonctionnement de l'outil. Son propre fonctionnement pourra aussi varier en fonction des composants produit, de la température et de l'application d'utilisation.

Pour plus d'informations quant au témoin de charge du bloc-piles, veuillez appeler le 1-800-4-DEWALT (1-800-433-9258) ou vous rendre sur notre site www.dewalt.com.

Le sceau SRPRC®

Le sceau SRPRC® (Société de recyclage des piles rechargeables du Canada) apposé sur une pile au nickel-cadmium, à hydrure métallique de nickel ou au lithium-ion (ou un bloc-piles) indique que les coûts de recyclage de ces derniers en fin d'utilisation ont déjà été réglés par DEWALT. Dans certaines régions, la mise au rebut ou aux ordures municipales des piles au nickel-cadmium, à l'hydrure métallique de nickel ou au lithium-ion, est illégale ; le programme de l'Appel à Recycler® constitue donc une solution pratique et écologique.



Appel à Recycler Canada, Inc., en collaboration avec DEWALT et d'autres utilisateurs de piles, a mis sur pied de programme aux États-Unis et au Canada pour faciliter la collecte des piles au nickel-cadmium, à l'hydrure métallique de nickel ou au lithium-ion usagées. Aidez-nous à protéger l'environnement et à conserver nos ressources naturelles en renvoyant les piles au nickel-cadmium, à l'hydrure métallique de nickel ou au lithium-ion usagées à un centre de réparation autorisé DEWALT ou chez votre détaillant afin qu'elles y soient recyclées. On peut en outre se renseigner auprès d'un centre de recyclage local pour connaître d'autres sites les acceptant.

SRPRC® est une marque déposée de l'Appel à Recycler Canada, Inc.

Directives de sécurité importantes propres à tous les chargeurs de piles



AVERTISSEMENT : lire toutes les instructions et toutes les consignes de sécurité propres au bloc-piles, au chargeur et à l'outil électrique. Tout manquement aux avertissements et instructions pose des risques de décharges électriques, d'incendie et/ou de blessures graves.

- **NE PAS tenter de charger de bloc-piles avec des chargeurs autres que ceux décrits dans ce manuel.** Le chargeur et son bloc-piles ont été conçus tout spécialement pour fonctionner ensemble.
- **Ces chargeurs n'ont pas été conçus pour une utilisation autre que recharger les blocs-piles rechargeables DEWALT.** Toute autre utilisation

comporte des risques d'incendie, de chocs électriques ou d'électrocution.

- **Protéger le chargeur de la pluie ou de la neige.**
- **Tirer sur la fiche plutôt que sur le cordon pour débrancher le chargeur.** Cela permet de réduire les risques d'endommager la fiche ou le cordon d'alimentation.
- **S'assurer que le cordon est protégé de manière à ce que personne ne marche ni ne trébuche dessus, ou à ce qu'il ne soit ni endommagé ni soumis à aucune tension.**
- **N'utiliser une rallonge qu'en cas de nécessité absolue.** L'utilisation d'une rallonge inadéquate comporte des risques d'incendie, de chocs électriques ou d'électrocution.
- **Pour utiliser un chargeur à l'extérieur, le placer dans un endroit sec et utiliser une rallonge conçue pour l'extérieur.** L'utilisation d'une rallonge conçue pour l'extérieur réduit les risques de chocs électriques.
- **Pour la sécurité de l'utilisateur, utiliser une rallonge de calibre adéquat (AWG, American Wire Gauge [calibrage américain normalisé des fils électriques]).** Plus le calibre est petit, et plus sa capacité est grande. Un calibre 16, par exemple, a une capacité supérieure à un calibre 18. L'usage d'une rallonge de calibre insuffisant causera une chute de tension qui entraînera perte de puissance et surchauffe. Si plus d'une rallonge est utilisée pour obtenir une certaine longueur, s'assurer que chaque rallonge présente au moins le calibre de fil minimum. Le tableau ci-dessous illustre les calibres à utiliser selon la longueur de rallonge et l'intensité nominale indiquée sur la plaque signalétique. En cas de doute, utiliser le calibre suivant. Plus le calibre est petit, plus la rallonge peut supporter de courant.

Calibre minimum pour les cordons d'alimentation

Volts	Longueur totale du cordon d'alimentation en mètre (pieds)				
	7,6 (25)	15,2 (50)	30,5 (100)	45,7 (150)	61,0 (200)
120 V	15,2 (50)	30,5 (100)	61,0 (200)	91,4 (300)	
240 V					
Ampères		AWG			
Plus que	Pas plus que				
0	6	18	16	16	14
6	10	18	16	14	12
10	12	16	16	14	12
12	16	14	12	Non recommandé	

- **Ne poser aucun objet sur le chargeur. Ne pas mettre le chargeur sur une surface molle qui pourrait en bloquer la ventilation et provoquer une surchauffe interne.** Éloigner le chargeur de toute source de chaleur. Le chargeur dispose d'orifices d'aération sur le dessus et le dessous du boîtier.
- **Ne pas le faire fonctionner avec un cordon d'alimentation ou une fiche endommagée.**
- **Ne pas utiliser le chargeur s'il a reçu un coup, fait une chute ou a été endommagé de quelque façon que ce soit.** Le ramener dans un centre de réparation agréé.

FRANÇAIS

- **Ne pas démonter le chargeur. Pour tout service ou réparation, le rapporter dans un centre de réparation agréé.** Le fait de le réassembler de façon incorrecte comporte des risques de chocs électriques, d'électrocution et d'incendie.
- **Débrancher le chargeur du secteur avant tout entretien. Cela réduira tout risque de chocs électriques.** Le fait de retirer le bloc-piles ne réduira pas ces risques.
- **NE JAMAIS** tenter de connecter 2 chargeurs ensemble.
- **Le chargeur a été conçu pour être alimenté en courant électrique domestique standard de 120 Volts. Ne pas tenter de l'utiliser avec toute autre tension.** Cela ne s'applique pas aux chargeurs de postes mobiles.



AVERTISSEMENT : risques de chocs électriques. Ne laisser aucun liquide pénétrer dans le chargeur, des chocs électriques pourraient en résulter.



AVERTISSEMENT : risques de brûlure. Ne submerger le bloc-piles dans aucun liquide et le protéger de toute infiltration de liquide. Ne jamais tenter d'ouvrir le bloc-piles pour quelque raison que ce soit. Si le boîtier plastique du bloc-piles est brisé ou fissuré, le retourner dans un centre de réparation pour y être recyclé.



ATTENTION : risques de brûlure. Pour réduire tout risque de dommages corporels, ne recharger que des blocs-piles rechargeables DeWALT. Tout autre type de piles pourrait exploser et causer des dommages corporels et matériels.

AVIS : sous certaines conditions, lorsque le chargeur est connecté au bloc d'alimentation, des matériaux étrangers pourraient court-circuiter le chargeur. Les corps étrangers conducteurs tels que (mais pas limité à) poussières de rectification, débris métalliques, laine d'acier, feuilles d'aluminium, ou toute accumulation de particules métalliques doivent être maintenus à distance des orifices du chargeur. Débrancher systématiquement le chargeur lorsque le bloc-piles n'y est pas inséré. Débrancher systématiquement le chargeur avant tout entretien.

Homologation du matériel sans fil et informations sécurité

- Cet appareil est conforme à la norme CAN ICES-3(B)/NMB-3(B).
- Cet appareil est conforme au paragraphe 15 du règlement du FCC et à la (aux) norme(s) RSS exempté(s) de licence d'Industrie Canada. Son utilisation est sujette aux deux conditions suivantes :
 - Ce dispositif ne doit pas causer d'interférences nuisibles; et
 - Ce dispositif doit accepter toute interférence reçue, y compris toute interférence pouvant causer un fonctionnement indésirable.

Cet équipement a été testé et jugé conforme aux limites propres aux appareils numériques de Classe B, conformément au Paragraphe 15 du règlement du FCC. Ces limites sont destinées à offrir une protection raisonnable contre les interférences nuisibles d'une installation résidentielle.

Cet équipement produit, utilise et peut émaner des ondes radiofréquences qui, s'il n'est pas installé et utilisé conformément aux directives, pourront causer des interférences nuisibles aux communications radio. Cependant, en fonction des installations réalisées, l'absence d'interférences n'est pas garantie. Si cet équipement cause des interférences nuisibles à la réception radio ou télévision (ce qui peut être déterminé par la mise sous/hors tension de cet équipement) l'utilisateur est encouragé à tenter de corriger ces interférences en prenant l'une ou plusieurs des mesures suivantes :

- Réorienter l'antenne de réception ou en changer l'emplacement.
 - Augmenter la distance entre l'équipement et le récepteur.
 - Brancher l'équipement à une prise située sur un circuit différent de celui sur lequel le récepteur est connecté.
 - Contacter un revendeur ou consulter un technicien radio/télé qualifié.
- Tout changement ou toute modification à l'appareil qui ne serait pas expressément approuvé par le fabricant pourra annuler les droits de l'utilisateur à employer cet équipement. Cet appareil numérique de Classe B est conforme aux normes canadiennes ICES-003.
 - Conformément aux réglementions d'Industrie Canada, cet émetteur radio ne peut fonctionner qu'avec une antenne dont le type et le gain maximal (ou d'une valeur moindre) sont homologués par Industrie Canada pour cet émetteur. Pour réduire toute interférence radio potentielle pouvant affecter les autres utilisateurs, le type d'antenne et ses gains devraient être choisis de façon à ce que la puissance isotrope rayonnée équivalente ne soit pas supérieure aux limites permettant la communication.
 - Pour être conforme aux limites d'irradiations RF pour la population en général du FCC et d'Industrie Canada, l'antenne utilisée avec cet appareil ne doit pas être placée ou utilisée conjointement avec tout autre émetteur ou toute autre antenne.

Pour les produits Bluetooth^{MD}

- Avant de voyager en avion, s'assurer de suivre les restrictions des compagnies aériennes quant à l'utilisation d'appareils électroniques et Bluetooth^{MD} personnels.
- La fonctionnalité d'alarme hors plage a été conçue pour servir à aider à alerter en cas de perte ou vol de produits. Ce n'est pas un système de sécurité.
- La plage de connectivité peut aller jusqu'à 30.5 meters (100 pieds) en fonction de l'environnement et des lieux.
- Les signaux de radiofréquences ondes courtes d'un appareil Bluetooth^{MD} pourront affecter les opérations d'autres appareils électroniques ou médicaux (comme les stimulateurs cardiaques ou les appareils acoustiques).

REMARQUE : le terme et les logos Bluetooth^{MD} sont des marques déposées appartenant à Bluetooth^{MD}, SIG, Inc. et toute utilisation de ces marques par DeWALT est autorisée par licence. Toute autre marque de commerce et appellation commerciale reste la propriété de leurs propriétaires respectifs. Ce produit est conforme à ces standards lorsqu'il est utilisé avec un cordon de 1 m 80 (6 pi) ou moins.

Charger le bloc-piles (Fig. C)

1. Branchez le chargeur dans une prise appropriée avant d'insérer le bloc-piles.
Fig. C

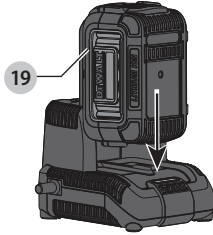

2. Insérez le bloc-piles **19** dans le chargeur en vous assurant qu'il est bien placé dans le chargeur. Le voyant rouge (chargement) clignotera sans cesse indiquant que le processus de chargement est commencé.
3. La fin de la recharge sera indiquée par le voyant rouge qui demeurera allumé de façon continue. Le bloc-piles est complètement chargé et peut être utilisé à ce moment ou laissé dans le chargeur.

REMARQUE : Afin d'assurer la performance et la vie maximales des blocs-piles au lithium-ion, chargez complètement le bloc-pile avant la première utilisation.

Fonctionnement du chargeur

Consultez les voyants suivants pour l'état de chargement du bloc-piles.

Fonctionnement des voyants	
	Chargement en cours — — — —
	Complètement chargé ————
	Délai en cas de bloc chaud ou froid — • — • — •
	Problème avec le bloc ou le chargeur • • • • • • • •

Le(s) chargeur(s) compatible(s) ne chargera(ont) pas un bloc-piles défectueux. Le chargeur indiquera le bloc-piles défectueux en refusant de s'allumer ou affichant un motif indiquant un problème lié au bloc ou au chargeur.

REMARQUE : Cela pourrait aussi signifier qu'il y a un problème avec un chargeur.

Si le chargeur indique un problème, faites tester le chargeur et le bloc-piles dans un centre de services autorisé.

Délai en cas de bloc chaud ou froid

Lorsque le chargeur détecte un bloc-piles qui est trop chaud ou trop froid, il démarre automatiquement le délai pour le bloc chaud/froid, suspendant la recharge jusqu'à ce que la température du bloc-piles ait atteint une température appropriée. Le chargeur passe alors automatiquement en mode de chargement du bloc-piles. Cette fonction assure une durée de vie maximale du bloc-piles.

Un bloc-piles froid se chargera à une vitesse plus lente qu'un bloc-piles chaud. Le bloc-piles se chargera à une vitesse plus lente pendant tout le cycle de chargement et ne reviendra pas à un niveau de chargement maximum même si le bloc-piles se réchauffe.

Système de protection électronique

Les outils Li-Ion sont conçus avec un système de protection électronique qui protégera le bloc-piles contre une surcharge, une surchauffe et une importante décharge.

Cet outil s'éteindra automatiquement si le système de protection électronique est en fonction. Si cela se produit, placez le bloc-piles lithium-ion dans le chargeur jusqu'à ce qu'il soit entièrement chargé.

Instructions d'entretien du chargeur



AVERTISSEMENT : *risques de chocs électriques.*

Débrancher le chargeur de la prise de courant alternatif avant tout entretien. Éliminer toute saleté ou graisse de la surface externe du chargeur à l'aide d'un chiffon ou d'une brosse non métallique douce. N'utiliser ni eau ni aucun nettoyeur liquide.

Remarques importantes concernant le chargement

1. Pour augmenter la durée de vie du bloc-piles et optimiser son rendement, le recharger à une température ambiante de 18 ° à 24 °C (65 °F à 75 °F). NE PAS recharger le bloc-piles à une température inférieure à + 4,5 °C (+ 40 °F) ou supérieure à + 40 °C (+ 104 °F). C'est important pour prévenir tout dommage sérieux au bloc-piles.
2. Le chargeur et son bloc-piles peuvent devenir chauds au toucher pendant la charge. C'est normal et ne représente en aucun cas une défaillance du produit. Pour faciliter le refroidissement du bloc-piles après utilisation, éviter de laisser le chargeur ou le bloc-piles dans un local où la température ambiante est élevée comme dans un hangar métallique ou une remorque non isolée.
3. Si le bloc-piles ne se recharge pas correctement :
 - a. Vérifier le bon fonctionnement de la prise en y branchant une lampe ou tout autre appareil électrique.
 - b. Vérifier que la prise n'est pas contrôlée par un interrupteur qui coupe le courant lorsqu'on éteint les lumières.
 - c. Déplacer le chargeur et le bloc-piles dans un local où la température ambiante se trouve entre environ 18 ° et 24 °C (65 °F et 75 °F).
 - d. Si le problème persiste, amener l'outil, le bloc-piles et son chargeur dans un centre de réparation local.
4. Recharger le bloc-piles lorsqu'il ne produit plus assez de puissance pour effectuer un travail qu'il faisait facilement auparavant. NE PAS CONTINUER à l'utiliser dans ces conditions. Suivre la procédure de charge. Si nécessaire, il est aussi possible de recharger
5. un bloc-piles partiellement déchargé sans effet nuisible sur le bloc-piles.
6. Les corps étrangers conducteurs tels que (mais pas limité à) poussières de rectification, débris métalliques, laine d'acier, feuilles d'aluminium, ou toute accumulation de particules métalliques

FRANÇAIS

doivent être maintenus à distance des orifices du chargeur. Débrancher systématiquement le chargeur lorsque le bloc-piles n'y est pas inséré. Débrancher systématiquement le chargeur avant tout entretien.

7. Ne pas congeler ou immerger le chargeur dans l'eau ou tout autre liquide.

Recommandations de stockage

1. Le lieu idéal de rangement est un lieu frais et sec, à l'abri de toute lumière solaire directe et de toute température excessive.
2. Pour un stockage prolongé, il est recommandé d'entreposer le bloc-piles pleinement chargé dans un lieu frais et sec, hors du chargeur pour optimiser les résultats.

REMARQUE : les blocs-piles ne devraient pas être entreposés complètement déchargés. Il sera nécessaire de recharger le bloc-piles avant réutilisation.

CONSERVER CES CONSIGNES POUR UTILISATION ULTÉRIEURE

DESCRIPTION (FIG. A)

⚠ AVERTISSEMENT : ne jamais modifier l'outil électrique ni aucun de ses composants, car il y a risques de dommages corporels ou matériels.

Reportez-vous à la Figure A au début de ce manuel pour une liste complète des composants.

Utilisation prévue

Cette tondeuse a été conçue pour des applications de tonte de gazon professionnelles.

NE PAS utiliser en conditions mouillées ou en présence de liquides ou de gaz inflammables.

Cette tondeuse à gazon est un appareil d'entretien du gazon professionnel. **NE PAS** laisser les enfants entrer en contact avec l'outil. Une supervision est requise lorsque des utilisateurs inexpérimentés se servent cet outil.

ASSEMBLAGE

⚠ DANGER : afin de réduire le risque de blessure corporelle, éteignez l'outil, retirez la clé de sûreté et retirez le blocs-pile avant d'assembler, d'effectuer tout ajustement ou de retirer/installer des pièces ou des accessoires. Un démarrage accidentel peut causer des blessures.

Ajuster la hauteur de la poignée (Fig. D, E)

Cette tondeuse est expédiée en mode d'entreposage. Vous devrez ajuster la poignée en position de fonctionnement avant de continuer.

1. Pour déverrouiller la poignée **4** de la position d'entreposage, tirez et tournez d'un demi-tour les deux verrous de la poignée **6** située des deux côtés de la poignée comme illustré dans la Fig. D.
2. Montez la poignée en position de fonctionnement.

3. Localisez les deux trous des crans de la poignée **16** situés sur les supports de la poignée **7** comme illustré dans la Fig. E.

4. Ajustez la poignée à la position qui convient la mieux à l'utilisateur et verrouillez la poignée en place en défaisant les verrous de la poignée **6** leur permettant de s'enclencher dans les trous désirés.

Fig. D

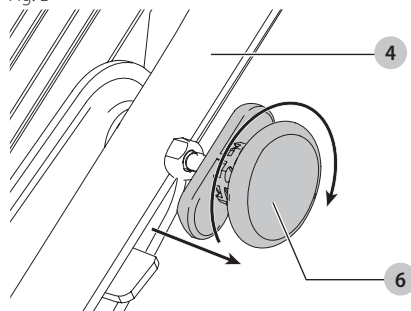
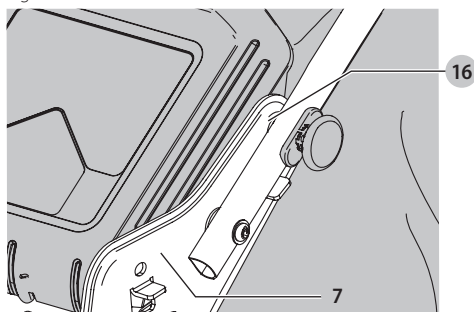

Fig. E



Sac de collecte du gazon (Fig. F)

⚠ DANGER : retirez la clé de sûreté et le blocs-pile avant de retirer la plaque de déchetage et lorsque vous ouvrez le capot de la porte arrière et installez le sac.

1. Assurez-vous que la plaque de déchetage **22** (Fig. G) est retirée de la tondeuse avant de passer à l'étape 2.
2. Levez le capot de la porte arrière **11** et placez le sac de collecte du gazon **12** sur la tondeuse afin que les crochets du sac **18** s'appuient sur les languettes **21** comme illustré dans la Fig. F. Baissez ensuite le capot de la porte arrière.

Fig. F

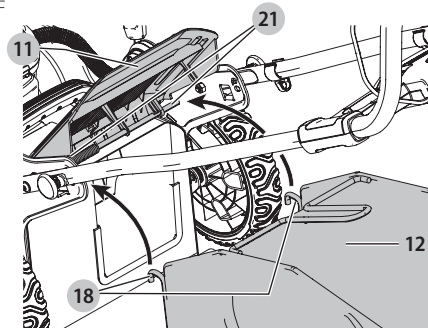

Plaque de déchiquetage de l'herbe

(Fig. G)

! **DANGER** : retirez la clé de sûreté et le bloc-piles avant de retirer le sac et lorsque vous installez la plaque de déchiquetage.

1. Assurez-vous que le sac de collecte du gazon **12** n'est pas fixé avant de passer à l'étape 2.
2. Levez le capot de la porte arrière **11** et glissez entièrement la plaque de déchiquetage **22** dans la tondeuse comme illustré dans la Fig. G.
3. Assurez-vous que le capot de la porte arrière est baissé avant de mettre la tondeuse en marche.

Fig. G

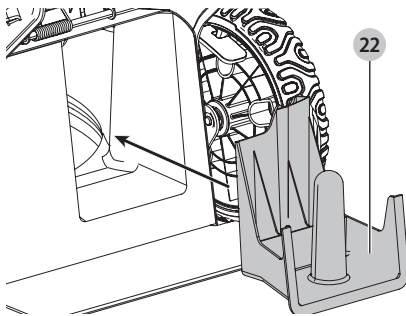

Éjection arrière

! **DANGER** : retirez la clé de sûreté et le bloc-piles avant de retirer le sac et la plaque de déchiquetage.

1. Pour utiliser la tondeuse en mode éjection arrière, retirez à la fois le sac et la plaque de déchiquetage.
2. Assurez-vous que le capot de la porte arrière est baissé pour l'éjection arrière.
3. **REMARQUE** : La porte arrière est formée de façon à ce que l'ouverture (en bas) ne puisse pas être complètement fermée.

FONCTIONNEMENT

! **DANGER** : afin de réduire le risque de blessure corporelle, éteignez l'outil, retirez la clé de sûreté et retirez le bloc-piles avant d'effectuer tout ajustement ou de retirer/installer des pièces ou des accessoires. Un démarrage accidentel peut causer des blessures.

Installer et retirer le bloc-piles (Fig. H)

! **DANGER** : ASSUREZ-VOUS QUE LA CLÉ DE SÛRETÉ EST RETIRÉE AFIN D'ÉVITER L'ACTIVATION AVANT D'INSTALLER OU DE RETIRER LES PILES.

REMARQUE : Pour une meilleure performance, assurez-vous que chaque bloc-piles est entièrement chargé.

Pour installer le blocs-pile

1. Levez et maintenez le capot du logement du bloc-piles **9** pour exposer le logement du bloc-piles **23**.
2. Glissez un bloc-piles **19** dans le logement du bloc-piles jusqu'à ce que vous entendiez un clic (Fig. H). Assurez-

vous que le bloc-piles est complètement inséré et verrouillé en place.

3. Fermez le capot du logement des blocs-piles. Assurez-vous que le capot est complètement fermé avant de démarrer la tondeuse.

Pour retirer le bloc-piles

1. Ouvrez le capot du logement des blocs-piles **9** comme décrit ci-dessus.
2. Appuyez sur le bouton de libération des piles **20** à l'arrière du bloc-piles, puis tirez sur sortez le bloc-piles **19** de l'outil.

Fig. H

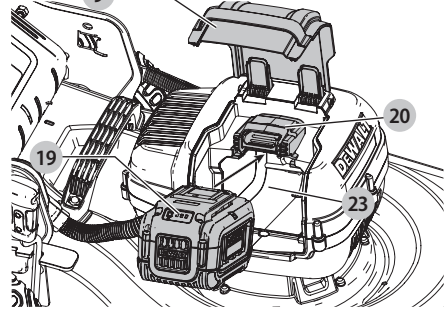

LISEZ LE MANUEL D'INSTRUCTION AVANT D'UTILISER VOTRE TONDEUSE

Consultez la figure A au début de ce guide pour une liste complète des composants. Conservez ce manuel pour référence ultérieure.

! **DANGER** : lame tranchante en mouvement. Ne pas utiliser la tondeuse en mode déchiquetage si la porte arrière n'est pas fermée sous la tension du ressort puisque cela pourrait entraîner une blessure grave. Apportez votre tondeuse au centre de services le plus près pour des réparations.

! **DANGER** : ne pas utiliser la tondeuse tant que la poignée est verrouillée en place.

! **DANGER** : lame tranchante en mouvement. Ne jamais utiliser la tondeuse en mode sac à moins que les crochets de suspension sur le sac à herbe soient bien placés sur la tondeuse et que la porte d'éjection arrière demeure bien sur le dessus du sac à herbe puisque cela pourrait entraîner une blessure grave.

! **AVERTISSEMENT** : laissez la tondeuse fonctionner à son propre rythme. Ne pas surcharger.

Ajuster la hauteur de la tondeuse (Fig. I)

La hauteur de coupe est ajustée par le levier de réglage de la hauteur de coupe.

REMARQUE : Si vous n'êtes pas certain à quelle hauteur couper, commencer la tonte avec le levier de réglage de la hauteur de coupe **10** placé vers l'arrière de l'appareil et ajuster la hauteur vers le bas au besoin comme illustré dans la Fig. I.

Pour régler la hauteur de la coupe

- Sortez sur le levier de réglage de la hauteur de coupe **10** du cran de verrouillage **17**.
- Déplacez le levier vers l'arrière de l'appareil pour monter la hauteur de la coupe.
- Déplacez le levier vers l'arrière de l'appareil pour baisser la hauteur de la coupe.
- Pousser le levier de réglage de la hauteur de coupe dans le cran de verrouillage.

Fig. I

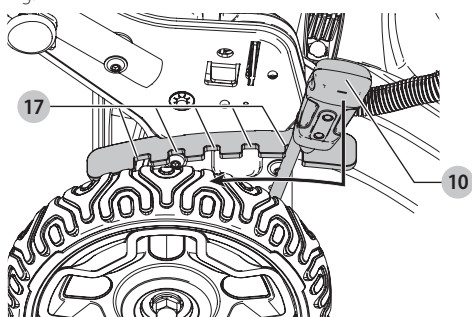

Clé de sûreté (Fig. J)

⚠ DANGER : lame tranchante en mouvement. Afin de prévenir le démarrage accidentel ou l'utilisation non autorisée de votre tondeuse sans fil, une clé de sûreté amovible **3** a été intégrée dans la conception de votre tondeuse. La tondeuse sera complètement désactivée lorsque la clé de sûreté a été retirée de la tondeuse.

REMARQUE : La clé de sûreté a une corde pour accrocher afin de permettre l'entreposage sur un clou, hors de portée des enfants. Ne pas accrocher la clé de sûreté à la tondeuse.

⚠ DANGER : les lames en rotation peuvent causer de graves blessures. Afin de prévenir une blessure grave, retirez la clé de sûreté et le bloc-piles lorsque la tondeuse est laissée sans surveillance ou pendant le chargement, le nettoyage, l'entretien, le transport, la levée ou l'entreposage de la tondeuse.

Fig. J

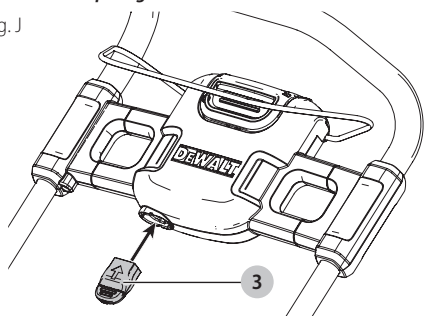

Démarrer la tondeuse (Fig. K, L)

⚠ DANGER : lame tranchante en mouvement. Ne jamais tenter de forcer le fonctionnement

du boîtier de commande et le système de clé de sûreté puisque cela pourrait entraîner une blessure grave.

REMARQUE : La tondeuse est opérationnelle lorsque le bloc-piles et la clé de sûreté sont installés.

- Insérez la clé de sûreté **3** dans le BOÎTIER de commande **1** jusqu'à ce qu'elle soit complètement placée à l'intérieur du boîtier comme illustré dans la Fig. K. La tondeuse est maintenant opérationnelle.
- Votre tondeuse est munie d'un BOÎTIER de commande spécial **1**. Pour utiliser la tondeuse, appuyez et maintenez le bouton marche-arrêt **2** sur le BOÎTIER de commande **1**, puis tirez l'anse **5** vers la barre de la poignée comme illustré dans la Fig. L. Une fois que la tondeuse démarre, vous pouvez relâcher le bouton marche-arrêt.
- Pour éteindre la tondeuse, relâchez l'anse **5**.

⚠ AVERTISSEMENT : ne jamais tenter de verrouiller le boîtier de commande ou l'anse lorsque l'outil est en marche.

REMARQUE : Une que la poignée aura retournée à position originale, cela activera le « Mécanisme de freinage automatique ». Le moteur est freiné mécaniquement et la lame de la tondeuse s'arrêtera de tourner en trois secondes ou moins.

Fig. K

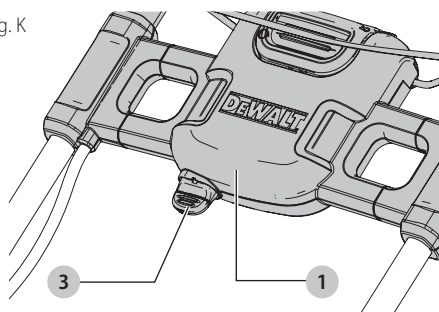
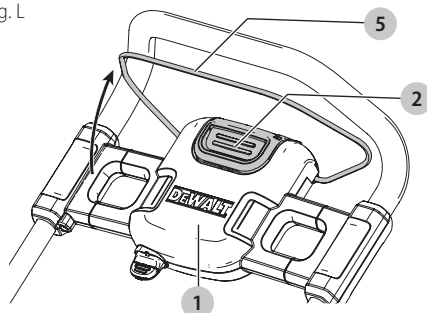

Fig. L



Surcharge de la tondeuse

Afin de prévenir les dommages dus à des conditions de surcharge, ne pas tenter de retirer trop d'herbe à la fois. Ralentissez le rythme de votre coupe ou augmentez la hauteur de la coupe.

Entreposage (Fig. A, M)

! DANGER : la lame en rotation peuvent causer de graves blessures. Relâchez l'anse 5 pour éteindre la tondeuse, retirez la clé de sûreté et retirez le bloc-piles avant de lever, transporter ou entreposer la tondeuse. Entrez dans un endroit sec.

! ATTENTION : point de pincement. Pour éviter d'être pincé, gardez vos doigts loin de la zone autour des supports de poignées lorsque vous rabattez les poignées.

! ATTENTION : assurez-vous que le cordon ne puisse pas s'étirer ou être pincé dans la zone entre la poignée et le support de la poignée pendant que vous rabattez. Cela peut endommager le cordon.

La poignée de la tondeuse peut être facilement rabattue pour un entreposage rapide et pratique.

1. Pour déverrouiller la poignée 4, tirez les deux verrous de la poignée 6 situés des deux côtés de la poignée.
2. Rabattez la poignée vers l'avant de la tondeuse comme illustré dans la Fig. M.
3. Localisez les deux trous des crans de rangement de la poignée situés sur les supports de la poignée 7 comme illustré dans la Fig. M.
4. Verrouillez la poignée en place en dé faisant les verrous de la poignée 6 leur permettant de s'enclencher dans les trous des crans de rangement de la poignée et assurez-vous que la poignée est bien verrouillée.

Fig. M

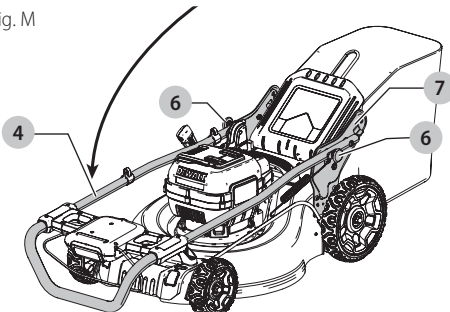

Transporter la tondeuse (Fig. A, N)

! DANGER : les lames en rotation peuvent causer de graves blessures. Afin de prévenir une blessure grave, retirez la clé de sûreté et le bloc-piles lorsque la tondeuse est laissée sans surveillance ou pendant le chargement, le nettoyage, l'entretien, le transport, la levée ou l'entreposage de la tondeuse.

- La tondeuse peut être transportée à l'aide de poignées de transport pratiques 14, 15 comme illustré dans la Fig. N. NE PAS tenter de lever la tondeuse en saisissant la poignée principale 4.

Fig. N

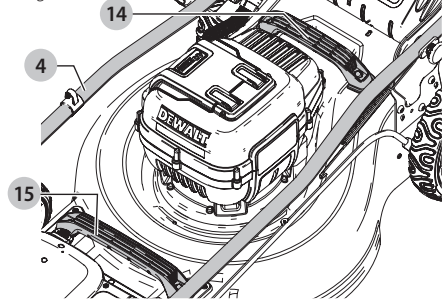

Conseils de tonte

! AVERTISSEMENT : INSPECTEZ TOUJOURS LA ZONE OÙ LA TONDEUSE DOIT ÊTRE UTILISÉE ET RETIREZ TOUTES LES PIERRES, TOUTS LES BÂTONS, FILS, OS ET AUTRES DÉBRIS QUI PEUVENT ÊTRE PROJETÉS PAR LA LAME EN ROTATION.

! AVERTISSEMENT : tondez en vous déplaçant en travers des pentes, jamais vers le haut ou vers le bas. Soyez très prudent lorsque vous changez de direction sur les pentes. Ne pas tondre sur des pentes très raides. Maintenez toujours un bon aplomb.

1. Relâchez l'anse pour éteindre la tondeuse lorsque vous croisez toute zone en gravier (les pierres peuvent être projetées par la lame).
2. Réglez la tondeuse à la hauteur la plus haute lorsque vous tondez sur un sol accidenté ou des herbes hautes. Retirer trop d'herbes à la fois peut entraîner une surcharge et un arrêt du moteur. Consultez la section **Dépannage**.
3. Si un sac de collecte du gazon 12 est utilisé durant la saison de croissance rapide, le gazon peut avoir tendance à obstruer l'ouverture d'éjection. Relâchez l'anse pour éteindre la tondeuse, retirez la clé de sûreté et le bloc-piles. Retirez le sac et secouez l'herbe vers l'extrémité arrière du sac. Nettoyez aussi l'herbe ou tout débris qui peut être entassé autour de l'ouverture d'éjection. Remplacez le sac à herbe.
4. Si la tondeuse devait démarrer en vibrant de façon anormale, relâchez l'anse pour éteindre la tondeuse, retirez la clé de sûreté et le bloc-piles. Vérifiez immédiatement la cause. La vibration est un avertissement de problème. Ne pas utiliser la tondeuse jusqu'à ce qu'une vérification de services ait été effectuée. Consultez la section **Dépannage** dans ce manuel.
5. Pour de meilleurs résultats de coupe, gardez la lame aiguisée et équilibrée.
6. Inspectez et nettoyez la tondeuse en profondeur après chaque utilisation puisqu'un châssis avec de l'herbe durcie réduira la performance.
7. **RETIREZ TOUJOURS L'ANSE POUR ÉTEINDRE LA TONDEUSE, RETIREZ LA CLÉ DE SÛRETÉ ET LE BLOC-PILES LORSQUE VOUS LA LAISSEZ SANS SURVEILLANCE MÊME POUR UNE COURTE PÉRIODE.**

Les suggestions suivantes vous aideront à obtenir une durée de fonctionnement optimale de votre tondeuse sans fil :

- Ralentissez dans les zones où l'herbe est particulièrement longue ou épaisse.
- Évitez de tondre si l'herbe est mouillée en raison de la pluie ou mouillée par la rosée.
- Coupez souvent votre gazon, particulièrement durant les périodes de forte croissance.

REMARQUE : Il est recommandé que votre tondeuse soit rechargée après l'utilisation afin de prolonger la durée des piles. Les chargements fréquents ne nuira pas vos piles et assurez-vous que les piles sont entièrement chargées et prêtes pour leur utilisation suivante. Entreposer des piles non chargées entièrement réduira la durée de vie des piles.

ENTRETIEN

⚠ DANGER : afin de réduire le risque de blessure corporelle, éteignez l'outil, retirez la clé de sûreté et retirez le bloc-piles avant d'effectuer tout ajustement ou de retirer/installer des pièces ou des accessoires. Un démarrage accidentel peut causer des blessures.

Retirer et installer la lame (Fig. O - Q)

⚠ DANGER : RISQUE DE BLESSURE. LORSQUE VOUS RÉASSEMBLEZ LE SYSTÈME DE LAME, ASSUREZ-VOUS QUE CHAQUE PIÈCE EST RÉINSTALLÉE CORRECTEMENT, COMME DÉCRIT CI-DESSOUS. UN ASSEMBLAGE INAPPROPRIÉ DE LA LAME OU D'AUTRES PIÈCES DU SYSTÈME DE LAME PEUT CAUSER UNE BLESSURE GRAVE.

⚠ DANGER : afin de réduire le risque de blessure corporelle, éteignez l'outil, retirez la clé de sûreté et retirez le bloc-piles avant d'effectuer tout ajustement ou de retirer/installer des pièces ou des accessoires. Un démarrage accidentel peut causer des blessures.

1. Coupez une pièce de bois 2 x 4 **24** (environ 2 pieds de long) (610 mm) pour empêcher la lame de tourner lorsque vous retirez l'écrou de la bride **25**.

⚠ AVERTISSEMENT : utilisez des gants et une protection oculaire appropriée. Tournez la tondeuse sur le côté. Faites attention aux bords aiguisés de la lame.

2. Placez le bois et dévissez l'écrou de la bride **25** dans le sens contraire des aiguilles d'une montre avec une clé de 18 mm **26** comme illustré dans la Fig. O.
3. Retirez l'entretoise en métal carrée en métal **27**, l'isolant en plastique carré de la lame **28** et la lame **29** comme illustré dans la Fig. P. Le ventilateur à pales **30** ne doit pas être retiré. Examinez toutes les pièces pour tout dommage et remplacez-les au besoin.
4. Installez la nouvelle lame ou la lame aiguisée **29** sur l'épaulement **31** du ventilateur à pales **30** comme illustré dans la Fig. P.

REMARQUE : Lorsque vous remplacez une nouvelle lame ou une lame aiguisée sur l'épaulement **31** du ventilateur à pales **30**, assurez-vous que le « CÔTÉ HERBE » sur la lame sera face au sol lorsque la tondeuse est retournée dans sa position verticale normale.

5. Installez l'isolant en plastique carré de la lame **28** sur la lame de manière à ce que les bords surélevés sur un côté s'engagent dans les bords de la lame.
6. Installez l'entretoise de la lame **27** de manière à ce qu'elle se place à l'intérieur des bords surélevés de l'autre côté de l'isolant de la lame. Assurez-vous d'aligner les embouts plats dans le trou de l'entretoise de la lame avec les embouts plats de la tige, en tournant la lame et l'isolant de la lame ensemble au besoin.
7. Placez la pièce de bois pour empêcher la lame de tourner comme illustré dans la Fig. Q. Installez l'écrou de la bride **25** avec la tige contre l'entretoise de la lame **27** et vissez la lame **29** de façon sécuritaire avec une clé **26**.

Fig. O

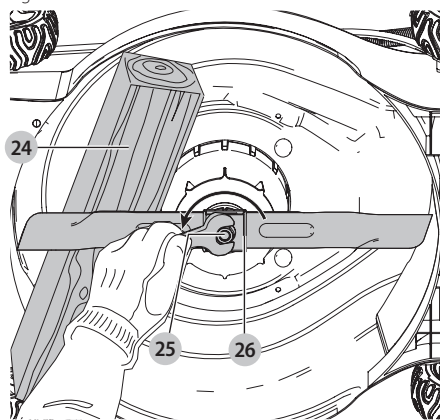

8. Fig. P

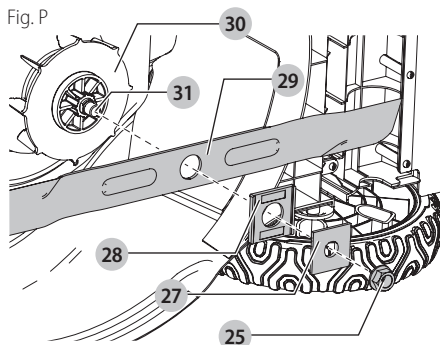
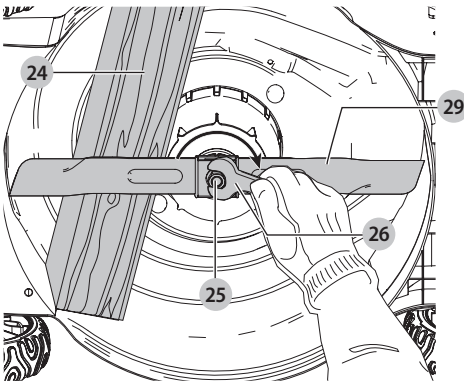

Fig. Q



Aiguiser la lame

GARDEZ LA LAME AIGUISÉE POUR UNE MEILLEURE PERFORMANCE DE LA TONDEUSE. UNE LAME ÉMOUSSÉE NE COUPE PAS L'HERBE NETTEMENT.

⚠ AVERTISSEMENT : *utilisez des gants et une protection oculaire appropriée pendant que vous retirez, aiguisiez et installez la lame. Assurez-vous que la clé de sûreté et le bloc-piles sont retirés.*

Aiguiser la lame deux fois par saison de tonte est habituellement suffisant en circonstances normales. Le sable cause l'éroussement rapide de la lame. Si le gazon a un sol sablonneux, aiguiser plus souvent peut être nécessaire.

REMPLACEZ IMMÉDIATEMENT UNE LAME PLIÉE OU ENDOMMAGÉE.

Lorsque vous aiguisiez la lame :

- Assurez-vous que la lame reste équilibrée.
- Aiguiser la lame dans l'angle de coupe original.
- Aiguiser les bords coupants aux deux extrémités de la lame, retirez une quantité égale de matière aux deux extrémités.

Pour aiguiser la lame dans un étau (Fig. R)

1. Assurez-vous que l'anse est relâchée, que la lame est arrêtée et que la clé de sûreté et le bloc-piles sont retirés avant de retirer la lame.
2. Retirez la lame de la tondeuse. Consultez les instructions pour **Retirer et installer la lame**.
3. Sécurisez la lame 29 dans un étau 32.
4. Portez une protection oculaire et des gants appropriés et faites attention de ne pas vous couper.
5. Limez soigneusement les bords coupants de la lame avec une lime à dents fines 33 ou une pierre à aiguiser, en maintenant l'angle du bord de coupe original.
6. Vérifiez l'équilibre de la lame. Consultez les instructions pour Équilibrer la lame.
7. Remplacez la lame sur la tondeuse et vissez solidement.

Fig. R

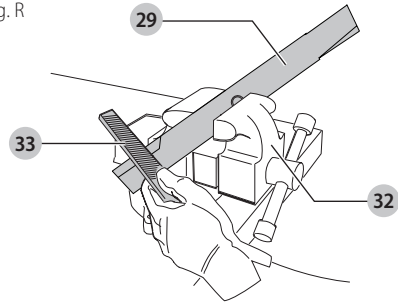

Équilibrer la lame (Fig. S)

Vérifiez l'équilibre de la lame 29 en plaçant le trou central de la lame sur un clou ou un tournevis rond 34, fixé horizontalement dans un étau 32. Si l'une ou l'autre des extrémités de la lame tourne vers le bas, limez le long du bord aiguisé de cette extrémité en baisse. La lame est bien équilibrée lorsqu'aucune des extrémités ne baisse.

Fig. S

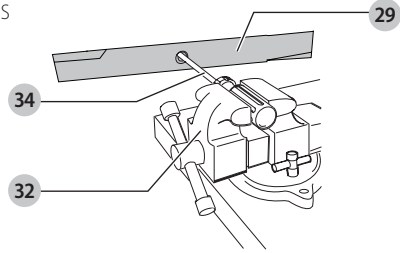

Lubrification

Aucune lubrification n'est nécessaire. Ne pas huiler les roues. Elles ont des surfaces d'appui en plastique qui ne nécessitent aucune lubrification.

Nettoyage

⚠ AVERTISSEMENT : *soufflez la saleté et la poussière de tous les événements avec de l'air sec et propre au moins une fois par semaine. Afin de réduire le risque de blessure aux yeux, utilisez toujours une protection oculaire approuvée ANSI Z87.1 (CAN/CSA Z94.3) et une protection respiratoire approuvée NIOSH/OSHA/MSHA lorsque vous effectuez ceci.*

⚠ AVERTISSEMENT : *ne jamais utiliser de solvant ou d'autres produits chimiques forts pour le nettoyage des pièces non métalliques de l'outil. Ces produits chimiques peuvent affaiblir les matériaux plastiques des pièces. Utilisez un linge trempé seulement dans de l'eau et du savon doux. Ne jamais laisser de liquide entrer à l'intérieur de l'outil, ne jamais immerger toute partie de l'outil dans un liquide.*

Relâchez l'anse 5 pour éteindre la tondeuse, laissez la lame s'arrêter et retirez le bloc-piles et la clé de sûreté. Nettoyez tout gazon coupé qui peut s'être accumulé sur le dessous du châssis. Après plusieurs utilisations, vérifiez toutes les fixations exposées sont bien serrées.

FRANÇAIS

Corrosion

Les fertilisants et d'autres produits chimiques pour le jardin contiennent des agents qui accélèrent grandement la corrosion des métaux. Si vous tondez dans des zones où des fertilisants et des produits chimiques ont été utilisés, la tondeuse doit être immédiatement nettoyée après comme ce qui suit :

Relâchez l'anse **5** pour éteindre la tondeuse et retirez le bloc-piles et la clé de sûreté. Essuyez toutes les pièces exposées avec un linge humide.



ATTENTION : ne pas verser ou vaporiser de l'eau sur la tondeuse pour tenter de la nettoyer. Ne pas entreposer l'outil sur ou près de fertilisants ou de produits chimiques. Un tel entreposage peut causer de la corrosion.

Respecte les exigences de sécurité de la CPSC

Les tondeuses DEWALT sont conformes aux normes de sécurité de l'American National Standards Institute et de la Consumer Product Safety Commission aux États-Unis. La lame tourne lorsque le moteur est en marche.

Accessoires



AVERTISSEMENT : puisque les accessoires autres que ceux offerts par DEWALT n'ont pas été testés avec ce produit, leur utilisation pourrait s'avérer dangereuse. Pour réduire le risque de blessures, utiliser exclusivement les accessoires DEWALT recommandés avec le présent produit.

Les accessoires recommandés pour cet outil sont vendus séparément au centre de service de votre région. Pour obtenir de l'aide concernant l'achat d'un accessoire, communiquer avec DEWALT Industrial Tool Co., 701 East Joppa Road, Towson, MD 21286 aux États-Unis; composer le 1 800 433-9258 (1 800 4-DEWALT) ou visiter notre site Web : www.dewalt.com.

Réparations

Le chargeur et le bloc-piles ne sont pas réparables.



AVERTISSEMENT : pour assurer la SÉCURITÉ et la FIABILITÉ du produit, les réparations, l'entretien et les réglages doivent être réalisés (cela comprend l'inspection et le remplacement du balai, le cas échéant) par un centre de réparation en usine DEWALT ou un centre de réparation agréé DEWALT. Toujours utiliser des pièces de rechange identiques.

Registre en ligne

Merci pour votre achat. Enregistrez dès maintenant votre produit :

- **RÉPARATIONS SOUS GARANTIE :** cette carte remplie vous permettra de vous prévaloir du service de réparations sous garantie de façon plus efficace dans le cas d'un problème avec le produit.
- **CONFIRMATION DE PROPRIÉTÉ :** en cas de perte provoquée par un incendie, une inondation ou un vol,

cette preuve de propriété vous servira de preuve auprès de votre compagnie d'assurances.

- **SÉCURITÉ :** l'enregistrement de votre produit nous permettra de communiquer avec vous dans l'éventualité peu probable de l'envoi d'un avis de sécurité régi par la loi fédérale américaine de la protection des consommateurs.

Registre en ligne à www.dewalt.com/register.

Garantie limitée de trois ans

DEWALT réparera, sans frais, tout produit défectueux causé par un défaut de matériel ou de fabrication pour une période de trois ans à compter de la date d'achat. La présente garantie ne couvre pas les pièces dont la défectuosité a été causée par une usure normale ou l'usage abusif de l'outil. Pour obtenir de plus amples renseignements sur les pièces ou les réparations couvertes par la présente garantie, visiter le site www.dewalt.com ou composer le 1 800 433-9258 (1 800 4-DEWALT). CETTE GARANTIE LIMITÉE REMPLACE TOUTE AUTRE GARANTIE, Y COMPRIS TOUTE GARANTIE IMPLICITE DE QUALITÉ MARCHANDE OU DE CONFORMITÉ À DES FINS PARTICULIÈRES, ET EXCLUT TOUT DOMMAGE ACCESSOIRE OU INDIRECT. Certains états n'autorisent aucune limitation quant à la durée d'une garantie implicite ni aucune exclusion ou limitation de garantie contre tout préjudice accessoire ou indirect, aussi il se peut que ces exclusions ne vous soient pas applicables. Cette garantie confère des droits légaux particuliers à l'acheteur, mais celui-ci pourrait aussi bénéficier d'autres droits variant d'un territoire à l'autre.

En plus de la présente garantie, les outils DEWALT sont couverts par notre :

CONTRAT D'ENTRETIEN GRATUIT D'UN AN

DEWALT entretiendra l'outil et remplacera les pièces usées au cours d'une utilisation normale et ce, gratuitement, pendant une période d'un an à compter de la date d'achat.

CONTRAT D'ENTRETIEN GRATUIT DE TROIS ANS SUR LES BLOC-PILES DEWALT

DCB404, DCB406, DCB407

REMARQUE : La garantie de ce produit sera annulée si le bloc-piles a été altéré de quelque façon que ce soit. DEWALT ne peut être tenu responsable de tout dommage corporel causé par l'altération du produit et pourra poursuivre toute fraude en matière de garantie dans toute l'étendue permise par la loi.

GARANTIE DE REMBOURSEMENT DE 90 JOURS

Si l'acheteur n'est pas entièrement satisfait, pour quelque raison que ce soit, du rendement de l'outil électrique, du laser ou de la cloueuse DEWALT, celui-ci peut le retourner, accompagné d'un reçu, dans les 90 jours à compter de la date d'achat pour obtenir un remboursement intégral, sans aucun problème.

AMÉRIQUE LATINE : cette garantie ne s'applique aux produits vendus en Amérique latine. Pour ceux-ci, veuillez consulter les informations relatives à la garantie spécifique présente dans l'emballage, appeler l'entreprise locale ou consulter le site Web pour les informations relatives à cette garantie.

REPLACEMENT GRATUIT DES ÉTIQUETTES

D'AVERTISSEMENT : si les étiquettes d'avertissement deviennent illisibles ou sont manquantes, composer le 1 800 433-9258 (1 800 4-DEWALT) pour en obtenir le remplacement gratuit.

GUIDE DE DÉPANNAGE



DANGER : Afin de réduire le risque de blessure corporelle, éteignez l'outil, retirez la clé de sûreté et retirez les blocs-piles avant d'effectuer tout ajustement ou de retirer/installer des pièces ou des accessoires. Un démarrage accidentel peut causer des blessures.

Pour toute question ou commentaire à propos de n'importe quel outil DEWALT, appelez-nous au numéro sans frais : 1-800-4-DEWALT (1-800-433-9258).

PROBLÈME	SOLUTION
La tondeuse ne fonctionne pas lorsque l'anse est activée	<ul style="list-style-type: none"> Assurez-vous que la clé de sûreté est installée et est entièrement placée et que le bouton du boîtier de commande est complètement appuyé avant de tirer l'anse. Relâchez l'anse pour éteindre la tondeuse. Retirez la clé de sûreté et les blocs-piles, retournez la tondeuse et vérifiez si la lame tourne librement. Vérifiez si le logement des piles est libre de débris et bien connecté. Est-ce que les blocs-piles sont entièrement chargés? Appuyez sur le bouton de l'état de chargement.
Le moteur s'arrête durant la tonte	<ul style="list-style-type: none"> Relâchez l'anse pour éteindre la tondeuse. Retirez la clé de sûreté et les blocs-piles. Retournez la tondeuse et vérifiez si la lame tourne librement. Montez la hauteur de coupe des roues à la position la plus élevée et démarrez la tondeuse. Vérifiez si le logement des piles est libre de débris et bien connecté. Est-ce que les blocs-piles sont entièrement chargés? Appuyez sur le bouton de l'état de chargement. Évitez de surcharger la tondeuse. Ralentissez le rythme de la coupe ou augmentez la hauteur de la coupe.
La tondeuse fonctionne, mais la performance de la coupe n'est pas satisfaisante ou elle ne coupe pas tout le gazon	<ul style="list-style-type: none"> Est-ce que les blocs-piles sont entièrement chargés? Appuyez sur le bouton de l'état de chargement. Relâchez l'anse pour éteindre la tondeuse. Retirez la clé de sûreté et les blocs-piles. Retournez la tondeuse et vérifiez : <ul style="list-style-type: none"> L'aiguisage de la lame. Gardez la lame aiguisée. Le châssis et le conduit d'éjection pour toute obstruction. L'ajustement de la hauteur des roues peut être réglé trop bas pour l'état du gazon. Montez la hauteur de la coupe.
La tondeuse est trop difficile à pousser	<ul style="list-style-type: none"> Relâchez l'anse pour éteindre la tondeuse. Retirez la clé de sûreté et les blocs-piles. Montez la hauteur de la coupe afin de réduire la résistance du châssis sur le gazon. Vérifiez chaque roue pour voir si elle tourne librement.
La tondeuse est anormalement bruyante et vibre	<ul style="list-style-type: none"> Relâchez l'anse pour éteindre la tondeuse. Retirez la clé de sûreté et les blocs-piles. Tournez la tondeuse sur le côté et vérifiez la lame afin d'assurer qu'elle n'est pas pliée ou endommagée. Si la lame est endommagée, remplacez-la par une lame de remplacement DEWALT. Si le dessous du châssis est endommagé, retournez la tondeuse dans un centre de services autorisé DEWALT. S'il n'y a pas de dommage visible sur la lame et que la tondeuse vibre encore : Relâchez l'anse pour éteindre la tondeuse. Retirez la clé de sûreté et les blocs-piles. Désassemblez tout l'assemblage de la lame comme illustré dans la section Retirer et installer la lame. Retirez tout débris et nettoyez chaque pièce. Remplacez chaque pièce comme illustré dans la section Retirer et installer la lame. Si la tondeuse vibre encore, retournez-la dans un centre de services autorisé DEWALT.
La tondeuse ne ramasse pas le gazon coupé avec le sac	<ul style="list-style-type: none"> Conduit d'éjection obstrué. Relâchez l'anse pour éteindre la tondeuse. Retirez la clé de sûreté et les blocs-piles. Dégagez le conduit de tout gazon coupé. Montez la hauteur de coupe des roues à la longueur la plus courte de la coupe. Sac plein. Videz le sac plus souvent.

Definiciones: Símbolos y palabras de alerta de seguridad

Este manual de instrucciones utiliza los siguientes símbolos y palabras de alerta de seguridad para alertarle de situaciones peligrosas y del riesgo de lesiones corporales o daños materiales.



PELIGRO: Indica una situación de peligro inminente que, si no se evita, provocará **la muerte o lesiones graves**.



ADVERTENCIA: Indica una situación de peligro potencial que, si no se evita, **podría provocar la muerte o lesiones graves**.



ATENCIÓN: Indica una situación de peligro potencial que, si no se evita, **posiblemente** provocaría **lesiones leves o moderadas**.



(Utilizado sin palabras) indica un mensaje de seguridad relacionado.

AVISO: Se refiere a una práctica **no relacionada a lesiones corporales** que de no evitarse **puede** resultar en **daños a la propiedad**.

Fig. A



ADVERTENCIA: Lea todas las advertencias de seguridad e instrucciones. El incumplimiento de las advertencias e instrucciones puede provocar descargas eléctricas, incendios o lesiones graves.



ADVERTENCIA: Para reducir el riesgo de lesiones, lea el manual de instrucciones.

Si tiene alguna duda o algún comentario sobre esta u otra herramienta DEWALT, llámenos al número gratuito: 1-800-4-DEWALT (1-800-433-9258).

ADVERTENCIAS E INSTRUCCIONES DE SEGURIDAD IMPORTANTES



ADVERTENCIA: Para reducir el riesgo de lesiones:

- Antes de cualquier uso, asegúrese que cualquiera que use esta herramienta lea y entienda todas las instrucciones de seguridad y otra información contenida en este manual.
- Conserve estas instrucciones y revíselas con frecuencia antes del uso y al instruir a otros.



ADVERTENCIA: Cuando use podadoras de batería, siempre se deben seguir las precauciones de seguridad básica para reducir el riesgo de incendio, descarga eléctrica, y lesiones personales, incluyendo las siguientes.

LEA TODAS LAS INSTRUCCIONES

PRÁCTICAS DE SEGURIDAD IMPORTANTES PARA PODADORAS DE EMPUJE



PELIGRO: Esta podadora es capaz de amputar manos y pies y arrojar objetos. La falla en observar las siguientes instrucciones de seguridad puede provocar lesiones graves o la muerte.

Operación general

1. Lea, entienda y siga todas las instrucciones de la podadora y el manual de instrucciones antes de comenzar.
2. No coloque las manos o los pies cerca o debajo de la podadora. Manténgase alejado de la abertura de descarga en todo momento.
3. Sólo permita que adultos responsables, que estén familiarizados con las instrucciones, operen esta podadora.
4. Despeje el área donde se utilizará la podadora de objetos tales como piedras, palos, cables, juguetes, huesos, etc., que podrían ser arrojados por la cuchilla. Los objetos golpeados por la cuchilla pueden causar lesiones graves a las personas. Manténgase detrás de la manija cuando el motor esté en operación.
5. Asegúrese que el área que rodea la podadora esté libre de transeúntes antes de operar. Todos los transeúntes y mascotas deben mantenerse a una distancia segura. Detenga la podadora si alguien entra en el área que rodea la podadora.
6. No opere la podadora descalzo o con sandalias. Siempre use calzado suficiente.
7. No jale la podadora hacia atrás a menos que sea absolutamente necesario. Siempre mire hacia abajo y hacia atrás antes y mientras se mueve hacia atrás.
8. Nunca dirija el material descargado hacia nadie. Evite descargar material contra una pared u obstrucción. El material puede rebotar hacia el operador. Suelte la manija de travesaño para apagar la podadora y detener la cuchilla cuando cruce superficies de grava.
9. No opere la podadora sin que todo el recogedor de césped, protector de descarga, protector trasero u otros

dispositivos de protección de seguridad estén en su lugar y funcionando. Controle periódicamente todas las protecciones y dispositivos de protección de seguridad para asegurarse que estén en buen estado de operación y funcionen correctamente y cumplan con su función prevista. Reemplace un seguro, protección u otro dispositivo de seguridad dañado antes de seguir usándolo.

10. Nunca deje la podadora en operación sin supervisión.
11. Siempre suelte la manija de travesaño para detener el motor y espere hasta que la cuchilla se detenga por completo y retire la llave de seguridad y los paquetes de la batería antes de limpiar la podadora, retirando el recogedor de césped, desbloqueando la protección de descarga, al dejar la podadora, o antes de realizar ajustes, reparaciones o inspecciones.
12. Opere la podadora sólo en la luz del día o con buena luz artificial cuando los objetos en la trayectoria de la cuchilla sean claramente visibles desde el área de operación de la podadora.
13. No opere la podadora bajo la influencia de alcohol o drogas, o cuando esté cansado o enfermo. Siempre manténgase alerta, observe lo que está haciendo y use el sentido común.
14. Evite ambientes peligrosos. Nunca opere la podadora en césped húmedo o mojado, nunca use la podadora bajo la lluvia. Siempre esté seguro de su posición; camine; nunca corra.
15. Desconecte el sistema de accionamiento, si está equipado, antes de arrancar el motor.
16. Si la podadora comienza a vibrar anormalmente, suelte la manija de travesaño, espere a que la cuchilla se detenga y retire la llave de seguridad y los paquetes de baterías, y luego verifique la causa de inmediato. La vibración generalmente es una advertencia de problemas.
17. Siempre use protección para los ojos y respiratoria adecuada cuando opere la podadora.
18. El uso de cualquier accesorio o conexión no recomendado para su uso con esta podadora podría ser peligroso. Sólo use accesorios aprobados por DEWALT.
19. Nunca se estire demasiado mientras opera la podadora. Siempre asegúrese de mantener una buena posición de pies y un equilibrio adecuados en todo momento mientras opera la podadora.

Operación en pendiente

Las pendientes son un factor importante relacionado con los accidentes por resbalones y caídas, que pueden provocar lesiones graves. La operación en todas las pendientes requiere precaución adicional. Si se siente incómodo en una pendiente, no la pade.

1. Pade a través de la pendiente; nunca de arriba a abajo. Tenga extrema precaución cuando cambie de dirección en pendientes.
2. Esté atento a los agujeros, surcos, baches, rocas u otros objetos ocultos. El terreno irregular podría causar un accidente de resbalón y caída. La hierba alta puede esconder obstáculos.

- No puede sobre hierba mojada o pendientes excesivamente empinadas. Un equilibrio descuidado podría causar un accidente de resbalón y caída.
- No corte cerca de bajantes, zanjas o terraplenes. Podría perder su equilibrio o equilibrio.

Niños

- Pueden ocurrir accidentes trágicos si el operador no está alerta a la presencia de niños. Los niños a menudo se sienten atraídos por la podadora y la actividad de poda. Nunca asuma que los niños permanecerán donde los vio por última vez.
- Mantenga a los niños fuera del área de poda y bajo la atenta supervisión de un adulto responsable que no sea el operador.
- Esté alerta y apague la podadora si un niño ingresa al área.
- Nunca permita que los niños operen la podadora.
- Tenga especial cuidado cuando se acerque a rincones, arbustos, árboles u otros objetos que puedan bloquear su visión de un niño

Servicio general

- Nunca opere la podadora en un área cerrada.
- Mantenga todos los pernos y tuercas apretados para asegurarse que el equipo esté en condiciones de operación segura.
- Nunca altere los dispositivos de seguridad. Verifique su operación correcta regularmente.
- Mantenga la podadora libre de hierba, hojas u otros desechos acumulados. Deje que la podadora se enfríe antes de guardarla.
- Si golpea un objeto extraño, suelte la manija de travesaño para apagar la podadora, espere a que la cuchilla se detenga y retire la llave de seguridad y el paquete de batería, y luego revise la podadora. Repare, cualquier daño, antes de arrancar y operar la podadora.
- Nunca realice ajustes o reparaciones con el motor en funcionamiento o mientras la llave de seguridad y el paquete de batería estén en la podadora.
- Siempre retire la llave de seguridad y el paquete de batería antes de ajustar, limpiar, reparar, revisar, transportar, almacenar o dejar la podadora.
- Bajo uso normal, los componentes del recogedor de césped están sujetos a deterioro y desgaste. Antes de cada uso de la podadora, verifique los componentes del recogedor de césped y el protector de descarga y, cuando sea necesario, reemplácelos únicamente con las partes recomendadas por DEWALT.
- Las cuchillas de la cortadora son filosas. Envuelva la cuchilla o use guantes, y tenga especial cuidado al realizar el mantenimiento.
- Mantenga o reemplace las etiquetas de seguridad e instrucciones, según sea necesario.

Las siguientes son explicaciones de ilustraciones de peligros de seguridad importantes en la podadora.



El usuario debe leer y comprender el manual de instrucciones.



Para evitar el riesgo de lesiones graves, no corte de arriba a abajo las pendientes. Siempre corte a través de las pendientes.



Para evitar el riesgo de lesiones a los transeúntes, mantenga a todas las personas y mascotas a una distancia segura de la podadora mientras esté en funcionamiento.



Las cuchillas giratorias pueden causar lesiones serias. Mantenga las manos y los pies alejados de la plataforma de poda y la abertura de descarga en todo momento. Siempre asegúrese que la cuchilla se haya detenido (espere a que la cuchilla deje de girar (aproximadamente 3 segundos) después de soltar la manija de travesaño y retirar la llave de seguridad y los paquetes de batería) antes de retirar y reemplazar el recolector de césped, limpiar, dar servicio, transportar o levantar la podadora.



Los objetos golpeados por la cuchilla de la podadora pueden causar lesiones graves. Manténgase detrás de la manija cuando el motor esté funcionando. Siempre asegúrese que las personas y las mascotas estén lejos de la descarga de la podadora durante el funcionamiento. Siempre revise el área de siega antes de cortar y quite los objetos que puedan ser arrojados por la cuchilla. Suelte la manija de travesaño para apagar la podadora y espere a que la hoja deje de girar (aproximadamente 3 segundos) antes de cruzar aceras, caminos, patio y caminos de grava.

ADVERTENCIAS GENERALES DE SEGURIDAD E INSTRUCCIONES PARA TODAS LAS HERRAMIENTAS

- ESTA HERRAMIENTA PUEDE SER PELIGROSA.** Siga todas las advertencias e instrucciones de seguridad de este manual. El operador es responsable de seguir las advertencias e instrucciones en este manual y en la unidad. Restrinja el uso de esta podadora a las personas que lean, entiendan y sigan las advertencias e instrucciones de este manual y de la unidad.
- Evite ambientes peligrosos** – no use podadoras en ubicaciones mojadas o húmedas.
- No use en lluvia.**
- Mantenga a los niños alejados** – Todos los visitantes deben mantener una distancia segura del área de trabajo.
- Use vestimenta apropiada** – No use ropa holgada o joyería. Pueden quedar atrapados en las partes móviles. Se recomienda el uso de guantes de hule y calzado cuando trabaje en exteriores.

ESPAÑOL

- **Use Gafas de seguridad** – También use una careta o máscara de polvo si la operación produce polvo.
- **Utilice el aparato correcto** - No utilice la podadora para ningún trabajo excepto para el que está diseñada.
- **REVISE RESPECTO A PARTES DAÑADAS.** Antes de utilizar la podadora, se debe revisar cuidadosamente un protector u otra parte que esté dañada para determinar si funcionará correctamente y cumplirá su función. Revise la alineación de las partes móviles, la unión de las partes móviles, la ruptura de partes, el montaje y cualquier otra condición que pueda afectar su operación. Una protección u otra parte que esté dañada se debe reparar o reemplazar apropiadamente por un centro de servicio autorizado, a menos que se indique lo contrario en otra parte de este manual.
- **REPARACIONES Y SERVICIO.** Las reparaciones, el mantenimiento y los ajustes no especificados en este manual deben ser realizados por los centros de servicio autorizados de DeWALT u otras organizaciones de servicio calificadas, siempre utilizando partes de repuesto idénticas.

ADVERTENCIAS ADICIONALES PARA PODADORAS



PELIGRO:

- **Evite ambientes peligrosos** – no use podadoras en ubicaciones mojadas o húmedas.
- **No fuerce la podadora** – Hará el trabajo mejor y con más seguridad en la velocidad para la que está diseñada.
- **No se estire en exceso** – Mantenga la pisada y equilibrio adecuados en todo momento.
- **Permanezca alerta** - Observe lo que está haciendo. Utilice el sentido común. No opere la podadora de césped cuando esté cansado.
- **Guarde la podadora sin uso en interiores** – Cuando no se usan, los aparatos deben almacenarse en un lugar seco y cerrado, fuera del alcance de los niños. Retire la llave de seguridad y el paquete de batería.
- **Mantenga la podadora con cuidado** – Mantenga los bordes de corte afilados y limpios para un mejor desempeño y más seguro.
- **Mantenga las protecciones en su lugar y en buen estado de operación.**
- **Mantenga las cuchillas afiladas.**
- **Mantenga las manos y los pies lejos del área de corte.**
- **Los objetos golpeados por la cuchilla de la podadora pueden causar lesiones graves a las personas.** El césped siempre debe revisarse cuidadosamente y despejarse de todos los objetos antes de cada corte.
- **Si la podadora golpea un objeto extraño, siga estos pasos:**
 1. Detenga la podadora. Libere la manija de travesaño.
 2. Retire el paquete de batería y la llave de seguridad.
 3. Revise respecto a daño.

4. Repare cualquier daño antes de reiniciar y operar la podadora.

- **Use cuchillas de repuesto idénticas solamente.**

GUARDE ESTAS INSTRUCCIONES

Instrucción Adicional de Seguridad















ADVERTENCIA: Parte del polvo generado por este producto contiene productos químicos reconocidos por el Estado de California como causantes de cáncer, defectos de nacimiento u otros problemas reproductivos. Algunos ejemplos de estos productos químicos son:

- compuestos en fertilizantes
- compuestos en insecticidas, herbicidas y pesticidas
- arsénico y cromo de madera con tratamiento químico

Para reducir su exposición a estos productos químicos, use equipo de seguridad aprobado, como máscaras para polvo que están diseñadas especialmente para filtrar las partículas microscópicas.

La etiqueta de su herramienta puede incluir los siguientes símbolos. A continuación se indican los símbolos y sus definiciones:

V	voltios		or AC/DC ... corriente alterna o directa
Hz	hertz		
min	minutos	 Construcción de Clase II (doble aislamiento)
 or DC.....	direct current		
	Construcción de Clase I (tierra)	n_0	velocidad sin carga
... /min.....	por minuto	n	velocidad nominal
BPM	golpes por minuto	 terminal de conexión a tierra
IPM	impactos por minuto	 símbolo de advertencia de seguridad
RPM	revoluciones por minuto	 radiación visible
sfpm	pies de superficie por minuto	 protección respiratoria
SPM	pasadas por minuto	 protección ocular
A	amperios	 protección auditiva
W	vatios	 lea toda la documentación
 or AC.....	corriente alterna		

BATERÍAS Y CARGADORES

La batería no viene completamente cargada de fábrica. Antes de utilizar la batería y el cargador, lea las siguientes instrucciones de seguridad y luego siga los procedimientos de carga indicados. Cuando pida baterías de repuesto, no olvide indicar el número de catálogo y el voltaje.

Su herramienta utiliza un cargador DeWALT. Lea todas las instrucciones de seguridad antes de usar el cargador. Consulte la tabla al final de este manual para información sobre compatibilidad entre cargadores y baterías.

LEA TODAS LAS INSTRUCCIONES

Instrucciones de Seguridad Importantes

Para Todas las Unidades de Batería

! **ADVERTENCIA:** Lea todas las advertencias de seguridad y todas las instrucciones para la batería, el cargador y la herramienta eléctrica. No seguir las advertencias y las instrucciones puede provocar una descarga eléctrica, un incendio y/o lesiones graves.

- **No cargue o use la unidad de batería en atmósferas explosivas, como en presencia de líquidos, gases o polvos inflamables.** Puede que al insertar o sacar la unidad de batería del cargador se inflamen el polvo o los gases.
- **NUNCA fuerce la unidad de batería para que entre en el cargador. NO modifique la unidad de batería en ninguna forma para que entre en un cargador no compatible, pues puede producir una ruptura en la unidad de batería y causar lesiones corporales graves.** Consulte la tabla al final de este manual para ver la compatibilidad entre baterías y cargadores.
- **Cargue las unidades de batería sólo en los cargadores designados por DEWALT.**
- **NO salpique con ni sumerja en agua u otros líquidos.**
- **No guarde ni use la herramienta y unidad de batería en lugares donde la temperatura pueda alcanzar o superar los 40 °C (104 °F), tales como cobertizos o construcciones de metal durante el verano.**
Almacene las unidades de batería en lugares frescos y secos para maximizar su vida útil.
NOTA: No almacene las unidades de batería en la herramienta con el interruptor de gatillo en posición encendida fija. Nunca use cinta adhesiva para mantener el interruptor de gatillo en posición ENCENDIDA.
- **No incinere la unidad de batería, aunque esté completamente dañada o descargada. La unidad de batería puede explotar si se quema.** Cuando se queman unidades de batería de iones de litio, se producen gases y materiales tóxicos.

- **Si el contenido de la batería entra en contacto con la piel, lave el área de inmediato con agua y un jabón suave.** Si el líquido de la batería entra en contacto con sus ojos, enjuáguelos con agua y los ojos abiertos por 15 minutos o hasta que cese la irritación. Si se requiere de asistencia médica, el electrolito de la batería está compuesto por una mezcla de carbonatos orgánicos líquidos y sales de litio.
- **El contenido de los elementos abiertos de la batería puede causar irritación en el tracto respiratorio.** Salga al aire fresco. Si los síntomas persisten, busque asistencia médica.

! **ADVERTENCIA:** Peligro de quemaduras. El líquido de la batería puede ser inflamable si se expone a chispas o llamas.

! **ADVERTENCIA:** Peligro de incendio. Nunca intente abrir la unidad de batería por ningún motivo. Si la caja exterior de la unidad de batería se triza o

daña, no la introduzca en el cargador. No triture, deje caer o dañe la unidad de batería. No use una unidad de batería o un cargador que haya sido golpeado, dejado caer, atropellado o dañado en cualquier forma (por ejemplo, perforado por un clavo, golpeado con un martillo, pisado). Lleve sus unidades de batería dañadas al centro de servicio para que sean recicladas.

Transporte

! **ADVERTENCIA:** Peligro de incendio. No guarde o transporte la batería de forma que los terminales expuestos de la misma puedan estar en contacto con objetos metálicos. Por ejemplo, no ponga la batería en delantales, bolsillos, cajas de herramientas, estuches de productos, cajones, etc., junto con clavos, tornillos, y llaves, etc. sueltos. El transporte de baterías puede causar incendios si sus terminales inadvertidamente entran en contacto con materiales conductores como llaves, monedas, herramientas manuales y otros por el estilo. El Reglamento sobre Materiales Peligrosos (HMR) del Departamento de Transporte de EE.UU. prohíbe transportar baterías comercialmente o en aviones en el equipaje de mano A MENOS que estén debidamente protegidas contra cortocircuitos. Por lo tanto, cuando transporte baterías individuales, asegúrese de que sus terminales estén protegidos y debidamente aislados de los materiales que pudieran entrar en contacto con ellos y provocar un cortocircuito.

Unidades de Batería con Indicador de Carga (Fig. B)

Algunas unidades de batería DEWALT incluyen un indicador de carga que consiste de tres luces LED verdes que indican el nivel de carga que queda en la unidad de batería.

El indicador de carga es una indicación de niveles aproximados de carga que quedan en la batería según los indicadores siguientes:

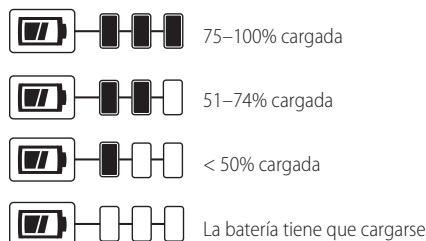

Para activar el indicador de carga, presione y sostenga el botón del indicador. Se iluminará una combinación de las tres luces LED verdes, que indicará el nivel de carga que queda. Cuando el nivel de carga está por debajo del nivel útil, el indicador no se iluminará, y la batería deberá recargarse.

Fig. B



NOTA: El indicador de carga es sólo eso: un indicador de la carga de la unidad de batería. No indica el nivel de funcionalidad de la herramienta y puede variar de acuerdo a las piezas del producto, la temperatura y la aplicación que el usuario le dé.

Para mayor información sobre unidades de batería con indicadores de carga, por favor llame al 1-800-4-DEWALT (1-800-433-9258) o visite nuestro sitio Web: www.dewalt.com.

El sello RBRC®

El sello RBRC® (Rechargeable Battery Recycling Corporation) en las baterías (unidades de batería) de níquel cadmio, níquel e hidruro metálico o de iones de litio indica que el costo de reciclaje de estas baterías (o unidades de batería) al llegar al final de su vida de servicio ya ha sido pagado por DEWALT. En algunas áreas, es ilegal depositar baterías de níquel cadmio, níquel e hidruro metálico o de iones de litio gastadas en la basura o la corriente de residuos sólidos urbanos; el programa Call 2 Recycle® proporciona una alternativa ecológica.



Call 2 Recycle, Inc., en cooperación con DEWALT y otros usuarios de baterías, han establecido programas en los Estados Unidos y Canadá para facilitar la recolección de baterías de níquel cadmio, níquel e hidruro metálico o de iones de litio gastadas. Al llevar sus baterías de níquel cadmio, níquel e hidruro metálico y de iones de litio gastadas a un centro de servicio autorizado por DEWALT o al minorista local para que sean recicladas, ayuda a proteger el medio ambiente y a conservar recursos naturales. También puede comunicarse con el centro de reciclaje de su localidad para mayor información sobre dónde llevar sus baterías gastadas.

RBRC® es una marca comercial registrada de Call 2 Recycle, Inc.

Instrucciones Importantes de Seguridad Para Todos los Cargadores de Baterías

⚠️ ADVERTENCIA: Lea todas las advertencias de seguridad y todas las instrucciones para la batería, el cargador y la herramienta eléctrica. No seguir las advertencias y las instrucciones puede provocar una descarga eléctrica, un incendio y/o lesiones graves.

- **NO intente cargar la unidad de batería con otros cargadores que no sean los descritos en este manual.** El cargador y la unidad de batería fueron específicamente diseñados para trabajar en conjunto.
- **Estos cargadores no fueron diseñados para ser utilizados para más que cargar las baterías recargables DEWALT.** Cualquier otro uso puede producir riesgo de incendios, descargas eléctricas o electrocución.
- **No exponga el cargador a la lluvia o a la nieve.**

- **Tire del enchufe y no del cable cuando desconecte el cargador.** De esta forma se reduce el riesgo de daño al enchufe y cable.
- **Asegúrese de que el cable no sea ubicado de manera que podría ser pisado, causar que alguien tropiece con él o ser expuesto a otro tipo de daños y desgastes.**
- **No use un alargador a menos que sea absolutamente necesario.** El uso de un alargador incorrecto podría producir riesgo de incendios, descargas eléctricas o electrocución.
- **Cuando opere un cargador al exterior, hágalo siempre en un lugar seco y use un alargador apropiado para uso al exterior.** El uso de un alargador apropiado para uso al exterior reduce el riesgo de descarga eléctrica.
- **Los hilos del alargador deben ser de un calibre apropiado (AWG o American Wire Gauge) para su seguridad.** Mientras menor sea el calibre del hilo, mayor la capacidad del cable. Es decir, un hilo calibre 16 tiene mayor capacidad que uno de 18. Un cable de un calibre insuficiente causará una caída en la tensión de la línea dando por resultado una pérdida de energía y sobrecalentamiento. Cuando se utilice más de un alargador para completar el largo total, asegúrese que los hilos de cada alargador tengan el calibre mínimo. La tabla siguiente muestra el tamaño correcto a utilizar, dependiendo de la longitud del cable y del amperaje nominal de la placa de identificación. Si tiene dudas sobre cuál calibre usar, use un calibre mayor. Cuanto menor sea el número del calibre, más resistente será el cable.

Calibre mínimo de conjuntos de cables					
Voltios	Longitud total del cable en pies (metros)				
	120 V	25 (7,6)	50 (15,2)	100 (30,5)	150 (45,7)
240 V	50 (15,2)	100 (30,5)	200 (61,0)	300 (91,4)	
Amperaje nominal		AWG			
Más de	No Más de				
0	6	18	16	16	14
6	10	18	16	14	12
10	12	16	16	14	12
12	16	14	12	No recomendado	

- **No coloque ningún objeto encima del cargador ni coloque a este sobre una superficie blanda que pudiera bloquear las ranuras de ventilación y resultar en un calor interno excesivo.** Coloque el cargador en un lugar alejado de cualquier fuente de calor. El cargador se ventila a través de las ranuras que se encuentran en la parte superior e inferior de la caja protectora.
- **No opere el cargador si su cable o enchufe están dañados.**
- **No opere el cargador si ha recibido un golpe agudo, si se ha caído o si ha sido dañado de alguna otra forma.** Llévelo a un centro de servicio autorizado.

- **No desarme el cargador; llévalo a un centro de servicio autorizado cuando deba ser reparado.** Si es reensamblado incorrectamente, puede causar descargas eléctricas, electrocución o incendios.
- **Desenchufe el cargador antes de intentar limpiarlo.** Esto reducirá el riesgo de descargas eléctricas. El retirar el paquete de baterías no reducirá este riesgo.
- **NUNCA** intente conectar 2 cargadores entre sí.
- **El cargador está diseñado para operar con una corriente eléctrica estándar residencial de 120 V. No intente usarlo con ningún otro voltaje.** Esto no aplica al cargador vehicular.



ADVERTENCIA: Peligro de descarga eléctrica. No permita que ningún líquido se introduzca en el cargador. Puede producir descargas eléctricas.



ADVERTENCIA: Peligro de quemaduras. No sumerja la unidad de batería en líquido de ningún tipo ni permita que se introduzca ningún tipo de líquido a la unidad de batería. Nunca intente abrir la unidad de batería por ningún motivo. Si la caja plástica de la unidad de batería se triza o rompe, llévala a un centro de servicio para su reciclaje



ATENCIÓN: Peligro de quemaduras. Para reducir el riesgo de lesiones, sólo cargue unidades de batería recargables marca DEWALT. Otros tipos de batería podrían sobrecalentarse y reventar lo que podría resultar en lesiones corporales y daños a su propiedad.

AVISO: Bajo ciertas condiciones, cuando el cargador está enchufado a una toma de corriente, el cargador puede hacer cortocircuito si entra en contacto con algún material ajeno. Los materiales ajenos de naturaleza conductora, como el polvo de esmerilado, las placas de metal, la lana de acero, el papel de aluminio y otros, o cualquier acumulación de partículas metálicas deberían mantenerse alejados de las cavidades del cargador. Desenchufe siempre el cargador cuando no haya una unidad de batería en su cavidad. Desenchufe el cargador antes de intentar limpiarlo.

Certificaciones inalámbricas e información de seguridad

- Este dispositivo cumple con CAN ICES-3(B)/NMB-3(B).
- Este dispositivo cumple con la Sección 15 de las normas de la Comisión Federal de Comunicaciones (FCC) y las normas RSS de exención de licencia del Ministerio de Industria de Canadá. Su funcionamiento está sujeto a las dos siguientes condiciones:
 - Este dispositivo no puede causar interferencia dañina, y
 - Este dispositivo debe aceptar cualquier interferencia que reciba, incluyendo aquella interferencia que podría producir un funcionamiento no deseado.

Este equipo ha sido probado y se ha demostrado que cumple con los límites establecidos para dispositivos digitales de Clase B, de conformidad con la Sección 15 de las Normas de la FCC. Estos límites están diseñados para ofrecer un nivel razonable de protección contra la interferencia dañina en instalaciones residenciales. Este equipo genera, utiliza y

puede emitir energía de radiofrecuencia y, si no se instala y utiliza de acuerdo con las instrucciones proporcionadas, puede producir una interferencia dañina a la comunicación radial. Sin embargo, no existen garantías de que no ocurra interferencia alguna en una instalación en particular. Si este equipo produce interferencia dañina a la recepción radial o de televisión, lo que puede determinarse al apagar y volver a encender el equipo, se pide al usuario que corrija la interferencia implementando una o más de las siguientes medidas:

- Cambie la orientación o el lugar donde esté ubicada la antena receptora.
- Aumente el espacio que separa al equipo del receptor.
- Conecte el equipo a una toma de corriente que esté en un circuito diferente al circuito al que esté conectado el receptor.
- Consulte con el distribuidor o con un técnico de radio y televisión con experiencia que pueda ayudarle.
- Los cambios o modificaciones que no estén aprobados expresamente por el fabricante podrían anular la autorización del usuario para utilizar el dispositivo. Este aparato digital de la Clase B cumple con la norma canadiense ICES-003.
- Según el reglamento del Ministerio de Industria de Canadá, este transmisor de radio puede funcionar solamente con una antena del tipo y de la máxima (o menor) ganancia aprobados para el transmisor por el Ministerio de Industria de Canadá. Para reducir la posible interferencia radioeléctrica a otros usuarios, el tipo de antena y su ganancia deberían elegirse de manera que la potencia isotrópica radiada equivalente (p.i.r.e.) no sea mayor que la necesaria para una comunicación satisfactoria.
- Para cumplir con los límites de exposición a radiación de radiofrecuencia establecidos por la FCC y el Ministerio de Industria de Canadá para la población general, la antena utilizada para este dispositivo no debe ser colucada ni funcionar junto con cualquier otra antena o transmisor.

Para productos con Bluetooth®

- Al viajar en avión, asegúrese de cumplir con las restricciones de las líneas aéreas acerca del uso de dispositivos electrónicos personales y Bluetooth®.
- La función de alerta de fuera de alcance ha sido diseñada para servir de ayuda para evitar la pérdida o robo de productos. No es un sistema de seguridad.
- El rango de conectividad es de hasta 30.5 m (100 pies) dependiendo del entorno y la ubicación.
- Las señales de radiofrecuencia de onda corta de un dispositivo Bluetooth® pueden afectar el funcionamiento de otros dispositivos médicos y electrónicos (como marcapasos o audífonos).

NOTA: La marca denominativa y los logotipos de Bluetooth® son marcas registradas propiedad de Bluetooth®, SIG, Inc. y todo uso de dichas marcas por DEWALT se hace bajo licencia. Otras marca y nombres comerciales son de sus respectivos propietarios.

ESPAÑOL

Este producto cumple con estas normas cuando se pone en funcionamiento con un alargador de 1.82 m (6 pies) o más corto.

Carga de la batería (Fig. C)

1. Conecte el cargador en un tomacorriente apropiado antes de insertar el paquete de batería.
Fig. C

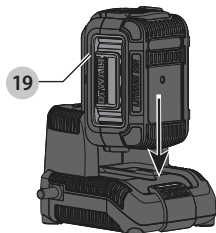





2. Inserte el paquete de batería **19** en el cargador, asegurándose que el paquete de batería esté completamente asentado en el cargador. La luz roja (de carga) parpadeará continuamente indicando que el proceso de carga ha comenzado.
3. La terminación de la carga se indicará por la luz roja que permanece encendida continuamente. El paquete de batería está completamente cargado y se puede usar en este momento o dejarse en el cargador.

NOTA: Para garantizar el máximo desempeño y la vida útil de los paquetes de baterías de iones de litio, cargue la batería por completo antes del primer uso.

Operación de cargador

Consulte los indicadores a continuación para conocer el estado de carga del paquete de batería.

Operación de luz indicadora	
 Carga	— — — —
 Completamente cargado	————
 Demora de paquete caliente/frío	— ● — — ● — ●
 Problema de paquete o cargador	● ● ● ● ● ● ● ●

Los cargadores compatibles no cargarán una batería defectuosa. El cargador indicará un paquete de batería defectuoso rehusando iluminar o mostrando un patrón de parpadeo de paquete o cargador defectuoso.

NOTA: Esto también podría significar un problema con un cargador.

Si el cargador indica un problema, lleve el cargador y la batería para que los prueben en un centro de servicio autorizado.

Demora de paquete caliente/frío

Cuando el cargador detecta un paquete de batería que esté demasiado caliente o demasiado frío, comienza automáticamente una Demora de Paquete Caliente/Frío, suspendiendo la carga hasta que el paquete de batería alcance una temperatura apropiada. El cargador cambia automáticamente al modo de carga del paquete.

Esta característica garantiza la vida máxima del paquete de batería.

Un paquete de batería frío se cargará a un ritmo más lento que un paquete de batería caliente. La batería se cargará en tal velocidad más lenta durante todo el ciclo de carga y no volverá a la tasa de carga máxima, incluso si la batería se calienta.

Sistema de protección electrónica

Las herramientas de ion de litio están diseñadas con un Sistema de Protección Electrónica que protegerá el paquete de batería contra sobrecarga, sobrecalentamiento o descarga profunda.

La herramienta se apagará automáticamente si se activa el sistema de protección electrónica. Si esto ocurre, coloque la batería de ion de litio en el cargador hasta que esté completamente cargada.

Instrucciones de limpieza del cargador



ADVERTENCIA: Riesgo de descarga eléctrica.

Desconecte el cargador del tomacorriente de CA antes de limpiarlo. Para limpiar la suciedad y grasa del exterior del cargador puede usarse un paño o cepillo suave no metálico. No use agua ni soluciones limpiadoras.

Notas importantes sobre la carga

1. Se puede obtener una mayor duración y un mejor rendimiento si la unidad de batería se carga a una temperatura ambiente de 18 – 24 °C (65 – 75 °F). NO cargue la unidad de batería a una temperatura ambiental inferior a +4.5 °C (+40 °F) o superior a +40 °C (+104 °F). Esto es importante y evitará causar daños graves a la batería.
2. Puede que el cargador y la unidad de batería se calienten ligeramente durante el proceso de carga. Esto es normal y no representa ningún problema. Para facilitar el enfriamiento de la unidad de batería después del uso, evite colocar el cargador o la unidad de batería en un lugar cálido, como un cobertizo metálico o un remolque sin aislamiento térmico.
3. Si la unidad de batería no se carga correctamente:
 - a. Verifique el funcionamiento de la toma enchufando una lámpara u otro aparato;
 - b. Revise que la toma de corriente no esté conectada a un interruptor de luz que corte la corriente cuando se corte la luz;
 - c. Mueva el cargador y la unidad de batería a un lugar donde la temperatura ambiental sea aproximadamente 18 – 24 °C (65 – 75 °F);
 - d. Si el problema de carga continúa, lleve la herramienta, unidad de batería y el cargador a su centro de servicio local.
4. La unidad de batería debería ser recargada cuando no sea capaz de producir suficiente potencia para trabajos que eran fácilmente realizados antes. NO CONTINÚE usándola bajo estas circunstancias. Siga el procedimiento de carga. También puede cargar una

unidad de batería que haya sido usada parcialmente cuando lo desee, sin dañarla.

- Los materiales ajenos conductores por naturaleza, tales como, pero sin limitarse a, el polvo del esmerilado, las virutas metálicas, la lana de acero, el papel de aluminio cualquier acumulación de partículas metálicas deberían mantenerse alejados de las cavidades del cargador. Desenchufe siempre el cargador de la toma de corriente cuando no haya una unidad de batería en su cavidad. Desenchufe el cargador antes de intentar limpiarlo.
- No congele ni sumerja el cargador en agua o cualquier otro líquido.

Recomendaciones de almacenamiento

- El mejor lugar de almacenamiento es uno que sea fresco y seco, lejos de la luz solar directa y del exceso de calor o frío.
- Para resultados óptimos durante tiempos prolongados de almacenamiento, se recomienda almacenar la unidad de batería completamente cargada en un lugar fresco y seco fuera del cargador.

NOTA: Las unidades de batería no deberían almacenarse completamente descargadas. La unidad de batería deberá recargarse antes de ser usada.

GUARDE ESTAS INSTRUCCIONES PARA VOLVER A CONSULTAR EN EL FUTURO

COMPONENTS (FIG. A)

⚠ WARNING: Never modify the power tool or any part of it. Damage or personal injury could result.

Consulte la Figura A al comienzo de este manual para obtener una lista completa de componentes.

Uso pretendido

Esta podadora ha sido diseñada para aplicaciones profesionales de poda de césped.

NO use bajo condiciones húmedas o en presencia de líquidos o gases inflamables.

Esta podadora es un aparato profesional para el cuidado del césped. **NO** permita que niños estén en contacto con la herramienta. Se requiere supervisión cuando operadores sin experiencia operen esta herramienta.

ENSAMBLE

⚠ PELIGRO: Para reducir el riesgo de lesiones personales serias, apague la unidad, retire la llave de seguridad y retire el paquete de batería antes del ensamble, realizar cualquier ajuste o retirar/instalar conexiones o accesorios. Un arranque accidental puede causar lesiones.

Ajuste de la altura de la manija (Fig. D, E)

La podadora se envía en modo de almacenamiento. Deberá ajustar la manija a la posición de operación antes de continuar.

- Para desbloquear la manija **4** de la posición de almacenamiento, jale y gire media vuelta las dos

cerraduras de la manija **6** ubicadas en ambos lados de la manija, como se muestra en la Fig. D.

- Levante la manija a la posición de operación.
- Ubique los dos orificios de retención de la manija **16** ubicados en los soportes de la manija **7** como se muestra en la Fig. E.
- Ajuste la manija a la posición que mejor se adapte al operador y asegure la manija en su lugar desenroscando los seguros de la manija **6**, lo que permite que encajen en los orificios de retención deseados.

Fig. D

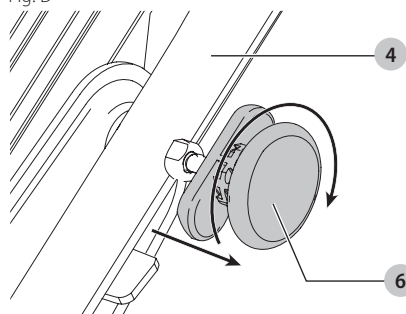
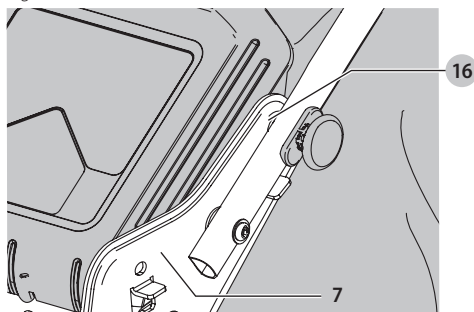

Fig. E



Bolsa de recolección de césped (Fig. F)

⚠ PELIGRO: Retire la llave de seguridad y el paquete de batería antes de retirar el inserto de cobertura, y al abrir la tapa de la puerta trasera e instalar la bolsa.

- Asegúrese que la inserción de cobertura **22** (Fig. G) se retire de la podadora antes de continuar al paso 2.
- Levante la cubierta de la puerta trasera **11** y coloque la bolsa de recolección de césped **12** en la podadora de forma que los ganchos de la bolsa **18** se apoyen sobre las orejas **21** como se muestra en la Fig. F. Después baje la cubierta de la puerta trasera.

Fig. F

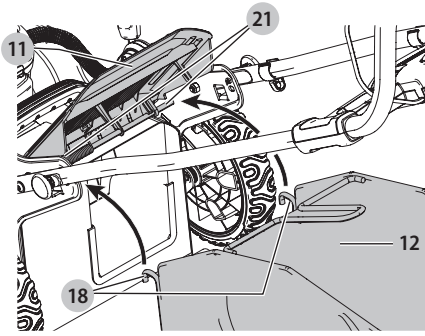

Inserto de trituradora de pasto (Fig. G)

⚠ PELIGRO: Retire la llave de seguridad y el paquete de batería antes de retirar la bolsa de recolección y cuando instale la inserción de cobertura.

1. Asegúrese que la bolsa de recolección de césped **12** no esté unida antes de continuar al paso 2.
2. Levante la cubierta de la puerta trasera **11** y deslice el inserto de cobertura **22** completamente en la podadora como se muestra en la Fig. G.
3. Asegúrese que la tapa de la puerta trasera esté abajo antes de encender la podadora.

Fig. G

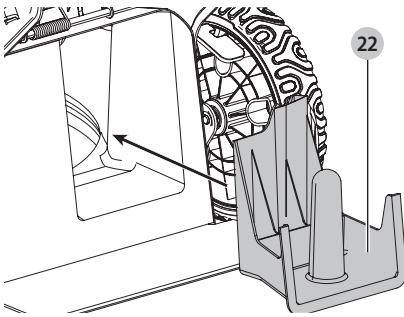

Descarga trasera

⚠ PELIGRO: Retire la llave de seguridad y el paquete de batería antes de retirar la bolsa de recolección y el inserto de cobertura.

1. Para operar la podadora en modo de descarga trasera, retire tanto la bolsa como el inserto de cobertura.
2. Asegúrese que la cubierta de la puerta trasera esté abajo para la descarga trasera.
3. **NOTA:** La puerta trasera está configurada de tal manera que la abertura (en la parte inferior) no se puede cerrar por completo.

OPERACIÓN

⚠ PELIGRO: Para reducir el riesgo de lesiones personales serias, apague la unidad, retire la llave de seguridad y retire el paquete de batería antes de realizar cualquier ajuste o retirar/instalar conexiones o accesorios. Un arranque accidental puede causar lesiones.

Instalación y desinstalación de paquete de batería (Fig. H)

⚠ PELIGRO: ASEGÚRESE QUE LA LLAVE DE SEGURIDAD SE EXTRAIGA PARA IMPEDIR LA ACTIVACIÓN ANTES DE RETIRAR O INSTALAR LA BATERÍA.

NOTA: Para mejores resultados, asegúrese que el paquete de batería esté completamente cargado.

Para instalar el paquete de batería

1. Levante y sostenga la tapa del puerto de la batería **9** hacia arriba para exponer los puertos de la batería **23**.
2. Deslice el paquete de batería **19** en el puerto de la batería hasta que escuche un clic audible (Fig. H). Asegúrese que el paquete de batería esté completamente asentado y completamente asegurado en su posición.
3. Cierre la tapa del puerto de la batería. Asegúrese que la tapa esté completamente cerrada antes de encender la podadora.

Para retirar el paquete de batería

1. Abra la tapa del puerto de la batería **9** como se describe anteriormente.
2. Presione el botón de liberación de la batería **20** en la batería y saque la batería **19** de la herramienta.

Fig. H

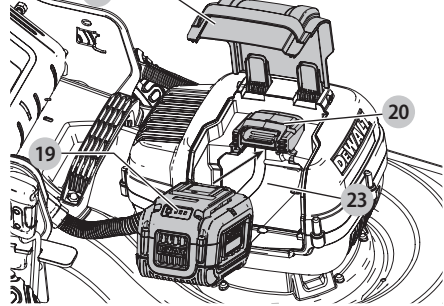

LEA ESTE MANUAL DE INSTRUCCIONES ANTES DE OPERAR SU PODADORA

Consulte la Figura A al inicio de este manual respecto a una lista completa de componentes. Conserve este manual para referencia futura.

⚠ PELIGRO: Cuchilla móvil filosa. No opere el cortacésped en modo de cobertura si la puerta trasera no está cerrada bajo la tensión del resorte, ya que podría ocasionar lesiones graves. Lleve su podadora al centro de servicio más cercano para repararla.

⚠ PELIGRO: No opere la podadora a menos que la manija esté bloqueada en su posición.

⚠ PELIGRO: Cuchilla móvil filosa. Nunca opere la podadora en el modo de embolsado a menos que los ganchos del colgador en el recogedor de césped estén asentados correctamente en la podadora y la puerta de descarga trasera descansa firmemente contra la

parte superior del recogedor de césped, ya que podría ocasionar lesiones graves.



ADVERTENCIA: Deje que la podadora funcione a su propio ritmo. No sobrecargue.

Ajuste de altura de la podadora (Fig. I)

La altura de corte se ajusta mediante la palanca de ajuste de altura de corte.

NOTA: Si no está seguro de qué altura cortar, comience a cortar con la palanca de ajuste de altura de corte **10** colocada hacia la parte posterior del aparato y ajuste la altura según sea necesario, como se muestra en la Fig. I.

Para ajustar la altura del corte

1. Jale la palanca de ajuste de altura de corte **10** fuera de la muesca de bloqueo **17**.
2. Mueva la palanca hacia la parte posterior del aparato para elevar la altura de corte.
3. Mueva la palanca hacia la parte delantera del aparato para bajar la altura de corte.
4. Empuje la palanca de ajuste de altura hacia una de las muescas de bloqueo.

Fig. I

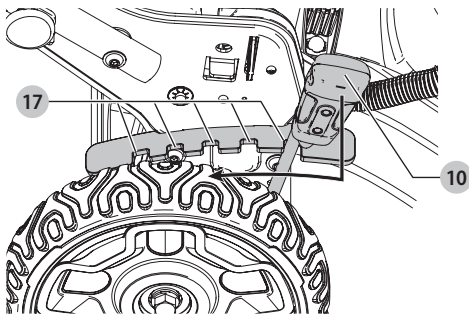

Llave de seguridad (Fig. J)



PELIGRO: Cuchilla móvil filosa. Para evitar un arranque accidental o el uso no autorizado de su podadora sin cable, se ha incorporado una llave de seguridad extraíble (3) en el diseño de su podadora. La podadora estará completamente deshabilitada cuando la llave de seguridad se retire de la podadora.

NOTA: La llave de seguridad tiene una cuerda de anclaje para permitir el almacenamiento en un clavo, fuera del alcance de los niños. No ate la llave de seguridad a la podadora.



PELIGRO: Las cuchillas giratorias pueden causar lesiones serias. Para evitar lesiones graves, retire la llave de seguridad y el paquete de batería cuando estén desatendidos, o cuando cargue, limpie, dé servicio, transporte, levante o guarde la podadora.

Fig. J

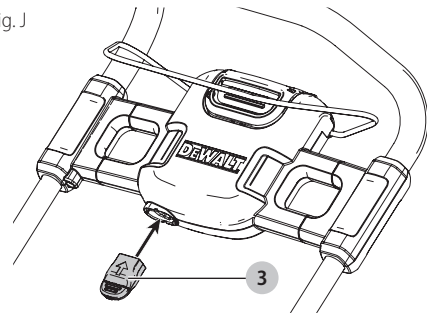

Arranque de podadora (Fig. K, L)



PELIGRO: Cuchilla móvil filosa. Nunca intente anular la operación de esta caja de interruptores y sistema de llave de seguridad, ya que podría ocasionar lesiones graves.

NOTA: La podadora es operativa cuando la batería y la llave de seguridad están instaladas.

1. Inserte la llave de seguridad **3** en la caja del interruptor de ENCENDIDO-APAGADO **1** hasta que esté completamente asentada dentro de la caja como se muestra en la Fig. K. La podadora ahora se puede operar.
2. Su podadora está equipada con una caja especial de interruptor de ENCENDIDO-APAGADO **2** en la caja de interruptor de ENCENDIDO-APAGADO **1**. Luego jale la manija de travesaño **5** al manillar como se muestra en la Fig. L. Una vez que la podadora lo inicie puede soltar el botón de ENCENDIDO-APAGADO.
3. Para APAGAR la podadora, libere la manija de travesaño **5**.



ADVERTENCIA: Nunca intente bloquear un interruptor o manija de travesaño en la posición ON.

NOTA: Una vez que la manija de travesaño haya regresado a la posición original, activará el "Mecanismo de freno automático". El motor se frena mecánicamente y la cuchilla de la podadora dejará de girar en tres segundos o menos.

Fig. K

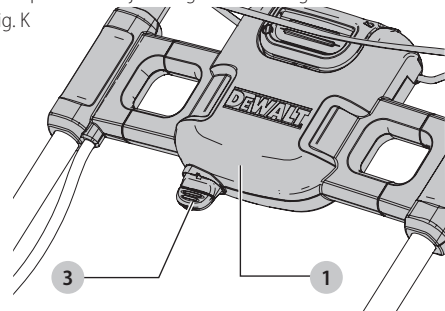
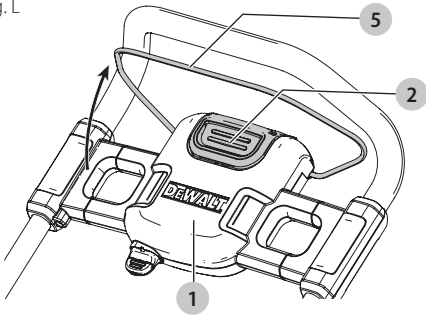

Fig. L



Sobrecarga de la podadora

Para evitar daños debido a condiciones de sobrecarga, no intente eliminar demasiada hierba a la vez. Disminuya la velocidad de corte o aumente la altura de corte.

Almacenamiento (Fig. A, M)

PELIGRO: La cuchilla giratoria puede causar lesiones serias. Suelte la manija de travesaño 5 para apagar la podadora, retire la llave de seguridad y retire la batería antes de levantar, transportar o almacenar la podadora. Almacene en un lugar seco.

ATENCIÓN: Punto de atrapamiento. Para evitar que queden atrapados, mantenga los dedos alejados del área alrededor de los soportes de la manija al doblar las manijas.

ATENCIÓN: Asegúrese que el cable no se estire o quede atrapado en el área entre la manija y el soporte durante el plegado. Esto puede causar daño al cable.

La manija de la podadora se puede plegar fácilmente para un almacenamiento rápido y conveniente.

1. Para desbloquear la manija 4, jale los dos seguros de la manija 6, ubicados a ambos lados de la manija y gire media vuelta.
2. Doble la manija a la parte delantera de la podadora como se muestra en la Fig. M.
3. Ubique los orificios de retención del almacenamiento de la manija ubicados en los soportes de la manija 7 como se muestra en la Fig. M.
4. Asegure la manija en su lugar desenroscando los seguros de la manija 6, permitiendo que se conecten en los orificios de retención de almacenamiento y asegúrese que la manija esté firmemente asegurada, como se muestra en la Fig. M.

Fig. M

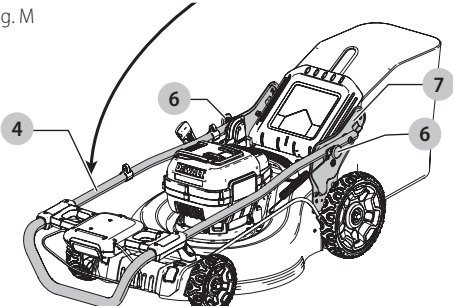

Transporte de la podadora (Fig. A, N)

PELIGRO: Las cuchillas giratorias pueden causar lesiones serias. Para evitar lesiones graves, retire la llave de seguridad y el paquete de batería cuando estén desatendidos, o cuando cargue, limpie, dé servicio, transporte, levante o guarde la podadora.

- La podadora puede transportarse utilizando las prácticas manijas de transporte 14, 15 como se muestra en la Fig. N. NO intente levantar la podadora sujetando la manija principal 4.

Fig. N

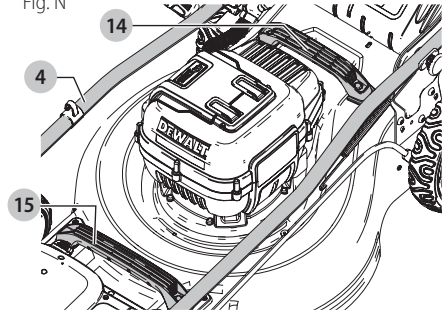

Consejos de poda

ADVERTENCIA: SIEMPRE REVISE EL ÁREA DONDE SE DEBE UTILIZAR LA PODADORA Y RETIRE TODAS LAS PIEDRAS, PALOS, ALAMBRES, HUESOS Y OTROS ESCOMBROS QUE PUEDAN SER ARROJADOS POR LA CUCHILLA GIRATORIA.

ADVERTENCIA: Pude a través de la pendiente, nunca de arriba a abajo. Tenga extrema precaución cuando cambie de dirección en pendientes. No corte pendientes excesivamente empinadas. Siempre mantenga un buen equilibrio.

1. Suelte la manija de travesaño para apagar la podadora cuando cruce cualquier área de grava (las piedras pueden ser arrojadas por la cuchilla).
2. Coloque la podadora a la altura de corte más alta cuando corte en terreno irregular o en malezas altas. Retirar demasiada hierba a la vez puede causar que el motor se sobrecargue y se detenga. Consulte la **Sección de solución de problemas**.
3. Si se usa una bolsa de recolección de hierba 12 durante la temporada de crecimiento rápido, la hierba puede tender a obstruirse en la abertura de descarga. Suelte la manija de travesaño para apagar la podadora, retire la llave de seguridad y el paquete de la batería. Retire el recogedor y agite el césped hasta el final de la bolsa. Limpie también cualquier hierba o escombros que pueda acumularse alrededor de la abertura de descarga. Vuelva a colocar el recogedor de césped.
4. Si la podadora comienza a vibrar anormalmente, suelte la manija de travesaño para apagar la podadora, retire la llave de seguridad y el paquete de la batería. Verifique inmediatamente la causa. La vibración es una advertencia de problemas. No opere la podadora hasta

que se haya realizado una revisión de servicio. Consulte la sección de solución de problemas en este manual.

- Para obtener los mejores resultados de corte, mantenga la cuchilla afilada y equilibrada.
- Revise y limpie minuciosamente la podadora después de cada uso, ya que una plataforma con césped atorado reducirá el rendimiento.
- SIEMPRE SUELTE LA MANIJA DE TRAVESAÑO PARA APAGAR LA PODADORA, RETIRE LA LLAVE DE SEGURIDAD Y EL PAQUETE DE BATERÍA CUANDO LA DEJE DESATENDIDA INCLUSO POR UN CORTO PERÍODO DE TIEMPO.**

Las siguientes sugerencias lo ayudarán a obtener un tiempo de operación óptimo de su podadora inalámbrica:

- Reduzca la velocidad en áreas donde la hierba es especialmente larga o gruesa.
- Evite cortar cuando la hierba está mojada por la lluvia o por el rocío.
- Corte su césped con frecuencia, especialmente durante períodos de gran crecimiento.

NOTA: Se recomienda que su cortacésped se recargue después de su uso para prolongar la vida útil de la batería. La carga frecuente no dañará su batería y garantizará que la batería esté completamente cargada y lista para su próximo uso. El almacenamiento de una batería no cargada por completo acortará la vida útil de la batería.

MANTENIMIENTO

⚠ PELIGRO: Para reducir el riesgo de lesiones personales serias, apague la unidad, retire la llave de seguridad y retire el paquete de batería antes de realizar cualquier ajuste o retirar/instalar conexiones o accesorios. Un arranque accidental puede causar lesiones.

Desinstalación e instalación de cuchilla (Fig. O - Q)

⚠ PELIGRO: RIESGO DE LESIONES. AL REENSAMBLAR EL SISTEMA DE LA CUCHILLA, ASEGÚRESE QUE CADA PARTES SE REINSTALA CORRECTAMENTE, COMO SE DESCRIBE A CONTINUACIÓN. UN ENSAMBLE INCORRECTO DE LA CUCHILLA U OTRAS PARTES DEL SISTEMA DE LA CUCHILLA PUEDE CAUSAR LESIONES GRAVES.

⚠ PELIGRO: Para reducir el riesgo de lesiones personales serias, apague la unidad, retire la llave de seguridad y retire el paquete de batería antes de realizar cualquier ajuste o retirar/instalar conexiones o accesorios. Un arranque accidental puede causar lesiones.

- Corte una pieza de madera de 2x4 **24** (alrededor de 2 pies de largo) (610 mm) para evitar que la cuchilla gire al quitar la tuerca de brida **25**.

⚠ ADVERTENCIA: Use guantes y protección adecuada para los ojos. Ponga la podadora de lado. Tenga cuidado con los bordes afilados de la cuchilla.

- Coloque la madera y desatornille la tuerca de brida **25** en sentido contrario a las manecillas del reloj con una llave de 18 mm **26** como se muestra en la Fig. O.
- Retire el espaciador cuadrado de la cuchilla metálica **27**, el aislador cuadrado de la lámina de plástico **28** y la cuchilla **29** como se muestra en la Fig. P. No se debe quitar el ventilador de la cuchilla **30**. Revise todas las partes respecto a daños y reemplace si es necesario.
- Instale la cuchilla afilada o nueva **29** en el borde **31** del ventilador de la cuchilla **30** como se muestra en la Fig. P.

NOTA: Cuando reemplace la cuchilla afilada o nueva en el borde **31** del ventilador de la cuchilla **30**, asegúrese que el "LADO DE HIERBA" en la cuchilla quede de cara al suelo cuando la cortadora vuelva a su posición vertical normal.

- Instale el aislador de cuchilla de plástico **28** en la cuchilla de modo que los labios levantados de un lado se conecten con los bordes de la cuchilla.
- Instale el espaciador de la cuchilla **27** de manera que quede dentro de los labios levantados en el otro lado del aislador de la cuchilla. Asegúrese de alinear los planos en el orificio del espaciador de la cuchilla con los planos del eje, girando la cuchilla y el aislador de la cuchilla juntos conforme sea necesario.
- Coloque la pieza de madera para evitar que la hoja gire como se muestra en la Fig. Q. Instale la tuerca de brida **25** con la brida contra el espaciador de la cuchilla **27** y apriete firmemente la cuchilla **29** con una llave **26**.

Fig. O

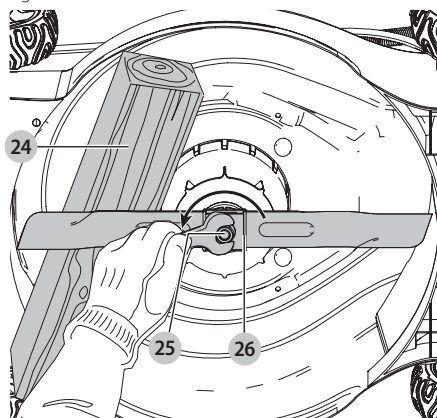

Fig. P

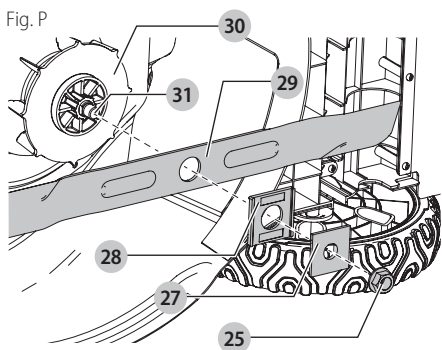
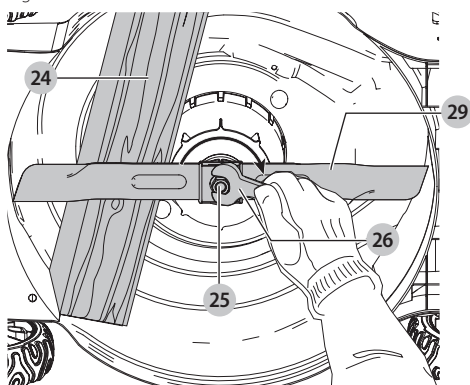

Fig. Q



Afilado de cuchillas

MANTENGA LA HOJA AFILADA PARA OBTENER EL MEJOR RENDIMIENTO DE LA PODADORA. UNA CUCHILLA SIN FILO NO CORTA LA HIERBA DE FORMA LIMPIA.

⚠️ ADVERTENCIA: Use guantes y protección adecuada para los ojos mientras saca, afila e instala la cuchilla. Asegúrese de quitar la llave de seguridad y el paquete de batería.

Afilado la cuchilla dos veces durante la temporada de poda suele ser suficiente en circunstancias normales. La arena hace que la cuchilla pierda filo rápidamente. Si su césped tiene tierra arenosa, es posible que se requiera un afilado más frecuente. **REEMPLACE INMEDIATAMENTE UNA CUCHILLA DOBLADA O DAÑADA.**

Al afilar la cuchilla

- Asegúrese que la cuchilla permanezca balanceada.
- Afile la cuchilla en el ángulo de corte original.
- Afile los bordes de corte en ambos extremos de la cuchilla, eliminando cantidades iguales de material de ambos extremos.

Para afilar la cuchilla en una prensa de banco (Fig. R)

1. Asegúrese de liberar la manija de travesaño, de que la cuchilla se haya detenido y de que se hayan retirado

la llave de seguridad y el paquete de batería antes de retirar la cuchilla.

2. Retire la cuchilla de la podadora. Vea las instrucciones para **Desinstalación e Instalación de cuchilla**.
3. Asegure la cuchilla **29** en una prensa **32**.
4. Use guantes y protección adecuada para los ojos y tenga cuidado de no cortarse.
5. Con cuidado, limpie los bordes de corte de la cuchilla con una lima de dientes finos **33** o piedra para afilar, manteniendo el ángulo del borde de corte original.
6. Verifique el balance de la cuchilla. Vea las instrucciones para **Balaneo de la cuchilla**.
7. Reemplace la cuchilla en la podadora y apriete firmemente.

Fig. R

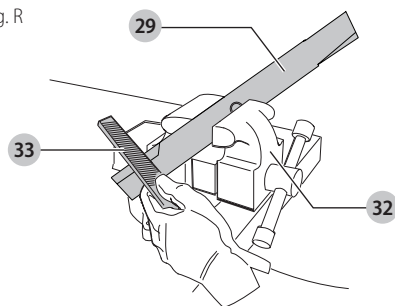

Balaneo de la cuchilla (Fig. S)

Verifique el equilibrio de la cuchilla **29** colocando el orificio central en la cuchilla sobre un clavo o destornillador redondo **34**, sujeto horizontalmente en una prensa **32**. Si cualquiera de los extremos de la cuchilla gira hacia abajo, lime a lo largo del borde afilado de ese extremo de caída. La cuchilla está correctamente equilibrada cuando ninguno de los extremos cae.

Fig. S

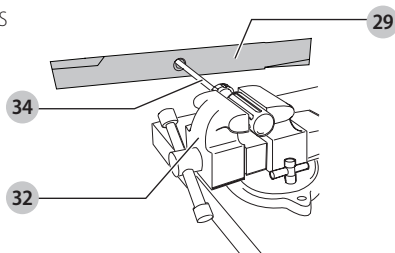

Lubricación

No es necesaria la lubricación. No engrase las ruedas. Tienen superficies de plástico que no requieren lubricación.

Limpieza

⚠️ ADVERTENCIA: Sople la suciedad y polvo de todas las ventilas de aire con aire limpio y seco por lo

menos una vez a la semana. Para minimizar el riesgo de lesiones oculares, siempre use protección para los ojos ANSI Z87.1 (CAN/CSA Z94.3) y protección respiratoria aprobada por NIOSH/OSHA/MSHA cuando realice esto.



ADVERTENCIA: Nunca use solventes u otros químicos fuertes para limpiar las partes no metálicas de la herramienta. Estos químicos pueden debilitar los materiales plásticos usados en estas partes. Use una tela humedecida únicamente con agua y jabón suave. Nunca permita que entre líquido a la herramienta; nunca sumerja ninguna parte de la herramienta en líquido.

Suelte la manija de travesaño **5** para apagar la podadora, deje que la cuchilla se detenga y luego retire la batería y la llave de seguridad. Limpie los recortes que puedan haberse acumulado en la parte inferior de la plataforma. Después de varios usos, verifique que todos los sujetadores expuestos estén apretados.

Corrosión

Los fertilizantes y otros productos químicos para el jardín contienen agentes que aceleran en gran medida la corrosión de los metales. Si corta en áreas donde se han usado fertilizantes o productos químicos, la podadora se debe limpiar inmediatamente después de la siguiente manera:

Suelte la manija de travesaño **5** para apagar la podadora y retire la batería y la llave de seguridad. Limpie todas las partes expuestas con un paño húmedo.



ATENCIÓN: No vierta ni rocíe agua sobre la podadora para intentar limpiarla. No guarde la herramienta en o junto a fertilizantes o productos químicos. Tal almacenamiento puede causar una corrosión rápida.

Cumple con los requisitos de seguridad de CPSC

Las podadoras DEWALT cumplen con las normas de seguridad del American National Standards Institute y la Comisión de Seguridad de los Productos del Consumidor de EUA. La cuchilla gira cuando el motor está en operación.

Accesorios



ADVERTENCIA: Debido a que no se han probado con este producto otros accesorios que no sean los que ofrece DEWALT, el uso de dichos accesorios con esta herramienta podría ser peligroso. Para reducir el riesgo de lesiones, con este producto deben usarse sólo los accesorios recomendados por DEWALT.

Los accesorios que se recomiendan para utilizar con la herramienta están disponibles a un costo adicional en su distribuidor local o en un centro de mantenimiento autorizado. Si necesita ayuda para localizar algún accesorio, póngase en contacto con DEWALT Industrial Tool Co., 701 East Joppa Road, Towson, MD 21286, llame al 1-800-4-DEWALT (1-800-433-9258) o visite nuestro sitio web: www.dewalt.com.

Reparaciones

El cargador y las unidades de batería no pueden ser reparados.



ADVERTENCIA: Para asegurar la SEGURIDAD y la CONFIABILIDAD del producto, las reparaciones, el mantenimiento y los ajustes (inclusive la inspección y el cambio de las escobillas, cuando proceda) deben ser realizados en un centro de mantenimiento en la fábrica DEWALT u en un centro de mantenimiento autorizado DEWALT. Utilice siempre piezas de repuesto idénticas.

Para reparación y servicio de sus herramientas eléctricas, favor de dirigirse al Centro de Servicio más cercano

CULIACAN, SIN

Bld. Emiliano Zapata 5400-1 Poniente Col. (667) 717 89 99
San Rafael

GUADALAJARA, JAL

Av. La Paz #1779 - Col. Americana Sector (33) 3825 6978
Juárez

MEXICO, D.F.

Eje Central Lázaro Cárdenas No. 18 - Local (55) 5588 9377
D, Col. Obrera

MERIDA, YUC

Calle 63 #459-A - Col. Centro (999) 928 5038

MONTERREY, N.L.

Av. Francisco I. Madero 831 Poniente - Col. (818) 375 23 13
Centro

PUEBLA, PUE

17 Norte #205 - Col. Centro (222) 246 3714

QUERETARO, QRO

Av. San Roque 274 - Col. San Gregorio (442) 2 17 63 14

SAN LUIS POTOSI, SLP

Av. Universidad 1525 - Col. San Luis (444) 814 2383

TORREON, COAH

Bld. Independencia, 96 Pte. - Col. Centro (871) 716 5265

VERACRUZ, VER

Prolongación Díaz Mirón #4280 - Col. (229) 921 7016
Remes

VILLAHERMOSA, TAB

Constitución 516-A - Col. Centro (993) 312 5111

PARA OTRAS LOCALIDADES:

**Si se encuentra en México, por favor llame al
(55) 5326 7100**

**Si se encuentra en U.S., por favor llame al
1-800-433-9258 (1-800 4-DEWALT)**

Póliza de Garantía

IDENTIFICACIÓN DEL PRODUCTO:

Sello o firma del Distribuidor.

Nombre del producto: _____

Mod./Cat.: _____

ESPAÑOL

Marca: _____

Núm. de serie: _____

(Datos para ser llenados por el distribuidor)

Fecha de compra y/o entrega del producto:

Nombre y domicilio del distribuidor donde se adquirió el producto:

Este producto está garantizado por un año a partir de la fecha de entrega, contra cualquier defecto en su funcionamiento, así como en materiales y mano de obra empleados para su fabricación. Nuestra garantía incluye la reparación o reposición del producto y/o componentes sin cargo alguno para el cliente, incluyendo mano de obra, así como los gastos de transportación razonablemente erogados derivados del cumplimiento de este certificado.

Para hacer efectiva esta garantía deberá presentar su herramienta y esta póliza sellada por el establecimiento comercial donde se adquirió el producto, de no contar con ésta, bastará la factura de compra.

Excepciones

Esta garantía no será válida en los siguientes casos:

- Cuando el producto se hubiese utilizado en condiciones distintas a las normales;
- Cuando el producto no hubiese sido operado de acuerdo con el instructivo de uso que se acompaña;
- Cuando el producto hubiese sido alterado o reparado por personas distintas a las enlistadas al final de este certificado.

Anexo encontrará una relación de sucursales de servicio de fábrica, centros de servicio autorizados y franquiciados en la República Mexicana, donde podrá hacer efectiva su garantía y adquirir partes, refacciones y accesorios originales.

Registro en línea

Gracias por su compra. Registre su producto ahora para:

- **SERVICIO EN GARANTÍA:** Si completa esta tarjeta, podrá obtener un servicio en garantía más eficiente, en caso de que exista un problema con su producto.
- **CONFIRMACIÓN DE PROPIEDAD:** En caso de una pérdida que cubra el seguro, como un incendio, una inundación o un robo, el registro de propiedad servirá como comprobante de compra.
- **PARA SU SEGURIDAD:** Si registra el producto, podremos comunicarnos con usted en el caso improbable que se deba enviar una notificación de seguridad conforme a la Federal Consumer Safety Act (Ley Federal de Seguridad de Productos para el Consumidor).

Registro en línea en www.dewalt.com/register.

Garantía limitada por tres años

DEWALT reparará, sin cargo, cualquier falla que surja de defectos en el material o la fabricación del producto, por hasta tres años a contar de la fecha de compra. Esta garantía no cubre fallas de las piezas causadas por su desgaste normal o abuso a la herramienta. Para mayores detalles sobre la cobertura de la garantía e información acerca de

reparaciones realizadas bajo garantía, visítenos en www.dewalt.com o diríjase al centro de servicio más cercano. Esta garantía no aplica a accesorios o a daños causados por reparaciones realizadas o intentadas por terceros. ESTA GARANTÍA LIMITADA SE OTORGA EN VEZ DE TODAS LAS DEMÁS, INCLUIDA LA GARANTÍA IMPLÍCITA DE COMERCIABILIDAD Y APTITUD PARA UN FIN PARTICULAR, Y EXCLUYE TODOS LOS DAÑOS INCIDENTALES O CONSECUENTES. Algunos estados no permiten limitaciones sobre la duración de una garantía implícita, o la exclusión o limitación de daños incidentales o consecuentes, así que estas limitaciones pueden no aplicarse a usted. Esta garantía le otorga derechos legales específicos, además de los cuales usted puede tener otros derechos dependiendo del estado o la provincia en que se encuentre.

Además de la garantía, las herramientas DEWALT están cubiertas por:

1 AÑO DE SERVICIO GRATUITO

DEWALT mantendrá la herramienta y reemplazará las piezas gastadas por su uso normal, sin cobro, en cualquier momento durante un año a contar de la fecha de compra.

3 AÑOS DE SERVICIO GRATUITO PARA UNIDADES DE ALIMENTACIÓN DEWALT

DCB404, DCB406, DCB407

NOTA: La garantía del producto quedará nula si la unidad de batería ha sido alterada de cualquier manera. DEWALT no es responsable de ninguna lesión causada por alteraciones y podría iniciar un procedimiento judicial por fraude de garantía hasta el máximo grado permisible por la ley.

GARANTÍA DE REEMBOLSO DE SU DINERO POR 90 DÍAS

Si no está completamente satisfecho con el desempeño de su máquina herramienta, láser o clavadora DEWALT, cualquiera sea el motivo, podrá devolverlo hasta 90 días de la fecha de compra con su recibo y obtener el reembolso completo de su dinero – sin necesidad de responder a ninguna pregunta.

AMÉRICA LATINA: Esta garantía no se aplica a los productos que se venden en América Latina. Para los productos que se venden en América Latina, debe consultar la información de la garantía específica del país que viene en el empaque, llamar a la compañía local o visitar el sitio Web a fin de obtener esa información.

REEMPLAZO GRATUITO DE LAS ETIQUETAS DE

ADVERTENCIAS: Si sus etiquetas de advertencia se vuelven ilegibles o faltan, llame al 1-800-433-9258 (1-800-4-DEWALT) para que se le reemplacen gratuitamente.

ESPECIFICACIONES

DCMW290

40 V Máx*

Solamente para propósito de México:

Importado por: DEWALT Industrial Tool Co. S.A. de C.V.

Avenida Antonio Dovali Jaime, # 70 Torre B Piso 9

Colonia La Fe, Santa Fé

Código Postal : 01210

Delegación Alvaro Obregón

México D.F.

Tel. (52) 555-326-7100

R.F.C.: BDE810626-1W7

SOLUCIÓN DE PROBLEMAS



PELIGRO: Para reducir el riesgo de lesiones personales serias, apague la unidad, retire la llave de seguridad y retire los paquetes de batería antes de realizar cualquier ajuste o retirar/instalar conexiones o accesorios. Un arranque accidental puede causar lesiones.

Si tiene alguna pregunta o comentario sobre esta o cualquier herramienta DEWALT, llámenos sin cargo al:

1-800-4-DEWALT (1-800-433-9258).

PROBLEMA	SOLUCIÓN
La podadora no funciona cuando se activa la manija de travesaño	<ul style="list-style-type: none"> • Verifique que la llave de seguridad esté instalada y completamente asentada y que el botón del alojamiento del interruptor esté completamente presionado antes de jalar de la manija de travesaño. • Libere la manija de travesaño para apagar la podadora. Retire la llave de seguridad y los paquetes de baterías, voltee la podadora y verifique que la cuchilla pueda girar libremente. • Verifique que la cavidad de la batería no tenga residuos y que esté conectada correctamente. • ¿Las baterías se cargaron por completo? Presione el botón de estado de carga.
El motor se detiene al cortar	<ul style="list-style-type: none"> • Libere la manija de travesaño para apagar la podadora. Retire la llave de seguridad y los paquetes de baterías. Voltee la podadora y verifique que la cuchilla pueda girar libremente. • Eleve la altura de corte de las ruedas a la posición más alta y arranque la podadora. • Verifique que la cavidad de la batería no tenga residuos y que esté conectada correctamente. • ¿Las baterías se cargaron por completo? Presione el botón de estado de carga. • Evite sobrecargar la podadora. Reduzca la velocidad de corte o aumente la altura de corte.
La podadora funciona, pero el desempeño de corte no es satisfactorio, o no corta todo el césped	<ul style="list-style-type: none"> • ¿Las baterías se cargaron por completo? Presione el botón de estado de carga. • Libere la manija de travesaño para apagar la podadora. Retire la llave de seguridad y los paquetes de baterías. Voltee la cortadora y verifique: <ul style="list-style-type: none"> - Filo de la cuchilla: mantenga la hoja afilada. - Cubierta y plataforma de descarga respecto a obstrucción. • El ajuste de la altura de la rueda puede ser demasiado bajo para la condición de la hierba. Eleve la altura de corte.
La podadora es muy difícil de empujar	<ul style="list-style-type: none"> • Libere la manija de travesaño para apagar la podadora. Retire la llave de seguridad y los paquetes de baterías. Aumente la altura de corte para reducir la resistencia de la plataforma en el césped. Verifique que cada rueda tenga rotación libre.
La podadora es anormalmente ruidosa y vibra	<ul style="list-style-type: none"> • Libere la manija de travesaño para apagar la podadora. Retire la llave de seguridad y los paquetes de baterías. Voltee la podadora a un lado y revise la cuchilla para asegurarse de que no esté doblada ni dañada. Si la cuchilla está dañada, reemplácela con una cuchilla de reemplazo DEWALT. Si la parte inferior de la plataforma está dañada, devuelva la podadora a un centro de servicio autorizado DEWALT. • Si no hay daños visibles en la cuchilla y la cortadora aún vibra: Libere la manija de travesaño para apagar la podadora. Retire la llave de seguridad y los paquetes de baterías. Desmonte todo el ensamble de la cuchilla como se describe en la sección Desinstalación e instalación de la cuchilla. Retire cualquier suciedad y limpie cada pieza. Reemplace cada pieza como se describe en la sección Desinstalación e instalación de la cuchilla. Si la podadora aún vibra, devuelva la podadora a un centro de servicio autorizado por DEWALT.
La podadora no recoge recortes con la bolsa	<ul style="list-style-type: none"> • Conducto obstruido. Libere la manija de travesaño para apagar la podadora. Retire la llave de seguridad y los paquetes de baterías. Limpie el conducto de recortes de césped. • Aumente la altura de corte de las ruedas para acortar la longitud del corte. • Bolsa llena. Vacíe la bolsa más a menudo.

DEWALT BATTERY AND CHARGER SYSTEMS

**Chargers/Charge Time (Minutes) . Chargeurs/Durée de charge (Minutes) .
Cargadores de baterías/Tiempo de carga (Minutos)**

Battery Cat #	Output Voltage	Amp Hour	120 Volts														12 Volts		
			DC9000	DC9310	DC9320	DC8095	DCB102	DCB103	DCB107	DCB112	DCB113	DCB114	DCB115	DCB116	DCB118	DCB132	DCB119	DW0249	DCB412
DCB609	20/60	3.0/9.0	X	X	X	X	135	135	432	270	230	X	135	X	75	270	X	X	X
DCB606	20/60	2.0/6.0	X	X	X	X	100	100	272	170	140	X	90	X	60	90	X	X	X
DCB404	40	4.0	X	X	X	X	X	X	X	X	X	90	X	30	X	X	X	X	130
DCB406	40	6.0	X	X	X	X	X	X	X	X	X	130	X	45	X	X	X	X	190
DCB407	40	7.5	X	X	X	X	X	X	X	X	X	170	X	60	X	X	X	X	235
DC9360	36	2.0	45	X	X	X	X	X	X	X	X	X	X	X	X	X	X	X	X
DCB361	36	2.0	45	X	X	X	X	X	X	X	X	X	X	X	X	X	X	X	X
DC9280	28	2.4	60	X	X	X	X	X	X	X	X	X	X	X	X	X	X	X	X
DW0242	24	2.4	X	X	X	X	X	X	X	X	X	X	X	X	X	X	X	60	X
DCB200	20	3.0	X	X	X	X	60	60	140	90	67	X	45	X	45/30**	45	90	X	X
DCB201	20	1.5	X	X	X	X	30	30	70	45	35	X	22	X	22	22	45	X	X
DCB203	20	2.0	X	X	X	X	35	35	90	60	45	X	30	X	30	30	60	X	X
DCB203BT*	20	2.0	X	X	X	X	35	35	90	60	45	X	30	X	30	30	60	X	X
DCB204	20	4.0	X	X	X	X	70	70	185	120	90	X	60	X	60/40**	60	120	X	X
DCB204BT*	20	4.0	X	X	X	X	70	70	185	120	90	X	60	X	60	60	120	X	X
DCB205	20	5.0	X	X	X	X	95	95	240	150	112	X	75	X	75/47**	75	150	X	X
DCB206	20	6.0	X	X	X	X	100	100	272	170	140	X	90	X	60	90	X	X	X
DCB207	20	1.3	X	X	X	X	30	30	60	40	30	X	22	X	22	22	X	X	X
DC9182	18	2.0	X	40	40	X	X	40	X	X	X	X	X	X	X	X	X	40	X
DCB120	12	1.5	X	X	X	X	30	30	60	45	35	X	20	X	X	X	45	X	X
DCB127	12	2.0	X	X	X	X	35	35	90	60	50	X	30	X	X	X	60	X	X
DCB080	8	1.0	X	X	X	60	X	X	X	X	X	X	X	X	X	X	X	X	X

*BT - Bluetooth® **NOTE:** The Bluetooth® word mark and logos are registered trademarks owned by the Bluetooth®, SIG, Inc. and any use of such marks by DEWALT is under license. Other trademarks and trade names are those of their respective owners.

**Battery Datecode 201536 or later.

"X" Indicates that the battery pack is not compatible with that specific charger. All charge times are approximate. Actual charge time may vary. Read the instruction manual for more specific information.

"X" indique que le bloc-piles n'est pas compatible avec ce chargeur. Les durées de charge sont approximatives; la durée de charge réelle peut varier. Lire le manuel d'utilisation pour obtenir des renseignements plus précis.

Una "X" indica que el paquete de baterías no es compatible con ese determinado cargador. El tiempo de duración de carga es aproximado; la duración de carga real puede variar. Lea el manual de instrucciones para obtener información más precisa.

* *Maximum initial battery voltage (measured without a workload) is 40 volts. Nominal voltage is 36.*

* *La tension initiale maximum du bloc-piles (mesurée à vide) est de 40 volts. La tension nominale est de 36.*

* *El máximo voltaje inicial de la batería (medido sin carga de trabajo) es 40 voltios. El voltaje nominal es de 36.*

DEWALT Industrial Tool Co., 701 East Joppa Road, Towson, MD 21286
(DEC17) Part No. N557572 DCMW290 Copyright © 2017 DEWALT

The following are trademarks for one or more DEWALT power tools: the yellow and black color scheme, the "D" shaped air intake grill, the array of pyramids on the handgrip, the kit box configuration, and the array of lozenge-shaped humps on the surface of the tool.