

Before returning this product call

1-800-4-DEWALT

IF YOU SHOULD EXPERIENCE A PROBLEM WITH YOUR DEWALT
PURCHASE,

CALL 1-800-4 DEWALT

IN MOST CASES, A DEWALT REPRESENTATIVE CAN RESOLVE YOUR
PROBLEM OVER THE PHONE.

IF YOU HAVE A SUGGESTION OR COMMENT, GIVE US A CALL.
YOUR FEEDBACK IS VITAL TO THE SUCCESS OF DEWALT'S QUALITY
IMPROVEMENT PROGRAM.

Questions? See us on the World Wide Web at www.dewalt.com

**INSTRUCTION MANUAL
GUIDE D'UTILISATION
MANUAL DE INSTRUCCIONES**

INSTRUCTIVO DE OPERACIÓN, CENTROS DE SERVICIO Y PÓLIZA
DE GARANTÍA. **ADVERTENCIA:** LÉASE ESTE INSTRUCTIVO ANTES
DE USAR EL PRODUCTO.

DEWALT®

**DW703 (120 Volt) 10" Compound Miter Saw
Scie à Inglets 254 mm (10 po)
Sierra de ángulo compuesto 254 mm (10")**

Table of Contents

DOUBLE INSULATION/POLARIZED PLUG INSTRUCTIONS	1	CUTTING WITH YOUR SAW	8
SAFETY INSTRUCTIONS FOR ALL TOOLS	1	CROSSCUTS	8
ADDITIONAL SAFETY RULES	1	BEVEL CUTS	8
ELECTRICAL CONNECTION	2	QUALITY OF CUT	8
UNPACKING YOUR SAW	2	BODY AND HAND POSITION	8
FAMILIARIZATION	2	CLAMPING THE WORKPIECE.....	9
SPECIFICATIONS	2	SUPPORT FOR LONG PIECES	9
OPTIONAL ACCESSORIES	3	CUTTING PICTURE FRAMES, SHADOW BOXES AND OTHER FOUR SIDED PROJECTS	9
STABILIZER.....	4	CUTTING TRIM MOLDING AND OTHER FRAMES	9
ACCESSORIES.....	4	CUTTING COMPOUND MITERS	9
BENCH MOUNTING.....	4	MITER SCALE	9
INSTALLING A NEW SAW BLADE	5	VERNIER SCALE	9
TRANSPORTING THE SAW	6	WHEN MITERING TO THE RIGHT	10
ADJUSTMENTS	6	WHEN MITERING TO THE LEFT	10
MITER SCALE ADJUSTMENT	6	CUTTING BASE MOLDING	10
MITER POINTER ADJUSTMENT	6	COMPOUND MITER CUT REFERENCE CHART	11
BEVEL SQUARE TO TABLE	6	CUTTING CROWN MOLDING	12
BEVEL POINTER.....	7	SPECIAL CUTS.....	13
BEVEL STOP	7	MAINTENANCE.....	13
FENCE ADJUSTMENT	7	REPAIRS	13
GUARD ACTUATION AND VISIBILITY	7	WARRANTY	13
AUTOMATIC ELECTRIC BRAKE.....	8	TROUBLESHOOTING GUIDE	14
BRUSHES	8		
OPERATION.....	8		
SWITCH	8		

IF YOU HAVE ANY QUESTIONS OR COMMENTS ABOUT THIS OR ANY DeWALT TOOL, CALL US TOLL FREE AT: **1-800-4-DeWALT (1-800-433-9258)**

Important Safety Instructions



WARNING: When using electric tools, basic safety precautions should always be followed to reduce risk of fire, electric shock, and personal injury, including the following:

READ ALL INSTRUCTIONS

Double Insulation

Double insulated tools are constructed throughout with two separate layers of electrical insulation or one double thickness of insulation between you and the tool's electrical system. Tools built with this insulation system are not intended to be grounded. As a result, your tool is equipped with a two prong plug which permits you to use extension cords without concern for maintaining a ground connection.

NOTE: Double insulation does not take the place of normal safety precautions when operating this tool. The insulation system is for added protection against injury resulting from a possible electrical insulation failure within the tool.

CAUTION: WHEN SERVICING, USE ONLY IDENTICAL REPLACEMENT PARTS. Repair or replace damaged cords.

Polarized Plugs

Polarized plugs (one blade is wider than the other) are used on equipment to reduce the risk of electric shock. When provided, this plug will fit in the polarized outlet only one way. If the plug does not fit fully in the outlet, reverse the plug. If it still does not fit, contact a qualified electrician to install the proper outlet. Do not change the plug in any way.

Safety Instructions For All Tools

- **KEEP GUARD IN PLACE** and in working order.
- **REMOVE ADJUSTING KEYS AND WRENCHES.** Form habit of checking to see that keys and adjusting wrenches are removed from spindle before turning tool on.
- **KEEP WORK AREA CLEAN.** Cluttered areas and benches invite accidents.
- **DON'T USE IN DANGEROUS ENVIRONMENT.** Don't use power tools in damp or wet locations, or expose them to rain. Keep work area well lighted.
- **KEEP CHILDREN AWAY.** All visitors should be kept at a safe distance from work area.
- **MAKE WORKSHOP KID PROOF** with padlocks, master switches, or by removing starter keys.
- **DON'T FORCE TOOL.** It will do the job better and be safer at the rate for which it was designed.
- **USE RIGHT TOOL.** Don't force tool or attachment to do a job for which it was not designed.
- **WEAR PROPER APPAREL.** No loose clothing, gloves, neckties, rings, bracelets, or other jewelry to get caught in moving parts. Non-slip footwear is recommended. Wear protective hair covering to contain long hair.
- **ALWAYS WEAR SAFETY GLASSES.** Also use face or dust mask if cutting operation is dusty. Everyday eyeglasses have only impact resistant lenses, they are NOT safety glasses.
- **SECURE WORK.** Use clamps or vise when you cannot secure the workpiece on the table and against the fence by hand or when your hand will be dangerously close to the blade (within 6").
- **DON'T OVERREACH.** Keep proper footing and balance at all times.
- **MAINTAIN TOOLS WITH CARE.** Keep tools sharp and clean for best and safest performance. Follow instructions for lubricating and changing accessories.
- **DISCONNECT TOOLS** before servicing; when changing accessories such as blades, bits, cutters, etc.
- **REDUCE THE RISK OF UNINTENTIONAL STARTING.** Make sure switch is in OFF position before plugging in.

- **USE RECOMMENDED ACCESSORIES.** Consult the instruction manual for recommended accessories. The use of improper accessories may cause risk of injury to persons.
- **NEVER STAND ON TOOL.** Serious injury could occur if the tool is tipped or if the cutting tool is unintentionally contacted.
- **CHECK DAMAGED PARTS.** Before further use of the tool, a guard or other part that is damaged should be carefully checked to determine that it will operate properly and perform its intended function—check for alignment of moving parts, binding of moving parts, breakage of parts, mounting and any other conditions that may affect its operation. A guard or other part that is damaged should be properly repaired or replaced. Do not use tool if switch does not turn it on and off.
- **NEVER LEAVE TOOL RUNNING UNATTENDED. TURN POWER OFF.** Don't leave tool until it comes to a complete stop.
- **DO NOT OPERATE ELECTRIC TOOLS NEAR FLAMMABLE LIQUIDS OR IN GASEOUS OR EXPLOSIVE ATMOSPHERES.** Motors in these tools may spark and ignite fumes.
- **EXTENSION CORDS.** Make sure your extension cord is in good condition. When using an extension cord, be sure to use one heavy enough to carry the current your product will draw. An undersized cord will cause a drop in line voltage resulting in loss of power and overheating. The following table shows the correct size to use depending on cord length and nameplate ampere rating. If in doubt, use the next heavier gage. The smaller the gage number, the heavier the cord.

Minimum Gage for Cord Sets

Volts	Total Length of Cord in Feet				
	0-25	26-50	51-100	101-150	
120V	0-25	26-50	51-100	101-150	
240V	0-50	51-100	101-200	201-300	
Ampere Rating		AWG			
More Than	Not more Than				
0	- 6	18	16	16	14
6	- 10	18	16	14	12
10	- 12	16	16	14	12
12	- 16	14	12	Not Recommended	

Additional Safety Rules For Miter Saws

CAUTION: FAILURE TO HEED THESE WARNINGS MAY RESULT IN PERSONAL INJURY AND SERIOUS DAMAGE TO THE SAW.

- DO - Protect electric supply line with at least a 15 ampere time-delay fuse or a circuit breaker.
- DO - Make certain the blade rotates in the correct direction and that the teeth at the bottom of the blade are pointing to the rear of the miter saw.
- DO - Be sure all clamp handles are tight before starting any operation.
- DO - Be sure all blade and clamp washers are clean and recessed sides of collars are against blade. Tighten arbor screw securely.
- DO - Keep saw blade sharp.
- DO - Keep motor air slots free of chips and dirt.
- DO - Use blade guards at all times.
- DO - Keep hands out of path of saw blade.
- DO - Shut off power, disconnect cord from power source and wait for saw blade to stop before servicing or adjusting tool.
- DO - Support long work with an outboard tool rest.
- DO NOT - Attempt to operate on anything but designated voltage.
- DO NOT - Operate unless all clamp handles are tight.
- DO NOT - Use blades larger or smaller than those which are recommended.
- DO NOT - Wedge anything against fan to hold motor shaft.
- DO NOT - Force cutting action. (Stalling or partial stalling of motor can cause major damage. Allow motor to reach full speed before cutting.)

- DO NOT - Cut ferrous metals (Those with any iron or steel content) or any masonry.
- DO NOT - Use abrasive wheels. The excessive heat and abrasive particles generated by them will damage the saw.
- DO NOT - Allow anyone to stand behind saw.
- DO NOT - Apply lubricants to the blade when it's running.
- DO NOT - Place either hand in the blade area when the saw is connected to the power source.
- DO NOT - Use blades rated less than 5500 R.P.M.
- DO NOT - Cut small pieces without clamping. Keep hands 6" or more from blade.
- DO NOT - Operate saw without guards in place.
- DO NOT - Perform any operation freehand.
- DO NOT - Reach around or behind saw blade.
- DO NOT - Place hands closer than 6 inches from the saw blade.
- DO NOT - Reach underneath the saw unless it is turned off and unplugged. The saw blade is exposed on the underside of the saw.
- DO NOT - Move either hand from saw or workpiece or raise arm until blade has stopped.
- DO NOT - Use without Kerf Plate or when kerf slot is wider than 7/16".
- DO NOT - Use lubricants or cleaners (particularly spray or aerosol) in the vicinity of the plastic guard. The polycarbonate material used in the guard is subject to attack by certain chemicals.

⚠ CAUTION: Do not connect unit to electrical power source until complete instructions are read and understood.

⚠ CAUTION: Wear appropriate personal hearing protection during use. Under some conditions and duration of use, noise from this product may contribute to hearing loss.

⚠ WARNING: Some dust created by power sanding, sawing, grinding, drilling, and other construction activities contains chemicals known to cause cancer, birth defects or other reproductive harm. Some examples of these chemicals are:

- lead from lead-based paints,
- crystalline silica from bricks and cement and other masonry products, and
- arsenic and chromium from chemically-treated lumber (CCA).

Your risk from these exposures varies, depending on how often you do this type of work. To reduce your exposure to these chemicals: work in a well ventilated area, and work with approved safety equipment, such as those dust masks that are specially designed to filter out microscopic particles.

- Avoid prolonged contact with dust from power sanding, sawing, grinding, drilling, and other construction activities. Wear protective clothing and wash exposed areas with soap and water. Allowing dust to get into your mouth, eyes, or lay on the skin may promote absorption of harmful chemicals.

⚠ WARNING: Use of this tool can generate and/or disburse dust, which may cause serious and permanent respiratory or other injury. Always use NIOSH/OSHA approved respiratory protection appropriate for the dust exposure. Direct particles away from face and body.

For your convenience and safety, the following warning labels are on your miter saw.

ON MOTOR HOUSING:

⚠ WARNING: FOR YOUR OWN SAFETY, READ INSTRUCTION MANUAL BEFORE OPERATING SAW.

WHEN SERVICING, USE ONLY IDENTICAL REPLACEMENT PARTS.

ALWAYS WEAR EYE PROTECTION.

DO NOT EXPOSE TO RAIN OR USE IN DAMP LOCATIONS.

ON MOVING FENCE:

ALWAYS ADJUST FENCE PROPERLY BEFORE USE. Clamp small pieces before cutting. See manual.

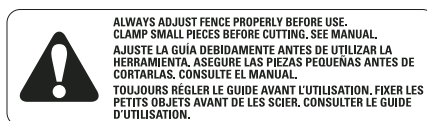

ON GUARD:

⚠ DANGER – KEEP AWAY FROM BLADE.

ON UPPER GUARD:

PROPERLY SECURE BRACKET WITH BOTH SCREWS BEFORE USE.

ON DETENT PLATE: (2 PLACES)

ALWAYS TIGHTEN ADJUSTMENT KNOBS BEFORE USE.

KEEP HANDS 6" FROM PATH OF SAW BLADE. NEVER PERFORM ANY OPERATION FREEHAND. NEVER CROSS ARMS IN FRONT OF BLADE. THINK! YOU CAN PREVENT ACCIDENTS. DO NOT OPERATE SAW WITHOUT GUARDS IN PLACE.

NEVER REACH IN BACK OF SAW BLADE. TURN OFF TOOL, KEEP SAW HEAD DOWN AND WAIT FOR SAW BLADE TO STOP BEFORE MOVING HANDS, WORKPIECE OR CHANGING SETTINGS. UNPLUG TOOL BEFORE CHANGING BLADE, MOVING OR SERVICING UNIT.

Electrical Connection

Be sure your power supply agrees with the nameplate marking. 120 volts, AC means that your saw will operate on alternating current only. A voltage decrease of 10 percent or more will cause a loss of power and overheating. All DEWALT tools are factory tested. If this tool does not operate, check the power supply.

Unpacking Your Saw

Check the contents of your miter saw carton to make sure that you have received all parts. In addition to this instruction manual, the carton should contain:

1. One No. DW703 miter saw with blade.
2. One blade wrench in wrench pocket shown in Figure 4.
3. One No. DW7053 Dust Bag.

Familiarization

Your miter saw is fully assembled in the carton. Open the box and lift the saw out by the convenient carrying handle, as shown in Figure 1.

Place the saw on a smooth, flat surface such as a workbench or strong table.

Examine Figures 2 and 3 to become familiar with the saw and its various parts. The section on adjustments will refer to these terms and you must know what and where the parts are.

Press down lightly on the operating handle and pull out the lock down pin, as shown in Figure 4.

Gently release the downward pressure and allow the arm to rise to its full height. Use the lock down pin when carrying the saw from one place to another. Always use the carrying handle to transport the saw or the hand indentations shown in Figure 3.

Specifications

CAPACITY OF CUT

50 degree miter left and right

48 degree bevel left: 3 degree right

0 degree miter

Max. Height 3.5"

Max. Width 6.1"

45 degree miter

Max. Height 3.5"

Max. Width 4.2"

Result Width 3.5"

Result Height 1.25"

Result Width 2.4"

Result Height 1.25"

**DANGER
PELIGRO**

KEEP AWAY
FROM BLADE
MANTENERS ALEJADO
DE LA HOJA
S'ÉLOIGNER DE LA LAME



FIG. 1

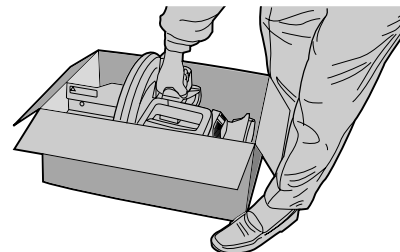

45 degree bevel
 Max. Height 2.3" Result Width 3.5"
 Max. Width 6.1" Result Height .75"
 31.62 degree miter and 33.85 bevel
 Max. Width 5.25" Result Height .9"

DRIVE

120 Volt Motor

2200 Watts 15 Amp Motor
 5000 RPM Cut Helical Gears with Roller and Ball Bearings
 Carbide Blade Automatic Electric Brake

Optional Accessories

The following accessories, designed for your saw, may be helpful. In some cases, other locally obtained work supports, length stops, clamps, etc., may be more appropriate. Use care in selecting and using accessories.

Extension, Work Support: DW7080

Used to support long overhanging workpieces, the work support is user assembled. Your saw table is designed to accept two work supports; one on each side.

Adjustable Length Stop: DW7051

Requires the use of one work support. It is used to make repetitive cuts of the same length from 0 to 42".

Clamp: DW7082

Used for firmly clamping workpiece to the saw fence for precision cutting.

Crown Molding Fence: DW7084

Used for precision cutting of crown molding.

Miter Saw Work Station: DW730

Workstation provides fast, easy set up for material support and accurate measuring system.

SAW BLADES: ALWAYS USE 10" SAW BLADES WITH 5/8" (16mm) ARBOR HOLES. SPEED RATING MUST BE AT LEAST 5500 RPM.

DEWALT BLADE RANGE	NO. OF TEETH	BLADE DESC.	APPLICATION	TYPE OF CUT
Series 20 Construction	40	Thin Kerf Yellow Rim Coating	Gen. Purpose (Trim, Decking, Framing)	Smooth, Splinter Free
Series 20 Construction	60	Thin Kerf Yellow Rim Coating	Fine Trim Molding	Very Smooth, Splinter Free
Series 40 Woodworking	40	Laser Cut Body Large Carbide Teeth	Gen. Purpose (Trim, Decking, Framing)	Smooth, Splinter Free
Series 40 Woodworking	60	Laser Cut Body Large Carbide Teeth	Fine Trim, Molding	Very Smooth, Splinter Free
Series 40 Woodworking	80	Laser Cut Body Large Carbide Teeth	Fine Trim Molding Decorative Hardwood & Plywood	Ultra Smooth, Splinter Free
Series 40 Woodworking	80	Laser Cut Body Large Carbide Teeth, Special Tooth Geometry	Melamines, Veneers, Laminates	Ultra Smooth Chip/Splinter Free

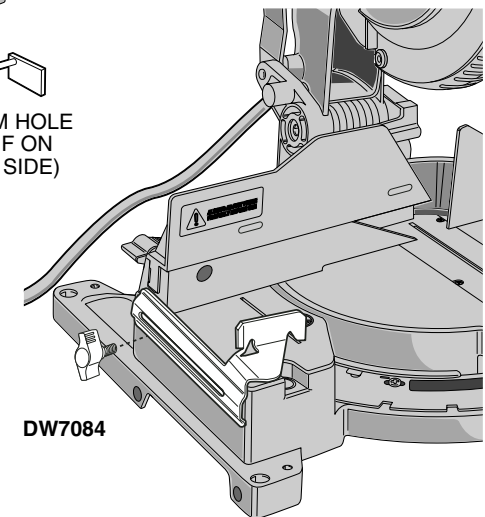
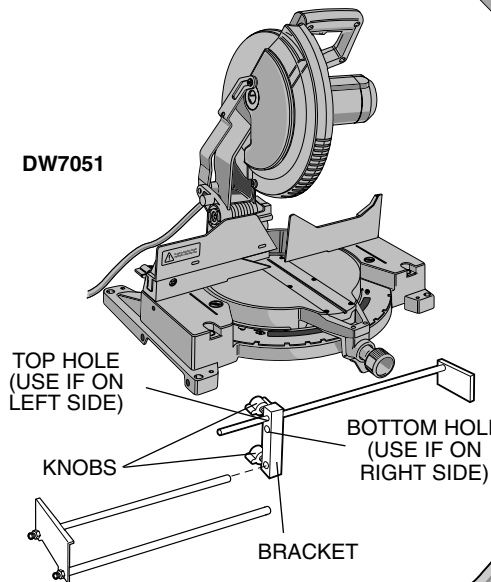
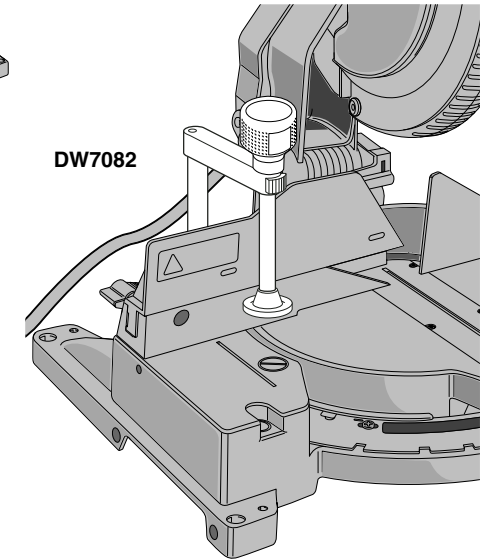
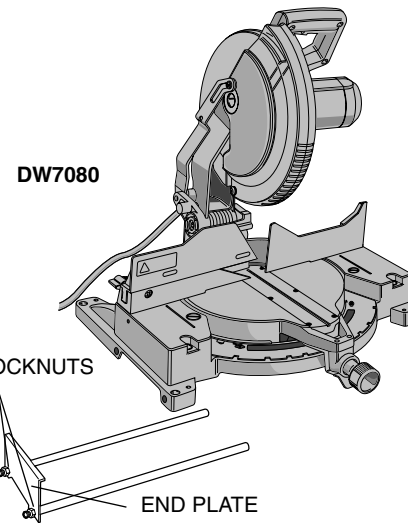

Series 40 Woodworking	60	Laser Cut Body Special Tooth Geometry	Plastics, Corian® and other solid surface materials	Very Smooth Chip Free
Series 40 Woodworking	80	Laser Cut Body Special Tooth Geometry	Non-ferrous metals (aluminum, copper, brass, etc.)	Very Smooth Burr Free

Stabilizer

Your saw includes a stabilizer (Fig.2). This must be in place and in contact with the work surface at all times while using your saw. This stabilizer is factory installed and needs no adjustment.

Accessories

Recommended accessories for use with your tool are available at extra cost from your local retailer or authorized service center.

▲ CAUTION: The use of any non-recommended accessory such as dado sets, molding cutters, or abrasive wheels may be hazardous.

If you need assistance in locating any accessory, please contact DEWALT Industrial Tool Co., 701 East Joppa Road, Baltimore, MD 21286 or call 1-800-4-DEWALT (1-800-433-9258).

Bench Mounting

Holes are provided in all four feet to facilitate bench mounting, as shown in Figure 2. (Two different sized holes are provided to accommodate different sizes of screws. Use either hole, it is not necessary to use both.) Always mount your saw firmly to prevent movement. To enhance the tool's portability, it can be mounted to a piece of 1/2" or thicker plywood which can then be clamped to your work support or moved to other job sites and reclamped.

NOTE: If you elect to mount your saw to a piece of plywood, make sure that the mounting screws don't protrude from the bottom of the wood. The plywood must sit flush on the work support. When clamping the saw to any work surface, clamp only on the clamping bosses where the mounting screw holes are located. Clamping at any other point will surely interfere with the proper operation of the saw.

▲ CAUTION: To prevent binding and inaccurate cuts, be sure the mounting surface is not warped or otherwise uneven. If the saw rocks on the surface place a thin piece of material under one saw foot until the saw sits firmly on the mounting surface.

FIG. 2

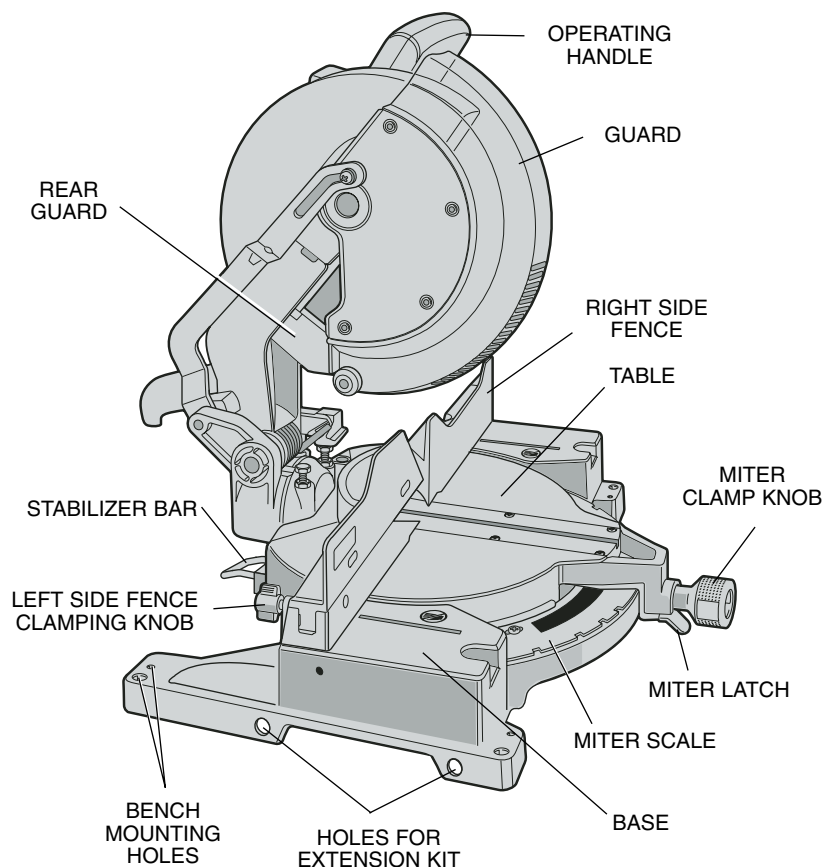

FIG. 3

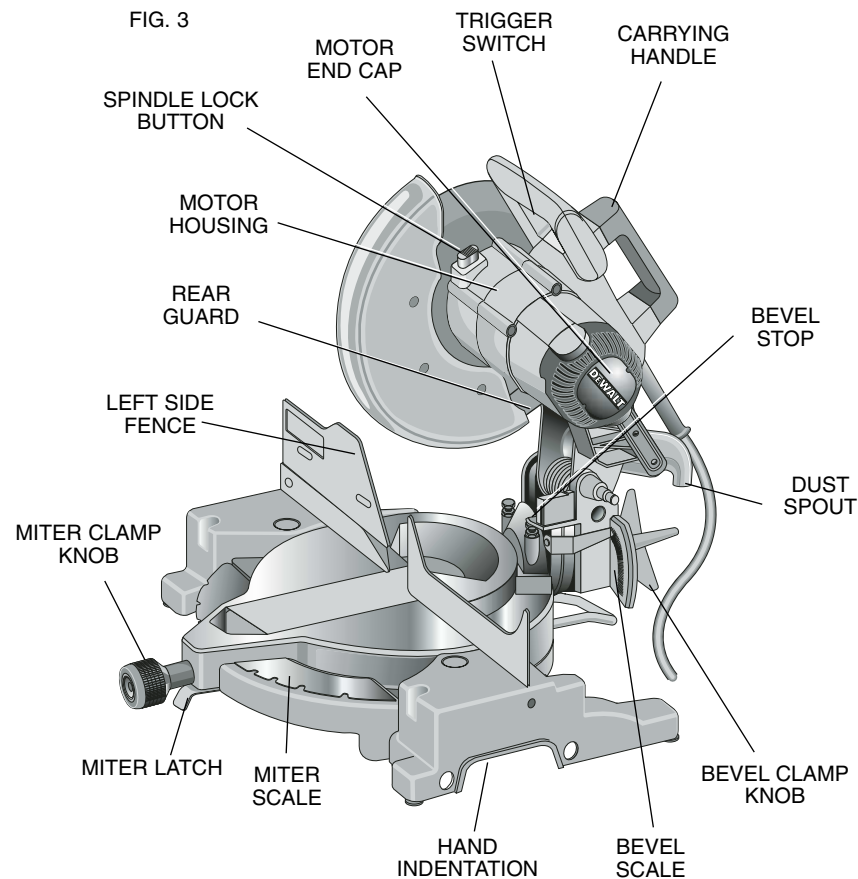
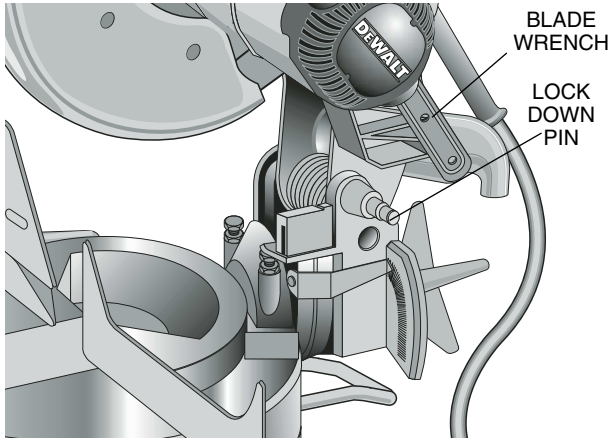

FIG. 4



IMPORTANT SAFETY INSTRUCTIONS

Changing or Installing a New Saw Blade (Fig. 5, 6)

▲ CAUTION:

- Never depress the spindle lock button while the blade is under power or coasting.
- Do not cut ferrous metal (containing iron or steel) or masonry or fiber cement product with this miter saw.

Removing the Blade

1. Unplug the saw.
2. Raise the arm to the upper position and raise the lower guard (A) as far as possible.
3. Loosen, but do not remove guard bracket screw (B) until the bracket can be raised far enough to access the blade screw. Lower guard will remain raised due to the position of the guard bracket screw.
4. Depress the spindle lock button (Fig. 3) while carefully rotating the saw blade by hand until the lock engages.
5. Keeping the button depressed, use the other hand and the wrench provided (D) to loosen the blade screw. (Turn clockwise, left-hand threads)
6. Remove the blade screw (E), outer clamp washer (F), and blade (G). The 1" (25.4mm) blade adapter (H), if used, and the inner clamp washer (I), may be left on the spindle.

NOTE: For blades with a blade hole of 5/8" (15.88mm), the 1" (25.4mm) blade adapter is not used.

Installing a Blade

1. Unplug the saw.
2. With the arm raised, the lower guard held open and the pivot plate raised, place the blade on the spindle, onto the blade adapter [if using a blade with a 1" (25.4mm) diameter blade hole] and against the inner clamp washer with the teeth at the bottom of the blade pointing toward the back of the saw.
3. Assemble the outer clamp washer onto the spindle.
4. Install the blade screw and, engaging the spindle lock, tighten the screw firmly with wrench provided. (Turn counterclockwise, left-hand threads)

NOTE: When using blades with a 5/8" (15.88mm) diameter blade hole, the blade adapter will not be used and should be stored in a safe place for future use.

5. Return the guard bracket to its original position and firmly tighten the guard bracket screw to hold bracket in place.

▲ WARNING:

- **The guard bracket must be returned to its original position and the screw tightened before activating the saw.**

FIG. 7

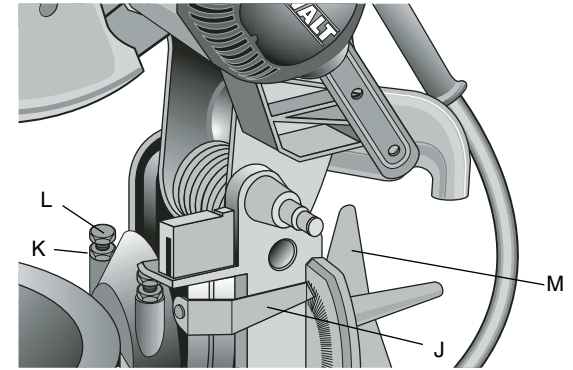

FIG. 5

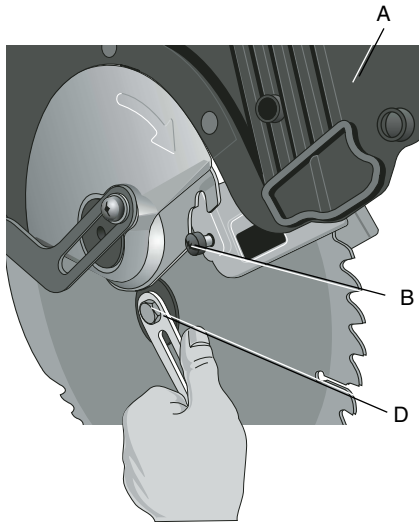

FIG. 6

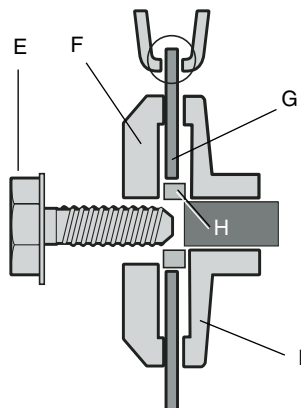

FIG. 8

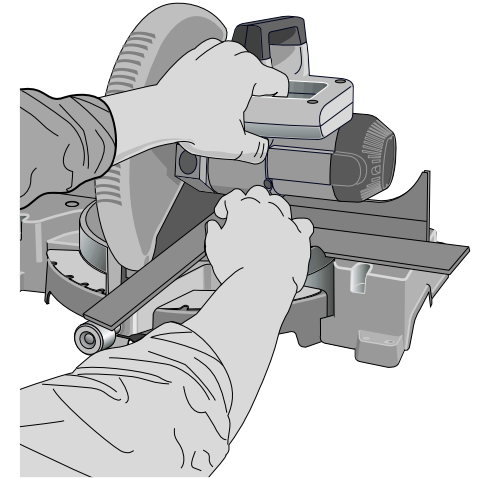

FIG. 9

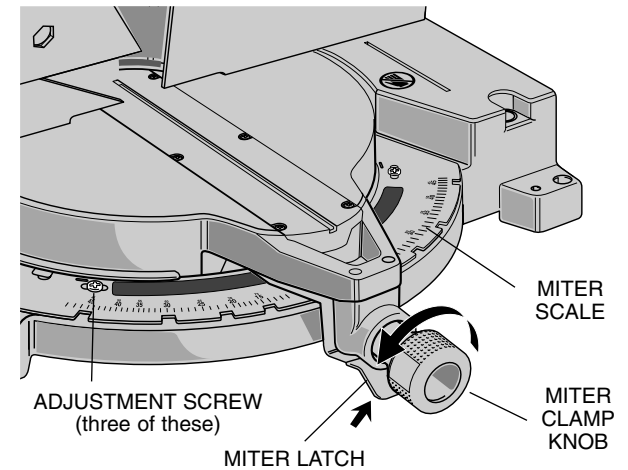

FIG. 10

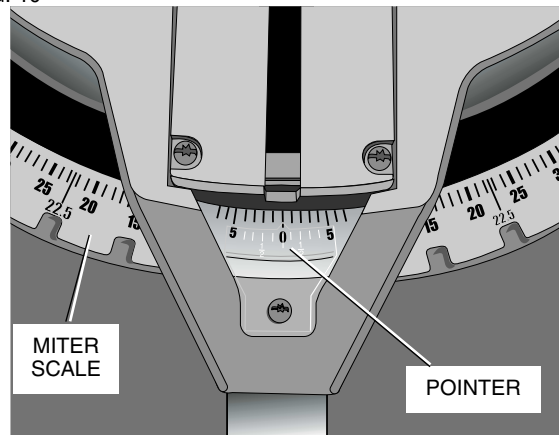

FIG. 11A

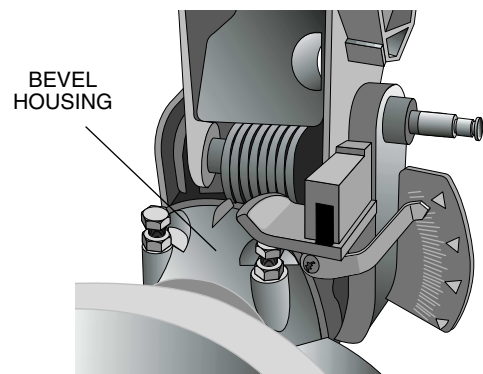
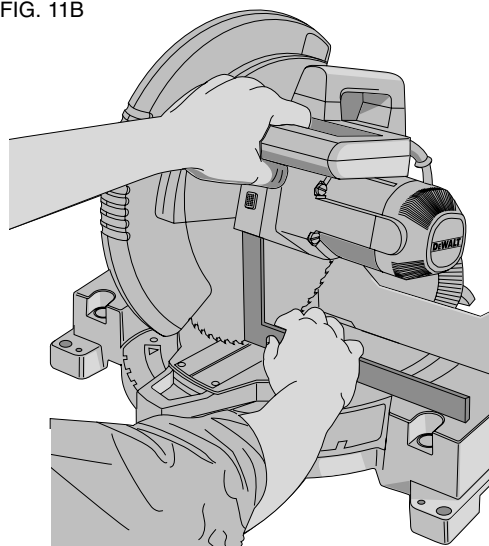

FIG. 11B



- **Failure to do so may allow the guard to contact the spinning saw blade resulting in damage to the saw and severe personal injury.**

Transporting the Saw

TURN OFF AND UNPLUG THE MITER SAW BEFORE ATTEMPTING TO MOVE IT OR MAKE ANY ADJUSTMENTS WHATSOEVER!

In order to conveniently carry the miter saw from place to place, a carrying handle has been included on the top of the saw arm, as shown in Figure 3. To transport the saw, lower the arm and depress the lock down pin shown in Figure 4.

Adjustments

PERFORM ALL ADJUSTMENTS WITH THE MITER SAW UNPLUGGED

NOTE: Your miter saw is fully and accurately adjusted at the factory at the time of manufacture. If readjustment due to shipping and handling or any other reason is required, follow the steps below to adjust your saw.

Once made, these adjustments should remain accurate. Take a little time now to follow these directions carefully to maintain the accuracy of which your saw is capable.

MITER SCALE ADJUSTMENT

Place a square against the saw's fence and blade, as shown in Figure 8. (Do not touch the tips of the blade teeth with the square. To do so will cause an inaccurate measurement.) Loosen the miter clamp knob (see Fig. 9) and swing the miter arm until the miter latch locks it at the 0° miter position. Do not tighten the clamp knob. If the saw blade is not exactly perpendicular to the fence, loosen the three screws that hold the miter scale to the base (shown in Fig. 9) and move the scale/miter arm assembly left or right until the blade is perpendicular to the fence, as measured with the square. Retighten the three screws. Pay no attention to the reading of the miter pointer at this point.

MITER POINTER ADJUSTMENT

Loosen the miter clamp knob and squeeze the miter latch to move the miter arm to the zero position, as shown in Figure 9. With the miter clamp knob loose allow the miter latch to snap into place as you rotate the miter arm past zero. Observe the pointer and miter scale through the viewing opening shown in Figure 10. If the pointer does not indicate exactly zero, loosen the pointer screw, adjust the pointer to 0° and retighten.

BEVEL SQUARE TO TABLE

To align the blade square to the rotary table, lock the arm in the down position. Place a square against the blade taking care to not have the square on top of a tooth, as shown in Figure 11B. Loosen the Bevel Clamp Knob so that you can move the Bevel Arm. Move the Bevel Arm as neces-

FIG. 12

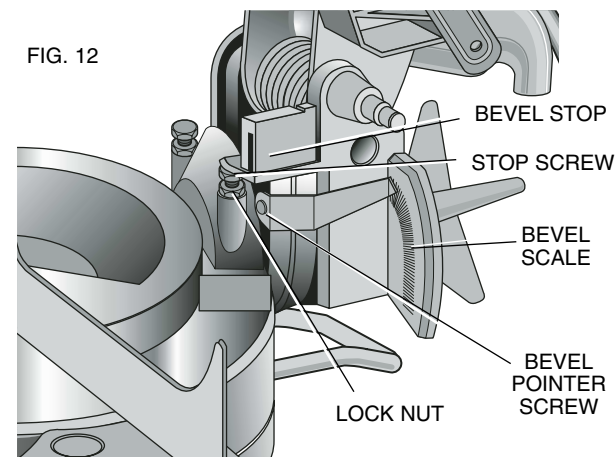

FIG. 13

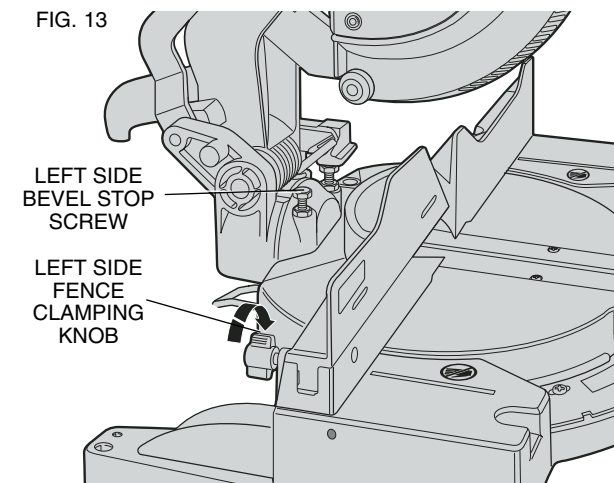
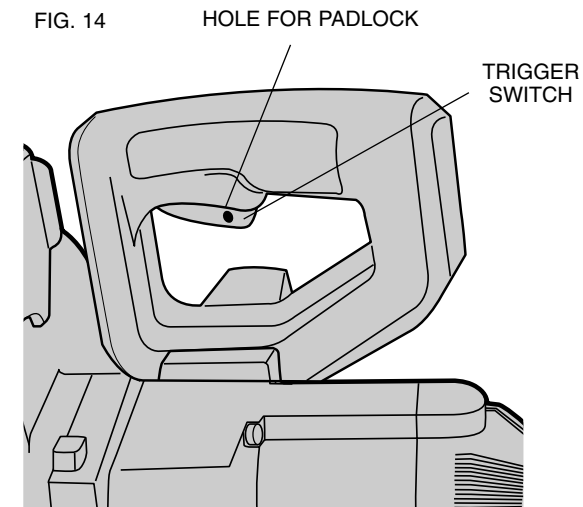

FIG. 14



sary so that the blade is at zero degrees bevel to the table. If the Bevel Arm needs adjustment, loosen the lock nut on the right side Bevel Stop as shown in Figure 12, and adjust the stop screw as necessary. Hold the stop screw in place and tighten the lock nut.

BEVEL POINTER

If the bevel pointer does not indicate zero, loosen the screw that holds it in place and move the pointer as necessary. SUGGESTION: For accuracy, set the top edge so that it aligns with zero.

BEVEL STOP

To set the 45 degree bevel stop shown in Figure 7, first loosen the left side fence clamping knob and slide the left side fence as far as it will go to the left. Move the arm to the left until it stops on the left bevel stop screw. If the bevel pointer (J) does not indicate exactly 45 degrees, loosen the left side bevel stop lock nut (K) and turn the screw (L) downwards. Move the arm to the left and tighten the bevel clamp knob (M) firmly when the bevel pointer indicates exactly 45 degrees. Adjust the left side bevel stop screw upwards until it firmly touches the bevel stop. Retighten the nut while holding the screw from turning.

To achieve 3 degree right bevel or 48 degree left bevel, the stop screws must be adjusted to allow the arm to move to the desired location. The bevel stops will need readjustment to the zero and 45 degree positions after cuts are made.

FENCE ADJUSTMENT

Turn Off and Unplug the Miter Saw

To bevel UP TO 48 degrees left, the left side of the fence can be adjusted to the left to provide clearance. To adjust the fence, loosen the knob shown in Figure 13 and slide the fence to the left. Make a dry run with the saw turned off and check for clearance. **Adjust the fence to be as close to the blade as practical to provide maximum workpiece support**, without interfering with arm up and down movement. Tighten knob securely. When the bevel operations are complete, don't forget to relocate the fence to the right.

GUARD ACTUATION AND VISIBILITY

The blade guard on your saw has been designed to automatically raise when the arm is brought down and to lower over the blade when the arm is raised.

The guard can be raised by hand when installing or removing saw blades or for inspection of the saw. **NEVER RAISE THE BLADE GUARD MANUALLY UNLESS THE SAW IS TURNED OFF.**

NOTE: Certain special cuts will require that you manually raise the guard. See section on cutting base molding up to 3-1/2" high (page 10).

The front section of the guard is louvered for visibility while cutting. Although the louvers dramatically reduce flying debris, they are openings in the guard and safety glasses should be worn at all times when viewing through the louvers.

FIG. 15

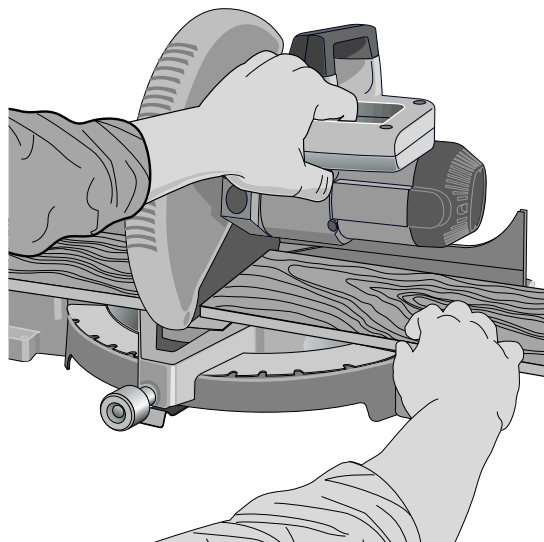

PROPER HAND POSITION

FIG. 15A



IMPROPER HAND POSITION

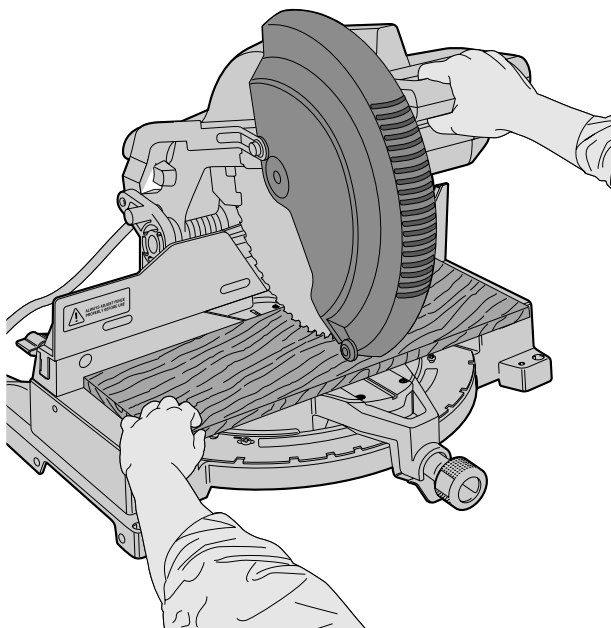

PROPER HAND POSITION

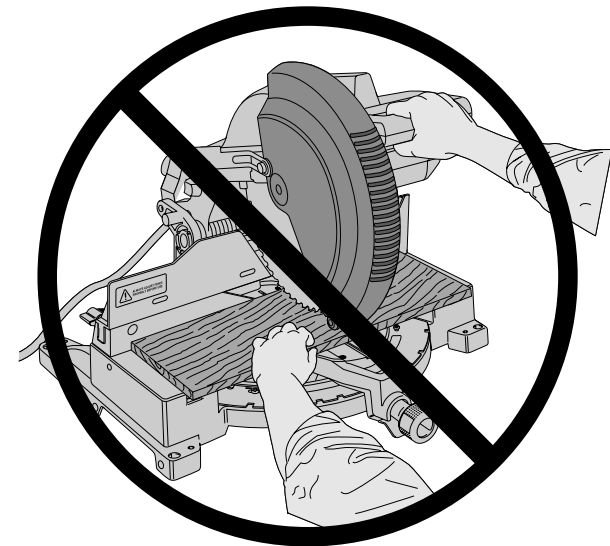

IMPROPER HAND POSITION

AUTOMATIC ELECTRIC BRAKE

Your saw is equipped with an automatic electric blade brake which stops the saw blade within 5 seconds of trigger release. This is not adjustable.

On occasion, there may be a delay after trigger release to brake engagement. On rare occasions, the brake may not engage at all and the blade will coast to a stop.

If a delay or "skipping" occurs, turn the saw on and off 4 or 5 times. If the condition persists, have the tool serviced by an authorized DEWALT service center.

Always be sure the blade has stopped before removing it from the kerf. The brake is not a substitute for guards or for ensuring your own safety by giving the saw your complete attention.

Brushes

DISCONNECT PLUG FROM POWER SUPPLY

Inspect carbon brushes regularly by unplugging tool, removing the motor end cap, (Figure 3) removing the brush cap and withdrawing the brush assembly. Keep brushes clean and sliding freely in their guides. Always replace a used brush in the same orientation in the holder as it was prior to its removal. Use only identical DEWALT brushes. Use of the correct grade of brush is essential for proper operation of electric brake. New brush assemblies are available at DEWALT service centers. The tool should be allowed to "run in" (run at no load) for 10 minutes before use to seat new brushes. The electric brake may be erratic in operation until the brushes are properly seated (worn in).

While "running in" DO NOT TIE, TAPE, OR OTHERWISE LOCK THE TRIGGER SWITCH ON. HOLD BY HAND ONLY.

Operation

Plug the saw into any household 60 Hz power source. Refer to the nameplate for voltage. Be sure the cord will not interfere with your work.

SWITCH

To turn the saw on, depress the trigger switch shown in Figure 14. To turn the tool off, release the switch. There is no provision for locking the switch on, but a hole is provided in the trigger for insertion of a padlock to lock the saw off.

CUTTING WITH YOUR SAW

NOTE: Although this saw will cut wood and many non-ferrous materials, we will limit our discussion to the cutting of wood only. The same guidelines apply to the other materials. **DO NOT CUT FERROUS (IRON AND STEEL) MATERIALS OR MASONRY WITH THIS SAW.** Do not use any abrasive blades.

CROSSCUTS

Cutting of multiple pieces is not recommended but can be done safely by ensuring that each piece is held firmly against the table and fence. A crosscut is made by cutting

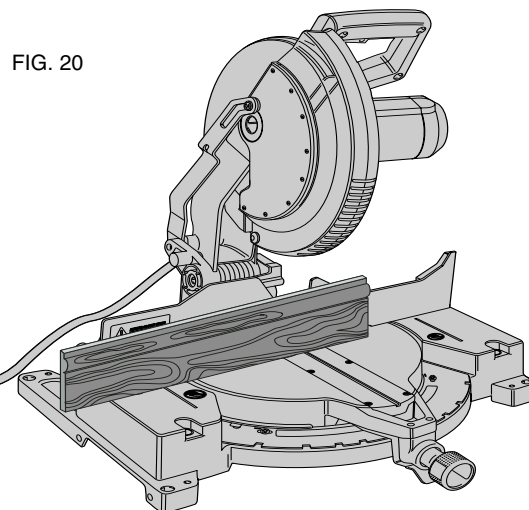
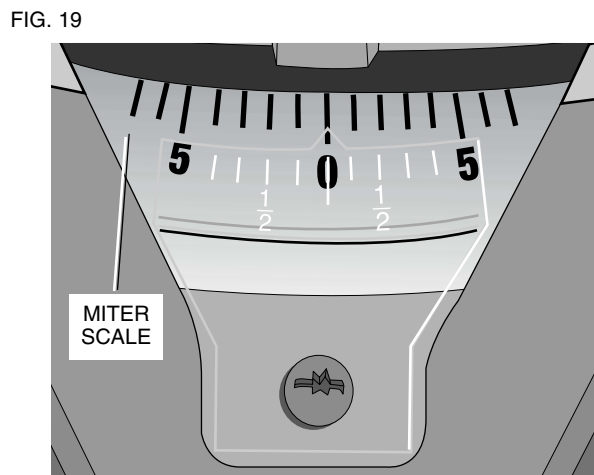
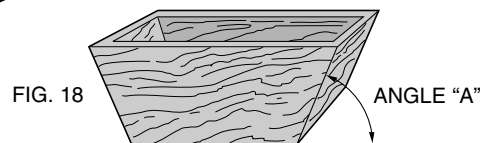
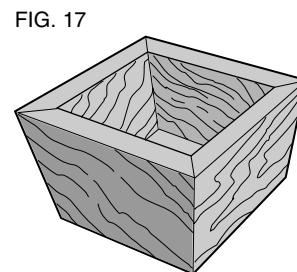
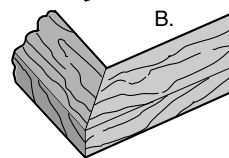
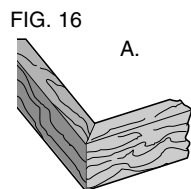

wood across the grain at any angle. A straight crosscut is made with the miter arm at the zero degree position. Set the miter arm at zero, hold the wood on the table and firmly against the fence. Turn on the saw by squeezing the trigger switch shown in Figure 14.

When the saw comes up to speed (about 1 second) lower the arm smoothly and slowly to cut through the wood. **Let the blade come to a full stop before raising arm.**

Miter crosscuts are made with the miter arm at some angle other than zero. This angle is often 45 degrees for making corners, but can be set anywhere from zero to 50 degrees left or right. After selecting the desired miter angle, be sure to tighten the miter clamp knob. Make the cut as described above.

BEVEL CUTS

A bevel cut is a crosscut made with the saw blade at a bevel to the wood. In order to set the bevel, loosen the bevel clamp knob and move the saw to the left as desired. **(It is necessary to move the left side of the fence to allow clearance).** Once the desired bevel angle has been set, tighten the bevel clamp knob firmly.

Bevel angles can be set from 3 degrees right to 48 degrees left and can be cut with the miter arm set between zero and 50 degrees right or left. Ensure the fence has been adjusted properly. When cutting left bevel, or right miter compound cuts, it will be necessary to remove the adjustable fence.

QUALITY OF CUT

The smoothness of any cut depends on a number of variables. Things like material being cut, blade type, blade sharpness and rate of cut all contribute to the quality of the cut.

When smoothest cuts are desired for molding and other precision work, a sharp (60 - 80 tooth carbide) blade and a slower, even cutting rate will produce the desired results. Ensure that material does not creep while cutting. Clamp it securely in place. Always let the blade come to a full stop before raising arm.

If small fibers of wood still split out at the rear of the workpiece, apply a piece of masking tape on the wood where the cut will be made. Saw through the tape and carefully remove tape when the cut is finished.

For varied cutting applications, refer to the list of recommended saw blades for your saw and select the one that best fits your needs. (Page 3)

BODY AND HAND POSITION (FIG. 15)

Proper positioning of your body and hands when operating the miter saw will make cutting easier, more accurate and safer. Never place hands near cutting area. Place hands no closer than 6" from the blade. Hold the workpiece tightly to the table and the fence when cutting. Keep hands in position until the trigger has been released and the blade has completely stopped. **ALWAYS MAKE DRY RUNS**

(UNPOWERED) BEFORE FINISH CUTS SO THAT YOU CAN CHECK THE PATH OF THE BLADE. DO NOT CROSS HANDS, AS SHOWN IN FIGURE 15A.

Keep both feet firmly on the floor and maintain proper balance. As you move the miter arm left and right, follow it and stand slightly to the side of the saw blade. Sight through the guard louvers when following a pencil line.

CLAMPING THE WORKPIECE

Turn Off and Unplug Saw

If you cannot secure the workpiece on the table and against the fence by hand, (irregular shape, etc.) or your hand would be less than 6" from the blade, a clamp or other fixture should be used.

For best results use the DW7082 clamp made for use with your saw. It is available through your local retailer or DEWALT service center at extra cost.

Other aids such as spring clamps, bar clamps or C-clamps may be appropriate for certain sizes and shapes of material. Use care in selecting and placing these clamps. Take time to make a dry run before making the cut. The left fence will slide from side to side to aid in clamping.

SUPPORT FOR LONG PIECES

Turn Off and Unplug Saw

ALWAYS SUPPORT LONG PIECES

Support long workpieces using any convenient means such as sawhorses or similar devices to keep the ends from dropping. For best results, use the DW7080 extension work support to extend the table width of your saw. Also available to help hold long workpieces is the DW730 Miter Saw Workstation, available for purchase at your dealer.

CUTTING PICTURE FRAMES, SHADOW BOXES AND OTHER FOUR SIDED PROJECTS

To best understand how to make the items listed here, we suggest that you try a few simple projects using scrap wood until you develop a "FEEL" for your saw.

Your saw is the perfect tool for mitering corners like the one shown in Figure 16. Sketch A in Figure 16 shows a joint made by using the bevel adjustment to bevel the edges of the two boards at 45 degrees each to produce a 90 degree corner. For this joint the miter arm was locked in the zero position and the bevel adjustment was locked at 45 degrees. The wood was positioned with the broad flat side against the table and the narrow edge against the fence. The cut could also be made by mitering right and left with the broad surface against the fence.

CUTTING TRIM MOLDING AND OTHER FRAMES

Sketch B in Figure 16 shows a joint made by setting the miter arm at 45 degrees to miter the two boards to form a 90 degree corner. To make this type of joint, set the bevel adjustment to zero and the miter arm to 45 degrees. Once again, position the wood with the broad flat side on the table and the narrow edge against the fence.

FIG. V1

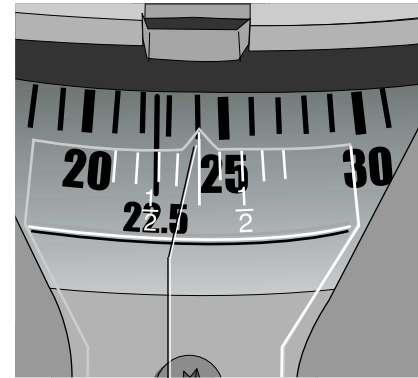

CENTER MARK ON VERNIER SCALE ALIGNS WITH DESIRED WHOLE ANGLE ON MITER SCALE (24° RIGHT MITER)

FIG. V2

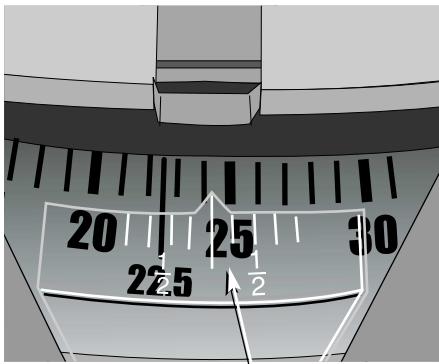

1/4° VERNIER MARK ALIGNS WITH CLOSEST WHOLE DEGREE MARK ON MITER SCALE (24 1/4° RIGHT MITER)

FIG. 21

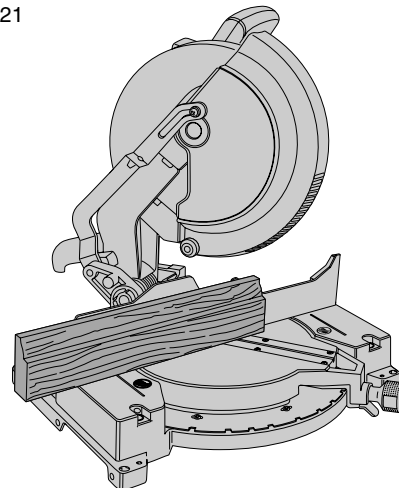

The two sketches in Figure 16 are for four sided objects only.

As the number of sides changes, so do the miter and bevel angles. The chart below gives the proper angles for a variety of shapes. The chart assumes that all sides are of equal length. For a shape that is not shown in the chart, use the following formula. 180 degrees divided by the number of sides equals the miter or bevel angle.

- EXAMPLES -	
NO. SIDES	ANGLE MITER OR BEVEL
4	45°
5	36°
6	30°
7	25.7°
8	22.5°
9	20°
10	18°

CUTTING COMPOUND MITERS

A compound miter is a cut made using a miter angle and a bevel angle at the same time. This is the type of cut used to make frames or boxes with slanting sides like the one shown in Figure 17.

NOTE: If the cutting angle varies from cut to cut, check that the bevel clamp knob and the miter lock knob are securely tightened. These knobs must be tightened after making any changes in bevel or miter.

The chart shown on page 12 will assist you in selecting the proper bevel and miter settings for common compound miter cuts. To use the chart, select the desired angle "A" (Figure 18) of your project and locate that angle on the appropriate arc in the chart. From that point follow the chart straight down to find the correct bevel angle and straight across to find the correct miter angle.

Set your saw to the prescribed angles and make a few trial cuts. Practice fitting the cut pieces together until you develop a feel for this procedure and feel comfortable with it.

Example: To make a 4 sided box with 26° exterior angles (Angle A, Figure 18), use the upper right arc. Find 26° on the arc scale. Follow the horizontal intersecting line to either side to get miter angle setting on saw (42°). Likewise, follow the vertical intersecting line to the top or bottom to get the bevel angle setting on the saw (18°). Always try cuts on a few scrap pieces of wood to verify settings on saw.

MITER SCALE

The scale is used when calculating angles. To calculate the proper miter angle, divide 180 degrees by the number of sides of the box or frame. Refer to the chart on page 9 for some examples.

VERNIER SCALE (FIG. V1, V2)

Your saw is equipped with a vernier scale for added precision. The vernier scale allows you to accurately set miter

angles to the nearest 1/4 degree (15 minutes). To use the vernier scale follow the steps listed below.

(As an example, let's assume that the angle you want to miter is 24-1/4 degrees right).

1. Turn off miter saw.
2. Set the miter angle to the nearest whole degree desired by aligning the center mark in the vernier scale, shown in figure V1, with the whole degree number etched in the miter scale. Examine Figure V1 closely; the setting shown is 24 degrees right miter.
3. To set the additional 1/4 degree, squeeze the miter arm lock and carefully move the arm to the RIGHT until the 1/4 degree vernier mark aligns with the CLOSEST degree mark on the miter scale. In our example, the closest degree mark on the miter scale happens to be 25 degrees. Figure V2 shows a setting of 24-1/4 degrees right miter.

For settings that require partial degrees (1/4, 1/2, 3/4 degrees) align the desired vernier mark with the CLOSEST degree mark on the miter scale, as described above. (The plastic vernier plate is inscribed with marks for 1/4, 1/2, 3/4 and 1 degrees. Only the 1/2 degree is numerically labeled.)

WHEN MITERING TO THE RIGHT

To increase the miter angle when mitering to the right, move the arm to align the appropriate vernier mark with the closest mark on the miter scale to the right. To decrease the miter angle when mitering to the right, move the arm to align the appropriate vernier mark with the closest mark on the miter scale to the left.

WHEN MITERING TO THE LEFT

To increase the miter angle when mitering to the left, move the arm to align the appropriate vernier mark with the closest mark on the miter scale to the left. To decrease the miter angle when mitering to the left, move the arm to align the appropriate vernier mark with the closest mark on the miter scale to the right.

CUTTING BASE MOLDING

ALWAYS MAKE A DRY RUN WITHOUT POWER BEFORE MAKING ANY CUTS.

Straight 90 degree cuts :

Position the wood against the fence as shown in Figure 20. Turn on the saw, allow the blade to reach full speed and lower the arm smoothly through the cut.

CUTTING BASE MOLDING UP TO 3-1/2" HIGH VERTICALLY AGAINST THE FENCE

Position molding as shown in Figure 21.

All cuts are made with the back of the molding against the fence and bottom of the molding against the base.

INSIDE CORNER:

Left side

1. Miter left 45°
2. Save left side of cut

FIG. 22

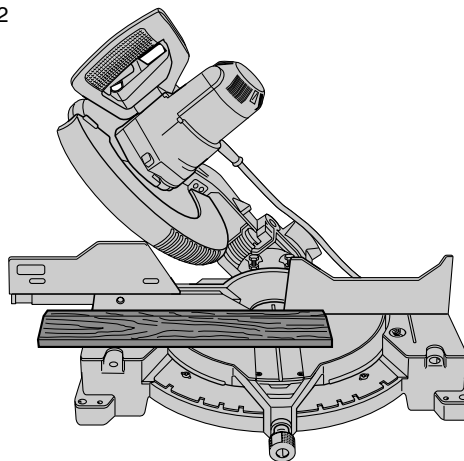

FIG. 23

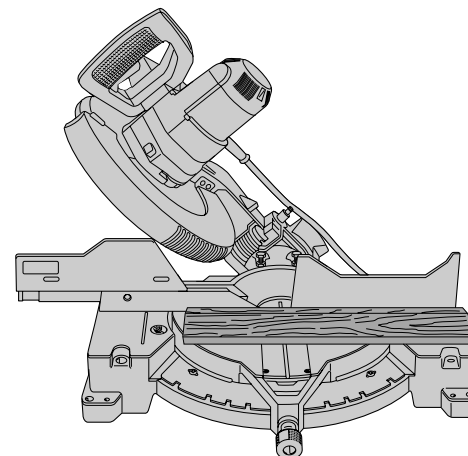
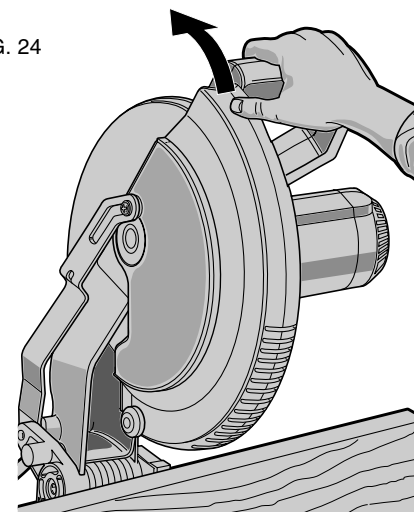

FIG. 24



Right side

1. Miter Right 45°
2. Save right side of cut

OUTSIDE CORNER:

Left side

1. Miter right at 45°
2. Save left side of cut

Right side

1. Miter left at 45°
2. Save right side of cut

Material up to 3.5" (3-1/2") can be cut as described above. For wider boards [up to 4.25" (4-1/4")] several minor concessions must be made.

When cutting a board between 3.5" (3-1/2") and 4.25" (4-1/4") in width the roller on the tip of the guard could hang up on the workpiece. If this occurs, simply place your right thumb on the upper side of the guard and roll the guard up just enough to clear the workpiece, as shown in Figure 24. Once you have cleared the workpiece, you can release the guard and it will continue to open as the cut progresses.

When mitering to the right side of a base molding wider than 3.5" (3-1/2") standing vertically against the fence as in Figure 21, the saw can only cut through the board up to 1 inch from the end of the board. Trying to cut more than an inch will cause the saw's gear case to interfere with the workpiece. If you want to cut base molding between 3-1/2" and 4-1/4" wide vertically follow the directions below.

CUTTING 3-1/2"– 4-1/4" BASE MOLDING VERTICALLY AGAINST THE FENCE

- Position molding as shown in Figure 21.
- All cuts made with the back of the molding against the fence

INSIDE CORNER:

Left side

1. Position molding with bottom of molding against the base of the saw
2. Miter left 45°
3. Save left side of cut

Right side

1. Position molding with top of the molding resting on the base of the saw
2. Miter left 45°
3. Save left side of cut

OUTSIDE CORNER:

Left side

1. Position molding with bottom of molding against the base of the saw
2. Miter right 45°
3. Save left side of cut

NOTE: If the cut must be made somewhere other than 1" from the end of the molding: cut off the molding at

TABLE 1: COMPOUND MITER CUT
(POSITION WOOD WITH BROAD FLAT SIDE ON THE TABLE AND THE NARROW EDGE AGAINST THE FENCE)

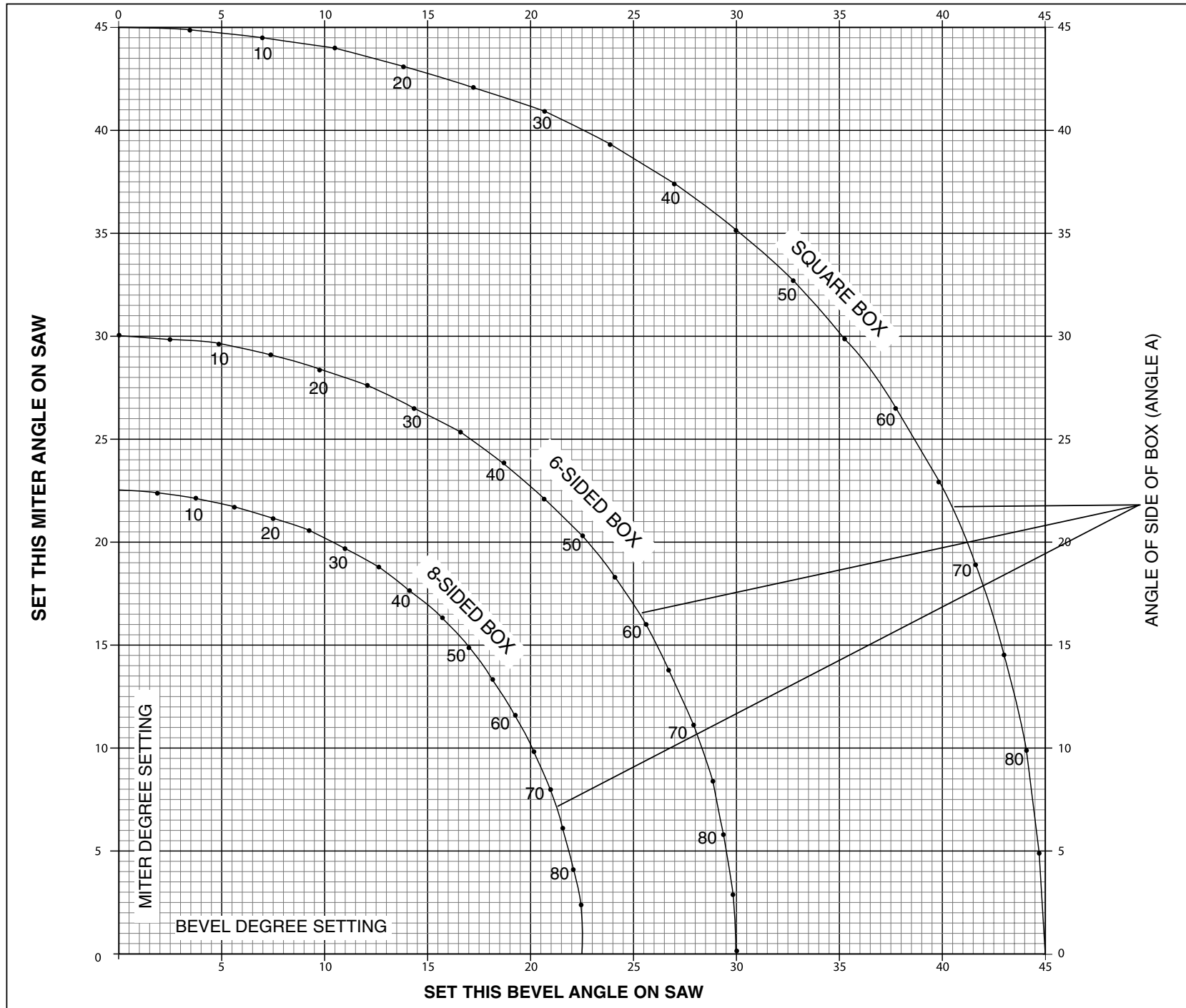

90° approx. 1" longer than your final length then make the miter cut as described above.

Right side

1. Position molding with bottom of the molding against the base of the saw
2. Miter left 45°
3. Save the right side of cut

A third method of making the cut necessary is to make a zero degree miter, 45 degree bevel cut. Your saw can cut a bevel 6.1" wide.

CUTTING BASE MOLDING LAYING FLAT AND USING THE BEVEL FEATURE

- All cuts made with the saw set at 45° bevel and 0 miter
- All cuts made with back of molding laying flat on the saw as shown in figures 22 and 23.
- **Move the left side fence out of the path of the blade before attempting any of the following cuts.**

INSIDE CORNER:

Left side

1. Position molding with top of molding against the fence
2. Save left side of cut

Right side

1. Position molding with bottom of the molding against the fence
2. Save left side of cut

OUTSIDE CORNER:

Left side

1. Position molding with bottom of the molding against the fence
2. Save right side of cut

Right side

1. Position molding with top of molding against the fence
2. Save right side of cut

CUTTING CROWN MOLDING

Your miter saw is better suited to the task of cutting crown molding than any tool made. In order to fit properly, crown molding must be compound mitered with extreme accuracy.

The two flat surfaces on a given piece of crown molding are at angles that, when added together, equal exactly 90 degrees. Most, but not all, crown molding has a top rear angle (the section that fits flat against the ceiling) of 52 degrees and a bottom rear angle (the part that fits flat against the wall) of 38 degrees.

Your miter saw has special pre-set miter latch points at 31.62 degrees left and right for cutting crown molding at the proper angle. There is also a mark on the Bevel scale at 33.85 degrees.

The chart below gives the proper settings for cutting crown molding. (The numbers for the miter and bevel settings are

FIG. 25

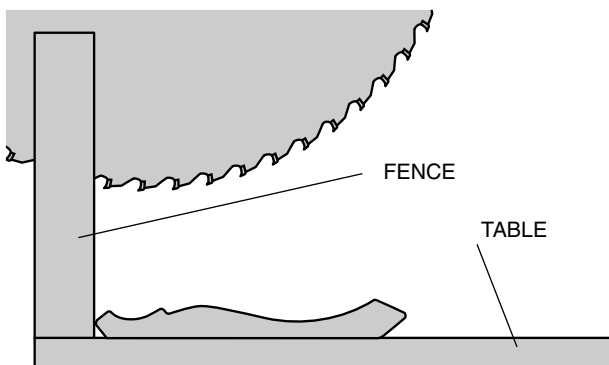

CROWN MOLDING FLAT ON TABLE AND AGAINST FENCE

FIG. 25A

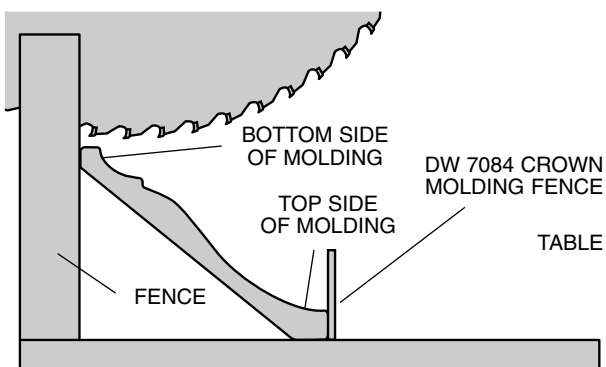

CROWN MOLDING BETWEEN FENCE AND TABLE

very precise and are not easy to accurately set on your saw.) Since most rooms do not have angles of precisely 90 degrees, you will have to fine tune your settings anyway.

PRETESTING WITH SCRAP MATERIAL IS EXTREMELY IMPORTANT!

INSTRUCTIONS FOR CUTTING CROWN MOLDING LAYING FLAT AND USING THE COMPOUND FEATURES

1. Move the left side fence out of the path of the blade before attempting any of the following cuts.
2. Molding laying with broad back surface down flat on saw table (Fig. 25).
3. The settings below are for all Standard (U.S.) crown molding with 52° and 38° angles.

FIG. 26

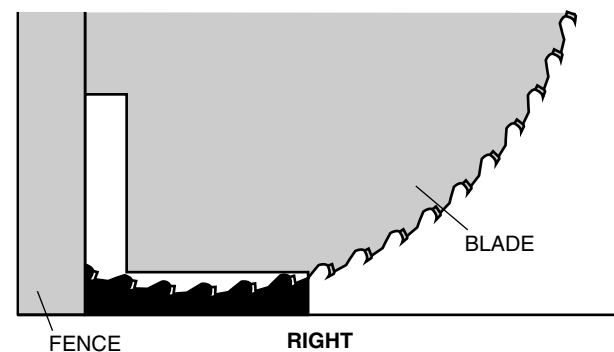
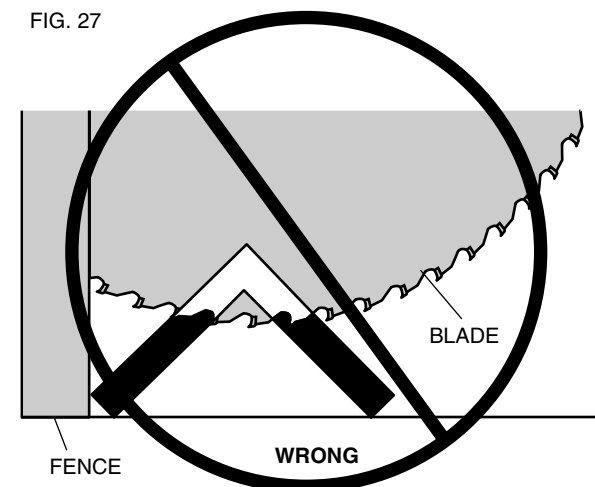

FIG. 27



BEVEL SETTING	TYPE OF CUT
33.85°	LEFT SIDE, INSIDE CORNER: 1. Top of molding against fence 2. Miter table set right 31.62° 3. Save left end of cut
33.85°	RIGHT SIDE, INSIDE CORNER: 1. Bottom of molding against fence 2. Miter table set left 31.62° 3. Save left end of cut
33.85°	LEFT SIDE, OUTSIDE CORNER: 1. Bottom of molding against fence 2. Miter table set left 31.62° 3. Save right end of cut

- 33.85°
- RIGHT SIDE, OUTSIDE CORNER:**
1. Top of molding against fence
 2. Miter table set right 31.62°
 3. Save right end of cut

When setting bevel and miter angles for all compound miters, remember that:

The angles presented for crown moldings are very precise and difficult to set exactly. Since they can easily shift slightly and very few rooms have exactly square corners, all settings should be tested on scrap molding.

PRETESTING WITH SCRAP MATERIAL IS EXTREMELY IMPORTANT!

ALTERNATIVE METHOD FOR CUTTING CROWN MOLDING

Place the molding on the table at an angle between the fence and the saw table, as shown in Figure 25A. Use of the crown molding fence accessory (DW7084) is highly recommended because of its degree of accuracy and convenience. The crown molding fence accessory is available at extra cost from your local dealer.

The advantage to cutting crown molding using this method is that no bevel cut is required. Minute changes in the miter angle can be made without affecting the bevel angle. This way, when corners other than 90 degrees are encountered, the saw can be quickly and easily adjusted for them. Use the crown molding fence accessory (DW7084) to maintain the angle at which the molding will be on the wall.

INSTRUCTIONS FOR CUTTING CROWN MOLDING ANGLED BETWEEN THE FENCE AND BASE OF THE SAW FOR ALL CUTS:

1. Angle the molding so the bottom of the molding (part which goes against the wall when installed) is against the fence and the top of the molding is resting on the base of the saw, as shown in Figure 25A.
2. The angled "flats" on the back of the molding must rest squarely on the fence and base of the saw.

INSIDE CORNER:

Left side

1. Miter right at 45°
2. Save the right side of cut

Right side

1. Miter left at 45°
2. Save left side of cut

OUTSIDE CORNER:

Left side

1. Miter left at 45°
2. Save right side of cut

Right side

1. Miter right at 45°
2. Save left side of cut

FIG. 28

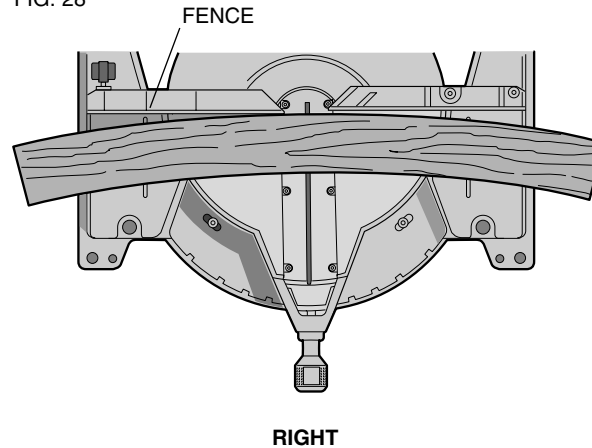
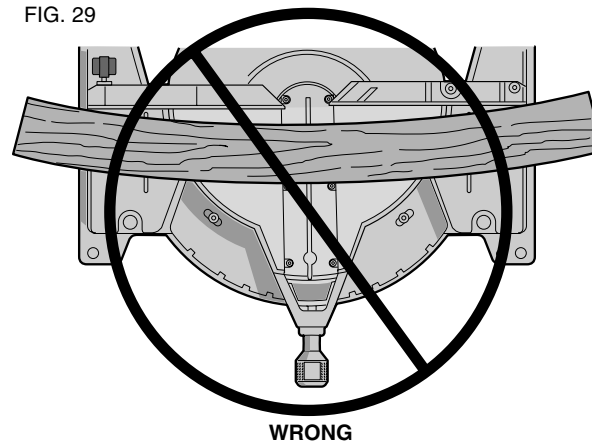

FIG. 29



Special Cuts

NEVER MAKE ANY CUT UNLESS THE MATERIAL IS SECURED ON THE TABLE AND AGAINST THE FENCE.

Aluminum Cutting:

Certain workpieces, due to their size, shape or surface finish, may require the use of a clamp or fixture to prevent movement during the cut. Position the material so that you will be cutting the thinnest cross section, as shown in Figure 26. Figure 27 illustrates the wrong way to cut these extrusions. Use a stick wax cutting lubricant when cutting aluminum. Apply the stick wax directly to the saw blade before cutting. Never apply stick wax to a moving blade.

The wax, available at most hardware stores and industrial mill supply houses, provides proper lubrication and keeps chips from adhering to the blade.

Be sure to properly secure workpiece. Refer to page 3 for correct saw blade.

Bowed Material:

When cutting bowed material always position it as shown in Figure 28 and never like that shown in Figure 29. Positioning the material incorrectly will cause it to pinch the blade near the completion of the cut.

Cutting Plastic Pipe or Other Round Material

Plastic pipe can be easily cut with your saw. It should be cut just like wood and **CLAMPED OR HELD FIRMLY TO THE FENCE TO KEEP IT FROM ROLLING**. This is extremely important when making angle cuts.

Cutting Large Material

Occasionally you will encounter a piece of wood a little too large to fit beneath the blade guard. A little extra height can be gained by rolling the guard up out of the way, as shown in Figure 24. Avoid doing this as much as possible, but if need be, the saw will operate properly and make the bigger cut. **NEVER TIE, TAPE, OR OTHERWISE HOLD THE GUARD OPEN WHEN OPERATING THIS SAW.**

Maintenance

1. All bearings are sealed. They are lubricated for life and need no further maintenance.
2. Periodically clean all dust and wood chips from around AND UNDER the base and the rotary table. Even though slots are provided to allow debris to pass through, some dust will accumulate.
3. The brushes are designed to give you several years of use. If they ever need replacement follow the instructions on page 6 or return the tool to the nearest service center for repair. A list of service center locations is packed with your tool.

Repairs

To assure product SAFETY and RELIABILITY, repairs, maintenance and adjustment (including brush inspection and replacement) should be performed by authorized service centers or other qualified service organizations, always using identical replacement parts.

Three Year Limited Warranty

DEWALT will repair, without charge, any defects due to faulty materials or workmanship for three years from the date of purchase. This warranty does not cover part failure due to normal wear or tool abuse. For further detail of warranty coverage and warranty repair information, visit www.dewalt.com or call 1-800-4-DEWALT (1-800-433-9258). This warranty does not apply to accessories or damage caused where repairs have been made or attempted by others. This warranty gives you specific legal rights and you may have other rights which vary in certain states or provinces.

In addition to the warranty, DEWALT tools are covered by our:

1 YEAR FREE SERVICE

DEWALT will maintain the tool and replace worn parts caused by normal use, for free, any time during the first year after purchase.

90 DAY MONEY BACK GUARANTEE

If you are not completely satisfied with the performance of your DEWALT Power Tool, Laser, or Nailer for any reason, you can return it within 90 days from the date of purchase with a receipt for a full refund – no questions asked.

RECONDITIONED PRODUCT: Reconditioned product is covered under the 1 Year Free Service Warranty. The 90 Day Money Back Guarantee and the Three Year Limited Warranty do not apply to reconditioned product.

FREE WARNING LABEL REPLACEMENT: If your warning labels become illegible or are missing, call 1-800-4-DEWALT for a free replacement.

Troubleshooting Guide

BE SURE TO FOLLOW SAFETY RULES AND INSTRUCTIONS

TROUBLE! SAW WILL NOT START

WHAT'S WRONG?

1. Saw not plugged in
2. Fuse blown or circuit breaker tripped
3. Cord damaged
4. Brushes worn out

WHAT TO DO...

1. Plug in saw
2. Replace fuse or reset circuit breaker
3. Have cord replaced by authorized service center
4. Have brushes replaced by authorized service center or replace them yourself as instructed on page 8

TROUBLE! SAW MAKES UNSATISFACTORY CUTS

WHAT'S WRONG?

1. Dull blade
2. Blade mounted backwards
3. Gum or pitch on blade
4. Incorrect blade for work being done

WHAT TO DO...

1. Replace blade, see page 5
2. Turn blade around, see page 5
3. Remove blade and clean with turpentine and coarse steel wool or household oven cleaner
4. Change the blade type, see page 5

TROUBLE! BLADE DOES NOT COME UP TO SPEED

WHAT'S WRONG?

1. Extension cord too light or too long
2. Low house current

WHAT TO DO...

1. Replace with adequate size cord, see page 1
2. Contact your electric company

TROUBLE! MACHINE VIBRATES EXCESSIVELY

WHAT'S WRONG?

1. Saw not mounted securely to stand or work bench
2. Stand or bench on uneven floor
3. Damaged saw blade

WHAT TO DO...

1. Tighten all mounting hardware, see page 4
2. Reposition on flat level surface, see page 4
3. Replace blade, see page 5

TROUBLE! DOES NOT MAKE ACCURATE MITER CUTS

WHAT'S WRONG?

1. Miter scale not adjusted correctly
2. Blade is not square to fence
3. Blade is not perpendicular to table
4. Workpiece moving

WHAT TO DO...

1. Check and adjust, see page 6
2. Check and adjust, see page 6
3. Check and adjust fence, see page 6
4. Clamp workpiece securely to fence

TROUBLE! MATERIAL PINCHES BLADE

WHAT'S WRONG?

1. Cutting bowed material

WHAT TO DO...

1. Position bowed material as shown on page 13

Table des matières

MESURES DE SÉCURITÉ	16	FONCTIONNEMENT	23
INSTRUCTIONS RELATIVES À LA DOUBLE ISOLATION ⁶ ET AUX FICHES POLARISÉES	16	INTERRUPTEUR	23
MESURES DE SÉCURITÉ ADDITIONNELLES	16	MÉTHODE DE COUPE	23
RACCORDEMENT ÉLECTRIQUE	18	COUPES EN TRAVERSALES	23
DÉBALLAGE DE LA SCIE	18	COUPES EN BISEAU	24
FAMILIARISATION	18	QUALITÉ DE LA COUPE	24
CARACTERÉRISTIQUES TECHNIQUE.....	18	POSITION DU CORPS ET DES MAINS.....	24
ACCESSOIRES OPTIONELS.....	18	FIXATION DE LA PIÈCE À OUVRER	24
STABILISATEUR	19	SUPPORT DE LONGS OUVRAGES.....	25
ACCESSOIRES	19	COUPE DE CADRES, DE COFFRAGES OU D'AUTRES OUVRAGES QUADRILATÉRAUX	25
MONTAGE SUR ÉTABLI.....	19	COUPE DE BOISERIES OU D'AUTRES TYPES DE MOULURES	25
INSTALLATION DE LA LAME	20	COUPE EN ONGLET À ANGLES COMBINÉS	25
TRANSPORT DE LA SCIE	21	ÉCHELLE DE COUPE EN ONGLET.....	25
RÉGLAGES.....	21	VERNIER	26
RÉGLAGE DE L'ÉCHELLE POUR ONGLETS	22	COUPES EN ONGLET	26
RÉGLAGE DE L'INDICATEUR DE L'ONGLETS	22	COUPES DE PLINTHES	26
RÉGLAGE DU BISEAU EN ÉQUERRE	22	COUPE DE MOULURES EN COURONNE.....	27
INDICATEUR DU BISEAU	22	TABLEAU 1 ONGLETS MIXTES	29
BUTÉE DU BISEAU.....	22	COUPES PARTICULIÈRES	30
RÉGLAGE DU GUIDE	22	ENTRETIEN	30
VISIBILITÉ ET DÉCLENCHEMENT DU PROTÈGE-LAME	23	RÉPARATIONS	30
FREIN ÉLECTRIQUE AUTOMATIQUE	23	GARANTIE	30
BALAIS	23	GUIDE DE DÉPANNAGE	31

Importantes consignes de sécurité

AVERTISSEMENT : lorsqu'on utilise un outil électrique, on doit toujours suivre les consignes de sécurité, y compris celles décrites ci-dessous, afin de réduire les risques d'incendie, de choc électrique et de blessure.

LIRE TOUTES LES DIRECTIVES

Double isolation

Afin de protéger l'utilisateur contre les chocs électriques, les outils à double isolation sont complètement recouverts de deux couches distinctes d'isolant électrique ou d'une double épaisseur de matière isolante. Les outils possédant ce type d'isolation ne sont pas destinés à être mis à la terre et, par conséquent, sont munis d'une fiche à deux broches permettant d'utiliser une rallonge ne nécessitant aucune prise de masse.

REMARQUE : le fait que cet outil soit muni d'une double isolation ne signifie pas que l'utilisateur doit cesser de suivre les consignes de sécurité qui s'imposent; l'isolation offre une protection supplémentaire contre les blessures causées par un choc électrique lorsque les systèmes d'isolation internes font défaut.

MISE EN GARDE : LORS DE L'ENTRETIEN, N'UTILISER QUE DES PIÈCES DE RECHANGE IDENTIQUES; faire réparer ou remplacer également les cordons endommagés, y compris les rallonges.

Fiches polarisées

Afin de réduire les risques de choc électrique, cet outil est muni d'une fiche polarisée (c'est-à-dire que l'une des lames est plus large que l'autre), et ne peut être raccordé qu'à une rallonge polarisée et ce, dans un seul sens. On doit l'inverser si on est incapable de l'enfoncer complètement. Si la fiche ne s'adapte toujours pas, on doit demander à un électricien qualifié d'installer la prise appropriée. On ne doit jamais modifier la fiche.

Consignes de sécurité relatives à tous les outils

- **GARDER LES DISPOSITIFS DE PROTECTION EN PLACE** et en bon état de fonctionnement.
- **RETIRER LES CLÉS DE RÉGLAGE**; prendre l'habitude de s'assurer que les clés de réglage soient retirées de l'outil avant de le démarrer.
- **GARDER LA ZONE DE TRAVAIL PROPRE**; les espaces de travail et les établis encombrés sont propices aux blessures.
- **UTILISER L'OUTIL DANS DES ENDROITS APPROPRIÉS**; ne pas exposer l'outil à la pluie, ni l'utiliser dans des endroits humides ou mouillés. Garder la zone de travail bien éclairée.
- **TENIR LES ENFANTS À L'ÉCART**; s'assurer que personne ne s'approche de la zone de travail.
- **S'ASSURER QUE L'ATELIER SOIT SÛR POUR LES ENFANTS**; utiliser des cadenas, des interrupteurs centraux ou enlever les commandes de démarrage.
- **NE PAS FORCER L'OUTIL**; pour obtenir de meilleurs résultats et prévenir les risques de blessure, laisser l'outil couper à la vitesse pour laquelle il a été conçu.
- **UTILISER L'OUTIL APPROPRIÉ**; ne pas forcer l'outil ou l'accessoire, ni l'utiliser pour des travaux autres que ceux pour lesquels il a été conçu.
- **PORTER DES VÊTEMENTS APPROPRIÉS**; ne pas porter de vêtements amples ni de gants, de cravate, de bague, de bracelet ou d'autres bijoux, car ceux-ci peuvent rester coincés dans les pièces mobiles. On recommande le port de chaussures antidérapantes. Couvrir ou attacher les cheveux longs.
- **TOUJOURS PORTER DES LUNETTES DE SÉCURITÉ**; porter aussi un masque facial ou un masque anti-poussières lorsqu'on soulève de la poussière. Les lunettes ordinaires protègent uniquement les yeux contre les chocs et ne sont PAS des lunettes de protection.
- **IMMOBILISER L'OUVRAGE**; retenir l'ouvrage au moyen d'un étau ou de butées fixes s'il s'avère impossible de le fixer manuellement sur le plateau et contre le guide, ou si les mains risquent de s'approcher de moins de 15 cm (6 po) de la lame.

- **NE PAS TROP ÉTENDRE LES BRAS**; les pieds doivent rester ancrés fermement sur le sol afin de maintenir son équilibre en tout temps.
- **BIEN ENTREtenir L'OUTIL**; afin d'obtenir de meilleurs résultats et faire preuve de prudence, garder l'outil propre et bien aiguisé. Suivre les consignes lorsqu'on lubrifie ou qu'on remplace les accessoires.
- **DÉBRANCHER L'OUTIL** avant de procéder à l'entretien ou de remplacer des accessoires comme les lames, les mèches, les organes de coupe, etc.
- **RÉDUIRE LES RISQUES DE DÉMARRAGE ACCIDENTEL**; s'assurer que l'interrupteur soit en position d'ARRÊT avant de brancher l'outil.
- **UTILISER LES ACCESSOIRES RECOMMANDÉS**; consulter le manuel d'utilisation pour savoir quels accessoires sont appropriés. L'utilisation d'accessoires autres que ceux recommandés pourrait entraîner des blessures.
- **NE JAMAIS METTRE LES PIEDS SUR L'OUTIL**; si l'outil se renverse ou est accidentellement mis en marche, il pourrait entraîner des blessures graves.
- **VÉRIFIER LES PIÈCES ENDOMMAGÉES**; avant de poursuivre les travaux, on doit examiner attentivement les dispositifs de protection, ou toute autre pièce endommagée, afin de s'assurer qu'il fonctionne toujours adéquatement et qu'il est en mesure d'effectuer les travaux pour lesquels il a été conçu. Vérifier les pièces mobiles afin de s'assurer qu'elles soient bien alignées et qu'elles ne restent pas coincées; vérifier également les pièces et les assemblages afin de s'assurer qu'il n'y ait aucun bris ni aucune autre condition susceptible de nuire au bon fonctionnement de l'outil. On doit faire réparer ou remplacer toute pièce endommagée, y compris les dispositifs de protection. Ne pas utiliser l'outil lorsque l'interrupteur marche-arrêt ne fonctionne pas.
- **NE JAMAIS LAISSER L'OUTIL FONCTIONNER SANS SURVEILLANCE; COUPER L'ALIMENTATION** et attendre que l'outil s'arrête complètement avant de quitter les lieux.
- **NE PAS UTILISER L'OUTIL À PROXIMITÉ DE LIQUIDES, DE GAZ OU DE POUSSIÈRES INFLAMMABLES**; le moteur pourrait créer des étincelles et enflammer les vapeurs environnantes.
- **UTILISER LES RALLONGES APPROPRIÉES**; s'assurer que la rallonge électrique soit en bon état et qu'elle soit en mesure de porter le courant nécessaire à l'outil. Une rallonge de calibre inférieur entraînera une chute de tension se traduisant par une perte de puissance et une surchauffe. Le tableau ci-dessous illustre les calibres que l'on doit utiliser selon la longueur de la rallonge et l'intensité nominale indiquée sur la plaque signalétique. En cas de doute, utiliser le calibre suivant. Plus le calibre est petit, plus la rallonge peut porter de courant.

Calibre minimal des cordons de rallonge

Tension pieds	Longueur totale de la rallonge en				
120 V	0-25	26-50	51-100	101-150	
240 V	0-50	51-100	101-200	201-300	
Intensité nominale (A)		Calibre moyen de fil (AWG)			
Plus de	Moins de				
0	- 6	18	16	16	14
6	- 10	18	16	14	12
10	- 12	16	16	14	12
12	- 16	14	12	Non recommandé	

Consignes de sécurité additionnelles relatives aux scies à onglets

MISE EN GARDE : AFIN DE RÉDUIRE LES RISQUES DE BLESSURE ET D'ÉVITER D'ENDOMMAGER SÉRIEUSEMENT L'OUTIL, ON DOIT SUIVRE À LA LETTRE LES CONSIGNES SUIVANTES.

- ON DOIT protéger l'alimentation électrique au moyen d'un disjoncteur ou d'un fusible temporisé de 15 ampères ou plus.
- ON DOIT s'assurer que la lame tourne dans le bon sens et que les dents de la partie inférieure pointent vers l'arrière de la scie à onglets..

- ON DOIT s'assurer que les poignées de serrage soient bien serrées avant de procéder aux travaux.
 - ON DOIT s'assurer que les rondelles de la lame et des brides de serrage soient propres et que les parties en retrait des colliers soient bien appuyées contre la lame. Bien serrer la vis de l'arbre.
 - ON DOIT maintenir la lame aiguisée.
 - ON DOIT s'assurer que les entrées d'air du moteur soient exemptes de copeaux et de poussière.
 - ON DOIT se servir des dispositifs de protection en tout temps, y compris le protège-lame.
 - ON DOIT garder les mains éloignées du trajet de la lame.
 - ON DOIT couper le courant, débrancher le cordon et attendre que la lame s'arrête complètement avant de procéder à l'entretien ou au réglage de l'outil.
 - ON DOIT assurer le support des longs ouvrages en allongeant la surface de travail.
 - ON NE DOIT PAS faire fonctionner l'outil sous une tension autre que celle indiquée.
 - ON NE DOIT PAS faire fonctionner l'outil si les poignées de serrage ne sont pas bien serrées.
 - ON NE DOIT PAS utiliser de lames dont les dimensions diffèrent de celles recommandées.
 - ON NE DOIT PAS placer quoi que ce soit contre le ventilateur de manière à retenir l'arbre du moteur.
 - ON NE DOIT PAS forcer l'outil lors de la coupe. (Afin d'éviter de caler le moteur, même partiellement, et de causer ainsi des dommages importants, on doit laisser ce dernier atteindre sa vitesse maximale avant de procéder à la coupe.)
 - ON NE DOIT PAS couper des métaux ferreux (contenant du fer ou de l'acier) ni de la maçonnerie.
 - ON NE DOIT PAS utiliser de meule, car la chaleur excessive et les particules abrasives générées par celle-ci peuvent endommager la scie.
 - ON NE DOIT PAS permettre à qui que ce soit de se tenir derrière la scie.
 - ON NE DOIT PAS lubrifier la lame lorsqu'elle est en marche.
 - ON NE DOIT PAS mettre les mains près de la lame lorsque la scie est branchée.
 - ON NE DOIT PAS utiliser de lames ayant une vitesse nominale inférieure à 5 500 tr / min.
 - ON NE DOIT PAS couper des pièces de petite dimension (on doit toujours pouvoir garder les mains à au moins 15 cm / 6 po de la lame) sans les fixer.
 - ON NE DOIT PAS faire fonctionner l'outil sans ses dispositifs de protection.
 - ON NE DOIT PAS utiliser l'outil à main levée.
 - ON NE DOIT PAS mettre les mains autour ou derrière la lame.
 - ON NE DOIT PAS mettre les mains à moins de 15 cm (6 po) de la lame.
 - ON NE DOIT PAS mettre les mains sous la scie lorsque celle-ci est en marche ou branchée, car la lame y est à découvert.
 - ON NE DOIT PAS retirer les mains de la scie ou de l'ouvrage ni lever les bras avant que la scie ne se soit complètement arrêtée.
 - ON NE DOIT PAS utiliser l'outil sans la plaque amovible ou lorsque la fente de cette dernière est plus large que 1,1 cm (7/16 po).
 - ON NE DOIT PAS utiliser de lubrifiants ni de détergents (particulièrement des produits pulvérisés ou en aérosol) à proximité du dispositif de protection en plastique; fabriqué en polycarbonate, ce dernier risque d'être gravement endommagé par certains produits chimiques.
- ▲ **MISE EN GARDE** : Ne pas brancher l'outil à la prise électrique avant d'avoir bien lu et compris toutes les directives.
- ▲ **MISE EN GARDE** : Porter un dispositif de protection personnel anti-bruit approprié durant l'utilisation. Sous certaines conditions et pendant toute la durée de l'utilisation, le bruit émanant de ce produit pourrait contribuer à la perte d'audition.
- ▲ **AVERTISSEMENT** : Certains outils électriques, tels que les sableuses, les scies, les meules, les perceuses ou certains autres outils de construction, peuvent soulever de la

poussière contenant des produits chimiques susceptibles d'entraîner le cancer, des malformations congénitales ou pouvant être nocifs pour le système reproductif. Parmi ces produits chimiques, on retrouve :

- le plomb dans les peintures à base de plomb,
- la silice cristalline dans les briques et le ciment et autres produits de maçonnerie,
- l'arsenic et le chrome dans le bois de sciage ayant subi un traitement chimique (l'arséniat de cuivre et de chrome).

Le risque associé à de telles expositions peut varier selon la fréquence avec laquelle on effectue ces travaux. Pour réduire l'exposition à de tels produits, il faut travailler dans un endroit bien ventilé et utiliser l'équipement de sécurité approprié tel un masque anti-poussières spécialement conçu pour filtrer les particules microscopiques.

- Éviter le contact prolongé avec la poussière provenant du ponçage, du sciage, du meulage et du forage mécanique ainsi que d'autres activités de construction. Porter des vêtements de protection et laver les parties exposées au savon et à l'eau. La poussière qui pourrait pénétrer dans la bouche et les yeux ou se déposer sur la peau peut favoriser l'absorption de produits chimiques nocifs.

▲ **AVERTISSEMENT** : Cet outil peut produire et répandre de la poussière susceptible de causer des dommages sérieux et permanents au système respiratoire. Toujours utiliser un appareil respiratoire anti-poussières approuvé par le NIOSH ou l'OSHA. Diriger les particules dans le sens opposé du visage et du corps.

Pour des fins pratiques et de sécurité, la scie à onglets comprend les étiquettes d'avertissement suivantes.

SUR LE CARTER DU MOTEUR :

▲ **AVERTISSEMENT** : AFIN DE TRAVAILLER EN TOUTE SÉCURITÉ, LIRE ATTENTIVEMENT LE MANUEL D'UTILISATION AVANT D'UTILISER LA SCIE.

LORS DE L'ENTRETIEN, N'UTILISER QUE DES PIÈCES DE RECHANGE IDENTIQUES.

TOUJOURS PORTER DES LUNETTES DE PROTECTION.

NE PAS EXPOSER À LA PLUIE NI UTILISER DANS DES ENDROITS HUMIDES.

SUR LE GUIDE MOBILE :

TOUJOURS BIEN RÉGLER LE GUIDE AVANT D'UTILISER LA SCIE. Fixer solidement les ouvrages de petites dimensions avant de procéder à la coupe. Consulter le manuel.

SUR LE PROTÈGE-LAME :

▲ **DANGER** : SE TENIR LOIN DE LA LAME.

SUR LE PROTÈGE-LAME SUPÉRIEUR : TOUJOURS SERRER FERMEMENT LA FERRURE AU MOYEN DES DEUX VIS AVANT D'UTILISER L'OUTIL.

SUR LA PLAQUE À CRANS (2 ENDROITS) :

TOUJOURS SERRER SOLIDEMENT LES BOUTONS DE RÉGLAGE AVANT D'UTILISER L'OUTIL.

GARDER LES MAINS À AU MOINS 15 cm (6 po) DU TRAJET DE LA LAME. NE JAMAIS EFFECTUER DE TRAVAUX À MAINS LEVÉES.

NE JAMAIS CROISER LES BRAS DEVANT LA LAME.

RÉFLÉCHIR AFIN DE PRÉVENIR LES ACCIDENTS. NE PAS FAIRE FONCTIONNER L'OUTIL SANS SES DISPOSITIFS DE PROTECTION.

NE JAMAIS ÉTENDRE LES MAINS DERRIÈRE LA LAME.

ARRÊTER L'OUTIL, METTRE LA TÊTE DE LA SCIE VERS LE BAS ET ATTENDRE QUE LA LAME S'IMMOBILISE COMPLÈTEMENT AVANT DE DÉPLACER LES MAINS OU L'OUVRAGE OU DE MODIFIER LE RÉGLAGE DE L'OUTIL.

DÉBRANCHER L'OUTIL AVANT DE PROCÉDER À L'ENTRETIEN, DE CHANGER UNE LAME OU DE DÉPLACER L'OUTIL.

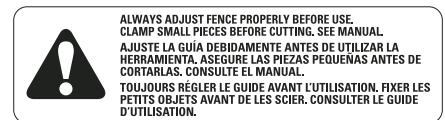

DANGER PELIGRO

KEEP AWAY FROM BLADE
MANTENERS ALEJADO DE LA HOJA
S'ÉLOIGNER DE LA LAME



Raccordement électrique

S'assurer que l'alimentation corresponde aux valeurs nominales inscrites sur la plaque signalétique de la scie, soit 120 volts c.a. (courant alternatif seulement). Une diminution de tension de 10% ou plus entraînera une chute de puissance et une surchauffe. Tous les outils de DEWALT sont mis à l'essai en usine. Si cet outil ne fonctionne pas, vérifier l'alimentation électrique.

Déballage de la scie

Vérifier le contenu de la boîte afin de s'assurer d'avoir bien reçu toutes les pièces. En plus du manuel d'utilisation, la boîte devrait contenir :

1. une scie à onglets DW703 munie d'une lame;
2. une clé de réglage de lame rangée dans le logement illustré à la figure 4;
3. un sac à poussières DW7053.

Familiarisation

La scie à onglets est complètement assemblée au moment de sa livraison. Ouvrir la boîte et retirer la scie en la soulevant au moyen de la poignée pratique prévue à cette fin, tel qu'illustré à la figure 1.

Déposer la scie sur une surface unie et plane, comme un établi ou une table solide.

Étudier les figures 2 et 3 et consulter la description des pièces pour se familiariser avec la scie et ses composants. La section suivante sur les réglages fait référence à ces termes; on doit donc connaître les pièces et leur emplacement.

Appuyer légèrement sur la poignée de manoeuvre et tirer sur la goupille de verrouillage vers le bas (figure 4). Relâcher doucement la pression ainsi exercée et laisser le bras monter jusqu'à sa position maximale.

Se servir de la goupille de verrouillage lorsqu'on déplace la scie, et transporter cette dernière au moyen de la poignée de manoeuvre ou de la base indentée prévue à cet effet, tel qu'illustré à la figure 3.

Caractéristiques techniques

CAPACITÉ DE COUPE

Onglet de 50° à gauche et à droite

Biseau de 48° à gauche et de 3° à droite

Onglet de 0°

Hauteur max. de 8,9 cm (3,5 po) Largeur obtenue : 8,9 cm (3,5 po)

Largeur max. de 15,5 cm (6,1 po) Hauteur obtenue : 3,2 cm (1,25 po)

Onglet de 45°

Hauteur max. de 8,9 cm (3,5 po) Largeur obtenue : 6,1 cm (2,4 po)

Largeur max. de 10,7 cm (4,2 po) Hauteur obtenue : 3,2 cm (1,25 po)

FIG. 1

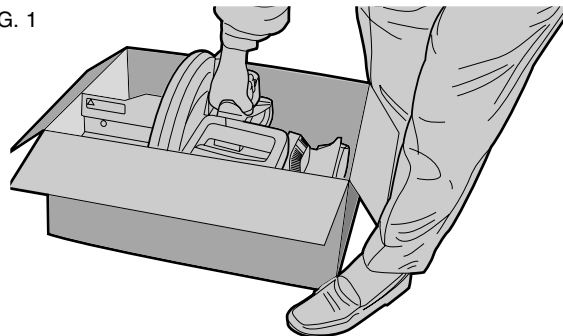

Biseau de 45°

Hauteur max. de 5,8 cm (2,3 po) Largeur obtenue : 8,9 cm (3,5 po)

Largeur max. de 15,5 cm (6,1 po) Hauteur obtenue : 1,9 cm (0,75 po)

Onglet de 31,62° et biseau de 33,85°

Largeur max. de 13,3 cm (5,25 po) Hauteur obtenue : 2,3 cm (0,9 po)

MÉCANISME D'ENTRAÎNEMENT MOTEUR DE 120 VOLTS

Moteur 15 A, 2 200 W

Coupes à 5 000 tr/min

Engrenages hélicoïdaux avec rouleau et roulements à billes

Lame au carbure

Freinage électrique automatique

Accessoires optionnels

Conçus pour cette scie, les accessoires décrits ci-dessous permettent de faciliter certains travaux, bien que dans certains cas, d'autres pièces (comme des rallonges de plateau, des butées réglables, des dispositifs de fixation, etc.) peuvent mieux convenir. On doit prendre soin de bien choisir ses accessoires et de les utiliser correctement.

Rallonge de plateau DW7080

Conçue pour supporter les pièces très longues. La rallonge requiert un assemblage; deux rallonges peuvent être ajoutées au plateau, soit une de chaque côté (page 19).

Butée réglable DW7051

Conçue pour être utilisée avec une rallonge, la butée permet d'effectuer des coupes multiples de même longueur (jusqu'à 106,7 cm ou 42,0 po).

Dispositif de fixation DW7082

Permet de fixer solidement une pièce au guide afin d'effectuer une coupe plus précise.

DW7080

PLAQUE
D'EXTRÉMITÉ

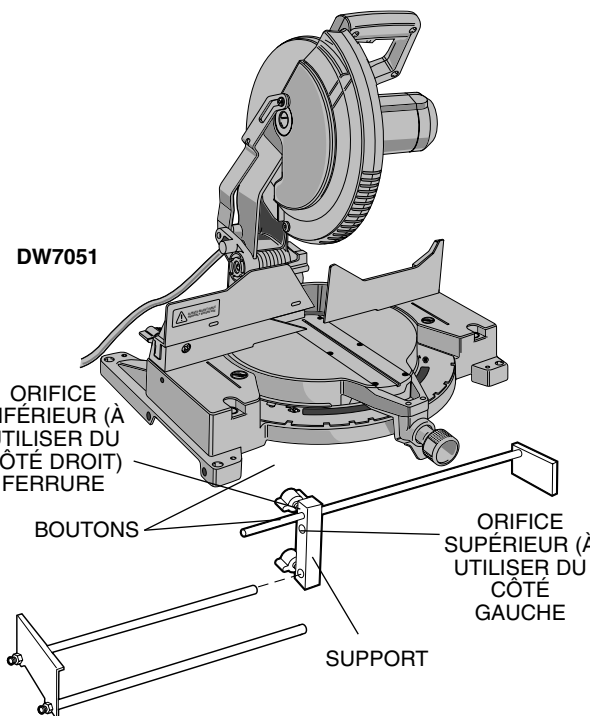
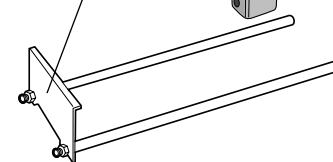

DW7082

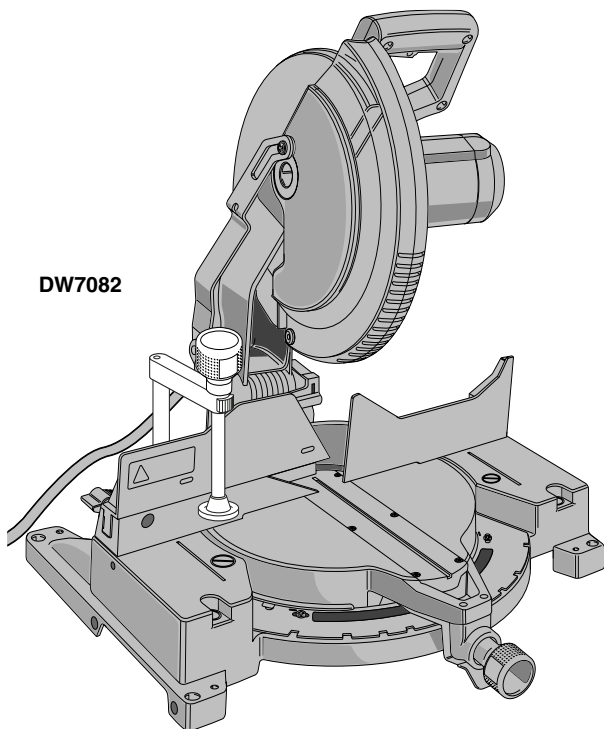

DW7084

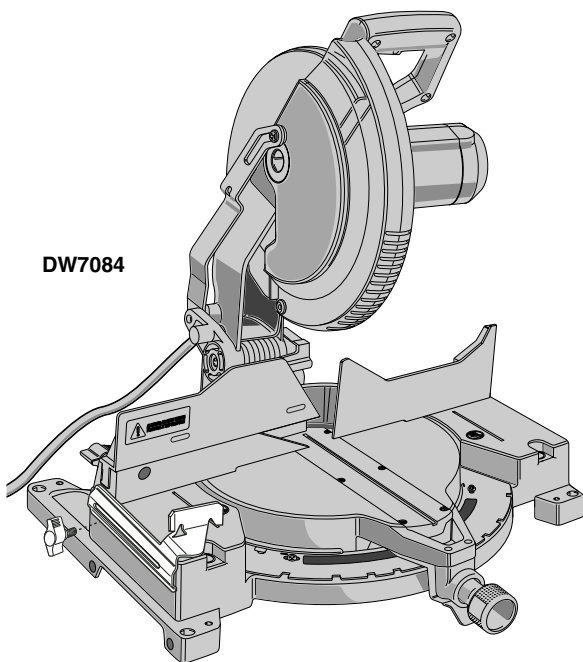

Guide pour moules en couronne DW7084

Permet d'effectuer avec précision la coupe de moules en couronne.

Établi de scie à onglets DW730

Permet l'installation et la fixation rapides, aisées et solides de pièces tout en en assurant des mesures précises.

LAMES : TOUJOURS UTILISER DES LAMES DE 25,4 cm (10,0 po) À ORIFICE CENTRAL DE 1,6 cm (5/8 po). LES LAMES DOIVENT ÊTRE CONÇUES POUR TOURNER À UNE VITESSE D'AU MOINS 5 500 TR / MIN.

GAMMES DE LAMES DEWALT	NOMBRE DE DENTS	DESCRIPTION	APPLICATIONS	TYPES DE COUPE
Gamme 20 Construction	40	Trait mince Bord jaune	Usage général (boiseries, terrasses et charpentes)	Coupes lisses, sans éclats
Gamme 20 Construction	60	Trait mince Bord jaune	Boiseries fines, moules	Coupes très lisses, sans éclats
Gamme 40 Menuiserie	40	Corps coupé au laser avec grandes dents au carbure	Usage général (boiseries, terrasses et charpentes)	Coupes lisses, sans éclats
Gamme 40 Menuiserie	60	Corps coupé au laser avec grandes dents au carbure	Boiseries fines, moules	Coupes très lisses, sans éclats
Gamme 40 Menuiserie	80	Corps coupé au laser avec grandes dents au carbure	Boiseries fines, moules et pièces décoratives en bois dur ou en contreplaqué	Coupes ultra lisses, sans éclats
Gamme 40 Menuiserie	80	Corps coupé au laser avec grandes dents au carbure à géométrie spéciale	Mélatamine, placage et stratifié	Coupes ultra lisses, sans copeaux ni éclats
Gamme 40 Menuiserie	60	Corps coupé au laser avec dents à géométrie spéciale	Plastique, Corian ^{MD} et autres matériaux à surface dure	Coupes très lisses, sans copeaux
Gamme 40 Menuiserie	80	Coupée au laser avec dents à géométrie spéciale	Métaux non ferreux (aluminium, cuivre, laiton, etc.)	Coupes très lisses, sans bavures

Stabilisateur

La scie est dotée d'un stabilisateur (fig.2); ne jamais retirer ce dernier, et s'assurer qu'il reste toujours en contact avec la surface de travail lorsqu'on utilise la scie. Installé en usine, le stabilisateur ne requiert aucun réglage.

Accessoires

Les accessoires recommandés pour chaque outil sont vendus séparément chez les dépositaires locaux ou les centres de service autorisés.

⚠ MISE EN GARDE : l'utilisation d'accessoires autres que ceux recommandés, tels que les scies circulaires doubles à rainer, les organes de coupe à moules ou les meules abrasives, pourrait présenter un danger.

Pour obtenir plus d'information sur les accessoires, veuillez s'adresser à DEWALT Industrial Tool Co., 701 East Joppa Road, Baltimore, MD 21286, aux États-Unis ou composer le 800 433-9258.

Montage sur un établi

Les quatre pattes de la scie sont pourvues d'orifices afin de faciliter le montage sur l'établi, tel qu'illustré à la figure 2. Deux orifices de dimensions différentes sont fournis afin de pouvoir recevoir des vis de divers calibres; il n'est pas nécessaire d'utiliser les deux orifices. Toujours fixer la scie solidement afin d'empêcher tout mouvement. Pour que l'outil soit plus facile à transporter, on peut le monter sur une planche de contreplaqué d'au moins 1,27 cm (1/2 po) d'épais-

FIG. 2

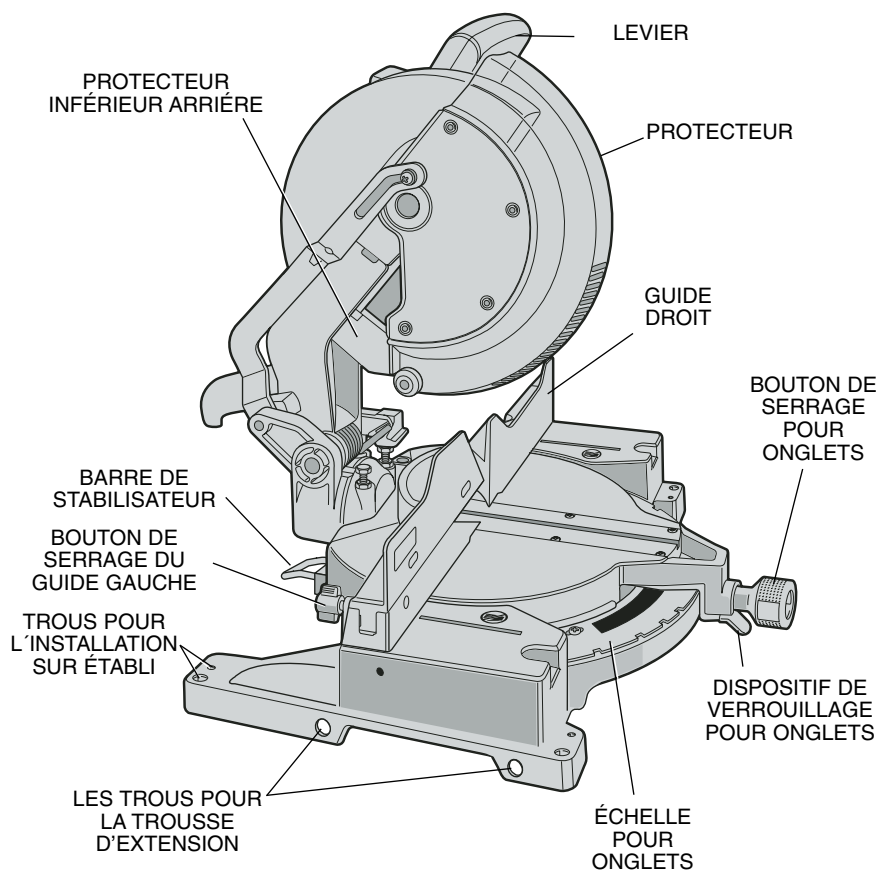
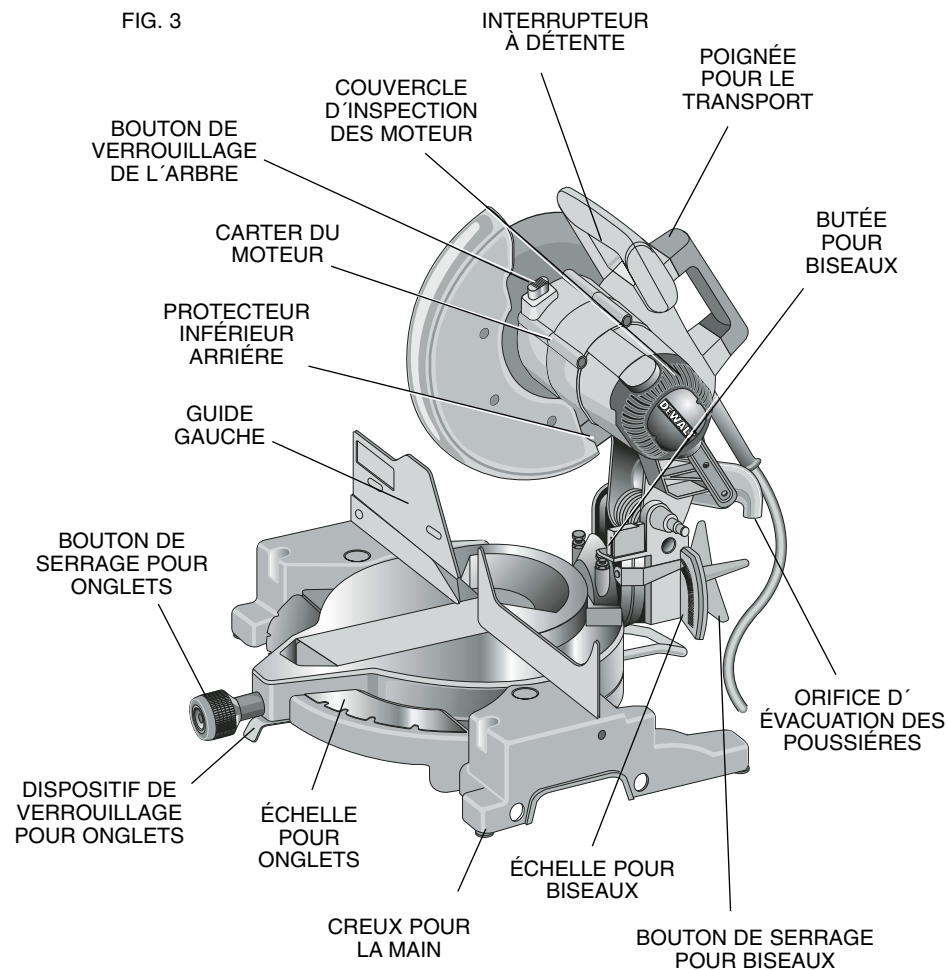

FIG. 3



seur, qu'on peut ensuite fixer sur la rallonge ou transporter de site en site et fixer de nouveau.

REMARQUE : si on installe la scie sur une planche de contreplaqué, on doit s'assurer que les vis de montage ne dépassent pas la planche; cette dernière doit en effet être de niveau avec la surface du plateau. Lorsqu'on fixe la scie à une surface de travail, on ne doit serrer les étaux que sur les protubérances prévues à cette fin, près des orifices de montage. Le fait de serrer les étaux à n'importe quel autre endroit pourrait nuire au bon fonctionnement de la scie.

▲ MISE EN GARDE : afin d'assurer que la scie ne se coince pas et qu'elle coupe avec précision, on doit l'installer sur une surface unie et plane. Si la scie tend à basculer, mettre une cale mince sous l'un des supports pour la stabiliser.

DIRECTIVES DE SÉCURITÉ **IMPORTANTES**

Changement ou pose d'une nouvelle lame de scie

▲ MISE EN GARDE :

- N'enfoncez jamais le bouton de verrouillage de la broche lorsque la lame est sous tension ou qu'elle continue de tourner après l'arrêt de la scie.
- Ne coupez pas du métal ferreux (contenant du fer ou de l'acier), de la maçonnerie ou du fibrociment avec cette scie à onglets.

Dépose de la lame

1. Débranchez la scie.
2. Levez le bras à la position supérieure, puis lever le pare-main (A) aussi haut que possible.

3. Desserrez la vis du support du pare-main (B) sans l'enlever de manière à ce que le support puisse être levé suffisamment haut pour accéder à la vis de la lame. Le pare-main inférieur demeurera levé en raison de la position de la vis du support de pare-main.
4. Enfoncez le bouton de verrouillage de la broche (Fig. 3) tout en tournant la lame de scie manuellement de manière à engager le dispositif de verrouillage.
5. Maintenez le bouton enfoncé et utilisez l'autre main et la clé fournie (D) pour desserrer la vis de la lame. (Tournez dans le sens horaire, filets inversés)
6. Enlevez la vis (E) de la lame, la rondelle de bride de fixation extérieure (F) et la lame (G). L'adaptateur de lame de 25.4 mm (1 po) (H), si utilisé, et la rondelle de bride de fixation intérieure (I) peuvent être laissés sur la broche.

FIG. 4

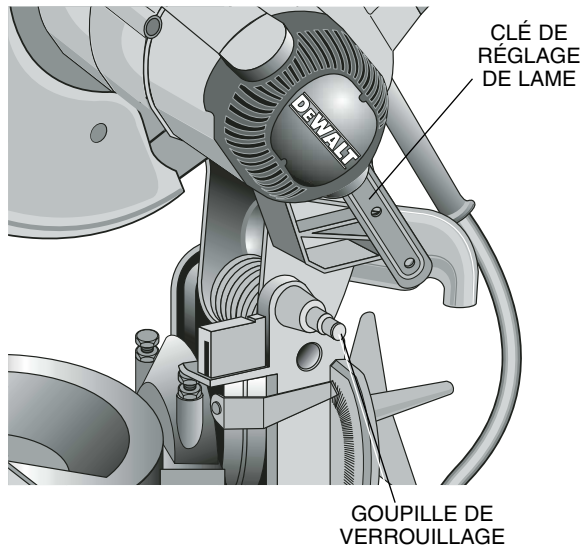
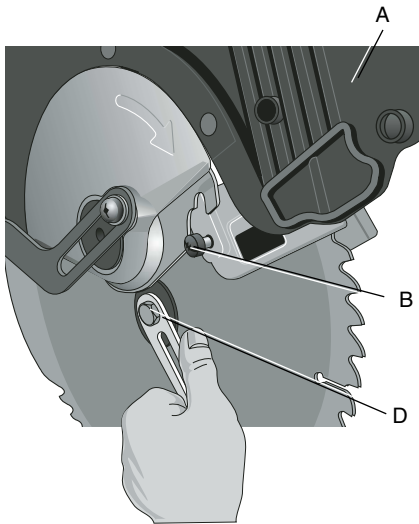

FIG. 5



REMARQUE : L'adaptateur de lame de 25.4 mm (1 po) n'est pas utilisé pour les lames dotées d'un trou de lame de 15.88 mm (5/8 po).

Pose d'une lame

1. Débranchez la scie.
2. Le bras étant levé, le pare-main inférieur ouvert et le porte-pivot levé, posez la lame sur la broche, sur l'adaptateur de lame [si une lame à trou de 25.4mm (1 po) est utilisée] et contre la rondelle de bride de fixation intérieure, les dents se trouvant au bas de la lame et pointant vers l'arrière de la scie.
3. Assemblez la rondelle de bride de fixation extérieure sur la broche.
4. Posez la vis de la lame et, tout en engageant le bouton de verrouillage de la broche, serrez fermement la vis avec la clé fournie. (Tournez dans le sens antihoraire, filets inversés)

REMARQUE : L'adaptateur de lame n'est pas utilisé pour les lames à trou de 15.88 mm (5/8 po) et doit être rangé dans un endroit sûr pour un usage ultérieur.

5. Remettez le support de pare-main à sa position d'origine, puis serrez fermement la vis du support de pare-main afin de maintenir en place le support.

⚠ AVERTISSEMENT :

- **Le support du pare-main doit être remis à sa position d'origine et la vis doit être serrée avant d'activer la scie.**
- **Si vous négligez de le faire, le pare-main risque d'entrer en contact avec la lame de scie tournante et ainsi causer des dommages à la scie et des blessures corporelles graves.**

Transport de la scie à onglets

METTRE LA SCIE HORS TENSION ET LA DÉBRANCHER AVANT DE LA TRANSPORTER OU D'EFFECTUER QUELQUE RÉGLAGE QUE CE SOIT.

Afin de pouvoir transporter aisément la scie à onglets d'un endroit à l'autre, une poignée est installée sur la partie supérieure du bras (figure 3). Pour la transporter, abaisser le bras et enfoncer la goupille de verrouillage (figure 4).

Réglages

DÉBRANCHER LA SCIE À ONGLETS AVANT DE PROCÉDER AUX RÉGLAGES

REMARQUE : la scie à onglets a fait l'objet d'un réglage complet et précis à l'usine au moment de sa fabrication. Si des réglages supplémentaires s'avèrent nécessaires à la suite de la maintenance et de l'expédition de l'outil, ou pour toute autre raison, on doit procéder en suivant les étapes décrites ci-dessous.

FIG. 6

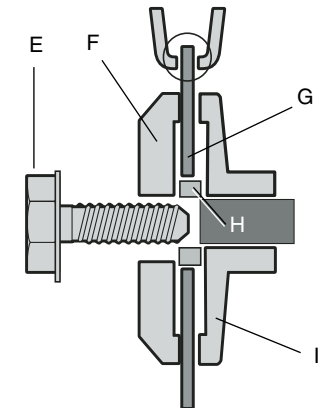

FIG. 7

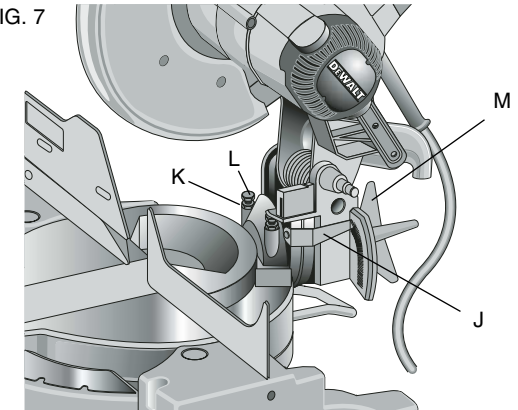
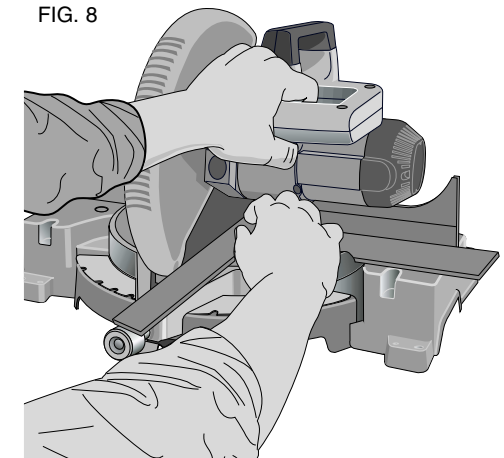

FIG. 8



Une fois effectués, les réglages doivent rester précis. Il est donc important de prendre le temps de suivre les directives indiquées ci-dessous afin d'assurer la précision de coupe dont la scie est apte à procurer.

RÉGLAGE DE L'ÉCHELLE DE COUPE EN ONGLET

Placer une équerre contre le guide et la lame, tel qu'illustré à la figure 8. (Éviter tout contact entre l'extrémité des dents de la lame et l'équerre afin de ne pas fausser les mesures.) Desserrer le bouton de serrage (figure 9) et faire basculer le bras jusqu'à ce que le dispositif de verrouillage bloque le bras à la position zéro; ne pas serrer le bouton de serrage. Si la lame n'est pas exactement perpendiculaire au guide, desserrer les trois vis qui retiennent l'échelle à la base (figure 9), et déplacer latéralement l'ensemble échelle/bras de la scie jusqu'à ce que la lame soit complètement perpendiculaire au guide, tel qu'indiqué par l'équerre; resserrer les trois vis. Ne pas tenir compte de l'information affichée sur l'indicateur pour le moment.

RÉGLAGE DE L'INDICATEUR DE L'ONGLET

Desserrer le bouton de serrage et placer le bras à la position zéro en appuyant sur le dispositif de verrouillage, tel qu'illustré à la figure 9. Maintenir le bouton desserré et laisser le dispositif de verrouillage s'enclencher à la position voulue tout en tournant le bras au-delà de la position zéro. Observer l'indicateur et l'échelle par le regard (figure 10); si l'indicateur n'affiche pas exactement zéro, desserrer la vis et aligner l'indicateur à nouveau; resserrer la vis.

RÉGLAGE DU BISEAU EN ÉQUERRE

Pour aligner la lame perpendiculairement au plateau rotatif, verrouiller le bras en position inférieure. Mettre une équerre contre la lame en prenant soin de ne pas l'accrocher dans les dents (figure 11B). Relâcher le bouton de serrage de manière à pouvoir déplacer le bras de réglage du biseau; déplacer ce dernier jusqu'à ce que la lame ne présente plus d'angle de biseau par rapport au plateau (à 0°). Si le bras de réglage du biseau doit être ajusté, dévisser l'écrou de blocage situé du côté droit de la butée du biseau (figure 12), et régler la vis de la butée tel que désiré. Tenir ensuite la vis et serrer l'écrou de blocage.

INDICATEUR DU BISEAU

Si l'indicateur du biseau n'affiche pas zéro, desserrer la vis et effectuer le réglage requis, le cas échéant.

CONSEIL : pour assurer une meilleure précision, régler le bord supérieur de manière à l'aligner avec le zéro.

BUTÉE DU BISEAU

Pour régler la butée du biseau à un angle de 45 degrés (figure 7), desserrer le bouton de serrage du guide gauche, puis faire glisser ce dernier à l'extrême gauche. Déplacer le bras vers la gauche jusqu'à ce qu'il s'appuie contre la vis de la butée du biseau gauche. Si l'indicateur

FIG. 9

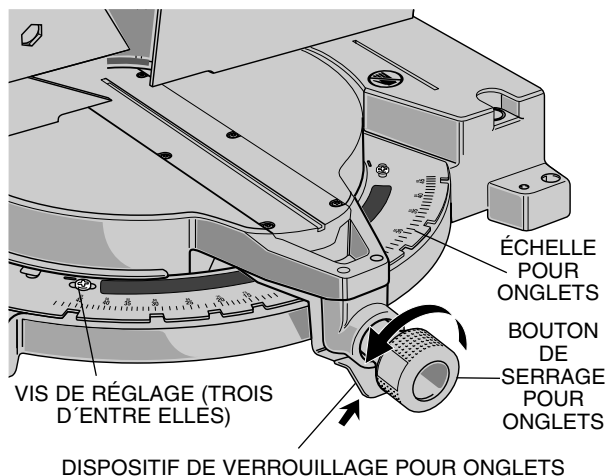

FIG. 10

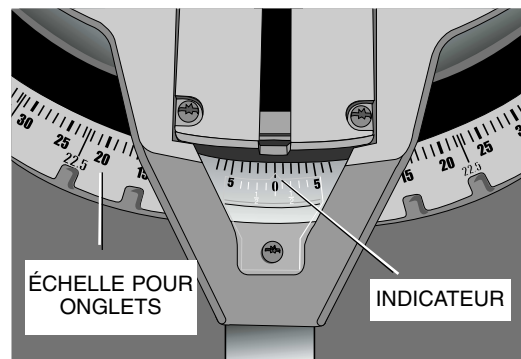

FIG. 11A

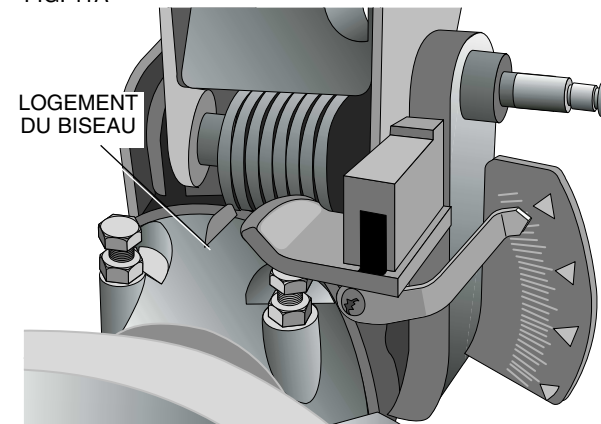
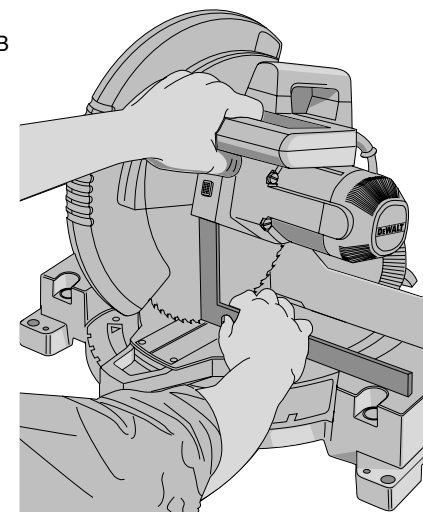

FIG. 11B



du biseau (J) n'affiche pas exactement 45 degrés, desserrer l'écrou de blocage de la butée du biseau gauche (K) et tourner la vis (L) vers le bas. Déplacer le bras vers la gauche et, lorsque l'indicateur pointe exactement la marque de 45 degrés, serrer fermement le bouton de serrage du biseau (M). Tourner la vis de la butée du biseau gauche vers le haut jusqu'à ce qu'elle s'appuie solidement contre la butée.

Resserrer l'écrou tout en tenant solidement la vis afin de l'empêcher de tourner. Pour obtenir un biseau de 3 degrés à droite ou de 48 degrés à gauche, les vis de la butée doivent être réglées de manière à permettre le déplacement du bras à la position voulue. Une fois la coupe effectuée, les butées du biseau doivent être replacées aux angles de 0 et de 45 degrés.

RÉGLAGE DU GUIDE

Arrêter et débrancher la scie à onglets

Afin que la scie puisse réaliser un biseau complet de 48° à gauche vers le HAUT, on peut déplacer la section gauche du guide pour obtenir le jeu nécessaire. Pour régler le guide, desserrer le bouton illustré à la figure 13, et faire glisser le guide vers la gauche. Faire un essai à vide la scie arrêtée et vérifier s'il y a suffisamment de jeu. Régler le guide de manière à le placer plus près possible de la lame afin d'assurer un support maximal à l'ouvrage sans gêner les mouvements verticaux du bras; bien serrer le bouton. Une fois la coupe en biseau terminée, on ne doit pas oublier de replacer le guide à droite.

VISIBILITÉ ET DÉCLENCHEMENT DU PROTÈGE-LAME

Le protège-lame se lève ou se baisse automatiquement lorsqu'on abaisse ou qu'on soulève le bras.

On peut lever le protège-lame manuellement lorsqu'on installe ou qu'on retire les lames ou qu'on inspecte la scie. **NE JAMAIS LEVER LE PROTÈGE-LAME MANUELLEMENT LORSQUE LA SCIE EST EN MARCHÉ.**

REMARQUE : il arrive qu'on doit lever le protège-lame manuellement pour réaliser certaines coupes particulières. Se reporter à la section relative à la coupe de plinthes mesurant jusqu'à 9 cm (3.6 po) à la page 26 du présent manuel.

La section avant du protège-lame est dotée de fentes qui améliorent la visibilité durant la coupe. Bien que, grâce à ces fentes, les projections de débris soient considérablement réduites, il reste qu'elles constituent des ouvertures; on doit toujours porter des lunettes de protection lorsqu'on s'en sert pour voir son ouvrage.

FREIN ÉLECTRIQUE AUTOMATIQUE

La scie est munie d'un frein électrique non réglable destiné à arrêter automatiquement la lame dans un délai de cinq secondes suivant le relâchement de la gâchette.

Le frein peut, à l'occasion, prendre plus de temps à s'engager ou, plus rarement, ne pas s'engager du tout, dans lequel cas, la lame continue de tourner lentement et s'arrête graduellement.

Si cela se produit, ou si la scie saute, démarrer et arrêter celle-ci quatre ou cinq fois. Si le problème persiste, retourner la scie à un centre de service DEWALT.

On doit toujours s'assurer que la lame se soit complètement arrêtée avant de la retirer de la plaque amovible. Le frein n'étant pas un dispositif de sécurité, on doit assurer sa propre protection en restant toujours vigilant.

Balais

DÉBRANCHER LA FICHE DE LA PRISE ÉLECTRIQUE

On doit inspecter régulièrement les balais de charbon. Pour ce faire, débrancher l'outil, retirer le capuchon d'inspection du moteur (figure 3), puis les balais eux-mêmes. Maintenir ces derniers propres afin qu'ils puissent glisser librement dans leurs guides. Lorsqu'on place un balai, on doit prendre soin de le mettre dans le même sens qu'avant. Afin d'assurer le bon fonctionnement du frein électrique, n'utiliser que les balais DEWALT identiques et de même qualité offerts aux centres de service de la compagnie. Laisser l'outil marcher à vide pendant 10 minutes avant de l'utiliser afin de s'assurer que les nouveaux balais soient bien en place. Le frein électrique peut fonctionner de manière erratique pendant cette période, mais fonctionnera de nouveau normalement une fois les balais bien rodés et en place.

Durant le rodage des balais, **NE PAS RETENIR L'INTERRUPTEUR À GÂCHETTE AU MOYEN D'UNE CORDE,**

FIG. 12

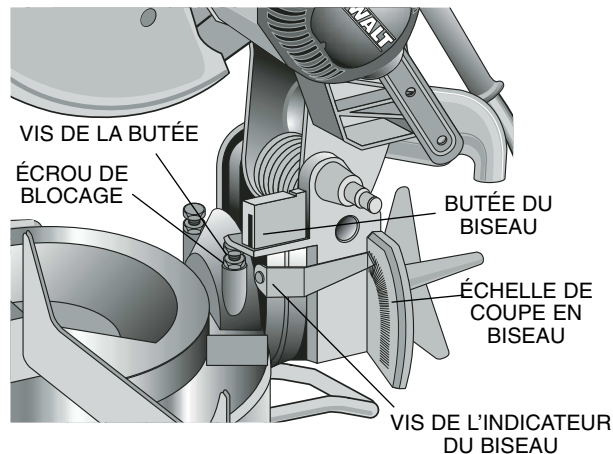

FIG. 13

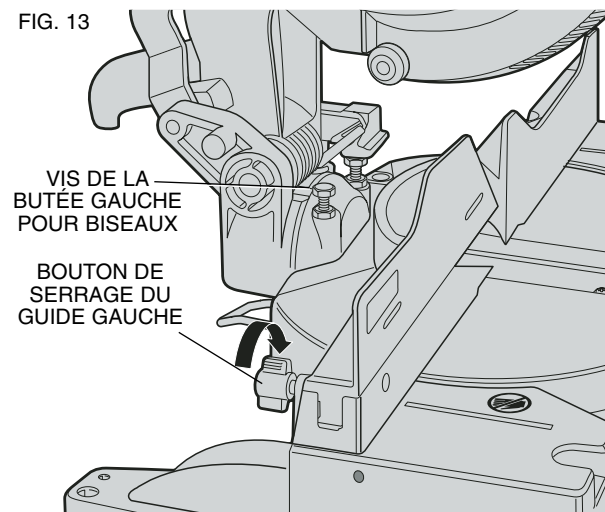
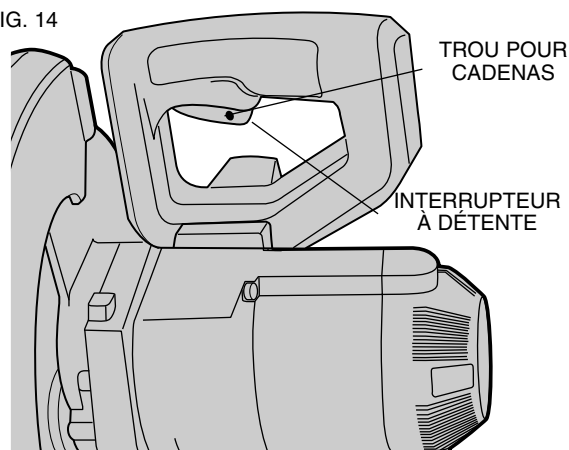

FIG. 14



D'UN RUBAN ADHÉSIF OU D'AUTRE MOYEN DE BLOCAGE; NE LE MAINTENIR EN POSITION QU'AVEC LES MAINS.

Fonctionnement

Brancher la scie dans une prise de courant résidentielle de 60 Hz; consulter la plaque signalétique afin de connaître la tension nominale de l'outil. S'assurer que le cordon ne gêne pas les travaux.

INTERRUPTEUR

Pour démarrer la scie, appuyer sur l'interrupteur à gâchette illustré à la figure 14; le relâcher pour arrêter l'outil. Bien que la scie ne soit pas munie d'un dispositif de verrouillage en position de marche, la gâchette est munie d'un orifice dans lequel on peut insérer un cadenas et ainsi bloquer la scie en position d'arrêt.

MÉTHODE DE COUPE

REMARQUE : malgré le fait que la scie soit conçue pour couper plusieurs types de matériaux non ferreux, le présent manuel décrit uniquement la méthode de coupe du bois, laquelle s'applique également aux autres types de matériaux. **NE PAS UTILISER LA SCIE À ONGLETS POUR COUPER DES MÉTAUX FERREUX (CONTENANT DU FER OU DE L'ACIER) NI DE LA MAÇONNERIE.** Ne pas utiliser de lames abrasives.

COUPES TRANSVERSALES

Bien que la coupe de pièces multiples ne soit pas recommandée, on peut toutefois en effectuer de façon sécuritaire si on s'assure d'abord de bien retenir chacune des pièces sur le plateau et contre le guide. On effectue une coupe transversale en coupant à travers les fibres du bois et ce, à n'importe quel angle. Pour réaliser une coupe transversale droite, on doit régler le bras à la position zéro et tenir le bois sur le plateau en l'appuyant fermement contre le guide. Démarrer la scie en appuyant sur l'interrupteur à gâchette (figure 14).

Après environ une seconde, lorsque la scie a atteint sa vitesse maximale, abaisser graduellement et lentement le bras pour couper à travers le bois; **attendre que la lame s'arrête complètement avant de relever le bras.**

Pour obtenir une coupe transversale en onglet, régler le bras dans une position autre que zéro. Bien que toute position entre 0° et 50° à gauche ou à droite convienne, l'angle le plus souvent utilisé pour scier un coin en travers est de 45°. Une fois l'angle sélectionné, s'assurer d'avoir bien serré le bouton de serrage, puis effectuer la coupe suivant les directives ci-dessus.

COUPES EN BISEAU

Une taille en biseau est une coupe transversale réalisée lorsque la lame forme un angle de biseau avec le bois. Afin de régler cet angle, desserrer le bouton de serrage et déplacer la scie vers la gauche jusqu'à la position voulue. **(Pour ce faire, on doit déplacer la section**

gauche du guide afin d'obtenir le jeu nécessaire.)

Une fois l'angle obtenu, bien serrer le bouton.

On peut régler l'angle de biseau entre 3° à droite et 48° à gauche, et le bras entre la position 0° et 50° à droite ou à gauche. S'assurer que le guide soit réglé correctement. Lorsqu'on effectue une coupe en biseau à gauche ou une coupe en onglet à angles combinés à droite, on doit d'abord retirer le guide réglable.

QUALITÉ DE LA COUPE

L'uniformité d'une coupe dépend de plusieurs variables : le type d'ouvrage, le type et l'état des lames et la vitesse de coupe sont tous des facteurs déterminants pour la qualité d'une coupe.

Lorsqu'on effectue des coupes de précision, telles que sur des moulures, et qu'on veut obtenir des arêtes aussi lisses que possible, il faut choisir une lame bien affûtée (dents de carbure de 80 à 60) et une vitesse plus lente et uniforme.

Fixer solidement l'ouvrage afin de s'assurer qu'il ne glisse pas durant la coupe. Toujours attendre que la lame s'arrête complètement avant de relever le bras.

Si la coupe n'élimine pas les petites fibres de bois sur la partie arrière de l'ouvrage, couvrir la section au moyen d'un morceau de ruban-cache, scier à travers le ruban et le retirer soigneusement une fois la coupe terminée.

Avant d'effectuer divers types de coupe, consulter la liste des lames recommandées à la page 19 afin de sélectionner celles qui conviennent le mieux aux coupes requises.

POSITION DU CORPS ET DES MAINS (FIGURE 15)

Pour obtenir facilement et en toute sécurité une coupe précise, le corps et les mains doivent être placés correctement. Ne jamais mettre les mains à proximité de la zone de coupe; les écarter d'au moins 15 cm (6 po) de la lame. Durant la coupe, maintenir solidement l'ouvrage sur le plateau et contre le guide. Garder les mains dans cette position jusqu'au relâchement de la gâchette et l'arrêt complet de la lame. **TOUJOURS EFFECTUER UN ESSAI À VIDE (OUTIL DÉBRANCHÉ) AVANT DE RÉALISER LES COUPES DE FINITION AFIN DE VÉRIFIER LE TRAJET DE LA LAME. NE PAS CROISER LES BRAS (FIGURE 15A).**

Les pieds doivent rester fermement sur le sol afin de maintenir son équilibre en tout temps. Suivre le trajet latéral du bras en se tenant légèrement à côté de la lame. Suivre la marque effectuée au crayon à mine en regardant à travers les fentes prévues à cet effet.

FIXATION DE L'OUVRAGE

Arrêter et débrancher la scie

S'il s'avère impossible d'immobiliser l'ouvrage sur le plateau ou contre le guide avec les mains (forme irrégulière, etc.) ou de maintenir les mains à plus de 15 cm / 6 po de la lame, on doit utiliser une bride de serrage ou une ferrure quelconque.

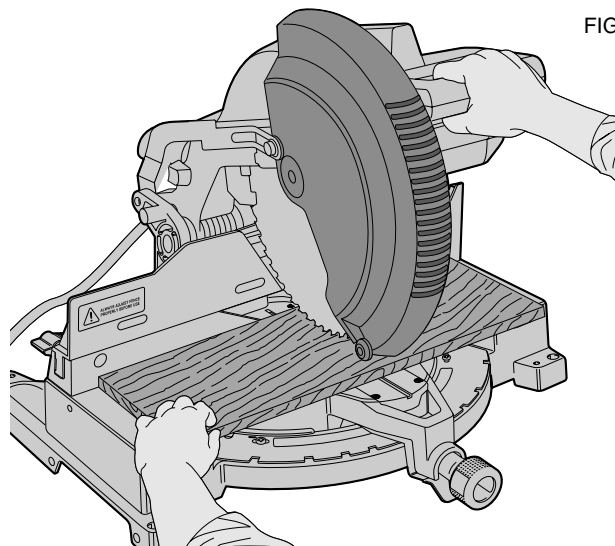

POSITION CORRECTE DES MAINS

FIG. 15



COUPE APPROPRIÉ

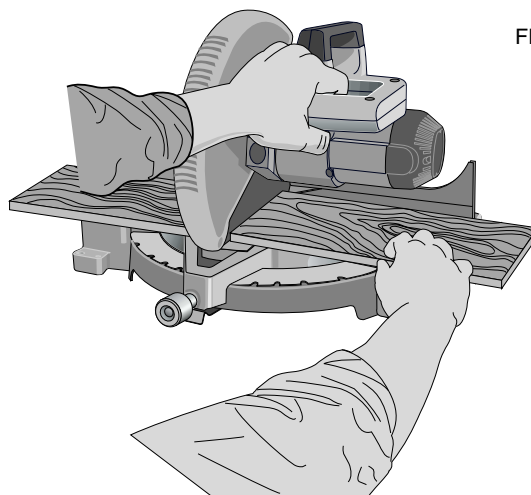

COUPE APPROPRIÉ

FIG. 15A

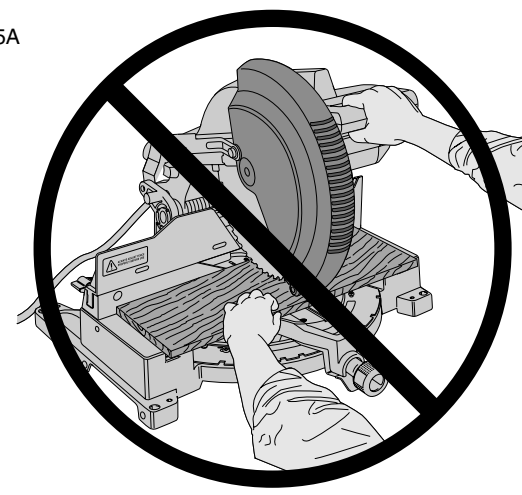

COUPE INCORRECT

Pour obtenir de meilleurs résultats, utiliser la butée fixe DW7082 recommandée pour cette scie, vendue séparément chez les dépositaires locaux ou les centres de service autorisés DEWALT.

D'autres dispositifs de fixation tels qu'une bride à ressort, un serre-joint à barre ou un serre-joint en C, peuvent convenir pour certains ouvrages, selon la dimension et la forme. On doit choisir et positionner ces dispositifs avec soin et effectuer un essai à vide avant de réaliser la coupe. Le fait que le guide gauche puisse glisser d'un côté et de l'autre facilite la fixation des pièces.

SUPPORT DE LONGS OUVRAGES

Arrêter et débrancher la scie

TOUJOURS ASSURER LE SUPPORT DES LONGS OUVRAGES

Supporter les longs ouvrages au moyen d'un banc de sciage ou de tout autre dispositif pratique afin d'empêcher les extrémités de tomber. Pour obtenir de meilleurs résultats, utiliser une rallonge DW7080 conçue pour élargir le plateau de la scie ou encore, l'établi de scie à onglets DW730 vendu séparément chez les dépositaires locaux.

COUPE DE CADRES, DE COFFRAGES OU D'AUTRES OUVRAGES QUADRILATÉRAUX

Pour mieux comprendre comment fabriquer les ouvrages énumérés aux présentes, on suggère de réaliser quelques projets plus simples utilisant des retailles jusqu'à ce qu'on se sente bien à l'aise avec la scie, qui constitue l'outil parfait pour tailler des coins en onglet comme ceux illustrés à la figure 16. Pour effectuer le joint illustré au croquis A de la figure 16, on doit placer le bras à 45° de manière à tailler un coin en onglet sur les deux planches et à produire ainsi un coin droit. Le bouton de réglage du biseau doit être bloqué à la position zéro et le bras, à 45°. La surface plane et large de la planche doit être appuyée contre le plateau et le côté étroit, contre le guide.

COUPE DE BOISERIES OU D'AUTRES TYPES DE MOULURES

Le joint illustré au croquis B de la figure 16 a été effectué en taillant deux planches en onglet pour produire un coin droit. Le bouton de réglage du biseau doit être bloqué à la position zéro et le bras, à 45°.

Comme dans le cas précédent, la surface plane et large de la planche doit être contre le plateau et le côté étroit, contre le guide.

Les techniques illustrées aux croquis A et B de la figure 16 ne s'appliquent qu'aux ouvrages quadrilatéraux.

Les angles d'onglet et de biseau varient selon le nombre de côtés; le diagramme ci-dessous indique quel angle convient à quel ouvrage.

(Le diagramme ne vise que les objets à côtés égaux.) On peut obtenir l'angle d'onglet ou de biseau des autres ouvrages en divisant 180° par le nombre de côtés que comportent ces derniers.

FIG. 16

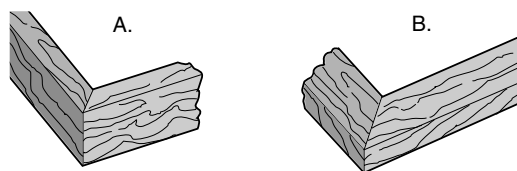

FIG. 17

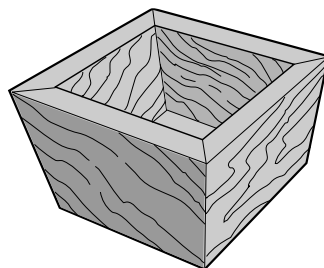

FIG. 18

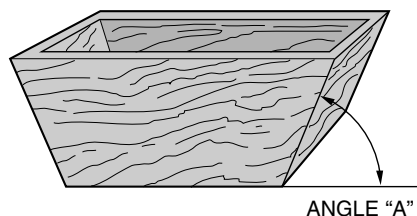
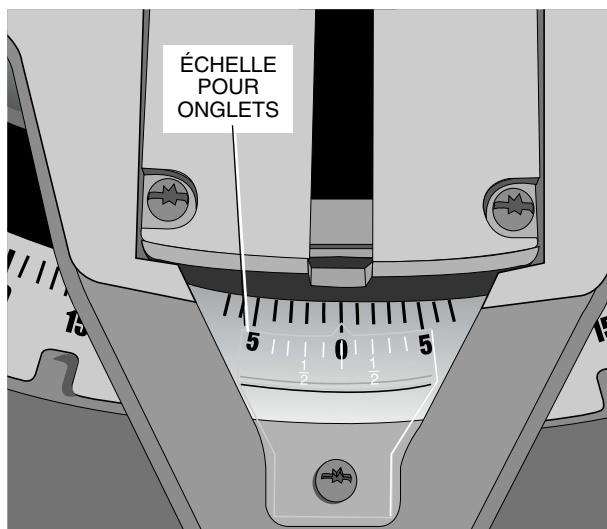

FIG. 19



- EXEMPLES -

NBRE DE CÔTÉS	ONGLET OU BISEAU
4	45°
5	36°
6	30°
7	25,7°
8	22,5°
9	20°
10	18°

COUPE EN ONGLET À ANGLES COMBINÉS

On entend par coupe à angles combinés une coupe réalisée en combinant les angles d'onglet et de biseau. Cette technique sert à tailler des cadres ou des coffrages à parois inclinées, comme celui illustré à la figure 17.

REMARQUE : si l'angle varie d'une coupe à l'autre, s'assurer que les boutons de serrage du biseau et de l'onglet soient solidement fixés; ces derniers doivent être resserrés chaque fois qu'on modifie l'angle de biseau ou d'onglet.

Le tableau présenté à la page 29 sert à déterminer le réglage des angles de biseau et d'onglet requis pour effectuer la plupart des coupes à angles combinés. Pour ce faire, on doit d'abord mesurer l'angle qu'on désire obtenir (« A » à la figure 18), puis situer, dans le tableau et sur la courbe appropriée, le point correspondant à cet angle. À partir de ce point, suivre la ligne verticale correspondante pour connaître l'angle de biseau, puis la ligne horizontale, pour l'angle d'onglet. Régler ensuite les angles aux valeurs indiquées; effectuer quelques coupes d'essai et assembler les pièces ainsi obtenues afin de vérifier si elles conviennent, et répéter jusqu'à ce que les résultats soient satisfaisants.

EXEMPLE : si on fabrique une boîte à quatre côtés présentant un angle externe de 26° (angle « A ») à la figure 18), on doit utiliser la courbe située en haut à droite du tableau. Situer sur la courbe le point indiquant 26°, puis suivre la ligne horizontale qui le coupe, vers la droite ou vers la gauche, pour déterminer l'angle d'onglet à régler (42°). De la même façon, suivre la ligne verticale correspondante pour connaître l'angle de biseau requis (18°). On recommande de toujours effectuer quelques coupes d'essai sur des retailles afin de vérifier les réglages.

ÉCHELLE DE COUPE EN ONGLET

L'échelle sert à calculer les angles. Pour obtenir l'angle d'onglet approprié, diviser 180° par le nombre de côtés de la boîte ou du cadre à fabriquer (le diagramme de la page 25 donne quelques exemples).

VERNIER (FIG. V1, V2)

La scie est dotée d'un vernier qui améliore davantage la précision des coupes en permettant de régler l'angle d'onglet à un quart de degré près (15 minutes). Pour ce faire, suivre les directives ci-dessous (à titre d'exemple, on utilisera un angle de coupe de 24 1/4 degrés à droite).

1. Mettre la scie à onglets hors tension.
2. Régler l'angle d'onglet à la valeur entière la plus près de la mesure voulue en alignant la marque centrale du vernier (figure V1) avec la valeur entière inscrite sur l'échelle (à 24 degrés à droite se reporter à la figure V1).
3. Pour augmenter ce réglage d'un quart de degré, appuyer sur le dispositif de blocage du bras et déplacer lentement ce dernier, vers la DROITE, jusqu'à ce que la marque correspondant à un quart de degré soit alignée avec la valeur LA PLUS PRÈS indiquée sur l'échelle. Dans l'exemple, la valeur la plus près est de 25 degrés (la figure V2 illustre un réglage à 24 1/4 degrés à droite).

Ainsi, pour effectuer le réglage d'un angle non entier (comprenant des angles de 1/4, 1/2 ou 3/4 de degrés), on doit aligner la marque appropriée du vernier avec la valeur d'échelle LA PLUS PRÈS, tel que décrit ci-dessus (des marques indiquent les positions de 1/4, de 1/2, de 3/4 et de 1 degré sur la plaque en plastique du vernier, bien que seule la marque de 1/2 degré soit indiquée de façon numérique).

COUPES EN ONGLET À DROITE

Pour augmenter l'angle lorsqu'on effectue une coupe en onglet à droite, déplacer le bras afin d'aligner la marque de vernier appropriée avec la valeur la plus près sur l'échelle, à droite. Pour le diminuer, déplacer le bras afin d'aligner la marque de vernier appropriée avec la valeur la plus près sur l'échelle, à gauche.

COUPES EN ONGLET À GAUCHE

Pour augmenter l'angle lorsqu'on effectue une coupe en onglet à gauche, déplacer le bras afin d'aligner la marque de vernier appropriée avec la valeur la plus près sur l'échelle, à gauche. Pour le diminuer, déplacer le bras afin d'aligner la marque de vernier appropriée avec la valeur la plus près sur l'échelle, à droite.

COUPES DE PLINTHES

TOUJOURS EFFECTUER DES ESSAIS À VIDE, MOTEUR HORS TENSION, AVANT D'EFFECTUER UNE COUPE.

Coupes droites (90 degrés) :

Appuyer la pièce de bois contre le guide, tel qu'illustré à la figure 20. Mettre la scie en marche, attendre que la lame ait atteint sa vitesse maximale, puis abaisser doucement le bras pour effectuer la coupe.

FIG. 20

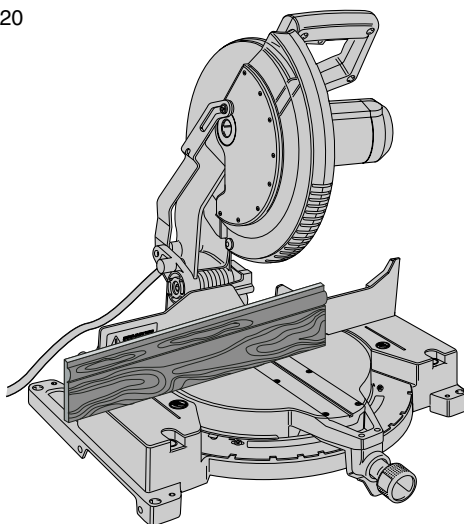
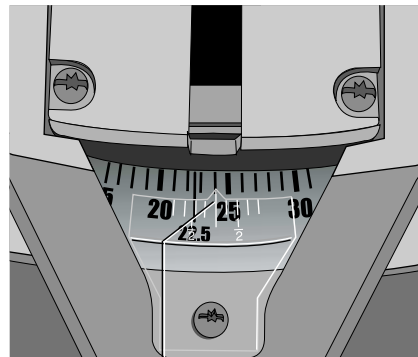
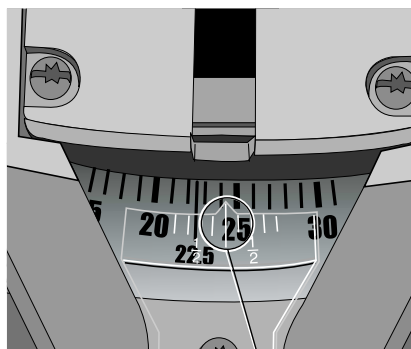

FIG. V1



RÉGLER L'ANGLE D'ONGLET À LA VALEUR ENTIÈRE DE LA MESURE VOULUE EN ALIGNANT LA MARQUE CENTRALE DU VERNIER AVEC LA VALEUR ENTIÈRE INSCRITE SUR L'ÉCHELLE (À 24 DEGRÉS À DROITE)

FIG. V2



RÉGLER L'ANGLE D'ONGLET À LA VALEUR ENTIÈRE LA PLUS PRÈS DE LA MESURE VOULUE EN ALIGNANT LA MARQUE DU VERNIER CORRESPONDANT (RÉGLAGE À 24 DE DEGRÉS À DROITE).

FIG. 21

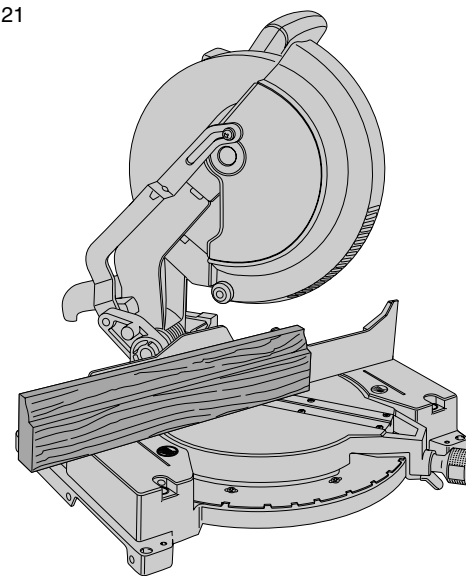

COUPES DE PLINTHES MESURANT JUSQU'À 9 CM (3 1/2 PO) APPUYÉES À LA VERTICALE CONTRE LE GUIDE

Placer la plinthe tel qu'illustré à la figure 21.

Pour effectuer ce type de coupe, appuyer l'arrière de la plinthe contre le guide et le bas contre la base.

COIN INTÉRIEUR :

côté gauche

1. Réglage de 45° à gauche
2. Conserver l'extrémité gauche coupée

côté droit

1. Réglage de 45° à droite
2. Conserver l'extrémité droite coupée

COIN EXTÉRIEUR

côté gauche

1. Réglage de 45° à droite
2. Conserver l'extrémité gauche coupée

côté droit:

1. Réglage de 45° à gauche
2. Conserver l'extrémité droite coupée

Pour effectuer la coupe de pièces d'environ 9,0 cm (3 1/2 po) ou moins, suivre les directives indiquées ci-dessus. Dans le cas de pièces plus larges, mesurant jusqu'à 10,5 cm (4 1/4 po), on doit s'y prendre autrement, puisque lorsqu'on effectue la coupe d'une pièce mesurant entre 9,0 et 10,5 cm (3 1/2 et 4 1/4 po) de largeur, le rouleau situé à l'extrémité du dispositif de protection risque de rester suspendu sur la pièce à couper. Le cas échéant, appuyer simplement le pouce droit sur le dispositif de protection et le soulever légèrement vers le haut, au-dessus de la pièce, tel qu'illustré à la figure 24. Relâcher

ensuite le dispositif de protection, lequel se déplacera ensuite selon la progression de la coupe.

Lorsqu'on veut effectuer une coupe en onglet à droite sur une plinthe mesurant plus de 9,0 cm (3 1/2 po) de largeur, si on appuie la pièce à la verticale contre le guide (figure 21), la scie ne pourra que l'entailler sur 2,5 cm (1 po) tout au plus. Si on tente de couper davantage, le carter d'engrenages risque de gêner la coupe. En présence de plinthes mesurant entre 9,0 et 10,5 cm (3 1/2 et 4 1/4 po) de largeur, suivre les directives ci-dessous.

COUPES DE PLINTHES MESURANT ENTRE 9,0 ET 10,5 CM (3 1/2 ET 4 1/4 PO) APPUYÉES À LA VERTICALE CONTRE LE GUIDE

- Placer la plinthe tel qu'illustré à la figure 21.
- Appuyer l'arrière de la plinthe contre le guide.

COIN INTÉRIEUR

côté gauche

1. Appuyer l'angle inférieur de la plinthe contre la base de la scie.
2. Réglage de 45° à gauche
3. Conserver l'extrémité gauche coupée

côté droit

1. Appuyer l'angle supérieur de la plinthe contre la base de la scie.
2. Réglage de 45° à gauche
3. Conserver l'extrémité gauche coupée

COIN EXTÉRIEUR

côté gauche

1. Appuyer l'angle inférieur de la plinthe contre la base de la scie.
2. Réglage de 45° à droite
3. Conserver l'extrémité gauche coupée

REMARQUE : si la coupe doit être effectuée à une distance autre que 2,5 cm (1 po) du bord de la plinthe, couper la pièce à environ 90°, sur 2,5 cm (1 po) de plus que la longueur voulue, puis effectuer une coupe en onglet en suivant les directives décrites précédemment.

côté droit

1. Appuyer l'angle inférieur de la plinthe contre la base de la scie.
2. Réglage de 45° à gauche
3. Conserver l'extrémité droite coupée

On peut également utiliser une troisième méthode pour réaliser une telle coupe, soit effectuer une coupe en biseau à 45° (angle d'onglet à 0°). La scie peut réaliser des biseaux d'une largeur pouvant atteindre 15,5 cm (6,1 po).

COUPES DE PLINTHES À PLAT, PAR BISEAUTAGE

- Régler l'angle de biseau à 45° et celui d'onglet à 0°.
- Coucher la plinthe sur le plateau tel qu'illustré aux figures 22 et 23.
- Pousser le guide gauche hors du trajet de la lame avant de procéder aux coupes suivantes.

FIG. 22

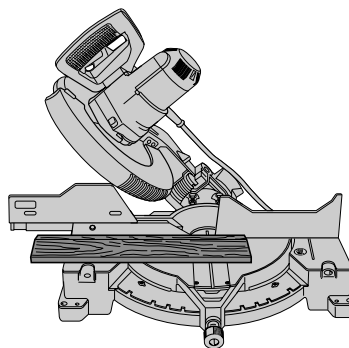

FIG. 23

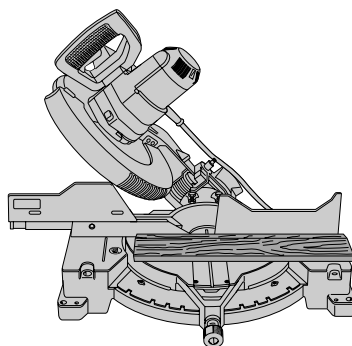
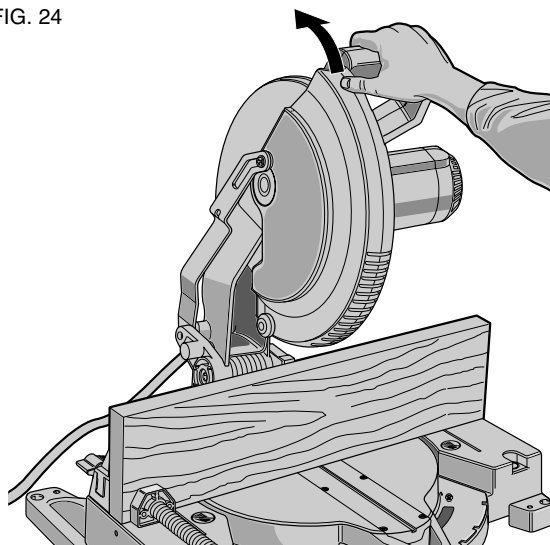

FIG. 24



COIN INTÉRIEUR

côté gauche

1. Appuyer l'angle supérieur de la plinthe contre le guide.
2. Conserver l'extrémité gauche coupée

côté droit

1. Appuyer l'angle inférieur de la plinthe contre le guide.
2. Conserver l'extrémité gauche coupée

COIN EXTÉRIEUR

côté gauche

1. Appuyer l'angle inférieur de la plinthe contre le guide.
2. Conserver l'extrémité droite coupée

côté droit

1. Appuyer l'angle supérieur de la plinthe contre le guide.
2. Conserver l'extrémité droite coupée

COUPE DE MOULURES EN COURONNE

La scie à onglets est particulièrement conçue pour la coupe de moulures en couronne et constitue donc le meilleur outil pour effectuer ce genre de coupe. Pour que les moulures en couronne s'emboîtent bien, elles doivent être taillées en onglet à angles combinés de façon extrêmement précise; autrement dit, les deux surfaces planes de la moulure doivent former un angle droit parfait. Les moulures en couronne possèdent généralement un angle supérieur arrière de 52° (c'est-à-dire, la section destinée à être fixée au plafond) et un angle arrière inférieur de 38° (soit celle destinée à s'appuyer au mur).

La scie à onglets comprend des marques prérégées sur le dispositif de verrouillage de l'onglet indiquant un angle de 31,62°, à gauche et à droite, pour permettre de couper les moulures en couronne à l'angle approprié, ainsi qu'une marque sur l'échelle du biseau indiquant 33,85°.

Le diagramme ci-dessous indique quel angle convient à ce type d'ouvrage. Les angles de biseau et d'onglet de la scie, quoique très précis, sont relativement difficiles à régler avec exactitude.) Toutefois, comme la plupart des murs ne présentent pas des angles exacts de 90 degrés, les angles de coupe de la scie nécessitent presque toujours un ajustement précis.

II EST EXTRÊMEMENT IMPORTANT DE S'EXERCER SUR DES RETAILLES AVANT DE COMMENCER!

COUPES DE MOULURES EN COURONNE À PLAT, AU MOYEN D'ANGLES COMBINÉS

1. Pousser le guide gauche hors du trajet de la lame avant de procéder aux coupes suivantes.
2. Coucher la moulure le dos contre le plateau (figure 25).
3. Les réglages décrits ci-dessous s'appliquent aux moulures en couronne standard (normes américaines) présentant des angles de 52 et de 38 degrés.

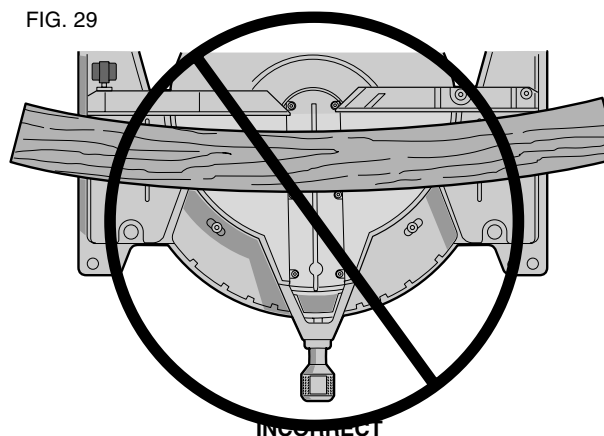
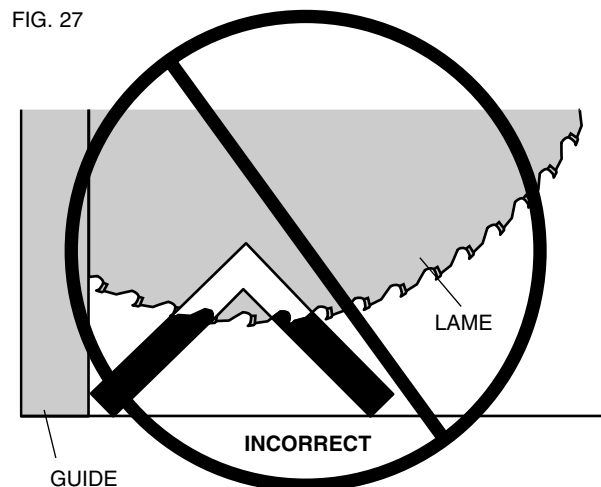
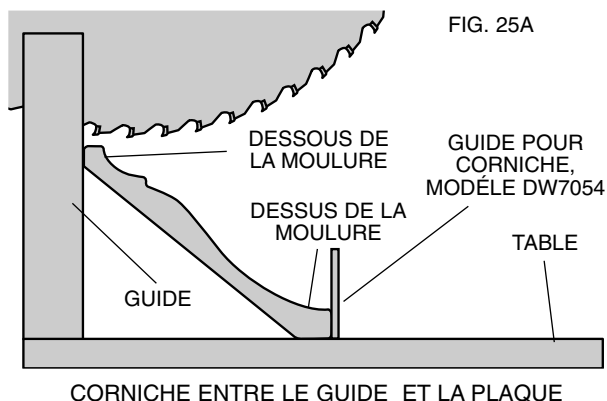
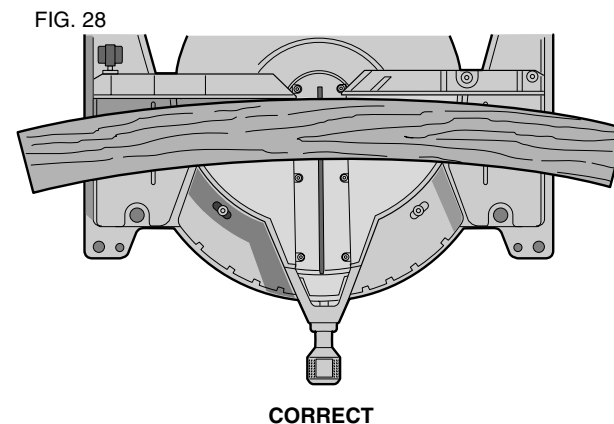
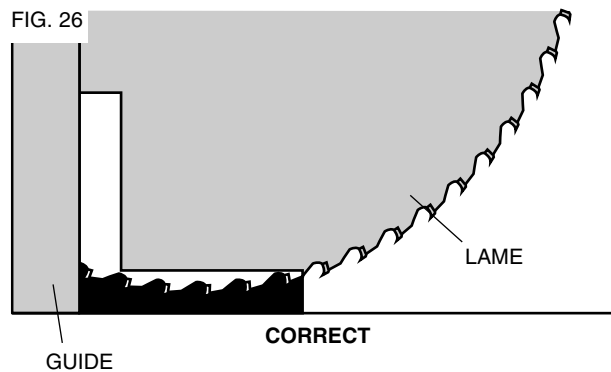
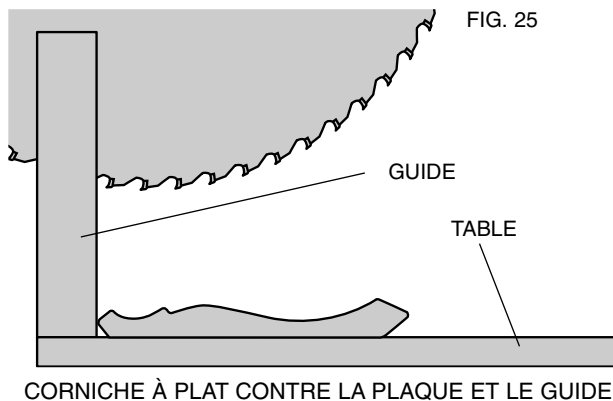

RÉGLAGE DU BISEAU TYPE DE COUPE

33,85° COIN INTÉRIEUR, CÔTÉ GAUCHE

1. Appuyer l'angle supérieur de la moulure contre le guide.
2. Réglage de 31,62° à droite
3. Conserver l'extrémité gauche coupée

33,85° COIN INTÉRIEUR, CÔTÉ DROIT

1. Appuyer l'angle inférieur contre le guide.
2. Réglage de 31,62° à gauche
3. Conserver l'extrémité gauche coupée

33,85° COIN EXTÉRIEUR, CÔTÉ GAUCHE

1. Appuyer l'angle inférieur contre le guide.
2. Réglage de 31,62° à gauche
3. Conserver l'extrémité droite coupée

33,85° COIN EXTÉRIEUR, CÔTÉ DROIT

1. Appuyer l'angle supérieur contre le guide.
2. Réglage de 31,62° à droite
3. Conserver l'extrémité droite coupée

Au moment de régler les angles de biseau et d'onglet pour effectuer des coupes à angles combinés, on doit tenir compte du fait suivant :

Les angles de moulures en couronne indiqués ici, quoique très précis, sont relativement difficiles à régler avec exactitude. Toutefois, comme ces angles peuvent varier d'une moulure à l'autre et comme peu de pièces présentent des coins à angle exactement droit, on doit toujours vérifier les réglages en effectuant des essais sur des retailles.

II EST EXTRÊMEMENT IMPORTANT DE S'EXERCER SUR DES RETAILLES AVANT DE COMMENCER!

AUTRE MÉTHODE POUR LES COUPES DE MOULURES EN COURONNE

Mettre la moulure sur le plateau, et le placer en angle entre le guide et le plateau, tel qu'illustré à la figure 25A. On recommande vivement l'utilisation d'un guide pour moulures en couronne optionnel (DW7084), lequel

TABLE 1: ONGLET MIXTES
 (LE BOIS DE POSITION AVEC LE CÔTÉ PLAT LARGE SUR LA TABLE ET LE BORD ÉTROIT CONTRE LA CLÔTURE)

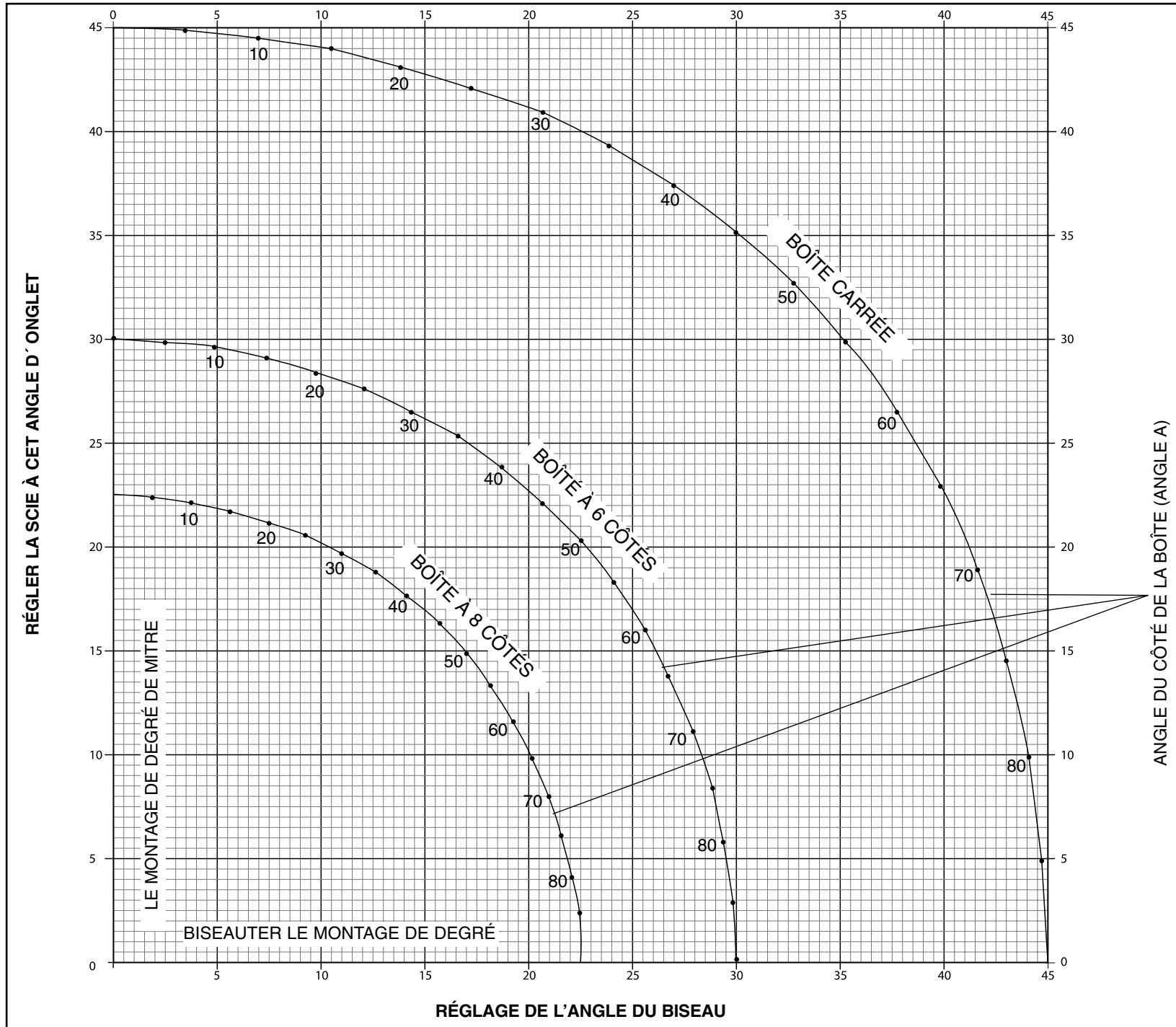

facilite ce genre de coupe et en améliore la précision (vendu séparément chez les dépositaires).

L'avantage de cette méthode pour effectuer la coupe de moulures en couronne tient au fait qu'elle ne requiert aucune coupe en biseau, permettant ainsi de modifier légèrement l'angle d'onglet sans avoir à changer l'angle de biseau. En présence de coins ne présentant pas un angle exact de 90 degrés, on peut modifier aisément et rapidement le réglage de la scie. L'utilisation du guide pour moulures en couronne optionnel (DW7084) permet donc de conserver le réglage de l'angle auquel la moulure devra s'appuyer sur le mur.

COUPE DE MOULURES EN COURONNE PLACÉES EN ANGLE ENTRE LE GUIDE ET LE PLATEAU POUR TOUTES LES COUPES

1. Placer la moulure en biais de manière à ce que l'angle inférieur (la section destinée à s'appuyer au mur) s'appuie contre le guide, et l'angle supérieur repose sur le plateau de la scie, tel qu'illustré au croquis A de la figure 25.
2. Les surfaces plates de l'angle arrière de la moulure doivent s'appuyer de façon perpendiculaire contre le guide et le plateau de la scie.

COIN INTÉRIEUR :

côté gauche

1. Réglage de 45° à droite
2. Conserver l'extrémité droite coupée

côté droit

1. Réglage de 45° à gauche
2. Conserver l'extrémité gauche coupée

COIN EXTÉRIEUR

côté gauche

1. Réglage de 45° à gauche
2. Conserver l'extrémité droite coupée

côté droit:

1. Réglage de 45° à droite
2. Conserver l'extrémité gauche coupée

Coupes Particulières

NE JAMAIS PRATIQUER UNE COUPE AVANT D'AVOIR BIEN IMMOBILISÉ L'OUVRAGE SUR LE PLATEAU, CONTRE LE GUIDE.

Coupe de l'aluminium

Certains ouvrages (selon la dimension, la forme et le fini de la surface) peuvent nécessiter l'utilisation d'une bride de serrage ou d'une ferrure afin d'en empêcher le mouvement durant la coupe. La figure 26 montre comment placer l'ouvrage afin de couper la section transversale la plus mince, alors que la figure 27 illustre la méthode à éviter. Avant de commencer, lubrifier la lame au moyen d'une cire en bâton lubrifiante. Appliquer la cire en bâton lubrifiée directement sur la lame; ne jamais l'appliquer quand cette dernière est en mouvement.

Cette cire en bâton lubrifie bien la lame et empêche les copeaux d'y adhérer; elle est vendue dans les quincailleries et chez les fournisseurs de produits industriels.

S'assurer de bien immobiliser l'ouvrage. Se reporter à la page 19 afin de déterminer quel type de lame utiliser.

Ouvrages courbés

Toujours placer les ouvrages courbés conformément à la figure 28; la figure 29 montre la position à éviter. Les ouvrages mal placés resteront coincés sur la lame vers la fin de la coupe.

Coupe de tuyaux en plastique ou de tout autre matériau rond semblable

Les tuyaux en plastique sont faciles à couper. Comme le bois, les tuyaux doivent être **RETENUS SOLIDEMENT AU MOYEN DE PIÈCES DE FIXATION OU APPUYÉS CONTRE LE GUIDE POUR LES EMPÊCHER DE ROULER**, surtout lorsqu'on effectue des coupes angulaires.

Coupe de grandes pièces

Il peut arriver qu'on ait à couper des pièces un peu trop grandes pour passer sous le protège-lame. Or, il est possible de soulever légèrement ce dernier, tel qu'illustré à la figure 24. Il est toutefois recommandé d'éviter cette solution autant que possible, bien que cela n'empêche pas la scie de bien fonctionner et peut être utile de temps à autres pour effectuer des coupes plus importantes. **NE PAS RETENIR LE PROTÈGE-LAME AU MOYEN D'UNE CORDE, D'UN RUBAN ADHÉSIF OU D'AUTRE MOYEN DE BLOCAGE LORSQU'ON EFFECTUE UNE COUPE.**

Entretien

1. Tous les roulements sont étanches, lubrifiés en permanence et ne nécessitent aucun entretien.
2. Nettoyer périodiquement autour ET SOUS la base et le plateau rotatif afin d'enlever la poussière et les copeaux de bois. Même si la scie est dotée de fentes permettant aux débris de s'échapper, avec le temps, la poussière peut s'accumuler.
3. Les balais sont conçus pour vous offrir plusieurs années de service. Si on doit les remplacer, suivre les directives à la page 23 du présent manuel ou retourner l'outil à un centre de service autorisé afin de le faire réparer. Une liste des centres de service, avec adresses, est fournie avec l'outil.

Réparations

Pour assurer la **SÉCURITÉ** et la **FIABILITÉ** de cet outil, toutes les opérations de réparation, d'entretien et de réglage doivent être effectuées par un centre de service autorisé ou qualifié (cela comprend l'inspection et le remplacement du balai); seules des pièces de rechange identiques doivent être utilisées.

Garantie limitée de trois ans

DEWALT réparera, sans frais, tout produit défectueux causé par un défaut de matériel ou de fabrication pour une période de trois ans à compter de la date d'achat. La présente garantie ne couvre pas les pièces dont la défectuosité a été causée par une usure normale ou l'usage abusif de l'outil. Pour obtenir de plus amples renseignements sur les pièces ou les réparations couvertes par la présente garantie, visiter le site www.dewalt.com ou composer le 1 800 433-9258 (1 800 4-DEWALT). Cette garantie ne s'applique pas aux accessoires et ne vise pas les dommages causés par des réparations effectuées par un tiers. Cette garantie confère des droits légaux particuliers à l'acheteur, mais celui-ci pourrait aussi bénéficier d'autres droits variant d'un état ou d'une province à l'autre. En plus de la présente garantie, les outils DEWALT sont couverts par notre :

CONTRAT D'ENTRETIEN GRATUIT D'UN AN

DEWALT entretiendra l'outil et remplacera les pièces usées au cours d'une utilisation normale et ce, gratuitement, pendant une période d'un an à compter de la date d'achat, et la

GARANTIE DE REMBOURSEMENT DE 90 JOURS

Si l'acheteur n'est pas entièrement satisfait, pour quelque raison que ce soit, du rendement de l'outil électrique, du laser ou de la cloueuse DEWALT, celui-ci peut le retourner, accompagné d'un reçu, dans les 90 jours à compter de la date d'achat, pour obtenir un remboursement intégral, sans aucun problème.

PRODUIT RÉNOVÉ : Tout produit rénové est couvert par une garantie gratuite d'entretien d'un an. Les garanties de remboursement sous 90 jours et garantie limitée de trois ans ne s'appliquent pas aux produits rénovés.

REPLACEMENT GRATUIT DES ÉTIQUETTES D'AVERTISSEMENT : Si les étiquettes d'avertissement deviennent illisibles ou sont perdues, composer le 1 800 4-DEWALT pour en obtenir le remplacement gratuit.

Guide de dépannage

SE CONFORMER AUX MESURES DE SÉCURITÉ ET AUX DIRECTIVES.

PROBLÈME : LA SCIE NE DÉMARRE PAS

VÉRIFIER SI :

1. La scie est branchée
2. Le fusible a sauté ou le disjoncteur est enclenché
3. Le cordon est endommagé

4. Les balais sont usés

SOLUTION

1. Brancher la scie
2. Remplacer le fusible ou enclencher le disjoncteur
3. Faire remplacer le cordon au centre de service autorisé
4. Faire remplacer les balais au centre de service autorisé ou les remplacer selon les directives de la page 23

PROBLÈME : LA SCIE NE COUPE PAS BIEN

VÉRIFIER SI :

1. La lame est émoussée
2. La lame est installée à l'envers
3. Il y a de la gomme ou de la poix sur la lame
térébenthine et une laine d'acier de gros calibre ou
4. La lame ne convient pas à la coupe

SOLUTION

1. Remplacer la lame (page 20)
2. La replacer à l'endroit (page 20)
3. Enlever la lame, la nettoyer avec de la
à l'aide d'un nettoyant à fous
4. Remplacer la lame (page 20)

PROBLÈME : LA SCIE N'ATTEINT PAS SON PLEIN RÉGIME

VÉRIFIER SI :

1. Le cordon de rallonge est de trop faible calibre ou
il est trop long
2. Le courant domestique est trop faible

SOLUTION

1. Utiliser un cordon de dimensions appropriées
(page 16)
2. Appeler la compagnie d'électricité.

PROBLÈME : LA SCIE VIBRE DÉMESURÉMENT

VÉRIFIER SI :

1. La scie n'est pas bien installée sur le soutien ou sur l'établi
2. Le soutien ou l'établi se trouve sur un plancher inégal
3. La lame est endommagée

SOLUTION

1. Serrer toutes les ferrures de montage (page 19)
2. Replacer sur une surface plane (page 19)
3. Remplacer la lame (page 20)

PROBLÈME : LA SCIE NE COUPE PAS BIEN LES ONGLETS

VÉRIFIER SI :

1. L'échelle pour onglets est bien réglé
2. La lame n'est pas perpendiculaire au guide
3. La lame n'est pas perpendiculaire à la plaque
4. La pièce à découper bouge

SOLUTION

1. Vérifier et régler (page 21)
2. Vérifier et régler (page 21)
3. Vérifier et régler le guide (page 22)
4. Fixer la pièce au guide ou coller du papier abrasif
de grain 120 sur le guide avec une dissolution

PROBLÈME : LE MATÉRIAU SE COINCE SUR LA LAME

VÉRIFIER SI :

1. On coupe un matériau arqué

SOLUTION

1. Placer les matériaux arqués de la façon
illustrée à la page 28

Contenido

INSTRUCCIONES DE SEGURIDAD	33	CORTES DE BISEL	41
DOBLE AISLAMIENTO/CLAVIJA POLARIZADA	33	CALIDAD DEL CORTE	41
REGLAS DE SEGURIDAD ADICIONALES	33	POSICIÓN DEL CUERPO Y LAS MANOS.....	41
CONEXIÓN ELECTRICA	34	SUJETAMIENTO DE LA PIEZA	41
PARA DESEMPACAR SU SIERRA	35	SOPORTE DE PIEZAS LARGAS	41
FAMILIARIZACIÓN.....	35	CORTE DE MARCOS, ENMARCAMIENTOS DE CAJA Y OTROS PROYECTOS DE CUARTO LADOS	42
ESPECIFICACIONES	35	CORTANDO MOLDURAS DELGADAS Y OTRAS ENMARCACIONES.....	42
ACCESORIOS OPTATIVOS.....	36	CORTE DE INGLETES COMPUESTOS	43
ESTABILIZADOR	36	REGLA DE INGLETE	43
ACCESORIOS	36	ESCALA DE NONIO	43
MONTAJE DEL BANCO DE TALLER	37	CUANDO CORTE A INGLETE HACIA LA DERECHA	43
INSTALACIÓN DE UNA CUCHILLA NUEVA	37	CUANDO CORTE A INGLETE HACIA LA IZQUIERDA	43
TRANSPORTE DE LA SIERRA	38	CUANDO CORTE UNA MOLDURA DE BASE	43
CORRECCIONES	38	CORTE DE MOLDURAS CORONADAS	44
CORRECCIÓN DE LA REGLA DE LA SIERRA	38	TABLA 1 CORTE DE INGLETE COMPUESTO	46
CORRECCIÓN DEL INDICADOR LA SIERRA.....	38	CORTES ESPECIALES	47
BISEL A ESCUADRA CON LA MESA.....	38	MANTENIMIENTO	47
INDICADOR DE BISEL.....	39	REPARACIONES	47
REGULACIÓN DE ESCUADRA DE GUÍA	39	GARANTÍA	47
ACTUACIÓN Y VISIBILIDAD DE LA GUARDA	39	GUÍA PARA LA SOLUCIÓN DE PROBLEMAS FRECUENTES	49
FRENO ELÉCTRICO AUTOMÁTICO	40		
CEPILLOS	40		
FUNCIONNAMIENTO	40		
INTERRUPTOR.....	40		
CORTANDO CON SU SIERRA.....	41		
CORTES TRASVERSALES	41		

Instrucciones importantes de seguridad

⚠️ ADVERTENCIA: Cuando use herramientas eléctricas, siempre se deben seguir las precauciones de seguridad básicas para reducir el riesgo de incendio, electrochoque, y lesiones físicas. Dentro de esas instrucciones se incluyen las siguientes:

LEA TODAS LAS INSTRUCCIONES

Aislamiento doble

Las herramientas de doble aislamiento tienen en todo el aparato dos capas separadas de aislamiento eléctrico o una de doble grosor entre usted y el sistema eléctrico de la herramienta. Las herramientas construidas con ese sistema de aislamiento no tienen que estar conectadas a tierra. En consecuencia, su herramienta está equipada con un enchufe de dos puntas que le permite usar un cordón de extensión sin tener que preocuparse de mantener una conexión a tierra.

NOTA: El doble aislamiento no reemplaza las precauciones normales de seguridad cuando se hace funcionar la herramienta. El sistema de aislamiento es una protección adicional contra lesiones físicas que pudieran resultar de una posible falla del aislamiento eléctrico en la herramienta.

⚠️ AVISO: AL REPARAR, USE SOLO PIEZAS DE REPUESTO IDÉNTICAS. Repare o reemplace los cordones dañados.

Enchufes polarizados

Los enchufes polarizados (una punta es más ancha que la otra) se usan en equipo para reducir el riesgo de sacudida eléctrica. Cuando se provee, este enchufe encaja en los tomacorrientes polarizados solamente de una forma. Si el enchufe no encaja plenamente en el tomacorrientes, de vuelta el enchufe. Si todavía no entrara bien, póngase en contacto con un electricista calificado para instalar un tomacorrientes adecuado. No modifique el enchufe de manera alguna.

Instrucciones de seguridad para todas las herramientas

- **MANTENGA LA GUARDA EN SU LUGAR** y en buen funcionamiento.
- **SAQUE LLAVES DE AJUSTE Y LLAVES INGLESAS.** Forme el hábito de verificar si las llaves de ajuste y llaves inglesas han sido sacadas del eje antes de echar a andar la herramienta.
- **MANTENGA EL ÁREA DE TRABAJO LIMPIA.** Las áreas y mesas de trabajo atestadas de cosas invitan accidentes.
- **NO USE EN UN AMBIENTE PELIGROSO.** No use herramientas eléctricas en lugares húmedos o mojados ni las exponga a la lluvia. Mantenga el lugar de trabajo bien iluminado.
- **MANTENGA ALEJADOS A LOS NIÑOS.** Todos los visitantes deben mantenerse a una distancia segura del área de trabajo.
- **EL TALLER DEBE ESTAR A PRUEBA DE NIÑOS** con candados, interruptores maestros o retirando las llaves de arranque.
- **NO FUERCE LA HERRAMIENTA.** Hará el trabajo mejor y en forma más segura a la velocidad a la que fue diseñada.
- **USE LA HERRAMIENTA CORRECTA.** No fuerce una herramienta o dispositivo adicional a hacer un trabajo para el que no fueron diseñados.
- **USE LA VESTIMENTA APROPIADA.** No use ropa suelta, guantes, corbatas, anillos, pulseras ni ninguna otra joya que pueda ser atrapada por piezas en movimiento. Se recomienda calzado antideslizante. Cúbrase el pelo con una malla que contenga el pelo largo.
- **SIEMPRE USE ANTEOJOS PROTECTORES.** También use una máscara para la cara o contra el polvo si la operación de cortar es polvorienta. Los anteojos ordinarios sólo tiene lentes resistentes al impacto, NO son anteojos de seguridad.

- **SUJETE EL TRABAJO.** Use abrazaderas o sujetadores cuando no pueda afirmar la pieza de trabajo en la mesa o contra la escuadra con la mano o cuando su mano quede peligrosamente cerca de la hoja (a una distancia de 6" o menos).
- **NO SE EXTIENDA DEMASIADO.** Mantenga el equilibrio en todo momento.
- **MANTENGA LAS HERRAMIENTAS CON CUIDADO.** Mantenga las herramientas afiladas y limpias para que funcionen en forma mejor y más segura. Siga las instrucciones de lubricación y para el cambio de accesorios.
- **DESCONECTE LAS HERRAMIENTAS** antes de hacerles labores de mantenimiento; al cambiar accesorios tales como cuchillas, broca, cortadoras, etc.
- **REDUZCA EL RIESGO DE ENCENDER SIN INTENCIÓN.** Asegúrese de que el interruptor esté en la posición APAGADO antes de enchufar.
- **USE LOS ACCESORIOS RECOMENDADOS.** Consulte el manual de instrucción para ver cuáles son los accesorios recomendados. El uso de accesorios inadecuados puede causar el riesgo de lesiones físicas a las personas.
- **NUNCA SE PARE EN UNA HERRAMIENTA.** Pueden ocurrir graves heridas si la herramienta se inclina o si se toma contacto accidentalmente con la herramienta cortante.
- **VERIFIQUE LAS PARTES DAÑADAS.** Antes de seguir usando la herramienta, una guarda o alguna otra parte que esté dañada se debe verificar cuidadosamente para determinar que funcionará en forma apropiada y realizará la función deseada – verifique la alineación de las piezas que se mueven, la conexión de partes que se mueven, partes rotas, montaje y cualquier otra condición que pueda afectar su funcionamiento. Si una guarda o cualquier otra parte estuviere dañada, se debe reparar o cambiar en la forma adecuada. No use la herramienta si el interruptor no la enciende y apaga.
- **NUNCA DEJE LA HERRAMIENTA ANDANDO SOLA. APAGUE LA HERRAMIENTA.** No deje la herramienta mientras no haya parado completamente.
- **NO OPERE HERRAMIENTAS ELÉCTRICAS CERCA DE LIQUIDOS INFLAMABLES O EN ATMÓSFERAS GASEOSAS O EXPLOSIVAS.** Los motores en esas herramientas pueden echar una chispa y encender los gases.
- **CORDONES DE EXTENSIÓN.** Verifique que su cordón de extensión esté en buen estado. Cuando use un cordón de extensión, use uno con suficiente resistencia para llevar la corriente que requerirá su producto. Un cordón de menor tamaño causará una baja en el voltaje lo cual resultará en pérdida de potencia y sobrecalentamiento. La siguiente tabla muestra el tamaño correcto a que se debe usar según la longitud del cordón y la clasificación de amperes. Si tiene dudas, use la medida más resistente. Mientras menor el número de medida, más resistente el cordón.

Calibre mínimo requerido (AWG) para cables de extensión

VoltsLongitud total de la extensión (metros)

120 V	0 - 7.5	7.6 - 15.2	15.3 - 30.4	30.5 - 45.7
240 V	0 - 15.2	15.3 - 30.4	30.5 - 60.8	60.9 - 121.2

Amperaje en la placa de identificación

Más de Más de Calibre promedio del alambre

0 - 6	18	16	16	14
6 - 10	18	16	14	12
10 - 12	16	16	14	12
12 - 16	14	12	No se recomienda	

Reglas de seguridad adicionales para las sierras de ingletes

⚠️ AVISO: SI NO SE SIGUEN ESTAS ADVERTENCIAS PUEDEN RESULTAR LESIONES FÍSICAS Y DAÑO GRAVE A LA SIERRA.

HACER:

- Proteja la línea de suministro eléctrico con un fusible de retardo de por lo menos 15 amperes o un interruptor.

- Asegúrese de que la cuchilla rote en la dirección correcta y que los dientes de abajo estén señalando hacia la parte de atrás de la sierra de ingletes.
- Asegúrese de que todas las abrazaderas estén apretadas antes de comenzar cualquier operación.
- Asegúrese de que todas las arandelas de la hoja de la sierra estén limpias y los lados empotrados del anillo estén contra la hoja. Apriete bien el tornillo de árbol.
- Mantenga la hoja de la sierra afilada.
- Mantenga las ranuras de aire del motor libres de astillas y mugre.
- Use guardas para las cuchillas en todo momento.
- Mantenga las manos fuera del trayecto de la cuchilla de la sierra.
- Apague la herramienta, desconecte el cordón de la fuente de corriente y espere que la cuchilla de la sierra se detenga antes de hacer labores de mantenimiento o ajustar la herramienta.
- NO intente hacer funcionar en otro voltaje que el designado.
- NO haga funcionar a menos que todas las abrazaderas estén apretadas.
- NO use cuchillas de mayor ni menor tamaño que los tamaños recomendados.
- NO ponga nada contra el ventilador para retener el eje del motor.
- NO fuerce la acción de cortar. (La pérdida de velocidad o la pérdida parcial de velocidad puede causar daños importantes. Deje que el motor alcance su velocidad plena antes de cortar.)
- NO corte metales ferrosos (Los que tienen un contenido de hierro o acero) ni tampoco ninguna albañilería.
- NO use ruedas abrasivas. El calor excesivo y las partículas abrasivas que generan causarán daño a la sierra.
- NO deje que nadie se pare detrás de la sierra.
- NO aplique lubricantes a la cuchilla mientras esté funcionando.
- NO ponga ninguna mano en el área de la cuchilla cuando la sierra esté conectada a la fuente eléctrica.
- NO use cuchillas clasificadas para menos de 5500 R.P.M.
- NO corte piezas pequeñas sin sujetarlas. Mantenga las manos a 6" o más de la cuchilla.
- NO trabaje con la sierra sin que las guardas estén puestas.
- NO realice ninguna operación a mano alzada.
- NO se extienda alrededor o detrás de la cuchilla de la sierra.
- NO ponga las manos a una distancia menor de 6" de la cuchilla de la sierra.
- NO alcance alrededor o detrás de la cuchilla de la sierra.
- NO alcance debajo de la sierra a menos que esté apagada y desconectada. La hoja está expuesta en la parte de abajo de la sierra.
- NO saque ninguna mano de la sierra o pieza de trabajo ni levante un brazo a menos que la hoja haya parado.
- NO use sin la placa de corte o cuando la ranura de la placa tenga un ancho de más de 7/16".
- NO use lubricantes ni limpiadores (particularmente rociador o aerosol) en la cercanía de un protector de plástico. El material de policarbono usado en el protector es atacado por ciertas sustancias químicas.

▲ **AVISO:** No conecte la unidad a una fuente de energía eléctrica mientras no haya leído y comprendido todas las instrucciones.

▲ **PRECAUCIÓN:** Utilice la protección auditiva adecuada durante el uso de esta unidad. Bajo ciertas condiciones y duración de uso, el ruido producido por este producto puede contribuir a la pérdida auditiva.

▲ **ADVERTENCIA:** Algo del polvo creado al lijar, aserruchar, pulir, taladrar o en otras actividades de la construcción contienen sustancias químicas que se sabe producen cáncer, anomalías congénitas u otros defectos reproductivos. Algunos ejemplos de esos productos químicos son:

- Plomo de las pinturas a base de plomo,
- Sílice cristalino de los ladrillos, el cemento y otros productos de albañilería, y
- Arsénico y cromo de la madera tratada químicamente (CCA).

El riesgo que usted corre a causa del contacto con esos productos varía, según la frecuencia en que haga este tipo de trabajo. A fin de reducir su exposición a esas sustancias químicas: trabaje en un área bien ventilada y use el equipo de seguridad aprobado tal como máscara contra el polvo que esté especialmente diseñada para filtrar partículas microscópicas.

• **Evite el contacto prolongado con el polvo procedente del lijado, serrado, esmerilado y taladrado eléctricos, así como de otras actividades del sector de la construcción. Lleve ropa protectora y lave con agua y jabón las zonas expuestas.** Si permite que el polvo se introduzca en la boca u ojos o quede sobre la piel, puede favorecer la absorción de productos químicos peligrosos.

▲ **ADVERTENCIA:** La utilización de esta herramienta puede generar polvo o dispersarlo, lo que podría causar lesiones graves y permanentes al sistema respiratorio, así como otros problemas. Siempre use protección respiratoria aprobada por NIOSH (Instituto Nacional de Seguridad y Salud en el Trabajo) u OSHA (Administración de Seguridad y Salud en el Trabajo) apropiada para la exposición al polvo. Dirija las partículas en dirección contraria a la cara y el cuerpo.

Para su conveniencia y seguridad, en las sierras de ingletes hay las siguientes etiquetas de advertencia.

EN EL ESTÁTOR DEL MOTOR:

▲ **ADVERTENCIA: PARA SU PROPIA SEGURIDAD, LEA EL MANUAL DE INSTRUCCIÓN ANTES DE OPERAR LA SIERRA.**

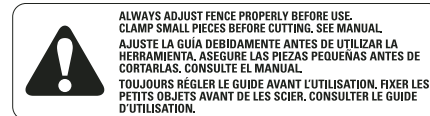

CUANDO HAGA LABORES DE MANTENIMIENTO, USE SÓLO REPUESTOS IDÉNTICOS. SIEMPRE USE PROTECCIÓN PARA LOS OJOS. NO EXPONGA A LA LLUVIA NI USE EN LUGARES HÚMEDOS.

EN LA ESCUADRA MOVIBLE:

SIEMPRE AJUSTE LA ESCUADRA DE GUÍA EN FORMA APROPIADA ANTES DE USAR. Sujete las piezas chicas antes de cortar. Vea el manual.

SOBRE LA GUARDA:

▲ **PELIGRO – MANTÉNGASE A DISTANCIA DE LA CUCHILLA.**

ENCIMA DE LA GUARDA:

SUJETE LA ABRAZADERA EN FORMA APROPIADA CON AMBOS TORNILLOS ANTES DE USAR.

SOBRE PLACA DE TRINQUETES: (2 LUGARES)

SIEMPRE APRIETE PERILLAS DE AJUSTE ANTES DE USAR. MANTENGA LAS MANOS A 6" DEL TRAYECTO DE LA CUCHILLA, NUNCA REALICE NINGUNA OPERACIÓN A MANO ALZADA. NUNCA CRUCE LOS BRAZOS POR DELANTE DE LA CUCHILLA. ¡PIENSE! USTED PUEDE PREVENIR ACCIDENTES. NO OPERE LA SIERRA SIN LAS GUARDAS PUESTAS. NUNCA TRATE DE ALCANZAR DETRÁS DE LA CUCHILLA.

APAGUE LA HERRAMIENTA, MANTENGA LA CABEZA DE LA SIERRA ABAJO Y ESPERA A QUE LA CUCHILLA PARE ANTES DE MOVER LAS MANOS, UNA PIEZA DE TRABAJO O CAMBIAR EL AJUSTE. DESENCHUFE LA HERRAMIENTA ANTES DE CAMBIAR LA CUCHILLA, MOVER LA UNIDAD O HACERLE LABORES DE MANTENIMIENTO.



Conexión eléctrica

Confirme que el suministro eléctrico concuerde con lo señalado en la placa del fabricante. 120 voltios, AC significa que su sierra funcionará solamente con corriente alterna. Una disminución de 10% de voltaje o más causará una pérdida de potencia y sobrecalentamiento. Todas las herramientas DEWALT han sido probadas en la fábrica. Si esta herramienta no funciona, verifique el suministro eléctrico.

Para desempacar su sierra

Verifique el contenido de la caja de la sierra de ingletes para confirmar que haya recibido todas las piezas. Además de este manual de instrucción, la caja debe contener:

1. Una cuchilla de sierra de ingletes N° DW703.
2. Una llave inglesa en un estuche tal como se muestra en la Ilust. 4.
3. Una bolsa para polvo N° DW7053.

Familiarización

Su sierra de ingletes está completamente armada en la caja. Abra la caja y saque la sierra sujetándola por la conveniente manilla, tal como se muestra en la Ilustración 1.

Ponga la sierra en una superficie lisa y plana tal como una mesa de trabajo o una mesa fuerte.

Examine las Ilustraciones 2 y 3 para familiarizarse con la sierra y sus diversas partes. La sección sobre ajustes se referirá a esos términos y usted debe saber qué partes hay y donde están. Apriete ligeramente sobre la manilla de operación y saque el pasador de seguridad, tal como se muestra en la Ilustración 4. Suavemente libere la presión ejercida y deje que el brazo se levante a su altura correspondiente.

Use el pasador de seguridad cuando lleve la sierra de un lugar a otro. Siempre use la manilla de sujetar para transportar la sierra o las indentaciones para la mano tal como se muestra en la Ilust. 3.

Especificaciones

CAPACIDAD DE CORTAR

Sierra 50 grados izquierda y derecha

Bisel 48 grados a la izquierda: 3 grados a la derecha

Sierra de 0 grado

Altura máx. 3,5"

Ancho máx. 6,1"

Sierra de 45 grados

Altura máx. 3,5"

Ancho máx. 4,2"

Bisel de 45 grados

Altura máx. 2,3"

Ancho máx. 6,1"

Sierra de 31,62 grados y bisel de 33,85 grados

Ancho máx. 5,25"

Ancho resultante 3,5"

Altura resultante 1,25"

Ancho resultante 2,4"

Altura resultante 1,25"

Ancho resultante 3,5"

Altura resultante 0,75"

Altura resultante 0,9"

MOTOR

Motor de 120 voltios

2200 Watts

5000 RPM en corte

Motor de 15 amp
Engranaje de dentadura helicoidal con rodillos y rodamientos de bolas

Freno eléctrico automático

Cuchilla de carburo

FIG. 1

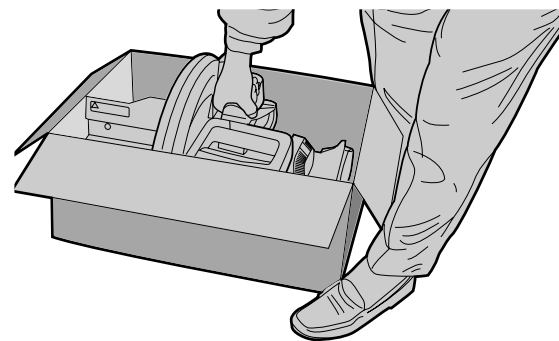

FIG. 2

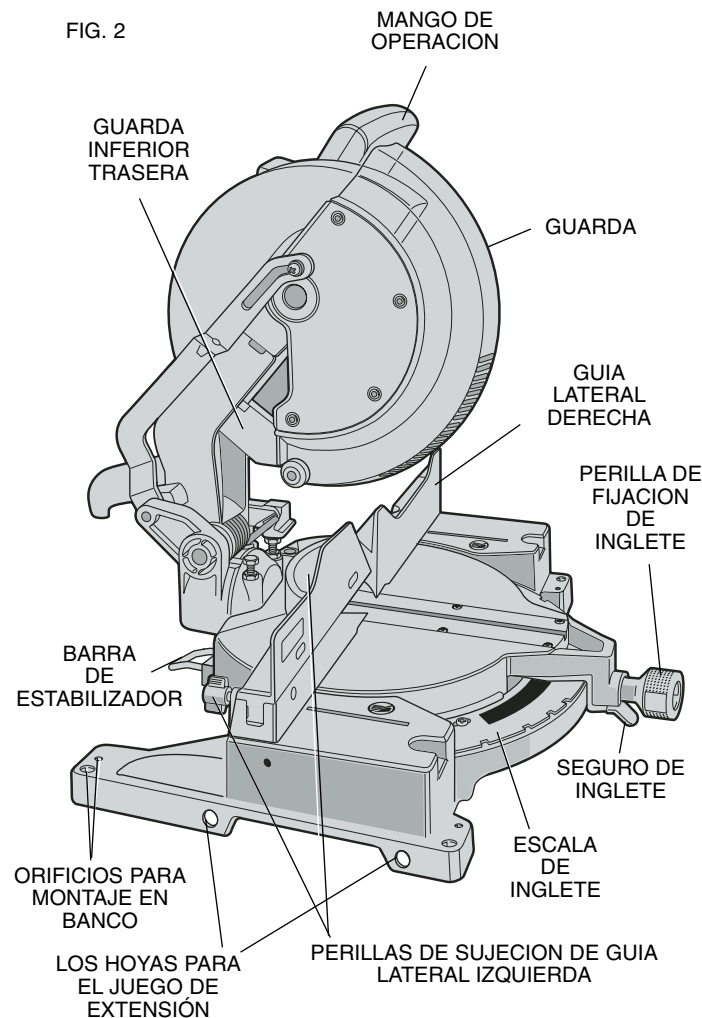
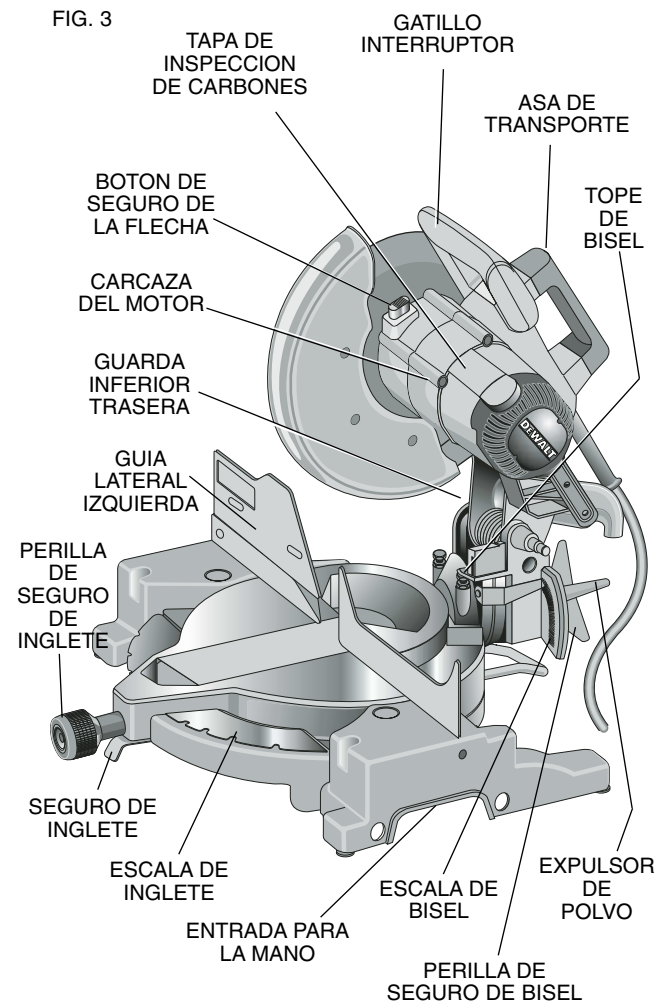

FIG. 3



Accesorios optativos

Los siguientes accesorios, diseñados para su sierra, pueden ser útiles. En algunos casos, otros dispositivos de soporte obtenidos localmente, topes de longitud, abrazaderas, etc. pueden ser más apropiados. Tenga cuidado al seleccionar y usar los accesorios.

Extensión, soporte de trabajo: DW7080

Se usa para apoyar piezas de trabajo largas que sobresalen, el soporte de trabajo se usa ensamblado. Su mesa de aserruchar está diseñada para tolerar dos soportes de trabajo; uno a cada lado.

Tope de longitud ajustable: DW7051

Requiere el uso de un soporte de trabajo. Se usa para hacer cortes repetitivos de la misma longitud de 0 a 42".

Abrazadera: DW7082

Se usa para sujetar firmemente la pieza a la escuadra de guía para cortar con precisión.

Escuadra de guía para molduras coronadas: DW7084

Se usa para cortes de precisión para molduras coronadas.

Estación de trabajo de la sierra de ingletes: DW730

La estación de trabajo provee un sistema rápido y fácil para apoyar material y medir con precisión.

CUCHILLAS DE SIERRA: SIEMPRE USE CUCHILLAS DE 10" CON AGUJEROS PARA EL EJE DE 5/8" (16 mm). CLASIFICADAS PARA VELOCIDAD DE POR LO MENOS 5500 RPM.

Cuchillas DEWALT	Nº de dientes	Desc. de cuchilla	Aplicación	Tipo de corte
Serie 20 Construcción Libre	40	Placa delgada Borde pintado amarillo	Fines generales (Arquitraves, adornos, estructura)	Liso, Sin astillas
Serie 20 Construcción	60	Placa delgada Borde pintado amarillo	Arquitraves finos Molduras	Muy liso Sin astillas
Serie 40 Trabajo de construcción	40	Cuerpo cortado al láser Dientes grandes de carburo	Fines generales (Arquitraves, adornos,estructuras)	Muy liso Sin astillas
Serie 40 trabajo en madera	60	Cuerpo cortado al láser Dientes grandes de carburo	Arquitraves finos Molduras	Muy liso Sin astillas
Serie 40 trabajo en madera liso	80	Cuerpo cortado al láser Dientes grandes de carburo	Arquitraves finos Molduras Madera fina y prensada para decoración	Ultra liso Sin astillas
Serie 40 Trabajo en madera liso	80	Cuerpo cortado al láser Dientes grandes de carburo, geometría especial de los dientes	Melaminas, Chapa de madera, Láminas	Ultra liso Exento de astillas
Serie 40 Trabajo en madera	60	Cuerpo cortado al láser Geometría especial de los dientes	Plásticos, Corian® y otros materiales de superficie sólidos	Muy liso Exento de astillas
Serie 40 Trabajo en madera	80	Cuerpo cortado al láser Geometría especial de los dientes	Metales no ferrosos (aluminio, cobre, bronce, etc.)	Muy liso Sin virola

Estabilizador

Su sierra incluye un estabilizador (Ilus. 2). Éste debe ponerse en su lugar y estar en contacto con la superficie de trabajo en todo momento mientras esté usando la sierra. Este estabilizador se instala en fábrica y no requiere ajuste.

Accesorios

Los accesorios recomendados para utilizarse con su herramienta se encuentran a la venta en el centro de servicio de su localidad. Si necesita ayuda para localizar algún accesorio, comuníquese por favor a DeWALT Industrial Tool Co., 701 East Joppa Road, Baltimore, MD 21286.

⚠ PRECAUCIÓN: el uso de cualquier accesorio no recomendado para utilizarse con esta herramienta puede ser peligroso.

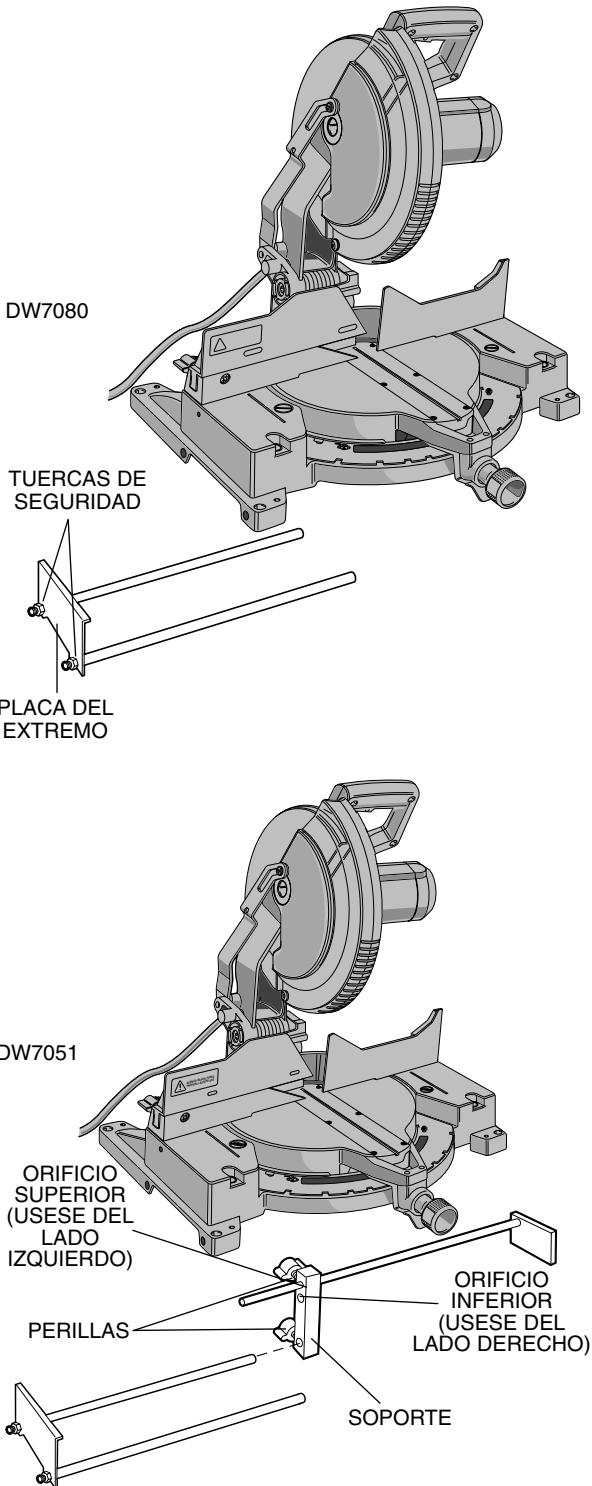

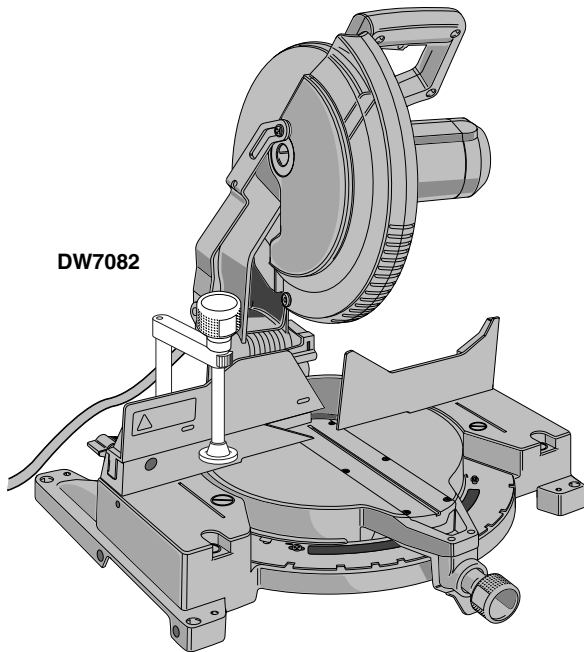

DW7082

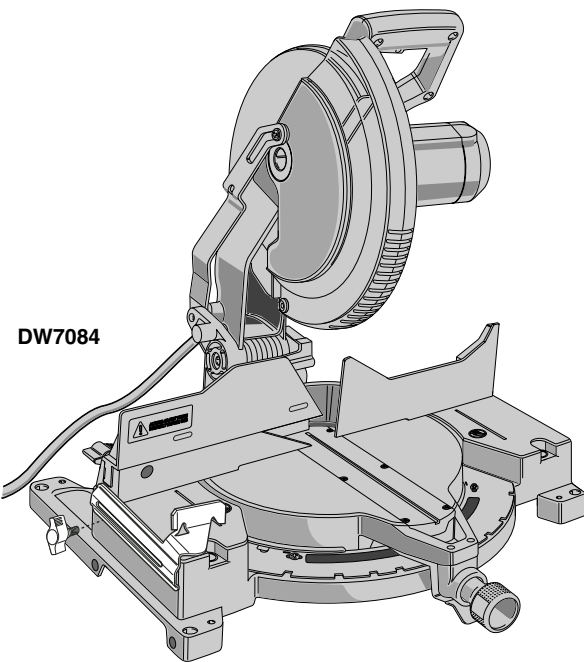

DW7084

Si necesita asistencia para ubicar algún accesorio, por favor póngase en contacto con DeWALT Industrial Tool Co., 701 East Joppa Road, Baltimore, MD 21286 o llame al 1-800-433-9258).

Montaje del banco de taller

Se han puesto agujeros en las cuatro patas para facilitar el montaje del banco de taller, tal como se muestra en la Ilustración 2. (Dos agujeros de diferente tamaño que permiten poner tornillos de diferentes tamaños. Use uno u otro agujero, no es necesario usar los dos.) Siempre monte su sierra firmemente para prevenir movimiento. A fin de incrementar la portabilidad de su herramienta, puede ser montada en una pieza de madera contrachapada de 1/2" o más gruesa que puede ser sujeta al soporte de trabajo o moverse a otro sitio de trabajo y volver a sujetarse.

NOTA: Si usted decide montar la sierra a una pieza de madera contrachapada, asegúrese de que los tornillos no salgan por abajo de la madera. El borde de la madera contrachapada debe calzar justo con los bordes del soporte de trabajo. Al sujetar la sierra a cualquier superficie de trabajo, sujete solamente en los refuerzos de sujeción donde se encuentran los agujeros para los tornillos de montaje. Si se sujeta en cualquier otro sitio de seguro se interferirá con la operación apropiada de la sierra.

⚠ AVISO: Para prevenir ligazón y cortes imprecisos, asegúrese de que la superficie de montaje no esté deformada ni dispereja por cualquier motivo. Si la sierra oscila sobre la superficie ponga un trozo de material delgado debajo de una pata de la sierra hasta que se asiente con firmeza sobre la superficie de montaje.

INSTRUCCIONES DE SEGURIDAD IMPORTANTES

Cambio o instalación de una hoja nueva de sierra

⚠ PRECAUCIÓN:

- Nunca oprima el botón de traba de eje mientras la hoja esté en funcionamiento o en marcha por inercia.
- No utilice esta sierra ingletadora para cortar metales ferrosos (que contengan hierro o acero) o mampostería o productos de cemento de fibra.

Retiro de la hoja

1. Desenchufe la sierra.
2. Levante el brazo hasta la posición superior y levante la protección inferior (A) todo lo que sea posible.
3. Afloje, pero no retire el tornillo del soporte de la protección (B) hasta que se pueda levantar suficientemente el soporte como para tener acceso al tornillo de la hoja. La protección inferior permanecerá levantada debido a la posición del tornillo del soporte de la protección.

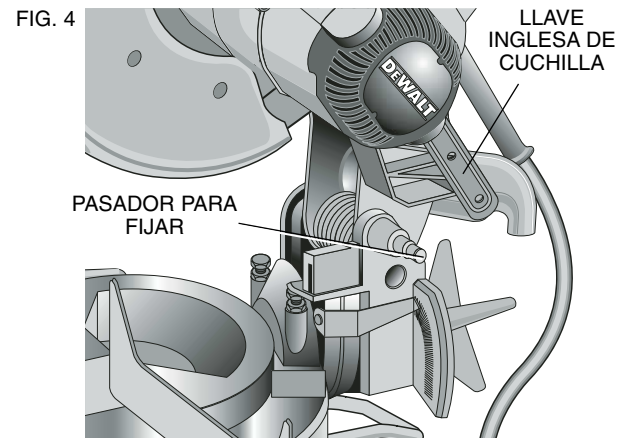

FIG. 4

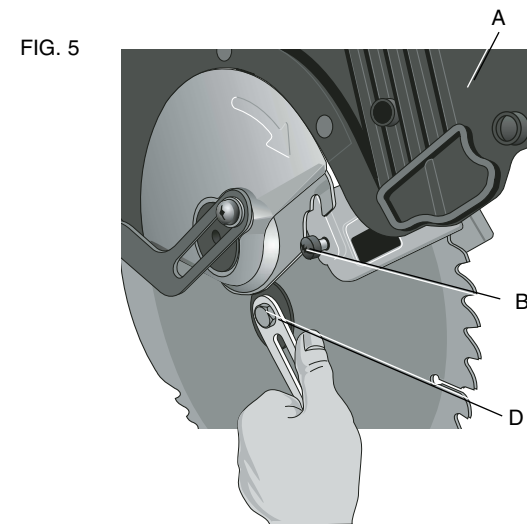

FIG. 5

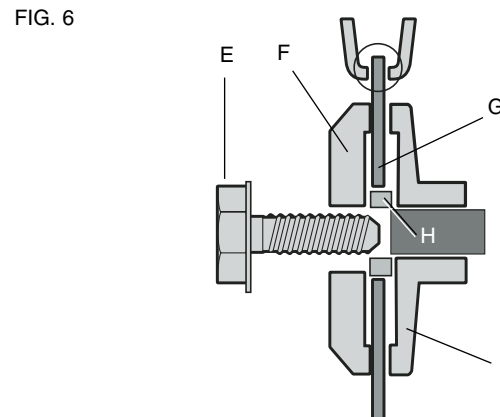

FIG. 6

- Oprima el botón de traba de eje (Fig. 3) mientras gira cuidadosamente la hoja de la sierra a mano hasta enganchar la traba.
- Manteniendo el botón oprimido, utilice la otra mano y la llave proporcionada (D) para aflojar el tornillo de la hoja. (Gire en sentido de las agujas del reloj, rosca de mano izquierda)
- Retire el tornillo de la hoja (E), la arandela de abrazadera externa (F) y la hoja (G). El adaptador de hoja de 25.4mm (1 pulgada) (H), si se utiliza, y la arandela de abrazadera interior (I) pueden dejarse en el eje.

NOTA: El adaptador de hoja de 25.4mm (1 pulgada) no se utiliza en las hojas que tienen un orificio de hoja de 15.88mm (5/8 pulgadas).

Instalación de la hoja

- Desenchufe la sierra.
- Con el brazo levantado, la protección inferior mantenida abierta y la placa de rotación levantada, ubique la hoja en el eje sobre el adaptador de hoja, si utiliza una hoja con orificio de hoja de 25.4mm (1 pulgada) de diámetro, y contra la arandela de la abrazadera interna con los dientes de la parte inferior de la hoja apuntando hacia la parte de atrás de la sierra.
- Monte la arandela de abrazadera exterior sobre el eje.
- Instale el tornillo de la hoja y, enganchando la traba del eje, ajuste el tornillo firmemente con la llave provista. (Gire en sentido contrario a las agujas del reloj, roscas de mano izquierda)

NOTA: Cuando se utilizan hojas con orificio de hoja de 15.88mm (5/8 pulgadas) de diámetro, no se utilizará el adaptador de hoja y debe guardarse en un lugar seguro.

- Devuelva el soporte de la protección a su posición original y ajuste firmemente el tornillo del soporte de la protección para mantener al soporte en su lugar.

⚠ ADVERTENCIA:

- Se debe volver a colocar el soporte de la protección en su posición original y se debe ajustar el tornillo antes de poner en funcionamiento a la sierra.
- El incumplimiento de esta instrucción podría permitir que la protección se ponga en contacto con la hoja de la sierra en rotación provocando daños a la sierra y daños personales graves.

Transporte de la sierra

¡APAGUE Y DESENCHUFE LA SIERRA DE INGLETES ANTES DE INTENTAR MOVERLA O HACER EL AJUSTE QUE SEA!

A fin de mover en forma conveniente la sierra de ingletes de un lugar a otro, se incluye una manilla para acarrear en la parte superior del brazo de la sierra, tal como se mues-

FIG. 7

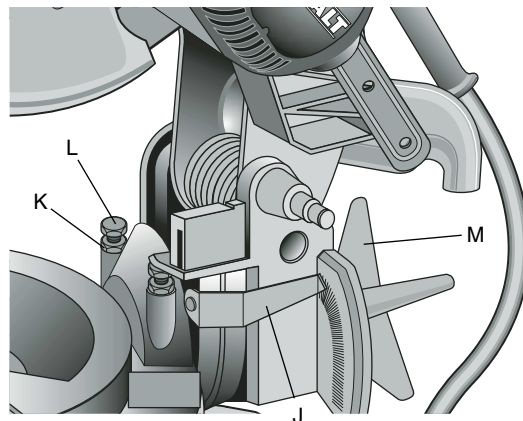

FIG. 8

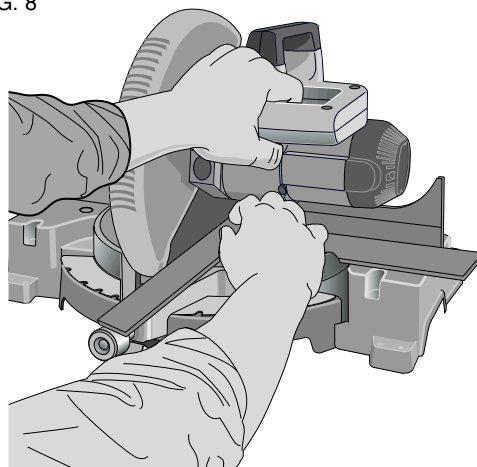
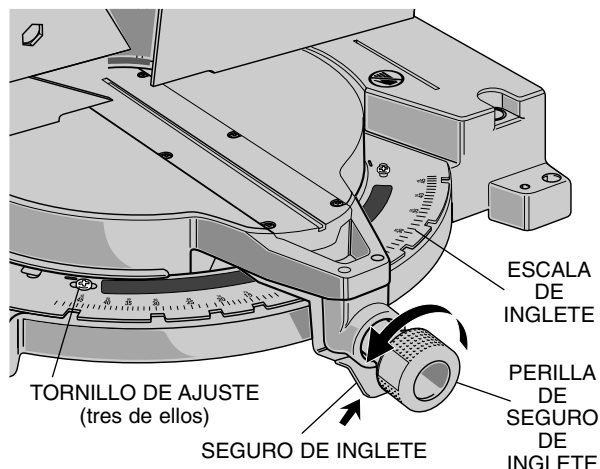

FIG. 9



tra en la Ilustración 3. Para transportar la sierra, baje el brazo y apriete el pasador del cierre de seguridad tal como se muestra en la Ilustración 4.

Correcciones

HAGA TODOS LOS AJUSTES CUANDO LA SIERRA DE INGLETES ESTÉ DESENCHUFADA

NOTA: Su sierra de ingletes se regula en forma precisa y completa en la fábrica en el momento de su fabricación. Si requiriese una nueva regulación debido al transporte y empaquetado o por cualquier otra razón, siga los pasos enumerados abajo para regularla.

Una vez hechos, esas correcciones deben permanecer precisas. Tómese un poco de tiempo ahora para seguir las directivas cuidadosamente a fin de mantener la precisión de que es capaz su sierra.

CORRECCIÓN DE LA REGLA DE LA SIERRA

Ponga una escuadra contra la escuadra de guía de la sierra y la cuchilla, tal como se muestra en la Ilus. 8. (No toque las puntas de los dientes con la escuadra. Al hacerlo causará una medida inexacta.) Suelte la perilla de la abrazadera (véase ilustración 9) y gire el brazo de la sierra hasta que el seguro se fije en la posición de 0°. No apriete la perilla de la abrazadera. Si la hoja de la sierra no está exactamente perpendicular a la escuadra de guía, suelte los tres tornillos que sostiene la regla de la sierra a la base (como se muestra en la Ilus. 9) y mueva el conjunto de escuadra/brazo de la sierra hacia la izquierda o la derecha hasta que la cuchilla esté perpendicular a la escuadra de guía, tal como se puede medir en la escuadra. Vuelva a apretar los tres tornillos. No preste atención a la medida que aparece en el indicador de la sierra en este punto.

CORRECCIÓN DEL INDICADOR DE LA SIERRA

Suelte la perilla de la abrazadera de la sierra y apriete el seguro para mover el brazo hacia la posición cero, tal como se muestra en la Ilustración 9. Cuando la perilla de la abrazadera esté suelta, deje que el seguro se enganche a medida que usted haga rotar el brazo pasado cero. Observe el indicador y la regla de la sierra a través de la ranura mostrada en la Ilustración 10. Si el indicador no señala exactamente cero, suelte el tornillo del indicador, corrija el indicador a 0° y vuelva a atornillar.

BISEL A ESCUADRA CON LA MESA

A fin de alinear la cuchilla a escuadra con la mesa rotatoria, enganche el brazo en posición hacia abajo. Ponga la escuadra contra la hoja teniendo cuidado de no poner la escuadra sobre alguno de los dientes, tal como se muestra en la Ilustración 11B. Suelte la perilla de la abrazadera del bisel de modo que usted pueda mover el brazo del bisel. Mueva el brazo del bisel lo necesario para que la hoja esté a cero grado con respecto a la mesa. Si se necesita corregir la posición del brazo del bisel, suelte la tuerca del seguro al lado derecho del dispositivo de sujeción

FIG. 10

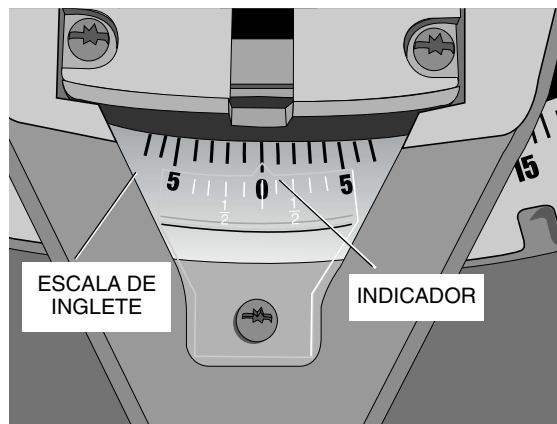

FIG. 11A

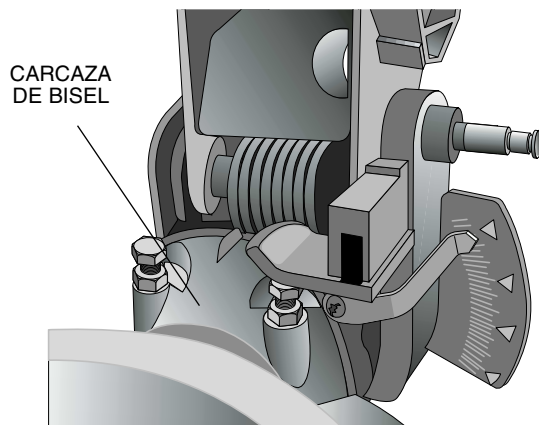
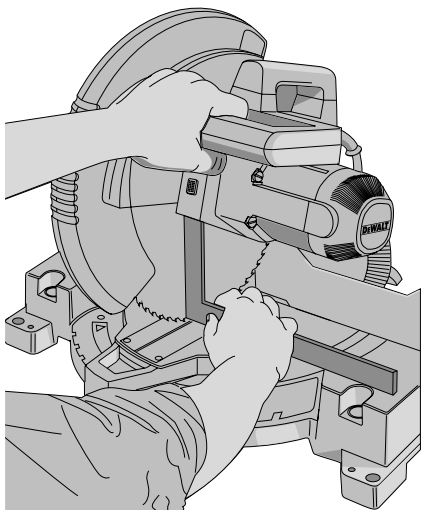

FIG. 11B



del bisel tal como se muestra en la Ilustración 12 y corrija el tornillo superior según sea necesario. Ponga el tornillo superior en su lugar y atornille la tuerca del seguro.

INDICADOR DEL BISEL

Si el indicador del bisel no señala cero, suelte el tornillo que lo sostiene en su lugar y mueva el indicador según sea necesario.

SUGERENCIA: Si quiere exactitud, haga que el borde superior esté en línea con cero.

TOPE DEL BISEL

Para poner el tope del bisel a 45° tal como se muestra en la Ilustración 7, primero suelte la perilla en el lado izquierdo de la abrazadera de la escuadra de guía y mueva la escuadra de guía del lado izquierdo lo más lejos hacia la izquierda. Mueva el brazo hacia la izquierda hasta que pare contra el tornillo de tope izquierdo del bisel. Si el indicador del bisel (J) no indica 45 grados, suelte la tuerca del dispositivo de tope del lado izquierdo del bisel (K) y gire el tornillo (L) hacia abajo. Mueva el brazo a la izquierda y apriete la perilla de la abrazadera del bisel (M) firmemente cuando el indicador del bisel señale exactamente 45 grados. Ponga el tornillo de tope del lado izquierdo del bisel hacia arriba hasta que toque firmemente el tope del bisel. Vuelva a apretar la tuerca mientras impide que el tornillo dé vuelta.

A fin de inclinar 3 grados a la derecha o 48 grados a la izquierda, los tornillos de tope deben ser ajustados para permitir que el brazo se mueva en la dirección deseada. Los topes del bisel requerirán nueva regulación a posiciones de cero y 45 grados después de cortar.

REGULACIÓN DE ESCUADRA DE GUÍA

Apague y desenchufe la sierra de ingletes

Para inclinar HASTA 48 grados a la izquierda, el lado izquierdo de la escuadra de guía puede regularse a la izquierda a fin de dar espacio. Para regular la escuadra de guía, suelte la perilla que se muestra en la Ilustración 13 y corra la escuadra para la izquierda. Haga un ensayo con la sierra apagada y verifique el espacio. Regule la escuadra de guía con el movimiento hacia arriba y hacia abajo del brazo para que esté lo más cerca posible a la cuchilla. Apriete la perilla bien. Cuando se hayan completado las operaciones de inclinación, no olvide volver a poner la escuadra de guía hacia la derecha.

ACTUACIÓN Y VISIBILIDAD DE LA GUARDA

La guarda de la cuchilla en su sierra ha sido diseñada para levantarse automáticamente cuando el brazo se baja y para bajar la cuchilla cuando el brazo esté levantado.

La guarda puede levantarse con la mano al instalar o sacar las cuchillas o para inspeccionar la sierra. **NUNCA LEVANTE LA GUARDA DE LA CUCHILLA MANUALMENTE A MENOS QUE LA SIERRA ESTÉ APAGADA.**

NOTA: Ciertos cortes especiales exigirán que usted levante manualmente la guarda. Vea la sección sobre corte de molduras de base de hasta 3-1/2" de altura (página 43).

FIG. 13

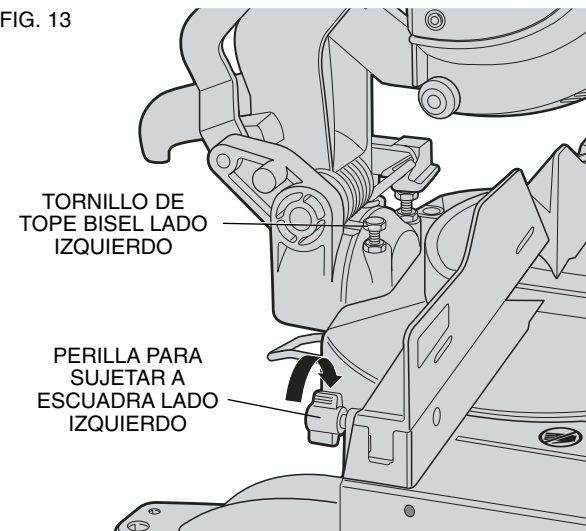
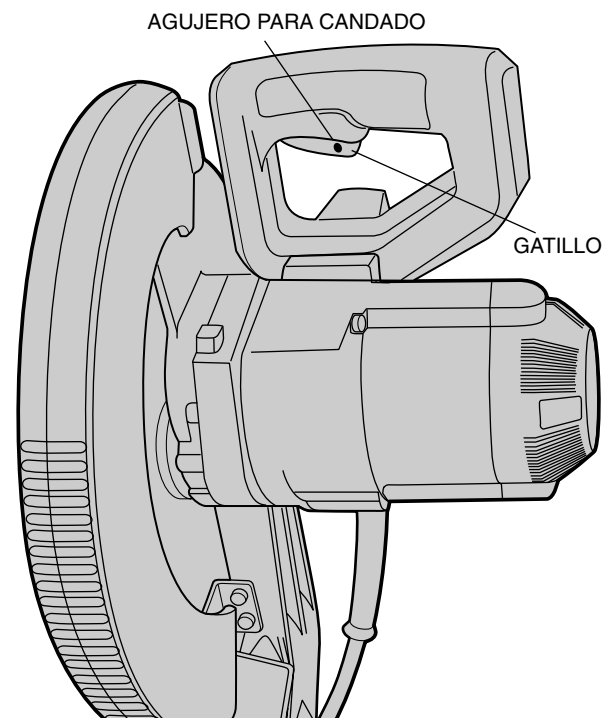

FIG. 14



La sección frontal de la guarda es apersianada para tener visibilidad al cortar. Si bien la persiana reduce mucho el material que vuela por el aire, son aberturas en la guarda y se deben usar anteojos de protección en todo momento cuando esté mirando a través de ellas.

FRENO ELÉCTRICO AUTOMÁTICO

Su sierra está equipada con un freno eléctrico automático de la cuchilla que para la hoja dentro de 5 segundos después de accionar el mecanismo que no es regulable.

En ciertas ocasiones, puede haber una demora después de apretar el gatillo para accionar el freno. En raras ocasiones, el freno puede no accionar y la cuchilla seguirá corriendo sola hasta parar.

Si ocurriese una demora o “salto”, encienda y apague la sierra 4 ó 5 veces. Si la condición persistiese, lleve la herramienta para que un centro de servicio DEWALT autorizado le haga un mantenimiento.

Siempre confirme que la hoja haya parado antes de retirarla del corte. El freno no sustituye las guardas ni tampoco garantiza la seguridad que usted mismo se puede dar prestando completa atención a la sierra.

Cepillos

DESCONECTE EL ENCHUFE DEL SUMINISTRO ELÉCTRICO

Inspeccione los cepillos regularmente desenchufando la herramienta, sacando la tapa de inspección del cepillo (Ilustración 3) y retirando el ensamblaje del cepillo. Mantenga limpios los cepillos y que se muevan libremente en sus guías. Siempre reemplace un cepillo usado en la misma orientación en el sostén tal como estaba antes de sacarlo. Los cepillos de carbón tienen diversos símbolos estampados en sus costados y si el cepillo está gastado hasta la línea más cercana al resorte, debe ser cambiado. Use sólo cepillos DEWALT idénticos. Uso del tipo correcto de cepillo es esencial para el funcionamiento apropiado del freno eléctrico. Hay ensamblajes de cepillos nuevos en los centros de servicio DEWALT. Se debe dejar que la herramienta “corra sola” (sin carga) por 10 minutos antes de usar para que los nuevos cepillos se asienten. El freno eléctrico puede ser errático en su funcionamiento hasta que los cepillos estén asentados.

Cuando la esté haciendo correr sola NO ATE, PEGUE NI FIJE DE NINGUNA OTRA FORMA EL GATILLO EN POSICIÓN DE ENCENDIDO. SOSTENGA CON LA MANO SOLAMENTE.

Funcionamiento

Enchufe la sierra en un tomacorrientes de 60 Hz. Consulte la placa del fabricante para ver el voltaje. Asegúrese de que el cordón no vaya a interferir con su trabajo.

INTERRUPTOR

Para encender la sierra, apriete el gatillo interruptor que se muestra en la Ilustración 14. Para apagar la herramienta, suelte el gatillo. No hay modo de fijar el gatillo en posición encendido, pero se provee un agujero en el gatillo para

FIG. 15

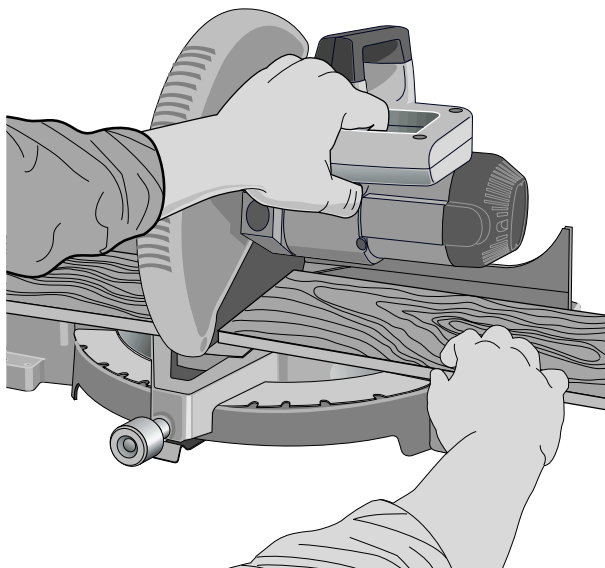

POSICIÓN CORRECTA DE LA MANO

FIG. 15A



POSICIÓN INCORRECTA DE LA MANO

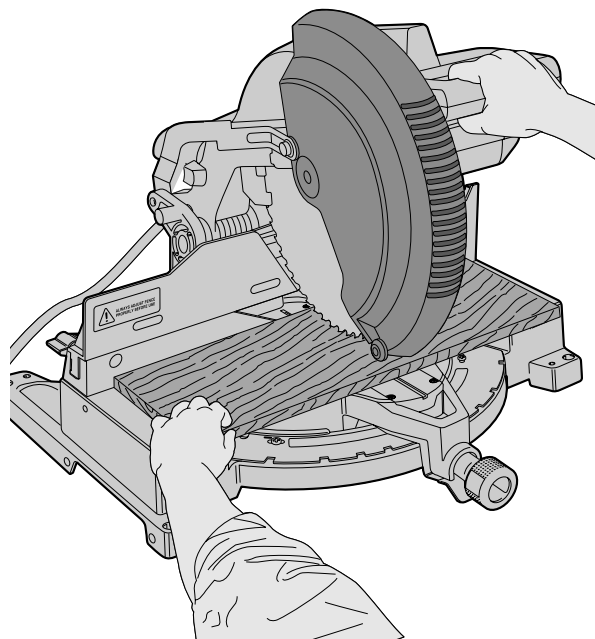

POSICIÓN CORRECTA DE LA MANO

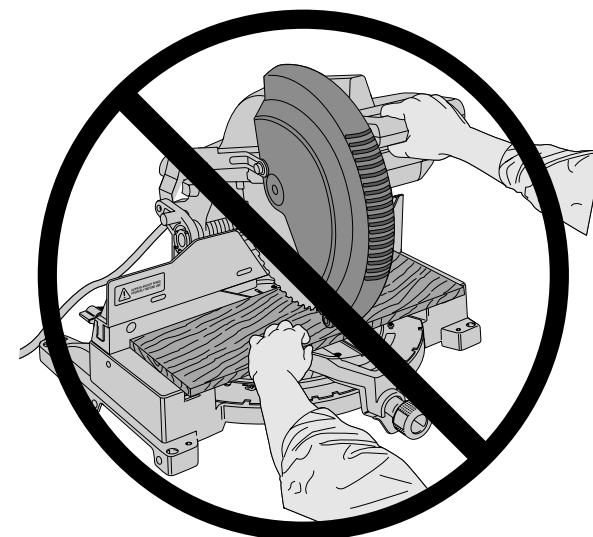

POSICIÓN INCORRECTA DE LA MANO

insertar un candado a fin de bloquear la sierra en posición de apagado.

CORTANDO CON SU SIERRA

NOTA: Si bien esta sierra corta madera y muchos materiales no ferrosos, limitaremos nuestra exposición al corte de madera solamente. Las mismas directrices se aplican a los demás materiales. **NO CORTE MATERIALES FERROSOS (HIERRO Y ACERO) NI ALBAÑILERÍA CON ESTA SIERRA.** No use ninguna hoja abrasiva.

CORTES TRASVERSALES

No se recomienda cortar varias piezas a la vez, pero se puede hacer sin peligro asegurando que cada pieza esté sujeta firmemente contra la mesa y la escuadra de guía. Se hace un corte transversal cortando la madera a través de las estrías en cualquier ángulo. Un corte transversal recto se hace con el brazo de la sierra de ingletes en la posición de cero grado. Ponga el brazo de la sierra a cero, sostenga la madera sobre la mesa y firmemente contra la escuadra de guía. Encienda la sierra apretando el gatillo interruptor que se muestra en la Ilustración 14.

Cuando la sierra gane velocidad (cerca de 1 segundo) baje el brazo suave y lentamente para cortar la madera. **Deje que la cuchilla pare completamente antes de levantar el brazo.**

Los cortes en bisel se hacen con el brazo de la sierra a un cierto ángulo con respecto a cero. Ese ángulo es a menudo de 45 grados para hacer esquinas, pero se puede poner en cualquiera posición entre cero y 50 grados a izquierda o derecha. Después de seleccionar el ángulo de bisel deseado, asegúrese de apretar la perilla de la abrazadera. Haga el corte tal como se describe arriba.

CORTES DE BISEL

Un corte de bisel es un corte transversal con una cuchilla de sierra a un ángulo con respecto a la madera. A fin de fijar el ángulo, suelte la perilla de la abrazadera del bisel y mueva la hoja a la izquierda según se desee. **(Es necesario mover el lado izquierdo de la escuadra de guía para dejar espacio.)** Una vez que se tiene el ángulo del bisel, apriete firmemente la perilla de la abrazadera del bisel.

Los ángulos de bisel se pueden poner entre 3 grados a la derecha y hasta 48 grados a la izquierda y se puede cortar con el brazo de la sierra puesto entre cero y 50 grados a la derecha o izquierda. Cuando corte en un ángulo a la izquierda o haga un corte transversal compuesto a la derecha, será necesario sacar la escuadra ajustable de guía.

CALIDAD DEL CORTE

La lisura de un corte depende de una serie de variables. Cosas tales como el material que se esté cortando, el tipo de cuchilla, el filo de la hoja y la velocidad del corte contribuyen a la calidad de éste.

Cuando se desee el corte más liso posible para hacer molduras o algún otro trabajo de precisión, una cuchilla afi-

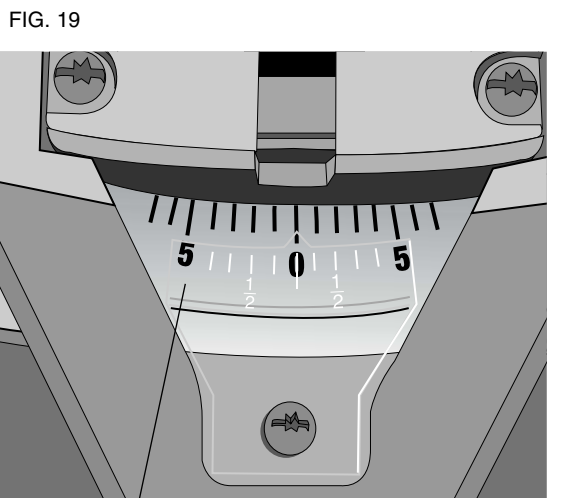
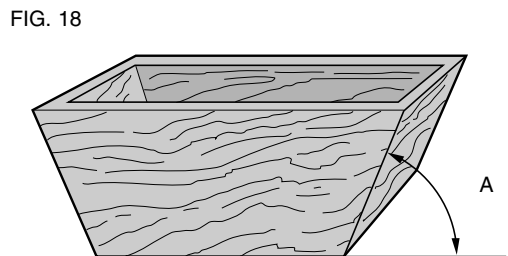
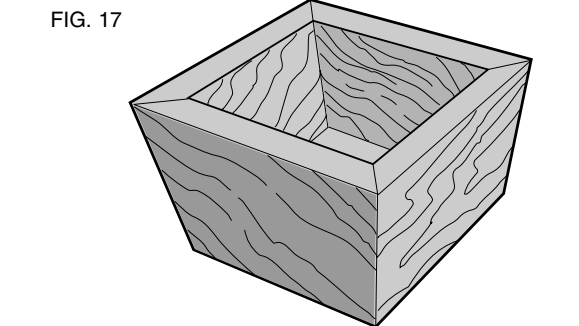
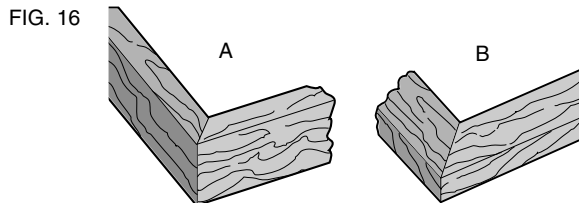

REGLA DE INGLETES

lada (60 – 80 dientes de carburo) y una velocidad más lenta y pareja de corte producirán los resultados deseados.

Asegúrese de que el material no se arrastre mientras se hace el corte. Sujételo firmemente en su lugar. Siempre deje que la cuchilla pare completamente antes de levantar el brazo.

Si pequeñas fibras de madera siguen saliendo por la parte de atrás de la pieza, aplique a ésta una cinta adhesiva sobre la madera donde se hará el corte. Aserruche sobre la cinta y cuidadosamente sáquela cuando se haya terminado el corte. Para diversas aplicaciones de cortar, consulte la lista de cuchillas recomendadas para su sierra y seleccione la que mejor convenga a sus necesidades (página 36).

POSICIÓN DEL CUERPO Y LAS MANOS (ILUST. 15)

La postura apropiada del cuerpo y las manos cuando se esté operando la sierra de ingletes le facilitará la acción, la hará más segura y más precisa. Nunca ponga las manos cerca del área del corte. Ponga las manos a una distancia no menor de 6" de la hoja. Sostenga la pieza de trabajo firmemente a la mesa y la escuadra de guía cuando esté cortando. Mantenga las manos en posición hasta que se suelte el gatillo y la hoja se haya detenido completamente. **SIEMPRE HAGA ENSAYOS (SIN ELECTRICIDAD) ANTES DE HACER CORTES DE ACABADO DE MODO QUE VERIFIQUE EL TRAYECTO DE LA CUCHILLA. NO CRUCE LAS MANOS, TAL COMO SE MUESTRA EN LA ILUSTRACIÓN 15A.**

Mantenga los dos pies firmemente puestos sobre el suelo y mantenga un equilibrio apropiado. A medida que vaya moviendo el brazo de la sierra a izquierda y derecha, sígala y párese ligeramente a un lado de la cuchilla. Mire a través de las persianas cuando siga una línea dibujada a lápiz.

SUJETAMIENTO DE LA PIEZA

Apague y desenchufe la sierra

Si no puede sujetar la pieza de trabajo sobre la mesa y contra la escuadra de guía con la mano (forma irregular, etc.) o su mano quedara a menos de 6" de la hoja, se debe usar una abrazadera o algún otro dispositivo.

Para obtener los mejores resultados use la abrazadera DW7082 hecha para usarse con su sierra. Se encuentra disponible por intermedio de su distribuidor local o el centro de servicio DEWALT con costo extra.

Otros aparatos auxiliares tales como abrazaderas de resorte, de barra o abrazaderas-C pueden ser apropiados para ciertos tamaños y formas de material. Tenga cuidado al seleccionar y poner esas abrazaderas. Tómese el tiempo para hacer un ensayo antes de cortar. La escuadra de guía izquierda se mueve de un lado a otro para asistir a sujetar.

SOPORTE DE PIEZAS LARGAS

Apague y desenchufe la sierra

SIEMPRE APOYE LAS PIEZAS LARGAS

Apoie las piezas largas usando cualquier medio conveniente tal como caballetes de aserrar o aparatos similares

para impedir que se caigan los extremos. Para obtener los mejores resultados use el soporte de extensión DW7080 a fin de extender el ancho de la mesa de su sierra. Para sostener las piezas largas también está la Estación de trabajo de sierra DW730, disponible a la venta en su concesionario.

CORTE DE MARCOS DE CUADROS, ENMARCAMIENTO DE CAJA Y OTROS PROYECTOS DE CUATRO LADOS

Para comprender mejor cómo hacer los objetos mencionados arriba, sugerimos que intente hacer unos proyectos simples usando madera de sobra hasta que usted capte como funciona la sierra.

Su sierra es la herramienta perfecta para cortar esquinas como las que se muestran en la Ilustración 16. El diagrama A en la Ilustración 16 muestra un empalme hecho usando el bisel para cortar en bisel los borde de dos láminas a 45° cada una con el fin de producir una esquina de 90°. Para este empalme el brazo se puso en posición cero y el bisel se fijó en 45°. La madera se puso con el lado ancho contra la mesa y el borde angosto contra la escuadra. El corte se podía también haber hecho cortando a inglete a derecha e izquierda con la superficie ancha contra la escuadra de guía.

CORTANDO MOLDURAS DELGADAS Y OTRAS ENMARCACIONES

El diagrama B en la Ilustración 16 muestra un empalme hecho poniendo el brazo a 45° para cortar dos planchas con el fin de formar una esquina de 90°. Para hacer este tipo de empalme, ponga el bisel a cero y la guía de inglete a 45°. Reiteramos, la posición de la madera está con el lado ancho y plano sobre la mesa y el borde delgado contra la escuadra de guía.

Los dos diagramas en la Ilustración 16 son para objetos de cuatro lados solamente.

Como el número de lados cambia, así también cambian los ángulos de ingletes y de bisel. La lista de abajo da los ángulos apropiados para una variedad de formas. La lista supone que todos los lados son de igual longitud. Para una figura que no se muestre en el cuadro, use la siguiente fórmula. 180° dividido por el número de lados es igual al ángulo de inglete o de bisel.

EJEMPLOS

Nº DE LADOS	ÁNGULO DE INGLETE O BISEL
4	45°
5	36°
6	30°
7	25,7°
8	22,5°
9	20°
10	18°

FIG. 20

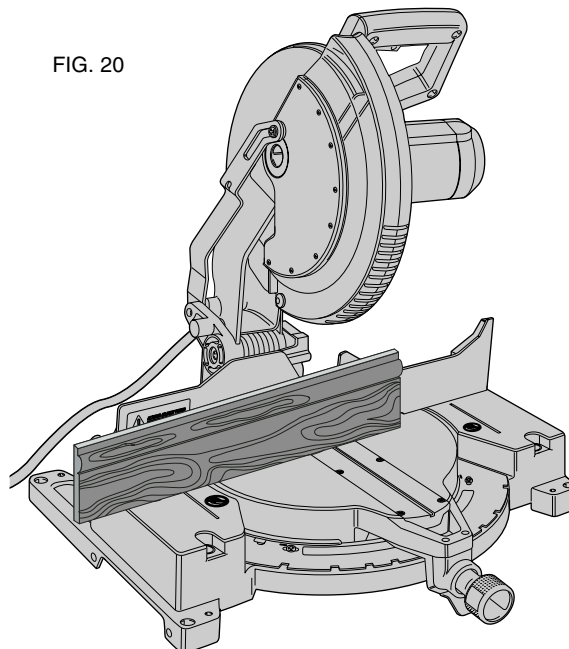

FIG. 21

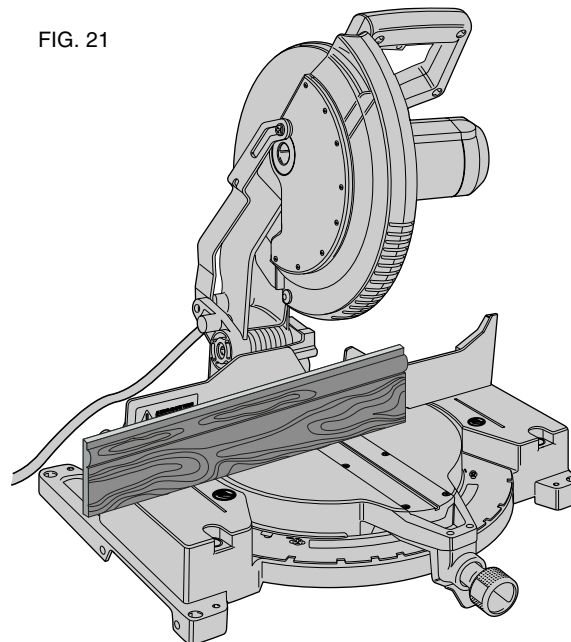
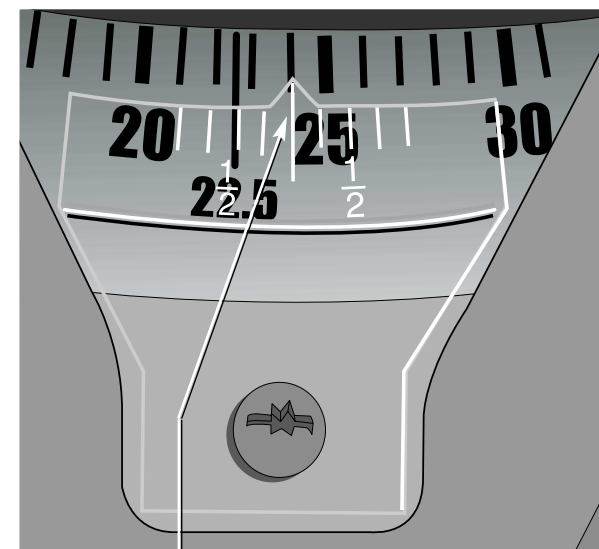
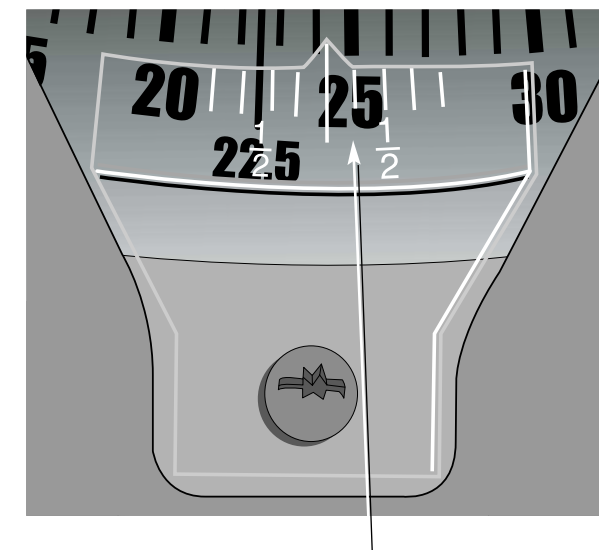

FIG. V1



MARCA CENTRAL DE REGLA DE NINIO SE ALINEA CON ÁNGULO ENTERO DESEADO EN LA REGLA DE INGLETES (24° INGLETE A LA DERECHA)

FIG. V2



MARCA DE 1/4° DE NINIO SE ALINEA CON LA MARCA DEL GRADO ENTERO MÁS CERCANO EN LA REGLA DE INGLETES (24-1/4° INGLETE A LA DERECHA)

CORTE DE INGLETES COMPUESTOS

Un inglete compuesto se corta usando un ángulo de inglete y un ángulo de bisel al mismo tiempo. Este es el tipo de corte usado para hacer marcos o cajas con lados inclinados como el que se muestra en la Ilustración 17.

NOTA: Si el ángulo de corte varía de corte a corte, verifique que la perilla de la abrazadera del bisel y del fijador del inglete estén bien apretadas. Esas perillas deben estar apretadas después de hacer cualquier cambio en el bisel o inglete.

La tabla de la página 42 lo ayudará a seleccionar los valores del bisel y el inglete apropiados para cortes corrientes de inglete compuesto. Para usar la tabla, seleccione el ángulo deseado "A" (Ilustración 18) de su proyecto y ubique el ángulo en el arco apropiado en la tabla. Desde ese punto siga la tabla derecho hacia abajo para encontrar el ángulo de bisel correcto y en forma lateral para encontrar el ángulo de inglete correcto.

Ponga su sierra a los ángulos prescritos y haga algunos cortes de ensayo. Practique empalmando las piezas cortadas hasta que capte la idea de este procedimiento y se sienta cómodo con él.

Ejemplo: Para hacer una caja de cuatro lados con ángulos exteriores de 26° (Ángulo A, Ilustración 18), use el arco superior derecho. Encuentre 26° en la escala del arco. Siga la línea horizontal que intersecta la línea para uno u otro lado a fin de obtener el valor del ángulo de inglete en la sierra (42°).

Del mismo modo, siga la línea vertical que intersecta hacia arriba o hacia abajo para obtener el ángulo de bisel en la sierra (18°).

Siempre ensay los cortes con unas piezas de sobra a fin de verificar la posición en la sierra.

REGLA DE INGLETE

La regla se usa para calcular los ángulos. A fin de calcular el ángulo de inglete apropiado, divida 180 grados por el número de lados en la caja o marco. Consulte la tabla en la página para ver algunos ejemplos.

ESCALA DE NONIO (FIGURE V1, V2)

Su sierra está equipada con una escala de nonio para mayor precisión. La escala de nonio le permite fijar con precisión ángulos de inglete al 1/4 de grado más próximo (15 minutos). Para usar la escala de nonio siga los pasos descritos abajo.

(Como un ejemplo, supongamos que el ángulo que usted desea para cortar a inglete es 24-1/4 grados recto).

1. Apague la sierra de ingletes.
2. Fije el ángulo de inglete al grado entero más próximo deseado para alinear la marca central en la escala de nonio, en la ilustración V1, con el grado entero marcado en la escala de ingletes. Examine la Ilustración V1 de cerca; el valor señalado es 24 grados de corte a la derecha.
3. Para fijar el 1/4 grado adicional, apriete el fijador del brazo y muévela cuidadosamente hacia la DERECHA

FIG. 22

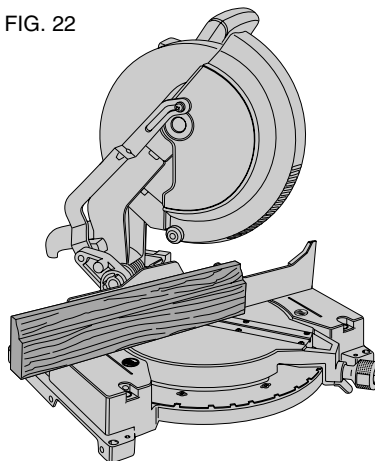

FIG. 23

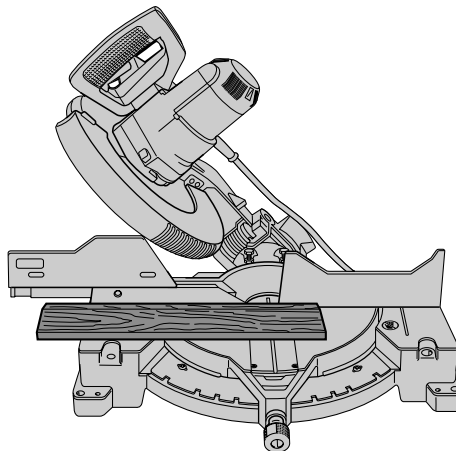
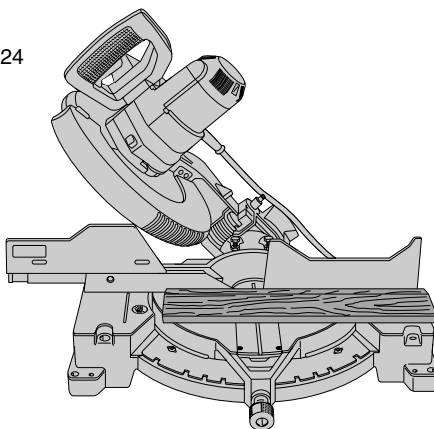

FIG. 24



hasta que la marca de 1/4 grado ninio se alinea con la marca del grado MÁS CERCANO en la regla de ingletes. En nuestro ejemplo, la marca del grado más cercano en la regla de ingletes es de 25°. La ilustración V2 muestra un valor de 24 1/4 grados de inglete a la derecha.

Para fijar valores que exigen fracciones de grado (1/4, 1/2, 3/4 grados) alinee la marca de ninio deseada con la marca del grado MÁS CERCANO en la regla de ingletes, tal como se describe arriba (el disco de plástico de ninio tiene inscritas marcas para 1/4, 1/2, 3/4 y 1 grado. Sólo 1/2 de grado está señalado numéricamente.)

CUANDO CORTE A INGLETE HACIA A DERECHA

A fin de aumentar el ángulo de inglete cuando se corta a la derecha, mueva el brazo para alinear la marca de ninio apropiada con la marca más cercana del brazo a la derecha. A fin de disminuir el ángulo del inglete cuando corte a la derecha, mueva la guía de ingletes para alinear la marca de ninio apropiada con la marca más cercana en la guía de ingletes a la izquierda.

CUANDO CORTE A INGLETE HACIA LA IZQUIERDA

A fin de aumentar el ángulo de inglete cuando se corta a la izquierda, mueva el brazo para alinear la marca de ninio apropiada con la marca más cercana del brazo a la izquierda. A fin de disminuir el ángulo del inglete cuando corte a la izquierda, mueva el brazo para alinear la marca de ninio apropiada con la marca más cercana en el brazo a la derecha.

CUANDO CORTE UNA MOLDURA DE BASE

SIEMPRE HAGA UN ENSAYO SIN ELECTRICIDAD ANTES DE HACER UN CORTE.

Cortes rectos a 90°:

Ponga la madera contra la escuadra de guía tal como se muestra en la Ilustración 20. Encienda la sierra, deje que la cuchilla alcance su plena velocidad y baje el brazo con calma para cortar.

CORTAR MOLDURA DE BASE DE HASTA 3-1/2" DE ALTURA VERTICALMENTE CONTRA LA ESCUADRA DE GUÍA

Ponga la moldura tal como se muestra en la ilustración 20. Todos los cortes se hacen con la parte de atrás de la moldura contra la escuadra de guía y la parte inferior de la moldura contra la base.

ESQUINA INTERIOR:

Lado izquierdo

1. Inglete izquierdo de 45°
2. Guarde lado izquierdo del corte

Lado derecho

1. Inglete derecho de 45°
2. Guarde lado derecho del corte

ESQUINA EXTERIOR:

Lado izquierdo

1. Inglete izquierdo de 45°
2. Guarde lado izquierdo del corte

Lado derecho

1. Inglete derecho de 45°
2. Guarde lado derecho del corte

Se puede cortar material de hasta 3,5" (3-1/2") tal como se describe arriba. Para trabajar con tablas más anchas [de hasta 4,25" (4-1/4")] se deben hacer varias concesiones menores.

Al cortar una tabla entre 3,5" (3-1/2") y 4,25" (4-1/4") de ancho el rodillo en la punta de la guarda podría colgar sobre la pieza de trabajo. Si eso ocurriese, simplemente ponga el pulgar derecho sobre la parte superior de la guarda y acerque la guarda lo suficiente para que la pieza quede libre, tal como se muestra en la Ilustración 24. Una vez que se haya dado espacio para la pieza de trabajo, usted puede soltar la guarda y ésta continuará abierta mientras se hace el corte.

Cuando de corta a inglete al lado derecho de una moldura de base de más de 3,5" (3 1/2") en sentido vertical contra la escuadra de guía tal como sucede en la Ilustración 21, la sierra sólo puede cortar la tabla 1 pulgada desde el extremo de la tabla. Si se intenta cortar más de una pulgada causará que el engranaje de la sierra interfiera con la pieza de trabajo. Si usted quiere cortar molduras de base entre 3-1/2" y 4-1/4 de ancho verticalmente siga las directivas siguientes.

CORTE DE MOLDURA DE BASE ENTRE 3-1/2" Y 4-1/4 VERTICALMENTE CONTRA LA ESCUADRA DE GUÍA

- Ponga la moldura tal como se muestra en la Ilustración 21.
- Todos los cortes se hacen con la parte de atrás de la moldura contra la escuadra de guía

ESQUINA INTERIOR:

Lado izquierdo:

1. Ponga la moldura con la parte inferior contra la base de la sierra
2. Corte a inglete izquierdo de 45°
3. Guarde lado izquierdo del corte

Lado derecho:

1. Ponga la moldura con la parte superior sobre la base de la sierra
2. Corte a inglete izquierdo de 45°
3. Guarde el lado izquierdo del corte

ESQUINA EXTERIOR:

Lado izquierdo:

1. Ponga la moldura con la parte inferior contra la base de la sierra
2. Corte a inglete izquierdo de 45°
3. Guarde lado izquierdo del corte

NOTA: Si el corte se debe hacer a una distancia que no sea 1" del extremo de la moldura: corte la moldura a aproximadamente 90° 1" más larga que su largo final y luego haga el corte a inglete tal como se describe arriba.

FIG. 25

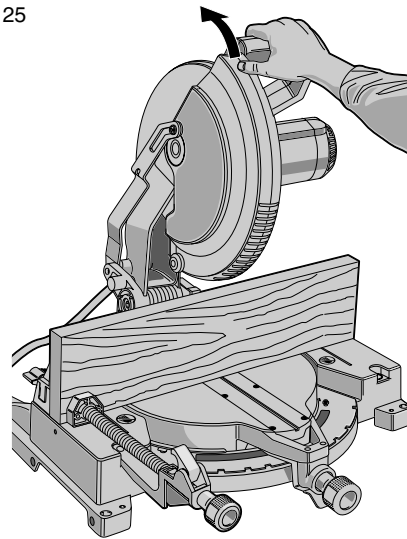
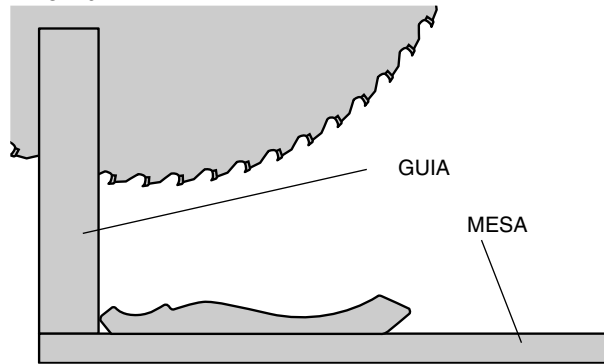
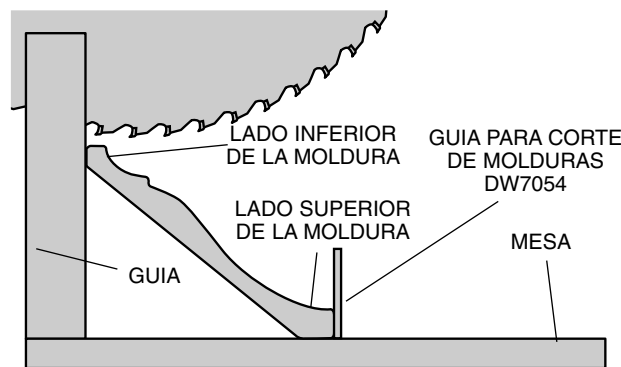

FIG. 26



LA MOLDURA PLANA EN LA MESA Y CONTRA LA GUIA

FIG. 26A



LA MOLDURA ENTRE LA GUIA Y LA MESA

Lado derecho:

1. Ponga la moldura con la parte inferior sobre la base de la sierra
2. Corte a inglete izquierdo de 45°
3. Guarde el lado izquierdo del corte

Un tercer método de hacer el corte necesario es hacer un corte a inglete de cero grado, un corte de bisel a 45°. Su sierra puede cortar un bisel de 6,1" de ancho.

CORTE DE MOLDURA DE BASE PUESTA DE PLANO Y USANDO BISEL

- Todos los cortes con la sierra puesta a 45° de bisel y 0 de inglete
- Todos los cortes se hacen con la parte de atrás de la moldura puesta de plano sobre la sierra tal como se muestra en las Ilustraciones 22 y 23.
- **Mueva la escuadra del lado izquierdo del trayecto de la hoja antes de intentar ninguno de los siguientes cortes.**

ESQUINA INTERIOR:

Lado izquierdo

1. Ponga la moldura con la parte superior contra la escuadra de guía
2. Guarde el lado izquierdo del corte

Lado derecho

1. Ponga la moldura con la parte inferior contra la escuadra de guía
2. Guarde el lado izquierdo del corte

ESQUINA EXTERIOR:

Lado izquierdo

1. Ponga la moldura con la parte inferior contra la escuadra de guía
2. Guarde el lado derecho del corte

Lado derecho

1. Ponga la moldura con la parte superior contra la escuadra de guía
2. Guarde el lado derecho del corte

CORTE DE MOLDURAS CORONADAS

Su sierra de ingletes está mejor capacitada para la tarea de cortar molduras coronadas que ninguna otra herramienta fabricada. A fin de que calce apropiadamente, la moldura coronada debe cortarse en forma compuesta con extrema precisión.

Las dos superficies planas de una pieza de moldura coronada están a ángulos que suman exactamente 90 grados. La mayoría, pero no todas, de las molduras coronadas tiene un ángulo superior trasero (la sección que calza plana contra el cielo) de 52 grados y un ángulo inferior trasero (la parte que calza contra la pared) de 38 grados.

Su sierra de ingletes tiene puntos de pasador preprogramados a 31,62 grados de izquierda y derecha para cortar molduras coronadas al ángulo apropiado. También hay una marca sobre la regla de bisel a 33,85 grados.

FIG. 27

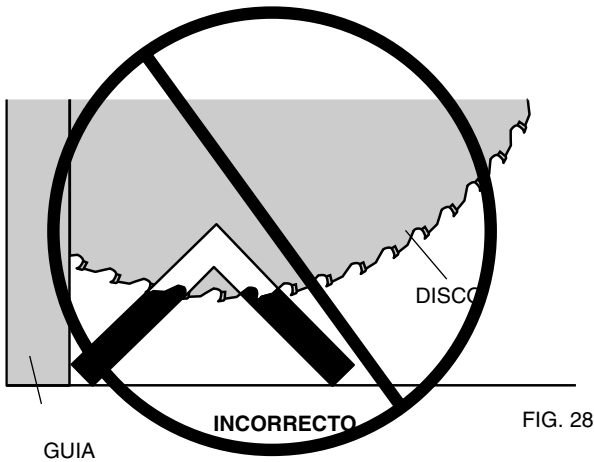
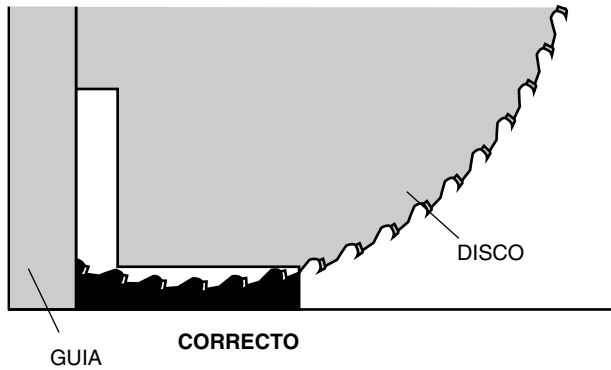

FIG. 28

La tabla de abajo da las posiciones apropiadas para cortar molduras coronadas. (Los números de las posiciones de ingletes y biselés son muy precisos y no son fáciles de fijar con exactitud en su sierra.) Dado que la mayoría de las habitaciones no tiene ángulos de precisamente 90 grados, usted debe de todas maneras afinar las posiciones. **¡ES EXTREMADAMENTE IMPORTANTE ENSAYAR PREVIAMENTE CON MATERIAL DE SOBRA!**

INSTRUCCIONES PARA CORTAR MOLDURAS CORONADAS PUESTAS PLANAS Y USANDO DISPOSITIVOS COMPUESTOS

1. Mueva la escuadra del lado izquierdo fuera del trayecto de la hoja antes de intentar ninguno de los siguientes cortes.
2. Moldura puesta con la superficie plana hacia abajo sobre la mesa de la sierra (Ilustración 25).

3. Las posiciones que aparecen abajo son para las molduras coronadas estándar (EE.UU.) con ángulos de 52° y 38°.

FIJACIÓN DEL BISEL TIPO DE CORTE

LADO IZQUIERDO, ESQUINA INTERIOR:

- 33,85°
1. Parte superior de la moldura contra la escuadra de guía
 2. Mesa de la sierra puesta en 31,62° a la derecha
 3. Guarde el corte de la izquierda

LADO DERECHO, ESQUINA INTERIOR:

- 33,85°
1. Parte inferior de la moldura contra la escuadra de guía
 2. Mesa de la sierra puesta en 31,62° a la izquierda
 3. Guarde el corte de la izquierda

LADO IZQUIERDO, ESQUINA EXTERIOR:

- 33,85°
1. Parte inferior de la moldura contra la escuadra de guía
 2. Mesa de la sierra puesta en 31,62° a la izquierda
 3. Guarde el corte de la derecha

LADO DERECHO, ESQUINA EXTERIOR:

- 33,85°
1. Parte superior de la moldura contra la escuadra de guía
 2. Mesa de la sierra puesta en 31,62° a la derecha
 3. Guarde el corte de la derecha

Al fijar los ángulos de bisel y de inglete para todos los cortes compuestos, recuerde que:

Los ángulos presentados para las molduras coronadas son muy precisos y difíciles de fijar con precisión. Dado que pueden cambiar fácilmente y muy pocas habitaciones tienen exactamente las esquinas cuadradas, todas las posiciones se deben probar con molduras desechadas.

¡ES EXTREMADAMENTE IMPORTANTE ENSAYAR CON MATERIAL DESECHADO!

MÉTODO ALTERNATIVO PARA CORTAR MOLDURAS CORONADAS

Ponga la moldura sobre la mesa a un ángulo entre la escuadra y la mesa de la sierra, tal como se muestra en la Ilustración 25A. Se recomienda mucho que use el accesorio de escuadra para molduras coronadas (DW7084) debido al grado de exactitud y su conveniencia. El accesorio de escuadra para molduras coronadas está disponible con costo extra en su concesionario local.

La ventaja de cortar la moldura coronada mediante el uso de este método es que se hace innecesario hacer el corte de bisel. Cambios mínimos en el ángulo de inglete pueden hacerse sin afectar el ángulo de bisel. De esta manera, cuando se encuentren esquinas que no sean de 90 grados, la sierra puede ajustarse rápida y fácilmente a ellos. Use el accesorio de escuadra para molduras coronadas

FIG. 29

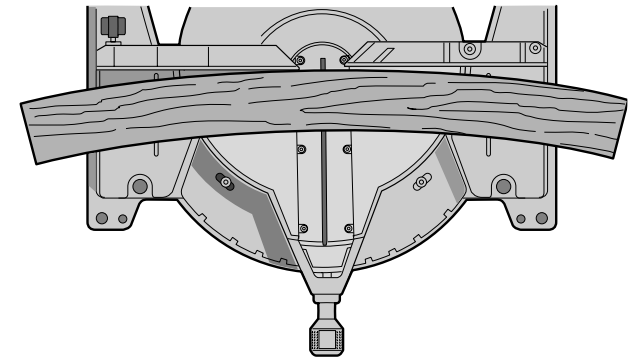

CORRECTO

FIG. 30

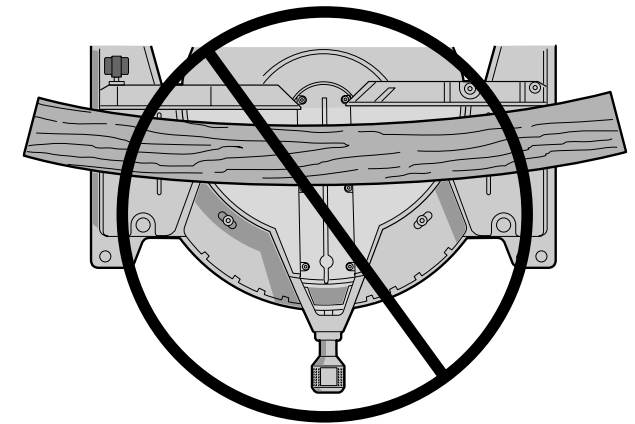

INCORRECTO

(DW7084) a fin de mantener el ángulo al que estará la moldura en la pared.

INSTRUCCIONES PARA CORTAR MOLDURAS CORONADAS A ÁNGULOS ENTRE LA ESCUADRA Y LA BASE DE LA SIERRA PARA TODOS LOS CORTES:

1. Ponga la moldura a un ángulo de modo que la parte inferior de la moldura (la parte que va contra la pared cuando se instala) esté contra la escuadra y la parte superior de la moldura descansan sobre la base de la sierra, tal como se muestra en la Ilustración 25A.
2. Los "planos" angulados en la parte de atrás de la moldura deben descansar directamente sobre la escuadra y la base de la sierra.

ESQUINA INTERIOR:

Lado izquierdo

1. Corte a inglete a la derecha a 45°
2. Guarde el lado derecho del corte

TABLA 1 CORTE DE INGLETE COMPUESTO

(Posición madera con el lado plano ancho en la tabla y la orilla estrecha contra la cerca.)

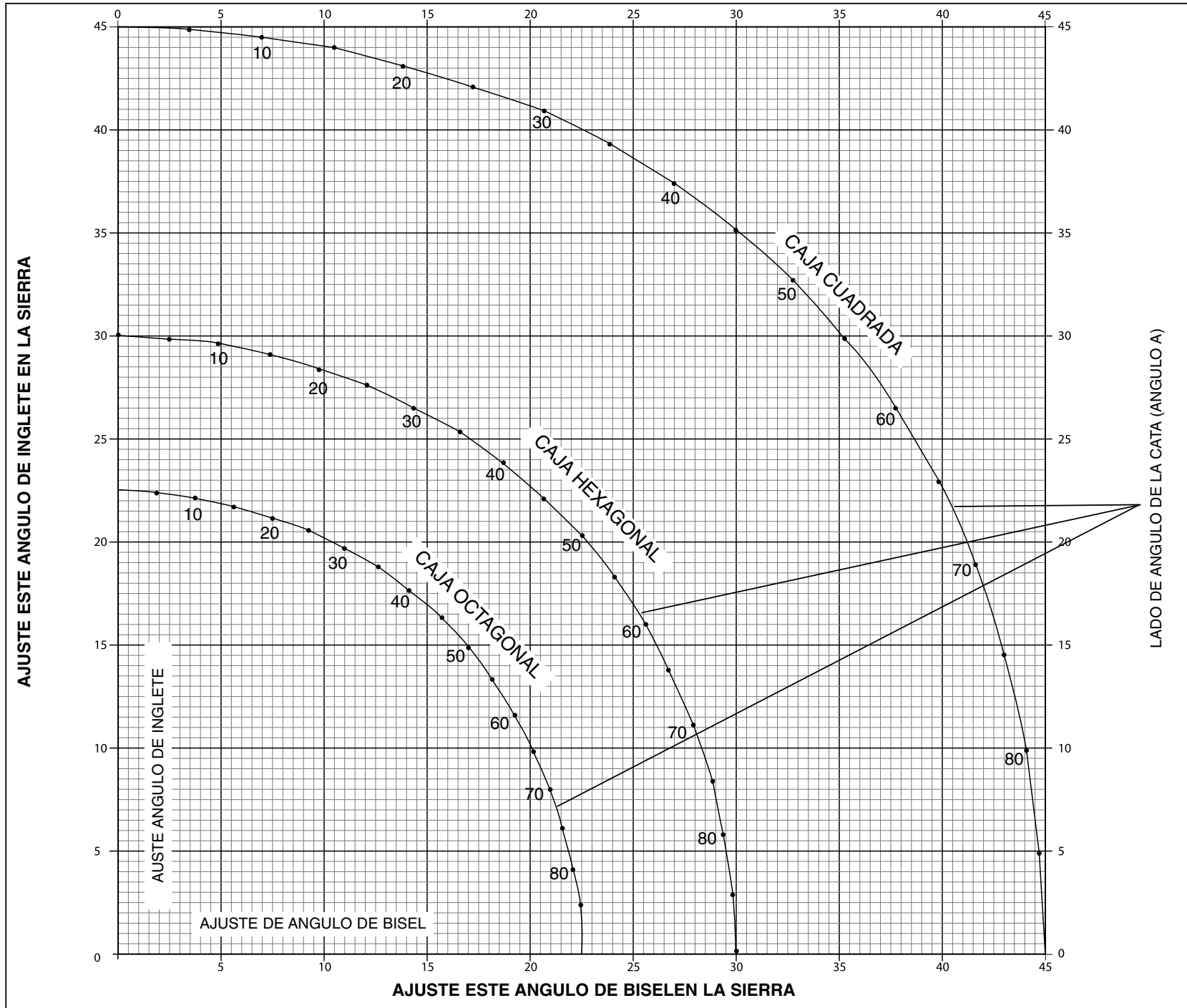

Lado derecho

1. Corte a inglete a la izquierda a 45°
2. Guarde el lado izquierdo del corte

ESQUINA EXTERIOR

Lado izquierdo

1. Corte a inglete a la izquierda a 45°
2. Guarde el lado derecho del corte

Lado derecho

1. Corte a inglete a la derecha a 45°
2. Guarde el lado izquierdo del corte

Cortes especiales

NUNCA HAGA NINGÚN CORTE A MENOS QUE EL MATERIAL ESTÉ SUJETO A LA MESA Y CONTRA LA ESCUADRA

Corte de aluminio:

Ciertas piezas de trabajo, debido a su tamaño, forma o acabado de superficie, pueden exigir el uso de una abrazadera o dispositivo para prevenir que se muevan durante el corte. Ponga el material de modo que usted corte una sección transversal muy fina, tal como se muestra en la Ilustración 26. La Ilustración 27 muestra la forma equivocada de cortar esas extrusiones. Use la barra de cera lubricante cuando corte aluminio tal. Aplique la barra de cera directamente a la hoja de la sierra antes de cortar. Nunca aplique la barra de cera a una hoja en movimiento. La cera, disponible en la mayoría de las ferreterías y casas de abastecimiento para talleres industriales, proporciona la lubricación adecuada y hace que las astillas no se adhieran a la cuchilla.

Sujete la pieza de trabajo en forma apropiada. Consulte la página 36 para ver sobre la cuchilla correcta.

Material arqueado

Cuando corte material arqueado siempre póngalo tal como se muestra en la Ilustración 28 y nunca como se muestra en la Ilustración 29. Si el material se pone en forma incorrecta se causará que apriete la hoja cerca del final del corte.

Corte de tubo plástico o algún otro material redondo

El tubo de plástico se puede cortar fácilmente con su sierra. Se debe cortar tal como la madera y **SUJETADO O MANTENIDO FIRMEAMENTE A LA ESCUADRA DE QUÍA PARA IMPEDIR QUE RUEDE**. Esto es extremadamente importante cuando se hacen cortes a ángulo.

Corte de material grande

Ocasionalmente usted encontrará una pieza de madera un poco demasiado grande para caber debajo de la guarda de la hoja. Se puede obtener un poco más de altura subiéndola un tanto para sacarla del paso, tal como se muestra en la Ilustración 24. Evite hacer esto lo más posible, pero si llega el caso, la sierra funcionará en forma apropiada y hará el corte más grande. **NUNCA AMARRE, FIJE CON UNA CINTA ADHESIVA NI SOSTENGA DE ALGUNA OTRA FORMA LA GUARDA ABIERTA CUANDO TRABAJE CON LA SIERRA.**

Mantenimiento

1. Todos los rodamientos están sellados. Están lubricados de por vida y no requieren más mantenimiento.
2. Periódicamente limpie el polvo y las astillas de madera alrededor y **DEBAJO** de la base y la mesa rotatoria. Aun cuando hayan ranuras para dejar que los desechos pase por ahí, siempre se acumula un poco de polvo.
3. Los cepillos están diseñados para darle varios años de servicio. Si alguna vez necesita reemplazarlos siga las instrucciones en la página 40 o lleve la herramienta al centro de servicio más cercano para que la reparen. Una lista de direcciones de centros de servicio se adjunta a su herramienta.

Reparaciones

Para garantizar la **SEGURIDAD** y la **CONFIABILIDAD**, deberán hacerse reparaciones, mantenimiento y ajustes de esta herramienta en los centros autorizados de servicio **DEWALT** u otras organizaciones autorizadas. Estas organizaciones prestan servicio a las herramientas **DEWALT** y emplean siempre refacciones legítimas **DEWALT**.

PARA REPARACIÓN Y SERVICIO DE SUS HERRAMIENTAS ELÉCTRICAS, FAVOR DE DIRIGIRSE AL CENTRO DE SERVICIO MÁS CERCANO

CULIACAN, SIN

Av. Nicolás Bravo #1063 Sur
Col. Industrial Bravo (667) 7 12 42 11

GUADALAJARA, JAL

Av. La Paz #1779
Col. Americana Sector Juárez (33) 3825 6978

MEXICO, D.F.

Eje Central Lázaro Cárdenas No. 18
Local D, Col. Obrera (55) 5588 9377

MERIDA, YUC

Calle 63 #459-A - Col. Centro (999) 928 5038

MONTERREY, N.L.

Av. Francisco I. Madero No.831 - Col. Centro (81) 8375 2313

PUEBLA, PUE

17 Norte #205 - Col. Centro (222) 246 3714

QUERETARO, QRO

Av. Madero 139 Pte. - Col. Centro (442) 214 1660

SAN LUIS POTOSI, SLP

Av. Universidad 1525 - Col. San Luis (444) 814 2383

TORREON, COAH

Blvd. Independencia, 96 Pte. - Col. Centro (871) 716 5265

VERACRUZ, VER

Prolongación Díaz Mirón #4280 - Col. Remes (229) 921 7016

VILLAHERMOSA, TAB

Constitución 516-A - Col. Centro (993) 312 5111

PARA OTRAS LOCALIDADES LLAME AL: (55) 5326 7100

Póliza de Garantía

IDENTIFICACIÓN DEL PRODUCTO:

Sello o firma del Distribuidor.

Nombre del producto: _____ Mod./Cat.: _____

Marca: _____ Núm. de serie: _____

(Datos para ser llenados por el distribuidor)

Fecha de compra y/o entrega del producto: _____

Nombre y domicilio del distribuidor donde se adquirió el producto: _____

Este producto está garantizado por un año a partir de la fecha de entrega, contra cualquier defecto en su funcionamiento, así como en materiales y mano de obra empleados para su fabricación. Nuestra garantía incluye la reparación o reposición del producto y/o componentes sin cargo alguno para el cliente, incluyendo mano de obra, así como los gastos de transportación razonablemente erogados derivados del cumplimiento de este certificado.

Para hacer efectiva esta garantía deberá presentar su herramienta y esta póliza sellada por el establecimiento comercial donde se adquirió el producto, de no contar con ésta, bastará la factura de compra.

EXCEPCIONES.

Esta garantía no será válida en los siguientes casos:

- Cuando el producto se hubiese utilizado en condiciones distintas a las normales;
- Cuando el producto no hubiese sido operado de acuerdo con el instructivo de uso que se acompaña;
- Cuando el producto hubiese sido alterado o reparado por personas distintas a las enlistadas al final de este certificado.

Anexo encontrará una relación de sucursales de servicio de fábrica, centros de servicio autorizados y franquiciados en la República Mexicana, donde podrá hacer efectiva su garantía y adquirir partes, refacciones y accesorios originales.

Garantía limitada por tres años

DEWALT reparará, sin cargo, cualquier falla que surja de defectos en el material o la fabricación del producto, por hasta tres años a contar de la fecha de compra. Esta garantía no cubre fallas de las piezas causadas por su desgaste normal o abuso a la herramienta. Para mayores detalles sobre la cobertura de la garantía e información acerca de reparaciones realizadas bajo garantía, visítenos en www.dewalt.com o diríjase al centro de servicio más cercano. Esta garantía no aplica a accesorios o a daños causados por reparaciones realizadas o intentadas por terceros. Esta garantía le otorga derechos legales específicos, además de los cuales puede tener otros dependiendo del estado o provincia en que se encuentre.

Además de la garantía, las herramientas DEWALT están cubiertas por:

1 AÑO DE SERVICIO GRATUITO

DEWALT mantendrá la herramienta y reemplazará las piezas gastadas por su uso normal, sin cobro, en cualquier momento durante un año a contar de la fecha de compra.

GARANTÍA DE REEMBOLSO DE SU DINERO POR 90 DÍAS

Si no está completamente satisfecho con el desempeño de su máquina herramienta, láser o clavadora DEWALT, cualquiera sea el motivo, podrá devolverlo hasta 90 días de la fecha de compra con su recibo y obtener el reembolso completo de su dinero – sin necesidad de responder a ninguna pregunta.

PRODUCTO REACONDICIONADO: Los productos reacondicionados están cubiertos bajo la Garantía de 1 Año de Servicio Gratuito. La Garantía de 90 Días de Reembolso de su Dinero y la Garantía Limitada de Tres Años no aplican a productos reacondicionados.

SUSTITUCIÓN GRATUITA DE LAS ETIQUETAS DE ADVERTENCIA: Si las etiquetas de advertencia se vuelven ilegibles o se pierden, llame al 1-800-4-DEWALT para conseguir gratuitamente otras de repuesto.

ESPECIFICACIONES

Tensión de alimentación	120 V CA
Potencia nominal:	2 200 W
Frecuencia de operación	60 Hz
Consumo de corriente:	15, 0 A

IMPORTADOR: DEWALT S.A. DE C.V.
BOSQUES DE CIDROS ACCESO RADIATAS NO. 42
COL. BOSQUES DE LAS LOMAS, 3A. SECCIÓN, CP 05120
DELEGACIÓN CUAJIMALPA, MÉXICO, D.F.
TEL. 5 326 7100
R.F.C.: BDE810626-1W7

Para servicio y ventas consulte
"HERRAMIENTAS ELECTRICAS"
en la sección amarilla.



Guía para la solución de problemas frecuentes

ASEGURESE DE SEGUIR LAS NAORMAS E INSTRUCCIONES DE SEGURIDAD

PROBLEMA: LA SIERRA NO ENCIENDE

¿QUÉ PASA?

1. La sierra no está enchufada
2. El fusible se rompió o el interruptor se movió
3. El cordón está dañado
4. Los cepillos está gastados

QUE HACER...

1. Enchufe la sierra.
2. Cambie el fusible o ponga el interruptor en posición
3. Haga que el centro de servicio cambie el cordón
4. Haga que el centro de servicio cambie los cepillo o reemplácelos usted mismo siguiendo las instrucciones de autorizado o reemplácelos usted mismo como se indica en la página 40

PROBLEMA: LA SIERRA HACE CORTES NO INSATISFACTORIOS

¿QUÉ PASA?

1. Cuchilla sin filo
2. La cuchilla está montada al revés
3. Goma o resina en la hoja
4. Cuchilla incorrecta para el trabajo que se está haciendo

QUE HACER...

1. Cambie la cuchilla, véase página 37
2. Dé vuelta la cuchilla, véase página 37
3. Saque la hoja y límpiela con aguarrás y virutilla de acero o algún limpiador casero limpia hornos
4. Cambie el tipo de cuchilla, ver página 37

PROBLEMA: LA CUCHILLA NO ALCANZA VELOCIDAD

¿QUÉ PASA?

1. El cordon de extensión es muy delgado o muy largo
2. El voltaje está bajo.

QUE HACER...

1. Reemplácelo con la extensión adecuada, ver página 33
2. Contacto la compañía de electricidad

PROBLEMA: LA MAQUINA VIBRA EXCESIVAMENTE

¿QUÉ PASA?

1. La sierra no está montada bien al soporte o mesa de trabajo
2. La mesa o el banco están en una superficie irregular
3. El disco de la sierra está dañado

QUE HACER...

1. Apriete dispositivos de montaje, ver página 37
2. Ponga en una superficie plana, véase pagina 37
3. Cambie el cuchilla, véase página 37

PROBLEMA: NO HACE CORTES A INGLETES PRECISOS

¿QUÉ PASA?

1. La regla de inglete no está ajustada correctamente
2. La cuchilla no está en ángulo recto la escuadra de guia
3. La cuchilla no está perpendicular a la mesa
4. La pieza de trabajo se mueve

QUE HACER...

1. Verifique y cambie, véase páginas 38
2. Verifique y cambie, véase páginas 38
3. Verifique y corrija la escuadra, véase páginas 39
4. Sujete la pieza firmemente a la escuardra de guia

PROBLEMA: EL MATERIAL APRIETA LA CUCHILLA

¿QUÉ PASA?

1. Está cortando material arqueado

QUE HACER...

1. Ponga el material arqueado tasl como se muestra en la página 45

DEWALT Industrial Tool Co., 701 East Joppa Road, Baltimore, MD 21286

(FEB05)

Form No. 630180-00

DW703

Copyright © 2000, 2003, 2004, 2005 DEWALT

The following are trademarks for one or more DEWALT power tools: the yellow and black color scheme; the “D” shaped air intake grill; the array of pyramids on the handgrip; the kit box configuration; and the array of lozenge-shaped humps on the surface of the tool.