

**Before returning this
product call
1-800-4-DEWALT**

IF YOU SHOULD EXPERIENCE A PROBLEM WITH YOUR DEWALT PURCHASE,

CALL 1-800-4 DEWALT.

IN MOST CASES, A DEWALT REPRESENTATIVE CAN RESOLVE
YOUR PROBLEM OVER THE PHONE.

IF YOU HAVE A SUGGESTION OR COMMENT, GIVE US A CALL.
YOUR FEEDBACK IS VITAL TO THE SUCCESS OF DEWALT'S QUALITY
IMPROVEMENT PROGRAM.

See our catalog on the World Wide Web. www.dewalt.com

**INSTRUCTION MANUAL
GUIDE D'UTILISATION
MANUAL DE INSTRUCCIONES**

INSTRUCTIVO DE OPERACIÓN, CENTROS DE SERVICIO Y PÓLIZA
DE GARANTÍA. **ADVERTENCIA:** LEASE ESTE INSTRUCTIVO ANTES
DE USAR EL PRODUCTO. SI TIENE DUDAS, POR FAVOR LLAME.

DEWALT®

DW7464

52" Rail System

Systeme de rails 52 po (132,08 cm)

Sistema de rieles de 52" (1.32 m)

A utiliser seulement avec les scies à table DEWALT DW746

For Use Only With DEWALT DW746 Table Saw

Para uso sólo con la Sierra de Mesa DEWALT DW746

⚠ WARNING: FOR YOUR OWN SAFETY, READ INSTRUCTION MANUAL BEFORE OPERATING SAW • ALWAYS WEAR EYE PROTECTION • DO NOT WEAR GLOVES, NECKTIES, JEWELRY OR LOOSE CLOTHING • CONTAIN LONG HAIR • KEEP HANDS AND FINGERS OUT OF THE SAW BLADE PATH — USE EXTRA CAUTION WHEN BEVELING • ALWAYS USE BLADE GUARD AND SPREADER FOR EVERY OPERATION FOR WHICH IT CAN BE USED, INCLUDING THROUGH SAWING • USE A “PUSH STICK” WHEN REQUIRED • KNOW HOW TO AVOID KICKBACKS — SEE MANUAL • ALWAYS SUPPORT WORK WITH TABLE AND FENCE OR MITER GAUGE • NEVER USE FENCE AND MITER GAUGE TOGETHER • NEVER REACH AROUND OR OVER SAW BLADE • SECURELY MOUNT SAW BLADE BEFORE OPERATING • NEVER REMOVE JAMMED OR CUT-OFF PIECES UNTIL POWER IS OFF AND BLADE HAS STOPPED • DO NOT EXPOSE TO RAIN OR USE IN DAMP LOCATIONS • DO NOT OPERATE THIS MACHINE WHILE UNDER THE INFLUENCE OF ALCOHOL OR DRUGS • FAILURE TO COMPLY WITH THESE WARNINGS MAY RESULT IN SERIOUS PERSONAL INJURY.

⚠ WARNING: USE OF THIS TOOL CAN GENERATE DUST CONTAINING CHEMICALS KNOWN TO CAUSE CANCER, BIRTH DEFECTS OR OTHER REPRODUCTIVE HARM. USE APPROPRIATE RESPIRATORY PROTECTION.

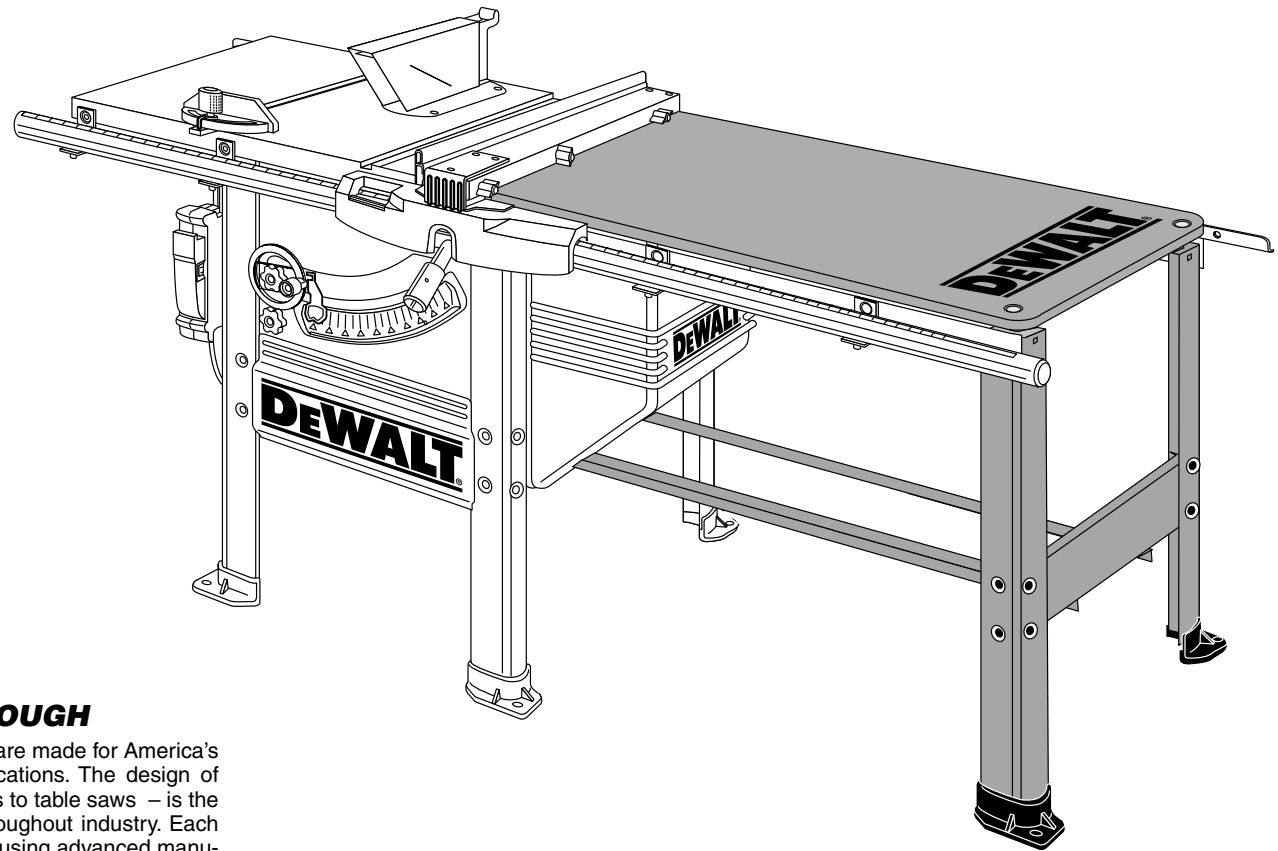

DEWALT... GUARANTEED TOUGH

DEWALT high performance industrial tools are made for America's toughest industrial and construction applications. The design of every tool in the line – from drills to sanders to table saws – is the result of rigorous use on job sites and throughout industry. Each tool is produced with painstaking precision using advanced manufacturing systems and intense quality control. Every tool is checked before it leaves the factory to make sure that it meets your standards for durability, reliability and power.

DEWALT Built Job site Tough...WE GUARANTEE IT.

Items Included

Box #1

- (1) 52" rail system table sub-assembly
- (1) Support pan
- (1) Support bracket
- (2) Lower support rail
- (3) Rear brackets

Box #2 (Rail Carton)

- (1) Front rail sub-assembly
- (1) Rear rail
- (2) Legs
- (2) Feet
- (1) Hardware bag

Tools Included

- 6mm hex wrench
- Torx T40 wrench
- Torx T50 wrench

Tools Needed

- 17 mm open end wrench
- (2) 16mm or 5/8" open end wrench
- 13mm or 1/2" open end wrench
- Ruler
- Soft hammer or regular hammer and block of wood
- Small flat blade screwdriver

To speed assembly, the following would be helpful:

- 16mm or 5/8" socket wrench
- 13mm or 1/2" socket wrench
- T25 Torx driver

Necessary Hardware

The included hardware bags contains all the necessary nuts, bolts, and washers to assemble the components included with the DW7464 52" Rail System and to attach it to the DW746 Woodworker's Table Saw. (When attaching as an add-on accessory use new hardware in place of removed hardware).

To make assembly of your saw/accessory easier, match the nuts, bolts, and washers with the hardware chart. Before each step, check your hardware against the chart and identify the pieces you need. Additional pieces may be included in the hardware bags.

Hardware Included with the DW7464 52" Rail System

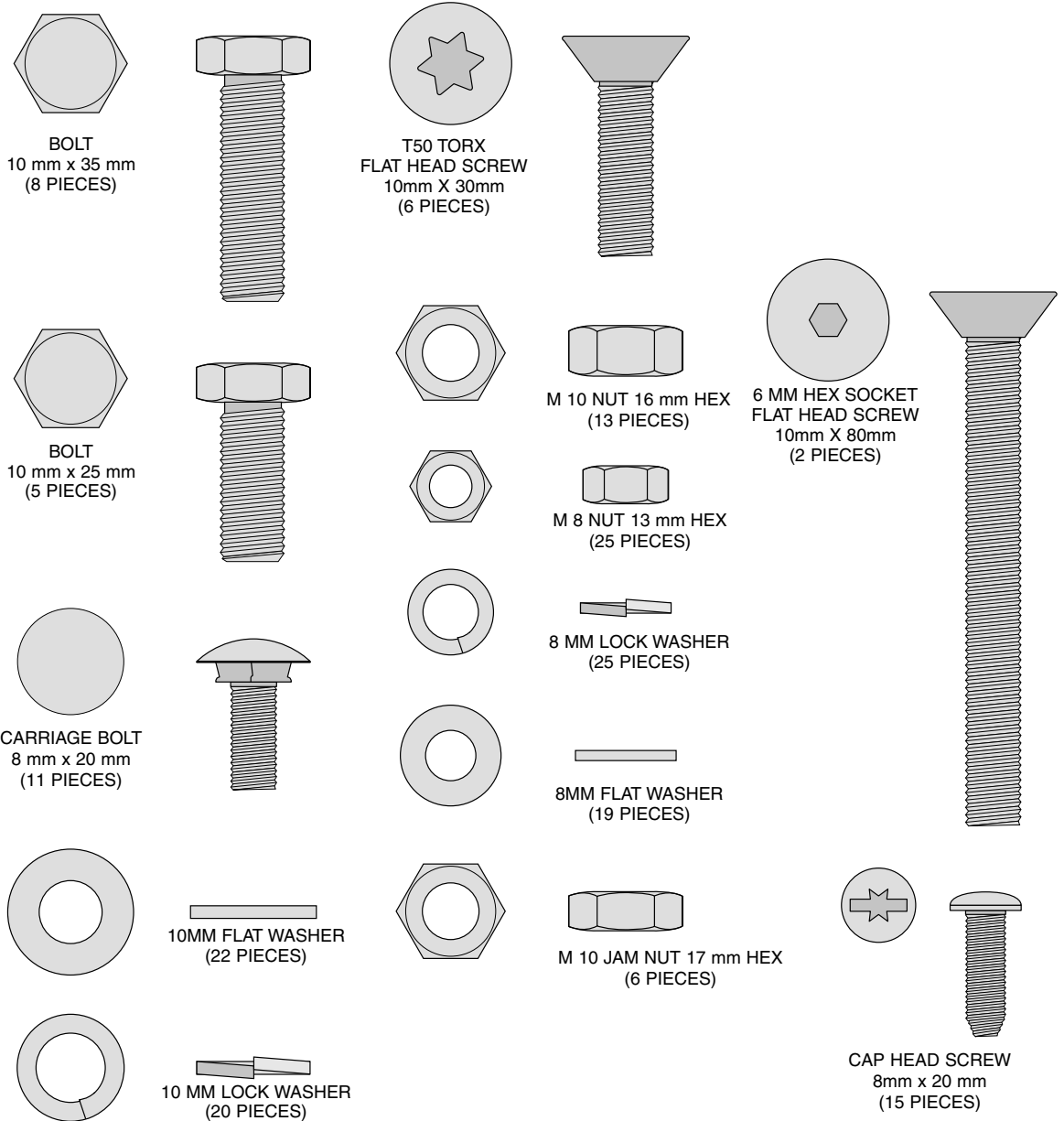

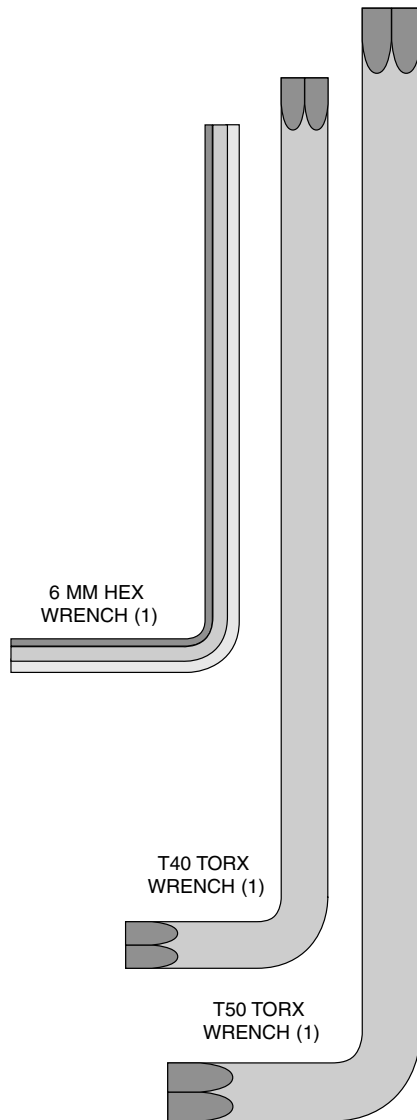
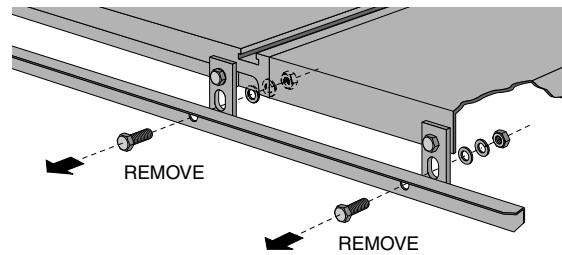

Table saw Preparation: If you purchased the 52" Rail System as an add-on accessory, start with this section. If you purchased your 52" Rail System with your DW746 Woodworker's Table Saw, skip to the assembly section.

- **Remove rear rail** and associated hardware. If your saw has an Outfeed Table, remove the rail and any rear support brackets, but leave the hanger brackets in place (Fig. 1).

FIG. 1



- **Remove front rail** by removing the four M10 x 25 flat head bolts from the top of each front rail bracket. If your saw has a Sliding Table accessory it will be necessary to remove M8 x 20 carriage bolts from the front rail brackets also.

- **Remove front rail brackets** from the front rail. Loosen the M8 nuts until only a few threads are holding them in place. Slide carriage bolt out of keyslot in rail and remove hardware from brackets. Retain the front rail brackets for assembly of your 52" Rail System.

- **Remove the motor cover** by removing the two screws and washers from the top of the cover at the top of the two side legs. Pull the top of the cover away from the saw and disengage bottom tabs from the slots in the right crossmember. Re-install the screws and washers for later use.

- **Remove right side support table.** Loosen the three M10 bolts holding the support table to the table saw. You can now lift the support table up and off. Finish removing the hardware. (If you are also adding a Slide Table accessory, the left side support table can be removed at this time.)

- Continue with **Assembly**, starting at Step 8.

Assembly

If you have other accessories (Slide Table and/or Outfeed Table) completely assemble the 52" Rail system first, except for attaching the rear rail. Outfeed Table should be assembled last.

PLEASE READ ENTIRE ASSEMBLY SECTION BEFORE PROCEEDING.

STEP 1. Remove parts box, motor cover, fence beam, and side tables from saw packaging.

STEP 2. Turn the saw right side up. You will need help. The combined weight of the table top and motor is approximately 200 lbs.

STEP 3. Cut and remove plastic strap holding the motor.

STEP 4. Using front hand crank, lower the motor some and remove the foam packing material between the motor and the mechanism.

STEP 5. **Install bevel crank. (Fig. 2)** To do this, first install the crank handle (A) over the shaft (B), rotate slightly to fully engage the shaft pin. Screw the lock knob (C) into place until it is fully seated, then back it off 1/4 to 1/2 turn.

FIG. 2

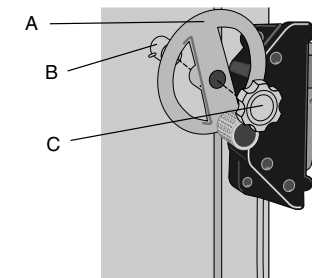
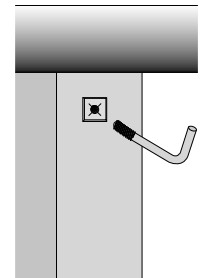

FIG. 3



STEP 6. Using height crank, raise mechanism up as high as it will go.

STEP 7. **Install wrench hook. (Fig. 3)** On the front right leg, near the top is a plastic threaded insert. Thread the "L" shaped wrench hook in until only a few threads are visible.

STEP 8. Unpack rail carton and 52" Rail System table sub-assembly carton.

STEP 9. Assemble feet to legs.

- You will need: 4 - 8mm cap head screws
 4 - 8mm flat washers
 4 - 8mm lock washers
 4 - 8mm nuts

Place a foot over leg end as shown (Fig. 4) and secure with hardware, keeping washers and nut to the inside. If you are installing the 52" Rail System on a saw with the Mobile Base, adjust the foot all the way down per Figure 19. If you are not using a Mobile Base, insure the foot is in the full up position and tighten hardware. Repeat for remaining leg.

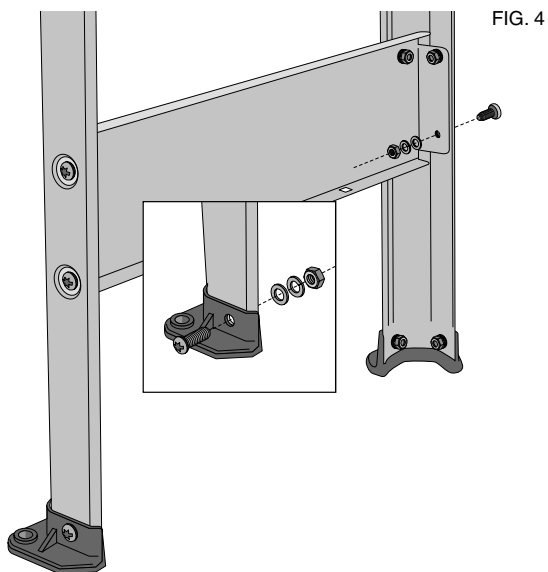

STEP 10. Assemble leg set.

- You will need: 8 - 8mm cap head screws
 8 - 8mm flat washers
 8 - 8mm lock washers
 8 - 8mm nuts

Assemble legs to support pan (Fig. 4) using eight M8 cap head screws. Insure that the square holes in the support pan are oriented closest to the feet end of the legs. Secure each bolt with a flat washer, lock washer, and nut, keeping the washers and nuts to the inside. Tighten hardware.

STEP 11. Assemble leveling hardware to table (Fig. 5).

- You will need: 2 - 10 x 80mm flat head bolts
 2 - 10mm lock washers
 2 - 10mm jam nuts

Place flat head bolts through table from the top side. Secure each bolt with a lock washer and nut. Tighten hardware, be careful not to damage the board by over-tightening.

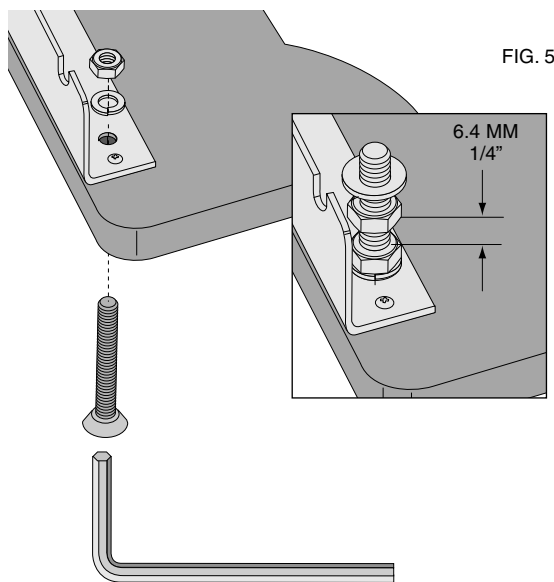

STEP 12. Attach leg set to table sub-assembly.

- You will need: 2 - 8mm cap head screws
 2 - 8mm flat washers
 2 - 8mm lock washers
 2 - 8mm nuts
 4 - 10mm flat washers
 2 - 10mm lock washers
 4 - 10mm jam nuts

Place the table on the floor, flat side down. Add an M10 jam nut and a flat washer to each leveling bolt (Fig. 5) and run nuts to within 6.4mm (or 1/4") of previously added jam nut. Place leg set, facing outward, over leveling bolts. Leg set is not yet secure, steady it while you add a flat washer, lock washer, and a jam nut to each bolt and tighten, snug only. Add an M8 cap head screw through the open ended slot in each side rail and the square hole in the legs. Secure each bolt with a flat washer, lock washer, and nut, keeping the washers and nut to the inside of the leg (Fig. 6). Finger tighten.

FIG. 6

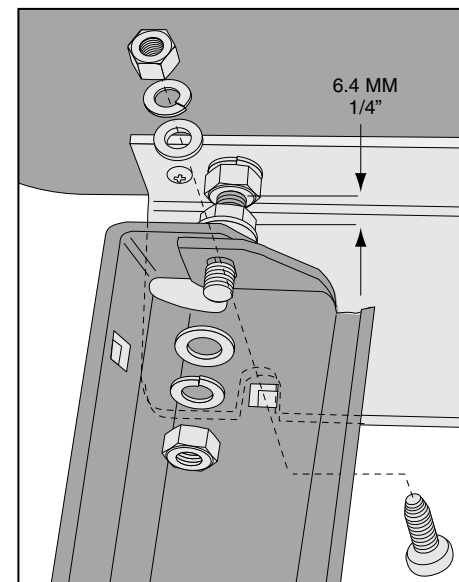

STEP 13. Attach support table to left side (Fig. 7).
 (If you have a Slide Table skip this step.)

- You will need: 3 - 10 x 25mm hex head bolts
 3 - 10mm flat washers
 3 - 10mm lock washers

Without the support table in place, install the 3 bolts to the left side with washers as shown keeping 1/4" gap. Rest a support table on the bolts, fitting into the notches. Using the extruded fence face as a straightedge, flush the support table to the saw table edge and snug the front bolt. Repeat this process for the rear bolt and the center bolt. Tighten hardware.

FIG. 7

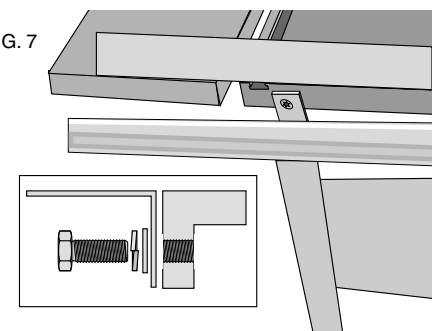

STEP 14. Attach three rear support brackets (Fig. 8) to the support table and the back of the saw table.

You will need: 3 - 10 x 35mm hex head bolts
3 - 10mm flat washers
3 - 10mm lock washers
3 - 10mm nuts

Secure a bolt through the round hole in each bracket with a flat washer, lock washer, and a nut, keeping the washers and nut to the inside. When tightening nuts, keep the brackets positioned square to the table. (The Sliding Table accessory will take the place of one rear support bracket, the rear rail will attach directly to this accessory. If you are adding an Outfeed Table, use the Outfeed Table hanger brackets in place of the two rear support brackets on the saw table).

FIG. 8

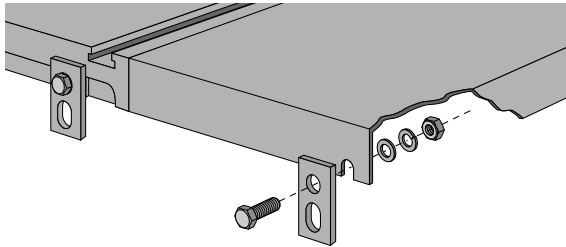

STEP 15. Attach support bracket (Fig. 9).

You will need: 3 - 10mm x 30 flat head screws
Attach to the right side of the table saw using the included T50 torx wrench. Screw directly into the table, no washers or nuts needed.

FIG. 9

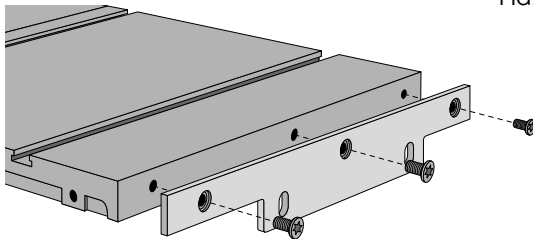

STEP 16. Assemble 52" front rail and brackets (Fig. 10).

You will need: 7 - *8mm carriage bolts
(8 if adding Slide Table)
5 - 8mm lock washers
5 - 8mm nuts
5 - front rail brackets

(4 previously removed from rail + 1 from hardware bag)
Assemble carriage bolts, washers and nuts to front rail brackets (just a few threads). Put the head of the carriage bolts into the keyhole slots in the front rail and slide to engage the square part of the bolt. Run nut until it is finger tight, repeat for other four brackets (if you are also adding a Slide Table accessory, the left most front rail bracket is not needed). When attaching brackets to the rail, the rail must be positioned so that the rip scale is right side-up. Also all 5 brackets should face the same direction.

*Two of the front rail brackets will attach to the 52" Rail System table and will need an M8 x 20 carriage bolt through the square hole (Fig. 11). (If you are also adding a Slide Table accessory, add M8 carriage bolts to front rail brackets that attach to the Saw Table.) It may be helpful to hold the carriage bolts in place with a piece of tape.

FIG. 10

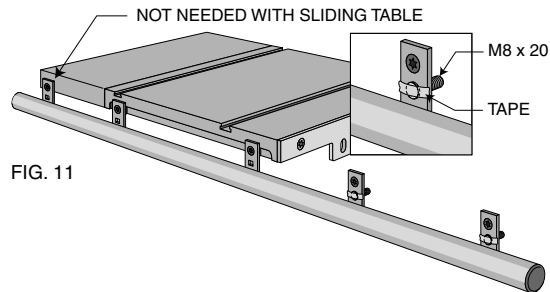
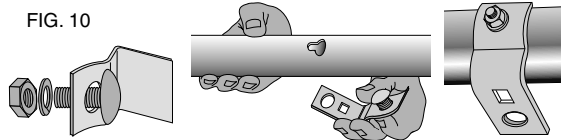

FIG. 11

STEP 17. Attach 52" front rail with brackets to the table top (Fig. 12).

You will need: 2 - 10 x 30mm flat head screws
2 - 10mm flat washers
2 - 10mm lock washers
2 - 10mm nuts

Secure each screw through the upper hole in the rail support brackets, as shown, keeping the flat washer, lock washer and nut to the inside of the table. Tighten snug but not very tight. Tighten the rail brackets 8mm nuts, leaving the outer ones finger tight.

FIG. 12

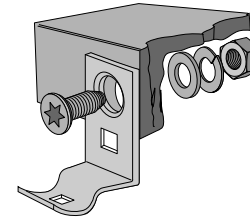
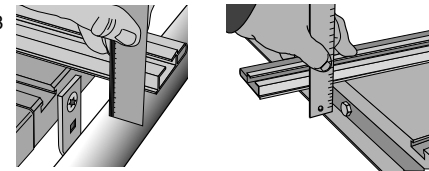

FIG. 13



STEP 18. Parallel the front rail to the saw table (Fig. 13).

Using your fence face or a straightedge to extend the table surface over the rail, make sure the distance from the saw table top to the rail top is the same at both the left and right side of the table. If the rail is not aligned correctly, loosen the mounting screws slightly and tap on the rail with a soft hammer or a regular hammer and a block of wood until the distances are the same. Tighten the hardware securely.

STEP 19. Attach front rail bracket to support table (Fig. 12).
(If you have a Slide Table skip this step)

You will need: 1 - 10 x 30mm flat head screw
1 - 10mm flat washer
1 - 10mm lock washer
1 - 10mm nut

Attach the support table to the outer front rail support bracket, keeping the washers and nut on the inside of the table. Using the fence face as a straight edge, make sure the front outer corner of the support table is level with the inner edge and main table surface. Tighten hardware, including the 8mm rail support bracket nut.

STEP 20. Carefully move table into position (Fig. 14).

You will need: 2 - 10 x 25mm hex head bolts
4 - 10mm flat washers
2 - 10mm lock washers
2 - 10mm nuts
2 - 8mm lock washers
2 - 8mm nuts

Allow table to rest against the support bracket and over the M8 x 20 carriage bolts previously installed through the front rail brackets.

Secure the side of the 52" rail table to the front rail brackets using the two M8 x 20 carriage bolts, 10mm flat washers, 8mm lock washers and nuts. Finger tighten. Attach 52" rail table to the support bracket (Fig. 15) using the M10 x 25 bolts. Secure each bolt with a flat washer, lock washer, and nut. Tighten snug only.

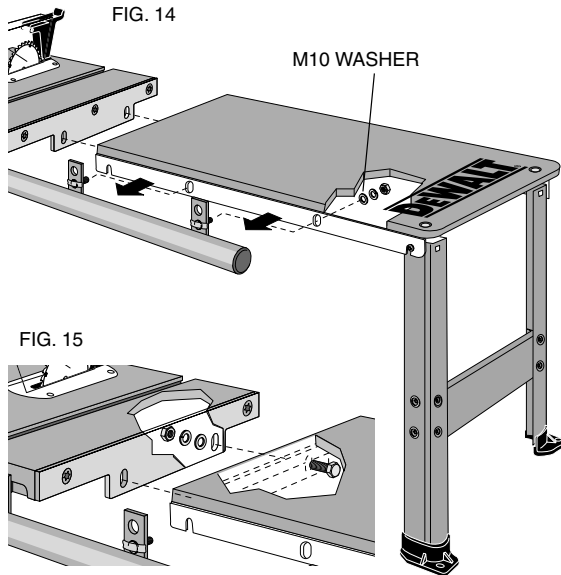

STEP 21. Attach lower support rails.

You will need: 4 - 8mm carriage bolts
4 - 8mm flat washers
4 - 8mm lock washers
4 - 8mm nuts

Attach lower support rails between the bottom of the support pan and the right cross member (Fig. 16) with four M8 x 20 carriage bolts. Secure each bolt with a flat washer, lock washer, and nut. Tighten securely.

NOTE: If you are installing the 52" Fence System with a Mobile Base, insure the adjustable rubber feet are adjusted all the way up into the Mobile Base, and insure the cast iron feet on the table saw legs are seated against the legs.

STEP 22. Parallel 52" rail table to the saw table top.

Table should be level with the table saw top. For the edge closest to the saw table use your fence face or a straightedge to extend the saw table surface over the rail table. To align the tables top on the rail table with a soft hammer or a regular hammer and a block of wood until they are even. Tighten the M10 hardware through the support bracket (Fig. 15) securely. Using the adjusting hardware at the top of the leg set (Fig. 5)

adjust the rail table, along its length, gauging against the front rail (Fig. 13). Once level, front and back, tighten the adjusting hardware, the M8 cap head screws in the top of the legs, and the M8 x 20 carriage bolts through the front rail brackets securely.

NOTE: If you are installing the extension table with a Mobile Base, the M8 cap head screws in the top of the legs, shown in Figure 6, may extend below the slot in the table. These two screws are used for assembly and are not necessary once the cross members are in place.

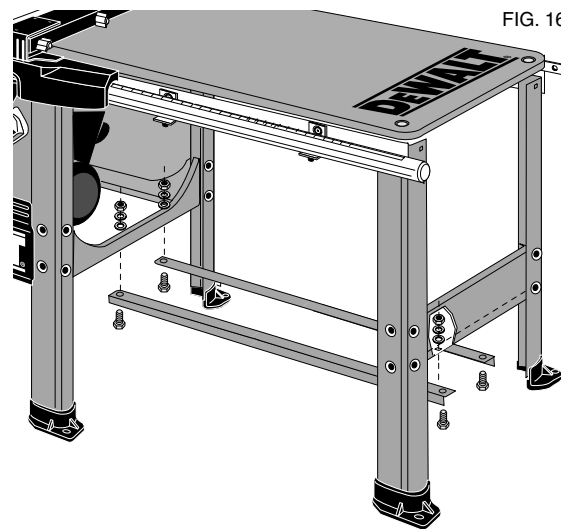

STEP 23. Attach 52" rear rail (Fig. 17).

You will need: 5 - 10 x 35mm hex head screws
5 - 10mm flat washers
5 - 10mm lock washers
5 - 10mm nuts

Attach through the slotted holes in the rear support brackets and the side of the 52" rail table using the M10 bolts. Secure each bolt with a flat washer, lock washer, and nut, keeping the washers and nuts to the inside. Tighten snug the hardware that attaches to the saw table, leaving the remaining finger tight. (If you are also adding a Slide Table accessory, assemble it before attaching the rear rail. If adding an Outfeed Table accessory, check that you have Outfeed Table hanger brackets attached to the saw table instead of the rear support brackets and continue.)

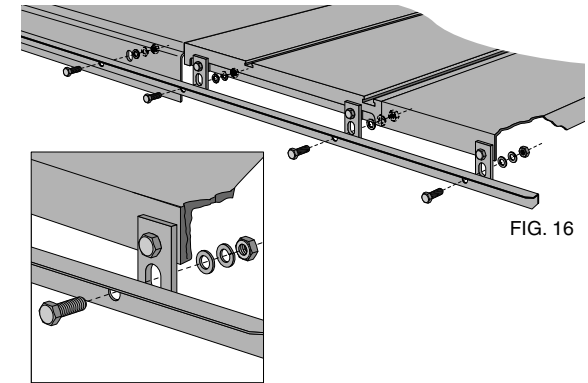

STEP 24. Parallel the rear rail to the saw table top (Fig. 13).

Using your fence face or a straightedge to extend the table surface over the rail, make sure the distance from the saw table top to the rail top is the same at both the left and right side of the saw table. If the rail is not aligned correctly, loosen the mounting screws slightly and tap on the rail with a soft hammer or a regular hammer and a block of wood until the distances are the same. Tighten the hardware securely. Repeat for the three remaining attachment points checking the distance along the full length of the rail.

STEP 25. Install motor cover (Fig. 18).

Remove the two screws and washers from the top of the two side legs with a small flat blade screwdriver (or T25 Torx driver). Snap the two bottom tabs of the cover into the slots in the right crossmember. Lower support rails are very close to the crossmember slots, it may be necessary to slightly loosen carriage bolts holding the rails to engage tabs. Place the cover in position and re-install the screws and washers.

STEP 26. See DW746 manual for Table Saw operating instruction and adjustments.

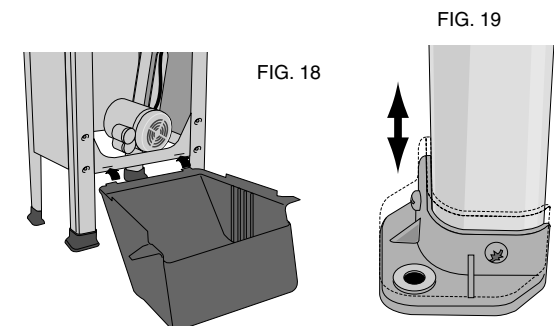

Additional Information

Adjustment:

- If you add a Mobile Base to your saw it will be necessary to adjust the height of the legs on your 52" Rail System:
- Place the Mobile Base under your saw as described in the mobile base instruction manual.
- Move the saw to the location you will most likely use it and disengage base.
- Loosen the M8 cap head screw through the open ended slot in each side rail and the square hole in the legs (**Fig. 6**). Use the adjusting hardware through the top of the legs to adjust the leg set all the way down or until the M8 screws are at the bottom of the open ended slots..
- Re-tighten the M8 hardware.
- **For each leg (Fig. 19):** Loosen the two screws that hold the foot to the leg. Let the foot fall to the floor surface. Re-tighten the screws holding the foot to the leg.

Adjust the rear fence glide

If necessary, adjust the rear glide to locate it correctly against the rear rail by loosening the two screws which secure it to the fence beam. The plastic retaining clip should be deflected somewhat when the glide is positioned correctly. This adjustment should only be necessary if the rear rail has been relocated by the addition of an optional accessory.

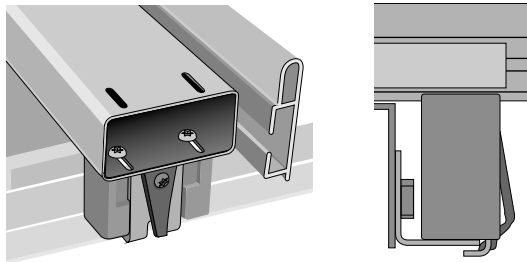

Cleaning:

- The table board of your 52" Rail System is a composite material, excessive moisture can cause deterioration. Cleaning with a damp cloth or a mild solvent on the top surface is acceptable, but the edges of the board should not be wetted.

⚠ AVERTISSEMENT : POUR VOTRE PROPRE SÉCURITÉ, LISEZ LE GUIDE D'UTILISATION AVANT D'UTILISER LA SCIE • PORTEZ TOUJOURS DES LUNETTES DE PROTECTION DES YEUX • NE PORTEZ PAS DE GANTS, DE CRAVATE, DE BIJOUX OU DE VÊTEMENTS AMPLES • ATTACHEZ VOS CHEVEUX S'ILS SONT LONGS • GARDEZ VOS MAINS ET VOS DOIGTS HORS DU TRAJET DE LA LAME — FAITES EXTRÊMEMENT ATTENTION SI VOUS BISEautez • UTILISEZ TOUJOURS LE PROTECTEUR DE LA LAME ET L'ÉCARTEUR POUR TOUTE OPÉRATION POUR LAQUELLE IL PEUT ÊTRE UTILISÉ Y COMPRIS SCIER • UTILISEZ UN « POUSSOIR » AU BESOIN • SACHEZ ÉVITER LES REBONDS — VOIR LE GUIDE • SOUTENEZ TOUJOURS VOTRE TRAVAIL AVEC LA TABLE ET LE GUIDE OU LE CALIBRE À ONGLETS • N'UTILISEZ JAMAIS LE GUIDE ET LE CALIBRE À ONGLETS ENSEMBLE • NE PASSEZ JAMAIS LA MAIN AUTOUR OU AU DESSUS DE LA LAME • MONTEZ BIEN LA LAME AVANT DE L'UTILISER • NE RETIREZ JAMAIS DES MORCEAUX COINCÉS OU COUPÉS TANT QUE L'ALIMENTATION N'EST PAS ÉTEINTE ET QUE LA LAME N'EST PAS ARRÊTÉE • N'EXPOSEZ PAS CET OUTIL À LA PLUIE ET NE L'UTILISEZ PAS DANS DES LIEUX HUMIDES • NE LE FAITES PAS FONCTIONNER EN CAS D'ÉTAT D'ÉBRIÉTÉ OU D'ÉTAT DROGUÉ • MANQUER DE RESPECTER CES CONSIGNES PEUT RÉSULTER DANS DES BLESSURES GRAVES.

⚠ AVERTISSEMENT : L'UTILISATION DE CET OUTIL PEUT GÉNÉRER DES POUSSIÈRES CONTENANT DES PRODUITS CHIMIQUES CONNUS POUR ÊTRE À L'ORIGINE DE CANCERS, DE MALFORMATIONS CONGÉNITALES OU AUTRES ENDOMMAGEMENTS DU SYSTÈME REPRODUCTIF. UTILISEZ UN APPAREIL RESPIRATOIRE APPROPRIÉ.

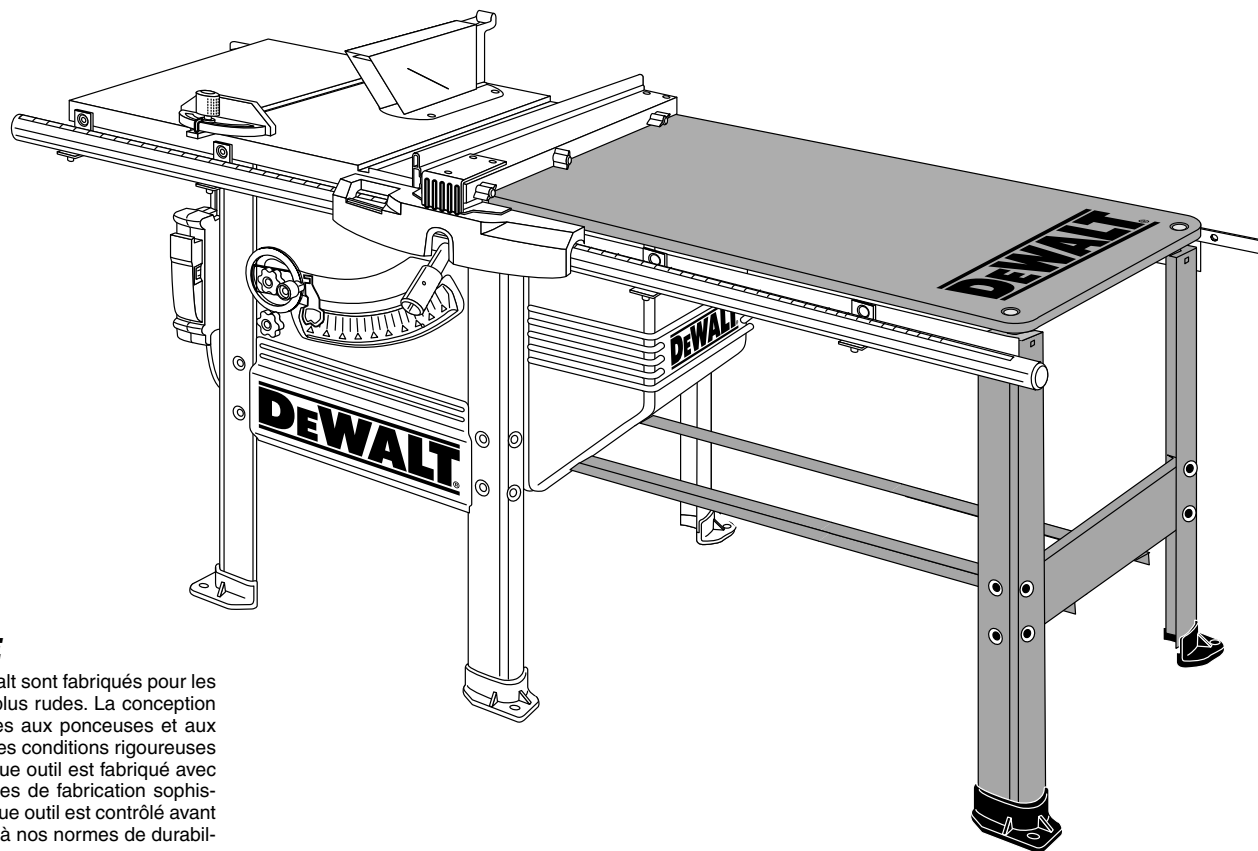

DeWalt... GARANTI SOLIDE

Les outils industriels de haute performance DeWalt sont fabriqués pour les applications en construction et industrielles les plus rudes. La conception de chaque outil dans la gamme – des perceuses aux ponceuses et aux scies à table – est le résultat d'un emploi dans des conditions rigoureuses sur le tas dans tous les secteurs d'activité. Chaque outil est fabriqué avec une précision méticuleuse au moyen de systèmes de fabrication sophistiqués et d'un contrôle intensif de la qualité. Chaque outil est contrôlé avant qu'il ne quitte l'usine afin de vérifier qu'il satisfait à nos normes de durabilité, fiabilité et puissance.

DeWALT Fabriqué pour les travaux durs...*NOUS LE GARANTISSONS.*

Français

Articles inclus

Boîte no.1

- (1) table à système de rails 52 po (132,08 cm)
- (1) plaque de support
- (1) fixation de support
- (2) rail de support inférieur
- (3) support arrière

Boîte no.2 (carton des rails)

- (1) rail frontal
- (1) rail dorsal
- (2) jambes
- (2) pieds
- (1) sac de quincaillerie

Outils inclus

- clé hexagonale de 6 mm
- clé Torx T40
- clé Torx T50

Outils requis

- clés 17 mm à extrémités ouvertes
- (2) clés 16 mm ou 5/8 po à extrémités ouvertes
- clé 13 mm ou 1/2 po à extrémités ouvertes
- mètre
- marteau mou ou régulier et un bloc de bois
- petit tournevis à lame plate

Pour accélérer le montage, les outils suivants seraient les bienvenus :

- clé à douilles 16 mm ou 5/8 po
- clé à douilles 13 mm ou 1/2 po
- tournevis Torx T25

Quincaillerie requise

Le sac de quincaillerie inclus contient tous les articles, écrous, boulons et rondelles nécessaires au montage des composants du système de rails DW7464 52 po (132,08 cm) et à sa fixation sur la scie à table pour travail du bois DW746. (Lors du montage en tant qu'accessoire supplémentaire, utilisez les articles de quincaillerie neufs à la place des articles démontés).

Pour faciliter le montage de votre scie/accessoire, appariez les écrous, boulons et rondelles avec le tableau des articles de quincaillerie. Avant chaque étape, consultez le tableau et identifiez les articles dont vous avez besoin. Des pièces supplémentaires pourront être incluses dans les sacs de matériel.

Articles de quincaillerie compris avec le système de rails DW7464 52 po (132,08cm)

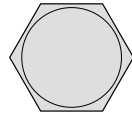

BOULON
10 mm x 35 mm
(8 PIÈCES)

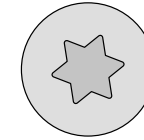
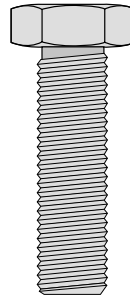

VIS TÊTE PLATE
TORX T50
10 mm x 30 mm
(6 PIÈCES)

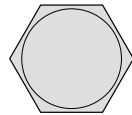
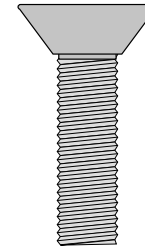

BOULON
10 mm x 25 mm
(5 PIÈCES)

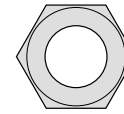
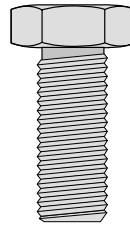

ÉCROU HEXAGONAL
M 10 16 mm
(13 PIÈCES)

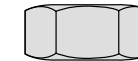

ÉCROU HEXAGONAL
M 8 13 mm
(25 PIÈCES)

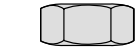

RONDELLE D'ARRÊT
8 MM
(25 PIÈCES)

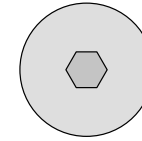

VIS TÊTE PLATE
10 mm x 80 mm
(2 PIÈCES)

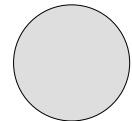
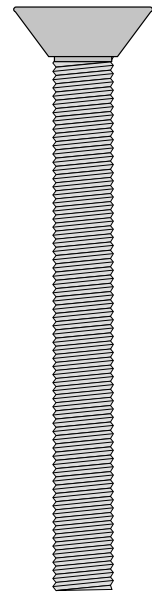

BOULON DE
CARROSSERIE
8 mm x 20 mm
(11 PIÈCES)

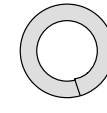
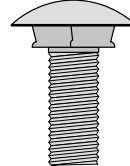

RONDELLE D'ARRÊT
8 MM
(19 PIÈCES)

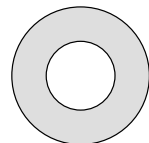
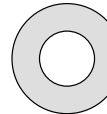

RONDELLE PLATE
10 MM
(22 PIÈCES)

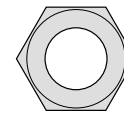

CONTRE-ÉCROU
HEXAGONAL M 10 17 mm
(6 PIÈCES)

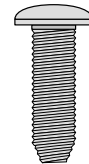

VIS PORTE PASTILLE
8 mm x 20 mm
(15 PIÈCES)

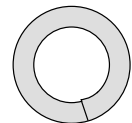

RONDELLE D'ARRÊT
10 MM
(20 PIÈCES)



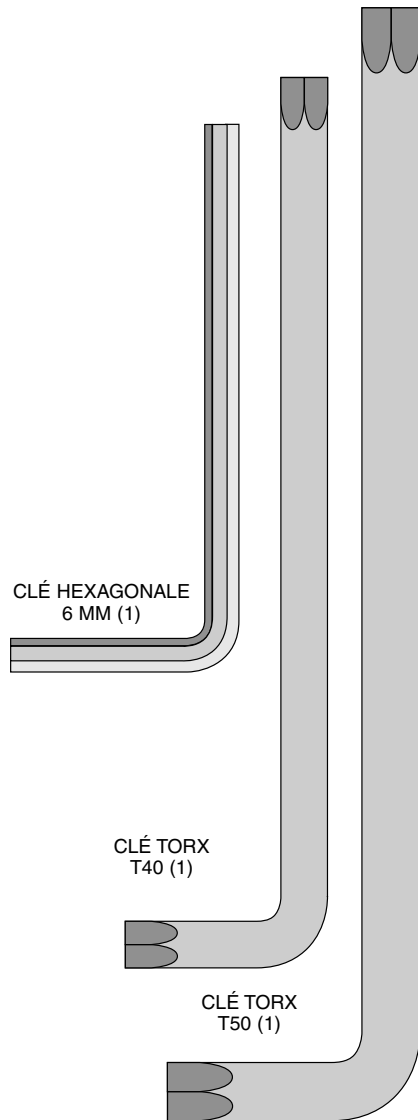

Préparation de la scie à table : Si vous avez acheté le système de rails 52 po (132,08 cm) comme un accessoire rajouté, commencez par cette section. Si vous avez acheté le système de rails 52 po (132,08 cm) avec la scie à table pour travail du bois DW746, passez à la section montage.

- **Retirez le rail dorsal** et la quincaillerie associée. Si votre scie dispose d'une table de sortie, retirez le rail et toute fixation de support dorsal, mais laissez les fixations pour suspendre en place (Fig. 1).

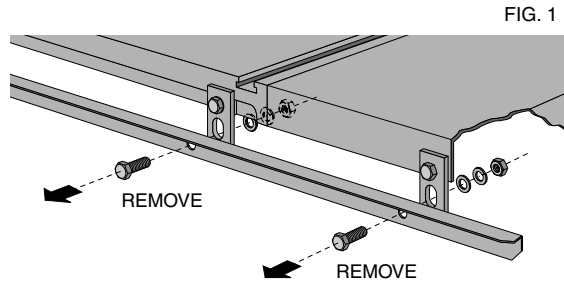

- **Retirez le rail frontal** en ôtant les quatre boulons à tête plate M10 x 25 du haut de chaque fixation du rail frontal. Si votre scie dispose d'une table coulissante, il sera nécessaire de retirer aussi les boulons de carrosserie M8 x 20 des fixations du rail frontal.

- **Retirez les fixations** du rail frontal. Desserrez les écrous de carrosserie M8 jusqu'à ce qu'ils soient retenus par seulement quelques pas de vis. Faites glisser les écrous de carrosserie hors des fentes du rail et retirez-les des fixations. Conservez les fixations du rail frontal pour le montage du système de rails 52 po (132,08 cm).

- **Retirez le panneau couvrant le moteur** en ôtant les deux vis et les deux rondelles du dessus du panneau en haut des deux jambes latérales. Tirez le panneau loin de la scie et libérez les deux onglets du bas des fentes dans la traverse droite. Réinstallez les vis et les rondelles pour utilisation ultérieure.

- **Retirez la table de support du côté droit.** Desserrez les trois écrous M10 attachant la table de support à la scie à table. Il vous est possible de soulever maintenant la table de support et de la retirer. Finissez de retirer tous les articles de quincaillerie. (Si vous ajoutez aussi comme accessoire la table coulissante, vous pouvez retirer la table de support du côté gauche maintenant.)

- Continuez avec le **montage** en commençant à l'étape 8.

Montage

Si vous avez d'autres accessoires (table coulissante et/ou table de sortie) montez d'abord complètement le système de rails 52 po (132,08 cm), en attachant toutefois aussi le rail dorsal. La table de sortie doit être montée en dernier.

VEUILLEZ LIRE COMPLÈTEMENT LA SECTION MONTAGE AVANT DE PROCÉDER.

ÉTAPE 1. Retirez la boîte des composants, le panneau couvrant le moteur, le montant du guide et les tables latérales hors de l'emballage de la scie.

ÉTAPE 2. Retournez la scie pour mettre le côté droit en haut. Vous aurez besoin d'aide. Le poids combiné du dessus de table et du moteur est d'environ 200 lb.

ÉTAPE 3. Coupez et retirez les lanières en plastique qui retiennent le moteur.

ÉTAPE 4. Au moyen de la manivelle frontale, abaissez un peu le moteur et retirez la mousse d'emballage entre le moteur et le mécanisme.

ÉTAPE 5. Installer la manivelle à biseau. (Fig. 2). Pour cela, installez d'abord la poignée de la manivelle (A) sur le manche (B) puis tournez légèrement pour enclencher complètement l'ergot du manche. Vissez le bouton de verrouillage (C) en place jusqu'à ce qu'il soit complètement enfoncé, puis dévissez-le de 1/4 à 1/2 tour.

FIG. 2

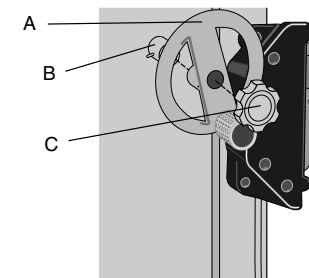
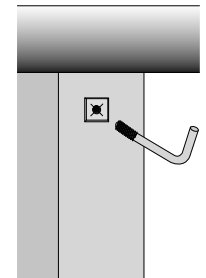

FIG. 3



ÉTAPE 6. Au moyen de la manivelle de réglage de la hauteur soulevez le mécanisme jusqu'au niveau le plus haut possible.

ÉTAPE 7. Installer le crochet-clé. (Fig. 3). Sur la jambe frontale droite, presque tout en haut se trouve un insert en plastique fileté. Vissez le crochet-clé en forme de « L » jusqu'à ce que seulement quelques pas de vis soient visibles.

ÉTAPE 8. Déballez le carton des rails et celui de la table du système de rails 52 po (132,08 cm).

ÉTAPE 9. Monter les pieds sur les jambes.

Vous aurez besoin de :

- 4 – vis porte pastille 8 mm
- 4 – rondelles plates 8 mm
- 4 – rondelles d'arrêt 8 mm
- 4 – écrous 8 mm

Enfilez un pied par dessus la jambe comme montré (Fig. 4) et fixez avec les articles de quincaillerie, en positionnant les rondelles et l'écrou à l'intérieur. Assurez-vous que le pied est en position complètement levée et serrez les articles de quincaillerie. Répétez pour la jambe restante.

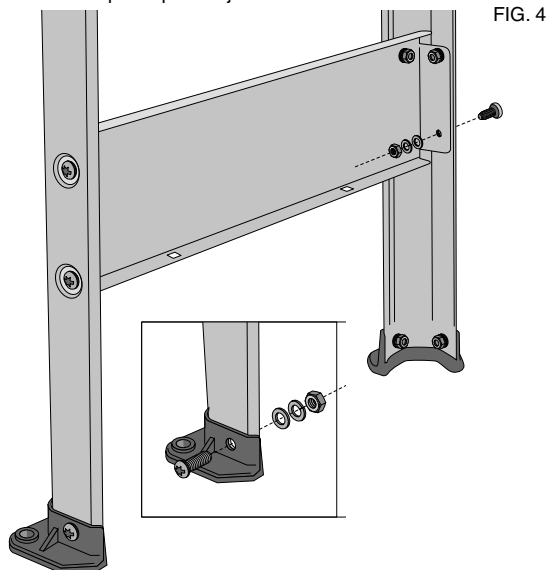

FIG. 4

ÉTAPE 10. Monter le jeu de jambes.

Vous aurez besoin de :

- 8 – vis porte pastille 8 mm
- 8 – rondelles plates 8 mm
- 8 – rondelles d'arrêt 8 mm
- 8 – écrous 8 mm

Montez les jambes sur la plaque de support (Fig. 4) en utilisant les 8 vis porte pastille M8. Assurez-vous que les trous carrés dans la plaque de support sont orientés de façon à être les plus près du pied des jambes. Fixez chaque boulon avec une rondelle plate, une rondelle d'arrêt et un écrou en positionnant les rondelles et les écrous à l'intérieur. Serrez tous les articles de quincaillerie.

ÉTAPE 11. Monter le niveau sur la table (Fig. 5).

Vous aurez besoin de :

- 2 – boulons à tête plate 10 x 80 mm
- 2 – rondelles d'arrêt 10 mm
- 2 – contre-écrous 10 mm

Introduisez les boulons à tête plate à travers la table à partir du côté supérieur. Fixez chaque boulon avec une rondelle d'arrêt et un écrou.. Serrez en faisant attention de ne pas endommager le plateau en serrant de trop.

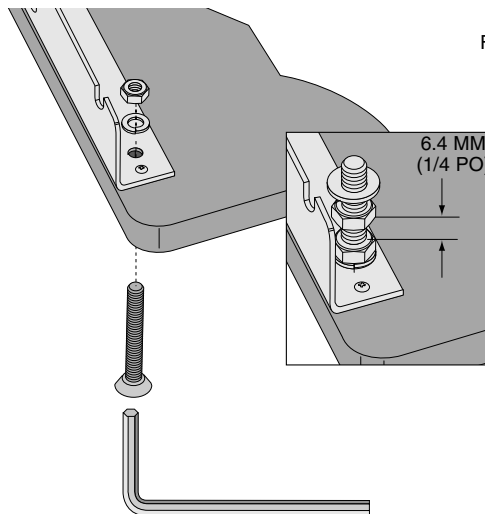

FIG. 5

ÉTAPE 12. Attacher le jeu de jambes à la table.

Vous aurez besoin de :

- 2 – vis porte pastille 8 mm
- 2 – rondelles à tête plate 8 mm
- 2 – rondelles d'arrêt 8 mm
- 2 – écrous 8 mm
- 4 – rondelles à tête plate 10 mm
- 2 – rondelles d'arrêt 10 mm
- 4 – contre-écrous 10 mm

Posez la table par terre, le côté plat contre le sol. Ajoutez un écrou M10 et une rondelle plate à chaque boulon du niveau (Fig. 5) en espaçant l'contre-écrou à moins de 6,4 mm (ou 1/4 po) de l'écrou ajouté précédemment. Mettez en place le jeu de jambes, orienté vers le haut, par dessus les contre-écrous du niveau. Le jeu de jambes n'est pas encore bien fixé, consolidez-le en ajoutant une rondelle à tête plate, une rondelle d'arrêt et un écrou à chaque boulon et serrez pour ajuster seulement. Ajoutez une vis porte pastille M8 à travers la fente ouverte dans chaque rail latéral et chaque trou carré de la jambe. Fixez chaque boulon avec une rondelle plate, une rondelle d'arrêt et un contre-écrou en positionnant les rondelles et l'écrou à l'intérieur de la jambe (Fig. 6). Serrez avec les doigts.

FIG. 6

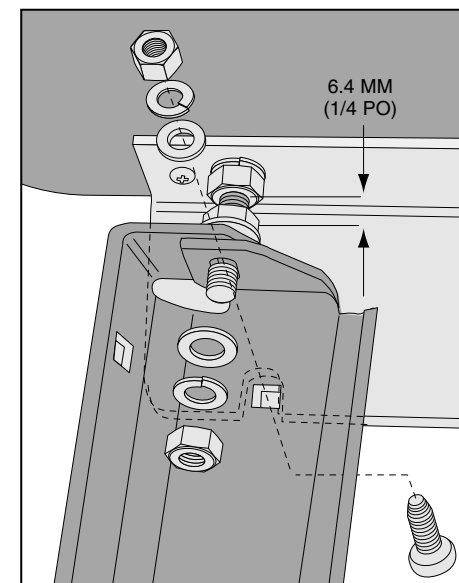

ÉTAPE 13. Attacher la table de support au côté gauche (Fig. 7).

(Si vous disposez d'une table coulissante, sautez cette étape.)

Vous aurez besoin de :

- 3 – boulons à tête hexagonale 10 x 25 mm
- 3 – rondelles plates 10 mm
- 3 – rondelles d'arrêt 10 mm

La table de support n'étant pas en place, installez les 3 écrous sur le côté gauche avec des rondelles comme montré en maintenant un espace de 1/4 po (6,36 mm). Faites reposer la table de support sur les écrous, en l'encastant dans les encoches. En utilisant le guide comme une règle de vérification, faites araser la table de support avec le bord de la table de la scie et ajustez le boulon frontal. Répétez ce procédé pour le boulon dorsal et le boulon central. Serrez tous les articles de quincaillerie.

FIG. 7

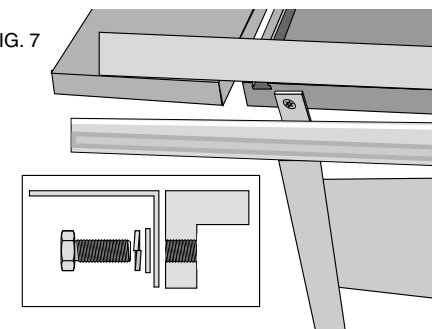

ÉTAPE 14. Attacher les trois fixations de support dorsal (Fig. 8)
à la table de support et au dos de la table de la scie.

Vous aurez besoin de :

- 3 – boulons à tête hexagonale 10 x 35 mm
- 3 – rondelles plates 10 mm
- 3 – rondelles d'arrêt 10 mm
- 3 – écrous 10 mm

Fixez un boulon à travers le trou rond dans chaque fixation avec pour chacun une rondelle plate, une rondelle d'arrêt et un écrou en positionnant les rondelles et l'écrou à l'intérieur. Pendant le serrage des écrous, maintenez les fixations à l'équerre avec la table. (La table coulissante prendra la place d'une des fixations de support dorsal, le rail dorsal lui étant directement attaché. Si vous ajoutez une table de sortie, utilisez les fixations pour suspendre de la table de sortie à la place des deux fixations de support dorsal sur la table de la scie).

FIG. 8

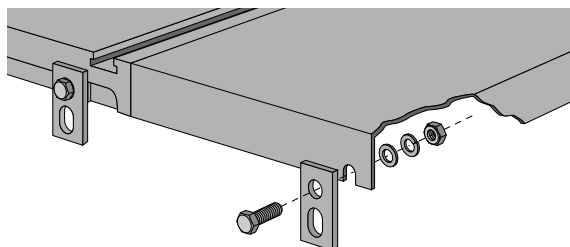

ÉTAPE 15. Attacher la fixation de support (Fig. 9).

Vous aurez besoin de :

- 3 – vis à tête plate 10 mm x 30

Fixez-les au côté droit de la scie à table au moyen de la clé Torx T50 fournie. Vissez directement dans la table, pas besoin de rondelles ou d'écrous.

FIG. 9

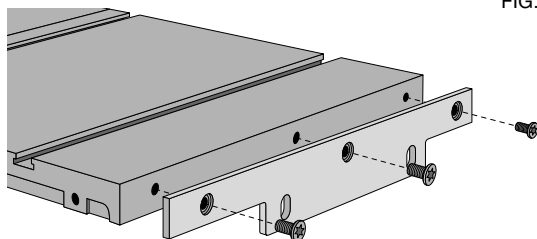

ÉTAPE 16. Monter le rail frontal 52 po (132,08 cm) et les fixations (Fig. 10).

Vous aurez besoin de :

- 7 – boulons de carrosserie *8 mm
(8 si vous ajoutez la table coulissante)
- 5 – rondelles d'arrêt 8 mm
- 5 – écrous 8 mm
- 5 – fixations du rail frontal

(4 précédemment retirées du rail + 1 sortie du sac de quincaillerie)

Montez les boulons de carrosserie, les rondelles et les écrous sur les fixations du rail frontal (juste quelques pas de vis). Mettez la tête des boulons de carrosserie dans les fentes dans le rail frontal et faites glisser pour enclencher la partie carrée du boulon. Vissez manuellement l'écrou et répétez la procédure pour les quatre autres fixations (si vous ajoutez aussi une table coulissante, la fixation à l'extrême gauche du rail frontal est inutile). Pendant la fixation des fixations sur le rail, le rail doit être positionné de manière que l'échelle longitudinale ait le côté droit vers le haut. Les 5 fixations doivent aussi regarder dans la même direction.

*Deux des fixations du rail frontal seront attachées à la table du système de rails 52 po (132,08 cm) et requerront un boulon de carrosserie M8 x 20 à travers le trou carré (Fig. 11). (Si vous ajoutez aussi une table coulissante, ajoutez des boulons de carrosserie M8 aux fixations du rail frontal attachant à la table de la scie.) Il peut s'avérer utile de maintenir en place les boulons de carrosserie avec du ruban adhésif.

FIG. 10

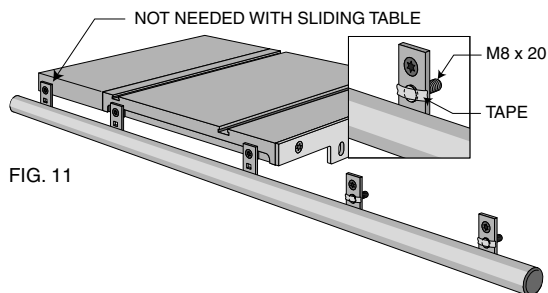
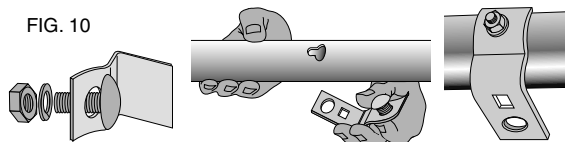

FIG. 11

ÉTAPE 17. Attacher le rail frontal 52 po (132,08 cm) avec des fixations au dessus de la table (Fig. 12).

Vous aurez besoin de :

- 2 – vis à tête plate 10 x 30 mm
- 2 – rondelles plates 10 mm
- 2 – rondelles d'arrêt 10 mm
- 2 – écrous 10 mm

Fixez chaque vis à travers le trou supérieur dans les fixations de support du rail comme montré en positionnant la rondelle plate, la rondelle d'arrêt et l'écrou sur le côté interne de la table. Serrez pour ajuster mais pas trop. Serrez les écrous de 8 mm des fixations du rail, en conservant le seul serrage manuel pour les plus extérieurs.

FIG. 12

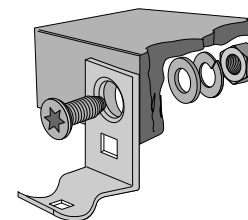
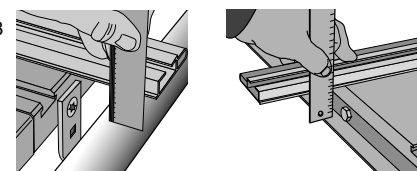

FIG. 13



ÉTAPE 18. Disposer le rail frontal parallèlement à la table de la scie (Fig. 13).

En utilisant le devant du guide ou une règle de vérification pour prolonger la surface de la table par dessus le rail, assurez-vous que la distance du dessus de la table de la scie au haut du rail est la même du côté droit et du côté gauche de la table. Si le rail n'est pas aligné correctement, dévissez les vis de montage légèrement et tapotez sur le rail avec un marteau doux ou un marteau régulier et un bloc de bois jusqu'à ce que les distances soient identiques. Serrez à fond les articles de quincaillerie.

ÉTAPE 19. Attacher la fixation du rail frontal à la table de support (Fig. 12).

(Si vous disposez d'une table coulissante, sautez cette étape)

Vous aurez besoin de :

- 1 – vis à tête plate 10 x 30 mm
- 1 – rondelle plate 10 mm
- 1 – rondelle d'arrêt 10 mm
- 1 – écrou 10 mm

Attachez la table de support à la fixation extérieure de support du rail frontal en positionnant les rondelles et l'écrou sur le côté interne de la table. En utilisant le devant du guide comme une règle de vérification, assurez-vous que le coin extérieur frontal de la table de support est de niveau avec le coin interne et la surface principale de la table. Serrez tous les articles de quincaillerie, y compris l'écrou de la fixation de support du rail 8 mm.

ÉTAPE 20. Positionner la table avec précaution (Fig. 14).

Vous aurez besoin de :

- 2 – boulons à tête hexagonale 10 x 25 mm
- 4 – rondelles plates 10 mm
- 2 – rondelles d'arrêt 10 mm
- 2 – écrous 10 mm
- 2 – rondelles d'arrêt 8 mm
- 2 – écrous 8 mm

Laissez la table reposer contre les fixations de support et par dessus les boulons de carrosserie M8 x 20 précédemment installés à travers les fixations du rail frontal.

Fixez le côté de la table du rail 52 po (132,08 cm) aux fixations du rail frontal en utilisant les deux boulons de carrosserie M8 x 20, les rondelles plates de 10 mm, les rondelles d'arrêt de 8 mm et les écrous. Serrez avec les doigts. Attachez la table du rail 52 po (132,08 cm) à la fixation de support (Fig. 15) au moyen des boulons M10 x 25. Fixez chaque boulon avec une rondelle plate, une rondelle d'arrêt et un écrou. Serrez pour ajuster.

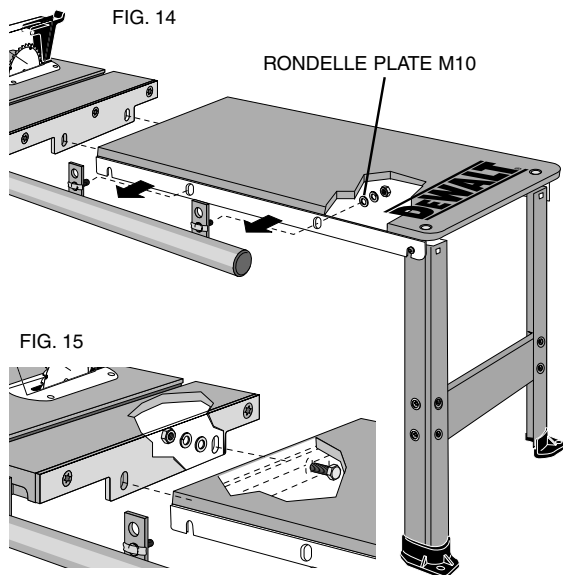

FIG. 14

FIG. 15

ÉTAPE 21. Attacher les rails de support inférieur.

Vous aurez besoin de :

- 4 – boulons de carrosserie 8 mm
- 4 – rondelles plates 8 mm
- 4 – rondelles d'arrêt 8 mm
- 4 – écrous 8 mm

Attachez les rails de support inférieur entre le socle de la plaque de support et la traverse droite (Fig. 16) avec quatre boulons de carrosserie M8 x 20. Fixez chaque boulon avec une rondelle plate, une rondelle d'arrêt et un écrou. Serrez à fond.

ÉTAPE 22. Placer la table du rail 52 po (132,08 cm) parallèlement au dessus de la table de la scie. La table devrait être de niveau avec le dessus de la scie à table. Pour le bord le plus proche de la table de la scie, servez-vous du devant du guide ou d'une règle de vérification pour prolonger la surface de la table de la scie par dessus la table du rail. Pour aligner les tables, tapotez sur la table du rail avec un marteau mou ou un marteau régulier et un bloc de bois jusqu'à ce qu'elles soient au même niveau. Serrez à fond les articles M10 à travers la fixation de support (Fig. 15). En utilisant l'article d'ajustement en haut du jeu de jambes (Fig. 5) ajustez la table du rail, sur toute sa longueur en calibrant par rapport au rail frontal (Fig. 13). Une fois le devant et le derrière de niveau, serrez à fond les articles d'ajustement, les vis porte pastille M8 en haut des jambes et les boulons de carrosserie M8 x 20 à travers les fixations du rail frontal.

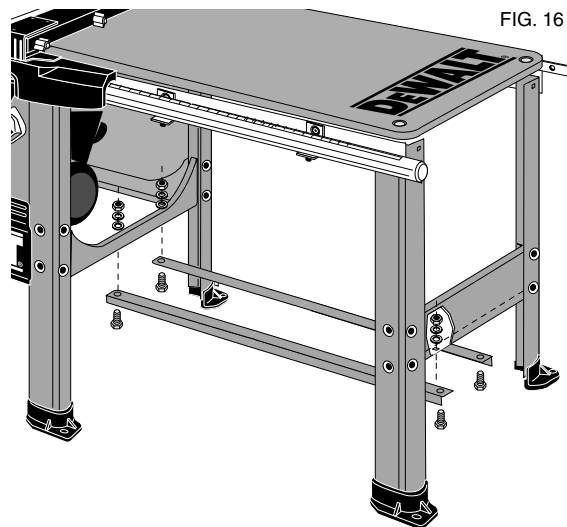

FIG. 16

ÉTAPE 23. Attacher le rail dorsal 52 po (132,08 cm) (Fig. 17).

Vous aurez besoin de :

- 5 – vis à tête hexagonales 10 x 35 mm
- 5 – rondelles plates 10 mm
- 5 – rondelles d'arrêt 10 mm
- 5 – écrous 10 mm

Attachez au moyen des boulons M10 à travers les fentes dans les fixations de support dorsal et le côté de la table du rail 52 po (132,08 cm). Fixez chaque boulon avec une rondelle plate, une rondelle d'arrêt et un écrou, en positionnant les rondelles et les écrous à l'intérieur. Serrez pour ajuster les articles de quincaillerie attachant à la table de la scie en conservant le serrage manuel pour les autres. (Si vous ajoutez aussi une table coulissante, montez-la avant de l'attacher au rail dorsal. Lors de l'addition d'une table de sortie, vérifiez que vous avez attaché les fixations pour suspendre de la table de sortie à la table de la scie et non aux fixations de support dorsal et continuez.)

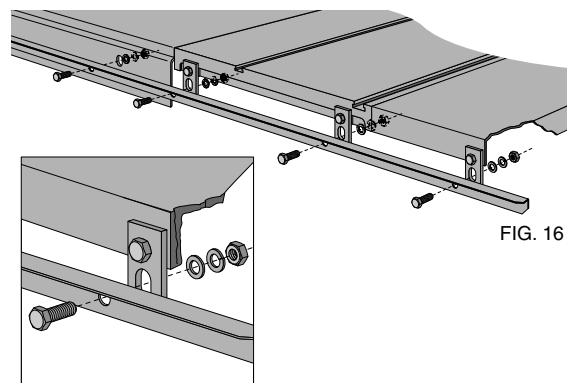

FIG. 16

ÉTAPE 24 Placer le rail dorsal 52 po (132,08 cm) parallèlement au dessus de la table de la scie (Fig. 13). En vous servant du devant du guide ou d'une règle de vérification pour prolonger la surface de la table par dessus le rail, assurez-vous que la distance du dessus de la table de la scie au haut du rail est la même sur le côté droit et sur le côté gauche de la table de la scie. Si le rail n'est pas correctement aligné, desserrez légèrement les vis de montage et tapotez sur le rail avec un marteau mou ou un marteau régulier et un bloc en bois jusqu'à ce que les distances soient identiques. Serrez à fond les articles de quincaillerie. Répétez la procédure pour les trois points d'attache restants en vérifiant la distance sur toute la longueur du rail.

ÉTAPE 25. Installer le panneau couvrant le moteur (Fig. 18).

Retirez les deux vis et rondelles du haut des deux jambes latérales avec un petit tournevis à lame plate (ou un tournevis Torx T25). Enclencher les deux onglets inférieurs du panneau dans les fentes de la traverse droite. Les rails de support inférieur sont très proches des fentes de la traverse et il peut s'avérer nécessaire de desserrer légèrement les boulons de carrosserie retenant les rails pour pouvoir enclencher les onglets. Mettez en place le panneau couvrant et réinstallez les vis et les rondelles.

ÉTAPE 26. Voir le guide DW746 pour le mode d'emploi et le réglage de la scie à table.

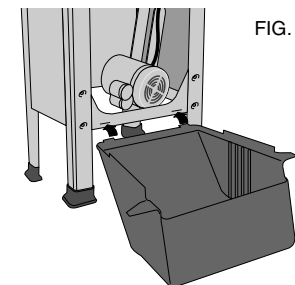
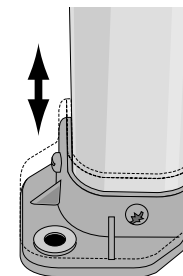

FIG. 18

FIG. 19



Information supplémentaire

Réglage :

- Si vous ajoutez un socle mobile à votre scie, il vous sera nécessaire de régler la longueur des jambes sur le système de rails 52 po (132,08 cm) :
- Placez un socle mobile sous votre scie conformément aux instructions du guide du socle mobile.
- Déplacez la scie jusqu'au lieu où elle sera le plus probablement utilisée et libérez le socle.
- Desserrez la vis porte pastille M8 traversant chaque fente à extrémités ouvertes de chaque rail latéral et le trou carré dans les jambes (Fig. 6). Utilisez les articles d'ajustement à travers le haut des jambes pour descendre le jeu de jambes jusque en bas ou jusqu'à ce que les vis M8 soient en bas des fentes à extrémités ouvertes.
- Resserrez les articles M8.
- **Pour chaque jambe (Fig. 19)**: Desserrez les deux vis qui attachent le pied sur la jambe. Laissez le pied tomber par terre. Resserrez les deux vis maintenant le pied sur la jambe.

Régler la bande de glissement arrière du guide

Au besoin, régler la bande de glissement arrière pour l'appuyer correctement sur le rail arrière en desserrant les deux vis qui le fixent à la poutrette du guide. L'étrier en plastique est légèrement dérivé quand la bande de glissement est bien placée. Ce réglage est nécessaire uniquement si le rail arrière est replacé après l'ajout d'un accessoire optionnel.

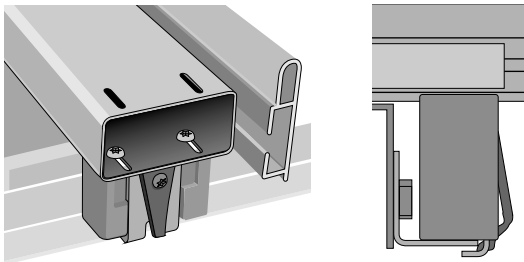

Nettoyage :

- Le panneau de la table du système de rails 52 po (132,08 cm) est constitué d'un matériau composé et une humidité excessive peut le détériorer. Le nettoyage avec une éponge humide ou un solvant doux de la surface du panneau est acceptable mais les bords du panneau ne doivent pas être mouillés.

⚠ ADVERTENCIA: PARA SU PROTECCIÓN PERSONAL, LEA EL MANUAL DE INSTRUCCIONES ANTES DE OPERAR LA SIERRA • USE SIEMPRE PROTECCIÓN PARA LOS OJOS • NO USE GUANTES, CORBATAS, JOYERÍA O ROPA SUELTA • AMARRE EL CABELLO LARGO • MANTENGA LAS MANOS Y DEDOS FUERA DEL CAMINO DE LA SIERRA — ESPECIALMENTE AL BISELAR • USE SIEMPRE EL PROTECTOR DE LA HOJA Y EL SEPARADOR PARA CADA OPERACIÓN DONDE PUEDA SER USADA, INCLUYENDO EL CORTE FRANCO • USE UNA «VARILLA DE EMPUJE» CUANDO SE REQUIERA • APRENDA COMO EVITAR LOS CONTRAGOLPES — VEA EL MANUAL • APOYE SIEMPRE EL TRABAJO CON LA MESA Y GUARDA O EL MEDIDOR DE LA ESCUADRA DE INGLETES • NUNCA USE EL MEDIDOR DE LA ESCUADRA DE INGLETES Y LA GUARDA AL MISMO TIEMPO • NUNCA ALCANCE ALREDEDOR O SOBRE LA SIERRA • ASEGURE LA SIERRA MONTADA ANTES DE OPERAR • NUNCA quite piezas atoradas o atascadas hasta desconectar la sierra y que ésta se haya detenido • NO EXPONGA A LA LLUVIA O LUGARES HÚMEDOS • NO OPERE ESTA MÁQUINA BAJO LA INFLUENCIA DEL ALCOHOL O DROGAS • EL INCUMPLIMIENTO CON ESTAS ADVERTENCIAS PUEDE RESULTAR EN GRAVES LESIONES PERSONALES.

⚠ ADVERTENCIA: EL USO DE ESTA HERRAMIENTA PUEDE GENERAR POLVO QUE CONTENGA COMPUESTOS QUÍMICOS QUE PUEDEN CAUSAR CÁNCER, DEFECTOS DE NACIMIENTO U OTROS DAÑOS AL SISTEMA REPRODUCTIVO. USE LA PROTECCIÓN RESPIRATORIA APROPIADA.

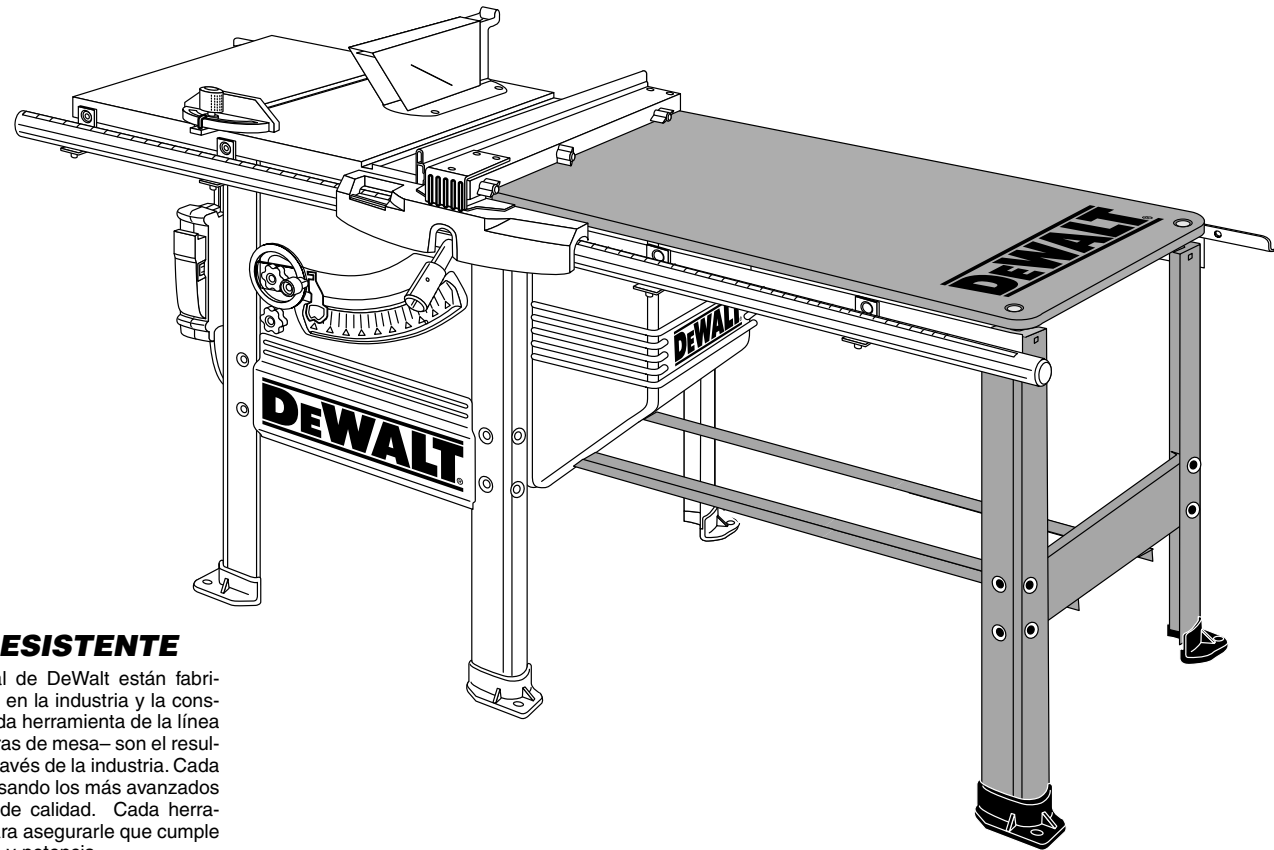

DeWalt... GARANTIZADO RESISTENTE

Las herramientas de alto rendimiento industrial de DeWalt están fabricadas para soportar las más rudas aplicaciones en la industria y la construcción en los Estados Unidos. El diseño de cada herramienta de la línea —desde los taladros, las lijadoras y hasta las sierras de mesa— son el resultado de riguroso uso en los sitios de trabajo y a través de la industria. Cada herramienta es producida con ardua precisión, usando los más avanzados sistemas de manufactura y un intenso control de calidad. Cada herramienta es revisada antes de salir de la fábrica para asegurarle que cumple con sus estándares de durabilidad, confiabilidad y potencia.

DeWALT Fabricado fuerte como el lugar de trabajo...**LO GARANTIZAMOS.**

Artículos incluidos

Caja #1

- (1) Subconjunto del sistema de mesa con rieles de 52" (1.32 m)
- (1) Charola de soporte
- (1) Puntal de soporte
- (2) Riel inferior de soporte
- (3) Soporte trasero

Caja #2 (Caja de rieles)

- (1) Subconjunto de riel delantero
- (1) Riel posterior
- (2) Patas
- (2) Bases
- (1) Bolsa con herrajes

Herramientas incluidas

- Llave hexagonal de 6mm
- Llave Torx T40
- Llave Torx T50

Herramientas requeridas

- Llave de extremo abierto de 17mm
- (2) Llave de extremo abierto de 16mm
- Llave de extremo abierto de 13mm
- Regla
- Martillo suave o regular y bloque de madera
- Destornillador pequeño de hoja plana

Para hacer más rápido el ensamblado, lo siguiente sería de ayuda:

- Dado de 16mm
- Dado de 13mm
- Maneral Torx T25

Herrajes necesarios

Las bolsas de herrajes incluidos contienen todas las tuercas, pernos y arandelas necesarias para ensamblar los componentes incluidos con el sistema de rieles DW7464 52" (1.32m) y para sujetarlo al Banco de Aserrar para Carpinteros DW746. (Cuando se agregue como accesorio adicional, use herrajes nuevos en lugar de los herrajes que se quiten).

Para facilitar el ensamblado de su banco/sierra, iguale las tuercas, pernos y arandelas con la gráfica de herrajes. Antes de cada paso, revise sus herrajes contra la gráfica e identifique las piezas que necesita. Pueden haber piezas adicionales en la bolsa con los accesorios de ferretería.

Herrajes incluidos con el Sistema de Rieles de 52" (1.32m) DW7464 52"

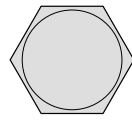

PERNO
10MM X 35MM
(8 PIEZAS)

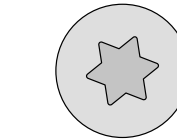
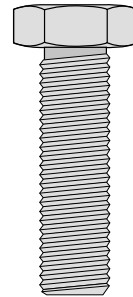

PERNO TORX T50 DE
CABEZA PLANA
10MM X 30MM
(6 PIEZAS)

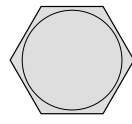
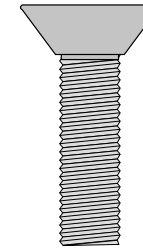

PERNO
10MM X 25MM
(5 PIEZAS)

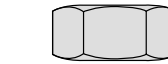
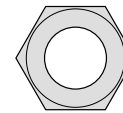
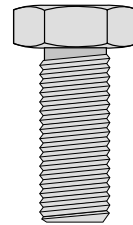

M 10 TUERCA
HEXAGONAL 16MM
(13 PIEZAS)

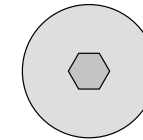

DE CABEZA PLANA
6MM HEXAGONAL
10MM X 80MM
(2 PIEZAS)

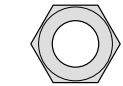
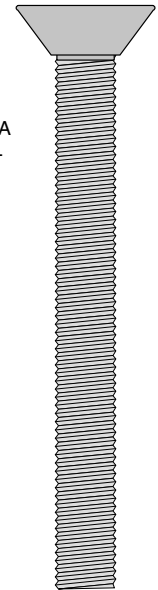

M 8 TUERCA
HEXAGONAL 13MM
(25 PIEZAS)

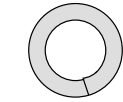

8 MM ARANDELA
DE SEGURIDAD
(25 PIEZAS)

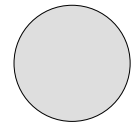

PERNO DE CARRUAJE
8MM X 20MM
(11 PIEZAS)

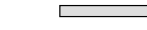
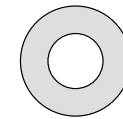
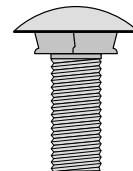

8 MM ARANDELA
PLANA
(19 PIEZAS)

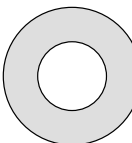

10 MM ARANDELA
PLANA
(22 PIEZAS)

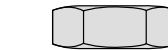
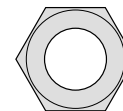

M 10 TUERCA HEXAGONAL
17 MM DE SEGURIDAD
(6 PIEZAS)

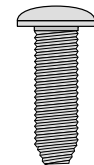

TORNILLO DE CABEZA
8MM X 20MM
(15 PIEZAS)

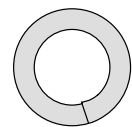

10 MM ARANDELA
DE SEGURIDAD
(20 PIEZAS)

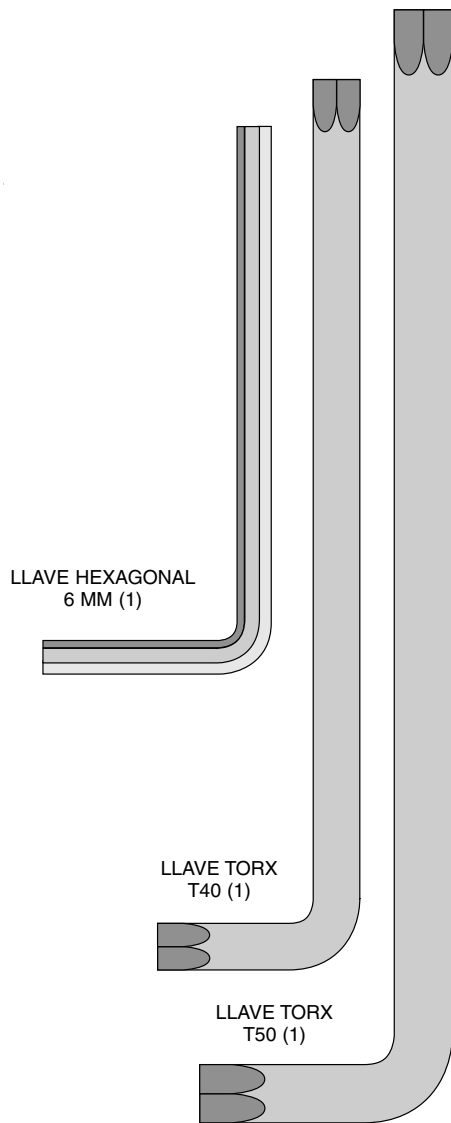

Preparación del banco de aserrar: Si compró usted el Sistema de Rieles de 52" (1.32m) como accesorio adicional, empiece con esta sección. Si compró usted el Sistema de Rieles de 52" (1.32m) con su Banco de Aserrar para Carpinteros DW746, no haga este paso y vaya a la sección de ensamblado.

- **Quite el riel posterior** y los herrajes asociados. Si su sierra tiene una mesa de salida, quite el riel y cualquier puntal de soporte posterior, pero deje los soportes colgantes en su lugar (Fig. 1).

FIG. 1

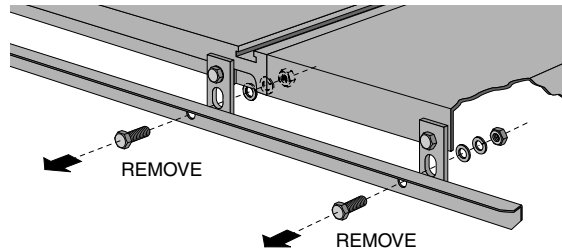

- **Quite el riel delantero**, soltando los cuatro pernos de cabeza plana M10 x 25 de la parte superior de cada soporte de riel delantero. Si su sierra tiene un accesorio deslizante, será necesario quitar también los pernos de carruaje M8 x 20 de los soportes delanteros del riel.
- **Quite los soportes delanteros** del riel delantero. Afloje las tuercas M8 hasta que sólo unas cuantas vueltas las sostengan en su lugar. Deslice el perno de carruaje fuera de la ranura en el riel y quite los herrajes de los soportes. Guarde los soportes del riel delantero para el ensamble de su Sistema de rieles de 52" (1.32m).
- **Retire la cubierta del motor** quitando los dos tornillos y arandelas de la parte superior de la cubierta en la parte de arriba de las dos patas laterales. Estire la parte superior de la cubierta de la sierra y desenganche las lengüetas de las ranuras en el travesaño derecho. Reinstale los tornillos y arandelas para uso posterior.
- **Quite la mesa de soporte del lado derecho.** Afloje los tres pernos M10 que sujetan la mesa de soporte con el banco de aserrar. Ahora puede levantar y quitar la mesa de soporte. Termine de quitar los herrajes. (Si también está agregando un accesorio deslizante, puede ahora quitar la mesa de soporte del lado izquierdo).
- Continúe con el **ensamble** empezando en el paso 8.

Ensamblado

Si tiene otros accesorios (Mesa deslizante y/o Mesa de salida) ensamble primero el sistema de rieles de 52" (1.32m), excepto por el riel posterior. La mesa de salida deberá ser ensamblada al final.

ANTES DE PROCEDER, LEA TODA LA SECCIÓN DE ENSAMBLADO.

PASO 1. Retire la caja de partes, la cubierta del motor, guía, y las mesas laterales del paquete de la sierra.

PASO 2. Voltee la sierra con el lado derecho hacia arriba. Necesitará ayuda. El peso combinado de la cubierta de la mesa y el motor es de 90 kilos aproximadamente.

PASO 3. Corte y retire los flejes plásticos que sujetan el motor.

PASO 4. Usando la manivela del frente, baje un poco el motor y retire el material de espuma de empaque entre el motor y el mecanismo.

PASO 5. Instale la manivela para biselar. (Fig. 2) Para hacer esto, instale primero la manivela (A) en la flecha (B), gire ligeramente para enganchar el pasador de la flecha. Atornille la perilla de seguridad (C) en su lugar hasta que esté completamente asentada en su lugar y luego afloje 1/4 a 1/2 vuelta.

FIG. 2

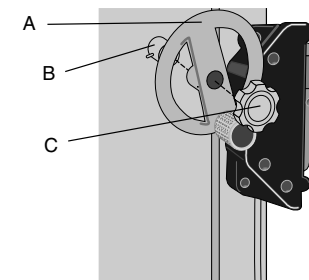
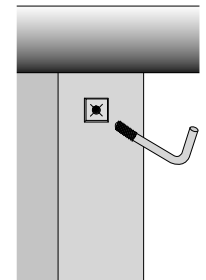

FIG. 3



PASO 6. Usando la manivela de altura, levante el mecanismo tan alto como llegue.

PASO 7. Instale el gancho para llave. (Fig. 3) En la pata delantera derecha, cerca de la parte de arriba hay un injerto de plástico roscado. Enrosque uno de los ganchos de llave en forma de «L» hasta que sólo unas cuantas vueltas de rosca sean visibles.

PASO 8. Desempaque la caja de rieles y el banco del Sistema de Rieles de 52" (1.32m) de la caja del subconjunto.

PASO 9. Ensamble las bases de las patas.

- Necesitará: 4 tornillos de 8mm de cabeza
4 arandelas planas de 8mm
4 arandelas de seguridad de 8mm
4 tuercas de 8mm

Coloque una base sobre el extremo de la pata como se muestra en la fig. 4 y asegure con los herrajes, dejando las arandelas y tuercas en el lado interior. Asegure que la base está en posición hacia arriba y apriete los herrajes. Repita para la otra pata.

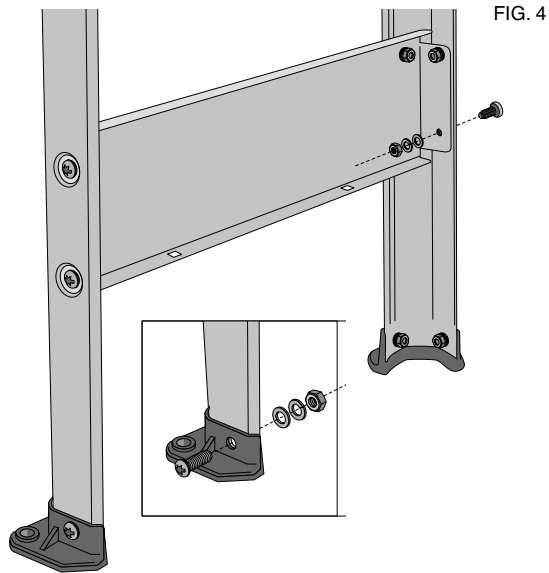

FIG. 4

PASO 10. Ensamblado del conjunto de patas.

- Necesitará: 8 tornillos de 8 mm de cabeza
8 arandelas planas de 8mm
8 arandelas de seguridad de 8mm
8 tuercas de 8mm

Ensamble las patas a la charola de soporte (Fig. 4) usando los 8 tornillos de cabeza M8. Asegure que los orificios cuadrados en la charola de soporte estén orientados más cerca de las bases de las patas. Asegure cada perno con una arandela plana, arandela de seguridad y tuerca, dejando las arandelas y tuercas del lado interior. Apriete los herrajes.

PASO 11. Ensamble los herrajes de nivelación en la mesa (Fig. 5).

- Necesitará: 2 pernos de cabeza plana de 10 x 80mm.
2 arandelas de seguridad de 10mm
2 tuercas de seguridad de 10mm

Inserte los pernos de cabeza plana desde el lado superior. Asegure cada perno con una arandela de seguridad y tuerca. Apriete los herrajes, tenga cuidado de no dañar la mesa apretando demasiado.

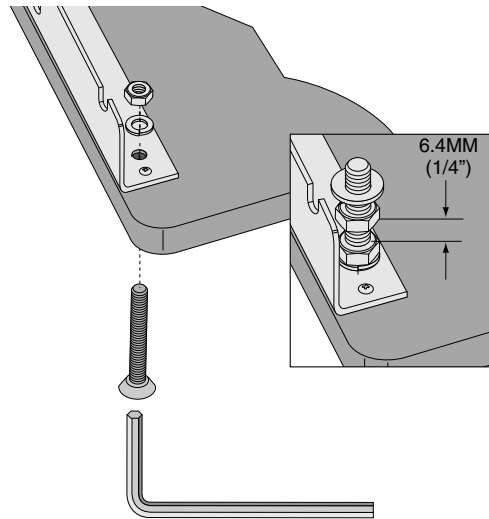

FIG. 5

PASO 12. Una el juego de patas al subconjunto de la mesa.

- Necesitará: 2 tornillos de 8mm de cabeza
2 arandelas planas de 8mm
2 arandelas de seguridad de 8mm
2 tuercas de 8mm
4 arandelas planas de 10mm
2 arandelas de seguridad de 10mm
4 tuercas de seguridad de 10mm

Coloque la mesa en el piso, con el lado plano hacia abajo. A cada perno de nivelación agregue una tuerca de seguridad M10 y una arandela plana (Fig. 5) y enrosque las tuercas de seguridad hasta 6.4mm de la tuerca enroscada previamente. Coloque el juego de patas, viendo hacia afuera, sobre los pernos de nivelación. El juego de patas no está asegurado aún, estabilícelo mientras que agrega una arandela plana, una arandela de seguridad y tuercas de seguridad a cada perno y apriete al llegar solamente. Agregue un perno de cabeza M8 a través de la ranura abierta en cada riel lateral y en el orificio cuadrado de las patas. Asegure cada perno con una arandela plana, arandela de seguridad y tuerca, dejando las arandelas y tuerca en el lado interno de la pata (Fig. 6). Apriete a mano.

FIG. 6

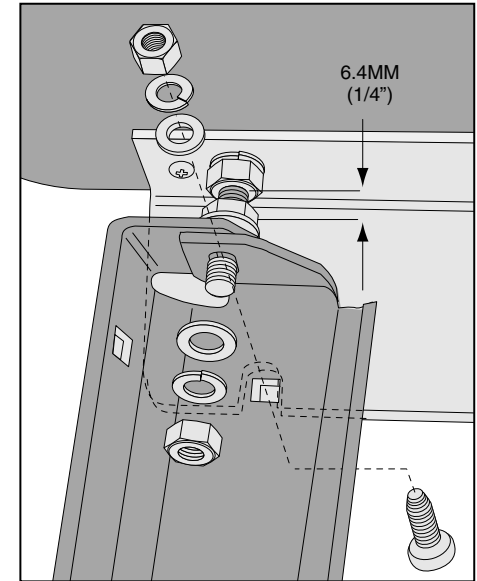

PASO 13. Afiance la mesa de soporte del lado izquierdo (Fig. 7).

(Si tiene usted una mesa deslizante omita este paso).

Usted necesitará:

- 3 tornillos de 10 x 25mm de cabeza hexagonal
3 arandelas planas de 10mm
3 arandelas de seguridad de 10mm

Sin la mesa de soporte en su lugar, instale los tres pernos con arandelas del lado izquierdo como se muestra dejando un claro de 6mm. Descanse una mesa de soporte en los pernos, acomodando en las muescas. Usando la cara extruida de la guía como regla, ajuste la mesa de soporte al paño con la orilla de la mesa de aserrar y apriete el perno del frente. Repita este procedimiento para el perno trasero y el perno central. Apriete los herrajes.

FIG. 7

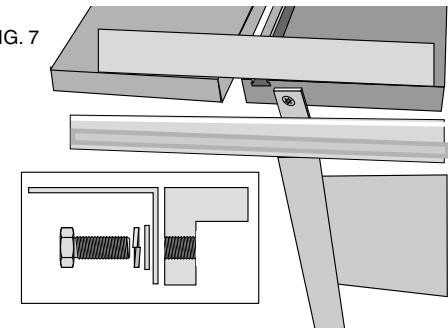

PASO 14. Afiance los tres puntales de soporte trasero (Fig. 8) a la mesa de soporte y parte posterior de la mesa de aserrar.

Necesitará: 3 tornillos de 10 x 35mm de cabeza hexagonal
3 arandelas planas de 10mm
3 arandelas de seguridad de 10mm
3 tuercas de 10mm

Asegure el perno a través del orificio redondo en cada soporte con una arandela plana, arandela de seguridad y tuerca, dejando las arandelas y tuerca en el lado interno. Cuando apriete las tuercas, mantenga los soportes cuadrados con la mesa. (El accesorio deslizante tomará el lugar de uno de los soportes posteriores, el riel posterior se unirá directamente a este accesorio. Si está agregando una mesa de salida, use los soportes colgantes para mesa de salida en lugar de los puntales de soporte posterior en la mesa de aserrar).

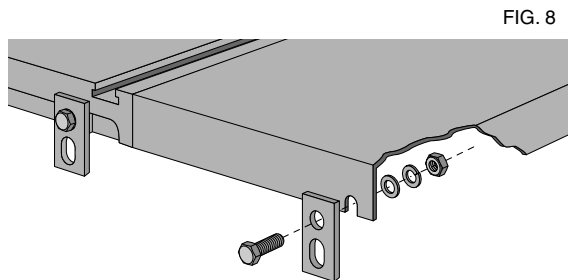

FIG. 8

PASO 15. Afiance el puntal de soporte (Fig. 9).

Necesitará: 3 pernos de cabeza plana de 10mm x 30
Afiance el lado derecho de la sierra de banco usando la llave torx T50 incluida. Atornille directamente a la mesa, no necesita arandelas o tuercas.

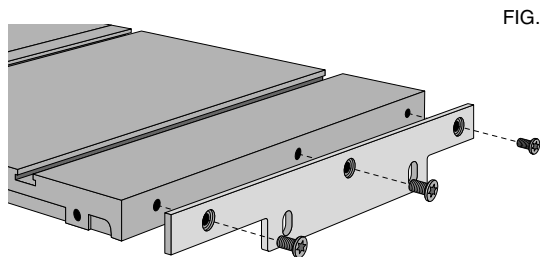

FIG. 9

PASO 16. Ensamblado del riel de 52" (1.32m) delantero y soportes (Fig. 10).

Necesitará: 7 pernos de carruaje de *8mm (8 si agrega una mesa lateral)
5 arandelas de seguridad de 8mm
5 tuercas de 8mm
5 soportes del riel delantero

(4 retirados previamente del riel + 1 de la bolsa de herrajes)
Ensamble los pernos de carruaje, arandelas y tuercas a los soportes del riel delantero (sólo unas cuantas roscas). Coloque la cabeza de los pernos de carruaje en las ranuras en el riel delantero y deslice para enganchar la parte cuadrada del perno. Enrosque la tuerca hasta que apriete a mano, repita para los otros cuatro soportes (Si también está instalando un accesorio deslizante, no necesita el soporte delantero de extrema izquierda). Cuando coloque los soportes en el riel, el riel debe estar colocado de manera que la escala para corte al hilo esté con el lado derecho hacia arriba. Además, los cinco soportes deberán ver en la misma dirección.

*Dos de los soportes del riel delantero se unirán a la mesa del Sistema de Rieles de 52" y necesitarán un perno M8 x 20 de carruaje a través del orificio cuadrado (Fig. 11). (Si también está agregando un accesorio deslizante, agregue pernos M8 de carruaje a los soportes del riel delantero que se unen a la mesa de la sierra). Puede ser útil sostener los pernos de carruaje con tiras de cinta.

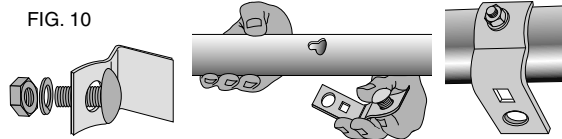

FIG. 10

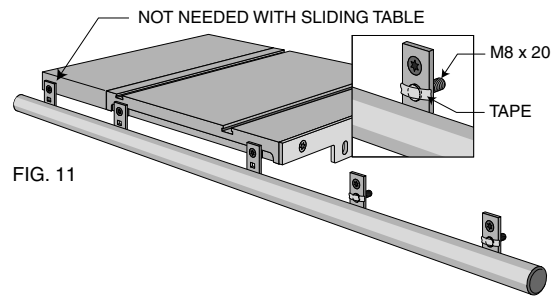

FIG. 11

PASO 17. Sujete el riel delantero de 52" (1.32m) con soportes a la parte superior de la mesa (Fig. 12).

Necesitará: 2 tornillos de cabeza plana de 10 x 30mm
2 arandelas planas de 10mm
2 arandelas de seguridad de 10mm
2 tuercas de 10mm

Asegure cada tornillo a través del orificio superior en los puntales de soporte del riel, como se muestra, dejando las arandelas planas, arandelas de seguridad y tuercas en el interior de la mesa. Apriete un poco pero no mucho. Apriete las tuercas de 8mm de los soportes del riel, dejando las de afuera apretadas a mano.

FIG. 12

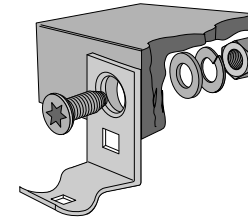
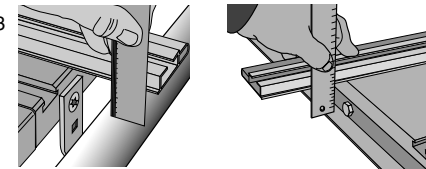

FIG. 13



PASO 18. Alinee el riel delantero a la mesa de aserrar. (Fig. 13).

Use la cara de la cara de la guía o una regla para extender la superficie de la mesa sobre el riel, cerciórese que la distancia desde la parte superior de la mesa al lado superior del riel es igual del lado izquierdo y derecho de la mesa. Si el riel no está alineado correctamente, afloje ligeramente los tornillos de montaje y golpee en el riel con un martillo suave o martillo regular con un bloque de madera hasta que las distancias sean iguales. Apriete y asegure los herrajes. FIG. 13

PASO 19. Afiance el soporte del riel delantero a la mesa de soporte (Fig. 12). (Si tiene usted una mesa deslizante, omita este paso)

Necesitará: 1 tornillo de cabeza plana de 10 x 30 mm
1 arandela plana de 10mm
1 arandela de seguridad de 10mm
1 tuerca de 10mm

Una la mesa de soporte al puntal de soporte externo del riel delantero, dejando las arandelas y tuerca del lado interno de la mesa. Usando la cara de la guía como regla, asegúrese que la esquina exterior delantera de la mesa de soporte está nivelada con la orilla interna y la superficie principal de la mesa. Apriete los herrajes, incluyendo la tuerca de 8 mm del puntal de soporte del riel.

PASO 20. Con cuidado mueva la mesa a su posición (Fig. 14).

Necesitará: 2 Pernos de 10 x 25mm de cabeza hexagonal
4 arandelas planas de 10mm
2 arandelas de seguridad de 10mm
2 tuercas de 10mm
2 arandelas de seguridad de 8mm
2 tuercas de 8mm

Permita que la mesa descansa contra el puntal de soporte y sobre los pernos de carruaje M8 x 20 instalados previamente a través de los soportes del riel delantero.

Asegure el lado de la mesa de rieles de 52" (1.32m) a los soportes delanteros del riel usando los dos pernos de carruaje M8 x 20, las arandelas planas de 10mm, arandelas de seguridad de 8mm y tuercas. Apriete a mano. Fije la mesa del riel de 52" (1.32m) al puntal de soporte (Fig. 15) usando los pernos M10 x 25mm. Asegure cada perno con una arandela plana, arandela de seguridad y tuerca. Apriete al llegue solamente.

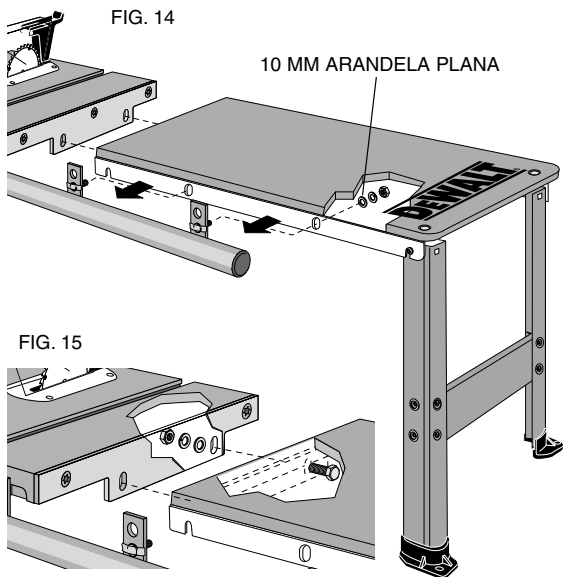

FIG. 15

PASO 21. Fije los rieles de soporte inferior.

- Necesitará:
- 4 pernos de carruaje de 8mm
 - 4 arandelas planas de 8mm
 - 4 arandelas de seguridad de 8mm
 - 4 tuercas de 8mm

Fije los rieles inferiores de soporte entre la parte inferior de la charola de soporte y el travesaño derecho (Fig. 16) con dos pernos de carruaje M8 x 2. Asegure cada perno con una arandela plana, arandela de seguridad y tuerca. Apriete completamente.

PASO 22. Alinee en paralelo la mesa del riel de 52" (1.32m) a la mesa de aserrar. La mesa deberá estar nivelada con la superficie superior de la mesa de aserrar. Para la orilla más cercana a la mesa de aserrar use una regla o la cara de la guía para extender la superficie de la mesa de aserrar sobre la mesa del riel. Para alinear las mesas, golpee suavemente sobre la mesa del riel usando un martillo suave o un bloque de madera hasta que estén niveladas. Apriete los herrajes M10 a través del puntal de soporte (Fig. 15). Usando los herrajes de ajuste en la parte superior del juego de patas (Fig. 5) ajuste la mesa del riel, a lo largo, midiendo contra el riel delantero (Fig. 13). Una vez nivelado, el frente y atrás, apriete los herrajes de ajuste, los tornillos M8 de cabeza en la parte superior de las patas y los pernos de carruaje M8 x 20 a través de los soportes del riel delantero.

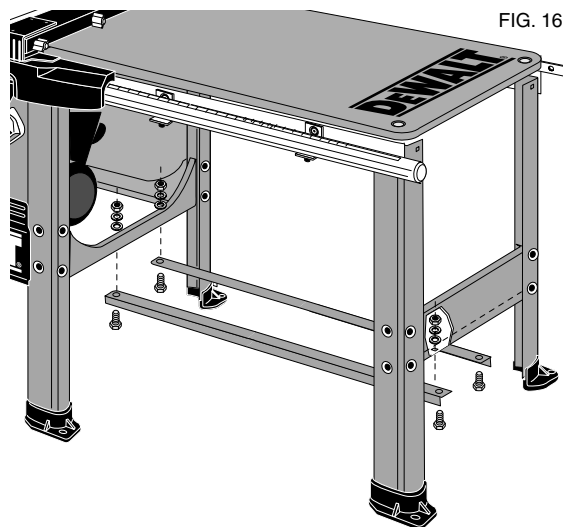

FIG. 16

PASO 23. Fije el riel de 52" (1.32m) trasero (Fig. 17).

- Necesitará:
- 5 tornillos de cabeza hexagonal de 10 x 35mm
 - 5 arandelas planas de 10mm
 - 5 arandelas de seguridad de 10mm
 - 5 tuercas de 10mm

Fije a través de los orificios ranurados en los puntales de soporte traseros y el lado de la mesa del riel de 52" (1.32m) usando los pernos M10. Asegure cada perno con arandela plana, arandela de seguridad y tuerca dejando las arandelas y tuercas del lado interno. Apriete los herrajes que fijan a la mesa de aserrar, dejando los remanentes apretados a mano. (Si está agregando un accesorio de mesa de deslizante, ensámblela antes de fijar al riel trasero. Si está agregando un accesorio de mesa de salida, revise que tiene los soportes colgantes fijos en la mesa de aserrar en lugar de los puntales de soporte posterior y continúe).

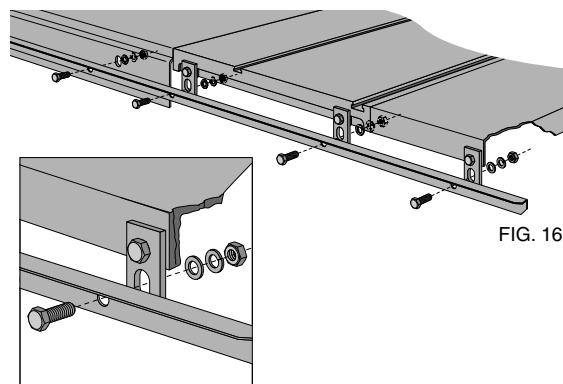

FIG. 16

PASO 24. Alinee en paralelo el riel posterior con la superficie de la mesa de aserrar (Fig. 13). Usando su la cara de la guía o una regla para extender la superficie de la mesa sobre el riel, asegúrese que la distancia desde la superficie de la mesa de aserrar a la parte superior del riel sea la misma en ambos lados de la mesa de aserrar. Si el riel no está alineado correctamente, afloje ligeramente los tornillos de montaje y golpee suavemente con un martillo suave o un martillo regular y un bloque de madera hasta que la distancia sea la misma. Apriete los herrajes. Repita para los tres puntos de fijación remanentes, revisando la distancia a todo lo largo del riel.

PASO 25. Instale la cubierta del motor (Fig. 18). Quite los dos tornillos y arandelas de la parte superior de las dos patas laterales con un pequeño destornillador de hoja plana (o el maneral torx T25). Enganche las dos lengüetas inferiores de la cubierta en las ranuras del travesaño derecho. Los rieles de soporte inferior están muy cercanos a las ranuras del travesaño y puede ser necesario aflojar un poco los pernos de carruaje que sostienen los rieles para enganchar las lengüetas. Coloque la cubierta en posición y reinstale los tornillos y arandelas.

PASO 26. Vea el manual DW746 para las instrucciones de operación y ajuste de la mesa de aserrar.

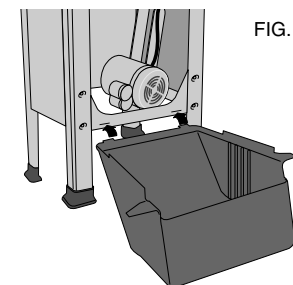
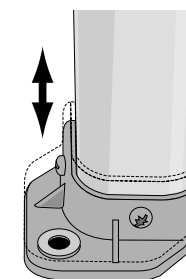

FIG. 18

FIG. 19



Información adicional

Ajuste:

- Si usted agrega una base móvil a su sierra será necesario ajustar la altura de las patas de su sistema de rieles de 52" (1.32m).:
- Coloque la base móvil bajo su sierra como se describe en el manual de instrucciones de la base móvil.
- Mueva la sierra al lugar más probable de uso y desenganche la base.
- Afloje los pernos M8 de cabeza a través de la ranura de extremo abierto en cada riel lateral y el orificio cuadrado en las patas (Fig. 6). Use los herrajes de ajuste a través de la parte superior de las patas para ajustar las patas hasta abajo o hasta que los tornillos M8 estén en la parte inferior de las ranuras de extremo abierto.
- Vuelva a apretar los herrajes M8.
- **Para cada pata (Fig. 19):** Afloje los dos tornillos que fijan la base a la pata. Deje que la base caiga a la superficie del piso. Vuelva a apretar los tornillos sosteniendo la base contra la pata.

Ajuste el deslizador de la gua trasera

En caso necesario, ajuste el deslizador trasero para colocarlo correctamente contra el riel trasero aflojando los dos tornillos que lo fijan a la viga de la gua. La pinza de retención de plástico debe inclinarse cuando el deslizador queda correctamente colocado. Este ajuste solamente es necesario si el riel trasero se ha movido por la adición de un accesorio opcional.

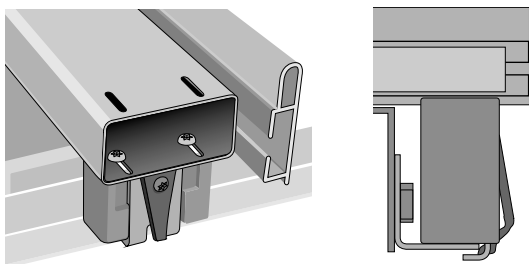

Limpieza:

- El tablero de la mesa de su sistema de rieles de 52" (1.32m) es de un material compuesto, la humedad excesiva lo puede deteriorar. La limpieza con un paño húmedo o un solvente suave en la superficie de la mesa es aceptable, pero no deberá humedecer las orillas del tablero.