

MODEL 5028

PART NO.
893844-992

Band Saw Stand

For use with PORTER-CABLE BAND SAW MODELS 7721, 7723 or 7724

IMPORTANT

Please make certain that the person who is to use this equipment carefully reads and understands these instructions before starting operations.

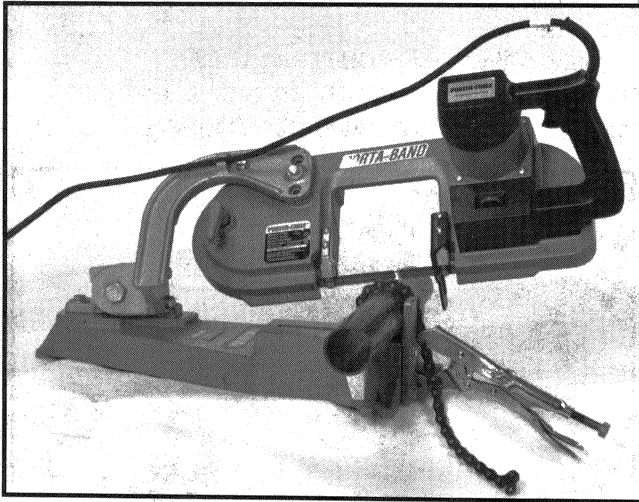

Fig. 1

IMPORTANT SAFETY INSTRUCTIONS

WARNING: When using electric tools, basic safety precautions should always be followed to reduce the risk of fire, electric shock and personal injury, including the following:

READ AND FOLLOW ALL INSTRUCTIONS.

There are certain applications for which this tool was designed. Porter-Cable strongly recommends that this tool NOT be modified and/or used for any application other than for which it was designed. If you have any questions relative to its application DO NOT use the tool until you have written Porter-Cable and we have advised you.

Technical Service Manager
Porter-Cable Corporation
4825 Hwy. 45 North
P. O. Box 2468
Jackson, TN 38302-2468

SAFETY RULES FOR BAND SAW AND STAND

1. **ADHERE TO ALL SAFETY RULES** specified in the Manual provided with your Band Saw.
2. **BE SURE STAND** is supported firmly to prevent movement.
3. **ALWAYS** turn band saw motor OFF before raising saw:
MODEL 7723 or 7724 – Depress trigger switch allowing lock button to spring out; release trigger switch to stop motor.
MODEL 7721 – Move trigger latch spring off of switch trigger and release trigger switch to stop motor.
4. **ALWAYS BE SURE** saw will remain in the raised position before clamping or removing work from vise.
5. **ALWAYS CLAMP WORK SECURELY.**
6. **STAY CLEAR OF END PIECES** that may fall after being cut.
7. **SUPPORT LONG STOCK** at some point between the stand and end of stock to prevent tipping.
8. **KEEP HANDS AWAY FROM CUTTING AREA.**
9. **NEVER USE A LIQUID COOLANT** with your band saw.
10. **MAINTAIN ALL STAND AND SAW ADJUSTMENTS** in correct positions.

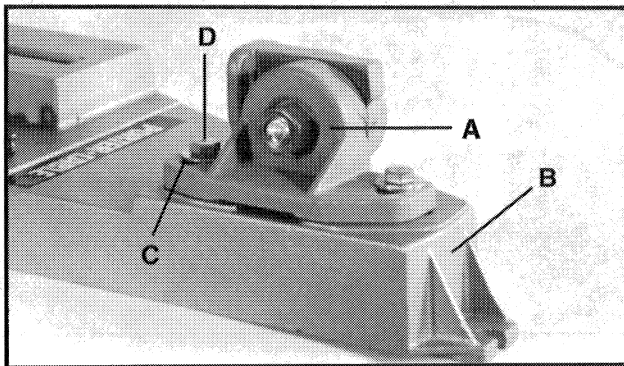

Fig. 2

ASSEMBLING THE STAND

1. Set the hinge assembly (A) on base (B) Fig. 2, so that the center of the elongated holes in the hinge assembly mounting bracket are over the center of the elongated holes in the base.
2. Install the two $\frac{3}{8}$ " I.D. x 1" O.D. washers (C) Fig. 2, on the two $\frac{3}{8}$ "-16 x 1 $\frac{1}{2}$ " long bolts (D) and insert the bolts through hinge assembly (A) and base (B), as shown. Thread the bolts into the two $\frac{3}{8}$ "-16 square nuts which are to be located in grooves in underside of base (B) beneath the elongated holes and snug up bolts (D) Fig. 2.
3. Assemble arm (A) Fig. 3, to hinge assembly (B) using the two $\frac{3}{8}$ "-16 x 1 $\frac{1}{2}$ " long bolts and $\frac{3}{8}$ " I.D. x $\frac{3}{4}$ " O.D. washers (C) and (D). Rotate arm (A) so that the top elongated slot is centered with the top bolt (C) and tighten bolts firmly.
4. Position clamp and fence assembly (A) Fig. 4, to the front of the base, and pass chain (B) up through slot in the work surface, as shown. Secure the clamp and fence assembly to the front of the base using the four $\frac{5}{16}$ " x 1" long bolts, (C) Fig. 4A, $\frac{5}{16}$ " lock washers (D) and $\frac{1}{4}$ " thick spacers (E). Tighten bolts firmly.

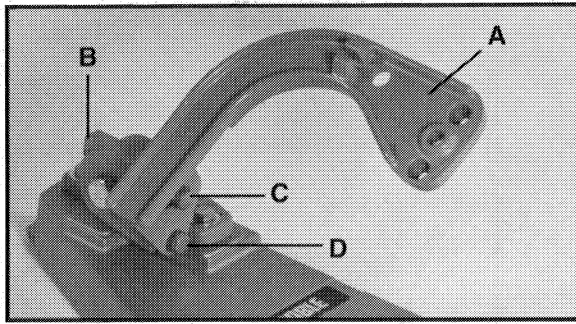

Fig. 3

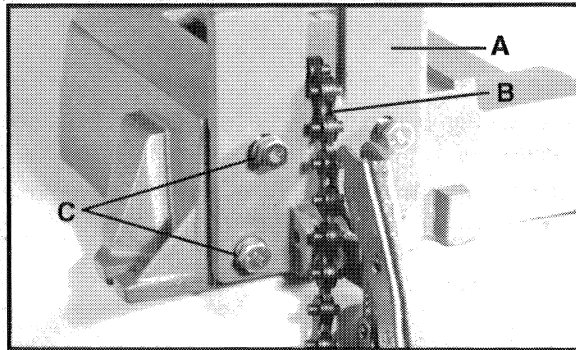

Fig. 4

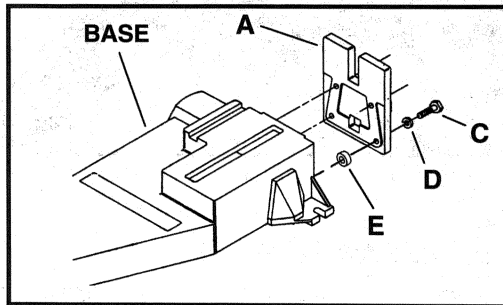

Fig. 4A

SUPPORTING THE STAND

The stand should be either bolted firmly to a bench, portable table, or equipped with legs for safe operation. Three base lugs, which will accept $\frac{1}{4}$ " diameter bolts (not furnished), are provided for anchoring the stand to a bench. If preferred, three legs, approximately 34" long, can be made from standard $\frac{3}{4}$ " pipe. Sockets which will receive these legs are located on the underside of the base. Three $\frac{1}{4}$ "-20" x $\frac{3}{4}$ " long bolts (A) and "T" nuts (B) Fig. 5 are furnished for locking the legs in place as follows:

1. From within the sockets, pass the neck of the "T" nut (B) Fig. 5, through the hole in the socket wall.
2. Orient the "T" nut (B) Fig. 5, so that the head is seated in the recess within the sockets.

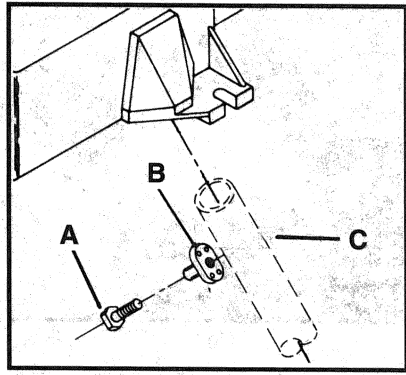

Fig. 5

3. Thread the bolt (A) Fig. 5, into the "T" nut (B) from outside the socket.
4. Insert pipe let (C) Fig. 5, into the socket and tighten bolts securely.
5. Assemble all three legs in the same manner.
6. Rubber crutch tips assembled to ends of legs will prevent marring floor.

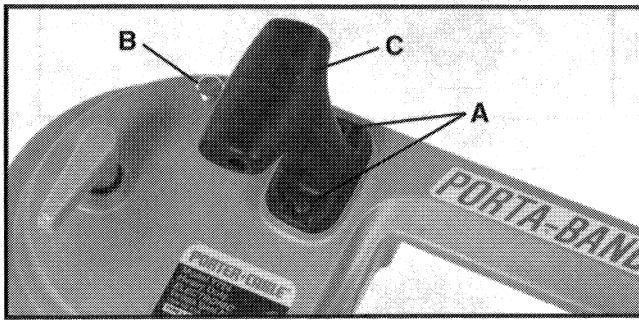

Fig. 6

ASSEMBLING BAND SAW TO STAND

CAUTION: DISCONNECT SAW FROM POWER SOURCE.

1. Remove the following items from your band saw (see Fig. 6): two screws (A), knob (C), and screw (B). Store the knob and screw (B) for future use. Screws (A) will be used in Step 5, below.
2. Assemble a flat washer (A) Fig. 7, to each of two bolts (B).
3. Insert one of the bolt and washer assemblies (from Step 2), through hole (C), and spacer (D), and thread into band saw hole (E). Finger tighten bolt.
4. Insert second bolt and washer assembly through hole (F) and thread into bandsaw hole (G). Finger tighten bolt.
5. Insert two screws (H) Fig. 7, (these are the two screws that were removed in Step 1), through holes (J) and thread into holes (K).
6. Tighten all bolts and screws securely.

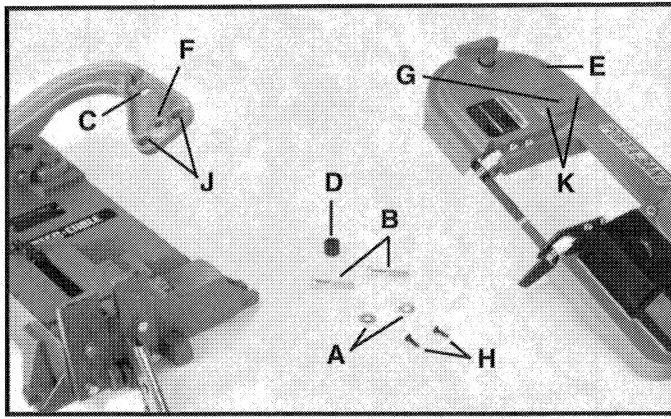

Fig. 7

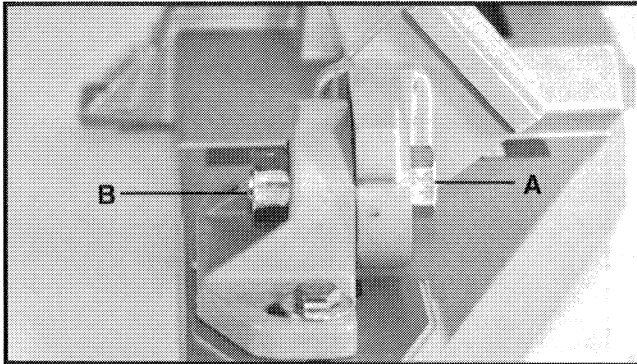

Fig. 8

ADJUSTING BAND SAW TO STAND

The Saw and Stand must be adjusted so that the plane in which the blade runs is 90 degrees to the stationary fence and also 90 degrees to the base work surface. Otherwise, a square cut will not be obtained and blade breakage may result.

To adjust, proceed as follows:

CAUTION: DISCONNECT SAW FROM POWER SOURCE.

1. Check arm pivot screw (A) Fig. 8, and tighten nut (B) if necessary to remove all sideward movement of the arm, yet allowing arm to pivot up and down freely.
2. With the saw arm in the down position, place a square (A) Fig. 9, against the fence and the saw blade and check to make certain the blade is at 90 degrees to the stationary fence (B). If an adjustment is necessary, slightly loosen the two bolts (C) and rotate the hinge assembly (D) on the base until the blade is at 90 degrees to the fence (B). Then tighten the two screws (C).

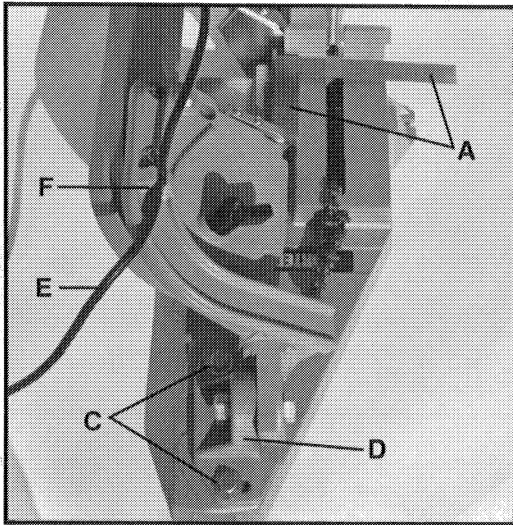

Fig. 9

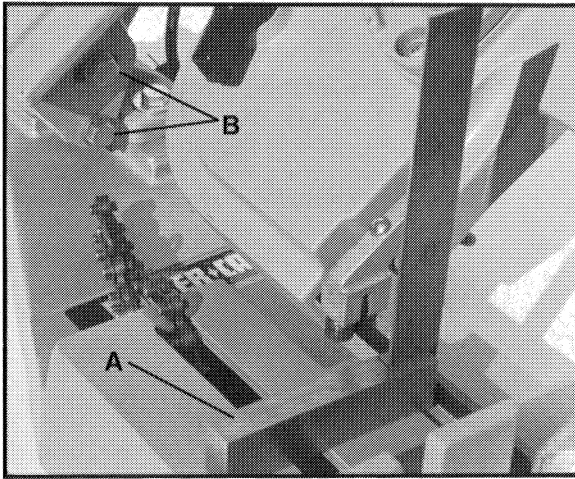

Fig. 10

3. Place a square (A) Fig. 10, on the base working surface and against the blade as shown, and check to make certain the blade is at 90 degrees to the base working surface. If an adjustment is necessary, loosen the two screws (B) Fig. 10, and swivel the arm until the blade is at 90 degrees to the working surface. Then tighten the two screws (B).
4. Check all bolts to insure that they have been firmly tightened and recheck squareness of blade in both positions.
5. Pass cordset (E) over top of saw and insert into slot (F) of arm, as shown in Fig. 9.
6. **MODEL 7721 ONLY:** Insert trigger latch spring through tube and hook it around the saw handle at the top and off the switch trigger.

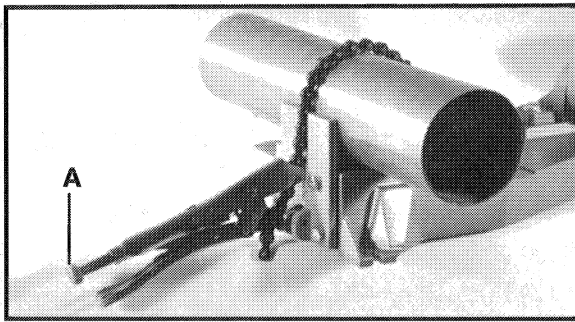

Fig. 11

CLAMPING STOCK

1. Swing saw upwards past the vertical centerline until the hinge contacts the stop. The saw being beyond the vertical centerline will remain in the "up" position.
2. Position the material to be cut on the base work surface and against the stationary fence. When cutting long stock support the stock at some point between the stand and the free end to prevent tipping.
3. Pass clamping chain over the work and through the notch in the stationary fence, as shown in Fig. 11.
4. Be sure the vise grip clamp is in the open position by squeezing the middle and bottom levers together.
5. Hook the vise grip clamp jaw over on the chain pins closest to the stationary jaw.
6. Squeeze the top and bottom levers of the clamp together to lock material to be cut in place, as shown in Fig. 11.

NOTE: Clamping tension may be regulated by turning the adjusting screw (A) Fig. 11, protruding from the end of the top lever of the vise grip clamp.

MAKING THE CUT

1. Connect saw to power source.
2. Lower the saw, KEEPING BLADE FREE OF WORK.
3. Depress trigger switch and lock in the ON position:
 - MODEL 7723 or 7724** – Fully depress trigger, push lock-button in and hold while releasing trigger.
 - MODEL 7721** – Fully depress trigger, slide trigger latch spring into trigger to hold switch in the ON position.
4. Carefully lower saw until blade contacts the work and then let go.
5. When cut is completed, switch band saw OFF.
 - MODEL 7723 or 7724** – Depress trigger switch allowing lock button to spring out, release trigger switch to stop motor.
 - MODEL 7721** – Move trigger latch spring off of switch trigger and release trigger switch to stop motor.

6. Raise saw upwards past the vertical centerline, release clamp and remove the stock.

REMOVING SAW FROM STAND

1. **CAUTION: DISCONNECT SAW FROM POWER SOURCE.**
2. Disengage cord set from slot in arm.
3. Support saw with one hand and remove bolts holding saw to arm.
4. Replace knob on front housing with two bolts.

PORTER-CABLE LIMITED ONE YEAR WARRANTY

Porter-Cable warrants its Professional Power Tools for a period of one year from the date of original purchase. We will repair or replace, at our option, any part or parts of the product and accessories covered under this warranty which, after examination, proves to be defective in workmanship or material during the warranty period. For repair or replacement, return the complete tool or accessory, transportation prepaid, to your nearest Porter-Cable Service Center or Authorized Service Station. Proof of purchase may be required. This warranty does not apply to repair or replacement required due to misuse, abuse, normal wear and tear or repairs attempted or made by other than our Service Centers or Authorized Service Stations.

ANY IMPLIED WARRANTY, INCLUDING THE IMPLIED WARRANTIES OF MERCHANTABILITY AND FITNESS FOR A PARTICULAR PURPOSE, WILL LAST ONLY FOR ONE (1) YEAR FROM THE DATE OF PURCHASE.

To obtain information on warranty performance please write to: PORTER-CABLE CORPORATION, 4825 Highway 45 North, P.O. Box 2468, Jackson, Tennessee 38302-2468; Attention: Product Service. THE FOREGOING OBLIGATION IS PORTER-CABLE'S SOLE LIABILITY UNDER THIS OR ANY IMPLIED WARRANTY AND UNDER NO CIRCUMSTANCES SHALL PORTER-CABLE BE LIABLE FOR ANY INCIDENTAL OR CONSEQUENTIAL DAMAGES. Some states do not allow limitations on how long an implied warranty lasts or the exclusion or limitation of incidental or consequential damages, so the above limitation or exclusion may not apply to you.

This warranty gives you specific legal rights and you may also have other legal rights which vary from state to state.

MODELO 5028

NO. DE PIEZA
893844-992

Soporte para sierra de cinta

Para utilizarse con LOS MODELOS DE SIERRA DE CINTA 7721, 7723 ó 7724 de Porter-Cable

IMPORTANTE

Por favor, asegúrese de que la persona que vaya a utilizar este equipo lea detenidamente y entienda estas instrucciones antes de comenzar las operaciones.

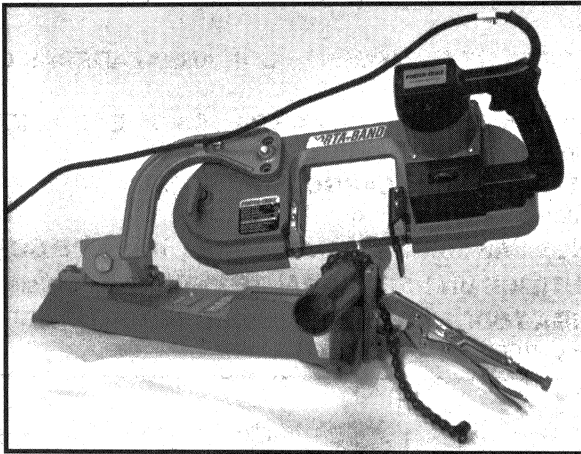

Fig. 1

INSTRUCCIONES DE SEGURIDAD IMPORTANTES

ADVERTENCIA: Cuando se utilicen herramientas eléctricas, siempre deben tomarse precauciones básicas de seguridad para reducir el riesgo de incendio, descargas eléctricas y lesiones personales, incluyendo las siguientes:

LEA Y SIGA TODAS LAS INSTRUCCIONES.

Esta herramienta se diseñó para determinadas aplicaciones. Porter-Cable recomienda encarecidamente que esta herramienta **NO** se modifique ni se utilice para aplicaciones que no sean aquéllas para las que se diseñó. Si tiene alguna pregunta relacionada con la aplicación de esta herramienta, **NO** la utilice hasta que haya escrito a Porter-Cable y le hayamos aconsejado al respecto.

Technical Service Manager
(Director de Servicios Técnicos)
Porter-Cable Corporation
4825 Highway 45 North
P. O. Box 2468
Jackson, TN 38302-2468
EE.UU.

NORMAS DE SEGURIDAD PARA SIERRAS DE CINTA Y SU SOPORTE

1. **CUMPLA TODAS LAS NORMAS DE SEGURIDAD** que se especifican en el manual suministrado con la sierra de cinta.
2. **ASEGÚRESE DE QUE EL SOPORTE** esté apoyado firmemente para evitar todo movimiento.
3. **APAGUE SIEMPRE** el motor de la sierra de cinta antes de subir la sierra.
MODELO 7723 ó 7724: Oprima el interruptor gatillo, dejando que el botón de fijación salte hacia afuera como un resorte; suelte el interruptor gatillo para detener el motor.
MODELO 7721: Mueva el resorte de retención del gatillo hasta separarlo del gatillo interruptor y suelte el interruptor gatillo para detener el motor.
4. **ASEGÚRESE SIEMPRE** de que la sierra permanezca en la posición elevada antes de sujetar la pieza de trabajo en el tornillo de carpintero o de retirarla de éste.
5. **SUJETE SIEMPRE FIRMEMENTE CON ABRAZADERAS LA PIEZA DE TRABAJO.**
6. **PERMANEZCA ALEJADO DE LAS PIEZAS DE EXTREMO** que puedan caerse después de realizar el corte.
7. **APOYE EL MATERIAL LARGO** en algún punto entre el soporte y el extremo del material para evitar que éste se incline.
8. **MANTENGA LAS MANOS ALEJADAS DEL ÁREA DE CORTE.**
9. **NUNCA UTILICE UN REFRIGERANTE LÍQUIDO** con la sierra de cinta.
10. **MANTENGA TODOS LOS AJUSTES DEL SOPORTE Y DE LA SIERRA** en la posición correcta.

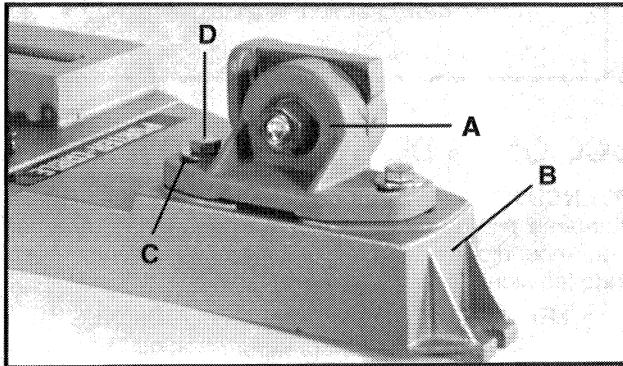

Fig. 2

MONTAJE DEL SOPORTE

1. Coloque el conjunto de bisagra (A) sobre la base (B), Fig. 2, de manera que el centro de los agujeros alargados del soporte de montaje del conjunto de bisagra esté sobre el centro de los agujeros alargados de la base.
2. Instale las dos arandelas de $\frac{3}{8}$ " de D.I. x 1" de D.E. (C), Fig. 2, en los dos pernos de $\frac{3}{8}$ "-16 x $1\frac{1}{2}$ " de longitud (D) e introduzca los pernos a través del conjunto de bisagra (A) y la base (B) de la manera que se muestra en la ilustración. Enrosque los pernos en las dos tuercas cuadradas de $\frac{3}{8}$ "-16 que

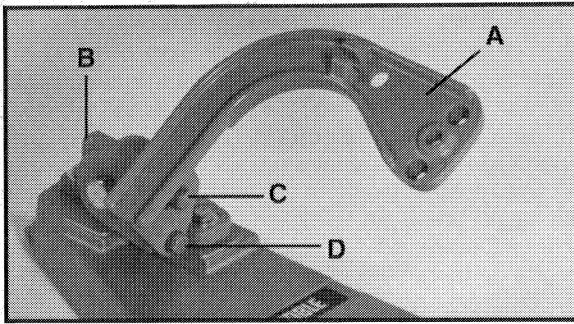

Fig. 3

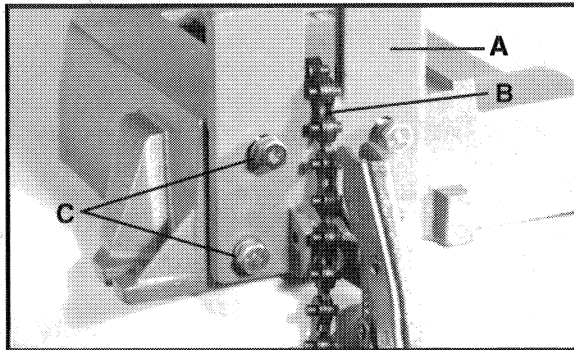

Fig. 4

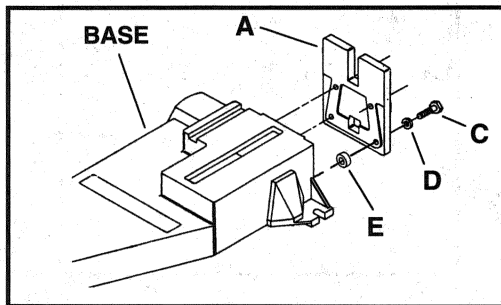

Fig. 4A

deben colocarse en las ranuras que están en la parte de debajo de la base (B), bajo los agujeros alargados, y apriete firmemente los pernos (D), Fig. 2.

3. Monte el brazo (A), Fig. 3, en el conjunto de bisagra (B) utilizando los dos pernos de $\frac{3}{8}$ "-16 x $1\frac{1}{2}$ " de longitud y las arandelas de $\frac{3}{8}$ " de D.I. x $\frac{3}{4}$ " de D.E. (C) y (D). Gire el brazo (A) de manera que la ranura alargada superior quede centrada con el perno superior (C) y apriete firmemente los pernos.

4. Posicione el conjunto de abrazadera y tope-guía (A), Fig. 4, en la parte delantera de la base y pase la cadena (B) hacia arriba a través de la ranura de la superficie de trabajo de la manera que se muestra en la ilustración. Fije el conjunto de abrazadera y tope-guía a la parte delantera de la base utilizando los cuatro pernos de $\frac{5}{16}$ " x 1" de longitud (C), Fig. 4A, arandelas de seguridad de $\frac{5}{16}$ " (D) y separadores de $\frac{1}{4}$ " de grosor (E). Apriete firmemente los pernos.

SUJECIÓN DEL SOPORTE

El soporte debe atornillarse firmemente en un banco o una mesa portátil, o equiparse con patas para poder utilizarse de manera segura. Se suministran tres orejetas en la base, que aceptan pernos de $\frac{1}{4}$ " de diámetro (no suministrados), para sujetar el soporte a un banco. Si se prefiere, pueden hacerse tres patas de aproximadamente 34" de longitud utilizando tubería estándar de $\frac{3}{4}$ ". Los receptáculos que recibirán estas patas están ubicados en la parte inferior de la base. Se suministran tres pernos de $\frac{1}{4}$ "-20" x $\frac{3}{4}$ " de longitud (A) y tres tuercas en "T" (B), Fig. 5, para sujetar las patas en la posición adecuada de la manera siguiente:

1. Desde el interior de los receptáculos, pase el cuello de la tuerca en "T" (B), Fig. 5, a través del agujero que está en la pared del receptáculo.
2. Oriente la tuerca en "T" (B), Fig. 5, de manera que la cabeza quede asentada en el entrante de los receptáculos.
3. Enrosque el perno (A), Fig. 5, en la tuerca en "T" (B), desde el exterior del receptáculo.
4. Introduzca la pata hecha de tubería (C), Fig. 5, en el receptáculo y apriete firmemente los pernos.
5. Monte las tres patas de la misma manera.
6. Las puntas de apoyo de goma montadas en el extremo de las patas evitarán rayar el piso.

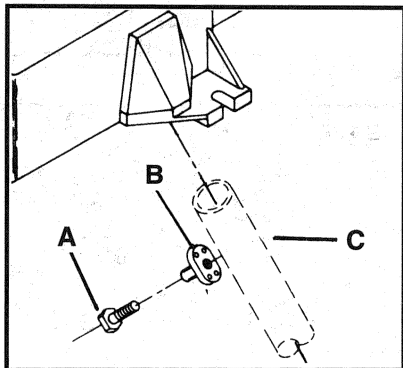

Fig. 5

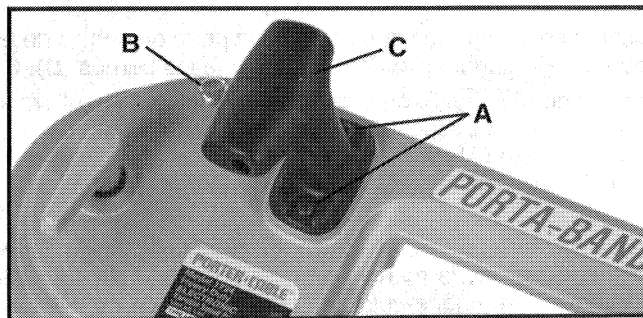

Fig. 6

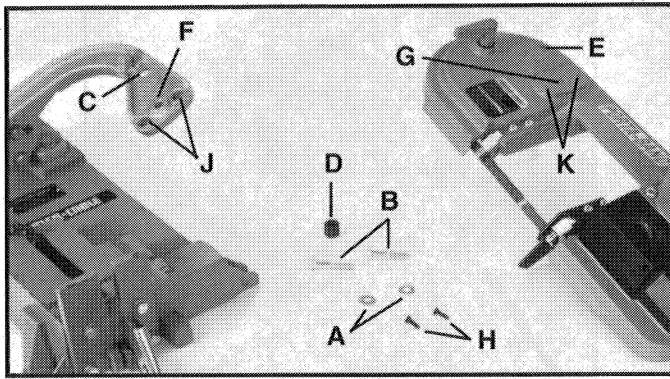

Fig. 7

MONTAJE DE LA SIERRA DE CINTA EN EL SOPORTE

PRECAUCIÓN: DESCONECTE LA SIERRA DE LA FUENTE DE ALIMENTACIÓN.

1. Quite las siguientes piezas de la sierra de cinta (vea la Fig. 6): los dos tornillos (A), el pomo (C) y el tornillo (B). Guarde el pomo y el tornillo (B) para uso futuro. Los tornillos (A) se utilizarán en el paso 5 que aparece más adelante.
2. Monte una arandela plana (A), Fig. 7, en cada uno de los dos pernos (B).
3. Introduzca uno de los conjuntos de perno y arandela (montados en el paso 2) a través del agujero (C) y el separador (D), y enrósquelo en el agujero de la sierra de cinta (E). Apriete el perno con los dedos.
4. Introduzca el segundo conjunto de perno y arandela a través del agujero (F) y enrósquelo en el agujero de la sierra de cinta (G). Apriete el perno con los dedos.
5. Introduzca los dos tornillos (H), Fig. 7, (son los dos tornillos que se quitaron en el paso 1) a través de los agujeros (J) y enrósquelos en los agujeros (K).
6. Apriete firmemente todos los pernos y tornillos.

AJUSTE DE LA SIERRA DE CINTA EN EL SOPORTE

La sierra y el soporte deben ajustarse de forma que el plano en que la hoja pase esté a 90 grados respecto al tope-guía estacionario y también a 90 grados respecto a la superficie de trabajo de la base. De lo contrario, no se obtendrán cortes en ángulo recto y es posible que la hoja se rompa.

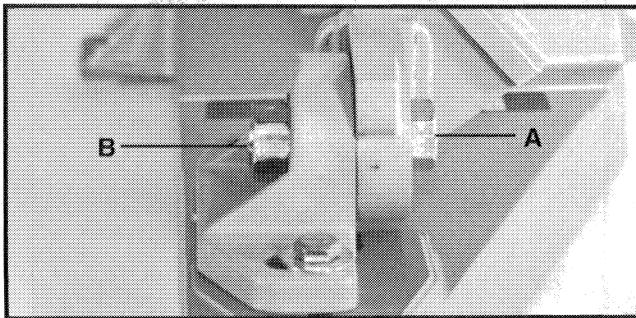

Fig. 8

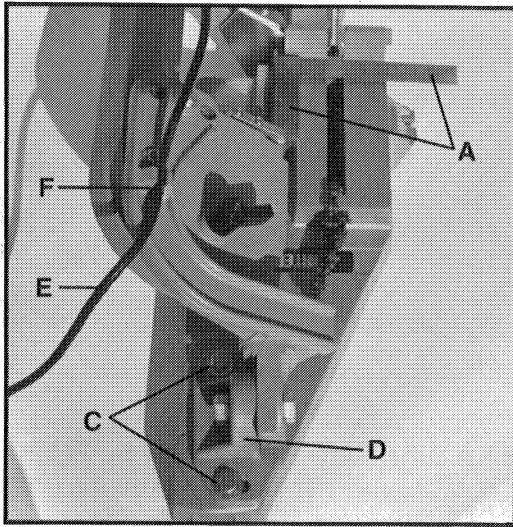

Fig. 9

Para realizar ajustes, proceda de la manera siguiente:

PRECAUCIÓN: DESCONECTE LA SIERRA DE LA FUENTE DE ALIMENTACIÓN.

1. Compruebe el tornillo de pivote del brazo (A), Fig. 8, y apriete la tuerca (B) si es necesario para eliminar todo el movimiento lateral del brazo, pero dejando que el brazo pivote libremente hacia arriba y hacia abajo.
2. Con el brazo de la sierra en la posición hacia abajo, coloque una escuadra (A), Fig. 9, contra el tope-guía y la hoja de sierra y asegúrese de que la hoja esté a 90 grados respecto al tope-guía estacionario (B). Si es necesario realizar algún ajuste, afloje ligeramente los dos pernos (C) y gire el conjunto de bisagra (D) sobre la base hasta que la hoja esté a 90 grados respecto al tope-guía (B). Luego, apriete los dos tornillos (C).

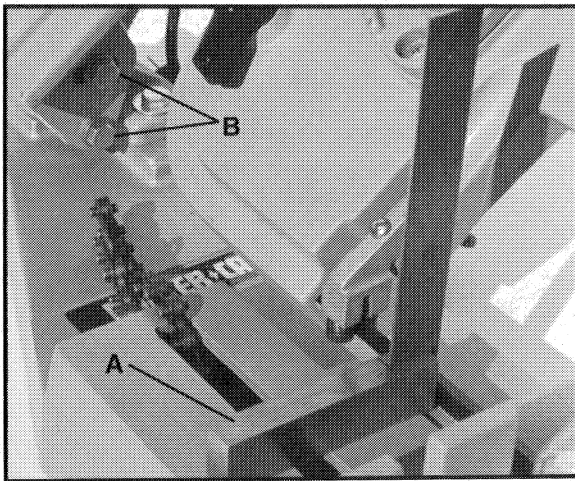

Fig. 10

3. Coloque una escuadra (A), Fig. 10, sobre la superficie de trabajo de la base y contra la hoja de la manera que se muestra en la ilustración, y asegúrese de que la hoja esté a 90 grados respecto a la superficie de trabajo de la base. Si es necesario realizar algún ajuste, afloje los dos tornillos (B), Fig. 10, y bascule el brazo hasta que la hoja esté a 90 grados respecto a la superficie de trabajo. Luego, apriete los dos tornillos (B).

4. Compruebe todos los pernos para asegurarse de que se han apretado firmemente y vuelva a comprobar la perpendicularidad de la hoja en ambas posiciones.

5. Pase el conjunto del cable de alimentación (E) sobre la parte superior de la sierra e introdúzcalo en la ranura (F) del brazo de la manera que se muestra en la Fig. 9.

6. **MODELO 7721 SOLAMENTE:** Introduzca el resorte de retención del gatillo a través del tubo y engánchelo alrededor del mango de la sierra en la parte superior y separado del gatillo interruptor.

SUJECIÓN DEL MATERIAL

1. Bascule la sierra hacia arriba pasando la línea central vertical hasta que la bisagra entre en contacto con el tope. Como la sierra estará más allá de la línea central vertical, permanecerá en la posición hacia "arriba".

2. Posicione el material que se va a cortar sobre la superficie de trabajo de la base y contra el tope-guía estacionario. Cuando corte material largo, apoye dicho material en algún punto entre el soporte y el extremo libre para evitar que el material se incline.

3. Pase la cadena de sujeción sobre la pieza de trabajo y a través de la muesca que está en el tope-guía estacionario de la manera que se muestra en la Fig. 11.

4. Asegúrese de que la abrazadera de agarre del tornillo de carpintero esté en la posición abierta apretando las palancas intermedia e inferior hasta juntarlas.

5. Enganche la mordaza de la abrazadera de agarre del tornillo de carpintero sobre los pasadores de la cadena que estén más próximos a la mordaza estacionaria.

6. Apriete las palancas superior e inferior de la abrazadera hasta juntarlas para sujetar en la posición adecuada el material que se va a cortar, de la manera que se muestra en la Fig. 11.

NOTA: La tensión de sujeción puede regularse girando el tornillo de ajuste (A), Fig. 11, que sobresale del extremo de la palanca superior de la abrazadera de agarre del tornillo de carpintero.

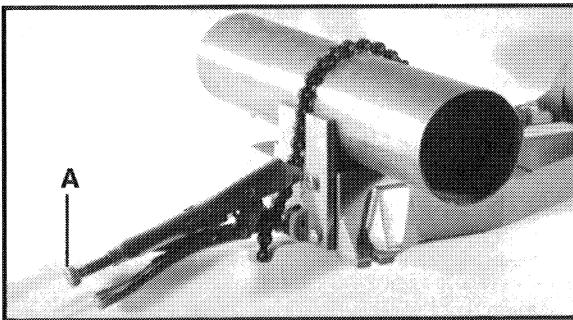

Fig. 11

REALIZACIÓN DEL CORTE

1. Conecte la sierra a la fuente de alimentación.
2. Baje la sierra, SIN QUE LA HOJA TOQUE LA PIEZA DE TRABAJO.
3. Oprima el interruptor gatillo y fíjelo en la posición de encendido.
MODELO 7723 ó 7724: Oprima completamente el gatillo, oprima el botón de fijación y manténgalo oprimido mientras suelta el gatillo.
MODELO 7721: Oprima completamente el gatillo y deslice el resorte de retención del gatillo hacia el interior del gatillo para mantener el interruptor en la posición de encendido.
4. Baje cuidadosamente la sierra hasta que la hoja entre en contacto con la pieza de trabajo y luego déjela hacer el corte.
5. Cuando haya completado el corte, apague la sierra de cinta.
MODELO 7723 ó 7724: Oprima el interruptor gatillo dejando que el botón de fijación salte hacia afuera como un resorte y suelte el interruptor gatillo para detener el motor.
MODELO 7721: Mueva el resorte de retención del gatillo hasta separarlo del gatillo interruptor y suelte el interruptor gatillo para detener el motor.
6. Suba la sierra hasta pasar la línea central vertical, suelte la abrazadera y retire el material.

DESMONTAJE DE LA SIERRA DEL SOPORTE

1. **PRECAUCIÓN:** DESCONECTE LA SIERRA DE LA FUENTE DE ALIMENTACIÓN.
2. Desacople el conjunto del cable de alimentación de la ranura del brazo.
3. Sujete la sierra con una mano y quite los pernos que sujetan la sierra al brazo.
4. Vuelva a colocar el pomo en la carcasa delantera con dos pernos.

PÓLIZA DE GARANTÍA LIMITADA DE 1 AÑO DE PORTER-CABLE

La Compañía de Porter-Cable garantiza sus herramientas mecánicas profesionales por un período de 1 año a partir de la fecha de compra. Porter-Cable reparará o reemplazará – según nuestra opción – cualquier parte o partes de la herramienta o de los accesorios protegidos bajo esta garantía que, después de examinarlas, demuestren cualquier defecto en los materiales o mano de obra durante el período de la garantía. Para reparación o reemplazo, devuelva la herramienta o accesorio completo, cubriendo el precio de transporte, al Centro de Servicio de Porter-Cable o a la Estación de Servicio Autorizado más cercana. Puede ser que requiera prueba de compra. Esta garantía no incluye la reparación o reemplazo en caso de mal uso, abuso o desgaste normal de la herramienta así como reparaciones efectuadas o atentadas por otros medios que no sean de los Centros de Servicio de Porter-Cable o las Estaciones de Servicio Autorizado por Porter-Cable.

CUALQUIER GARANTÍA IMPLÍCITA, INCLUSO LAS GARANTÍAS DE COMERCIALIZACIÓN Y APTITUD PARA PROPÓSITOS ESPECIALES O PARTICULARES, DURARÁN POR SÓLO UN (1) AÑO A PARTIR DE LA FECHA DE COMPRA.

Para obtener información de la garantía de desempeño haga el favor de escribir a PORTER-CABLE CORPORATION, 4825 Highway 45 North, P. O. Box 2468, Jackson, Tennessee 38302-2468; Attention: Product Service. LA OBLIGACIÓN ANTERIORMENTE MENCIONADA ES LA ÚNICA RESPONSABILIDAD DE PORTER-CABLE BAJO ESTA O CUALQUIER GARANTÍA IMPLICADA. PORTER-CABLE DE NINGUNA MANERA SERÁ RESPONSABLE POR NINGÚN DAÑO INCIDENTAL O CONSECUENTE. Algunos estados no permiten limitaciones de tiempo de garantías implicadas ni la exclusión o la limitación de daños incidentales o consecuentes, así que puede que la limitación o la exclusión no le aplique a usted.

Esta garantía le da a usted unos derechos legales específicos. Puede ser que usted tenga también otros derechos legales los cuales varían de un estado a otro.

MODÈLE 5028

N° DE PIÈCE
893844-992

Banc de scie à ruban

Pour les SCIES À RUBAN PORTER-CABLE MODÈLES 7721, 7723 ou 7724

IMPORTANT

Veillez vous assurer que la personne qui utilise cet équipement lit attentivement et comprend ces instructions avant de commencer à utiliser l'appareil.



Fig. 1

IMPORTANTES CONSIGNES DE SÉCURITÉ

AVERTISSEMENT : En utilisant des outils électriques, des précautions de base doivent toujours être suivies pour réduire le risque d'incendie, de chocs électriques et de blessures, y compris les suivantes :

LIRE ET SUIVRE TOUTES LES INSTRUCTIONS.

Cet outil a été conçu en fonction de certaines applications. Porter-Cable recommande fortement de NE PAS modifier et/ou utiliser cet outil pour une application autre que celle pour laquelle il a été conçu. Si vous avez des questions concernant son application, N'utilisez PAS l'outil avant d'avoir écrit à Porter-Cable et que nous vous ayons avisé.

Technical Service Manager
Porter-Cable Corporation
4825 Highway 45 North
P. O. Box 2468
Jackson, TN 38302-2468

CONSIGNES DE SÉCURITÉ

1. **SUIVRE TOUTES LES RÈGLES DE SÉCURITÉ** spécifiées dans le mode d'emploi de votre scie à ruban.
2. **S'ASSURER QUE LE BANC** est supporté fermement pour éviter tout mouvement.
3. **TOUJOURS** couper le moteur de la scie avant de la remonter :
MODÈLE 7723 ou 7724 – Appuyer sur la gâchette pour permettre au bouton de verrouillage de se déclencher, lâcher la gâchette pour arrêter le moteur.
MODÈLE 7721 – Repousser le ressort de verrouillage de la gâchette et lâcher la gâchette pour arrêter le moteur.
4. **TOUJOURS S'ASSURER** que la scie restera en position haute avant de brider une pièce ou d'enlever celle-ci de l'étau.
5. **TOUJOURS BRIDER FERMEMENT LA PIÈCE.**
6. **SE TENIR ÉLOIGNÉ DES BOUTS DE LA PIÈCE** qui pourraient tomber après avoir été coupés.
7. **SUPPORTER LES PIÈCES LONGUES** quelque part entre le banc et l'extrémité de la pièce pour empêcher le banc de basculer.
8. **NE PAS APPROCHER LES MAINS DE LA ZONE DE COUPE.**
9. **NE JAMAIS UTILISER DE FLUIDE DE COUPE** avec votre scie à ruban.
10. **MAINTENIR TOUS LES RÉGLAGES DU BANC ET DE LA SCIE** dans leurs positions correctes.

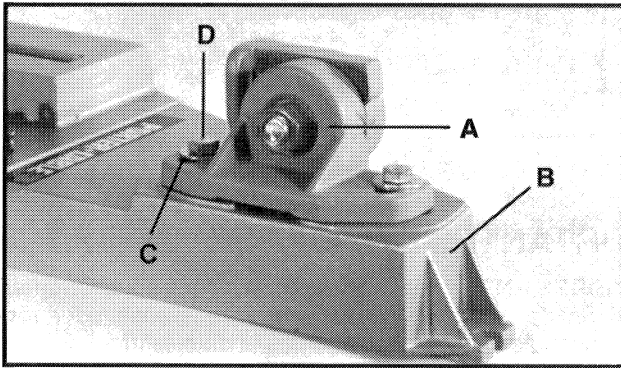

Fig. 2

MONTAGE DU BANC

1. Mettre le sous-ensemble de pivot (A) sur l'embase (B), Fig. 2, de manière à ce que le centre des trous oblongs dans la plaque de montage du sous-ensemble de pivot soient au-dessus du centre des trous oblongs dans l'embase.
2. Mettre les deux rondelles de $\frac{3}{8}$ po de dia. int. x 1 po de dia. ext. (C), Fig. 2, sur les deux boulons de $\frac{3}{8}$ po – 16 x 1 $\frac{1}{2}$ po de long (D) et enfiler les deux boulons dans le sous-ensemble de pivot (A) et l'embase (B), comme indiqué. Visser les deux boulons dans les deux écrous carrés de $\frac{3}{8}$ po – 16 qui doivent être positionnés dans les rainures situées sous l'embase (B) en dessous des trous oblongs. Serrer légèrement les boulons (D), Fig. 2.

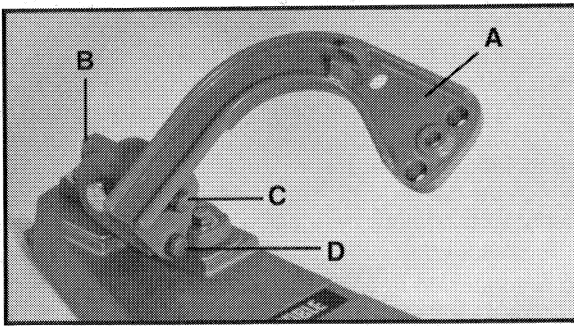

Fig. 3

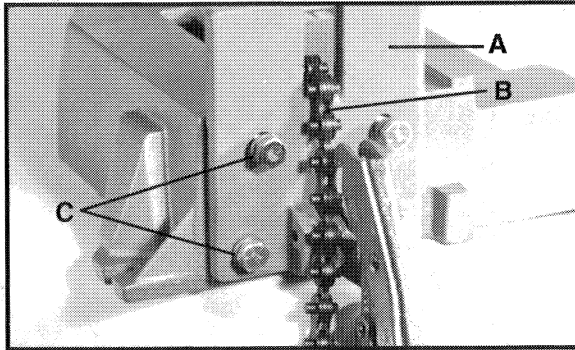

Fig. 4

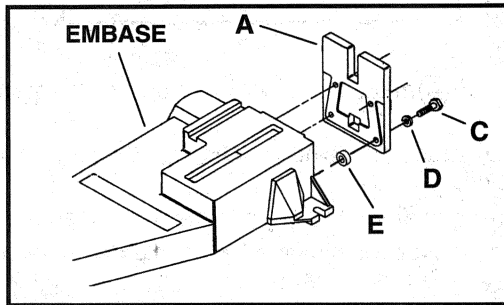

Fig. 4A

3. Monter le bras (A), Fig. 3, sur le sous-ensemble de pivot (B) à l'aide de deux boulons de $\frac{3}{8}$ po – 16 x 1 $\frac{1}{2}$ po de long et des rondelles (C) et (D) de $\frac{3}{8}$ po dia. int. x $\frac{3}{4}$ po dia. ext. Faire pivoter le bras (A) de manière à ce que le trou oblong supérieur soit centré sur le boulon supérieur (C) et serrer fermement les boulons.

4. Mettre le sous-ensemble de guidage et bridage (A), Fig. 4, sur l'avant de l'embase et faire passer la chaîne (B) par la fente située dans le plan de travail comme illustré. Fixer le sous-ensemble de guidage et bridage sur l'avant de l'embase à l'aide de quatre boulons de $\frac{5}{16}$ po x 1 po de long (C), Fig. 4A, des rondelles-frein de $\frac{5}{16}$ po (D) et des entretoises de $\frac{1}{4}$ po d'épaisseur (E). Serrer fermement les boulons.

SUPPORT DU BANC

Le banc doit être soit boulonné solidement sur un établi ou une table portable, soit muni de pieds pour assurer un fonctionnement en toute sécurité. L'embase est munie de trois pattes conçues pour recevoir des boulons de $\frac{1}{4}$ po de diamètre (non fournis). Ces pattes permettent d'ancrer le banc à un établi. Si on préfère, on peut fabriquer trois pieds d'environ 34 po de long à partir de tube standard de $\frac{3}{4}$ po. Le dessous de l'embase est muni de trois cavités pour recevoir ces pieds. Trois boulons de $\frac{1}{4}$ po – 20 x $\frac{3}{4}$ po de long (A) et des écrous en Té (B), Fig. 5, sont fournis pour bloquer les pieds comme suit :

1. A partir de l'intérieur de la cavité, faire passer le petit côté d'un écrou en Té (B), Fig. 5, par le trou pratiqué dans la paroi de la cavité.
2. Orienter l'écrou en Té (B), Fig. 5, de sorte que son grand côté s'emboîte dans le creux aménagé à l'intérieur de la cavité.

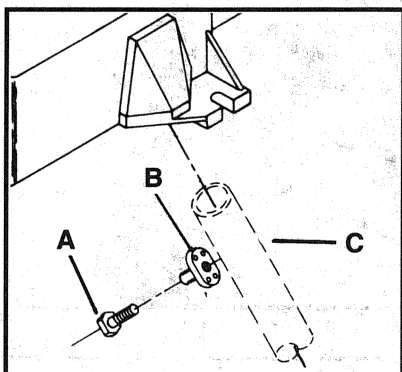

Fig. 5

3. Visser le boulon (A), Fig. 5, dans l'écrou en Té (B) par l'extérieur de la cavité.
4. Emmancher le morceau de tube (C), Fig. 5, dans la cavité et serrer fermement le boulon.
5. Assembler les deux autres pieds de la même manière.
6. Mettre des patins en caoutchouc à l'extrémité des tubes pour protéger le sol.

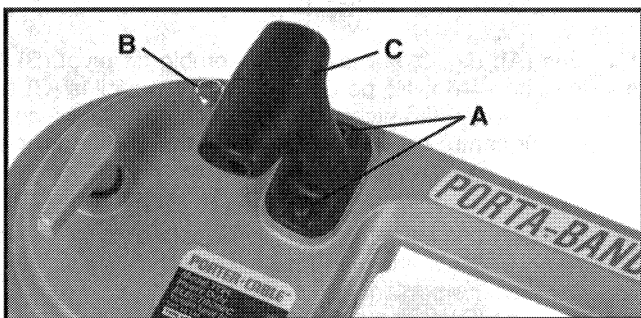

Fig. 6

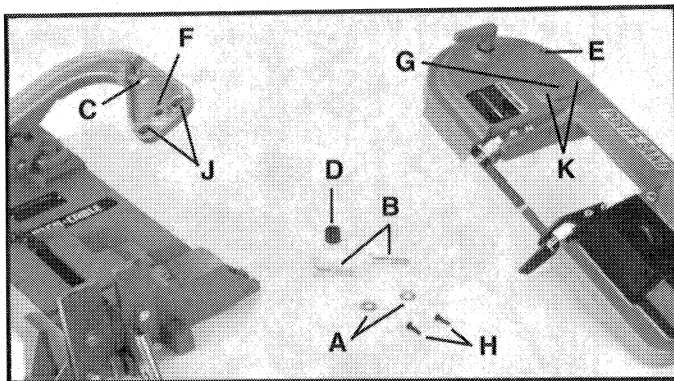

Fig. 7

MONTAGE DE LA SCIE À RUBAN SUR LE BANC

ATTENTION : DÉBRANCHER LA SCIE.

1. Enlever les pièces suivantes de votre scie à ruban (voir Fig. 6) : deux vis (A), poignée (C) et vis (B). Ranger la poignée et la vis (B) pour utilisation ultérieure. Les vis (A) seront utilisées à l'étape 5 ci-dessous.
2. Enfiler une rondelle plate (A), Fig. 7, sur chacun des deux boulons (B).
3. Enfiler un des sous-ensembles boulon – rondelle (de l'étape 2) dans le trou (C) et l'entretoise (D) et le visser dans le trou (E) de la scie à ruban. Serrer le boulon à la main.
4. Enfiler le deuxième sous-ensemble boulon – rondelle dans le trou (F) et le visser dans le trou (G) de la scie à ruban. Serrer le boulon à la main.
5. Enfiler deux vis (H), Fig. 7, (ce sont les deux vis enlevées à l'étape 1) dans les trous (J) et les visser dans les trous (K).
6. Serrer fermement tous les boulons et toutes les vis.

RÉGLAGE DE LA SCIE À RUBAN SUR LE BANC

La scie et le banc doivent être réglés de manière à ce que le plan de la lame soit perpendiculaire au guide fixe et au plan de travail de l'embase. Autrement, la coupe ne serait pas d'équerre et la lame risquerait de casser.

Pour régler, procéder comme suit :

ATTENTION : DÉBRANCHER LA SCIE.

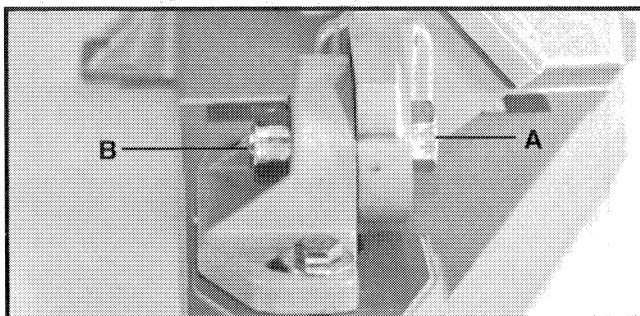

Fig. 8

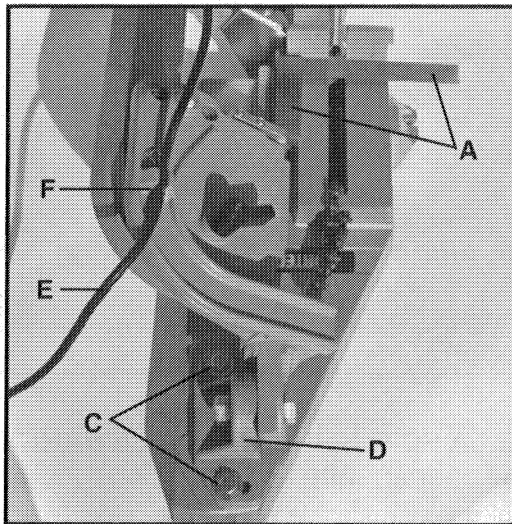

Fig. 9

1. Vérifier la vis de pivot (A) du bras (Fig. 8) et serrer l'écrou (B) si nécessaire pour éliminer tout mouvement latéral du bras tout en permettant à celui-ci de pivoter librement à la montée comme à la descente.

2. Avec le bras de la scie en position basse, mettre une équerre (A), Fig. 9, contre le guide et contre la lame de scie et vérifier que la lame est perpendiculaire au guide fixe (B). Si un réglage est nécessaire, desserrer légèrement les deux boulons (C) et faire pivoter le sous-ensemble de pivot (D) sur l'embase jusqu'à ce que la lame soit perpendiculaire au guide (B). Ensuite, serrer fermement les deux vis (C).

3. Mettre une équerre (A), Fig. 10, sur le plan de travail de l'embase et contre la lame comme illustré et vérifier que la lame est perpendiculaire au plan de travail de l'embase. Si un réglage est nécessaire, desserrer les deux vis (B), Fig. 10, et faire pivoter le bras jusqu'à ce que la lame soit perpendiculaire au plan de travail. Ensuite serrer fermement les deux vis (B).

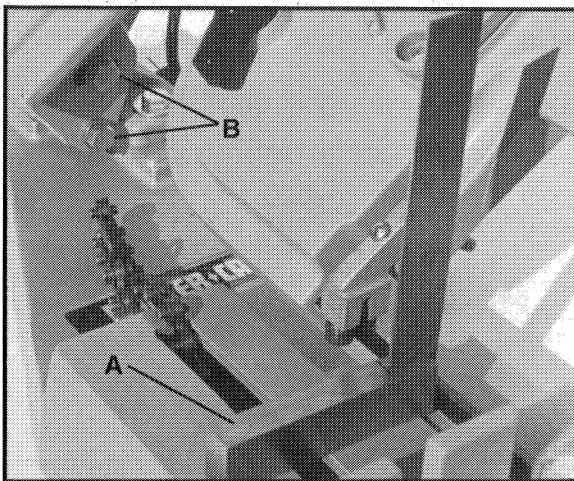

Fig. 10

4. Vérifier que tous les boulons ont été serrés fermement et contrôler à nouveau la perpendicularité de la lame dans les deux directions.
5. Faire passer le cordon (E) par-dessus la scie et l'encastrer dans la fente (F) du bras comme illustré à la Fig. 9.
6. **MODÈLE 7721 SEULEMENT** : Enfiler le ressort de verrouillage de la gâchette dans le tube et l'accrocher autour de la poignée de la scie à la partie supérieure et à distance de la gâchette.

BRIDAGE DES PIÈCES

1. Faire pivoter la scie vers le haut au-delà de la verticale jusqu'à ce que le pivot arrive en butée. La scie étant au-delà de la verticale, elle restera dans cette position « haute ».
2. Mettre la pièce à scier sur le plan de travail de l'embase et contre le guide fixe. Lors du sciage de pièces longues, les supporter quelque part entre le banc et l'extrémité libre pour empêcher le banc de basculer.
3. Faire passer la chaîne de bridage par-dessus la pièce et dans l'encoche du guide fixe comme illustré à la Fig. 11.
4. S'assurer que la pince-étau est en position ouverte en tirant la poignée intermédiaire vers la poignée inférieure.
5. Accrocher la mâchoire de la pince-étau sur les rouleaux de la chaîne qui se trouvent le plus près de la mâchoire fixe.
6. Serrer les poignées supérieure et inférieure pour bloquer la pièce comme indiqué à la Fig. 11.

REMARQUE : Le réglage de la force de bridage s'effectue en tournant la vis de réglage (A), Fig. 11, qui dépasse au bout de la poignée supérieure de la pince-étau.

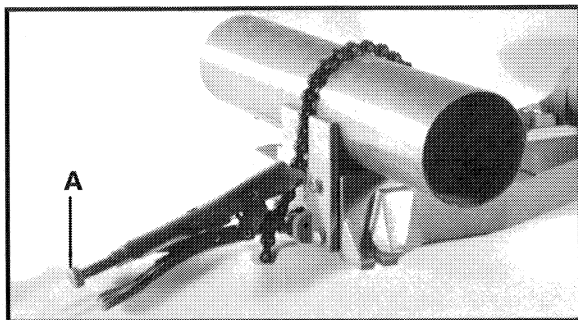

Fig. 11

SCIAGE D'UNE PIÈCE

1. Brancher la scie.
2. Abaisser la scie, **EN S'ASSURANT QUE LA LAME NE TOUCHE PAS LA PIÈCE.**
3. Appuyer sur la gâchette et la verrouiller en position **MARCHE** :
MODÈLE 7723 ou 7724 – Enfoncer la gâchette à fond, pousser sur le bouton de verrouillage et le maintenir en position tout en relâchant la gâchette.
MODÈLE 7721 – Enfoncer la gâchette à fond, faire glisser le ressort de verrouillage de la gâchette sur la gâchette pour la maintenir dans la position **MARCHE**.
4. Abaisser doucement la scie jusqu'à ce que la lame touche la pièce et la lâcher.
5. Après avoir terminé le sciage, **ARRÊTER** la scie à ruban.
MODÈLE 7723 ou 7724 – Appuyer sur la gâchette pour permettre au bouton de verrouillage de se déclencher et relâcher la gâchette pour arrêter le moteur.
MODÈLE 7721 – Repousser le ressort de verrouillage de la gâchette et relâcher celle-ci pour arrêter le moteur.
6. Relever la scie au-delà de la position verticale, desserrer la bride et enlever la pièce.

POUR DÉMONTER LA SCIE DU BANC

1. **ATTENTION : DÉBRANCHER LA SCIE.**
2. Retirer le cordon de l'encoche qui est située sur le bras.
3. En soutenant la scie d'une main, enlever les boulons fixant la scie au bras.
4. Remettre la poignée sur le boîtier avant et la fixer avec deux boulons.

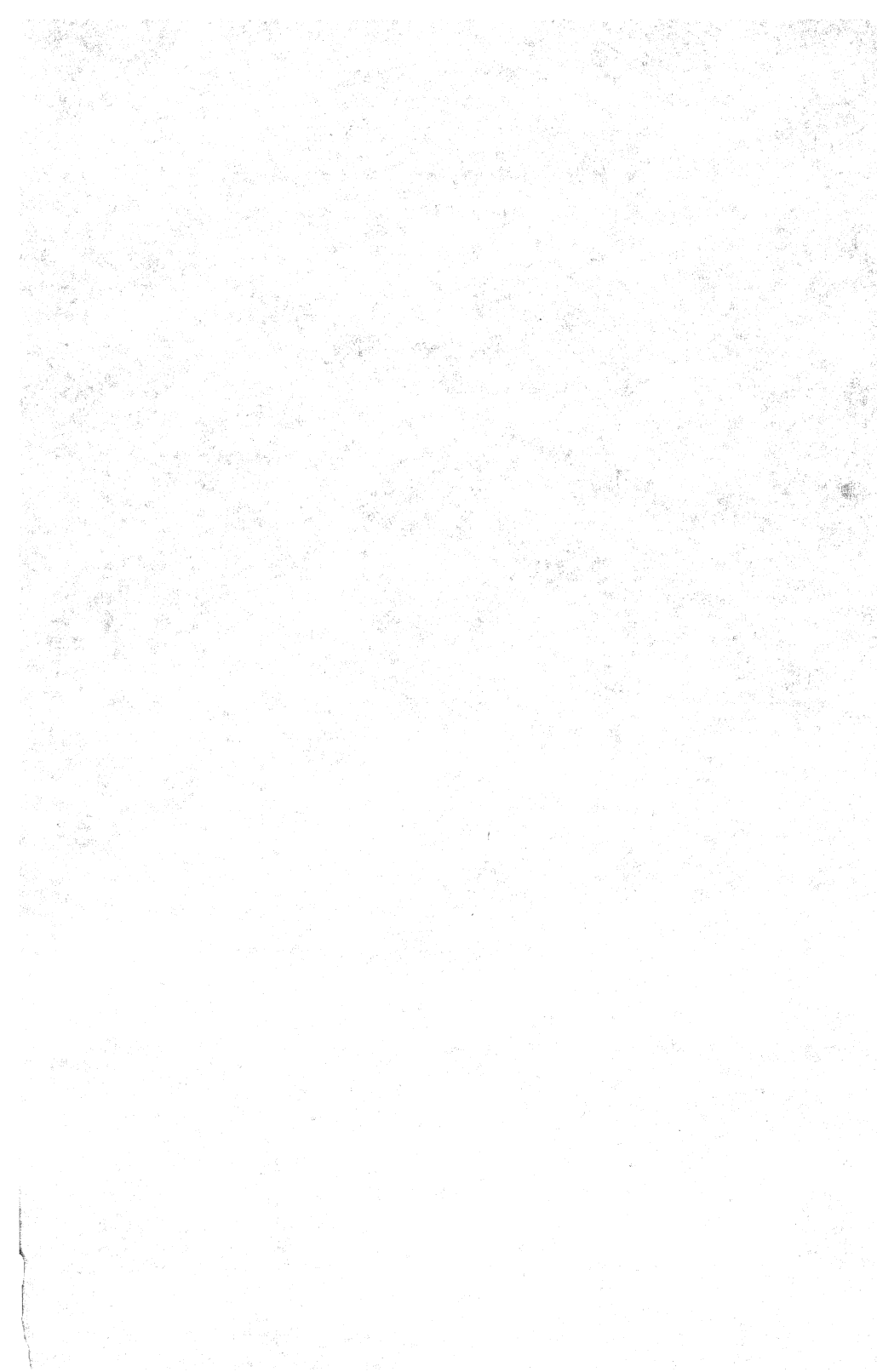

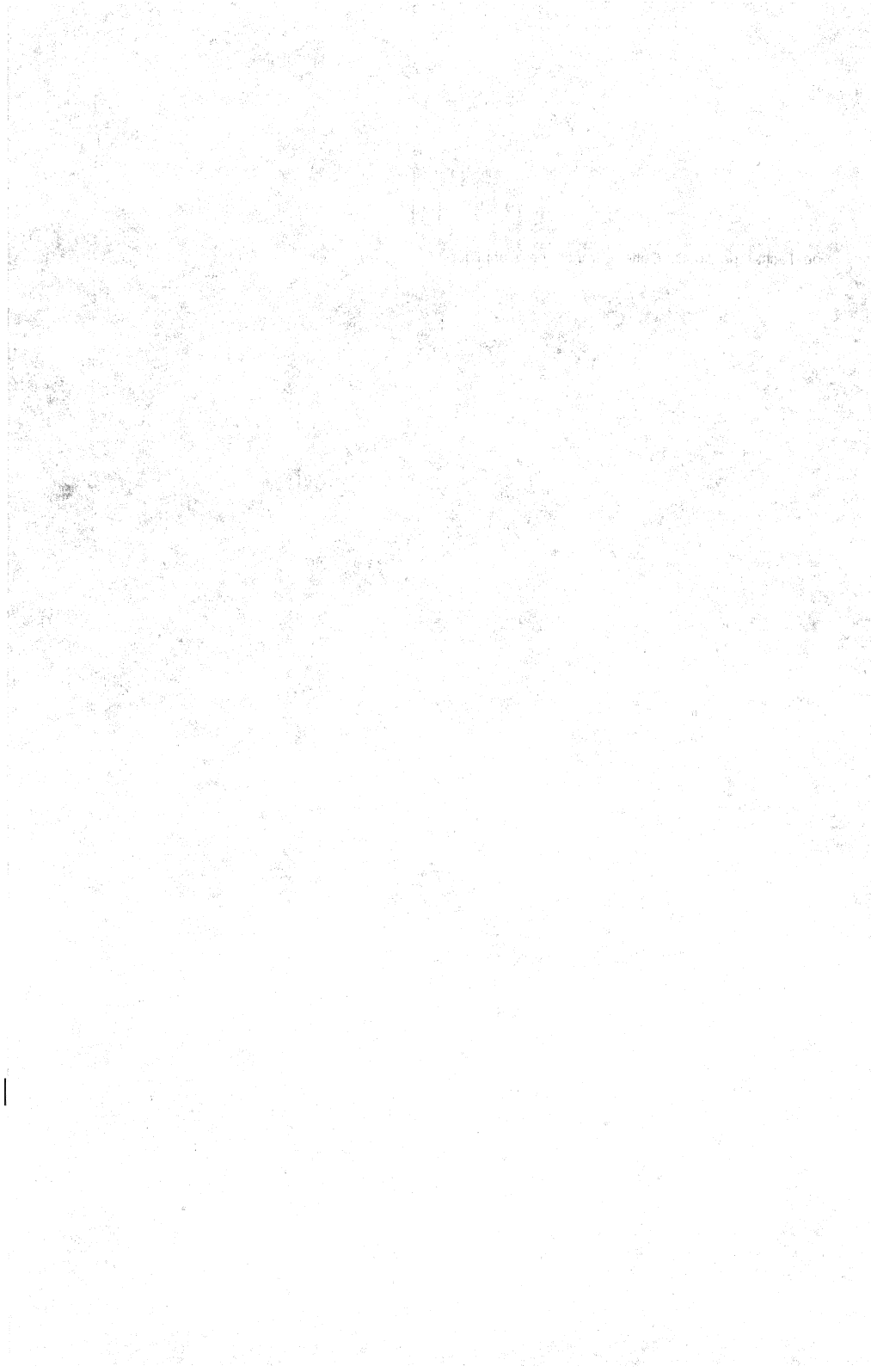

GARANTIE LIMITÉE D'UN AN OFFERTE PAR PORTER-CABLE

Porter-Cable garantit ses outils dans la série "Professional Power Tools" pour une période d'un an à partir de la date de l'achat original. Pendant la période de garantie, nous réparerons, ou nous remplacerons, selon le cas, toute pièce de nos outils ou de nos accessoires couverte par notre garantie qui, après inspection, révélera un défaut de facture ou de matériel. Pour toute réparation ou pour tout remplacement, renvoyez l'outil ou l'accessoire en prépayé au centre de service Porter-Cable ou à la station autorisée. Il se peut qu'on vous demande de produire des pièces justificatives attestant de l'achat de l'outil. Cette garantie ne s'applique pas aux réparations ou aux remplacements nécessaires occasionnés par un mauvais usage de l'outil, un abus de l'outil, l'usage normal de l'outil, ou les réparations qui auraient été faites par un personnel non-autorisé n'appartenant pas à nos centre de service ou à nos stations autorisées.

TOUTE GARANTIE IMPLICITE, LA GARANTIE DE COMMERCE ET DE CONVENANCE POUR UNE TACHE PARTICULIERE INCLUE, NE DURERONT QUE POUR UNE PÉRIODE D'UN (1) AN A PARTIR DE LA DATE D'ACHAT.

Si vous désirez obtenir un supplément d'information sur la garantie, écrivez-nous à l'adresse suivante: PORTER-CABLE CORPORATION, 4825 Highway 45 North, P. O. Box 2468, Jackson, Tennessee 38302-2468; Attention: Product Service. L'OBLIGATION PRÉCÉDENTE EST LA SEULE RESPONSABILITÉ DE PORTER-CABLE SOUS LES TERMES DE CETTE, OU DE TOUTE AUTRE, GARANTIE IMPLICITE OU NON. SOUS AUCUNE CIRCONSTANCE, PORTER-CABLE NE SERA TENU POUR RESPONSABLE POUR TOUT DOMMAGES INCIDENTAUX OU INDIRECTS. Certaines provinces ne permettent pas que limites soit posées soit sur la période de temps que dure une garantie implicite, soit sur la limitation ou l'exclusion de dommages incidentaux ou indirects. Ainsi, il se peut que l'exclusion citée ci-dessus ne s'applique pas directement à vous. Cette garantie vous donne certains droits légaux spécifiques. Vous pouvez également avoir droit à d'autres droits légaux selon les provinces.

**PORTER-CABLE SERVICE CENTERS
(CENTROS DE SERVICIO DE PORTER-CABLE)
(CENTRE DE SERVICE PORTER-CABLE)**

**Parts and Repair Service for Porter-Cable Power Tools are Available at These Locations
(Obtenga Refaccion de Partes o Servicio para su Herramienta en los Siguietes Centros de Porter-Cable)
(Locations où vous trouvez les pièces de rechange nécessaires ainsi qu'un service d'entretien)**

ARIZONA Tempe 85282 (Phoenix) 2400 West Southern Avenue Suite 105 Phone: (602) 437-1200 Fax: (602) 437-2200	GEORGIA Forest Park 30297 (Atlanta) 5442 Frontage Road, Suite 112 Phone: (404) 608-0006 Fax: (404) 608-1123	MINNESOTA Minneapolis 55429 4315 68th Avenue North Phone: (612) 561-9080 Fax: (612) 561-0653	Cleveland 44125 8001 Sweet Valley Dr. Unit #19 Phone: (216) 447-9030 Fax: (216) 447-3097
CALIFORNIA Ontario 91761 (Los Angeles) 3949A East Guasti Road Phone: (909) 390-5555 Fax: (909) 390-5554 San Leandro 94577 (Oakland) 3039 Teagarden Street Phone: (510) 357-9762 Fax: (510) 357-7939	ILLINOIS Addison 60101 (Chicago) 311 Laura Drive Phone: (630) 628-6100 Fax: (630) 628-0023	MISSOURI North Kansas City 64116 1141 Swift Avenue P.O. Box 12393 Phone: (816) 221-2070 Fax: (816) 221-2897 St. Louis 63119 7574 Watson Road Phone: (314) 968-8950 Fax: (314) 968-2790	PENNSYLVANIA Willow Grove 19090 520 North York Road Phone: (215) 658-1430 Fax: (215) 658-1433
COLORADO Denver 80216 5855 Stapleton Drive North Suite A-140 Phone: (303) 370-6909 Fax: (303) 370-6969	MARYLAND Elkridge 21075 (Baltimore) 7397-102 Washington Blvd. Phone: (410) 799-9394 Fax: (410) 799-9398	NEW YORK Flushing 11365-1595 (N.Y.C.) 175-25 Horace Harding Expwy. Phone: (718) 225-2040 Fax: (718) 423-9619	TENNESSEE Nashville 37214 2262 Lebanon Pike Phone: (615) 882-0320 Fax: (615) 882-0051
FLORIDA Hialeah 33014 (Miami) 16373-75 NW 57th Ave. Phone: (305) 624-2523 Fax: (305) 628-2654 Tampa 33609 4538 W. Kennedy Boulevard Phone: (813) 877-9585 Fax: (813) 289-7948	MASSACHUSETTS Franklin 02038 (Boston) Franklin Industrial Park 101E Constitution Blvd. Phone: (508) 520-8802 Fax: (508) 528-8089	NORTH CAROLINA Charlotte 28209 4303-B South Boulevard Phone: (704) 525-4410 Fax: (704) 525-0618	TEXAS Dallas 75220 10720 N. Stemmons Freeway Phone: (214) 353-2996 Fax: (214) 350-3943 Houston 77055 West 10 Business Center 1008 Wirt Road, Suite 120 Phone: (713) 682-0334 Fax: (713) 682-4867
	MICHIGAN Troy 48083 (Detroit) 1355 Combermere Phone: (248) 597-5000 Fax: (248) 597-5004	OHIO Columbus 43214 4560 Indianola Avenue Phone: (614) 263-0929 Fax: (614) 263-1238	WASHINGTON Renton 98055 (Seattle) 268 Southwest 43rd Street Phone: (425) 251-6680 Fax: (425) 251-9337

Authorized Service Stations are located in many large cities. Telephone **800-487-8665** or **901-541-6042** for assistance locating one. Parts and accessories for Porter-Cable products should be obtained by contacting any Porter-Cable Distributor, Authorized Service Center, or Porter-Cable Factory Service Center. If you do not have access to any of these, call **888-848-5175** and you will be directed to the nearest Porter-Cable Factory Service Center. Las Estaciones de Servicio Autorizadas están ubicadas en muchas grandes ciudades. Llame al **800-487-8665** ó al **901-541-6042** para obtener asistencia a fin de localizar una. Las piezas y los accesorios para los productos Porter-Cable deben obtenerse poniéndose en contacto con cualquier distribuidor Porter-Cable, Centro de Servicio Autorizado o Centro de Servicio de Fábrica Porter-Cable. Si no tiene acceso a ninguna de estas opciones, llame al **888-848-5175** y le dirigirán al Centro de Servicio de Fábrica Porter-Cable más cercano. Des centres de service agréés sont situés dans beaucoup de grandes villes. Appelez au **800-487-8665** ou au **901-541-6042** pour obtenir de l'aide pour en repérer un. Pour obtenir des pièces et accessoires pour les produits Porter-Cable, s'adresser à tout distributeur Porter-Cable, centre de service agréé ou centre de service d'usine Porter-Cable. Si vous n'avez accès à aucun de ces centres, appeler le **888-848-5175** et on vous dirigera vers le centre de service d'usine Porter-Cable le plus proche.

DELTA SERVICE CENTERS

ALBERTA Bay 6, 2520-23rd St. N.E. Calgary, Alberta T2E 8L2 Phone: (403) 735-6166 Fax: (403) 735-6144	MANITOBA 1699 Dublin Avenue Winnipeg, Manitoba R3H 0H2 Phone: (204) 633-9259 Fax: (204) 632-1976	QUÉBEC 1515 ave. St-Jean Baptiste, Québec, Québec G2E 5E2 Phone: (418) 877-7112 Fax: (418) 877-7123
BRITISH COLUMBIA 8520 Baxter Place Burnaby, B.C. V5A 4T8 Phone: (604) 420-0102 Fax: (604) 420-3522	ONTARIO 644 Imperial Road Guelph, Ontario N1H 6M7 Phone: (519) 836-2840 Fax: (519) 767-4131	1447, Begin St-Laurent, (Montréal), Québec H4R 1V8 Phone: (514) 336-8772 Fax: (514) 336-3505

The following are trademarks of PORTER-CABLE Corporation (Las siguientes son marcas registradas de PORTER-CABLE S.A.) (Les marques suivantes sont des marques de fabricant de la PORTER-CABLE Corporation): PORTER-CABLE®, OMNIJIG®, POCKET CUTTER®, PORTA-BAND®, PORTA-PLANE®, QUICKSAND®, VERSA-PLANE®, SANDTRAP®, SAW BOSS®, SPEED-BLOC®, SPEEDMATIC®, SPEEDTRONIC®, STAIR-EASE®, THE PROFESSIONAL EDGE®, TIGER CUB®, TIGER SAW®, TORQ-BUSTER®, DURATRONIC™, FRAME SAW™, JETSTREAM™, MICRO-SET™, MORTEN™, PROFESSIONAL SELECT™, QUIK-CHANGE™, TRU-MATCH™, WOODWORKER'S CHOICE™.

Trademarks noted with ® are registered in the United States Patent and Trademark Office and may also be registered in other countries. Las Marcas Registradas con el signo de ® son registradas por la Oficina de Registros y Patentes de los Estados Unidos y también pueden estar registradas en otros países. Marques déposées, indiquées par la lettre ®, sont déposées au Bureau des brevets d'invention et marques déposées aux Etats-Unis et pourraient être déposées aux autres pays.