

Instruction  
manual

# Two-Speed Cordless Driver/Drill and Charger



MODEL 863  
Driver/Drill  
MODEL 8620  
Battery Pack

MODEL 8621  
Charger

**IMPORTANT**

*Please make certain that the person who is to use this equipment carefully reads and understands these instructions before starting operations.*

The Model and Serial No. plate is located on the main housing of the tool. Record these numbers in the spaces below and retain for future reference.

Model No. \_\_\_\_\_  
Type \_\_\_\_\_  
Serial No. \_\_\_\_\_

Part No. 884370-8910

To learn more about Porter-Cable  
visit our website at:

<http://www.porter-cable.com>

**PORTER-CABLE**  
PROFESSIONAL POWER TOOLS

3. **Be aware** that this tool is always in an operating condition, because it does not have to be plugged into an electrical outlet. Always set the trigger switch to the locked OFF position when installing or removing the battery pack or drill bits.
4. **Do not use bits larger** than those recommended (see Maximum Capacities Chart on page 6). Large bits may overload the drill and damage the motor and gears.
5. **Do not use** if chuck jaws or other parts are cracked or worn.
6. **Verify the drill's rotation** before starting the drill so it is correct for the operation being performed.
7. **Never change direction** of rotation until motor has completely stopped.
8. **Never hold work** in your hand, lap, or against other parts of your body when drilling.
9. **Do not use drill as a router** or try to elongate or enlarge holes by twisting the drill. Drill bits may break and cause injury.
10. **Keep hands away** from rotating parts.
11. **Keep drill bit clear** of yourself and all objects while installing and removing bits (see INSTALLING AND REMOVING BITS).
12. **Some wood contains preservatives which can be toxic.** Take extra care to prevent inhalation and skin contact when working with these materials. Request, and follow, all safety information available from your material supplier.

**SYMBOL**

**DEFINITION**

V	volts
—	direct current
n <sub>0</sub>	no load speed
10/min	revolutions or reciprocation per minute

**SAFETY INSTRUCTIONS FOR CHARGER AND BATTERIES**

1. **SAVE THESE INSTRUCTIONS.** This manual contains important safety and operating instructions for Porter-Cable Model 8621 Battery Charger.
2. **Before using a battery charger,** read all instructions and cautionary markings on (1) battery charger, (2) battery pack, and (3) product using battery.
3. **CAUTION:** To reduce risk of injury, Porter-Cable charger Model 8621 should only be used to charge Porter-Cable battery pack Model 8620 or 8720. Other types of batteries may burst causing personal injury and damage. Do not charge Porter-Cable Model 8620 or 8720 battery pack with any other charger.
4. **Do not expose charger** to rain, snow or frost.
5. **Do not abuse cord.** Never carry charger by cord or yank it to disconnect from receptacle. Pull by plug rather than cord when disconnecting charger. Have damaged or worn power cord and strain reliever replaced immediately. **DO NOT ATTEMPT TO REPAIR POWER CORD.**
6. **Make sure cord** is located so that it will not be stepped on, tripped over, or otherwise subjected to damage or stress.
7. **Do not use an extension cord** unless absolutely necessary. Use of improper extension cord could result in a risk of fire and electric shock. If an extension cord must be used, make sure:
  - A. That the pins on plug of extension cord are the same number, size and shape as those of plug on charger.
  - B. That the extension cord is properly wired and in good electrical condition.
  - C. Wire Size of cord is at least as specified in following chart:

LENGTH OF CORD IN FEET	25	50	100	150
AWG SIZE OF CORD	18	18	18	16

D. If an extension cord is to be used outdoors it must be marked with the suffix W-A following the cord type designation. For example – SJTW-A to indicate it is acceptable for outdoor use.

8. **Do not operate** charger with damaged cord or plug – have them replaced immediately, to avoid a hazard. **DO NOT ATTEMPT TO REPAIR POWER CORD.**
9. **Do not operate** charger if it has received a sharp blow, been dropped, or otherwise damaged in any way; take it to a qualified serviceman.
10. **Do not disassemble charger or battery pack.** Take it to a qualified serviceman when service or repair is required. Incorrect reassembly may result in a risk of electric shock or fire.
11. **Unplug charger** from outlet before attempting any maintenance or cleaning – to reduce risk of electric shock.
12. **Charge the battery pack** in a well ventilated place, do not cover the charger and battery pack with a cloth, etc., while charging.
13. **Do not store** the charger or battery pack in locations where the temperature may reach or exceed 122° F (such as a metal tool shed, or a car in the summer), which can lead to deterioration of the storage battery.
14. **Do not charge battery pack** when the temperature is BELOW 32°F or ABOVE 104°F. This is very important for proper operation.
15. **Do not incinerate battery pack.** It can explode in a fire.
16. **Do not charge battery** in damp or wet locations.
17. **Do not attempt** to charge any other cordless tool or battery pack with the Porter-Cable Model 8621 charger.
18. **Do not short across** the terminals of the battery pack: EXTREMELY HIGH TEMPERATURES COULD CAUSE PERSONAL INJURY OR FIRE.

19. **Dispose of expended batteries properly.** The Porter-Cable Model 8620 Battery Pack contains rechargeable, nickel-cadmium batteries. These batteries must be recycled or disposed of properly. Drop off expended battery packs at your local replacement battery retailer, your local recycling center, or at a Porter-Cable Service Center (see list on back page of this manual). Applicable fees for the collection and recycling of these batteries (in the United States), have been paid to the RBRC™. For further information, call: 1-800-8-BATTERY.



RBRC™ is a Trademark of the Rechargeable Battery Recycling Corporation.

## FUNCTIONAL DESCRIPTION

### FOREWORD

Your Porter-Cable Cordless Driver/Drill is designed to drill holes and drive fasteners in various materials as indicated in the following chart:

MAXIMUM CAPACITIES				
SPEED RANGE	DRILLING			DRIVING
	MILD STEEL	ALUMINUM	WOOD SELF-FEED BIT	WOOD SCREWS
LOW	3/8"	3/8"	1"	3/8"
HIGH	3/8"	3/8"	1/2"	#10

## SWITCH OPERATION

Squeeze trigger switch (A) Fig. 1, to start motor. Release trigger to stop motor. As the trigger is squeezed the motor speed increases.

**NOTE:** A low volume, high pitched tone may be heard while the switch is in the variable speed mode. This is normal.

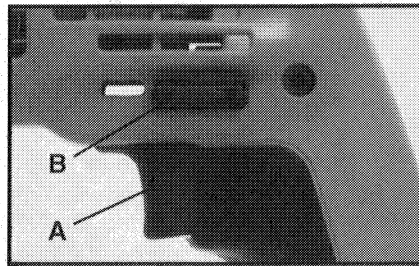

Fig. 1

## FORWARD/REVERSE

- Make sure trigger switch (A) Fig. 1, is in OFF position before attempting to change direction of rotation.
- Push button (B) Fig. 1, toward left side of drill for FORWARD (clockwise) rotation.
- Push button (B) Fig. 1, toward right side of drill for REVERSE (counterclockwise) rotation.
- Place button (B) Fig. 1, in center position to lock trigger switch in OFF position.

## ELECTRIC BRAKE

When the trigger switch is released, an electric brake automatically engages to stop spindle rotation.

## INSTALLING AND REMOVING DRILL AND SCREWDRIVER BITS

1. **CAUTION:** Always set reversing button to center (locked OFF) position when installing and removing bits.
2. The three-jaw chuck is designed for self-centering of the bit. Open jaws large enough by turning outer sleeve (A) Fig. 2, counterclockwise, when viewing the chuck from the bit end, so that bit shank can be inserted easily.
3. Clean and insert smooth end of bit as far as it will go into the chuck, or up to the flutes for small bits.
4. While holding the bit with one hand, turn outer sleeve (A) Fig. 2, clockwise until the bit is gripped in the chuck.
5. Tighten chuck by holding chuck ring (B) Fig. 2, with one hand while turning outer sleeve (A) clockwise with other hand. Tighten securely.

**WARNING:** Do not operate drill motor while installing or removing bits. Operating drill motor can cause bit to be thrown from chuck causing personal injury.

6. To remove bit, reverse foregoing procedure.

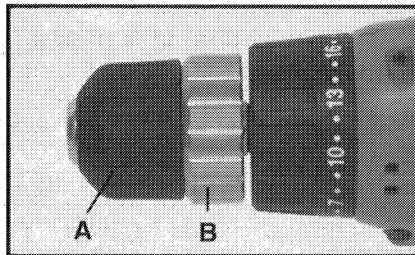

Fig. 2

## ADJUSTING TORQUE COLLAR

The clutch unit provides twenty clutch settings plus a "Drill" (solid-lockup) setting. Lowest torque is available at setting #1, with maximum torque available at the "Drill" setting. The amount of output torque may be adjusted by rotating the front collar (A) Fig. 3, so that the desired torque setting is aligned with the index mark (B) Fig. 3. In general, lower torque settings are used for driving small screws and other delicate work, while higher torque settings are used for driving larger screws. The "Drill" position is used for drilling and for driving very large screws.

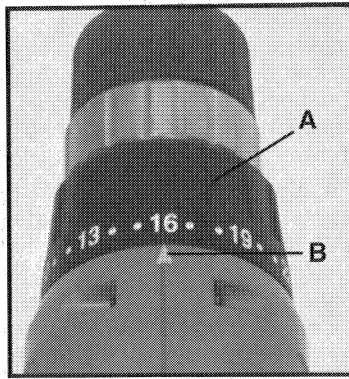

Fig. 3

## TWO-SPEED GEAR SHIFT

The Model 863 Cordless Driver/Drill has a two-speed gear shift which provides spindle speed ranges of approximately: 0 to 350 RPM (LOW) and 0 to 1250 RPM (HIGH). To change speed ranges: release trigger switch to stop motor and then slide speed selector (A) Fig. 4, toward rear for HIGH speed or toward front for LOW speed.

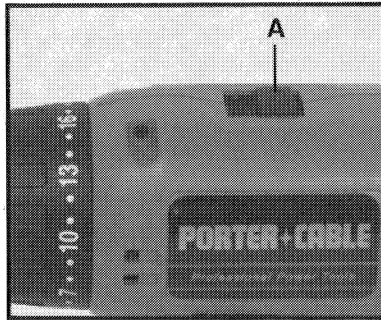

Fig. 4

The low speed position is normally used when drilling larger holes and when driving or removing screws. The high speed position is normally used for drilling small holes.

## OPERATION

### CHARGING THE BATTERY PACK GENERAL

Before using your cordless Driver/Drill for the first time, the battery pack should be fully charged. If the battery pack is installed in the Driver/Drill, remove it by following instructions under INSTALLING OR REMOVING BATTERY PACK.

As a battery pack approaches the discharged state, you will notice a sharp drop in tool performance. When the tool is unable to perform the task at hand, it is time to recharge the battery pack. Recharging the battery pack before this condition is reached will reduce the total work life of the pack. Discharging the pack beyond this point can damage the pack.

**NOTE:** Battery temperature will increase during and shortly after use. Batteries may not accept a full charge if they are charged immediately after use. Allow the battery pack to cool to room temperature before charging for best results.

The battery charger may rest on the four pads provided on the bottom of the case or be mounted on a wall by utilizing the two key hole slots provided.

**CAUTION:** Vent slots in top and bottom of charger must not be obstructed. Do not charge battery when temperature is BELOW 32°F or ABOVE 104°F.

## NORMAL CHARGING

Make sure power circuit voltage is the same as that shown on the charger specification plate. Connect charger to power source. The green light (A) Fig. 5, should begin to flash. This indicates the charger is ready to begin charging.

Position the battery pack to the charger, aligning the tongue on the battery pack with the slot in the charger. Insert battery pack into charger (see Fig. 5). DO NOT FORCE. If battery pack does not slide in easily, it is being inserted incorrectly: Realign battery pack tongue with charger slot and try again.

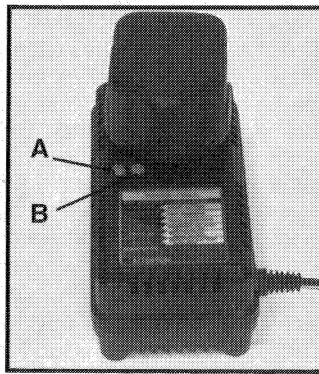

Fig. 5

The green light (A) Fig. 5, should begin to glow continuously, indicating that the battery pack is receiving a "Fast Charge" (if the green light does not glow continuously, or if the red light (B) Fig. 5, also begins to flash: see DIAGNOSTICS). After approximately one hour, the "Fast Charge" indicator light should go out indicating that the battery pack is fully charged and that the charger is now in a "Trickle Charge" mode. The battery pack can be left on "Trickle Charge" until you are ready to use it.

Depending on room temperature, line voltage, and existing charge level, initial battery charging may take longer than one hour.

Disconnect charger from power source when not in use.

## DIAGNOSTICS

The Model 8621 Charger is equipped with a diagnostic system that automatically checks the battery pack each time a pack is inserted into the charger. If no problems are found, the charger will automatically switch to "Fast Charge" mode as described in NORMAL CHARGING. If a problem is found, it will be indicated by the charger indicator lights (see Fig. 5), as follows:

- Green light (A) continues to flash after battery pack is inserted in charger: indicates that the battery pack temperature is either too high or too low for charging. If left alone, the charger will continue to monitor the battery pack temperature and will begin charging when the temperature reaches an acceptable level.
- Green light (A) glows continuously and red light (B) flashes: indicates that the battery pack is receiving a "Fast Charge", but the battery pack voltage is low. It is not unusual for a new, or a fully discharged battery pack to give this indication for the first several minutes of charge. If the red light continues to flash throughout the charge cycle, it indicates that the pack is weak and will provide reduced performance (the pack is still useable, but will not provide maximum power or work per charge). This battery pack will probably require replacement in the near future.
- Green light (A) continues to flash and red light (B) flashes: indicates that the battery pack has failed (pack is not chargeable and requires replacement).

## INSTALLING OR REMOVING BATTERY PACK

**TO REMOVE BATTERY PACK:** Depress the two battery release buttons (A) Fig. 6, (one button on each side of battery pack) and pull battery pack out of tool.

**TO INSTALL BATTERY PACK:** Align battery pack with opening in tool handle and push battery pack into handle until it locks in place.

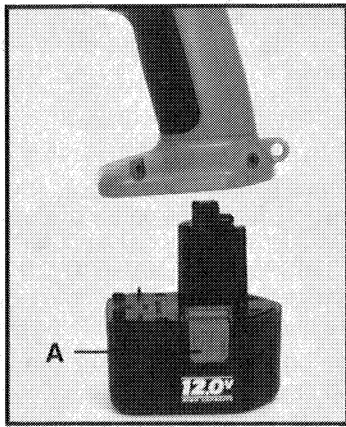

Fig. 6

## HOW TO HOLD THE DRIVER/DRILL

**WARNING:** The front end of the Driver/Drill may be made live if the tool drills into live wiring in the wall. TO PREVENT ACCIDENTAL ELECTRICAL SHOCK, DRIVER/DRILL MUST BE HELD AS SHOWN IN FIG. 7.

***IT'S  
A DRILL***



Fig. 7

## GENERAL DRILLING

1. Set torque adjusting collar for drilling operation and set speed selector to appropriate speed.
2. Be sure drill bit is securely gripped in chuck.
3. Set REVERSING BUTTON for clockwise rotation.
4. **CAUTION:** Make sure work is held securely in vise or clamped in place prior to starting drilling operation. Loose work may spin and cause bodily injury.
5. Locate exact center for hole to be drilled and using a center punch, make a small dent in work.
6. Place tip of drill bit in dent made by center punch, hold drill square with work, and start the motor.
7. **CAUTION:** Applying too much pressure may cause the bit to overheat or break resulting in bodily injury or damaged drill bits.

Apply steady, even pressure to keep drill bit cutting. Too little pressure will keep the bit from cutting and dull the cutting edges due to excessive friction created by sliding over the surface.

**CAUTION:** Always be alert and brace yourself against the twisting action of the drill.

8. If drill stalls or becomes jammed in the hole, release trigger immediately, remove drill bit from work and determine cause of stalling or jamming. **DO NOT SQUEEZE TRIGGER ON AND OFF IN AN ATTEMPT TO FREE A STALLED OR JAMMED DRILL – THIS WILL DAMAGE THE MOTOR.** The direction of rotation may be reversed to help free a jammed bit. Be sure direction of rotation is **RESET** before attempting to continue drilling.

9. Reduce the pressure on the drill just before the bit cuts through the work to avoid splintering wood or stalling in metal.

10. When bit has completely penetrated work and is spinning freely, withdraw it from the work while the motor is still running, then turn off drill.

## **DRILLING WOOD**

In addition to the instructions listed under **GENERAL DRILLING**, the following also apply:

1. When using twist drills in wood, they should be withdrawn from the hole frequently to clear chips built up in flutes to avoid overheating and burning work.

2. If a backing block is used to keep back of work from splintering, it should be clamped securely in place. If a backing block is not used with spade bits or hole saws, ease up pressure as soon as bit point breaks through work, and complete the hole from the opposite side.

## **DRILLING METAL**

In addition to the instructions listed under **GENERAL DRILLING**, the following also apply:

1. Use only good quality sharp high speed steel twist bits when drilling metal.

2. Start drilling with slow speed and gradually increase speed as drill cuts. The harder the material, the slower the speed required. The softer the material, the faster the speed.

3. When drilling a large hole, it is easier to first drill a smaller hole and then enlarge it to the required size.

4. The use of a lubricant, such as oil, on the drill point helps keep the bit cool, increases drilling action and prolongs drill bit life.

## **DRIVING WOOD SCREWS**

1. Drill pilot and shank clearance holes. See following chart.

2. Install proper bit that fits screw to screwdriver.

3. Set torque adjusting collar for desired torque and set speed selector to **LOW**.

4. Set screwdriver for correct rotation.

5. Start screw straight in hole with fingers.

6. Place bit on screw, start screwdriver and exert pressure to drive screw.

7. As soon as screw has seated, lift screwdriver from screw.



**IT'S A  
SCREWDRIVER**

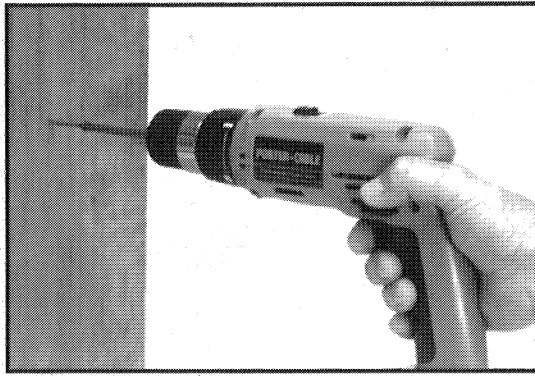
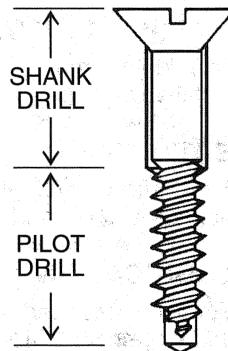

Fig. 8

SUGGESTED HOLE SIZES FOR WOOD SCREWS			
SCREW SIZE	SHANK DRILL CLEARANCE DIAMETER	PILOT DRILL DIAMETER	
		SOFT WOOD	HARD WOOD
#6	9/64 (.140)	1/16 (.062)	7/64 (.109)
#8	11/64 (.172)	5/64 (.078)	1/8 (.125)
#10	3/16 (.187)	3/32 (.094)	9/64 (.140)
#12	7/32 (.218)	7/64 (.109)	5/32 (.156)



8. A lubricant, such as soap or wax, may be used on screw threads for ease of driving. This is particularly important in hard wood.

9. Combination pilot drill, shank drill and countersink bits are available from local supply houses for drilling holes in one easy operation.

### DRIVING SELF-TAPPING SCREWS

1. Drill pilot hole of correct size as recommended by screw manufacturer for fastener being used.
2. Install proper bit that fits screw to screwdriver.
3. Set torque adjusting collar for desired torque and set speed selector to LOW.
4. Set screwdriver for correct rotation.
5. Position bit in head of screw.
6. Place end of screw into pre-drilled hole, remove fingers, start screwdriver and drive screw.
7. As soon as screw has seated, lift screwdriver from screw.

### DRIVING MACHINE SCREWS

1. Drill and tap correct hole size for fastener to be used.
2. Start screw in hole with fingers and drive as outlined under DRIVING WOOD SCREWS.

## TO REMOVE SCREWS

1. Set torque adjusting collar for maximum torque and set speed selector to LOW.
2. Install proper bit that fits screw to screwdriver.
3. Set screwdriver for reverse rotation.
4. Place bit in screw and start drill to remove screw.

## MAINTENANCE

### KEEP TOOL CLEAN

All plastic parts should be cleaned with a soft damp cloth. NEVER use solvents to clean plastic parts. They could very possibly dissolve or otherwise damage the material.

### FAILURE TO START

Should your tool fail to start, make sure battery pack is charged and properly installed in drill.

### BATTERY

The battery pack will discharge by itself without damage if stored for long periods of time, and may require recharging before use.

### LUBRICATION

For your continued safety and electrical protection, lubrication and service on this tool should ONLY be performed by an AUTHORIZED PORTER-CABLE SERVICE STATION or a PORTER-CABLE SERVICE CENTER.

At approximately 100 hours of use, take or send your tool to your nearest Authorized Porter-Cable Service Station to be thoroughly cleaned and inspected; worn parts replaced, when necessary; relubricated with fresh lubricant, and performance tested.

### CHUCK REPLACEMENT

1. **CAUTION:** Remove battery pack to prevent accidental start-up.
2. Open chuck jaws as wide as possible to gain access to the chuck retaining screw.
3. Remove chuck retaining screw by turning it clockwise (left-hand thread) with a phillips screwdriver.
4. Place the two-speed gear shift selector to the rear (LOW) position.
5. Place the short end of a large allen wrench ( $\frac{1}{4}$ " or larger) into the chuck. Align wrench flats with chuck jaws and tighten chuck securely. While supporting chuck on a solid surface, position allen wrench to left (see Fig. 9) and strike wrench a sharp blow with a hammer to loosen chuck. Turn chuck counterclockwise to remove.
6. Coat mounting face of the replacement chuck with anti-seize compound.
7. Thread chuck onto spindle by turning chuck clockwise. Hand tighten. Install allen wrench in chuck (see Step 5). While supporting chuck on a solid surface, position allen wrench to the right (see Fig. 10), and strike wrench a sharp blow with a hammer to seat chuck onto spindle.

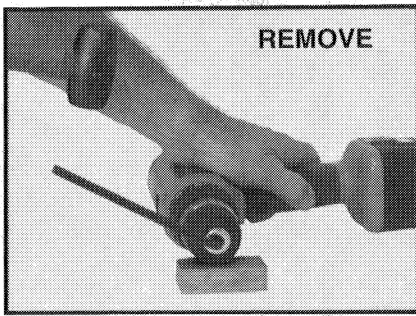

Fig. 9

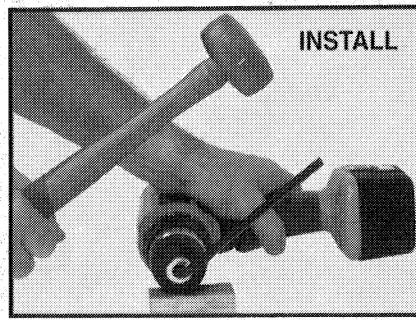

Fig. 10

8. Remove allen wrench from chuck.
9. Install chuck retaining screw.

## SERVICE AND REPAIRS

All quality tools will eventually require servicing or replacement of parts due to wear from normal use. These operations, including brush inspection and replacement, should **ONLY** be performed by either an **AUTHORIZED PORTER-CABLE SERVICE STATION** or a **PORTER-CABLE SERVICE CENTER**. All repairs made by these agencies are fully guaranteed against defective material and workmanship. We cannot guarantee repairs made or attempted by anyone other than these agencies.

Should you have any questions about your tool, feel free to write us at any time. In any communications, please give all information shown on the nameplate of your tool (model number, type, serial number, etc.).

## ACCESSORIES

The testing of this tool has been accomplished with the following accessories. For safest operation, it is recommended that only these accessories be used with this product.

**WARNING:** Since accessories other than those listed have not been tested with this product, use of such accessories could be hazardous.

Select Accessories which are within the capacity of your Driver/Drill.

**SPARE BATTERY PACK – 8620**

**115 VOLT CHARGER – 8621**

**HOLSTER – 8504**

**COMBINATION BIT – 44850**

Bits and Finders for Slotted Head Screws		Bits for Phillips Screws		Bit Holders		Insert Bits	
<b>Power Bits</b> All 1 <sup>5</sup> / <sub>16</sub> " Long 1/4" Hex Drive		<b>Power Bits</b> With Finder Sleeve Complete 1/4" Hex Drive		<b>Power Bits</b> 1/4" Hex Drive		<b>1/4" Hex</b> For use with Insert Bits	
<b>Screw Size</b> 6F-8R 8F-10R 10F-12R 12F-14R	<b>Bit #</b> 44422 44424 44426 44428	<b>Screw Size</b> 6F-8R 8F-10R 10F-12R 12F-14R	<b>Bit and Finder #</b> 44825 44826 44827 44828	<b>Point Size</b> 1 2 3	<b>Long</b> 44808 44809 44810	<b>Long</b> 44811 44812 44813	<b>Number</b> 44815
				<b>Mag.</b> 3		<b>Length</b> 3	
						<b>OR</b>	
						<b>+</b>	
						<b>Slotted</b> All 1" Long 1/4" Hex Drive	
						<b>Phillips</b>	
						<b>Screw Size</b> 6F-8R 8F-10R 10F-12R 12F-14R	
						<b>Number</b> 44820 44821 44822 44823	
						<b>Point Size</b> #1 #2 #3	
						<b>Number</b> 44816 44817 44818	

## **PORTER-CABLE LIMITED ONE YEAR WARRANTY**

Porter-Cable warrants its Professional Power Tools for a period of one year from the date of original purchase. We will repair or replace, at our option, any part or parts of the product and accessories covered under this warranty which, after examination, proves to be defective in workmanship or material during the warranty period. For repair or replacement, return the complete tool or accessory, transportation prepaid, to your nearest Porter-Cable Service Center or Authorized Service Station. Proof of purchase may be required. This warranty does not apply to repair or replacement required due to misuse, abuse, normal wear and tear or repairs attempted or made by other than our Service Centers or Authorized Service Stations.

ANY IMPLIED WARRANTY, INCLUDING THE IMPLIED WARRANTIES OF MERCHANTABILITY AND FITNESS FOR A PARTICULAR PURPOSE, WILL LAST ONLY FOR ONE (1) YEAR FROM THE DATE OF PURCHASE.

To obtain information on warranty performance please write to: PORTER-CABLE CORPORATION, 4825 Highway 45 North, P.O. Box 2468, Jackson, Tennessee 38302-2468; Attention: Product Service. THE FOREGOING OBLIGATION IS PORTER-CABLE'S SOLE LIABILITY UNDER THIS OR ANY IMPLIED WARRANTY AND UNDER NO CIRCUMSTANCES SHALL PORTER-CABLE BE LIABLE FOR ANY INCIDENTAL OR CONSEQUENTIAL DAMAGES. Some states do not allow limitations on how long an implied warranty lasts or the exclusion or limitation of incidental or consequential damages, so the above limitation or exclusion may not apply to you.

This warranty gives you specific legal rights and you may also have other legal rights which vary from state to state.



Manual de  
Instrucciones

Taladro/Destornillador  
de Dos Velocidades  
sin Cable con Cargador



MODELO 863  
Taladro/Destornillador  
MODELO 8620  
Batería

MODELO 8621  
Cargador

**IMPORTANTE**

*Asegúrese de que la persona que va a usar esta herramienta lea cuidadosamente y comprenda estas instrucciones antes de empezar a operarla.*

La placa de Modelo y Número de Serie está localizada en la caja principal de la herramienta. Anote estos números en las líneas de abajo y guárdelos para referencia en el futuro.

Número de modelo \_\_\_\_\_

Tipo \_\_\_\_\_

Número de serie \_\_\_\_\_

Número de parte 884370-8910

Para obtener más información  
sobre Porter-Cable,  
visite nuestro sitio web en:

<http://www.porter-cable.com>

**PORTER-CABLE**  
PROFESSIONAL POWER TOOLS

# NORMAS DE SEGURIDAD GENERALES

**ADVERTENCIA:** LEA Y COMPRENDA TODAS LAS SIGUIENTES INSTRUCCIONES.

El no seguir las siguientes instrucciones puede resultar en un choque eléctrico, en un incendio y/o en una herida personal.

GUARDE ESTAS INSTRUCCIONES

## EL ÁREA DE TRABAJO

1. **Mantenga su espacio de trabajo limpio y bien iluminado.** Los bancos desordenados y las áreas oscuras invitan las heridas.
2. **No opere las herramientas eléctricas en un ambiente explosivo, como en la presencia de los líquidos inflamables, los gases inflamables o el polvo inflamable.** Las herramientas eléctricas crean chispas que pueden encender el polvo o los vapores.
3. **No admita a los espectadores, a los niños ni a los visitantes cuando se esté operando una herramienta eléctrica.** La distracción le puede causar perder el control.

## LA SEGURIDAD ELÉCTRICA

1. **No maltrate el cable. Nunca lleve la herramienta por el cable eléctrico.** No deje que el cable eléctrico se acerque a lo caliente, al aceite ni a las superficies filosas. Mande reemplazar inmediatamente los cables eléctricos dañados. Los cables eléctricos dañados pueden crear un incendio.
2. **Una herramienta que funciona con baterías integrales o con un paquete de batería aparte sólo puede cargarse con el cargador especificado para las baterías.** Un cargador que es adecuado para usarse con una batería puede crear el riesgo de fuego si se usa con otra batería.
3. **Use la herramienta de batería sólo con el paquete de batería que es específicamente designado para la herramienta.** El uso de otra batería puede crear el riesgo de un incendio.

## LA SEGURIDAD PERSONAL

1. **Manténgase alerta; preste atención a lo que esté haciendo y proceda lógicamente cuando opere una herramienta eléctrica.** No use la herramienta cuando esté cansado ni bajo la influencia de medicación, alcohol o drogas. Un momento de inatención cuando esté usando una herramienta eléctrica puede resultar en una grave herida personal.
2. **Vístase apropiadamente. No lleve ropa suelta ni alhajas. Mantenga el pelo largo sujetado. Mantenga el pelo, la ropa y los guantes libres de las partes móviles.** La ropa suelta, las alhajas o el pelo largo puede engancharse en las partes móviles.
3. **Evite una marcha accidental. Asegúrese de que el interruptor esté sujetado o en la posición apagada antes de meter el paquete de batería.** El llevar las herramientas con el dedo en el interruptor o el meter el paquete de batería en la herramienta con el interruptor prendido invita los accidentes.
4. **Quite las llaves de ajuste y las de tuerca antes de poner la herramienta en marcha.** Una llave que se quede en una parte giratoria de la herramienta puede causar una herida personal.
5. **No sobrealcance. Siempre mantenga buen equilibrio.** El buen equilibrio ayuda a controlar mejor la herramienta durante las situaciones inesperadas.



**6. Use los equipos de seguridad. Siempre use la protección de los ojos.** Tiene que usar la máscara contra el polvo, el calzado antideslizante y/o el casco protector para las condiciones apropiadas.

## **EL USO Y LA PROTECCIÓN DE LA HERRAMIENTA**

**1. Use abrazaderas o de otra manera asegure y apoye la pieza en elaboración a una plataforma estable.** El detener la pieza con la mano o contra el cuerpo no es estable y puede causar la pérdida de control.

**2. No debe forzar la herramienta. Use la herramienta apropiada para su aplicación.** La herramienta apropiada hará el trabajo mejor y con más seguridad a la velocidad para la cual fue diseñado.

**3. No use la herramienta si el interruptor no la pone en marcha o no la apaga.** Una herramienta que no se puede controlar con el interruptor es peligrosa y tiene que repararse.

**4. Desconecte el paquete de batería de la herramienta o seleccione el interruptor a la posición cerrada o apagada antes de ajustar, de cambiarle los accesorios o de guardar la herramienta.** Tales medidas de seguridad reducen el riesgo de un arranque accidental.

**5. Guarde las herramienta desocupadas fuera del alcance de los niños y de otras personas no cualificadas.** Las herramientas son peligrosas en las manos del usuario que no esté cualificado.

**6. Cuando el paquete de batería esté desocupado, manténgalo libre de los objetos metálicos como los sujetapapeles, las monedas, las llaves, los clavos, los tornillos u otro objeto metálico pequeño que pueda hacer una conexión entre los bornes.** El conectar los bornes puede resultar en chispas, en quemaduras o en un incendio.

**7. Mantenga las herramientas con cuidado. Mantenga los cuchillos filosos y limpios.** Las herramientas que se cuidan adecuadamente y que tengan los cuchillos filosos tienen menos tendencia de atascarse y son más fáciles de controlar.

**8. Verifique que no haya algún desalineamiento o atascamiento de las partes móviles, la rotura de partes u otra condición que pueda afectar el funcionamiento de la herramienta. Si está dañada, mándela componer antes de usarla.** Muchos accidentes son causados por las herramientas que no se mantienen bien.

**9. Use sólo los accesorios recomendados por el fabricante de su modelo.** Los accesorios que puedan ser adecuados para una herramienta pueden crear el riesgo de herida cuando se usan con otra herramienta.

## **SERVICIO**

**1. Sólo las personas cualificadas para repararla pueden componer esta herramienta.** El servicio o el mantenimiento hecho por las personas no cualificadas puede resultar en el riesgo de un choque o de una herida.

**2. Para mantener una herramienta, use las partes de reemplazo idénticas. Siga las instrucciones de la sección de Mantenimiento de este manual.** El uso de las partes no autorizadas o el no seguir las Instrucciones de Mantenimiento puede crear el riesgo de un choque o de una herida.

## NORMAS DE SEGURIDAD ESPECÍFICAS Y SÍMBOLOS

1. **Detenga la herramienta por las superficies aisladas cuando haga una operación donde el cuchillo de la herramienta pueda tocar un alambre escondido.** El contacto con un alambre cargado «vivo» también cargará a las partes metálicas y dará un choque al usuario.

2. **Hay ciertas aplicaciones** para las cuales esta herramienta fue diseñada. Porter-Cable recomienda enfáticamente que esta herramienta NO SEA modificada ni usada para trabajos para los cuales no fue diseñada. Si tiene alguna pregunta relativa a su aplicación, NO USE la herramienta hasta que nos haya escrito a Porter-Cable y le hayamos aconsejado.

Technical Service Manager  
Porter-Cable Corporation  
4825 Highway 45 North  
P. O. Box 2468  
Jackson, TN 38302-2468

3. **Tome en cuenta** que esta herramienta siempre está lista para funcionar, porque no es necesario enchufarla en una toma de corriente. Siempre asegúrese de que el interruptor (gatillo) esté en la posición apagada, "OFF", al instalar o remover la batería o las brocas.

4. **No use brocas más grandes** que las recomendadas (vea la tabla de Capacidades Máximas en la página 21). Las brocas grandes pueden sobrecargar el taladro y dañar el motor y los engranajes.

5. **No use el mandril (portabroca)** si las mordazas (quijadas) están agrietadas (resquebrajadas) o gastadas.

6. **Revise el giro de la broca** antes de poner el taladro en marcha para ver si es el correcto para la operación actual.

7. **Nunca cambie la dirección** giratoria del modelo que tiene contramarcha (retroceso) hasta que el motor pare completamente.

8. **Nunca sostenga la pieza en elaboración** con la mano, en las rodillas ni contra ninguna otra parte del cuerpo al taladrar.

9. **No use** el taladro como un contorneador (ráuter) o intente alargar o agrandar un taladro (agujero) con torcer la broca. Las brocas pueden quebrarse y causar una herida personal.

10. **Mantenga las manos libres** de las partes giratorias.

11. **Mantenga la brocas libres** del operario y de todo objeto al instalarlas y removerlas (vea PARA INSTALAR Y REMOVER BROCAS).

12. **Algunas maderas contienen preservativos que pueden ser tóxicos.** Tenga extrema precaución para prevenir la inhalación del polvo o el contacto con la piel durante la elaboración de estos materiales. Pida y obedezca toda la información de seguridad que tenga el suministrador del material.

SÍMBOLO	DEFINICIÓN
V	voltios
---	Corriente Continua (Directa)
$n_o$	velocidad sin carga
.../min	revoluciones o carreras por minuto

## **NORMAS DE SEGURIDAD ADICIONALES PARA LOS CARGADORES Y LAS BATERÍAS**

**1. GUARDE ESTAS INSTRUCCIONES.** Este manual contiene instrucciones de seguridad y operación para el Cargador de Baterías, Modelo 8621, de Porter-Cable.

**2. ANTES DE USAR UN CARGADOR DE BATERÍAS,** lea todas las instrucciones y precauciones sobre (1) el cargador de baterías, (2) el paquete de batería y (3) el producto que usa la batería.

**3. PRECAUCIÓN:** Para reducir el riesgo de herida personal, el cargador, Modelo 8621, de Porter-Cable se debe usar solamente para cargar la batería, Modelo 8620 o 8720, de Porter-Cable. Otros tipos de baterías pueden estallar y causar daño y herida personal. No cargue las baterías, de Modelo 8620 y 8720, de Porter-Cable con ningún otro cargador.

**4. NO EXPONGA UN CARGADOR DE BATERÍAS** a la lluvia, a la nieve, o a la escarcha.

**5. NO MALTRATE EL CABLE.** Nunca lleve el cargador por el cable eléctrico, ni lo desconecte de un tirón de la tomacorriente. Tire, (jale) la clavija, no el cable, para desconectar el cargador. Mande reemplazar inmediatamente los cables eléctricos y las grapas de tensión dañadas o gastadas. **DE NINGUNA MANERA DEBE INTENTAR LA REPARACIÓN DEL CABLE DE LA HERRAMIENTA.**

**6. PONGA EL CABLE** donde no puedan pisarlo, tropezarse con él o de otra manera causarle daño.

**7. NO USE UN CABLE DE SERVICIO** cuando no sea absolutamente necesario. El uso de un cable de servicio inadecuado puede resultar en un incendio o en un choque eléctrico. Si es preciso usar un cable de servicio, asegúrese de que:

A. Los conductores de la clavija del cable de servicio sean del mismo número, tamaño y forma que los de la clavija del cargador.

B. El cable esté alambrado correctamente y en buena condición eléctrica.

C. El tamaño del alambraje del cable sea a menos lo indicado abajo:

LARGO DE CABLE EN PIES (metros)	25 (7.6)	50 (15.2)	100 (30.5)	150 (45.7)
TAMAÑO AWG DEL CABLE	18	18	18	16

D. Si un cable de servicio se usará afuera tendrá que ser marcado con el sufijo W-A siguiendo la designación del tipo de cable. Por ejemplo – SJTW-A que indica que es aceptable para uso afuera.

**8. NO UTILICE** el cargador si el cable de alimentación o el enchufe están dañados. Haga que los cambien inmediatamente para evitar un peligro. **NO INTENTE REPARAR EL CABLE DE ALIMENTACIÓN.**

**9. NO OPERE** el cargador si ha recibido un golpe fuerte, si se ha caído o de otra manera ha sido dañado. Llévelo a un reparador cualificado.

**10. NO DESARME EL CARGADOR NI EL PAQUETE DE BATERÍAS.** Llévelo a un reparador cualificado si necesita servicio o reparación. Un montaje incorrecto puede resultar en un choque eléctrico o en un incendio.

**11. DESCONECTE EL CARGADOR** de la salida de corriente antes de intentar una limpieza o cualquier mantenimiento – para reducir el riesgo de un choque eléctrico.

**12. CARGUE LA BATERÍA** en un lugar bien ventilado, no cubra el cargador ni la batería con tela o cualquier otra cosa, durante la recarga.

**13. NO GUARDE** el cargador ni la batería en lugares que alcanzan temperaturas en exceso de 122° F (50° C), tal como un cobertizo de metal o un carro (coche) durante el verano; la batería puede deteriorarse.

**14. NO CARGUE LA BATERÍA** si la temperatura está a MENOS DE 32° F (0° C) o ARRIBA DE 104° F (40° C). Esto es muy importante para que funcione correctamente.

**15. NO INCINERE (QUEME) LAS BATERÍAS.** Pueden estallar (explotar) con el fuego.

**16. NO CARGUE LA BATERÍA** en lugares húmedos o mojados.

**17. NO INTENTE** cargar ninguna otra herramienta sin cable o batería con el cargador, del Modelo 8621, de Porter-Cable.

**18. NO INTERCONECTE** los terminales (bornes de contacto) de la batería; LAS TEMPERATURAS EXTREMAS PUEDEN CAUSAR INCENDIO O HERIDA PERSONAL.

**19. TIRE APROPIADAMENTE LAS BATERÍAS AGOTADAS.** El paquete de baterías, Modelo 8620,

de Porter-Cable contiene baterías recargables de níquel-cadmio. Estas baterías tienen que ser recicladas o tiradas apropiadamente. Lleve las baterías agotadas a un centro de reciclaje o a un Centro de Servicio de Porter-Cable (vea la lista en la última página de este manual). Los emolumentos (cobros) aplicables para la colección y el reciclaje de estas baterías (en los Estados Unidos) se han pagado a la compañía, RBRC™. Para información adicional, llame a: 1-800-BATTERY.



RBRC™ es la Marca Registrada de la Rechargeable Battery Recycling Corporation.

## DESCRIPCIÓN FUNCIONAL

### PRÓLOGO

Su Taladro sin Cable de Porter-Cable está diseñado para taladrar y atornillar varios materiales tal como indica lo siguiente:

CAPACIDAD MAXIMA				
Carrera de Velocidad	PARA TALADRAR			ATORNILLAR
	Acero Suave (Dulce)	Aluminio	Madera, Broca Avance Automático	Madera, Tornillos
BAJA	3/8" (9.5 mm)	3/8" (9.5 mm)	1" (25.4 mm)	3/8" (9.5 mm)
ALTA	3/8" (9.5 mm)	3/8" (9.5 mm)	1/2" (12.7 mm)	Nº 10

### FUNCIONAMIENTO DEL INTERRUPTOR

Apriete el gatillo interruptor (A) Fig. 1 para poner el motor en marcha. Suelte el gatillo para parar el motor. Al apretar el gatillo interruptor, la velocidad aumenta.

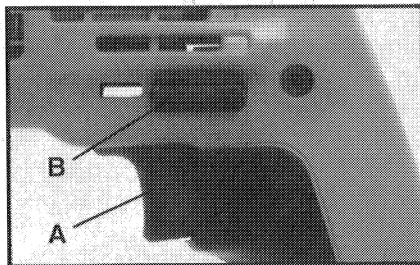

Fig. 1

**TOME NOTA:** Es posible que oiga un sonido de alta frecuencia y de bajo volumen cuando el selector esté en la posición de velocidad variable. Esto es normal.

## MARCHA/CONTRAMARCHA

- Asegúrese de que el gatillo interruptor (A) Fig. 1, esté en la posición apagada, «OFF», antes de cambiar la dirección giratoria.
- Apriete el botón (B) Fig.1, hacia la izquierda de la herramienta para obtener una rotación de MARCHA (en el sentido de las manecillas del reloj).
- Apriete el botón (B) Fig. 1, hacia la derecha de la herramienta para obtener una rotación de CONTRAMARCHA (en el sentido contrario a las manecillas del reloj).
- Coloque el botón (B) Fig. 1, en la posición central para fijar el gatillo interruptor en la posición apagada, «OFF».

## EL FRENO ELÉCTRICO

Al soltar el gatillo interruptor, el freno eléctrico se engancha automáticamente para parar la rotación del eje.

## PARA INSTALAR Y REMOVER LAS BROCAS DEL TALADRO Y DEL DESTORNILLADOR (Desarmador)

1. **PRECAUCIÓN:** Siempre ponga el selector de direcciones en la posición central (apagada, «OFF») al instalar o remover brocas.
2. El portabroca de tres quijadas está diseñado para permitir que la broca sea autocentradora. Para abrir las quijadas dele vuelta al manguito exterior (A) Fig. 2, en el sentido contrario a las manecillas del reloj (viendo directamente a la punta de la broca), hasta que la espiga (cabo) entre fácilmente.
3. Limpie y meta la espiga de la broca hasta el fondo del portabroca o hasta las estrías de una broca corta.
4. Mientras detiene la broca con una mano, dele vuelta al manguito exterior (A) Fig. 2, en el sentido de las manecillas del reloj hasta que el portabroca sujete la broca.
5. Para apretar el portabroca, agarre el anillo del portabroca (B) Fig. 2, con una mano y dele vuelta al manguito exterior (A) en el sentido de las manecillas del reloj. Apriételo bien.

**ADVERTENCIA:** No opere el motor del taladro mientras instala o quita las brocas. Hacerlo puede tirar la broca del mandril y causar herida personal.

6. Para quitar la broca, siga los pasos anteriores al revés.

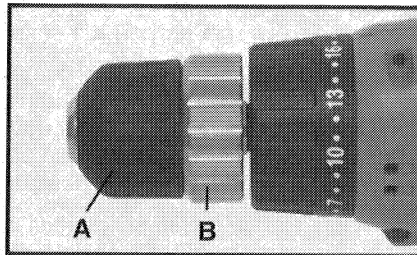

Fig. 2

## PARA AJUSTAR EL COLLAR DE TORSIÓN

El embrague tiene veinte posiciones de ajuste más un ajuste para taladrar, «Drill», que da un enganche fijo. La torsión mínima es la del ajuste No.1, y la torsión máxima es la del taladro, «Drill». La torsión se ajusta al cambiar el collar (anillo) delantero (A) Fig. 3, de manera que la torsión deseada se alinee con el índice (B) Fig. 3. Por lo general, las torsiones bajas se usan para meter tornillos pequeños y para otros trabajos delicados, y las torsiones altas se usan para meter los tornillos más grandes. La posición de taladrar, «Drill», se usa para taladrar y para meter los tornillos bastante grandes.

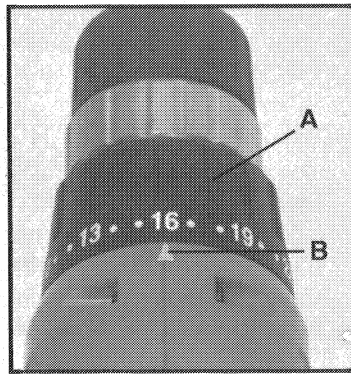

Fig. 3

## CAMBIO DE ENGRANAJES DE DOS VELOCIDADES

El Taladro sin Cable, Modelo 863, tiene un cambio de engranajes de dos velocidades, lo cual resulta en límites giratorios del portabroca de aproximadamente: de 0 a 350 RPM (LOW) y de 0 a 1250 RPM (HIGH). Para cambiar entre las velocidades: suelte el gatillo para parar la marcha del motor y empuje el selector de velocidades (A) Fig. 4, hacia atrás para velocidades ALTAS (HIGH) y hacia adelante para velocidades BAJAS (LOW).

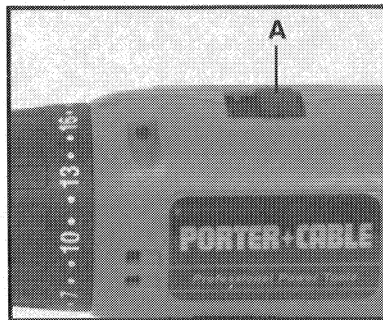

Fig. 4

Generalmente la velocidad baja se usa para taladrar agujeros grandes y para atornillar o destornillar. La velocidad alta se usa normalmente para taladrar agujeros pequeños.

## MANEJO

### PARA CARGAR LA BATERÍA GENERAL

Antes de usar su Taladro sin cable por primera vez, es necesario cargar la batería completamente. Si está instalada en el Taladro, remuévala según las instrucciones, PARA INSTALAR O REMOVER LA BATERÍA.

Un poco antes de descargar completamente la batería, usted notará una disminución rápida en el rendimiento de la herramienta. Cuando la herramienta no pueda hacer el trabajo deseado, es tiempo de recargar la batería. Si la recarga antes de que ocurra esta condición puede reducir la vida productiva de la batería. Si la descarga aún más puede dañar la batería.

**TOME NOTA:** La temperatura de la batería aumentará durante y un poco después de usarla. Es posible que las baterías no acepten una carga completa si se intenta recargarlas inmediatamente después de usarlas. Para mejores resultados, deje que el paquete de baterías se refresque a una temperatura efectiva de comodidad (temperatura normal de un cuarto) antes de cargarla.

Puede colocar el cargador de baterías sobre los cuatro cojines en el fondo de la caja o montarlo en una pared con las dos ranuras de bocallave.

**PRECAUCIÓN:** No tape las ranuras de ventilación en la parte superior o inferior del cargador. No cargue la batería si la temperatura está a MENOS DE 32° F (0° C) o ARRIBA DE 104° F (40° C).

## PARA CARGAR NORMALMENTE

Asegúrese de que el voltaje del circuito eléctrico sea igual al indicado en la placa de especificaciones del cargador. Conecte el cargador a la fuente de electricidad. El indicador verde (A) Fig. 5, debe iluminarse intermitentemente. Esto indica que el cargador está listo para cargar.

Ponga el paquete de batería arriba del cargador, y alinee la lengüeta del paquete de batería con la ranura del cargador. Meta el paquete de batería en el cargador (vea la Fig. 5). **NO LO FUERCE.** Si el paquete no entra fácilmente, no lo está metiendo correctamente: Vuelva a alinear la lengüeta del paquete con la ranura del cargador e inténtelo de nuevo.

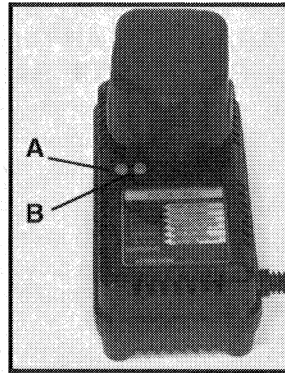

Fig. 5

El indicador verde (A) Fig. 5, debe empezar a iluminarse continuamente para indicar que el paquete de batería está recibiendo una «Carga Rápida» (si la luz verde no se ilumina continuamente, o si el indicador rojo (B) Fig. 5 también empieza a iluminarse intermitentemente: vea DIAGNÓSTICOS). Después de aproximadamente una hora, el indicador de la «Carga Rápida» debe apagarse para indicar que el paquete de batería está completamente cargado y que el cargador le está dando una «Carga Lenta». Puede dejar el paquete de batería en «Carga Lenta» hasta que lo quiera usar.

La carga inicial de la batería puede tomar más de una hora, depende del voltaje del circuito, de la temperatura del cuarto y del nivel de la carga que existe en el paquete.

Desconecte el cargador de la fuente de potencia cuando no esté en uso.

## LOS DIAGNÓSTICOS

El Cargador, Modelo 8621, viene con un sistema diagnóstico que revisa automáticamente el paquete de batería cada vez que el paquete se mete en el cargador. Si no encuentra problemas, el cargador empezará automáticamente la «Carga Rápida» como está indicado en la sección anterior de PARA CARGAR NORMALMENTE. Si encuentra un problema, lo indicará usando las luces indicadoras (vea la Fig. 5) según lo siguiente:

- El indicador verde (A) sigue iluminándose intermitentemente después de meter el paquete de batería en el cargador: indica que la temperatura del paquete de batería está demasiado alta o demasiado baja y no puede cargarse. Si lo deja así, el cargador continuará vigilando la temperatura del paquete y cuando llegue a una temperatura adecuada empezará a cargarlo.
- La luz verde (A) está encendida continuamente y la luz roja (B) parpadea: Esto indica que el paquete de baterías está recibiendo una «carga rápida», pero que el voltaje del paquete de baterías es bajo. No es inusual que un paquete de baterías nuevo o un paquete de baterías completamente descargado dé esta indicación durante los primeros minutos de carga. Si la luz roja sigue parpadeando a lo largo del ciclo de carga, indica que el paquete está débil y proporcionará un rendimiento reducido (el paquete se

puede seguir utilizando, pero no proporcionará la potencia o el trabajo máximo por carga). Probablemente habrá que cambiar este paquete de baterías en un futuro próximo.

- Si el indicador verde (A) y el indicador rojo (B) continúan iluminándose intermitentemente: indica que el paquete de batería ha fallado (el paquete no se puede cargar y es necesario reemplazarlo).

## PARA INSTALAR O QUITAR EL PAQUETE DE BATERÍA

**PRECAUCIÓN:** Asegúrese de que el gatillo interruptor esté fijado en la posición apagada, «OFF».

**PARA QUITAR EL PAQUETE DE BATERÍA:** Apriete los dos botones para soltar la batería (A) Fig. 6, (uno está a cada lado del paquete) y tire (jale) el paquete de batería de la herramienta.

**PARA INSTALAR EL PAQUETE DE BATERÍA:** Alinee el paquete de batería con la apertura en la empuñadura de la herramienta y meta el paquete en la empuñadura hasta que se asiente en su lugar.

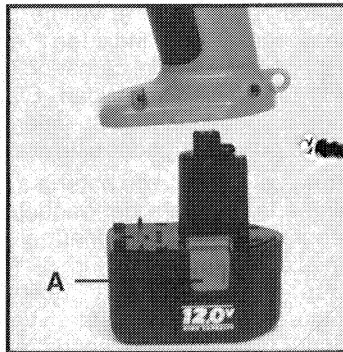

Fig. 6

## COMO DETENER EL TALADRO

**ADVERTENCIA:** La parte delantera del taladro puede cargarse si usted taladra un alambre cargado (vivo) en una pared. PARA PREVENIR UN CHOQUE ELÉCTRICO, HAY QUE AGARRAR EL TALADRO SEGÚN LA ILUSTRACIÓN DE LA FIG. 7.

**ES UN  
TALADRO**

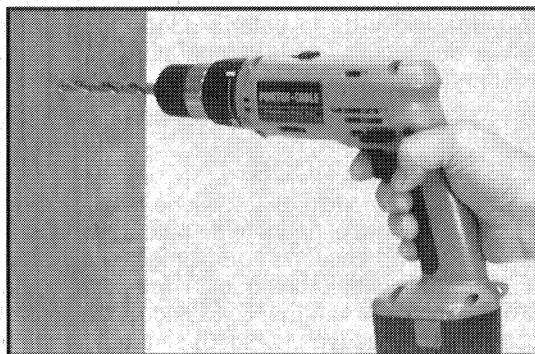

Fig. 7

## TALADRADOS GENERALES

1. Ajuste la torsión con el collar para taladrar y coloque el selector de velocidades apropiadamente.
2. Asegúrese de que la broca esté bien sujeta por el portabroca.
3. Coloque el selector de direcciones para que gire en el sentido de las manecillas del reloj.
4. **PRECAUCIÓN:** Sujete bien la pieza en elaboración con una prensa o con una abrazadera antes de taladrar. Una pieza suelta puede voltearse (girarse) y causar una herida personal.



5. Localice los centros exactos de los agujeros para taladrar y use un punzón para hacer un hoyito en la pieza.

6. Meta la punta de la broca en el hoyito que usted hizo con el punzón. Con el taladro recto contra la pieza ponga el motor en marcha.

7. **PRECAUCIÓN:** La aplicación de demasiada presión puede recalentar o quebrar la broca. Esto puede resultar en una herida personal o en una broca dañada.

Aplique una presión uniforme para mantener el corte de la broca. Falta de suficiente presión negará el corte, y la fricción excesiva con el material embotará la broca.

**PRECAUCIÓN:** Manténgase alerta y prepárese para el torcimiento del taladro.

8. Si el taladro se para o se atora en el agujero, suelte el gatillo inmediatamente. Saque la broca de la pieza y determine la causa del problema. **NO APRIETE Y SUELTE EL GATILLO PARA LIBRAR LA BROCA QUE ESTÉ PARADA O ATORADA – ESTO DAÑARÁ EL MOTOR.** Se puede dar contramarcha para ayudar a librar la broca. Antes de taladrar de nuevo, asegúrese de que la dirección giratoria apropiada esté seleccionada.

9. Para no astillar la madera o atorar la broca en el metal, reduzca la presión sobre la broca un poco antes de que salga al otro lado del trabajo.

10. Al penetrar la pieza en elaboración y con la broca girando libremente, sáquela del trabajo con el motor en marcha. Entonces apague el taladro.

## **PARA TALADRAR MADERA**

Además de las instrucciones de TALADRADOS GENERALES, también aplica lo siguiente:

1. Si usa una broca de espiral en la madera, hay que sacarla con frecuencia para quitarle la madera cortada de las estrías (canales) para no recalentar la broca ni quemar la madera.

2. Si se usa un respaldo de madera de desperdicio abajo o detrás del trabajo para prevenir astillas, hay que sujetarlo bien con una prensa. Si usa un respaldo con una broca de pala o de sierra, reduzca la presión tan pronto como la punta penetre la pieza en elaboración y taladre por el otro lado para terminar el agujero.

## **PARA TALADRAR METAL**

Además de las instrucciones de TALADRADOS GENERALES, también aplica lo siguiente:

1. Emplee solamente brocas de espiral (helicoidal) bien afiladas de alta velocidad para acero para taladrar el metal.

2. Empiece a taladrar con una velocidad lenta y gradualmente aumentela durante el corte. Cuanto más duro el material, más lenta será la velocidad requerida. Entre más blando el material, más rápida será la velocidad.

3. Para taladrar un agujero grande, es más fácil hacer uno pequeño primero y luego agrandarlo al tamaño deseado.

4. El uso de un lubricante, como aceite, en la punta de la broca refresca la broca, aumenta la acción de taladrar y prolonga la vida de la broca.

## PARA ATORNILLAR EN MADERA

1. Taladre un agujero piloto y un agujero de libramiento de la espiga (cabo).  
Vea la guía siguiente.
2. Instale la broca correcta para el tornillo.
3. Ajuste la tensión con el collar y seleccione la velocidad baja (LOW).
4. Seleccione la dirección giratoria correcta.
5. Con los dedos, coloque el tornillo rectamente en el agujero.

**ES UN  
DESATORNILLADOR**

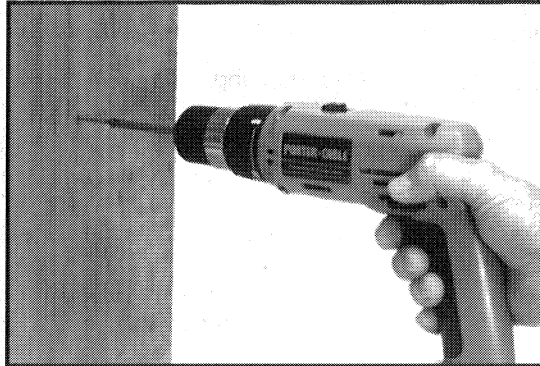
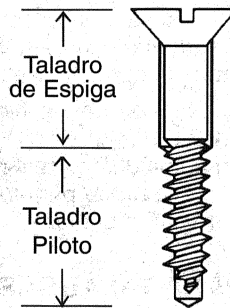

Fig. 8

6. Coloque la broca en el tornillo, ponga el desatornillador (desarmador) en marcha y aplique presión para atornillar.
7. Cuando el tornillo esté asentado (puesto), quite el desatornillador del tornillo.

TAMAÑOS DE AGUJEROS RECOMENDADOS PARA ATORNILLAR EN MADERA			
Tamaño de Tornillo	Diámetro para el Libramiento de Espiga	Diámetro Para	
		Madera Blanda	Madera Dura
#6	9/64 (.140)	1/16 (.062)	7/64 (.109)
#8	11/64 (.172)	5/64 (.078)	1/8 (.125)
#10	3/16 (.187)	3/32 (.094)	9/64 (.140)
#12	7/32 (.218)	7/64 (.109)	5/32 (.156)



8. Si aplica un lubricante, como jabón o parafina, a las roscas del tornillo ayudará la operación. Esto es aún más importante si usted elabora madera dura.
9. Puede obtener, de un suministrador local, brocas de combinación para hacer un agujero piloto, un agujero de libramiento de la espiga y el avellanado en una sola operación.

## PARA ATORNILLAR TORNILLOS AUTORROSCANTES

1. Taladre el agujero piloto del tamaño recomendado por el fabricante del tornillo o del sujetador.
2. Instale la broca correcta para el tornillo.

3. Ajuste la tensión con el collar y seleccione la velocidad baja (LOW).
4. Seleccione la dirección giratoria correcta.
5. Coloque la punta de la broca en el tornillo.
6. Meta la punta del tornillo en el agujero piloto, quite los dedos, ponga el desatornillador en marcha y atornille.
7. Tan pronto que el tornillo esté asentado, quite el desatornillador del tornillo.

### **PARA ATORNILLAR TORNILLOS PARA METALES**

1. Taladre y enrosque un agujero del tamaño correcto para el sujetador.
2. Empiece el tornillo en el agujero con los dedos, entonces atorníllelo según las instrucciones, PARA ATORNILLAR EN MADERA.

### **PARA DESTORNILLAR**

1. Ajuste el collar de tensión para la tensión máxima y seleccione la velocidad baja (LOW).
2. Instale la broca correcta para el tornillo.
3. Seleccione la dirección giratoria para dar contramarcha.
4. Coloque la punta de la broca en el tornillo y ponga en marcha el desatornillador.

## **MANTENIMIENTO**

### **MANTENGA LAS HERRAMIENTAS LIMPIAS**

Todas las partes de plástico deben ser limpiadas con una tela suave y húmeda. NUNCA use solventes para limpiar las partes de plástico. Es posible que puedan disolver o de otra manera dañar el material.

### **FALLA DE PONERSE EN MARCHA**

Si su herramienta falla de ponerse en marcha, asegúrese de que el paquete de batería esté bien cargado e instalado en el taladro.

### **BATERÍA**

Los paquetes de batería se descargarán solos sin dañarse después de no ser usados por una temporada y pueden requerir una recarga antes de usarse.

### **LUBRICACIÓN**

Para su seguridad continua y protección contra el choque eléctrico, la lubricación y el servicio de esta herramienta deben ser hechos SOLAMENTE en una ESTACIÓN DE SERVICIO AUTORIZADO POR PORTER-CABLE o en un CENTRO DE SERVICIO DE PORTER-CABLE.

Después de aproximadamente 100 horas de uso, lleve o mande su herramienta a su Estación de Servicio Autorizado por Porter-Cable más cercana para limpiarla a fondo y revisarla; para reemplazar las partes gastadas, cuando sea necesario; para relubricarla de nuevo; y para revisar su rendimiento.

## REEMPLAZO DEL MANDRIL (PORTABROCA)

1. **PRECAUCIÓN:** Remueva el paquete de baterías para prevenir una marcha accidental.
2. Abra las mordazas (quijadas) completamente para permitir el acceso al tornillo de retención del mandril.
3. Destornille el tornillo de retención en el sentido de las manecillas del reloj (rosca zurda) con un desatornillador (desarmador) Phillips.
4. Coloque el selector de cambios de engranajes de dos velocidades en la posición trasera o baja (LOW).
5. Ponga la parte corta de una llave Allen (hexagonal) (1/4" o más grande) dentro del mandril. Alinee los lados llanos con las mordazas y apriete bien el mandril. Con el mandril en una superficie sólida, coloque la llave hexagonal a la izquierda (vea Fig. 9) y golpéela con un martillo para aflojar el mandril. Para quitar el mandril, gírelo en el sentido contrario a las manecillas del reloj.
6. Cubra la cara de montaje del mandril de repuesto con un compuesto antiferrador (antiagarrador).
7. Atornille el portabroca en el árbol (eje) en sentido a las manecillas del reloj. Apriételo a mano. Inserte la llave hexagonal como está indicado en el número 5 de arriba. Con el mandril en una superficie sólida, coloque la llave hexagonal a la derecha (vea Fig. 10) y golpéela con un martillo para asentar el portabroca en el eje.
8. Saque la llave hexagonal del portabroca.
9. Instale el tornillo de retención del portabroca.

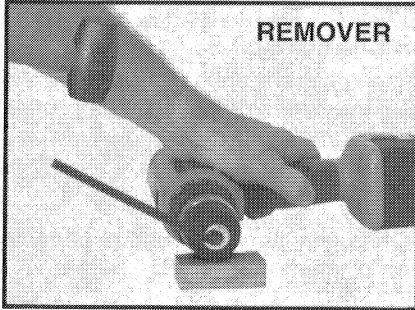

Fig. 9

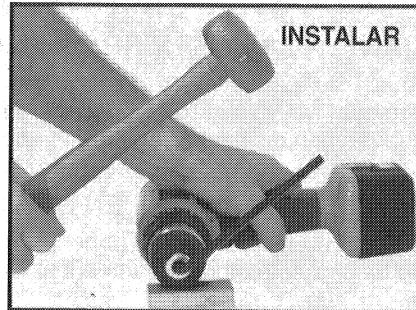

Fig. 10

## SERVICIO Y REPARACIONES

Toda herramienta de calidad eventualmente necesitará servicio o reemplazo de partes gastadas debido al uso normal. Estas operaciones, incluyendo la inspección y el reemplazo de escobillas, deben ser hechas ÚNICAMENTE en una ESTACIÓN DE SERVICIO AUTORIZADO por PORTER-CABLE o en un CENTRO DE SERVICIO DE PORTER-CABLE. Toda reparación hecha por estas agencias está completamente garantizada contra material y hechura defectuosa. No podemos garantizar reparaciones hechas o intentadas por ninguna otra agencia.

Si usted tiene alguna pregunta acerca de su herramienta, haga el favor de escribirnos cuando quiera. En cualquier comunicación, por favor escriba toda la información dada en la placa de su herramienta (número de modelo, tipo, número de serie, etc.).

# ACCESORIOS

Esta herramienta ha sido probada con los siguientes accesorios. Para la más segura operación, se recomienda que solamente estos accesorios sean usados con este producto.

**ADVERTENCIA:** Como ningún otro accesorio, fuera de los indicados, se ha probado con este producto, el uso de tal accesorio puede ser peligroso.

Escoja los Accesorios dentro de la capacidad de su Destornillador/Taladro.

PAQUETE DE BATERÍAS  
DE REPUESTO - 8620

CARGADOR DE 115 VOLTIOS -  
8621

FUNDA - 8504

BROCA COMBINADA - 44850

Brocas y Buscadores para Tornillos de Cabeza Ranurada		Brocas Potentes con manguito buscador Espiga hexagonal de 1/4" Completa		Brocas y Buscador	
Tamaño	Nº de Broca	Tamaño	Buscador	Tamaño	Buscador
6F-8R	44422	6F-8R	44825	6F-8R	44825
8F-10R	44424	8F-10R	44826	8F-10R	44826
10F-12R	44426	10F-12R	44827	10F-12R	44827
12F-14R	44428	12F-14R	44828	12F-14R	44828

Brocas para Tornillos de Cabeza Phillips		Brocas Potentes Espiga hexagonal de 1/4"	
Tamaño de Punta	de largo	Tamaño de Punta	de largo
1 1/16"	3 1/2"	1	44808
2	44809	2	44810
3	44810	3	44811
			44812
			44813

Broca Adaptadora		Espiga hexagonal de 1/4" para usar con las puntas cambiabiles	
Número	Tipo	Número	Largo
44815	Mag.	3	

Puntas Cambiables		1" de largo hexagonal de 1/4" Phillips	
Ranurada	Número	Tam. de Punta	Número
6F-8R	44820	#1	44816
8F-10R	44821	#2	44817
10F-12R	44822	#3	44818
12F-14R	44823		

## PÓLIZA DE GARANTÍA DE 1 AÑO DE PORTER-CABLE

La Compañía de Porter-Cable garantiza sus herramientas eléctricas por un período de un año a partir de la fecha original de compra. Porter-Cable reparará o reemplazará – según se deba – cualquier parte o partes de la herramienta o accesorios protegidos bajo esta garantía que demuestren cualquier defecto en los materiales o mano de obra durante el período de la garantía. Para reparación o reemplazo, devuelva la herramienta o accesorio completo, pagando con antelación el precio de transporte, al Centro de Servicio de Porter-Cable o Estación de Servicio Autorizado más cercana. Puede ser que requiera prueba de compra. Esta garantía no es válida en caso del mal uso, el abuso o el desgaste normal de la herramienta así como reparaciones efectuadas o intentadas por otros medios que no sean los de los Centros de Servicio de Porter-Cable o de las Estaciones de Servicio Autorizado por Porter-Cable.

**CUALQUIER GARANTÍA IMPLICADA, INCLUSO LAS GARANTÍAS DE MERCADERÍA Y APTITUD PARA PROPÓSITOS ESPECIALES O PARTICULARES, DURARÁN POR SÓLO UN (1) AÑO A PARTIR DE LA FECHA DE COMPRA.**

Para obtener información de la garantía de desempeño haga el favor de escribir a Porter-Cable Corporation, 4825 Highway 45 North, P. O. Box 2468, Jackson, Tennessee 38302-2468; Attention: Product Service. LA OBLIGACIÓN ANTERIORMENTE MENCIONADA ES AL ÚNICA RESPONSABILIDAD DE PORTER-CABLE BAJO ESTA O CUALQUIER GARANTÍA IMPLICADA. PORTER-CABLE DE NINGUNA MANERA SERÁ RESPONSABLE POR NINGÚN DAÑO INCIDENTAL O CONSECUENTE. Algunos estados no permiten limitaciones de tiempo de garantías implicadas ni la exclusión o la limitación de daños incidentales o consecuentes, así es que hay una posibilidad que la limitación o la exclusión no le aplique a usted.

La garantía le da a usted unos derechos especificados y legales. Puede ser que usted tenga también otros derechos legales los cuales varían de un estado a otro.

PRODUCTO \_\_\_\_\_

MODELO \_\_\_\_\_ No. DE SERIE \_\_\_\_\_

DISTRIBUIDOR \_\_\_\_\_

TELÉFONO \_\_\_\_\_

FECHA DE ENTREGA \_\_\_\_\_ / \_\_\_\_\_ /19 \_\_\_\_\_

FIRMA/SELLO \_\_\_\_\_

Manuel  
d'utilisation

Foreuse/Visseuse  
Autonome à Batterie  
à Double Vitesse



MODÈLE 863  
Foreuse/Visseuse  
MODÈLE 8620  
Bloc Porte-Piles

MODÈLE 8621  
Chargeur

**AVIS IMPORTANT**

*Assurez-vous que toute personne utilisant ce matériel a préalablement lu avec attention et compris les instructions contenues dans ce mode d'emploi avant de commencer à utiliser ce matériel.*

Une plaque de fabricant portant le modèle et le numéro de série de cet outil se trouve sur le boîtier principal. Notez ces numéros dans les espaces fournis ci-dessous et conservez-les soigneusement.

Modèle: \_\_\_\_\_

Type: \_\_\_\_\_

Numéro de série: \_\_\_\_\_

Numéro de la pièce: 884370-8910

**PORTER-CABLE**  
PROFESSIONAL POWER TOOLS

Pour de plus amples renseignements concernant Porter-Cable, consultez notre Website à l'adresse suivante :

<http://www.porter-cable.com>

# RÈGLES DE SÉCURITÉ GÉNÉRALES POUR TOUS LES OUTILS À BATTERIE

**AVERTISSEMENT!** VOUS DEVEZ LIRE ET COMPRENDRE TOUTES  
LES INSTRUCTIONS.

Le non-respect, même partiel, des instructions ci-après entraîne un risque de choc électrique, d'incendie et/ou de blessures graves.

CONSERVEZ CES INSTRUCTIONS

## AIRE DE TRAVAIL

1. **Veillez à ce que l'aire de travail soit propre et bien éclairée.** Le désordre et le manque de lumière favorisent les accidents.
2. **N'utilisez pas d'outils électriques dans une atmosphère explosive, par exemple en présence de liquides, de gaz ou de poussières inflammables.** Les outils électriques créent des étincelles qui pourraient enflammer les poussières ou les vapeurs.
3. **Tenez à distance les curieux, les enfants et les visiteurs pendant que vous travaillez avec un outil électrique.** Ils pourraient vous distraire et vous faire faire une fausse manœuvre.

## SÉCURITÉ ÉLECTRIQUE

1. **Ne maltraitez pas le cordon. Ne transportez pas l'outil par son cordon. N'exposez pas le cordon à la chaleur, à des huiles, à des arêtes vives ou à des pièces en mouvement. Remplacez immédiatement un cordon endommagé.** Un cordon endommagé peut constituer un risque d'incendie.
2. **Un outil à bloc-batterie amovible ou à batterie intégrée ne doit être rechargé qu'avec le chargeur prévu pour la batterie.** Un chargeur qui convient à tel type de batterie peut présenter un risque d'incendie avec tel autre type de batterie.
3. **N'utilisez un outil qu'avec un bloc-batterie conçu spécifiquement pour lui.** L'emploi d'un autre bloc-batterie peut créer un risque d'incendie.

## SÉCURITÉ DES PERSONNES

1. **Restez alerte, concentrez-vous sur votre travail et faites preuve de jugement. N'utilisez pas un outil électrique si vous êtes fatigué ou sous l'influence de drogues, d'alcool ou de médicaments.** Un instant d'inattention suffit pour entraîner des blessures graves.
2. **Habillez-vous convenablement. Ne portez ni vêtements flottants ni bijoux. Confinez les cheveux longs. N'approchez jamais les cheveux, les vêtements ou les gants des pièces en mouvement.** Des vêtements flottants, des bijoux ou des cheveux longs risquent d'être happés par des pièces en mouvement.
3. **Méfiez-vous d'un démarrage accidentel. Avant d'insérer un bloc-batterie, assurez-vous que l'interrupteur de l'outil est sur ARRÊT.** Le fait de transporter un outil avec le doigt sur la détente ou d'insérer un bloc-batterie alors que l'interrupteur est en position MARCHE peut mener tout droit à un accident.
4. **Enlevez les clés de réglage ou de serrage avant de démarrer l'outil.** Une clé laissée dans une pièce tournante de l'outil peut provoquer des blessures.



**5. Ne vous penchez pas trop en avant. Maintenez un bon appui et restez en équilibre en tout temps.** Une bonne stabilité vous permet de mieux réagir à une situation inattendue.

**6. Utilisez des accessoires de sécurité. Portez toujours des lunettes ou une visière.** Selon les conditions, portez aussi un masque antipoussière, des bottes de sécurité antidérapantes, un casque protecteur et/ou un appareil antibruit.

## UTILISATION ET ENTRETIEN DES OUTILS

**1. Immobilisez le matériau sur une surface stable au moyen de brides ou de toute autre façon adéquate.** Le fait de tenir la pièce avec la main ou contre votre corps offre une stabilité insuffisante et peut amener un dérapage de l'outil.

**2. Ne forcez pas l'outil. Utilisez l'outil approprié à la tâche. L'outil correct fonctionne mieux et de façon plus sécuritaire.** Respectez aussi la vitesse de travail qui lui est propre.

**3. N'utilisez pas un outil si son interrupteur est bloqué.** Un outil que vous ne pouvez pas commander par son interrupteur est dangereux et doit être réparé.

**4. Retirez le bloc-batterie ou mettez l'interrupteur sur ARRÊT ou en position verrouillée avant d'effectuer un réglage, de changer d'accessoire ou de ranger l'outil.** De telles mesures préventives réduisent le risque de démarrage accidentel de l'outil.

**5. Rangez les outils hors de la portée des enfants et d'autres personnes inexpérimentées.** Les outils sont dangereux dans les mains d'utilisateurs novices.

**6. Lorsque le bloc-batterie n'est pas en service, tenez-le à l'écart d'autres objets métalliques (trombones, pièces de monnaie, clés, clous, vis, etc.) susceptibles d'établir un contact électrique entre les deux bornes.** La mise en court-circuit des bornes de la batterie peut produire des étincelles et constitue un risque de brûlures ou d'incendie.

**7. Prenez soin de bien entretenir les outils. Les outils de coupe doivent être toujours bien affûtés et propres.** Des outils bien entretenus, dont les arêtes sont bien tranchantes, sont moins susceptibles de coincer et plus faciles à diriger.

**8. Soyez attentif à tout désalignement ou coincement des pièces en mouvement, à tout bris ou à toute autre condition préjudiciable au bon fonctionnement de l'outil. Si vous constatez qu'un outil est endommagé, faites-le réparer avant de vous en servir.** De nombreux accidents sont causés par des outils en mauvais état.

**9. N'utilisez que des accessoires que le fabricant recommande pour votre modèle d'outil.** Certains accessoires peuvent convenir à un outil, mais être dangereux avec un autre.

## RÉPARATION

**1. La réparation des outils électriques doit être confiée à un réparateur qualifié.** L'entretien ou la réparation d'un outil électrique par un amateur peut avoir des conséquences graves.

**2. Pour la réparation d'un outil, n'employez que des pièces de rechange d'origine. Suivez les directives données à la section «Réparation» de ce manuel.** L'emploi de pièces non autorisées ou le non-respect des instructions d'entretien peut créer un risque de choc électrique ou de blessures.

## RÈGLES DE SÉCURITÉ SPÉCIFIQUES ET SYMBOLES:

**1. TENEZ L'OUTIL PAR SES SURFACES DE PRISE ISOLÉES PENDANT TOUTE OPERATION OÙ L'OUTIL DE COUPE POURRAIT VENIR EN CONTACT AVEC UN CÂBLAGE DISSIMULÉ.** En cas de contact avec un conducteur sous tension, les pièces métalliques à découvert de l'outil transmettraient un choc électrique à l'utilisateur.

**2. CET OUTIL N'A ÉTÉ CONÇU QUE POUR CERTAINES APPLICATIONS.** Porter-Cable recommande que cet outil ne soit ni modifié ni utilisé pour des applications pour lesquelles il n'a pas été conçu. Si vous avez des questions portant sur l'utilisation de cet outil, NE L'UTILISEZ PAS avant d'avoir pris contact Porter-Cable et nous avoir parlé.

Technical Service Manager  
Porter-Cable Corporation  
4825 Highway 45 North  
P. O. Box 2468  
Jackson, TN 38302-2468

**3. SOYEZ CONSCIENT** du fait que cet outil doit toujours être considéré comme étant en état de marche puisqu'il ne nécessite pas de branchement sur une prise de courant pour fonctionner. Assurez-vous que le bouton de la gâchette est toujours dans la position d'arrêt "OFF" quand vous installez ou vous retirez le bloc porte-piles ou des forets.

**4. N'UTILISEZ PAS DE FORETS PLUS LARGES** que ceux recommandés (consultez le Tableau de Capacité Maximale à la page 39). Les forets trop larges peuvent aisément surcharger la foreuse et causer des dégâts au moteur et à l'engrenage.

**5. N'UTILISEZ PAS** le mandrin de serrage si les mâchoires ou d'autres pièces sont soit fendues soit usées.

**6. VÉRIFIEZ LA DIRECTION DE ROTATION DE LA FOREUSE** avant de la faire démarrer pour vous assurez qu'elle tourne dans la direction appropriée pour accomplir la tâche voulue.

**7. N'INVERSEZ JAMAIS LA DIRECTION DE ROTATION** quand vous utilisez un modèle à inversion sans vous être assuré au préalable que le moteur a entièrement cessé de tourner.

**8. NE TENEZ JAMAIS L'OUVRAGE** que vous forer dans vos mains, sur vos genoux ou appuyer contre toute autre partie de votre corps.

**9. N'UTILISEZ PAS** votre foreuse comme un couteau en la faisant tourner pour allonger ou agrandir les trous percés. Les forets et les mèches pourraient se casser et vous blesser.

**10. TENEZ VOS MAINS ÉLOIGNÉS DE TOUT ÉLÉMENT MOBILE**

**11. MAINTENEZ LES FORETS À DISTANCE** aussi bien de vous ainsi que de tout objet pendant que vous les installez ou que vous les retirez (voir la section COMMENT INSTALLER ET RETIRER LES FORETS).

**12. CERTAINS BOIS CONTIENNENT DES AGENTS PRÉSERVATIFS TOXIQUES.** Faites particulièrement attention à ne pas les inhaler ou leur permettre de rentrer en contact avec votre peau si vous utilisez de telles matières. Demandez, et suivez, les instructions de sécurité qui sont disponibles chez votre détaillant.

SYMBOLE	DÉFINITION
V	volt
---	courant continu (direct)
$n_0$	vitesse sans charge
.../min	révolutions ou réciprocations par minute

## INSTRUCTION DE SÉCURITÉ POUR LE CHARGEUR ET LES BATTERIES

**1. CONSERVEZ CES INSTRUCTIONS.** Ce manuel contient d'importantes informations concernant la sécurité et l'opération du chargeur de batteries Modèle 8621 Porter-Cable.

**2. AVANT D'UTILISER LE CHARGEUR,** lisez attentivement toutes les instructions et les indices de sécurité sur (1) le chargeur, (2) le bloc porte-piles, (3) l'outil lui-même

**3. AVERTISSEMENT:** afin de réduire le danger de blessure, le chargeur de batteries Modèle 8621 Porter-Cable doit seulement être utilisé pour charger le bloc porte-piles Modèle 8620 ou 8720 de Porter-Cable. Toutes autres marques de bloc porte-piles risquent en effet d'éclater et de causer de graves blessures ainsi que des dégâts matériels. Ne chargez pas le bloc porte-piles Modèle 8620 ou 8720 de Porter-Cable avec d'autres chargeurs.

**4. N'EXPOSEZ PAS VOTRE CHARGEUR** à la pluie, à la neige, ou au gel.

**5. N'ABUSEZ PAS LE CORDON OU LE FIL ÉLECTRIQUE.** Ne transportez jamais un outil en le tenant par son cordon électrique. N'essayez pas de débrancher un outil en tirant violemment sur le cordon. Tirez sur la fiche plutôt que sur le cordon quand vous débranchez le chargeur. Faites immédiatement remplacer un cordon ou un dégageur de tension endommagé ou usé. **N'ESSAYEZ PAS DE REPARER LE CORDON D'UN OUTIL MOTORISÉ.**

**6. ASSUREZ-VOUS QUE LE CORDON EST SITUÉ DE TELLE MANIÈRE** qu'on ne puisse pas y marcher dessus, s'y prendre les pieds, ou lui occasionner toutes autres formes de dégâts.

**7. N'UTILISEZ PAS DE CORDON DE RALLONGE** à moins que cela ne soit absolument nécessaire. Le choix d'une mauvaise rallonge peut augmenter le risque d'incendie ou de décharge électrique. S'il vous est absolument nécessaire d'utiliser un cordon de rallonge, assurez-vous que:

A. Il y a un même nombre de pattes ayant la même taille et la même forme sur la fiche du cordon de rallonge aussi bien que sur le chargeur.

B. Le cordon de rallonge est proprement câblé et en bonne condition électrique.

C. La taille du fil du cordon mesure au moins la taille spécifié dans le tableau suivant:

LONGUEUR DU CORDON EN PIEDS (Mètre)	25 (7.6)	50 (15.2)	100 (30.5)	150 (45.7)
TAILLE MOYENNE DU CORDON	18	18	18	16

D. Si vous utilisez un cordon de rallonge à l'extérieur, il doit nécessairement être marqué avec le suffixe W-A après le sigle désignant le type de cordon de rallonge. Ainsi le sigle SJTW-A indique que ce cordon peut être utilisé à l'extérieur.

**8. N'UTILISEZ PAS** le chargeur si sa fiche ou son cordon est abîmé – faitesles remplacer immédiatement afin d'éviter les dangers. **NE TENTEZ PAS DE RÉPARER UN CORDON ÉLECTRIQUE.**

**9. NE FAITES PAS FONCTIONNER** le chargeur s'il a reçu un coup sec, si on l'a fait tomber, ou si on lui a causé toute autre forme de dégâts. Amenez-le chez un technicien certifié afin qu'il l'inspecte.

**10. NE DÉMONTÉZ PAS LE CHARGEUR OU LE BLOC PORTE-PILES.** Amenez-le chez un technicien certifié quand il a besoin d'être inspecté ou réparé. Un montage incorrect risque de provoquer une décharge électrique ou un incendie.

**11. DÉBRANCHEZ LE CHARGEUR DE LA PRISE DE COURANT** avant d'entreprendre un service de maintien ou un nettoyage afin de réduire le risque de décharge électrique.

**12. CHANGEZ LE BLOC PORTE-PILES** dans un endroit bien ventilé, ne recouvrez pas le chargeur et le bloc porte-piles avec un tissu pendant la période de chargement.

**13. N'ENFERMEZ PAS** le chargeur ou le bloc porte-piles dans des endroits où la température peut atteindre ou dépasser 122°F (les baraques d'outils métallisées, les voitures en été, etc) puisque cela peut amener la batterie à se détériorer.

**14. NE CHARGEZ PAS LE BLOC PORTE-PILES** quand la température tombe au-delà de 32°F ou s'élève au-dessus de 140°F. Ceci est extrêmement important pour assurer le parfait fonctionnement de l'outil.

**15. NE BRULEZ PAS LE BLOC PORTE-PILES.** Il peut exploser.

**16. NE CHARGEZ PAS LES BATTERIES** dans des lieux humides ou mouillés.

**17. N'ESSAYEZ PAS** de charger d'autres outil motorisé autonomes ou bien un bloc porte-piles d'une marque différente avec le chargeur Modèle 8621 de Porter-Cable.

**18. NE CRÉÉZ PAS DE COURT-CIRCUIT** en mettant en contact les pôles du bloc porte-piles. **DES TEMPÉRATURES EXTRÊMEMENT ÉLEVÉES POURRAIENT OCCASIONNER UN INCENDIE OU DES BLESSURES.**

**19. DISPOSEZ PROPREMENT DES BATTERIES MORTES.** Le bloc porte-piles Modèle 8620 de Porter-Cable contient des batteries cadmium-nickel rechargeables. On doit soit recycler soit proprement disposer de ces batteries. Apportez les blocs porte-piles morts soit chez le détaillant de batteries de remplacement local, soit dans le centre de recyclage local, soit dans un centre de service Porter-Cable (consultez la liste en fin d'ouvrage). Tous les frais de collecte et de recyclage de ces batteries en déjà été payés (en les Etats-Unis) au RBRC™. Pour plus d'informations, téléphonez au 1-800-BATTERY.



RBRC™ is a Trademark of the Rechargeable Battery Recycling Corporation.

# DESCRIPTION DE FONCTIONNEMENT

## AVANT-PROPOS

Votre foreuse/visseuse autonome à batterie fabriquée par Porter-Cable a été conçue pour vous permettre de forer des trous et d'enfoncer des éléments de fixation dans de diverses matières ainsi qu'il est indiqué ci-dessous:

CAPACITÉS MAXIMALE				
Gamme de Vitesses	FORAGE			ENFONCEMENT
	Acier Doux	Aluminium	Vis à Bout Fileté Pour L'Amorçage	Vis à Bois
BAS	3/8"	3/8"	1"	3/8"
HAUT	3/8"	3/8"	1/2"	#10

## OPÉRATION DE L'INTERRUPTEUR DE LA GÂCHETTE

Serrez l'interrupteur de la gâchette (A) Fig. 1 afin de faire démarrer le moteur. Relâchez la gâchette pour arrêter le moteur. Le plus vous serrerez la gâchette, le plus vite le moteur tournera.

**NOTE:** A des volumes bas, il se peut que vous entendiez une tonalité aiguë quand l'interrupteur est positionné pour le mode d'opération "vitesse variable". Cela est normal.

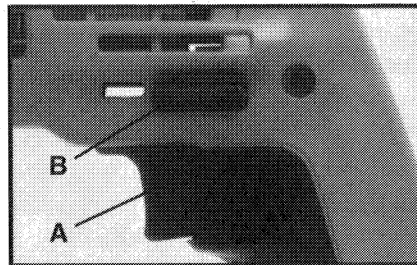

Fig. 1

## AVANCE/INVERSION

- Assurez-vous que l'interrupteur de la gâchette (A) Fig. 1 est en position d'arrêt "OFF" avant d'essayer d'inverser la direction de rotation.
- Poussez le bouton (B) Fig. 1 vers le côté gauche de la foreuse pour AVANCE (rotation dans le sens des aiguilles d'une montre).
- Poussez le bouton (B) Fig. 1 vers le côté droit de la foreuse pour INVERSION (rotation dans le sens contraire des aiguilles d'une montre)
- Placez le bouton (B) Fig. 1 dans la position centrale pour verrouiller la gâchette dans la position d'arrêt "OFF".

## FREIN ÉLECTRIQUE

Quand l'interrupteur de la gâchette est relâché, un frein électrique s'engage automatiquement et arrête la rotation du mandrin.

## COMMENT INSTALLER ET RETIRER LES FORETS ET LES MÊCHES DE VISSAGE.

1. **ATTENTION:** Assurez-vous que le bouton contrôlant l'inversion est dans la position centrale (verrouillage OFF) avant d'installer ou de retirer des forets.
2. Le mandrin de serrage à trois mâchoires a été conçu afin d'automatiquement centrer le foret. Ouvrez les mâchoires jusqu'à la largeur désirée en faisant tourner le manchon extérieur (A) Fig. 2 dans le sens contraire des aiguilles d'une montre (quand on regarde le manchon de serrage en se plaçant du point de vue du foret) afin que la tige du foret puisse aisément être insérée dans le mandrin.

3. Nettoyez et insérez la partie lisse du foret aussi loin que possible dans le mandrin, ou du moins jusqu'aux cannelures pour les forets de petite taille.
4. Tout en tenant le foret d'une main, faites tourner le manchon extérieur (A) Fig. 2 dans le sens des aiguilles d'une montre jusqu'à ce que le mandrin se ferme sur le foret.
5. Vissez le mandrin en tenant la bague du mandrin d'une main (B) Fig. 2 et en faisant tourner le manchon extérieur (A) dans le sens des aiguilles d'une montre de l'autre. Vissez à fond.

**ATTENTION:** Ne faites pas marcher le moteur de la foreuse pendant que vous installez ou retirez un foret. Ceci pourrait projeter le foret hors du mandrin et pourrait occasionner de sérieuses blessures.

6. Pour retirer un foret, inversez la procédure précédente.

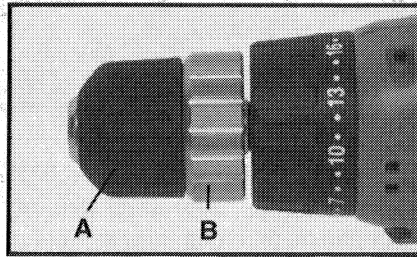

Fig. 2

### POUR AJUSTER LE COLLIER DE TORSION

L'unité d'embrayage offre un choix de vingt positions pour l'embrayage ainsi qu'une position "FORAGE" (verrouillage ferme). La torsion la plus basse est indiquée par la position #1 et la torsion la plus élevée par la position "Forage". Le niveau de torsion de sortie peut être ajusté en faisant tourner le collier avant (A) Fig. 3 jusqu'à ce que le niveau de torsion désiré soit aligné avec la marque de repère (B), Fig. 3. En général, on utilise des niveaux de torsion bas pour enfoncer de petites vis ou pour accomplir les travaux délicats. On utilise des niveaux de torsion élevés pour enfoncer de grosses vis. La position "Forage" est utilisée pour forer et pour enfoncer de très grosses vis.

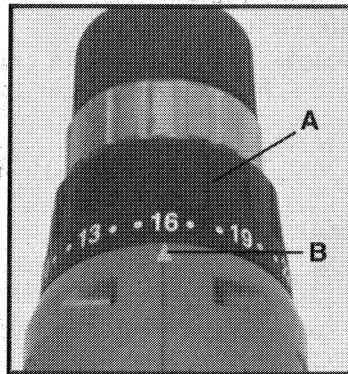

Fig. 3

### LEVIER DE CHANGEMENT DE VITESSE À DEUX VITESSES

La foreuse/visseuse autonome à batterie modèle 863 possède un changement de vitesse à deux vitesses qui produit une gamme de vitesse du mandrin qui va approximativement: de 0 - 350 RPM (VITESSE BASSE) à 0 - 1250 RPM (VITESSE ÉLEVÉE). Pour changer de registre de vitesse: relâchez l'interrupteur de la gâchette pour arrêter le moteur en ensuite faites passer le sélecteur de vitesse (A) Fig. 4 vers l'arrière pour choisir une vitesse ÉLEVÉE ou vers l'avant pour choisir une vitesse BASSE.

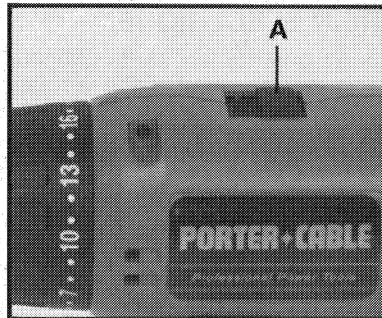

Fig. 4

On utilise normalement des vitesses basses pour forer de larges trous ou pour enfoncer et/ou enlever des vis. Les vitesses élevées sont généralement utilisées pour foret de petits trous.

## UTILISATION

### CHARGEMENT DU BLOC PORTE-PILES, INDICATIONS GÉNÉRALES

Avant de commencer à utiliser votre foreuse/visseuse autonome à batterie pour la première fois, le bloc porte-piles devra être complètement chargé. Si le bloc porte-piles est déjà installé dans la foreuse/visseuse, enlevez-le en suivant les indications que l'on trouve dans la section COMMENT INSTALLER ET RETIRER LE BLOC PORTE-PILES.

Quand le bloc porte-piles commencera à se décharger, vous remarquerez que le niveau de performance de votre outil diminuera nettement. Quand l'outil ne sera plus en mesure d'accomplir la tâche voulue, il sera alors temps de recharger le bloc porte-piles. Si vous rechargez le bloc porte-piles plus tôt, vous réduirez la durée de vie opératoire du bloc porte-piles. Si vous continuez à décharger le bloc porte-piles une fois ce stade atteint, vous risquez de l'endommager sérieusement.

**NOTE:** La température de la batteries augmentera pendant et, pour un certain temps, après, son utilisation. La batterie risque de ne pas se charger complètement si vous essayez de la charger juste après avoir fini de l'utiliser. Laissez la batterie refroidir et atteindre la température ambiante avant d'essayer de la recharger.

Le bloc porte-piles peut être soit posé sur les quatre pieds qui se trouvent sous le boîtier, soit monté sur un mur en utilisant les deux fentes en forme de serrure.

**AVERTISSEMENT:** Les fentes de ventilation situées sur le dessus et sur le dessous du boîtier ne doivent pas être obstruées. Ne chargez pas la batterie quand la température tombe SOUS le seuil de 32°F ou DÉPASSE les 140°F.

### CHARGEMENT NORMAL

Assurez vous que le voltage du circuit de puissance est le même que celui indiqué sur la plaquette des spécifications qui est sur le chargeur. Établissez la connexion entre le chargeur et la prise de courant. Une lumière verte (A) Fig. 5 devrait commencer à clignoter. Ceci indique que le chargeur est prêt à commencer à charger.

Positionnez le bloc porte-piles sur le chargeur en faisant attention à ce que la languette du bloc porte-piles se trouve bien dans l'alignement de la fente du chargeur. Insérez le bloc porte-piles dans le chargeur (voir la Fig. 5). NE FORCEZ PAS. Si le bloc porte-piles refuse de s'insérer facilement, vous êtes en train de l'insérer incorrectement.

Alignez à nouveau la languette du bloc porte-piles avec la fente du chargeur et essayez une nouvelle fois.

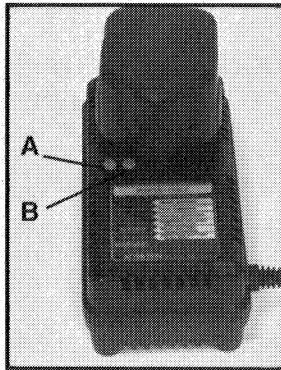

Fig. 5

La lumière verte (A) Fig. 5 devrait maintenant commencer à luire continuellement. Ceci indique que le bloc porte-piles est en train de recevoir une charge rapide (si la lumière verte ne luit pas constamment, ou si la lumière rouge (B) Fig. 5 commence également à clignoter, consulter la section DIAGNOSTIQUE). Après une heure environ, l'indicateur lumineux pour la "Charge Rapide" devrait s'éteindre indiquant ainsi que le bloc porte-piles est entièrement chargé et que le chargeur fonctionne maintenant en "Charge d'appoint". On peut laisser le bloc porte-piles sur le mode "Charge d'appoint" jusqu'à ce que l'on désire en faire usage.

Selon la température ambiante, le voltage de ligne, et le niveau de charge préalable, le chargement initial de la batterie peut prendre plus d'une heure.

Débrancher le rechargeur de la source de puissance entre utilisation.

## DIAGNOSTIQUE

Le chargeur Modèle 8621 est équipé d'un système diagnostique qui vérifie automatiquement la batterie chaque fois qu'un bloc porte-piles est inséré dans le chargeur. S'il ne détecte aucun problème, le chargeur passera automatiquement sur le mode d'opération "Charge Rapide" tel que celui-ci est décrit dans la section CHARGEMENT NORMAL. Si un problème est détecté, celui-ci sera indiqué par les indicateurs lumineux du chargeur (voir Fig. 5) de la manière suivante:

- La lumière verte (A) continue à clignoter après que le bloc porte-piles ait été inséré dans le chargeur: ceci indique que la température du bloc porte-piles est soit trop élevée soit trop basse pour permettre à la batterie de se recharger. Ne touchez à rien. Le chargeur continuera à surveiller la température du bloc porte-piles et commencera à le charger quand celle-ci aura atteint le niveau approprié.
- Le voyant vert (A) est allumé et le voyant rouge (B) clignote : le bloc-piles reçoit une « charge rapide », mais sa tension est basse. Ce signe n'a rien d'anormal pendant les premières minutes de charge d'un bloc-piles neuf ou entièrement déchargé. Si le voyant rouge clignote pendant tout le cycle de charge, le bloc-piles est faible et son rendement sera moins bon (il est encore utilisable, mais il n'offrira pas le maximum de puissance ou de travail, une fois chargé). Ce bloc-piles devra probablement être remplacé sous peu.
- La lumière verte (A) continue à clignoter de même que la lumière rouge (B): ceci indique que le bloc porte-piles est en panne (ce bloc porte-piles ne peut plus être rechargé et devra être remplacé).

## COMMENT INSTALLER ET RETIRER LE BLOC PORTE-PILES

**AVERTISSEMENT:** Assurez vous que l'interrupteur de la gâchette est en position d'arrêt "OFF".

### POUR RETIRER LE BLOC PORTE-PILES:

Déprimez les deux boutons de relâchement de la batterie (A) Fig. 6 (un de chaque côté du bloc porte-piles) et tirez le bloc porte-piles hors de l'outil.

### POUR INSTALLER LE BLOC PORTE-PILES:

Alignez le bloc porte-piles avec l'ouverture dans la poignée de l'outil et poussez le bloc porte-piles dans la poignée jusqu'à ce qu'il s'enclenche.

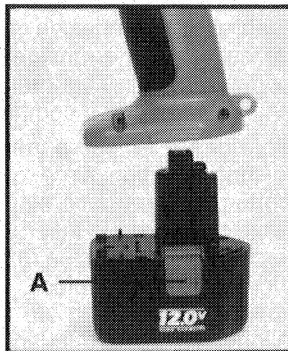

Fig. 6



## COMMENT TENIR SA FOREUSE/VISSEUSE

**ATTENTION:** La partie avant de la foreuse/visseuse peut être sous tension si le foret s'enfonce accidentellement dans un fil sous tension. POUR ÉVITER LES DÉCHARGES ÉLECTRIQUES ACCIDENTELLES, LA FOREUSE/VISSEUSE DOIT ÊTRE TENUE COMME IL EST INDIQUÉ DANS LA FIG. 7.

**C'EST UNE  
FOREUSE**

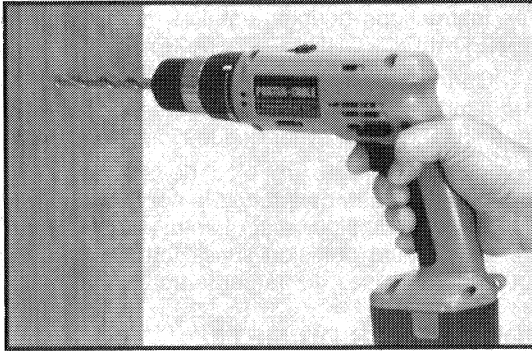

Fig. 7

### INSTRUCTIONS GÉNÉRALES POUR LE FORAGE

1. Ajustez le collier d'ajustement de torsion pour les opérations de forage et choisissez la vitesse appropriée avec le sélecteur de vitesse.
2. Assurez-vous que le foret est bien serré dans le mandrin.
3. Choisissez un mode de rotation dans le sens des aiguilles d'une montre avec le "BOUTON INVERSION".
4. **ATTENTION:** Assurez-vous que votre ouvrage est solidement maintenu avec des étaux ou des pinces de serrage avant de commencer à forer. Un ouvrage qui serait mal fixé risque de tourner à vide et occasionner de graves blessures.
5. Trouvez le centre exact du trou à forer et, avec un poinçon de centrage, marquer en l'emplacement sur l'ouvrage.
6. Placez le bout du foret dans le trou fait par le poinçon de centrage, maintenez la foreuse à angle droit avec l'ouvrage, et faites démarrer le moteur.
7. **ATTENTION:** N'appuyez pas trop fort. Une trop grande pression de votre part peut surchauffer le foret ou le casser ce qui pourrait l'endommager et/ou occasionner de graves blessures.

Pour que le foret perce bien, appliquez une pression constante et équilibrée. Une pression trop légère empêchera le foret de bien percer et la friction excessive émoûsera le tranchant des surfaces coupantes du foret.

**ATTENTION:** Soyez constamment sur vos garde et arc-boutez-vous afin de résister au mouvement de torsade de la foreuse.

8. Si le foret se cale dans le trou, relâchez immédiatement la gâchette, retirez le foret du trou, et déterminer ce qui le bloque. **N'ESSAYER PAS DE DÉGAGER UN FORET BLOQUÉ EN JOUANT DE LA GÂCHETTE OU EN ARRÊTANT ET EN FAISANT RAPIDEMENT DÉMARRER LE MOTEUR – CELA RISQUE DE L'ENDOMMAGER.** Pour essayer de libérer le foret, vous pouvez essayer d'inverser le mouvement de rotation. Avant de recommencer à forer, n'oubliez pas de remettre le mouvement de la foreuse dans le sens de rotation approprié.

9. Pour éviter de faire éclater le bois et pour réduire la possibilité que le moteur s'enraie, diminuez la pression que vous exercez sur la foreuse juste avant que le foret ne traverse l'ouvrage.

10. Quand le foret a complètement traversé l'ouvrage et tourne librement, retirez-le de l'ouvrage en continuant à faire tourner le moteur. Arrêtez ensuite le moteur.

### **POUR FORER DU BOIS**

Les instructions supplémentaires suivantes s'ajoutent aux INSTRUCTIONS GÉNÉRALES POUR LE FORAGE:

1. Quand vous forez du bois avec des forets hélicoïdaux, vous devez les retirer fréquemment du trou afin d'enlever les copeaux de bois qui s'entassent dans les cannelures et ainsi éviter que les forets surchauffent et brûlent l'ouvrage.

2. Si vous utilisez un bloc de soutien afin d'empêcher que l'arrière de l'ouvrage n'éclate, maintenez-le solidement en place avec des pinces. Si vous n'utilisez pas de bloc de soutien avec des forets à cosse ou des scies trépan, arrêtez de faire pression sur la foreuse sitôt que le bout du foret a traversé l'ouvrage. Finissez de percer le trou en forant de l'autre côté.

### **POUR FORER DU MÉTAL**

Les instructions supplémentaires suivantes s'ajoutent aux INSTRUCTIONS GÉNÉRALES POUR LE FORAGE:

1. Quand vous forez du métal, utilisez seulement des forets hélicoïdaux à haute vitesse forgés en acier de bonne qualité.

2. Commencez à forer en utilisant une vitesse basse et augmentez peu à peu la vitesse à mesure que le foret pénètre dans l'ouvrage. La vitesse varie selon la dureté de la matière à forer: plus basse si la matière est dure, plus élevée si elle est tendre.

3. Quand vous essayez de forer un grand trou, il est plus facile de d'abord forer un trou plus petit et ensuite de l'agrandir jusqu'à la taille voulue.

4. Utilisez un lubrifiant comme, par exemple, de l'huile sur le bout du foret. Cela lui permettra de ne pas surchauffer, augmentera son potentiel de forage et prolongera sa durée de vie opératoire.

### **POUR ENFONCER DES VIS À BOIS**

1. Forez des trous pilote et des trous de dégagement pour les tiges. Consultez le tableau qui suit.

**C'EST UNE  
VISSEUE**

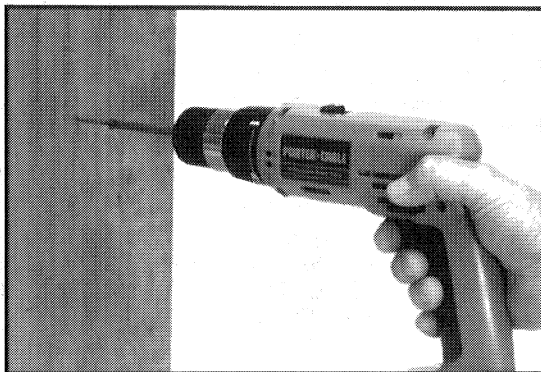
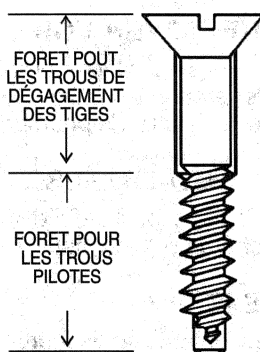

Fig. 8

2. Installez la mèche appropriée.
3. Ajustez le collier d'ajustement de torsion et choisissez la position "LOW" avec le sélecteur de vitesse.
4. Choisissez le sens de rotation correct pour la visseuse.
5. Commencez à visser la vis à la main.
6. Placez la mèche sur la vis. Faites démarrer la visseuse. Faites pression pour enfoncer la vis.
7. Retirez la visseuse de la vis sitôt que celle-ci est enfoncée.

<b>TAILLE RECOMMANDÉE DES TROUS POUR LES VIS À BOIS</b>			
TAILLE DE LA VIS	DIAMÈTRE DU FORET POUR LES TROUS DE DÉGAGEMENT DES TIGES	DIAMÈTRE DU FORET POUR LES TROUS PILOTES	
		BOIS DUR	BOIS TENDRE
#6	9/64 (.140)	1/16 (.062)	7/64 (.109)
#8	11/64 (.172)	5/64 (.078)	1/8 (.125)
#10	3/16 (.187)	3/32 (.094)	9/64 (.140)
#12	7/32 (.218)	7/64 (.109)	5/32 (.156)



8. Un lubrifiant tel que le savon ou la cire peut être appliqué sur les pas des vis afin d'en faciliter le vissage. Ceci est particulièrement important si vous les vissez dans des bois durs.
9. Afin de pouvoir forer des trous en une seule opération, des mèches polyvalentes qui sont à la fois des forets à trou pilote, des forets pour dégager la tige des mandrins, et des fraises à fraiser les trous sont disponibles chez de divers détaillants.

### **POUR ENFONCER DES VIS TARAUDEUSES**

1. En suivant les recommandations du fabricant, forez des trous pilotes de taille appropriée en fonction du type d'élément de fixation que vous allez utiliser.
2. Installez la mèche appropriée.
3. Ajustez le collier d'ajustement de torsion et choisissez la position "LOW" avec le sélecteur de vitesse.
4. Choisissez le sens de rotation correct pour la visseuse.
5. Placez la mèche sur la vis.
6. Placez le bout de la vis dans le trou, retirez vos doigts, faites démarrer la visseuse et enfoncez la vis.
7. Retirez la visseuse de la vis sitôt que celle-ci est enfoncée.

### **POUR ENFONCER DES VIS À MÉTAL**

1. Forer un trou à la dimension correcte pour le vis utilisé.
2. Commencer à enfoncer le vis avec le doigt et continuer à enfoncer comme expliqué sous "POUR ENFONCER DES VIS A BOIS".

## **POUR RETIRER DES VIS**

1. Ajustez le collier d'ajustement de torsion pour la torsion maximale et choisissez la position "LOW" avec le sélecteur de vitesse.
2. Installez la mèche appropriée.
3. Choisissez le sens de rotation inverse pour la visseuse.
4. Placez la mèche sur la vis, faites démarrer la visseuse et retirez la vis.

## **RÉPARATION (ENTRETIEN)**

### **NETTOYER VOS OUTILS**

Toutes les pièces en plastiques doivent être nettoyées avec un chiffon doux légèrement humide. Ne nettoyer JAMAIS les pièces en plastique avec des dissolvants. Ils pourraient dissoudre ou autrement endommager ces pièces.

### **L'OUTIL REFUSE DE DÉMARRER**

Si votre outil refuse de démarrer, assurez-vous que le bloc porte-piles est chargé et bien installé.

### **BATTERIE**

La batterie se déchargera toute seule et sans occasionner aucun dégât si vous ne l'utilisez pas pour une longue période. Dans ce cas, il est alors possible qu'il soit nécessaire de la recharger avant de pouvoir l'utiliser.

### **GRAISSAGE**

Pour assurer votre sécurité et pour vous protéger contre tout risque de décharge électrique, tout graissage devra être effectuée SEULEMENT soit par une STATION AUTORISÉE PAR PORTER-CABLE soit par un CENTRE DE SERVICE PORTER-CABLE.

Après approximativement 100 heures d'utilisation, amener ou envoyer votre outil à la station autorisée par Porter-Cable la plus proche afin qu'il soit entièrement inspecté et nettoyé. Les pièces usées seront remplacées si cela s'avère nécessaire; il sera de même re-graisser si cela s'avère nécessaire; et il sera mis à l'épreuve.

### **REMPACEMENT DU MANDRIN DE SERRAGE**

1. **ATTENTION:** Retirez le bloc porte-piles afin que l'outil ne démarre pas accidentellement.
2. Ouvrez les mâchoire du mandrin aussi largement que possible afin d'avoir accès à la vis de retenue du mandrin.
3. Retirez la vis de retenue en tournant dans le sens des aiguilles d'une montre avec un tournevis à tête Phillips.
4. Positionnez le levier de changement de vitesse dans la position arrière ("LOW").
5. Placez la partie courte d'une grande clé mâle Allen (1/4" ou plus large) dans le mandrin. Alignez la clé à angle droit avec le mandrin et vissez solidement. Tout en maintenant le mandrin sur une surface solide, positionnez la clé Allen vers la gauche (vois Fig. 9) et frapper un coup sec avec un marteau afin de desserrer le mandrin. Pour le retirer, faites tourner le mandrin dans le sens contraire des aiguilles d'une montre.

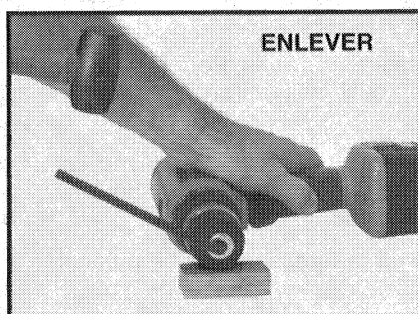

Fig. 9

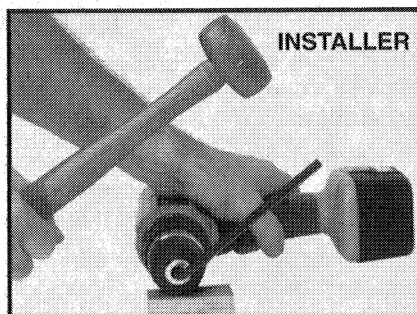

Fig. 10

6. Mettez un enduit antigrippant sur la surface de montage du mandrin de remplacement.
7. Vissez le mandrin sur la tige en le faisant tourner dans le sens des aiguilles d'une montre. Vissez à main. Placez la clé Allen dans le mandrin (voir 5 ci-dessus). Tout en maintenant le mandrin sur une surface solide, positionnez la clé Allen vers la droite (vois Fig. 10) et frappez un coup sec avec un marteau afin de bien asseoir le mandrin sur la tige.
8. Retirez la clé Allen du mandrin.
9. Remettez la vis de retenue du mandrin.

## ENTRETIEN ET RÉPARATIONS

Tous les outils, mêmes ceux de qualité, nécessiteront éventuellement un entretien ou le remplacement des pièces usées résultant d'un emploi normal mais continu. Cet entretien, ainsi que l'inspection et le remplacement éventuel des balais, devra être SEULEMENT effectué soit par une STATION AUTORISÉE PAR PORTER-CABLE soit par un CENTRE DE SERVICE PORTER-CABLE. Toutes réparations effectuées par ces agents sont entièrement garanties contre les défauts de facture ou le travail du personnel qualifié. Nous ne sommes pas en mesure de garantir les réparations accomplies ou tentées par d'autres personnes. Si vous avez des questions, n'hésitez pas à nous contacter par écrit. Dans toute correspondance, n'oubliez pas d'inclure les informations apparaissant sur la plaque du fabricant que l'outil porte (numéro de modèle, numéro de série, etc).

## **ACCESSOIRES**

Nous avons testé cet outil avec les accessoires suivants. Pour des raisons de sécurité, nous recommandons que cet outil soit utilisé avec ces seuls accessoires.

**AVERTISSEMENT:** Seuls ces accessoires ont été testés avec cet outil. L'utilisation d'accessoires n'apparaissant pas sur cette liste devrait être considérée comme dangereuse.

Choisissez les accessoires appropriés pour la foreuse/visseuse autonome à batterie.

**BLOC PORTE-PILES DE RECHARGE - 8620**

**CHARGEUR DE 115 VOLTS - 8621**

**ÉTUI - 8504**

**MÈCHE POLYVALENTE - 44850**

Forets et Pointeaux pour vis à tête fendue	Mèches pour vis à tête Phillips	Etui à mèches	Trépan à pastilles																																																											
<p><b>Forets motorisés</b> Ils mesurent tous 1 5/16" de long 1/4" mèche hexagonale</p>	<p><b>Forets motorisés</b> 1/4" mèche hexagonale</p>	<p>1/4" mèche hexagonale à utiliser avec des trépan à pastilles</p>	<p><b>Rainurées</b> 1" de long 1/4" mèche hexagonale</p>																																																											
<table border="1"> <thead> <tr> <th>Taille des vis</th> <th># du foret</th> <th>Taille des vis</th> <th># du foret et du dé d'entraînement</th> <th>Longueur</th> </tr> </thead> <tbody> <tr> <td>6F-8R</td> <td>44422</td> <td>6F-8R</td> <td>44825</td> <td>3 3/4"</td> </tr> <tr> <td>8F-10R</td> <td>44424</td> <td>8F-10R</td> <td>44826</td> <td>3 3/4"</td> </tr> <tr> <td>10F-12R</td> <td>44426</td> <td>10F-12R</td> <td>44827</td> <td>3 3/4"</td> </tr> <tr> <td>12F-14R</td> <td>44428</td> <td>12F-14R</td> <td>44828</td> <td>3 7/8"</td> </tr> </tbody> </table>	Taille des vis	# du foret	Taille des vis	# du foret et du dé d'entraînement	Longueur	6F-8R	44422	6F-8R	44825	3 3/4"	8F-10R	44424	8F-10R	44826	3 3/4"	10F-12R	44426	10F-12R	44827	3 3/4"	12F-14R	44428	12F-14R	44828	3 7/8"	<table border="1"> <thead> <tr> <th>Taille de la pointe</th> <th>Longueur</th> <th>Longueur</th> </tr> </thead> <tbody> <tr> <td>1</td> <td>44808</td> <td>44811</td> </tr> <tr> <td>2</td> <td>44809</td> <td>44812</td> </tr> <tr> <td>3</td> <td>44810</td> <td>44813</td> </tr> </tbody> </table>	Taille de la pointe	Longueur	Longueur	1	44808	44811	2	44809	44812	3	44810	44813	<table border="1"> <thead> <tr> <th>Numéro</th> <th>Type</th> <th>Longueur</th> </tr> </thead> <tbody> <tr> <td>44815</td> <td>Mag.</td> <td>3</td> </tr> </tbody> </table>	Numéro	Type	Longueur	44815	Mag.	3	<table border="1"> <thead> <tr> <th>Taille des vis</th> <th>Numéro</th> <th>Taille de la pointe</th> <th>Numéro</th> </tr> </thead> <tbody> <tr> <td>6F-8R</td> <td>44820</td> <td>#1</td> <td>44816</td> </tr> <tr> <td>8F-10R</td> <td>44821</td> <td>#2</td> <td>44817</td> </tr> <tr> <td>10F-12R</td> <td>44822</td> <td>#3</td> <td>44818</td> </tr> </tbody> </table>	Taille des vis	Numéro	Taille de la pointe	Numéro	6F-8R	44820	#1	44816	8F-10R	44821	#2	44817	10F-12R	44822	#3	44818
Taille des vis	# du foret	Taille des vis	# du foret et du dé d'entraînement	Longueur																																																										
6F-8R	44422	6F-8R	44825	3 3/4"																																																										
8F-10R	44424	8F-10R	44826	3 3/4"																																																										
10F-12R	44426	10F-12R	44827	3 3/4"																																																										
12F-14R	44428	12F-14R	44828	3 7/8"																																																										
Taille de la pointe	Longueur	Longueur																																																												
1	44808	44811																																																												
2	44809	44812																																																												
3	44810	44813																																																												
Numéro	Type	Longueur																																																												
44815	Mag.	3																																																												
Taille des vis	Numéro	Taille de la pointe	Numéro																																																											
6F-8R	44820	#1	44816																																																											
8F-10R	44821	#2	44817																																																											
10F-12R	44822	#3	44818																																																											
<b>OU</b>			<b>OU</b>																																																											
<b>OU</b>			<b>OU</b>																																																											





## **GARANTIE LIMITÉE D'UN AN OFFERTE PAR PORTER-CABLE**

Porter-Cable garantit ses outils dans la série "Professional Power Tools" pour une période d'un an à partir de la date de l'achat original. Pendant la période de garantie, nous réparerons, ou nous remplacerons, selon le cas, toute pièce de nos outils ou de nos accessoires couverte par notre garantie qui, après inspection, révélera un défaut de facture ou de matériel. Pour toute réparation ou pour tout remplacement, renvoyez l'outil ou l'accessoire en prépayé au centre de service Porter-Cable ou à la station autorisée. Il se peut qu'on vous demande de produire des pièces justificatives attestant de l'achat de l'outil. Cette garantie ne s'applique pas aux réparations ou aux remplacements nécessaires occasionnés par un mauvais usage de l'outil, un abus de l'outil, l'usage normal de l'outil, ou les réparations qui auraient été faites par un personnel non-autorisé n'appartenant pas à nos centre de service ou à nos stations autorisées.

TOUTE GARANTIE IMPLICITE, LA GARANTIE DE COMMERCE ET DE CONVENANCE POUR UNE TACHE PARTICULIERE INCLUE, NE DURERONT QUE POUR UNE PÉRIODE D'UN (1) AN A PARTIR DE LA DATE D'ACHAT.

Si vous désirez obtenir un supplément d'information sur la garantie, écrivez-nous à l'adresse suivante: PORTER-CABLE CORPORATION, 4825 Highway 45 North, P. O. Box 2468, Jackson, Tennessee 38302-2468; Attention: Product Service. L'OBLIGATION PRÉCÉDENTE EST LA SEULE RESPONSABILITÉ DE PORTER-CABLE SOUS LES TERME DE CETTE, OU DE TOUTE AUTRE, GARANTIE IMPLICITE OU NON. SOUS AUCUNE CIRCONSTANCE, PORTER-CABLE NE SERA TENU POUR RESPONSABLE POUR TOUT DOMMAGES INCIDENTAUX OU INDIRECTS. Certaines provinces ne permettent pas que limites soit posées soit sur la période de temps que dure une garantie implicite, soit sur la limitation ou l'exclusion de dommages incidentaux ou indirects. Ainsi, il se peut que l'exclusion citée ci-dessus ne s'applique pas directement à vous. Cette garantie vous donne certains droits légaux spécifiques. Vous pouvez également avoir droit à d'autres droits légaux selon les provinces.

**PORTER-CABLE SERVICE CENTERS  
(CENTROS DE SERVICIO DE PORTER-CABLE)  
(CENTRE DE SERVICE PORTER-CABLE)**

**Parts and Repair Service for Porter-Cable Power Tools are Available at These Locations  
(Obtenga Refaccion de Partes o Servicio para su Herramienta en los Siguietes Centros de Porter-Cable)  
(Locations où vous trouverez les pièces de rechange nécessaires ainsi qu'un service d'entretien)**

<b>ARIZONA</b> Tempe 85282 (Phoenix) 2400 West Southern Avenue Suite 105 Phone: (602) 437-1200 Fax: (602) 437-2200	<b>GEORGIA</b> Forest Park 30297 (Atlanta) 5442 Frontage Road, Suite 112 Phone: (404) 608-0006 Fax: (404) 608-1123	<b>MINNESOTA</b> Cleveland 44125 8001 Sweet Valley Dr. Unit #19 Phone: (216) 447-9030 Fax: (216) 447-3097	<b>MISSOURI</b> North Kansas City 64116 1141 Swift Avenue P.O. Box 12393 Phone: (816) 221-2070 Fax: (816) 221-2897	<b>PENNSYLVANIA</b> Willow Grove 19090 520 North York Road Phone: (215) 658-1430 Fax: (215) 658-1433
<b>CALIFORNIA</b> Ontario 91761 (Los Angeles) 3949A East Guasti Road Phone: (909) 390-5555 Fax: (909) 390-5554	<b>ILLINOIS</b> Addison 60101 (Chicago) 311 Laura Drive Phone: (630) 628-6100 Fax: (630) 628-0023	<b>NEW YORK</b> Flushing 11365-1595 (N.Y.C.) 175-25 Horace Harding Expwy. Phone: (718) 225-2040 Fax: (718) 423-9619	<b>TENNESSEE</b> Nashville 37214 2262 Lebanon Pike Phone: (615) 882-0320 Fax: (615) 882-0051	<b>TEXAS</b> Dallas 75220 10720 N. Stemmons Freeway Phone: (214) 353-2996 Fax: (214) 350-3943
<b>COLORADO</b> Denver 80216 5855 Stapleton Drive North Suite A-140 Phone: (303) 370-6909 Fax: (303) 370-6969	<b>MARYLAND</b> Elkridge 21075 (Baltimore) 7397-102 Washington Blvd. Phone: (410) 799-9394 Fax: (410) 799-9398	<b>NORTH CAROLINA</b> Charlotte 28209 4303-B South Boulevard Phone: (704) 525-4410 Fax: (704) 525-0618	<b>WASHINGTON</b> Renton 98055 (Seattle) 268 Southwest 43rd Street Phone: (425) 251-6680 Fax: (425) 251-9337	
<b>FLORIDA</b> Hialeah 33014 (Miami) 16373-75 NW 57th Ave. Phone: (305) 624-2523 Fax: (305) 628-2654	<b>MASSACHUSETTS</b> Franklin 02038 (Boston) Franklin Industrial Park 101E Constitution Blvd. Phone: (508) 520-8802 Fax: (508) 528-8089	<b>OHIO</b> Columbus 43214 4560 Indianola Avenue Phone: (614) 263-0929 Fax: (614) 263-1238		
<b>MICHIGAN</b> Troy 48083 (Detroit) 1355 Combermere Phone: (248) 597-5000 Fax: (248) 597-5004				

Authorized Service Stations are located in many large cities. Telephone **800-487-8665** or **901-541-6042** for assistance locating one. Parts and accessories for Porter-Cable products should be obtained by contacting any Porter-Cable Distributor, Authorized Service Center, or Porter-Cable Factory Service Center. If you do not have access to any of these, call **888-848-5175** and you will be directed to the nearest Porter-Cable Factory Service Center. Las Estaciones de Servicio Autorizadas están ubicadas en muchas grandes ciudades. Llame al **800-487-8665** ó al **901-541-6042** para obtener asistencia a fin de localizar una. Las piezas y los accesorios para los productos Porter-Cable deben obtenerse poniéndose en contacto con cualquier distribuidor Porter-Cable, Centro de Servicio Autorizado o Centro de Servicio de Fábrica Porter-Cable. Si no tiene acceso a ninguna de estas opciones, llame al **888-848-5175** y le dirigirán al Centro de Servicio de Fábrica Porter-Cable más cercano. Des centres de service agréés sont situés dans beaucoup de grandes villes. Appelez au **800-487-8665** ou au **901-541-6042** pour obtenir de l'aide pour en repérer un. Pour obtenir des pièces et accessoires pour les produits Porter-Cable; s'adresser à tout distributeur Porter-Cable, centre de service agréé ou centre de service d'usine Porter-Cable. Si vous n'avez accès à aucun de ces centres, appeler le **888-848-5175** et on vous dirigera vers le centre de service d'usine Porter-Cable le plus proche.

**DELTA SERVICE CENTERS**

<b>ALBERTA</b> Bay 6, 2520-23rd St. N.E. Calgary, Alberta T2E 8L2 Phone: (403) 735-6166 Fax: (403) 735-6144	<b>MANITOBA</b> 1699 Dublin Avenue Winnipeg, Manitoba R3H 0H2 Phone: (204) 633-9259 Fax: (204) 632-1976	<b>QUÉBEC</b> 1515 ave. St-Jean Baptiste, Québec, Québec G2E 5E2 Phone: (418) 877-7112 Fax: (418) 877-7123
<b>BRITISH COLUMBIA</b> 8520 Baxter Place Burnaby, B.C. V5A 4T8 Phone: (604) 420-0102 Fax: (604) 420-3522	<b>ONTARIO</b> 644 Imperial Road Guelph, Ontario N1H 6M7 Phone: (519) 836-2840 Fax: (519) 767-4131	1447, Begin St-Laurent, (Montréal), Québec H4R 1V8 Phone: (514) 336-8772 Fax: (514) 336-3505

The following are trademarks of PORTER-CABLE Corporation (Las siguientes son marcas registradas de PORTER-CABLE S.A.) (Les marques suivantes sont des marques de fabricant de la PORTER-CABLE Corporation): PORTER-CABLE®, OMNIJIG®, POCKET CUTTER®, PORTA-BAND®, PORTA-PLANE®, QUICKSAND®, VERSA-PLANE®, SANDTRAP®, SAW BOSS®, SPEED-BLOC®, SPEEDMATIC®, SPEEDTRONIC®, STAIR-EASE®, THE PROFESSIONAL EDGE®, TIGER CUB®, TIGER SAW®, TORQ-BUSTER®, DURATRONIC™, FRAME SAW™, JETSTREAM™, MICRO-SET™, MORTEN™, PROFESSIONAL SELECT™, QUIK-CHANGE™, TRU-MATCH™, WOODWORKER'S CHOICE™.

Trademarks noted with ® are registered in the United States Patent and Trademark Office and may also be registered in other countries. Las Marcas Registradas con el signo de ® son registradas por la Oficina de Registros y Patentes de los Estados Unidos y también pueden estar registradas en otros países. Marques déposées, indiquées par la lettre ®, sont déposées au Bureau des brevets d'invention et marques déposées aux Etats-Unis et pourraient être déposées aux autres pays.