

Instruction manual
Manual de
Instrucciones
Manuel d'instructions

ESPAÑOL: PÁGINA 7
FRANÇAIS: PAGE 12

JOB BOSS™
Mobility Kit
Carretilla Portadora
Desarmada
Trousse de transport

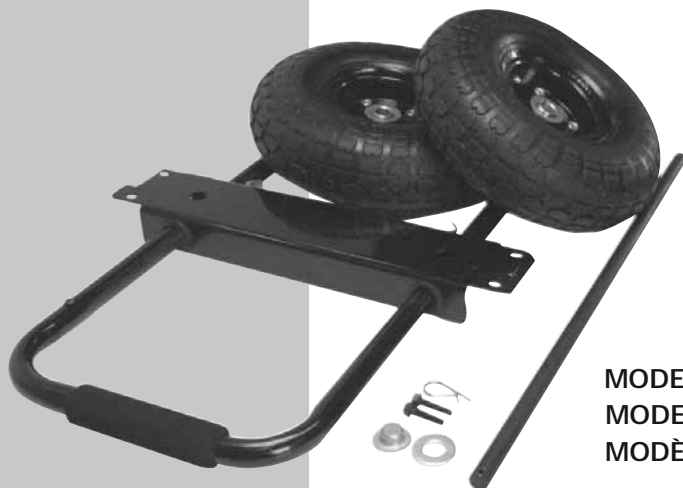

MODEL PTA51
MODELO PTA51
MODÈLE PTA51

To learn more about Porter-Cable visit
our website at:

<http://www.porter-cable.com>

Para obtener más información sobre
Porter-Cable, visite nuestro sitio web en:

<http://www.porter-cable.com>

Pour de plus amples renseignements
concernant Porter-Cable, consultez
notre site Web à l'adresse suivante:

<http://www.porter-cable.com>

PORTER-CABLE®

IMPORTANT

*Please make certain that the person who
is to use this equipment carefully reads
and understands these instructions before
starting operations.*

IMPORTANTE

*Asegúrese de que la persona que va a usar esta
herramienta lea cuidadosamente y comprenda
estas instrucciones antes de empezar a
operarla.*

IMPORTANT

*Veillez vous assurer que la personne qui
utilise cet outil lit attentivement et comprend
ces instructions avant de commencer à utiliser
l'outil.*

To Assemble

1. Tilt unit up and set on frame as shown.

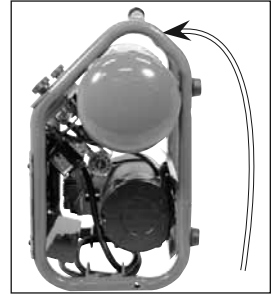

2. Using a 3/8" socket remove the top rubber bumpers (a) from frame. Save rubber bumpers and screws.

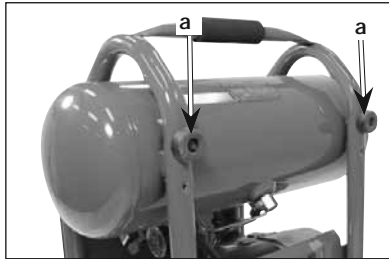

3. Align holes in handle assembly (1) with holes in frame. Re-install rubber bumpers (a) and screws in top holes.
4. In the bottom holes use the screws (6) supplied in kit to secure handle assembly to frame. Torque screws to 15-25 in.-lbs.

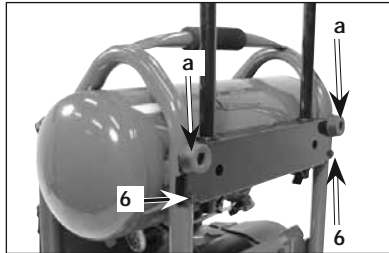

If necessary, drill hole to 41/64" on both sides



- Carefully place unit in operating position.
- Tap the push nut cap (2) onto the end of the axle (5) without the hole.
- Slide wheel (4) onto the axle with the valve stem toward the push nut cap.

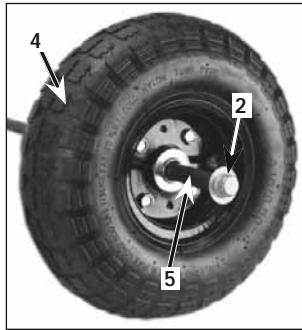

- Place 2 x 4 under frame to make assembling wheels easier.

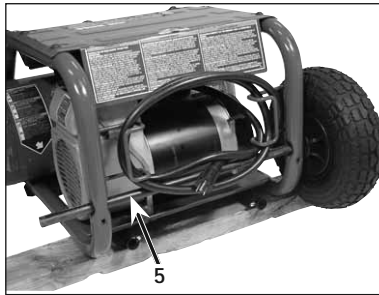

- Place axle (5) through holes in frame tubes.
- Slide other wheel (4) onto axle.

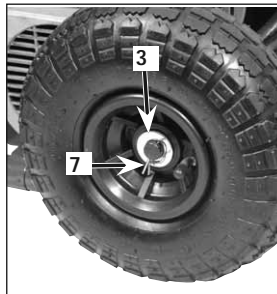

- Place washer (3) onto axle and secure in place with hair pin (7).

How to transport unit using wheel kit

1. Grasp carrying handle (a) to lift unit.

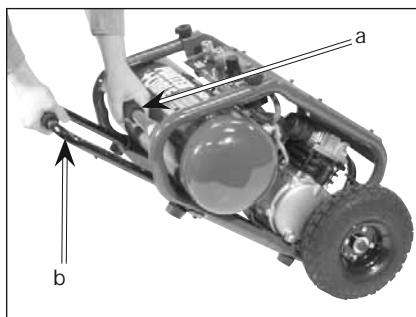

2. Slide handle (b) out until it locks into place.

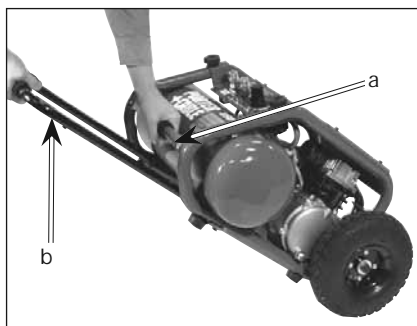

3. Pull unit as shown, do not push unit. **NOTE:** When transporting do not lift the unit to the point where it would tip over backwards.



IMPORTANT: Only use pulling handle to pull unit, use the carrying handle to lift and carry unit.

NOTE: Push pulling handle into place for storage.

LIMITED WARRANTY

PORTER-CABLE CORPORATION warrants to the original purchaser that all products covered under this warranty are free from defects in material and workmanship. Products covered under this warranty include air compressors, air tools, service parts, pressure washers, and generators, which have the following warranty periods:

3 YEARS - Limited warranty on 2-stage oil-free air compressor pumps that operate at 1725 RPM.

2 YEARS - Limited warranty on oil-lubricated air compressor pumps.

1 YEAR - Limited warranty on all other air compressor components.

2 YEARS - Limited warranty on electric generator alternators.

1 YEAR - Limited warranty on other generator components.

2 YEARS - Limited warranty on pneumatic air tools as described in Porter-Cable general catalog.

1 YEAR - Limited warranty on pressure washers used in consumer applications (i.e. personal residential household usage only).

90 DAY - Pressure washers used for commercial applications (income producing) and service parts.

1 YEAR - Limited warranty on all accessories.

Porter-Cable will repair or replace, at **Porter-Cable's** option, products or components which have failed within the warranty period. Service will be scheduled according to the normal work flow and business hours at the service center location, and the availability of replacement parts. All decisions of **Porter-Cable Corporation** with regard to this limited warranty shall be final.

This warranty gives you specific legal rights, and you may also have other rights which vary from state to state.

RESPONSIBILITY OF ORIGINAL PURCHASER (initial User):

- To process a warranty claim on this product, DO NOT return it to the retailer. The product must be evaluated by a **Porter-Cable** Authorized Warranty Service Center. For the location of the nearest **Porter-Cable** Authorized Warranty Service Center call 1-888-559-8550, 24 hours a day, 7 days a week.
- Retain original cash register sales receipt as proof of purchase for warranty work.
- Use reasonable care in the operation and maintenance of the product as described in the Owners Manual(s).
- Deliver or ship the product to the nearest **Porter-Cable** Authorized Warranty Service Center. Freight costs, if any, must be paid by the purchaser.
- Air compressors with 60 and 80 gallon tanks will be inspected at the site of installation. Contact the nearest **Porter-Cable** Authorized Warranty Service Center that provides on-site service calls, for service call arrangements.
- If the purchaser does not receive satisfactory results from the **Porter-Cable** Authorized Warranty Service Center, the purchaser should contact Porter-Cable.

THIS WARRANTY DOES NOT COVER:

- Merchandise sold as reconditioned, used as rental equipment, and floor or display models.
- Merchandise that has become damaged or inoperative because of ordinary wear, misuse*, cold, heat, rain, excessive humidity, freeze damage, use of improper chemicals, negligence, accident, failure to operate the product in accordance with the instructions provided in the Owners Manual(s) supplied with the product, improper maintenance, the use of accessories or attachments not recommended by **Porter-Cable**, or unauthorized repair or alterations.
* An air compressor that pumps air more than the recommended duty cycle during a one hour period may be considered misuse.
- Repair and transportation costs of merchandise determined not to be defective.
- Costs associated with assembly, required oil, adjustments or other installation and start-up costs.
- Unavailable parts or accessories supplied with the product which are expected to become inoperative or unuseable after a reasonable period of use, including but not limited to sanding disks or pads, saw and shear blades, grinding stones, springs, chisels, nozzles, o-rings, air jets, washers and similar accessories.
- Merchandise sold by **Porter-Cable** which has been manufactured by and identified as the product of another company, such as gasoline engines. The product manufacturer's warranty, if any, will apply.
- **ANY INCIDENTAL, INDIRECT OR CONSEQUENTIAL LOSS, DAMAGE, OR EXPENSE THAT MAY RESULT FROM ANY DEFECT, FAILURE OR MALFUNCTION OF THE PRODUCT IS NOT COVERED BY THIS WARRANTY.** Some states do not allow the exclusion or limitation of incidental or consequential damages, so the above limitation or exclusion may not apply to you.
- **IMPLIED WARRANTIES, INCLUDING THOSE OF MERCHANTABILITY OR FITNESS FOR A PARTICULAR PURPOSE, ARE LIMITED TO ONE YEAR FROM THE DATE OF ORIGINAL PURCHASE.** Some states do not allow limitations on how long an implied warranty lasts, so the above limitations may not apply to you.

PORTER-CABLE®

Porter-Cable
Jackson, TN USA
1-888-559-8550

Para ensamblar:

1. Colocar la unidad vertical sobre su bastidor como se muestra.

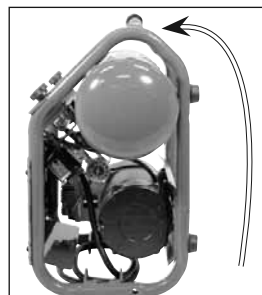

2. Sacar los toques de caucho superiores del bastidor con una llave de 3/8" tipo corona o dado. Conservar los toques y los tornillos.

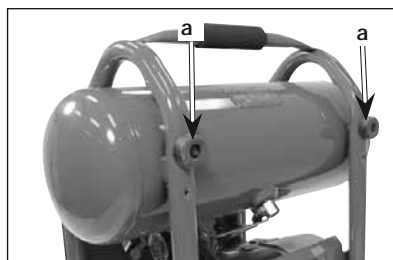

3. Alinear los orificios en el manillar (1) con los del bastidor. Reinstalar los toques de caucho (a) y los tornillos en los orificios.
4. Asegurar el manillar al bastidor con los tornillos (6) provistos. Ajustar los tornillos a un torque de 15 a 25 Pulg-Lb.

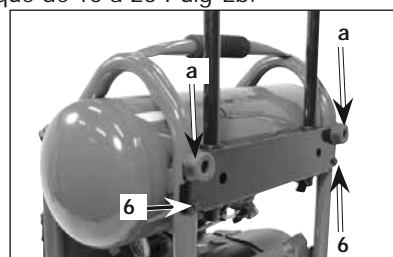

Si fuese necesario,
taladrar un orificio
de 16mm (41/64")
en ambos lados



- Colocar la unidad cuidadosamente en posición de operación.
- Golpeando levemente la tapa (2) de la tuerca, instalarla en el extremo del eje (5) sin orificio.
- Deslizar la rueda (4) en el eje con la válvula hacia fuera.

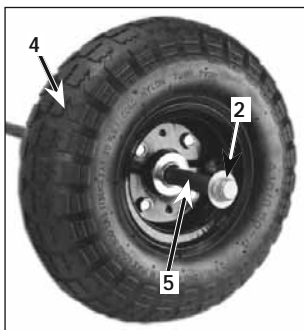

- Para facilitar el montaje de las ruedas, colocar una madera de 2" x 4" debajo del bastidor.

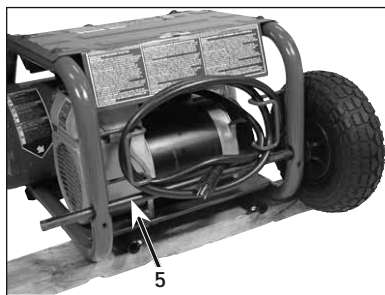

- Insertar el eje (5) por los orificios en los tubos del bastidor.
- Colocar una arandela (3) en el eje y asegurarla en posición con el pasador de horquilla (7).

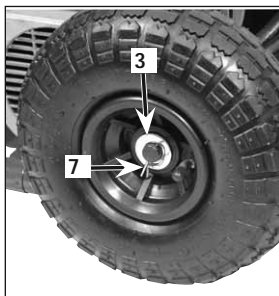

Como transportar la unidad con la carretilla

1. Sujete el manillar de acarreo (a) para la levantar la unidad.

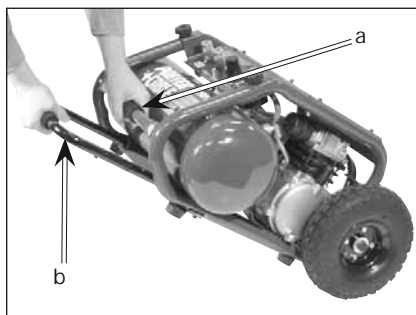

2. Deslice el manillar (b) hacia afuera hasta trabarlo en posición.

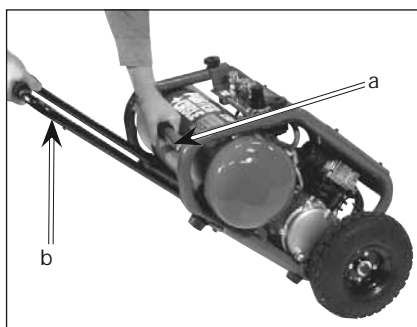

3. Tire de la unidad tal como se indica; no empuje la unidad. **NOTA:** al transportarla, no levante la unidad hasta el punto que pueda caerse hacia atrás.



IMPORTANTE: solamente use el manillar de arrastre para arrastrar la unidad; utilice el asa de acarreo para levantarla y transportarla.

NOTA: Introduzca el manillar de arrastre en su sitio para almacenar.

GARANTÍA LIMITADA

PORTER-CABLE CORPORATION garantiza al comprador original todas las unidades cubiertas por esta garantía contra defectos de materiales o de fabricación. Los equipos cubiertos por los períodos indicados a continuación, incluyen compresores de aire, herramientas neumáticas, repuestos, lavadoras a presión y generadores.

3 AÑOS: Garantía limitada para las bombas de los compresores de 2 etapas sin aceite que operan a 1725 RPM.

2 AÑOS: Garantía limitada para las bombas de los compresores lubricados con aceite.

1 AÑO: Garantía limitada para todos los otros componentes de los compresores.

2 AÑOS: Garantía limitada para los alternadores de los generadores eléctricos.

1 AÑO: Garantía limitada para todos los otros componentes de los generadores.

2 AÑOS: Garantía limitada para las herramientas neumáticas según se describe en el catálogo general de **PORTER-CABLE**.

1 AÑO: Garantía limitada para las lavadoras a presión de uso no comercial (p. ej.: uso personal, residencial únicamente).

90 DÍAS: Para lavadoras a presión de uso comercial (que producen ingresos económicos) y a sus repuestos.

1 AÑO: Garantía limitada para todos los accesorios

PORTER-CABLE, a su criterio, reparará o reemplazará, las unidades o componentes que hubiesen fallado dentro del período de la garantía. El servicio se programará de acuerdo al flujo y horario normal de trabajo del servicentro autorizado y a la disponibilidad de piezas de repuesto. Todas las decisiones de **PORTER-CABLE** relacionadas con esta garantía limitada son definitivas.

Esta garantía le otorga derechos legales específicos y usted también podría tener otros derechos que varían de un estado a otro.

RESPONSABILIDAD DEL COMPRADOR ORIGINAL (Usuario Inicial):

- Para procesar un reclamo bajo esta garantía, NO devuelva la unidad al lugar donde se compró. La unidad debe evaluarse en un servicentro de garantías autorizado por **Porter-Cable**. Para ubicar el servicentro más cercano, llame al 1-888-559-8550 durante las 24 horas del día, los 7 días de la semana.
- Conserve el recibo del pago original como comprobante de su compra para hacer reclamos cubiertos por la garantía.
- Tener cuidado razonable al operar la unidad y darle mantenimiento según se describe en el Manual del Propietario.
- Remita o entregue la unidad al servicentro de garantías autorizado por **Porter-Cable** más cercano. El costo de los fletes, si alguno, debe pagarlo el comprador.
- Los compresores de aire con tanques de 60 y 80 galones serán inspeccionados en el lugar de la instalación. Comuníquese con el servicentro de garantías autorizado por **Porter-Cable** más cercano que dé servicio a domicilio para hacer los arreglos.
- Si el comprador no estuviese satisfecho con el servicio recibido del servicentro de garantías autorizado por **Porter-Cable**, el comprador debe comunicarse con **Porter-Cable**.

ESTA GARANTÍA NO CUBRE:

- Mercadería vendida como reacondicionada, equipos usados para alquiler ni modelos de exhibición.
- Mercadería que se ha dañado o vuelto inoperante debido a su desgaste normal, uso inadecuado*, frío, calor, lluvia, humedad excesiva, daños de congelamiento, uso con productos químicos inadecuados, negligencia, accidente, operación sin seguir las instrucciones suministradas en el Manual del Propietario, uso de accesorios o aditamentos no recomendados ni autorizados por **Porter-Cable** o reparaciones o alteraciones no autorizadas.
- * Un compresor de aire que bombea aire por más del ciclo recomendado dentro de una hora podría considerarse que se usa indebidamente
- Los costos de reparación y transporte de mercadería determinada como no defectuosa.
- Los costos de ensamblaje, el aceite requerido, ajustes u otro gasto de instalación o puesta en operación.
- Piezas sujetas a desgaste que se proveen con la unidad y que se espera que se vuelvan inoperantes o inusables después de un tiempo razonable, incluyendo, pero no limitándose a: discos lijadores, hojas de sierra y de cizalla, piedras esmeril, resorte, cinceles, boquillas, anillos "O", boquillas de aire, arandelas y accesorios similares.
- Mercadería vendida por **Porter-Cable** que ha sido fabricada por terceros e identificada como tal; p. ej.: motores de gasolina. La garantía que se aplica, si alguna, es la de su fabricante.
- **CUALQUIER PÉRDIDA, DAÑO O GASTO INDIRECTO O CONSECUCIONAL RESULTANTE DE CUALQUIER DEFECTO, FALLA O MAL FUNCIONAMIENTO DE LA UNIDAD; TAMPOCO ESTÁN CUBIERTOS POR ESTA GARANTÍA.** Algunos estados no admiten la exclusión o limitación de daños incidentales o consecuenciales, por lo que las limitaciones o exclusiones mencionadas podrían no aplicarse a usted.
- **LAS GARANTÍAS IMPLÍCITAS, INCLUIDAS AQUELLAS DE COMERCIALIZACIÓN O IDONEIDAD PARA UN PROPÓSITO PARTICULAR, ESTÁN LIMITADAS A UN AÑO A PARTIR DE LA FECHA ORIGINAL DE COMPRA.** Algunos estados no permiten limitaciones a la duración de las garantías implícitas, por lo que estas limitaciones podrían no aplicarse a usted.

PORTER-CABLE®

Porter-Cable
Jackson, TN EE.UU.
1-888-559-8550

Assemblage

1. Inclinez l'appareil et placez-le sur le châssis, tel qu'illustré.

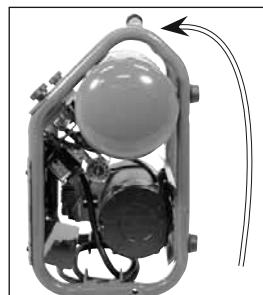

2. À l'aide d'une clé à douille de 3/8 po, retirez les butées en caoutchouc (a) du châssis. Conservez les butées en caoutchouc et les vis.

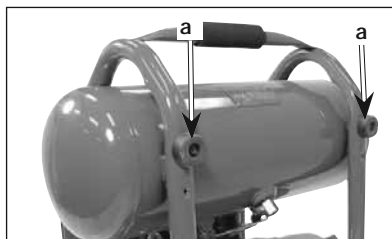

3. Alignez les trous de l'ensemble de poignée (1) avec les trous du châssis. Insérez les butées en caoutchouc (a) et les vis dans les trous supérieurs.
4. Insérez les vis (6) fournies dans la trousse dans les trous inférieurs pour fixer l'ensemble de poignée au châssis. Serrez les vis à un couple de 15 à 25 lb-po.

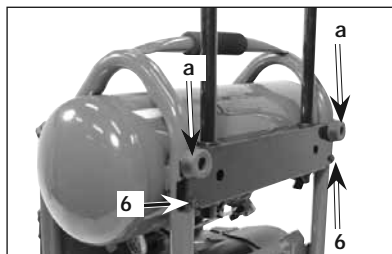

Au besoin,
percez un
trou de 41/64
po au deux
côtés.

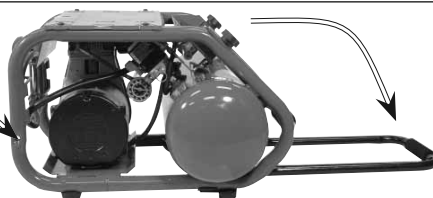

5. Placez avec soin l'appareil en position de fonctionnement.
6. Tapez l'écrou capuchon (2) sur l'extrémité sans trou de l'essieu (5).
7. Glissez la roue (4) sur l'essieu en dirigeant la tige de valve vers l'écrou capuchon.

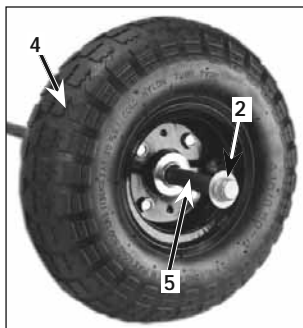

8. Placez un morceau de bois 2 x 4 sous le châssis pour faciliter le montage des roues.

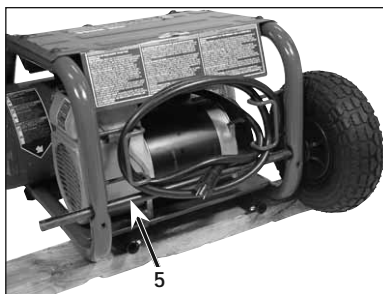

9. Placez l'essieu (5) à travers les tubes du châssis.
10. Placez la rondelle (3) sur l'essieu et fixez-la avec la goupille en épingle à cheveux.

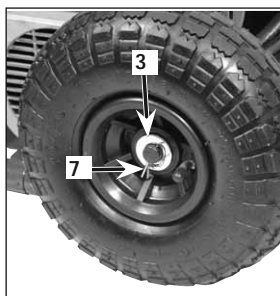

Déplacement de l'appareil avec la trousse de transport

1. Saisissez la poignée de transport (a) pour soulever l'appareil.

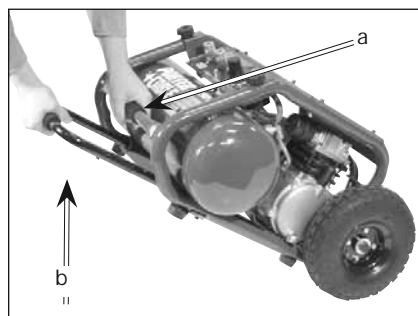

2. Glissez la poignée (b) vers l'extérieur jusqu'à ce qu'il se verrouille en place.

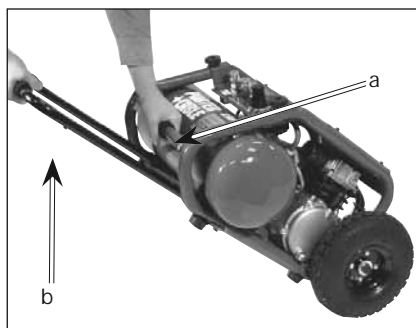

3. Tirez l'appareil tel qu'illustré ; ne pas pousser l'appareil. **REMARQUE** : Lors du transport, ne soulevez pas l'appareil jusqu'au point où il basculerait vers l'arrière.



IMPORTANT : Utilisez seulement la poignée de tirage pour tirer l'appareil ; utilisez la poignée de transport pour soulever et transporter l'appareil.

REMARQUE : Poussez la poignée de tirage vers l'intérieur avant d'entreposer l'appareil.

GARANTIE LIMITÉE

PORTER-CABLE CORPORATION garantit à l'acheteur original que tous les produits couverts par cette garantie sont exempts de défauts de matériaux et de fabrication. Les produits couverts par cette garantie comprennent les compresseurs d'air, les outils pneumatiques, les pièces de rechange, les laveuses à pression et les génératrices dont les périodes de garantie sont les suivantes :

- 3 ANS** - Garantie limitée sur les pompes de compresseurs d'air sans huile, à 2 étages, fonctionnant à 1 725 tr/min.
- 2 ANS** - Garantie limitée sur les pompes de compresseurs d'air lubrifiées à l'huile.
- 1 AN** - Garantie limitée sur toutes les autres composantes des compresseurs d'air.
- 2 ANS** - Garantie limitée sur les alternateurs des génératrices électriques.
- 1 AN** - Garantie limitée sur les autres composantes des génératrices.
- 2 ANS** - Garantie limitée sur les outils pneumatiques, tel que décrit dans le catalogue général **Porter-Cable**.
- 1 AN** - Garantie limitée sur les laveuses à pression utilisées comme bien de consommation (c.-à-d. utilisés seulement à des fins personnelles ou résidentielles).
- 90 JOURS** - Laveuses à pression utilisées à des fins commerciales (c.-à-d. produisant un revenu) et pièces de rechange.
- 1 AN** - Garantie limitée sur tous les accessoires.

Porter-Cable réparera ou remplacera, à sa discrétion, les produits ou composants s'étant avérés défectueux dans les limites de la période de garantie. Les services seront effectués en respectant l'ordre normal des travaux, lors d'une journée ouvrable, aux installations du Centre de service après-vente et selon la disponibilité des pièces de rechange nécessaires. Toute décision prise par **Porter-Cable** en ce qui concerne cette garantie limitée est finale.

Cette garantie vous donne certains droits particuliers. Il se peut que vous ayez d'autres droits, variant d'une province à l'autre et d'un état à l'autre.

RESPONSABILITÉ DE L'ACHETEUR D'ORIGINE (utilisateur initial) :

- Pour faire une réclamation de garantie pour ce produit, NE retournez PAS le produit au détaillant. Le produit doit être évalué par le personnel d'un Centre de service après-vente agréé de **Porter-Cable**. Pour connaître l'emplacement du Centre de service après-vente agréé de **Porter-Cable** le plus près de chez vous, composez le 1-888-559-8550, 24 heures par jour, 7 jours par semaine.
- Conservez le reçu de caisse original comme preuve d'achat pour toute réparation sous garantie.
- Appliquez tous soins raisonnables lors de l'utilisation et de l'entretien du produit, conformément aux recommandations dans le ou les guide(s) de l'utilisateur.
- Livrez ou expédiez le produit au Centre de service après-vente agréé de **Porter-Cable** le plus proche. Le fret doit, le cas échéant, être acquitté par l'acheteur.
- Les compresseurs d'air à réservoir de 60 et 80 gallons (227 et 303 litres) seront inspectés sur les lieux de leur installation. Veuillez communiquer avec le Centre de service après-vente agréé de **Porter-Cable** le plus proche offrant le service sur place, pour faire les arrangements nécessaires dans un tel cas.
- Tout acheteur qui n'est pas satisfait de l'intervention du Centre de service après-vente agréé de **Porter-Cable** est prié de communiquer directement avec **Porter-Cable**.

CETTE GARANTIE NE COUVRE PAS CE QUI SUIT :

- Marchandise remise à neuf, utilisée comme équipement de location ou modèles de salon ou d'exposition.
- Marchandise ayant cessé de fonctionner en raison d'usure normale, d'usage abusif*, d'exposition au froid, à la chaleur, à la pluie, à l'humidité excessive ou au gel, d'usage de produits chimiques non appropriés, de négligence, d'accidents, de tout manquement à observer les directives d'utilisation du produit figurant dans le ou les guide(s) de l'utilisateur fournis avec le produit, d'un entretien non approprié, de l'utilisation d'accessoires ou de pièces non recommandées par **Porter-Cable**, ou de réparations ou de modifications non approuvées.
 - * Un compresseur d'air pompant de l'air plus longtemps que le cycle de service recommandé durant une période d'une heure peut être considéré comme ayant subi un usage abusif.
- Frais de réparation et de transport de marchandise non reconnue comme étant défectueuse.
- Coûts associés à l'assemblage, l'ajout nécessaire d'huile, les réglages ou autres frais d'installation et de mise en marche.
- Pièces ou accessoires consommables, fournis avec le produit, et qui deviennent inutilisables ou inopérants après une période raisonnable d'utilisation, y compris, mais sans être limités aux disques ou tampons de ponçage, lames de scie et de ciseaux, pierres meulrières, ressorts, burins, buses, joints toriques, gicleurs d'air, rondelles et accessoires similaires.
- Marchandise vendue par **Porter-Cable** mais fabriquée par et identifiée comme étant le produit d'une autre compagnie, tels que les moteurs à essence. Dans ce cas, la garantie du fabricant du produit s'applique, si une telle garantie est offerte.
- TOUTE PERTE, TOUT DOMMAGE DIRECT OU INDIRECT OU TOUT FRAIS POUVANT RÉSULTER D'UN DÉFAUT QUELCONQUE, D'UNE DÉFAILLANCE OU D'UN MAUVAIS FONCTIONNEMENT DU PRODUIT. Certaines provinces et certains états ne permettent pas l'exclusion ni la limitation des dommages directs ou indirects. Par conséquent, il se peut que les exclusions ou limitations mentionnées ci-dessus ne s'appliquent pas dans votre cas.
- TOUTES GARANTIES IMPLICITES, Y COMPRIS CELLES PORTANT SUR LA VALEUR MARCHANDE ET L'APPLICATION DU PRODUIT POUR UNE UTILISATION PARTICULIÈRE, SONT LIMITÉES À UN AN À COMPTER DE LA DATE D'ACHAT D'ORIGINE. Certaines provinces et certains états ne permettent pas la limitation de la période d'une garantie implicite. Par conséquent, il se peut que les limitations mentionnées ci-dessus ne s'appliquent pas dans votre cas.

PORTER-CABLE®

Porter-Cable
Jackson, TN USA