

**ESPAÑOL: PÁGINA 15**  
**FRANÇAIS : PAGE 29**

# Instruction manual

## OCSILLATING SPINDLE SANDER



MODEL 121

To learn more about Porter-Cable  
visit our website at:  
<http://www.porter-cable.com>

### **IMPORTANT!**

*Please make certain that the person who is to use this equipment carefully reads and understands these instructions before starting operations.*

The Model and Serial No. plate is located on the main housing of the tool. Record these numbers in the spaces below and retain for future reference.

Model No. \_\_\_\_\_

Type \_\_\_\_\_

Serial No. \_\_\_\_\_

**PORTER + CABLE®**

## TABLE OF CONTENTS

IMPORTANT SAFETY INSTRUCTIONS.....	2
SAFETY GUIDELINES.....	3
GENERAL SAFETY RULES .....	4
ADDITIONAL SPECIFIC SAFETY RULES .....	6
ADDITIONAL SAFETY RULES FOR PAINT REMOVAL.....	8
CARTON CONTENTS .....	9
FUNCTIONAL DESCRIPTION .....	9
ASSEMBLY .....	10
OPERATION .....	10
TROUBLESHOOTING .....	12
MAINTENANCE.....	13
SERVICE .....	14
ACCESSORIES .....	14
WARRANTY.....	14
ESPAÑOL.....	15
FRANÇAIS.....	29

## IMPORTANT SAFETY INSTRUCTIONS

**⚠ WARNING** Read and understand all warnings and operating instructions before using any tool or equipment. When using tools or equipment, basic safety precautions should always be followed to reduce the risk of personal injury. Improper operation, maintenance or modification of tools or equipment could result in serious injury and property damage. There are certain applications for which tools and equipment are designed. Porter-Cable strongly recommends that this product NOT be modified and/or used for any application other than for which it was designed.

If you have any questions relative to its application DO NOT use the product until you have written Porter-Cable and we have advised you.

Online contact form at [www.porter-cable.com](http://www.porter-cable.com)

Postal Mail: Technical Service Manager

Porter-Cable  
4825 Highway 45 North  
Jackson, TN 38305

Information regarding the safe and proper operation of this tool is available from the following sources:

Power Tool Institute

1300 Sumner Avenue, Cleveland, OH 44115-2851

[www.powertoolinstitute.org](http://www.powertoolinstitute.org)

National Safety Council

1121 Spring Lake Drive, Itasca, IL 60143-3201

American National Standards Institute, 25 West 43rd Street, 4 floor, New York, NY 10036 [www.ansi.org](http://www.ansi.org) ANSI 01.1 Safety Requirements for Woodworking Machines, and the U.S. Department of Labor regulations [www.osha.gov](http://www.osha.gov)

**SAVE THESE INSTRUCTIONS!**

## SAFETY GUIDELINES - DEFINITIONS

It is important for you to read and understand this manual. The information it contains relates to protecting YOUR SAFETY and PREVENTING PROBLEMS. The symbols below are used to help you recognize this information.



### **▲ DANGER**

indicates an imminently hazardous situation which, if not avoided, will result in death or serious injury.

### **▲ WARNING**

indicates a potentially hazardous situation which, if not avoided, could result in death or serious injury.

### **▲ CAUTION**

indicates a potentially hazardous situation which, if not avoided, may result in minor or moderate injury.

### **CAUTION**

used without the safety alert symbol indicates potentially hazardous situation which, if not avoided, may result in property damage.

## CALIFORNIA PROPOSITION 65

### **▲ WARNING**

Some dust created by power sanding, sawing, grinding, drilling, and other construction activities contains chemicals known (to the State of California) to cause cancer, birth defects or other reproductive harm. Some examples of these chemicals are:

- lead from lead-based paints
- crystalline silica from bricks and cement and other masonry products
- arsenic and chromium from chemically-treated lumber

Your risk from these exposures varies, depending on how often you do this type of work. To reduce your exposure to these chemicals: work in a well ventilated area, and work with approved safety equipment, always wear NIOSH/OSHA approved, properly fitting face mask or respirator when using such tools.

# GENERAL SAFETY RULES

**⚠ WARNING** Read all instructions. Failure to follow all instructions listed below may result in electric shock, fire and/or serious injury. The term "power tool" in all of the warnings listed below refers to your mains-operated (corded) power tool or battery-operated (cordless) power tool.



## SAVE THESE INSTRUCTIONS

### 1) Work area safety

- a) **Keep work area clean and well lit.** Cluttered or dark areas invite accidents.
- b) **Do not operate power tools in explosive atmospheres, such as in the presence of flammable liquids, gases or dust.** Power tools create sparks which may ignite the dust or fumes.
- c) **Keep children and bystanders away while operating a power tool.** Distractions can cause you to lose control.

### 2) Electrical safety

- a) **Power tool plugs must match the outlet. Never modify the plug in any way. Do not use any adapter plugs with earthed (grounded) power tools.** Unmodified plugs and matching outlets will reduce risk of electric shock.
- b) **Avoid body contact with earthed or grounded surfaces such as pipes, radiators, ranges and refrigerators.** There is an increased risk of electric shock if your body is earthed or grounded.
- c) **Do not expose power tools to rain or wet conditions.** Water entering a power tool will increase the risk of electric shock.
- d) **Do not abuse the cord. Never use the cord for carrying, pulling or unplugging the power tool. Keep cord away from heat, oil, sharp edges or moving parts.** Damaged or entangled cords increase the risk of electric shock.
- e) **When operating a power tool outdoors, use an extension cord suitable for outdoor use.** Use of a cord suitable for outdoor use reduces the risk of electric shock.

### 3) Personal safety

- a) **Stay alert, watch what you are doing and use common sense when operating a power tool. Do not use a power tool while you are tired or under the influence of drugs, alcohol or medication.** A moment of inattention while operating power tools may result in serious personal injury.
- b) **Use safety equipment. Always wear eye protection.** Safety equipment such as dust mask, non-skid safety shoes, hard hat, or hearing protection used for appropriate conditions will reduce personal injuries.
- c) **Avoid accidental starting. Ensure the switch is in the off-position before plugging in.** Carrying power tools with your finger on the switch or plugging in power tools that have the switch on invites accidents.
- d) **Remove any adjusting key or wrench before turning the power tool on.** A wrench or a key left attached to a rotating part of the power tool may result in personal injury.

## GENERAL SAFETY RULES continued

- e) **Do not overreach. Keep proper footing and balance at all times.** This enables better control of the power tool in unexpected situations.
- f) **Dress properly. Do not wear loose clothing or jewelry. Keep your hair, clothing and gloves away from moving parts.** Loose clothes, jewelry or long hair can be caught in moving parts.
- g) **If devices are provided for the connection of dust extraction and collection facilities, ensure these are connected and properly used.** Use of these devices can reduce dust-related hazards.

### 4) Power tool use and care

- a) **Do not force the power tool. Use the correct power tool for your application.** The correct power tool will do the job better and safer at the rate for which it was designed.
- b) **Do not use the power tool if the switch does not turn it on and off.** Any power tool that cannot be controlled with the switch is dangerous and must be repaired.
- c) **Disconnect the plug from the power source before making any adjustments, changing accessories, or storing power tools.** Such preventive safety measures reduce the risk of starting the power tool accidentally.
- d) **Store idle power tools out of the reach of children and do not allow persons unfamiliar with the power tool or these instructions to operate the power tool.** Power tools are dangerous in the hands of untrained users.
- e) **Maintain power tools. Check for misalignment or binding of moving parts, breakage of parts and any other condition that may affect the power tools operation. If damaged, have the power tool repaired before use.** Many accidents are caused by poorly maintained power tools.
- f) **Keep cutting tools sharp and clean.** Properly maintained cutting tools with sharp cutting edges are less likely to bind and are easier to control.
- g) **Use the power tool, accessories and tool bits etc., in accordance with these instructions and in the manner intended for the particular type of power tool, taking into account the working conditions and the work to be performed.** Use of the power tool for operations different from those intended could result in a hazardous situation.











### 5) Service

- a) **Have your power tool serviced by a qualified repair person using only identical replacement parts.** This will ensure that the safety of the power tool is maintained.

## ADDITIONAL SPECIFIC SAFETY RULES

1. **Hold power tools by insulated gripping surfaces when performing an operation where the cutting tool may contact hidden wiring or its own cord.** Contact with a "live" wire will make exposed metal parts of the tool "live" and shock the operator.
2. **Keep hands and body parts away from rotating spindle.** Contact with rotating spindle can cause severe cuts and abrasions.
3. **Use proper safety equipment.** Wear safety goggles to protect your eyes, wear hearing protection to protect your ears, and wear a protective mask to minimize breathing in the fine dust created while sanding.
4. **Sanding of lead-based paint is not recommended.** Lead-based paint should only be removed by a professional.
5. **Always keep the base of the sander in contact with a secure workpiece** to prevent loss of control.
6. **Do not operate Oscillating Sander without all guards and covers** securely in place.
7. **Wear eye and hearing protection. Always use safety glasses.** Everyday eyeglasses are NOT safety glasses. USE CERTIFIED SAFETY EQUIPMENT. Eye protection equipment should comply with ANSI Z87.1 standards. Hearing equipment should comply with ANSI S3.19 standards.
8. **⚠ WARNING Use of this tool can generate and disburse dust or other airborne particles, including wood dust, crystalline silica dust and asbestos dust.** Direct particles away from face and body. Always operate tool in well ventilated area and provide for proper dust removal. Use dust collection system wherever possible. Exposure to the dust may cause serious and permanent respiratory or other injury, including silicosis (a serious lung disease), cancer, and death. Avoid breathing the dust, and avoid prolonged contact with dust. Allowing dust to get into your mouth or eyes, or lay on your skin may promote absorption of harmful material. Always use properly fitting NIOSH/OSHA approved respiratory protection appropriate for the dust exposure, and wash exposed areas with soap and water.

**SAVE THESE INSTRUCTIONS!**

<b>SYMBOL</b>	<b>DEFINITION</b>
V .....	volts
A .....	amperes
Hz .....	hertz
W .....	watts
kW .....	kilowatts
F .....	farads
$\mu$ F .....	microfarads
l .....	litres
g .....	grams
kg.....	kilograms
bar .....	bars
Pa .....	pascals
h .....	hours
min.....	minutes
s.....	seconds
$n_0$ .....	no-load speed
.../min or ...min <sup>-1</sup> .....	Revolutions or reciprocations per minute
 or d.c. ....	direct current
 or a.c. ....	alternating current
2  .....	two-phase alternating current
2N  .....	two-phase alternating current with neutral
3  .....	three-phase alternating current
3N  .....	three-phase alternating current with neutral
 A .....	rated current of the appropriate fuse-link in amperes
 .....	time-lag miniature fuse-link where X is the symbol for the time/current characteristic, as given in IEC 60127
 .....	protective earth
 .....	class II tool
IPXX.....	IP symbol

**SAVE THESE INSTRUCTIONS!**

## ADDITIONAL SAFETY RULES FOR PAINT REMOVAL

### **⚠ WARNING**

Extreme care should be taken when removing paint. The peelings, residue, and vapors of paint may contain lead, which is poisonous. Exposure to even low levels of lead can cause irreversible brain and nervous system damage. Young and unborn children are particularly vulnerable.

Before beginning any paint removal process you should determine whether the paint you are removing contains lead. This can be done by your local health department or by a professional who uses a paint analyzer to check for lead.

### **Lead-based paint should only be removed by a professional.**

Persons removing paint should follow these guidelines:

- 1. Keep the work area well ventilated.** Open the windows and put an exhaust fan in one of them. Be sure the fan is moving air from inside to outside.
- 2. Remove or cover any carpets, rugs, furniture, clothing, cooking utensils, and air ducts.** Such preventive safety measures reduce the risk of exposure.
- 3. Place drop cloths in the work area to catch any paint chips or peelings. Wear protective clothing such as extra work shirts, overalls and hats.** Such preventive safety measures reduce the risk of exposure.
- 4. Work in one room at a time.** Furnishings should be removed or placed in the center of the room and covered. Work areas should be sealed off from the rest of the dwelling by sealing doorways with drop cloths.
- 5. Children, pregnant, or potentially pregnant women and nursing mothers should not be present in the work area until the work is done and all cleanup is complete.** Such preventive safety measures reduce the risk of injury.
- 6. Wear a dust respirator or a dual filter (dust and fume) respirator mask which has been approved by the Occupational Safety and Health Administration (OSHA), the National Institute of Safety and Health (NIOSH), or the United States Bureau of Mines.** These masks and replaceable filters are readily available at major hardware stores. Be sure the mask fits. Beards and facial hair may keep the masks from sealing properly. Change filters often. DISPOSABLE PAPER MASKS ARE NOT ADEQUATE.
- 7. Keep food and drink out of the work area.** Wash hands, arms, and face and rinse mouth before eating or drinking. Do not smoke or chew gum or tobacco in the work area.
- 8. Clean up all removed paint and dust by wet mopping the floors.** Use a wet cloth to clean all walls, sills and any other surfaces where paint or dust is clinging. DO NOT SWEEP, DRY DUST OR VACUUM. Use a high phosphate detergent or trisodium (TSP) to wash and mop areas.
- 9. At the end of each work session, put the paint chips and debris in a double plastic bag, close it with tape or twist ties and dispose properly.** Such preventive safety measures reduce the risk of exposure.
- 10. Remove protective clothing and work shoes in the work area to avoid carrying dust into the rest of the dwelling.** Wash work clothes separately. Wipe shoes off with a wet rag, then wash that rag with the work clothes. Wash hair and body thoroughly with soap and water.

**SAVE THESE INSTRUCTIONS!**



## MOTOR

Many Porter-Cable tools will operate on either D.C., or single phase 25 to 60 cycle A.C. current and voltage within plus or minus 5 percent of that shown on the specification plate on the tool. Several models, however, are designed for A.C. current only. Refer to the specification plate on your tool for proper voltage and current rating.

**CAUTION** Do not operate your tool on a current on which the voltage is not within correct limits. Do not operate tools rated A.C. only on D.C. current. To do so may seriously damage the tool.

## EXTENSION CORD SELECTION

If an extension cord is used, make sure the conductor size is large enough to prevent excessive voltage drop which will cause loss of power and possible motor damage. A table of recommended extension cord sizes will be found in this section. This table is based on limiting line voltage drop to 5 volts (10 volts for 230 volts) at 150% of rated amperes.

If an extension cord is to be used outdoors, it must be marked with the suffix W-A or W following the cord type designation. For example – SJTW-A to indicate it is acceptable for outdoor use.

RECOMMENDED EXTENSION CORD SIZES FOR USE WITH PORTABLE ELECTRIC TOOLS										
Length of Cord in Feet										
	115V	25 Ft.	50 Ft.	100 Ft.	150 Ft.	200 Ft.	250 Ft.	300 Ft.	400 Ft.	500 Ft.
	230V	50 Ft.	100 Ft.	200 Ft.	300 Ft.	400 Ft.	500 Ft.	600 Ft.	800 Ft.	1000 Ft.
Nameplate Ampere Rating	0-2	18	18	18	16	16	14	14	12	12
	2-3	18	18	16	14	14	12	12	10	10
	3-4	18	18	16	14	12	12	10	10	8
	4-5	18	18	14	12	12	10	10	8	8
	5-6	18	16	14	12	10	10	8	8	6
	6-8	18	16	12	10	10	8	6	6	6
	8-10	18	14	12	10	8	8	6	6	4
	10-12	16	14	10	8	8	6	6	4	4
	12-14	16	12	10	8	6	6	6	4	2
	14-16	16	12	10	8	6	6	4	4	2
	16-18	14	12	8	8	6	4	4	2	2
18-20	14	12	8	6	6	4	4	2	2	

**SAVE THESE INSTRUCTIONS!**

## CARTON CONTENTS

The following items are shipped with your Spindle Sander:

2" Sanding Drum

150 Grit Sanding Sleeve

Instruction Manual

Adjustable Edge Guide Assembly

Vacuum Attachment

## FUNCTIONAL DESCRIPTION

### FOREWORD

The Model 121 hand-held Oscillating Sander offers the user the convenience and portability that other sanders cannot provide. This tool has many applications including solid surface sink cutouts, template work, internal curved surfaces, and large workpieces.

## ASSEMBLY

**NOTE:** This tool is shipped completely assembled. No assembly time or tools are required.

## OPERATION

### INSTALLING THE QUICK RELEASE DRUM SYSTEM

**⚠ WARNING** DISCONNECT TOOL FROM POWER SOURCE.

**Note:** When installing a 1/2" sanding sleeve on the shaft, do not use the rubber drum (B) or washers (A) Fig. 1.

1. Place the washer (A) Fig. 1 on the spindle shaft.
2. Place the rubber drum (B) on the spindle shaft.
3. Place a second washer (A) over the bolt hole opening.
4. Thread a 5/16-24 locking bolt (C) on the shaft, but do not tighten.
5. Slide the sanding sleeve (D) over the rubber drum (B). Make sure that the sanding sleeve (D) is flush with the rubber drum (B).
6. Tighten the 5/16-24 locking bolt (C) on the shaft to hold the sanding sleeve (D) in place.

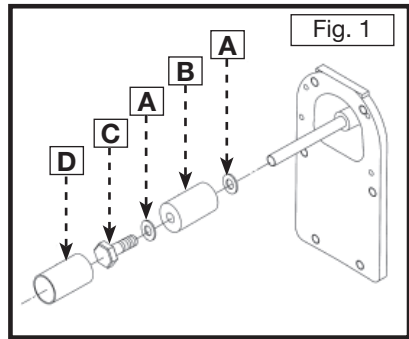

### THE DUST COLLECTION NOZZLE

You can operate the Model 121 sander with or without the dust collection nozzle. Attach the dust collection nozzle to the sander (Fig. 2) using the two knob screws provided. You can also attach a standard 1" vacuum hose to the dust nozzle to connect the machine to your vacuum cleaner or dust collection system.

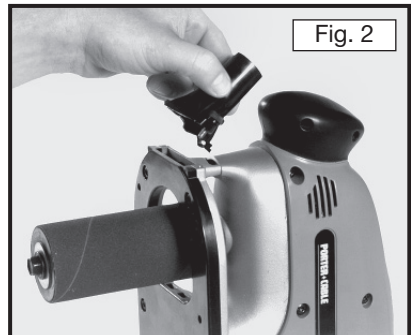

## TO START AND STOP THE 121 OSCILLATING SANDER

1. Make sure that the switch is in the “**OFF**” position, and the power circuit voltage is the same as the voltage shown on the specification plate. Connect the tool to the power source.
2. Hold the tool as shown in Fig. 3 with the sander base in contact with a stable and secure workpiece. Turn the tool “**ON**” with the power switch (A) Fig. 4.
3. To turn the tool “**OFF**”, move the switch (A) Fig. 4 to the “**OFF**” position.

## VARIABLE SPEED CONTROL

The Model 121 Oscillating Sander is equipped with a variable speed control (B) Fig. 4. This control allows you to set your spindle speed. The slowest setting (1) provides a spindle speed of 2400 rpm, with 38 oscillations per minute. Setting 6 causes the spindle to turn at 3600 rpm with 60 oscillations per minute. You can also set the variable speed control dial anywhere in between these two speeds, depending on your wood type.

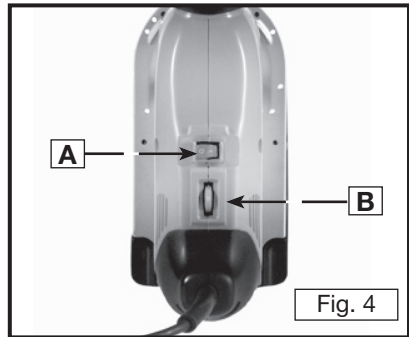
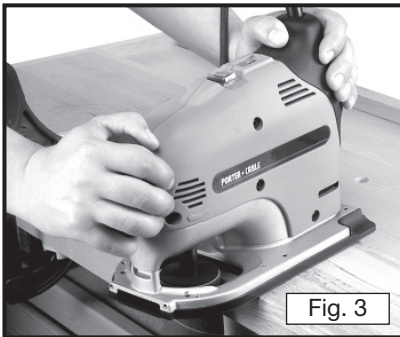

## EDGE GUIDE INSTALLATION

**⚠ WARNING** DISCONNECT TOOL FROM POWER SOURCE.

**NOTE:** Use the edge guide **only** with the 2" rubber drum & sanding sleeve.

1. Align the holes in the base plate (A) and (B) Fig. 5 with the holes in the edge guide (C) and (D) Fig. 5. Insert and securely tighten the two screws.

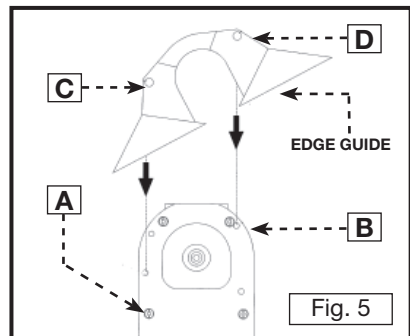

2. Adjust the feed guides (A) and (B) Fig. 6, so that they are parallel to the sanding drum (C).
3. Loosen the in-feed and out-feed guides (A) and (B) Fig. 6 with a 3/16" hex wrench.
4. Place a straight edge on the sanding drum (C) Fig. 6. Tap the in-feed and out-feed guides (A and B) until the guides and the sanding drum (C) are resting on the straight edge (Fig. 6), and are parallel.
5. Tighten the 3/16" bolt to hold the out-feed guide (B) Fig. 6 in place.
6. Set the in-feed guide (A) Fig. 6 for the amount of material that you want to remove.

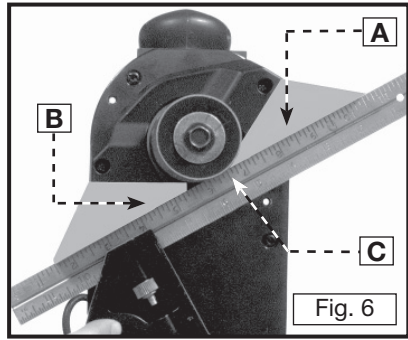

**CAUTION** Do not try to remove an excessive amount of material with the tool. It can cause damage to the rubber sanding drum.

**NOTE:** Check the guide adjustment after changing sanding drums.

## EDGE GUIDE OPERATION

When using the edge guide, always start sanding from the end or corner of the workpiece for even sanding. Start with the front feed guide against the workpiece and gradually feed the tool into the surface (Fig. 7).

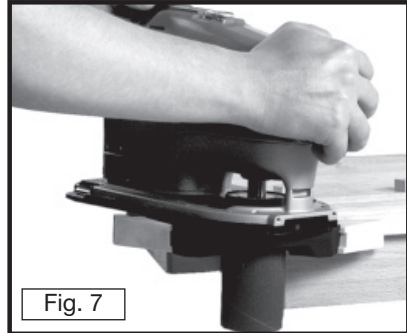

## TROUBLESHOOTING

For assistance with your tool, visit our website at [www.porter-cable.com](http://www.porter-cable.com) for a list of service centers or call the Porter-Cable help line at 1-888-848-5175.

## MAINTENANCE

### KEEP TOOL CLEAN

Periodically blow out all air passages with dry compressed air. All plastic parts should be cleaned with a soft damp cloth. NEVER use solvents to clean plastic parts. They could possibly dissolve or otherwise damage the material.

**▲ WARNING** Wear ANSI Z87.1 safety glasses while using compressed air.

### FAILURE TO START

Should your tool fail to start, check to make sure the prongs on the cord plug are making good contact in the outlet. Also, check for blown fuses or open circuit breakers in the line.

### LUBRICATION

This tool has been lubricated with a sufficient amount of high grade lubricant for the life of the unit under normal operating conditions. No further lubrication is necessary.

### BRUSH INSPECTION (If applicable)

For your continued safety and electrical protection, brush inspection and replacement on this tool should ONLY be performed by an AUTHORIZED PORTER-CABLE SERVICE STATION or a PORTER-CABLE•DELTA FACTORY SERVICE CENTER.

At approximately 100 hours of use, take or send your tool to your nearest authorized Porter-Cable Service Station to be thoroughly cleaned and inspected. Have worn parts replaced and lubricated with fresh lubricant. Have new brushes installed, and test the tool for performance.

Any loss of power before the above maintenance check may indicate the need for immediate servicing of your tool. DO NOT CONTINUE TO OPERATE TOOL UNDER THIS CONDITION. If proper operating voltage is present, return your tool to the service station for immediate service.

## SERVICE

### REPLACEMENT PARTS

Use only identical replacement parts. For a parts list or to order parts, visit our website at [servicenet.porter-cable.com](http://servicenet.porter-cable.com). You can also order parts from your nearest factory-owned branch, or by calling our **Customer Care Center** at 1-888-848-5175 to receive personalized support from highly-trained technicians.

### SERVICE AND REPAIRS

All quality tools will eventually require servicing and/or replacement of parts. For information about Porter-Cable, its factory-owned branches, or an Authorized Warranty Service Center, visit our website at [www.porter-cable.com](http://www.porter-cable.com) or call our **Customer Care Center** at 1-888-848-5175. All repairs made by our service centers are fully guaranteed against defective material and workmanship. We cannot guarantee repairs made or attempted by others.

You can also write to us for information at PORTER-CABLE, 4825 Highway 45 North, Jackson, Tennessee 38305 - Attention: Product Service. Be sure to include all of the information shown on the nameplate of your tool (model number, type, serial number, etc.).

## ACCESSORIES

A complete line of accessories is available from your Porter-Cable•Delta Supplier, Porter-Cable•Delta Factory Service Centers, and Porter-Cable Authorized Service Stations. Please visit our Web Site [www.porter-cable.com](http://www.porter-cable.com) for a catalog or for the name of your nearest supplier.

**⚠ WARNING** Since accessories other than those offered by Porter-Cable•Delta have not been tested with this product, use of such accessories could be hazardous. For safest operation, only Porter-Cable•Delta recommended accessories should be used with this product.

## WARRANTY

To register your tool for warranty service visit our website at [www.porter-cable.com](http://www.porter-cable.com).

### PORTER-CABLE LIMITED ONE YEAR WARRANTY

Porter-Cable warrants its Professional Power Tools for a period of one year from the date of original purchase. We will repair or replace at our option, any part or parts of the product and accessories covered under this warranty which, after examination, proves to be defective in workmanship or material during the warranty period. For repair or replacement return the complete tool or accessory, transportation prepaid, to your nearest Porter-Cable Service Center or Authorized Service Station. Proof of purchase may be required. This warranty does not apply to repair or replacement required due to misuse, abuse, normal wear and tear or repairs attempted or made by other than our Service Centers or Authorized Service Stations.

ANY IMPLIED WARRANTY, INCLUDING THE IMPLIED WARRANTIES OF MERCHANTABILITY AND FITNESS FOR A PARTICULAR PURPOSE, WILL LAST ONLY FOR ONE (1) YEAR FROM THE DATE OF PURCHASE.

To obtain information on warranty performance please write to: PORTER-CABLE, 4825 Highway 45 North, Jackson, Tennessee 38305; Attention: Product Service. THE FOREGOING OBLIGATION IS PORTER-CABLE'S SOLE LIABILITY UNDER THIS OR ANY IMPLIED WARRANTY AND UNDER NO CIRCUMSTANCES SHALL PORTER-CABLE BE LIABLE FOR ANY INCIDENTAL OR CONSEQUENTIAL DAMAGES. Some states do not allow limitations on how long an implied warranty lasts or the exclusion or limitation of incidental or consequential damages, so the above limitation or exclusion may not apply to you.

This warranty gives you specific legal rights and you may also have other legal rights which vary from state to state.

## Manual de Instrucciones

# Lijadora de Husillo Oscilante



MODELO 121

Para obtener más información  
sobre Porter-Cable,  
visite nuestro sitio web en:  
<http://www.porter-cable.com>

**PORTER + CABLE®**

### **¡IMPORTANTE!**

*Asegúrese de que la persona que va a usar esta herramienta lea cuidadosamente y comprenda estas instrucciones antes de empezar a operarla.*

La placa de Modelo y de Número de Serie está localizada en la caja principal de la herramienta. Anote estos números en las líneas de abajo y guárdelos para su referencia en el futuro.

Número de modelo \_\_\_\_\_

Tipo \_\_\_\_\_

Número de serie \_\_\_\_\_

## INSTRUCCIONES DE SEGURIDAD IMPORTANTES

**▲ ADVERTENCIA** Lea y entienda todas advertencias y las instrucciones operadoras antes de utilizar cualquier instrumento o el equipo. Cuando se usa instrumentos o equipo, las precauciones básicas de la seguridad siempre se deben seguir para reducir el riesgo de la herida personal. La operación impropia, la conservación o la modificación de instrumentos o equipo podrían tener como resultado el daño grave de la herida y la propiedad. Hay ciertas aplicaciones para que equipas con herramienta y el equipo se diseña. La Porter-Cable recomienda totalmente que este producto no sea modificado y/o utilizado para ninguna aplicación de otra manera que para que se diseñó.

Si usted tiene cualquiera pregunta el pariente a su aplicación no utiliza el producto hasta que usted haya escrito Porter-Cable y nosotros lo hemos aconsejado.

La forma en línea del contacto en [www.porter-cable.com](http://www.porter-cable.com)

El Correo Postal: Technical Service Manager  
Porter-Cable  
4825 Highway 45 North  
Jackson, TN 38305

Información con respecto a la operación segura y apropiada de este instrumento está disponible de las fuentes siguientes:

Power Tool Institute

1300 Sumner Avenue, Cleveland, OH 44115-2851

[www.powertoolinstitute.org](http://www.powertoolinstitute.org)

National Safety Council

1121 Spring Lake Drive, Itasca, IL 60143-3201

American National Standards Institute, 25 West 43rd Street, 4 floor, New York, NY 10036  
[www.ansi.org](http://www.ansi.org) ANSI 01.1 Safety Requirements for Woodworking Machines, and the U.S. Department of Labor regulations [www.osha.gov](http://www.osha.gov)

## PAUTAS DE SEGURIDAD/DEFINICIONES

Es importante para usted leer y entender este manual. La información que lo contiene relaciona a proteger SU SEGURIDAD y PREVENIR los PROBLEMAS. Los símbolos debajo de son utilizados para ayudarlo a reconocer esta información.



**▲ PELIGRO** Indica una situación de inminente riesgo, la cual, si no es evitada, causará la muerte o lesiones serias.

**▲ ADVERTENCIA** Indica una situación potencialmente riesgosa, que si no es evitada, podría resultar en la muerte o lesiones serias.

**▲ PRECAUCIÓN** Indica una situación potencialmente peligrosa, la cual, si no es evitada, podría resultar en lesiones menores o mode-radas.

**PRECAUCIÓN** Usado sin el símbolo de seguridad de alerta indica una situación potencialmente riesgosa la que, si no es evitada, podría causar daños en la propiedad.

**▲ ADVERTENCIA** Algunos tipos de aserrín creados por máquinas eléctricas de lijado, aserrado, amolado, perforado u otras actividades de la construcción, contienen materiales químicos conocidos (en el Estado de California) como causantes de cáncer, defectos de nacimiento u otros daños del aparato reproductivo. Algunos ejemplos de dichos productos químicos son:

- El plomo contenido en algunas pinturas con base de plomo
- Sílice cristalizado proveniente de los ladrillos, el cemento y otros productos de albañilería
- Arsénico y cromo de madera tratada químicamente

Su riesgo por causa de estas exposiciones varía, dependiendo de con cuánta frecuencia realice este tipo de trabajo. Para reducir su exposición a estos agentes químicos: trabaje en un área bien ventilada y trabaje con equipo de seguridad aprobado, use siempre protección facial o respirador NIOSH/OSHA aprobados cuando deba utilizar dichas herramientas.

**GUARDE ESTAS INSTRUCCIONES!**



# NORMAS GENERALES DE SEGURIDAD

## ⚠ ADVERTENCIA

Lea todas las instrucciones. Si no se siguen todas las instrucciones que aparecen a continuación, el resultado podría ser sacudidas eléctricas, incendio y/o lesiones graves. La expresión "herramienta mecánica" en todas las advertencias que aparecen a continuación se refiere a su herramienta mecánica alimentada por la red eléctrica (herramienta alámbrica) o su herramienta mecánica alimentada por baterías (herramienta inalámbrica).



## GUARDE ESTAS INSTRUCCIONES

### 1) Seguridad del área de trabajo

- a) **Mantenga el área de trabajo limpia y bien iluminada.** Las áreas desordenadas u oscuras invitan a que se produzcan accidentes.
- b) **No utilice herramientas mecánicas en atmósferas explosivas, como por ejemplo en presencia de líquidos, gases o polvos inflamables.** Las herramientas mecánicas generan chispas que pueden incendiar el polvo o los vapores.
- c) **Mantenga alejados a los niños y a las personas que estén presentes mientras esté utilizando una herramienta mecánica.** Las distracciones pueden hacerle perder el control de la herramienta.

### 2) Seguridad eléctrica

- a) **Los enchufes de las herramientas mecánicas deben coincidir con el tomacorriente. No modifique nunca el enchufe de ningún modo. No use enchufes adaptadores con herramientas mecánicas conectadas a tierra (puestas a tierra).** Los enchufes no modificados y los tomacorrientes coincidentes reducirán el riesgo de sacudidas eléctricas.
- b) **Evite el contacto del cuerpo con las superficies conectadas o puestas a tierra, tales como tuberías, radiadores, estufas y refrigeradores.** Hay un aumento del riesgo de sacudidas eléctricas si el cuerpo del operador se conecta o pone a tierra.
- c) **No exponga las herramientas mecánicas a la lluvia o a condiciones mojadas.** La entrada de agua en una herramienta mecánica aumentará el riesgo de que se produzcan sacudidas eléctricas.
- d) **No maltrate el cordón de energía. No use nunca el cordón para transportar la herramienta mecánica, tirar de ella o desenchufarla. Mantenga el cordón alejado del calor, el aceite, los bordes afilados o las piezas móviles.** Los cordones dañados o enganchados aumentan el riesgo de que se produzcan sacudidas eléctricas.
- e) **Cuando utilice una herramienta mecánica en el exterior, use un cordón de extensión adecuado para uso a la intemperie.** La utilización de un cordón adecuado para uso a la intemperie reduce el riesgo de que se produzcan sacudidas eléctricas.

### 3) Seguridad personal

- a) **Manténgase alerta, fíjese en lo que está haciendo y use el sentido común cuando esté utilizando una herramienta mecánica. No use una herramienta mecánica cuando esté cansado o bajo la influencia de drogas, alcohol o medicamentos.** Un momento de distracción mientras esté utilizando herramientas mecánicas podría causar lesiones corporales graves.
- b) **Use equipo de seguridad. Use siempre protección de los ojos.** El equipo de seguridad, como por ejemplo una máscara antipolvo, calzado de seguridad antideslizante, casco o protección de oídos, utilizado para las condiciones apropiadas, reducirá las lesiones corporales.
- c) **Evite el arranque accidental. Asegúrese de que el interruptor esté en la posición de apagado antes de enchufar la herramienta.** Si se transportan herramientas mecánicas con el dedo en el interruptor o se enchufan herramientas mecánicas que tengan el interruptor en la posición de encendido, se invita a que se produzcan accidentes.

## **NORMAS GENERALES DE SEGURIDAD** (continuación)

- d) **Quite todas las llaves de ajuste o de tuerca antes de encender la herramienta mecánica.** Una llave de tuerca o de ajuste que se deje colocada en una pieza giratoria de la herramienta mecánica podría causar lesiones corporales.
  - e) **No intente alcanzar demasiado lejos. Mantenga un apoyo de los pies y un equilibrio apropiados en todo momento.** Esto permite controlar mejor la herramienta mecánica en situaciones inesperadas.
  - f) **Vístase adecuadamente. No use ropa holgada ni alhajas holgadas. Mantenga el pelo, la ropa y los guantes alejados de las piezas móviles.** La ropa holgada, las alhajas holgadas o el pelo largo pueden quedar atrapados en las piezas móviles.
  - g) **Si se proporcionan dispositivos para la conexión de instalaciones de extracción y recolección de polvo, asegúrese de que dichas instalaciones estén conectadas y se usen correctamente.** El uso de estos dispositivos puede reducir los peligros relacionados con el polvo.
- 4) **Uso y cuidado de las herramientas mecánicas**
- a) **No fuerce la herramienta mecánica. Use la herramienta mecánica correcta para la aplicación que desee realizar.** La herramienta mecánica correcta hará el trabajo mejor y con más seguridad a la capacidad nominal para la que fue diseñada.
  - b) **No use la herramienta mecánica si el interruptor no la enciende y apaga.** Toda herramienta mecánica que no se pueda controlar con el interruptor es peligrosa y debe ser reparada.
  - c) **Desconecte el enchufe de la fuente de energía antes de hacer cualquier ajuste, cambiar accesorios o almacenar herramientas mecánicas.** Dichas medidas preventivas de seguridad reducen el riesgo de arrancar accidentalmente la herramienta mecánica.
  - d) **Guarde las herramientas que no esté usando fuera del alcance de los niños y no deje que personas que no estén familiarizadas con la herramienta mecánica o con estas instrucciones utilicen la herramienta.** Las herramientas mecánicas son peligrosas en manos de usuarios que no hayan recibido capacitación.
  - e) **Mantenga las herramientas mecánicas. Compruebe si hay piezas móviles desalineadas o que se atorán, si hay piezas rotas y si existe cualquier otra situación que podría afectar el funcionamiento de la herramienta mecánica. Si la herramienta mecánica está dañada, haga que la reparen antes de usarla.** Muchos accidentes son causados por herramientas mecánicas mantenidas deficientemente.
  - f) **Mantenga las herramientas de corte afiladas y limpias.** Es menos probable que las herramientas de corte mantenidas apropiadamente, con bordes de corte afilados, se atoren, y dichas herramientas son más fáciles de controlar.
  - g) **Use la herramienta mecánica, los accesorios, las brocas de la herramienta, etc., de acuerdo con estas instrucciones y de la manera prevista para el tipo específico de herramienta mecánica, teniendo en cuenta las condiciones de trabajo y el trabajo que se vaya a realizar.** El uso de la herramienta mecánica para operaciones distintas a aquéllas para las que fue diseñada podría causar una situación peligrosa.
- 5) **Servicio de ajustes y reparaciones**
- a) **Haga que su herramienta mecánica reciba servicio de un técnico de reparaciones calificado, utilizando únicamente piezas de repuesto idénticas.** Esto asegurará que se mantenga la seguridad de la herramienta mecánica.

## NORMAS ESPECÍFICAS DE SEGURIDAD

1. **Detenga la herramienta por las superficies aisladas para hacer una operación donde el cuchillo de la herramienta pueda tocar un alambre escondido o su propio cable.** El contacto con un alambre cargado «vivo» también cargará a las partes metálicas y le dará un choque al usuario.
2. **Mantenga las manos y el cuerpo fuera de la zona giratoria del disco.** Contacto con el disco giratorio causará heridas severas.
3. **Utilice equipo de seguridad adecuado.** Use anteojos de seguridad para protegerse los ojos, protección de la audición para protegerse los oídos y una máscara protectora para minimizar la respiración del polvo fino que se genera al lijar.
4. **No se recomienda el lijado de pintura a base de plomo.** La pintura a base de plomo solamente debe quitarla un profesional.
5. **Mantenga siempre la base de la lijadora en contacto con una pieza de trabajo sujeta firmemente** para evitar la pérdida de control.
6. **No utilice la lijadora oscilante sin tener todos los protectores y cubiertas colocados firmemente en su sitio.**
7. **Lleve la protección de ojo y oído. Siempre utilice gafas de seguridad.** Los lentes diarios no son gafas de seguridad. El USO CERTIFICADO el EQUIPO de la SEGURIDAD. El equipo de la protección del ojo debe conformarse con los estándares de ANSI Z87.1. El equipo de la vista debe conformarse con los estándares de ANSI S3.19.
8. **⚠ ADVERTENCIA** **El uso de esta herramienta puede generar y dispersar polvo u otras partículas suspendidas en el aire, incluyendo polvo de madera, polvo de sílice cristalina y polvo de asbesto.** Dirija las partículas de modo que se alejen de la cara y del cuerpo. Utilice siempre la herramienta en un área bien ventilada y proporcione un medio apropiado de remoción de polvo. Use un sistema de recolección de polvo en todos los lugares donde sea posible. La exposición al polvo puede causar lesiones respiratorias graves y permanentes u otras lesiones graves y permanentes, incluyendo silicosis (una enfermedad pulmonar grave), cáncer y muerte. Evite aspirar el polvo y evite el contacto prolongado con el polvo. Si se permite que el polvo entre en la boca o en los ojos, o que se deposite en la piel, se puede promover la absorción de material nocivo. Use siempre protección respiratoria aprobada por NIOSH/OSHA que se ajuste apropiadamente y sea adecuada para la exposición al polvo, y lávese las áreas expuestas con agua y jabón.

## La SEGURIDAD ADICIONAL GOBIERNA PARA la ELIMINACION de PINTURA











Se debe usar extrema precaución al quitar la pintura. El descascarillado, el residuo, y los vapores de pintura pueden contener plomo que es venenoso. Hasta un nivel bajo puede afectar el cerebro y el sistema nervioso. Afecta aún más a los niños chicos y a los prenatales.

Antes de empezar cualquier trabajo de quitar pintura se debe determinar si la pintura contiene plomo. Para hacer esta determinación, se puede llamar al representante del departamento de salud local o a un profesional con un analizador de pintura.

### **Sólo los profesionales deben quitar la pintura que contiene plomo.**

Las personas que quitan pintura deben seguir estas instrucciones:

- 1. Mantenga bien ventilada el área de trabajo.** Abra las ventanas y ponga un ventilador aspirante en una de ellas. Asegúrese de que el ventilador haga
- 2. Quite o cubra todas las alfombras, alfombrillas, muebles, ropa, utensilios de cocina y conductos de aire.** Tales medidas impeditivas de la seguridad reducen el riesgo de la exposición.
- 3. Coloque telas colgantes en el área de trabajo para atrapar todos los desconchones o descascarillados de pintura.** Use ropa protectora, tal como camisas de trabajo adicionales, guardapolvo y casco. Tales medidas impeditivas de la seguridad reducen el riesgo de la exposición.
- 4. Trabaje en un cuarto por vez.** Los muebles deben sacarse del cuarto o colocarse en el centro del mismo y cubrirse. Las áreas de trabajo deben aislarse del resto de la vivienda tapando los vanos de las puertas con telas colgantes.
- 5. Los niños, las mujeres embarazadas o potencialmente embarazadas y las madres lactantes no deben estar presentes en el área de trabajo hasta que se haya hecho el trabajo y se haya completado toda la limpieza.** Tales medidas impeditivas de la seguridad reducen el riesgo de la herida.
- 6. Use un respirador antipolvo o una máscara respiradora con filtro doble (para polvo y para vapores) que haya sido aprobada por la Administración de Salud y Seguridad Ocupacional (OSHA) de los EE.UU., el Instituto Nacional de Seguridad y Salud (NIOSH) de los EE.UU. o al Departamento de Minas de los Estados Unidos.** Estas máscaras y filtros recambiables se pueden obtener fácilmente en todas las ferreterías principales. Asegúrese de que la máscara quede bien ajustada. La barba y el vello facial pueden impedir que la máscara se ajuste apropiadamente. Cambie los filtros a menudo. LAS MÁSCARAS DE PAPEL DESECHABLES NO SON ADECUADAS.
- 7. Mantenga la comida y la bebida fuera del área de trabajo.** Lávese las manos, los brazos y la cara y enjuáguese la boca antes de comer o beber. No fume ni masque chicle ni tabaco en el área de trabajo.
- 8. Limpie toda la pintura que se haya quitado y el polvo que estén en el piso usando un trapeador mojado.** Utilice un paño mojado para limpiar todas las paredes, los rebordes y cualquier otra superficie donde la pintura o el polvo esté adherido. NO BARRA, NI QUITE EL POLVO EN SECO, NI LIMPIE CON ASPIRADORA. Utilice un detergente con alto contenido de fosfatos o use fosfato trisódico (FTS) para lavar y limpiar con trapeador las áreas de trabajo.
- 9. Al final de cada sesión de trabajo, ponga los desconchones y residuos de pintura en una bolsa de plástico doble, ciérrela con cinta adhesiva o con ataduras de torsión y tírela adecuadamente.** Tales medidas impeditivas de la seguridad reducen el riesgo de la exposición.
- 10. Quite la ropa protectora y los zapatos de trabajo en el área de trabajo para evitar llevar polvo al resto de la vivienda.** Lave la ropa de trabajo separadamente. Limpie los zapatos con un trapo mojado y luego lave el trapo con la ropa de trabajo. Lávese el pelo y el cuerpo muy bien con agua y jabón.

<b>SÍMBOLO</b>	<b>DEFINICIÓN</b>
V .....	voltio
A .....	amperios
Hz .....	hertzio
W .....	vatio (watts)
kW .....	kilovatio (kilowatts)
F .....	faradios
$\mu$ F .....	microfaradios
l.....	litros
g .....	grama
kg.....	kilograma
bar .....	bars
Pa .....	Pascal
h .....	horas
min.....	minutos
s.....	segundos
$n_0$ .....	velocidad sin carga
.../min or ...min <sup>-1</sup> .....	revoluciones o carreras por minuto
 or d.c. ....	corriente continua (directa)
 or a.c. ....	corriente alterna
2  .....	dos-fase corriente alterna
2N  .....	dos-fase corriente alterna con neutral
3  .....	tres-fase corriente alterna
3N  .....	tres-fase corriente alterna con neutral
 A .....	la corriente valorada de la fusible-conexión apropiada en amperios
 .....	el retraso la fusible-conexión miniatura donde X es el símbolo para el tiempo/actual típico, como se rindió IEC 60127
 .....	tierra protectora
 .....	instrumento clase II
IPXX.....	IP simbolo

**GUARDE ESTAS INSTRUCCIONES!**

## MOTOR

Muchas herramientas de Porter-Cable funcionarán con corriente continua o monofásica de 25 a 60 Hz corriente alterna y con un voltaje entre más o menos el 5 por ciento de lo indicado en la placa de especificaciones de la herramienta. Varios modelos son diseñados solamente para usar con corriente alterna. Refiérase a la placa de especificaciones de su herramienta para informarse del voltaje correcto y de la capacidad normal de la corriente.

### PRECAUCIÓN

No use su herramienta con una corriente en la cual el voltaje no esté entre los límites correctos. No use herramientas de un régimen de corriente alterna con corriente continua. El hacerlo puede dañar seriamente su herramienta.

## SELECCIÓN DE CABLES DE SERVICIO

Si se usa un cable de servicio, verifique que el tamaño del conductor sea bastante grande para prevenir una disminución excesiva de voltaje que cause una pérdida de potencia y posiblemente dañe el motor. Una guía de tamaños de cables de servicio recomendados se encuentra en esta sección. Esta guía se basa en la limitación de pérdida de voltaje a 5 voltios (10 voltios en el caso de 230 voltios) a 150% de la capacidad normal de amperios.

Si un cable de servicio se usará afuera, tendrá que ser marcado con el sufijo W-A u W siguiendo la designación del tipo de cable. Por ejemplo – SJTW-A que indica que es aceptable para uso afuera (al aire libre).

TAMAÑOS DE CABLES DE SERVICIO RECOMENDADOS PARA USO CON HERRAMIENTAS ELÉCTRICAS PORTÁTILES										
Longitud del cordón en pies										
	115V	25 Pies	50 Pies	100 Pies	150 Pies	200 Pies	250 Pies	300 Pies	400 Pies	500 Pies
	230V	50 Pies	100 Pies	200 Pies	300 Pies	400 Pies	500 Pies	600 Pies	800 Pies	1000 Pies
Amperaje nominal indicado en la placa de especificaciones	0-2	18	18	18	16	16	14	14	12	12
	2-3	18	18	16	14	14	12	12	10	10
	3-4	18	18	16	14	12	12	10	10	8
	4-5	18	18	14	12	12	10	10	8	8
	5-6	18	16	14	12	10	10	8	8	6
	6-8	18	16	12	10	10	8	6	6	6
	8-10	18	14	12	10	8	8	6	6	4
	10-12	16	14	10	8	8	6	6	4	4
	12-14	16	12	10	8	6	6	6	4	2
	14-16	16	12	10	8	6	6	4	4	2
	16-18	14	12	8	8	6	4	4	2	2
	18-20	14	12	8	6	6	4	4	2	2

## CONTENIDO DE CARTON

Los artículos siguientes se envían con su Lijadora de Eje:

2" Tambor de Sanding

Asamblea ajustable de Guía de Orilla

150 Manga de Granos de arena Sanding

Limpie con aspiradora la Fijación

Manual de instrucción

## DESCRIPCIÓN FUNCIONAL

### PROLOGO

La lijadora oscilante de mano modelo 121 brinda al usuario la conveniencia y portabilidad que otras lijadoras no pueden ofrecer. El modelo 121 tiene muchas aplicaciones, como cortes de aberturas de fregaderos en superficies macizas, trabajo con plantilla, superficies curvas internas y piezas de trabajo grandes, por mencionar unas cuantas.

## ASAMBLEA

**NOTA:** Este instrumento se envía es reunido completamente. Ningún tiempo de la asamblea ni instrumentos se requieren.

## OPERACIÓN

### INSTALACIÓN DEL SISTEMA DE TAMBOR DE SUELTA RÁPIDA

**NOTA:** Cuando instale un manguito de lijar de 1/2" en el eje, no use el tambor de goma (B) ni las arandelas (A) Fig. 1.

1. Ponga una arandela (A) en el eje del husillo.
2. Ponga el tambor de goma (B) en el eje del husillo.
3. Ponga una segunda arandela (A) sobre la abertura del agujero para perno.
4. Enrosque el perno de fijación de 5/16 x 24" (C) en el eje, pero no lo apriete.
5. Deslice el manguito de lijar (D) sobre el tambor de goma (B) (asegúrese de que el manguito de lijar (D) esté al ras con el tambor de goma (B).)
6. Apriete el perno de fijación de 5/16 x 24" (C) en el eje, para sujetar el manguito de lijar (D) en su sitio.

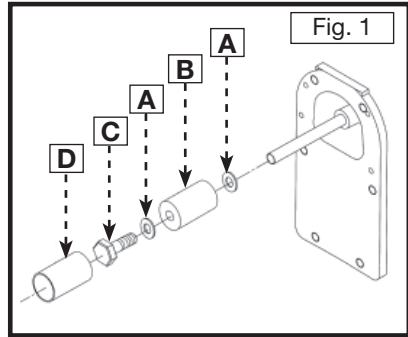

### LA BOQUILLA DE RECOLECCIÓN DE POLVO

La lijadora modelo 121 puede utilizarse con o sin la boquilla de recolección de polvo. La boquilla de recolección de polvo puede acoplarse a la lijadora 121 de la manera que se muestra en la Fig. 2, utilizando los dos tornillos de pomo suministrados. Puede acoplarse una manguera de aspiración estándar de 1" a la boquilla para polvo con el fin de proporcionar un medio de conectar la máquina a su aspiradora o sistema de recolección de polvo.

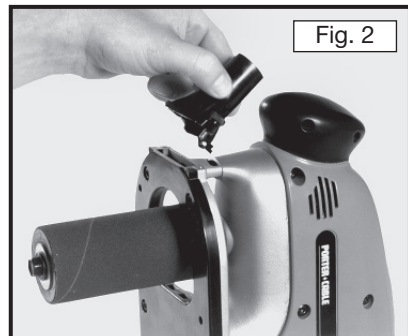

## PARA ARRANCAR Y DETENER LA LIJADORA OSCILANTE 121

1. Asegúrese de que el interruptor esté en la posición de apagado y de que la tensión del circuito de alimentación sea la misma que la que se indica en la placa de especificaciones de la lijadora. Conecte la máquina al circuito de alimentación.
2. Sujete la máquina de la manera que se muestra en la Fig. 3, con la base de la lijadora en contacto con una pieza de trabajo estable y segura, y encienda la máquina con el interruptor de encendido (A), Fig. 4.
3. Para apagar la máquina, mueva el interruptor (A), Fig. 4, hasta la posición de apagado.

## CONTROL DE VELOCIDAD VARIABLE

El Modelo 121 Oscilando Lijadora se equipa con una esfera variable del control de la velocidad (B) Fig. 4. Este control le permite poner su velocidad de eje. La colocación (1) más lenta proporciona una velocidad de eje de 2400 rpm, con 38 oscilaciones por minuto. La colocación 6 causa que el eje para girar en 3600 rpm con 60 oscilaciones por minuto. Usted puede poner también la esfera variable del control de la velocidad dondequiera en medio estas dos velocidades, dependiendo de su material.

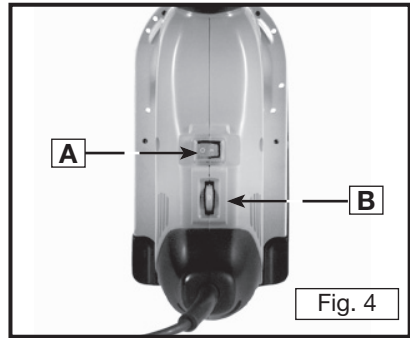
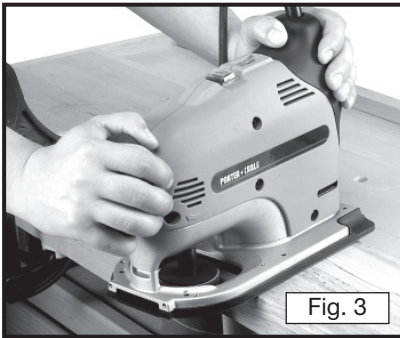

## INSTALACIÓN DE LA GUÍA DE BORDE

Desconecte la lijadora de la fuente de alimentación.

**NOTE:** Use the edge guide **only** with the 2" rubber drum & sanding sleeve.

1. Alinee los agujeros de la placa-base, (A) y (B), Fig. 5, con los agujeros de la guía de borde, (C) y (D), Fig. 5, introduzca los dos tornillos de cabeza y apriételos firmemente.

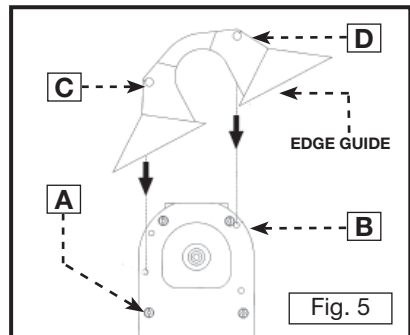



2. Ajuste las guías (UN) de comida y (B), así que ellos son paralelos al tambor (C) del sanding.
3. Afloje las guías de avance de entrada y de avance de salida, (A) y (B), con una llave Allen de 3/16".
4. Coloque una regla recta sobre el tambor de lijar (C) y golpee suavemente las guías de avance de entrada y de avance de salida, (A) y (B), hasta que las guías de avance y el tambor de lijar (C) descansen sobre la regla recta, Fig. 6, y estén paralelos entre sí.
5. Apriete el perno de 3/16" para sujetar la guía de avance de salida (B) en su sitio.
6. La guía de avance de entrada (A) debe ajustarse para la cantidad de material que el operador desee quitar.

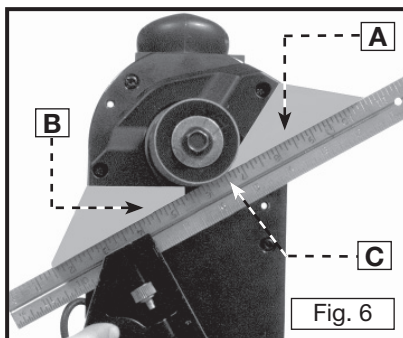

**⚠ PRECAUCIÓN** Una cantidad excesiva de material con la herramienta, ya que esto puede causar daños al tambor de lijar de goma.

**NOTA:** Compruebe el ajuste de la guía después de cambiar los tambores de lijar.

## UTILIZACIÓN DE LA GUÍA DE BORDE

Cuando utilice la guía de borde, comience a lijar siempre desde un borde, para producir un lijado uniforme. Comience con la guía de avance delantera contra el material que se vaya a lijar y haga avanzar gradualmente la herramienta hacia la superficie que se vaya a lijar, Fig. 7.

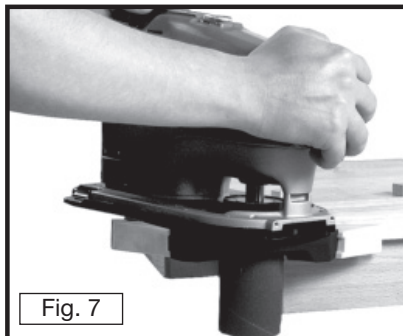

## LOCALIZACION DE FALLAS

Para la ayuda con su instrumento, visite nuestro sitio web en [www.porter-cable.com](http://www.porter-cable.com) para una lista de centros de reparaciones o llama la línea de ayuda de Porter-Cable en 1-888-848-5175.

## MANTENIMIENTO

### MANTENGA LAS HERRAMIENTAS LIMPIAS

Periódicamente sople todos los conductos de ventilación con aire seco a presión. Todas las partes de plástico deben ser limpiadas con una tela suave y húmeda. NUNCA use solventes para limpiar las partes de plástico. Es posible que puedan disolver o de otra manera dañar el material.



**ADVERTENCIA** Use ANSI Z87.1 anteojos de seguridad cuando use aire a presión.

### FALLA DE PONERSE EN MARCHA

Si su herramienta falla de ponerse en marcha, revísela para asegurarse de que los contactos de la clavija estén en buen contacto con el tomacorriente. También, vea si hay fusibles fundidos o ruptores abiertos en el circuito.

### LUBRICACIÓN

Esta herramienta ha sido lubricada con suficiente lubricante de alta calidad para la vida de la máquina bajo condiciones de uso normal. La lubricación adicional no es necesaria.

### INSPECCIÓN DE ESCOBILLAS (Carbones Si aplicable)

Para su seguridad continua y protección contra el choque eléctrico, la inspección de escobillas y cualquier reemplazo en esta herramienta deben hacerse SOLAMENTE en una ESTACIÓN DE SERVICIO AUTORIZADO POR PORTER-CABLE o en un CENTRO DE FÁBRICA SERVICIO DE PORTER-CABLE•DELTA.

Después de aproximadamente 100 horas de uso, lleve o mande su herramienta a la Estación de Servicio Autorizado por Porter-Cable más cercana para limpiarla a fondo y revisarla; para reemplazar partes gastadas, cuando sea necesario; para relubricarla de nuevo, si es requerido; para reensamblarla con escobillas nuevas; y para revisar su rendimiento.

Cualquier pérdida de potencia antes de la inspección de arriba puede indicar que su herramienta necesite servicio inmediato. NO CONTINÚE EL USO DE LA HERRAMIENTA BAJO ESTA CONDICIÓN. Si el voltaje de la fuente de electricidad está correcto, devuelva su herramienta a la Estación de Servicio para obtener servicio inmediato.

## SERVICIO

### PIEZAS DE REPUESTO

Utilice sólo piezas de repuesto idénticas. Para obtener una lista de piezas o para solicitar piezas, visite nuestro sitio web en [servicenet.porter-cable.com](http://servicenet.porter-cable.com). También puede solicitar piezas en nuestro centro más cercano, o llamando a nuestro Centro de atención al cliente al 1-888-848-5175 para obtener asistencia personalizada a través de nuestros técnicos capacitados.

### MANTENIMIENTO Y REPARACIONES

Con el paso del tiempo, todas las herramientas de calidad requieren mantenimiento o reemplazo de las piezas. Para obtener información acerca de Porter-Cable, sus sucursales propias o un Centro de mantenimiento con garantía autorizado, visite nuestro sitio web en [www.porter-cable.com](http://www.porter-cable.com) o llame a nuestro Centro de atención al cliente al 1-888-848-5175. Todas las reparaciones realizadas por nuestros centros de mantenimiento están completamente garantizadas en relación con los defectos en materiales y la mano de obra. No podemos otorgar garantías para las reparaciones ni los intentos de reparación de otras personas.

También puede escribirnos solicitando información a PORTER-CABLE, 4825 Highway 45 North, Jackson, Tennessee 38305 - Mantenimiento de productos. Asegúrese de incluir toda la información mencionada en la placa de la herramienta (número de modelo, tipo, número de serie, etc.).

## ACCESORIOS

Una línea completa de accesorios está disponible de su surtidor de Porter-Cable •Delta, centros de servicio de la fábrica de Porter-Cable•Delta, y estaciones autorizadas Porter-Cable. Visite por favor nuestro Web site [www.porter-cable.com](http://www.porter-cable.com) para un catálogo o para el nombre de su surtidor más cercano.

**⚠ ADVERTENCIA** Puesto que los accesorios con excepción de éstos ofrecidos por Porter-Cable•Delta no se han probado con este producto, el uso de tales accesorios podría ser peligroso. Para la operación más segura, solamente el Porter-Cable•Delta recomendó los accesorios se debe utilizar con este producto.

## GARANTÍA

Para registrar la herramienta para obtener el mantenimiento cubierto por la garantía, visite nuestro sitio web en [www.porter-cable.com](http://www.porter-cable.com).

### PÓLIZA DE GARANTÍA LIMITADA DE 1 AÑO DE PORTER-CABLE

La Compañía de Porter-Cable garantiza sus herramientas mecánicas profesionales por un período de 1 año a partir de la fecha de compra. Porter-Cable reparará o reemplazará – según nuestra opción – cualquier parte o partes de la herramienta o de los accesorios protegidos bajo esta garantía que, después de examinarlas, demuestren cualquier defecto en los materiales o mano de obra durante el periodo de la garantía. Para reparación o reemplazo, devuelva la herramienta o accesorio completo, cubriendo el precio de transporte, al Centro de Servicio de Porter-Cable o a la Estación de Servicio Autorizado más cercana. Puede ser que requiera prueba de compra. Esta garantía no incluye la reparación o reemplazo en caso de mal uso, abuso o desgaste normal de la herramienta así como reparaciones efectuadas o atentadas por otros medios que no sean de los Centros de Servicio de Porter-Cable o las Estaciones de Servicio Autorizado por Porter-Cable.

CUALQUIER GARANTÍA IMPLÍCITA, INCLUSO LAS GARANTÍAS DE COMERCIALIZACIÓN Y APTITUD PARA PROPÓSITOS ESPECIALES O PARTICULARES, DURARÁN POR SÓLO UN (1) AÑO A PARTIR DE LA FECHA DE COMPRA.

Para obtener información de la garantía de desempeño haga el favor de escribir a PORTER-CABLE, 4825 Highway 45 North, Jackson, Tennessee 38305; Attention: Product Service. LA OBLIGACIÓN ANTERIORMENTE MENCIONADA ES LA ÚNICA RESPONSABILIDAD DE PORTER-CABLE BAJO ESTA O CUALQUIER GARANTÍA IMPLICADA. PORTER-CABLE DE NINGUNA MANERA SERÁ RESPONSABLE POR NINGÚN DAÑO INCIDENTAL O CONSECUENTE. Algunos estados no permiten limitaciones de tiempo de garantías implicadas ni la exclusión o la limitación de daños incidentales o consecuentes, así que puede que la limitación o la exclusión no le aplique a usted.

Esta garantía le da a usted unos derechos legales específicos. Puede ser que usted tenga también otros derechos legales los cuales varían de un estado a otro.

# NOTES

**ENGLISH: PAGE 1  
ESPAÑOL: PÁGINA 15**

## **Manuel d'utilisation**

## **Ponceuse à Broche Oscillante**



**MODÈLE 121**

### **IMPORTANT!**

*Veillez vous assurer que la personne qui utilise cet outil lit attentivement et comprend ces instructions avant de commencer à utiliser l'outil.*

Pour de plus amples renseignements concernant Porter-Cable, consultez notre Website à l'adresse suivante :

<http://www.porter-cable.com>

**PORTER + CABLE®**

La plaque des numéros de modèle et de série est située sur le boîtier principal de l'outil. Prenez note de ces numéros dans les espaces ci-après et conservez-les pour référence future.

No. de modèle \_\_\_\_\_

Type \_\_\_\_\_

No. de série \_\_\_\_\_

## INSTRUCTIONS DE SÛRETÉ IMPORTANTES

**⚠ AVERTISSEMENT** Lire et comprendre toutes instructions d'avertissements et opération avant d'utiliser n'importe quel outil ou n'importe quel équipement. En utilisant les outils ou l'équipement, les précautions de sûreté fondamentales toujours devraient être suivies pour réduire le risque de blessure personnelle. L'opération déplacée, l'entretien ou la modification d'outils ou d'équipement ont pour résultat la blessure sérieux et les dommages de propriété. Il y a de certaines applications pour lequel outils et l'équipement sont conçus. La Porter-Cable recommande avec force que ce produit n'ait pas modifié et/ou utilisé pour l'application autrement que pour lequel il a été conçu.

Si vous avez n'importe quelles questions relatives à son application n'utilisent pas le produit jusqu'à ce que vous avez écrit Porter-Cable et nous vous avons conseillé.

La forme en ligne de contact à [www.porter-cable.com](http://www.porter-cable.com)

Courrier Postal: Technical Service Manager  
Porter-Cable  
4825 Highway 45 North  
Jackson, TN 38305

Information en ce qui concerne l'opération sûre et correcte de cet outil est disponible des sources suivantes:

Power Tool Institute  
1300 Sumner Avenue, Cleveland, OH 44115-2851

[www.powertoolinstitute.org](http://www.powertoolinstitute.org)

National Safety Council  
1121 Spring Lake Drive, Itasca, IL 60143-3201

American National Standards Institute, 25 West 43rd Street, 4 floor, New York, NY 10036  
[www.ansi.org](http://www.ansi.org) ANSI 01.1 Safety Requirements for Woodworking Machines, and the U.S. Department of Labor regulations [www.osha.gov](http://www.osha.gov)

## MESURES DE SÛRETÉ - DÉFINITIONS

C'est important pour vous lire et comprendre ce manuel. L'information qu'il contient relate à protéger VOTRE SURETE et EMPECHER PROBLEMES. Les symboles au dessous de sont utilisé pour aider vous reconnaître cette information.



**⚠ DANGER** Indique un danger imminent qui, s'il n'est pas évité, causera de graves blessures ou la mort.

**⚠ AVERTISSEMENT** Indique la possibilité d'un danger qui, s'il n'est pas évité, pourrait causer de graves blessures ou la mort.

**⚠ ATTENTION** Indique la possibilité d'un danger qui, s'il n'est pas évité, peut causer des dommages à la propriété.

**ATTENTION** Sans le symbole d'alerte. Indique la possibilité d'un danger qui, s'il n'est pas évité, peut causer des dommages; mineures ou moyennes.

**⚠ AVERTISSEMENT** La poussière produite par le ponçage électrique le sciage, le meulage, le perçage et autres activités de construction peut contenir des produits chimiques qui sont reconnus, par l'état de la Californie, de causer le cancer, les anomalies congénitales ou autres maux de reproduction. Ces produits chimiques comprennent, entre autres :

- le plomb provenant des peintures à base de plomb;
- la silice cristalline provenant de briques, de béton ou d'autres produits de maçonnerie
- l'arsenic et le chrome provenant du bois de charpente traité chimiquement

Le risque d'exposition à ces produits dépend de la fréquence d'exécution de ce genre de travaux. Afin de réduire l'exposition à ces produits chimiques, travaillez dans un endroit bien aéré et utilisez de l'équipement de sécurité approuvé, portez toujours un masque facial ou respirateur homologué NIOSH/OSHA bien ajusté lorsque vous utilisez de tels outils.

**CONSERVEZ CES INSTRUCTIONS!**

# RÈGLES GÉNÉRALES SUR LA SÉCURITÉ

## ⚠ AVERTISSEMENT

Veillez lire toutes les instructions. Le fait de ne pas respecter toutes les instructions indiquées ci-dessous pourrait entraîner des chocs électriques, des incendies et/ou des blessures graves. Le terme " outil électrique " qui apparaît dans tous les avertissements ci-dessous fait référence aussi bien à un outil électrique branché sur secteur par un cordon d'alimentation qu'à un outil électrique sans cordon alimenté par pile.



## CONSERVEZ CES INSTRUCTIONS

### 1) La sécurité de votre espace de travail

- a) **Veillez à ce que votre espace de travail reste propre et bien éclairé.** Les espaces de travail encombrés ou mal éclairés sont des invites aux accidents.
- b) **Ne faites pas fonctionner vos outils électriques dans des atmosphères explosives, par exemple en présence de liquides, de gaz ou de poussières inflammables.** Les outils électriques créent des étincelles qui peuvent mettre le feu à ces poussières ou à ces vapeurs.
- c) **Gardez les enfants et les observateurs à distance pendant que vous faites fonctionner un outil électrique.** Les distractions peuvent vous faire perdre le contrôle de votre outil.

### 2) La sécurité électrique

- a) **La fiche de l'outil électrique doit être compatible avec la prise de courant. Ne modifiez jamais la fiche de quelque façon que ce soit.** N'utilisez jamais d'adaptateurs de fiches avec des outils électriques mis à la terre. Le risque de choc électrique sera réduit par l'utilisation de fiches non modifiées et de prises de courant compatibles.
- b) **Évitez tout contact corporel avec des surfaces mises à la terre ou à la masse, telles que des conduits, des radiateurs, des cuisinières ou des réfrigérateurs.** Il existe un risque de choc électrique accru quand votre corps est relié à la terre.
- c) **N'exposez pas des outils électriques à la pluie ou à des environnements humides.** L'infiltration d'eau dans un appareil électrique augmentera le risque de choc électrique.
- d) **Ne maltraitez pas le cordon, et ne vous en servez jamais pour soulever l'outil électrique ou le traîner ; ne tirez pas non plus sur le cordon afin de le débrancher.** Gardez le cordon à distance de la chaleur, de l'huile, de bords tranchants ou de pièces mobiles. Les cordons endommagés ou emmêlés augmentent le risque de choc électrique.
- e) **Lorsque vous faites fonctionner un outil électrique en plein air, utilisez une rallonge classifiée pour un usage en plein air.** En utilisant une rallonge de classification plein air, vous réduisez le risque de choc électrique.

### 3) La sécurité des personnes

- a) **Restez vigilant, agissez avec prudence et faites preuve de bon sens lorsque vous utilisez un outil électrique.** N'utilisez pas un tel outil quand vous êtes fatigué ou sous l'emprise de l'alcool, de drogues ou de médicaments. Un moment d'inattention pendant l'utilisation d'un outil électrique peut entraîner des blessures graves.
- b) **Utilisez des équipements de protection. Portez toujours des lunettes de sécurité.** Les équipements de protection tels que les masques antipoussières, les chaussures de sécurité antidérapantes, les casques de chantier ou les dispositifs de protection de l'ouïe utilisés de manière appropriée réduiront les risques de blessures personnelles.

- c) **Évitez la mise en marche accidentelle de l'outil.** Veillez à ce que l'interrupteur soit dans la position de fermeture avant de brancher l'outil. C'est une invite aux accidents de porter un outil électrique avec le doigt sur l'interrupteur ou de brancher un outil électrique dont l'interrupteur est dans la position de marche.
- d) **Retirez toute clé de réglage avant de mettre l'outil sous tension.** Une clé de réglage laissée attachée à une pièce tournante de l'outil électrique pourrait causer des blessures aux personnes.
- e) **Ne tendez pas le bras trop loin.** Gardez une position ferme et un bon équilibre à tout moment. Cela vous permettra de mieux contrôler votre outil électrique dans des situations imprévues.
- f) **Habillez-vous de façon appropriée. Ne portez pas de vêtements lâches ou de bijoux pendants.** Gardez vos cheveux, vos vêtements et vos gants à distance des pièces mobiles de l'outil. Ces pièces mobiles peuvent happer les vêtements lâches, les cheveux longs dénoués ou les bijoux pendants.
- g) **Si des dispositifs sont fournis pour le raccordement d'appareils d'extraction et de collecte de la poussière, veillez à ce que ces derniers soient connectés et correctement utilisés.** L'utilisation de ces dispositifs peut réduire les dangers causés par la poussière.

#### 4) Utilisation et maintenance des outils électriques

- a) **Ne forcez pas l'outil électrique ; utilisez l'outil électrique qui convient à votre opération.** L'outil électrique approprié fera mieux son travail en toute sécurité s'il est utilisé au régime pour lequel il a été conçu.
- b) **N'utilisez pas l'outil électrique si l'interrupteur ne peut pas le mettre en marche ou l'arrêter.** Tout outil électrique ne pouvant pas être contrôlé à l'aide de son interrupteur est dangereux et doit être réparé.
- c) **Débranchez la fiche de la source d'alimentation avant de faire le moindre réglage, de changer les accessoires ou de ranger l'outil électrique.** De telles mesures préventives réduisent le risque d'une mise en marche accidentelle de l'outil électrique.
- d) **Rangez les outils électriques inutilisés hors de la portée des enfants et ne permettez pas à des personnes n'étant pas familiarisées avec les outils électriques ou avec les présentes instructions de faire fonctionner l'outil électrique.** Les outils électriques sont dangereux dans les mains d'utilisateurs sans expérience.
- e) **Entretenez les outils électriques. Vérifiez que les pièces mobiles ne sont ni mal alignées ni bloquées, qu'aucune pièce n'est brisée et qu'il n'existe aucune autre condition qui pourrait affecter le fonctionnement de l'outil électrique.** Si l'outil électrique est endommagé, faites-le réparer avant de l'utiliser. De nombreux accidents sont causés par des outils électriques mal entretenus.
- f) **Gardez vos outils de coupe propres et aiguisés.** Les outils de coupe bien entretenus et aiguisés risquent moins de se bloquer, et ils sont plus faciles à contrôler.
- g) **Utilisez l'outil électrique, les accessoires et les mèches conformément aux présentes instructions et de la façon voulue pour ce type particulier d'outil électrique, en tenant compte des conditions de travail et du travail à réaliser.** L'utilisation d'un outil électrique pour des opérations autres que celles pour lesquelles il a été conçu pourrait résulter en une situation dangereuse.

#### 5) Réparations











- a) **Faites réparer votre outil électrique par un réparateur qualifié qui utilise exclusivement des pièces de rechange identiques.** Ceci assurera le maintien de la sécurité de l'outil électrique.



## CONSIGNES DE SÉCURITÉ SPÉCIFIQUES

- 1. Tenez l'outil par les surfaces isolées de préhension en effectuant une opération au cours de laquelle l'outil de coupe peut venir en contact avec les fils dissimulés ou son propre cordon.** Le contact avec un fil sous tension rendra également les pièces métalliques exposées de l'outil sous tension et causera des secousses à l'opérateur.
- 2. Restez à l'écart du disque de ponçage.** Celui-ci peut occasionner des blessures graves, telles coupures ou abrasions.
- 3. Utilisez un matériel de sécurité approprié.** Portez des lunettes de sécurité à coques latérales pour protéger vos yeux, portez une protection auditive pour protéger vos oreilles et portez un masque protecteur afin de minimiser la respiration dans la fine poussière créée durant le ponçage.
- 4. Le ponçage de la peinture à base de plomb n'est pas recommandé.** La peinture à base de plomb ne doit être enlevée que par un professionnel.
- 5. Maintenez toujours l'embase de la ponceuse en contact avec une pièce fixée** afin d'éviter toute perte de contrôle.
- 6. N'utilisez pas la ponceuse oscillante sans que tous ses capots et protections soient fixés fermement en place.**
- 7. L'oeil d'usure et entendre la protection. Toujours utiliser les lunettes de sûreté.** Les lunettes de tous les jours ne sont pas les lunettes de sûreté. L'USAGE A CERTIFIÉ L'EQUIPEMENT DE SURETE. L'équipement de protection d'oeil doit se conformer à ANSI Z87.1 normes. L'équipement d'audience doit se conformer à ANSI S3.19 normes.
- 8.  AVERTISSEMENT** L'utilisation de cet outil peut produire et disperser de la poussière ou d'autres particules en suspension dans l'air, telles que la sciure de bois, la poussière de silicium cristallin et la poussière d'amiante. Dirigez les particules loin du visage et du corps. Faites toujours fonctionner l'outil dans un espace bien ventilé et prévoyez l'évacuation de la poussière. Utilisez un système de dépoussiérage chaque fois que possible. L'exposition à la poussière peut causer des problèmes de santé graves et permanents, respiratoires ou autres, tels que la silicose (une maladie pulmonaire grave) et le cancer, et même le décès de la personne affectée. Évitez de respirer de la poussière et de rester en contact prolongé avec celle-ci. En laissant la poussière pénétrer dans vos yeux ou votre bouche, ou en la laissant reposer sur votre peau, vous risquez de promouvoir l'absorption de substances toxiques. Portez toujours des dispositifs de protection respiratoire homologués par NIOSH/OSHA, appropriés à l'exposition à la poussière et de taille appropriée, et lavez à l'eau et au savon les surfaces de votre corps qui ont été exposées.

**CONSERVEZ CES INSTRUCTIONS!**

<b>SYMBOLE</b>	<b>DÉFINITION</b>
V .....	volts
A .....	ampères
Hz .....	hertz
W .....	watts
kW .....	kilowatt
F .....	farads
$\mu$ F .....	microfarads
l .....	litres
g .....	grammes
kg .....	kilogramme
bar .....	barres
Pa .....	pascals
h .....	heures
min .....	minutes
s .....	secondes
$n_0$ .....	vitesse sans charge
.../min or ...min <sup>-1</sup> .....	révolutions ou réciprocactions par minute
 or d.c. ....	courant continu (direct)
 or a.c. ....	courant alternatif
2  .....	deux-phasé courant alternatif
2N  .....	deux-phasé courant alternatif avec neutre
3  .....	tri-phasé courant alternatif
3N  .....	tri-phasé courant alternatif avec neutre
 A .....	le courant évalué du fusible-lien approprié dans les ampères
 .....	tle fusible-lien de miniature de décalage où X est le symbole pour le temps/actuel caractéristique, comme donné dans IEC 60127
 .....	terre protective
 .....	classer outil II
IPXX .....	IP symbole

**CONSERVEZ CES INSTRUCTIONS!**

## RÈGLES DE SÉCURITÉ SUPPLÉMENTAIRES POUR L'ÉLIMINATION DE LA PEINTURE

**▲ AVERTISSEMENT** On doit procéder extrêmement soigneusement en éliminant la peinture. Les éclats, les résidus et les vapeurs de peinture peuvent contenir du plomb qui est toxique. L'exposition fût-ce à de bas niveaux de plomb peut causer des lésions irréversibles au cerveau et au système nerveux ; les jeunes enfants et les foetus sont particulièrement vulnérables.

Avant de commencer à éliminer la peinture, vous devez déterminer si la peinture en question contient du plomb. Cette détermination peut être faite par votre département de santé local ou par un professionnel qui utilise un analyseur de peinture pour vérifier la teneur en plomb.

**La peinture au plomb ne doit être éliminée que par un professionnel.**

Les personnes éliminant la peinture doivent suivre ces directives :

1. **Gardez l'aire de travail bien ventilée.** Ouvrez les fenêtres et placez un ventilateur aspirant dans l'une d'elles. Assurez-vous que le ventilateur déplace l'air depuis l'intérieur vers l'extérieur.
2. **Enlevez ou couvrez les tapis, les moquettes, les meubles, les vêtements, les ustensiles de cuisson et les prises d'air.** Telles mesures préventives de sûreté réduisent le risque d'exposition.
3. **Placez des jetees dans l'aire de travail pour ramasser tout éclat de peinture. Portez des vêtements protecteurs tels que des chemises de travail, des bleus de travail et des chapeaux.** Telles mesures préventives de sûreté réduisent le risque d'exposition.
4. **Travaillez dans une pièce à la fois.** L'ameublement doit être enlevé ou placé au centre de la pièce et couvert. Les aires de travail doivent être isolées du reste de l'habitation en scellant les portes à l'aide de jetées.
5. **Les enfants, les femmes enceintes ou potentiellement enceintes et les mères qui allaitent ne doivent pas être présentes dans l'aire de travail tant que le travail n'est pas achevé et que le nettoyage n'est pas terminé.** Telles mesures préventives de sûreté réduisent le risque blessure.
6. **Portez un respirateur antipoussière ou un masque respirateur à double filtre (poussière et gaz) qui a été approuvé par l'Occupational Safety and Health Administration (OSHA), le National Institute of Safety and Health (NIOSH), ou le Bureau of Mines des États-Unis.** On peut se procurer facilement ces masques et filtres remplaçables auprès des grandes quincailleries. Assurez-vous que le masque fait. Les barbes et le poil facial peuvent empêcher les masques de bien faire. Changez les filtres souvent. **LES MASQUES EN PAPIER À USAGE UNIQUE NE SONT PAS ADÉQUATS.**
7. **Gardez les aliments et les boissons hors de l'aire de travail.** Lavez-vous les mains, les bras et le visage, et rincez-vous la bouche avant de manger ou de boire. Ne fumez pas et ne mâchez pas de gomme ou de tabac dans l'aire de travail.
8. **Ramassez toute la peinture enlevée et la poussière en passant un balai-éponge mouillé sur les planchers.** Utilisez un chiffon mouillé pour nettoyer tous les murs, les seuils et toute autre surface où adhère la peinture ou la poussière. **NE BALAYEZ PAS, N'ÉPOUSSETEZ PAS À SEC ET NE PASSEZ PAS L'ASPIRATEUR.** Utilisez un détergent à haute teneur en phosphate ou de l'irisodium (TSP) pour laver les aires de travail.
9. **À la fin de chaque session de travail, mettez les éclats de peinture et les débris dans un double sac en plastique, fermez-le avec du ruban ou des attaches, et mettez au rebut adéquatement.** Telles mesures préventives de sûreté réduisent le risque d'exposition.
10. **Enlevez les vêtements protecteurs et les chaussures de travail dans l'aire de travail pour éviter de transporter de la poussière dans le reste de l'habitation.** Lavez les vêtements de travail séparément. Essuyez les chaussures avec un chiffon mouillé qui est alors lavé avec les vêtements de travail. Lavez les cheveux et le corps soigneusement à l'eau savonneuse.

**CONSERVEZ CES INSTRUCTIONS!**

## MOTEUR

Un grand nombre d'outil fabriqués par Porter-Cable peuvent fonctionner soit sur courant continu soit sur un courant alternatif monophasique de 25 à 60 cycles avec un courant et un voltage qui se maintiendrait entre plus ou moins 5 pour cent de la valeur indiquée sur la plaquette de spécifications placée sur l'outil. Un certain nombre de modèles cependant ne peuvent uniquement fonctionner que sur courant alternatif. Référez-vous à la plaquette de spécifications placée sur l'outil en question afin de

### ⚠ ATTENTION

Ne faites pas fonctionner votre outil sur un courant qui ne serait pas dans les paramètres indiqués. Ne faites pas fonctionner des outils nécessitant du courant alternatif sur du courant continu sinon vous risquez de sérieusement endommager votre outil.

## SÉLECTION DU CORDON DE RALLONGE

S'il vous est nécessaire d'utiliser un cordon de rallonge, assurez vous que la taille du conducteur est assez élevé afin de prévenir un chute de tension excessive qui pourrait occasionner une perte de puissance ainsi que des dégâts au moteur. Vous trouverez un tableau indiquant les tailles appropriées pour les cordons de rallonge à la fin de cette section. Ce tableau est basé sur un calcul limitant les chutes de tension à 5 volts (10 volts pour 230 volts) à 150% de l'ampérage assigné.

Si vous utilisez un cordon de rallonge à l'extérieur, il doit nécessairement être marqué avec le suffixe W-A ou W après le sigle désignant le type de cordon de rallonge. Ainsi le sigle SJTW-A indique que ce cordon peut être utilisé à l'extérieur.

TAILLES RECOMMANDÉES DES CORDONS DE RALLONGE POUR DES OUTILS ÉLECTRIQUES										
Longueur du cordon en pieds										
Valeur nominale en ampères sur la plaque signalétique	115V	25 Pi.	50 Pi.	100 Pi.	150 Pi.	200 Pi.	250 Pi.	300 Pi.	400 Pi.	500 Pi.
	230V	50 Pi.	100 Pi.	200 Pi.	300 Pi.	400 Pi.	500 Pi.	600 Pi.	800 Pi.	1000 Pi.
	0-2	18	18	18	16	16	14	14	12	12
	2-3	18	18	16	14	14	12	12	10	10
	3-4	18	18	16	14	12	12	10	10	8
	4-5	18	18	14	12	12	10	10	8	8
	5-6	18	16	14	12	10	10	8	8	6
	6-8	18	16	12	10	10	8	6	6	6
	8-10	18	14	12	10	8	8	6	6	4
	10-12	16	14	10	8	8	6	6	4	4
	12-14	16	12	10	8	6	6	6	4	2
	14-16	16	12	10	8	6	6	4	4	2
	16-18	14	12	8	8	6	4	4	2	2
18-20	14	12	8	6	6	4	4	2	2	

## CONTENUS DE BOITE

Les articles suivants sont expédiés avec votre outil:

- 2" Tambour de Sanding
- l'Assemblée de Guide de Bord Ajustable
- 150 Manche de Sanding de Granulation
- Attachement de vide
- Manuel d'instruction

## DESCRIPTION FONCTIONNELLE

### AVANT-PROPOS

La ponceuse oscillante portative modèle 121 offre à l'utilisateur une facilité d'utilisation et une portabilité que ne peuvent apporter les autres ponceuses. Le modèle 121 a de nombreuses applications tels que les découpes d'évier dans le béton de résine, le travail au gabarit, l'intérieur des surfaces courbes, les grandes pièces, etc.

## ASSEMBLÉE

**NOTE :** Cet outil est complètement expédié s'est assemblé. Aucun temps d'assemblage ou les outils sont exigés.

## OPERATION

### INSTALLATION DU SYSTÈME DE TAMBOUR À DÉMONTAGE RAPIDE

**▲ AVERTISSEMENT** DÉBRANCHEZ LA PONCEUSE.

**REMARQUE :** Quand on installe un manchon de ponçage de 1/2 po sur l'arbre, il ne faut utiliser ni le tambour de ponçage (B) ni les rondelles (A) Fig. 1.

1. Placez la rondelle (A) Fig. 1 sur l'arbre de broche.
2. Placez le tambour en caoutchouc (B) sur l'arbre de broche.
3. Placez la deuxième rondelle (A) sur l'orifice du trou de boulon.
4. Vissez le boulon de blocage de 5/16 x 24 (C) sur l'arbre mais ne serrez pas immédiatement.
5. Glissez un manchon de ponçage (D) sur le tambour en caoutchouc (B). (Assurez-vous que le manchon (D) est positionné à fleur du tambour (B).)
6. Ensuite serrez le boulon de blocage de 5/16 x 24 (C) sur l'arbre de manière à maintenir le manchon de ponçage (D) en place.

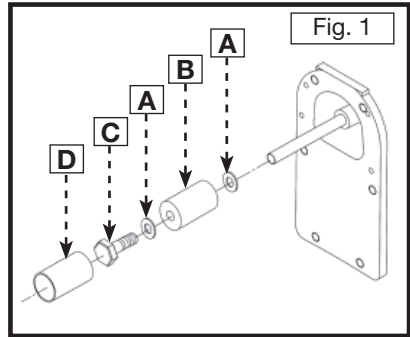

## BUSE DE RAMASSAGE DE POUSSIÈRE

La ponceuse modèle 121 peut être utilisée avec ou sans la buse de ramassage de poussière. Celle-ci peut être fixée à la ponceuse 121 comme illustré à la Fig. 2 à l'aide des deux boutons à vis fournis. Vous pouvez y brancher un flexible d'aspiration standard de 1 po afin de pouvoir raccorder votre machine à un aspirateur ou un système d'aspiration de poussière.

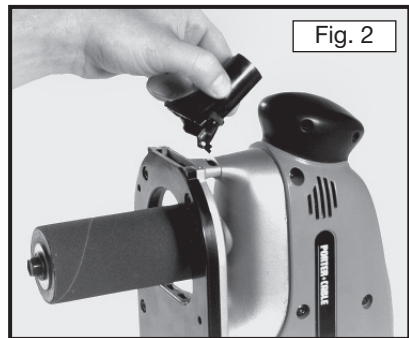

## POUR DÉMARRER ET ARRÊTER LA PONCEUSE OSCILLANTE

1. Assurez-vous que l'interrupteur est à la position arrêt et que la tension du secteur est la même que celle indiquée sur la plaque signalétique de la ponceuse. Branchez la machine.
2. Tenez la machine comme indiqué à la Fig. 3 avec l'embase de la ponceuse en contact avec une pièce fixée et stable. Démarrez-la ensuite à l'aide de l'interrupteur de mise en marche (A), Fig. 4.
3. Pour arrêter la machine, mettez l'interrupteur (A), Fig. 4, sur la position arrêt.

## COMMANDE DE VARIATION DE VITESSE

Le Modèle 121 Ponceuse Oscillant est équipé avec un cadran de contrôle de vitesse variable (B) Fig. 4. Ce contrôle vous permet de régler votre vitesse de fuseau. Le cadre le plus lent (1) fournit une vitesse de fuseau de 2400 rpm, avec 38 oscillations par la minute. Le cadre 6 causes que le fuseau pour tourner à 3600 rpm avec 60 oscillations par la minute. Vous pouvez régler aussi le cadran variable de contrôle de vitesse n'importe où au milieu ces deux vitesses, dépendez de votre pièce de fabrication.

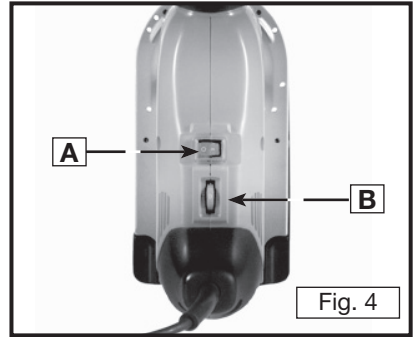
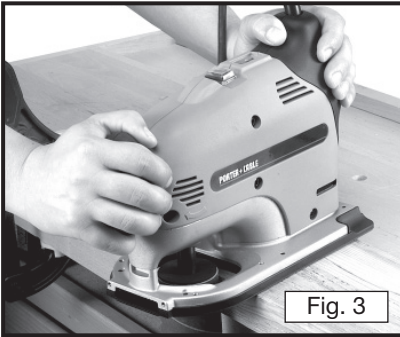

## INSTALLATION DU GUIDE DE CHANT

**⚠ AVERTISSEMENT** DÉBRANCHEZ LA PONCEUSE

**REMARQUE**:- N'utilisez le guide de chant qu'avec le tambour en caoutchouc de 2 po et les manchons de ponçage.

1. Mettez les trous (A) et (B) de l'embase Fig. 5 en face de ceux du guide de chant (C) et (D), Fig. 5, enfillez les deux vis à empreinte (cruciforme) dans les trous et serrez-les fermement.

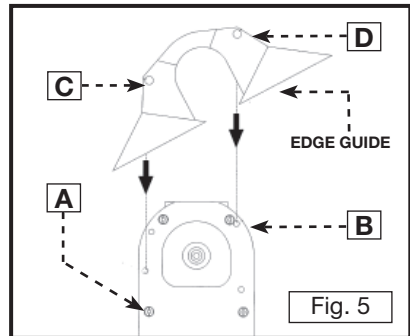

2. Les guides d'avance (A) et (B), Fig. 6, doivent être réglés pour être mis parallèle au tambour de ponçage.
3. Desserrez les guides avant et arrière (A) et (B) Fig. 6 à l'aide d'une clé Allen de 3/16 po.
4. Placez un règle sur le tambour de ponçage (C) et tapotez sur les guides avant et arrière (A) et (B) jusqu'à ce que les deux guides et le tambour de ponçage (C) reposent contre le règle, Fig. 6, et qu'ils soient parallèles entre eux.

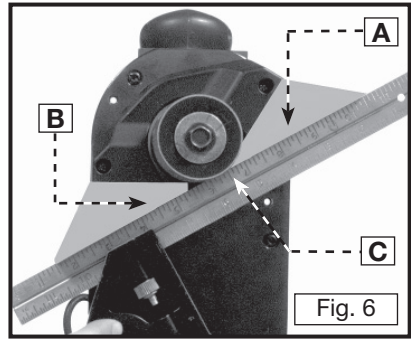

5. Serrez les boulons de 3/16 po pour maintenir le guide arrière (B) Fig. 6 en place.
6. On peut alors régler le guide avant (A) Fig. 6 en fonction de la quantité de matière qu'on désire enlever.

**⚠ ATTENTION** Ne tentez pas d'enlever trop de matière avec l'outil car cela pourrait endommager le tambour de ponçage en caoutchouc.

**REMARQUE-** Vérifiez le réglage des guides après avoir changé le tambour de ponçage.

## UTILISATION DU GUIDE DE CHANT

When using the edge guide, always start sanding from the end or corner of the workpiece for even sanding. Start with the front feed guide against the workpiece and gradually feed the tool into the surface (Fig. 7).

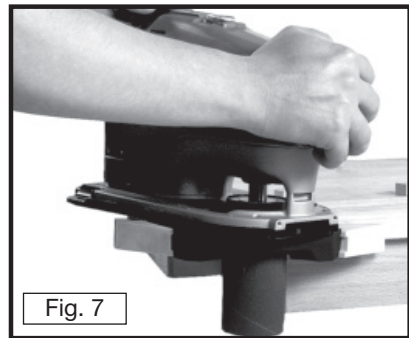

## DEPANNAGE

Pour l'assistance avec votre outil, visiter notre site web à [www.porter-cable.com](http://www.porter-cable.com) pour une liste de centres de maintenance ou appeler la ligne d'aide de Porter-Cable à 1-888-848-5175.



## ENTRETIEN

### NETTOYER VOS OUTILS

Nettoyer régulièrement les passages d'air avec de l'air comprimé à sec. Toutes les pièces en plastiques doivent être nettoyées avec un chiffon doux légèrement humide. Ne nettoyer JAMAIS les pièces en plastique avec des dissolvants. Ils pourraient dissoudre ou autrement endommager ces pièces.

#### **▲ AVERTISSEMENT**

**Mettez ANSI Z87.1 toujours des lunettes de sécurité quand vous utilisez de l'air comprimé.**

### L'OUTIL REFUSE DE DÉMARRER

Si l'outil refuse de démarrer, assurez-vous que les fiches du cordon électrique font un bon contact avec la prise de courant. Vérifiez également si les fusibles ont fondus ou si le disjoncteur est ouvert.

### GRAISSAGE

Cet outil a été graissé avec une quantité suffisante de lubrifiant de haute qualité pour assurer son bon fonctionnement pour la durée de sa vie opératoire. Il ne devrait pas être nécessaire de le re-graisser.

### INSPECTION DES BALAIS (Le cas échéant)

Pour assurer votre sécurité et pour vous protéger contre tout risque de décharge électrique, l'inspection des balais et leur remplacement devra être SEULEMENT effectuée soit par une STATION AUTORISÉE PAR PORTER-CABLE soit par un CENTRE DE USINE SERVICE PORTER-CABLE•DELTA.

Après approximativement 100 heures d'utilisation, amener ou envoyer votre outil à la station autorisée par Porter-Cable la plus proche afin qu'il soit entièrement inspecté et nettoyé. Les pièces usées seront remplacées si cela s'avère nécessaire; il sera de même re-graisser si cela s'avère nécessaire; il sera assemblé avec de nouveaux balais; et il sera mis à l'épreuve.

Toute perte de puissance avant la période d'inspection prévue peut indiquer que l'outil a besoin d'in service de maintien immédiat. NE CONTINUEZ PAS À VOUS SERVIR DE L'OUTIL DANS DE TELLES CONDITIONS. Si le voltage nécessaire au fonctionnement de l'outil est présent, envoyez immédiatement l'outil au centre de service pour qu'il soit inspecté et réparé.

### PIÈCES DE RECHANGE

Utiliser seulement des pièces de rechange identiques. Pour obtenir une liste des pièces de rechange ou pour en commander, consulter notre site Web au servicenet.porter-cable.com. Commander aussi des pièces auprès d'une succursale d'usine ou composer le 1-888-848-5175 pour le service à la clientèle et recevoir ainsi une assistance personnalisée de techniciens bien formés.

### ENTRETIEN ET RÉPARATION

Tous les outils de qualité finissent par demander un entretien ou un changement de pièce. Pour de plus amples renseignements à propos de Porter-Cable, ses succursales d'usine ou un centre de réparation sous garantie autorisé, consulter notre site Web au [www.porter-cable.com](http://www.porter-cable.com) ou composer le 1-888-848-5175 pour le service à la clientèle. Toutes les réparations effectuées dans nos centres de réparation sont entièrement garanties contre les défauts de matériaux et de main-d'oeuvre. Nous ne pouvons garantir les réparations effectuées en partie ou totalement par d'autres.

Pour de plus amples renseignements par courrier, écrire à PORTER-CABLE, 4825 Highway 45 North, Jackson, Tennessee 38305, É.-U. – à l'attention de : Product Service. S'assurer d'indiquer toutes les informations figurant sur la plaque signalétique de l'outil (numéro du modèle, type, numéro de série, etc.).

## ACCESSOIRES

Une ligne complète des accessoires est fournie des centres commerciaux d'usine de par votre de Porter-Cable•Delta fournisseur, de Porter-Cable•Delta, et des stations service autorisées par Porter-Cable. Veuillez visiter notre site Web [www.porter-cable.com](http://www.porter-cable.com) pour un catalogue ou pour le nom de votre fournisseur plus proche.

**▲ AVERTISSEMENT** Depuis des accessoires autre que ceux offerts par Porter-Cable•Delta n'ont pas été testés avec ce produit, utilisation de tels accessoires a pu être dangereux. Pour l'exploitation sûre, seulement Porter-Cable•Delta a recommandé des accessoires devrait être utilisé avec ce produit.

## GARANTIE

Pour enregistrer l'outil en vue d'obtenir un service de garantie, consulter notre site Web [www.porter-cable.com](http://www.porter-cable.com).

### GARANTIE LIMITÉE D'UN AN OFFERTE PAR PORTER-CABLE

Porter-Cable garantit ses outils dans la série "Professional Power Tools" pour une période d'un an à partir de la date de l'achat original. Pendant la période de garantie, nous réparerons, ou nous remplacerons, selon le cas, toute pièce de nos outils ou de nos accessoires couverte par notre garantie qui, après inspection, révélera un défaut de facture ou de matériel. Pour toute réparation ou pour tout remplacement, renvoyez l'outil ou l'accessoire en prépayé au centre de service Porter-Cable ou à la station autorisée. Il se peut qu'on vous demande de produire des pièces justificatives attestant de l'achat de l'outil. Cette garantie ne s'applique pas aux réparations ou aux remplacements nécessaires occasionnés par un mauvais usage de l'outil, un abus de l'outil, l'usage normal de l'outil, ou les réparations qui auraient été faites par un personnel non-autorisé n'appartenant pas à nos centre de service ou à nos stations autorisées.

TOUTE GARANTIE IMPLICITE, LA GARANTIE DE COMMERCE ET DE CONVENANCE POUR UNE TACHE PARTICULIERE INCLUE, NE DURERONT QUE POUR UNE PÉRIODE D'UN (1) AN A PARTIR DE LA DATE D'ACHAT.

Si vous désirez obtenir un supplément d'information sur la garantie, écrivez-nous à l'adresse suivante: PORTER-CABLE, 4825 Highway 45 North, Jackson, Tennessee 38305; Attention: Product Service. L'OBLIGATION PRÉCÉDENTE EST LA SEULE RESPONSABILITÉ DE PORTER-CABLE SOUS LES TERME DE CETTE, OU DE TOUTE AUTRE, GARANTIE IMPLICITE OU NON. SOUS AUCUNE CIRCONSTANCE, PORTER-CABLE NE SERA TENU POUR RESPONSABLE POUR TOUT DOMMAGES INCIDENTAUX OU INDIRECTS. Certaines provinces ne permettent pas que limites soit posées soit sur la période de temps que dure une garantie implicite, soit sur la limitation ou l'exclusion de dommages incidentaux ou indirects. Ainsi, il se peut que l'exclusion citée ci-dessus ne s'applique pas directement à vous. Cette garantie vous donne certains droits légaux spécifiques. Vous pouvez également avoir droit à d'autre droits légaux selon les provinces.

The following are trademarks of PORTER-CABLE • DELTA (Las siguientes son marcas registradas de PORTER-CABLE • DELTA S.A.) (Les marques suivantes sont des marques de fabricant de la PORTER-CABLE • DELTA): Auto-Set<sup>®</sup>, BAMMER<sup>®</sup>, B.O.S.S.<sup>®</sup>, Builder's Saw<sup>®</sup>, Contractor's Saw<sup>®</sup>, Contractor's Saw II<sup>™</sup>, Delta<sup>®</sup>, DELTACRAFT<sup>®</sup>, DELTAGRAM<sup>™</sup>, Delta Series 2000<sup>™</sup>, DURATRONIC<sup>™</sup>, Emc<sup>2™</sup>, FLEX<sup>®</sup>, Flying Chips<sup>™</sup>, FRAME SAW<sup>®</sup>, Grip Vac<sup>™</sup>, Homecraft<sup>®</sup>, INNOVATION THAT WORKS<sup>®</sup>, Jet-Lock<sup>®</sup>, JETSTREAM<sup>®</sup>, 'kickstand<sup>®</sup>, LASERLOC<sup>®</sup>, MICRO-SET<sup>®</sup>, Micro-Set<sup>®</sup>, MIDI LATHE<sup>®</sup>, MORTEN<sup>™</sup>, NETWORK<sup>™</sup>, OMNIJIG<sup>®</sup>, POCKET CUTTER<sup>®</sup>, PORTA-BAND<sup>®</sup>, PORTA-PLANE<sup>®</sup>, PORTER-CABLE<sup>®</sup>&(design), PORTER-CABLE<sup>®</sup>PROFESSIONAL POWER TOOLS, PORTER-CABLE REDEFINING PERFORMANCE<sup>™</sup>, Posi-Matic<sup>®</sup>, Q-3<sup>®</sup>&(design), QUICKSAND<sup>®</sup>&(design), QUICKSET<sup>™</sup>, QUICKSET II<sup>®</sup>, QUICKSET PLUS<sup>™</sup>, RIPTIDE<sup>™</sup>&(design), SAFE GUARD II<sup>®</sup>, SAFE-LOC<sup>®</sup>, Sanding Center<sup>®</sup>, SANDTRAP<sup>®</sup>&(design), SAW BOSS<sup>®</sup>, Sawbuck<sup>™</sup>, Sidekick<sup>®</sup>, SPEED-BLOC<sup>®</sup>, SPEEDMATIC<sup>®</sup>, SPEEDTRONIC<sup>®</sup>, STAIR EASE<sup>®</sup>, The American Woodshop<sup>®</sup>&(design), The Lumber Company<sup>®</sup>&(design), THE PROFESSIONAL EDGE<sup>®</sup>, THE PROFESSIONAL SELECT<sup>®</sup>, THIN-LINE<sup>™</sup>, TIGER<sup>®</sup>, TIGER CUB<sup>®</sup>, TIGER SAW<sup>®</sup>, TORQBUSTER<sup>®</sup>, TORQ-BUSTER<sup>®</sup>, TRU-MATCH<sup>™</sup>, TWIN-LITE<sup>®</sup>, UNIGUARD<sup>®</sup>, Unifence<sup>®</sup>, UNIFEEDER<sup>™</sup>, Unihead<sup>®</sup>, Uniplane<sup>™</sup>, Unirip<sup>®</sup>, Unisaw<sup>®</sup>, Univise<sup>®</sup>, Versa-Feeder<sup>®</sup>, VERSA-PLANET<sup>™</sup>, WHISPER SERIES<sup>®</sup>, WOODWORKER'S CHOICE<sup>™</sup>.

Trademarks noted with <sup>™</sup> and <sup>®</sup> are registered in the United States Patent and Trademark Office and may also be registered in other countries. Las Marcas Registradas con el signo de <sup>™</sup> y <sup>®</sup> son registradas por la Oficina de Registros y Patentes de los Estados Unidos y también pueden estar registradas en otros países. Marques déposées, indiquées par la lettre <sup>™</sup> et <sup>®</sup>, sont déposées au Bureau des brevets d'invention et marques déposées aux Etats-Unis et pourraient être déposées aux autres pays.

**PORTER-CABLE<sup>®</sup>**

4825 Highway 45 North  
Jackson, TN 38305  
1-888-848-5175

[www.porter-cable.com](http://www.porter-cable.com)