

MODEL 5556

TILT FENCE FOR 555 AND 556 PLATE JOINERS

IMPORTANT

Please make certain that the person who is to use this equipment carefully reads and understands these instructions before starting operations.

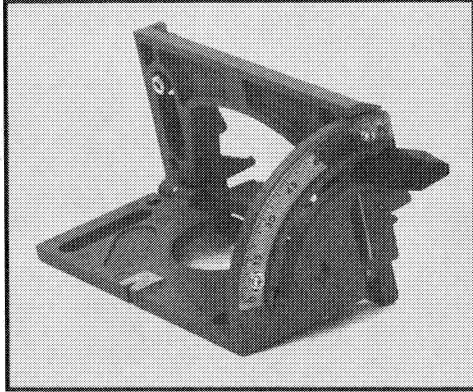

INTRODUCTION

Model 5556 Tilt Fence is designed for use with Porter-Cable Models 555 and 556 Plate Joiners. The Tilt Fence is adjustable, permitting the plate joiner to be used for joining workpieces at angles of 0° to 90°.

We recommend you practice making cuts on scrap material to thoroughly acquaint yourself with the operation of the plate joiner and tilt fence.

IMPORTANT SAFETY INSTRUCTIONS

WARNING: When using electric tools, basic safety precautions should always be followed to reduce the risk of fire, electric shock and personal injury, including the following:

READ AND FOLLOW ALL INSTRUCTIONS.

There are certain applications for which this tool was designed. Porter-Cable strongly recommends that this tool NOT be modified and/or used for any application other than for which it was designed. If you have any questions relative to its application DO NOT use the tool until you have written Porter-Cable and we have advised you.

Technical Service Manager
Porter-Cable Corporation
4825 Hwy. 45 North
P. O. Box 2468
Jackson, TN 38302-2468

ASSEMBLY

CAUTION: DISCONNECT PLATE JOINER FROM POWER SOURCE to prevent accidental start-up.

The Model 5556 Accessory Tilt Fence includes a new Blade Guard. The tilt fence is shipped assembled to the new Blade Guard (with two hex cap screws). If your Plate Joiner is a Type 1, 2, or 3, it will be necessary for you to remove the old blade guard from the machine, and install the new guard with the Tilt Fence. If your Plate Joiner is a Type 4, it will not be necessary to change your Blade Guard. The Type Number of your plate joiner is printed on the tool's specification plate following the Model Number. Please determine the Type Number of your Plate Joiner and follow the appropriate steps below:

MODEL 555 OR 556 TYPES 1, 2, OR 3:

1. Use a phillips screwdriver to remove the two screws (A) Fig. 1, from the blade guard of your plate joiner.

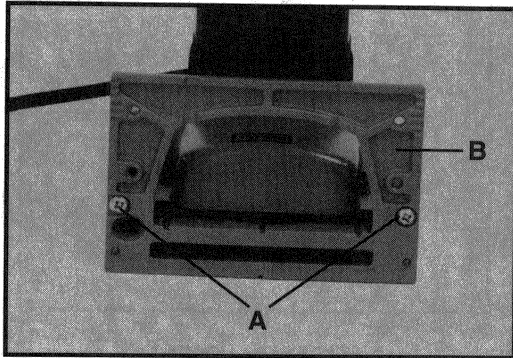

Fig. 1

NOTE: Once the two screws are removed, the blade guard will be free from the machine; releasing the two stabilizer pins (C) Fig. 2, and the two pressure springs (D) Fig. 2. Exercise care to prevent loss of these small parts. Store the old blade guard, the two screws, and your old auxiliary fence for future use.

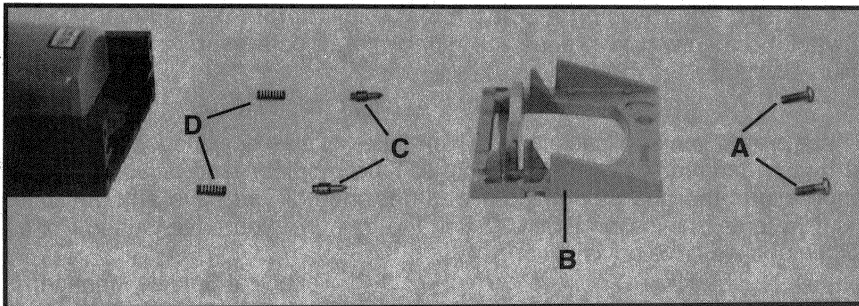

Fig. 2

2. Position the stabilizer pins and pressure springs (removed in step 1), into the new blade guard and tilt fence assembly, and assemble to plate joiner with the two new screws supplied with the tilt fence (see Fig. 3).

NOTE: The tilt fence may be removed from the plate joiner to perform certain applications. To reassemble the tilt fence to the machine, follow steps 3 through 5 under MODEL 555 or 556 TYPE 4.

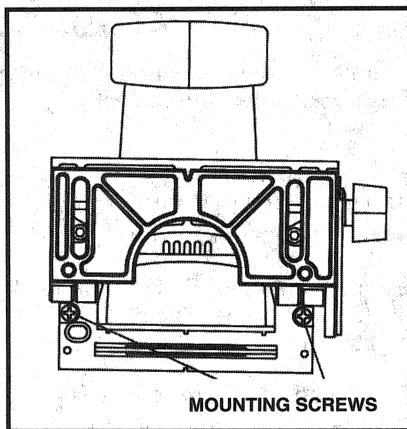

Fig. 3

MODEL 555 OR 556 TYPE 4:

1. Use the $\frac{5}{32}$ " hex wrench (furnished with the tilt fence), to remove the two screws that secure the tilt fence to the new blade guard, and separate the tilt fence from the blade guard.

NOTE: The blade guard may be stored as a spare part. It is the same as the one on Type 4 Plate Joiner.

2. If the standard auxiliary fence is still on your plate joiner, remove it and the two screws that secure it.

3. Position the tilt fence near the top of the plate joiner's blade guard.

NOTE: There is a flat spring mounted in the side of the blade guard (on the left side of the machine). The tilt fence should be positioned to the Blade Guard above this flat spring.

4. Slide the tilt fence downward to engage the flat spring.

5. Secure the tilt fence with the two new screws (furnished with the 5556).

ADJUSTMENT

1. The tilt fence may be adjusted up and down on the plate joiner by loosening the two mounting screws (with $\frac{5}{32}$ " hex wrench furnished with tilt fence) and sliding the fence to the desired position, then retightening the mounting screws.

2. To adjust fence angle, loosen knob (B), Fig. 4, and move fence until the desired angle is obtained and tighten knob to secure in this position.

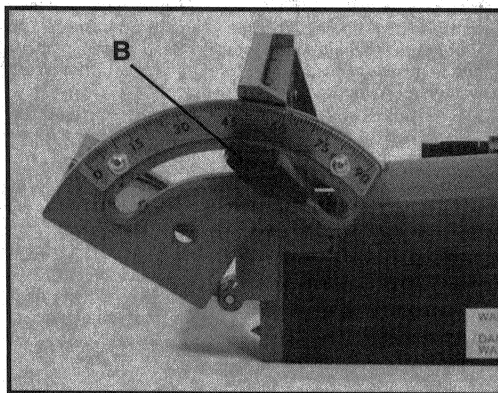

Fig. 4

ADJUSTABLE SCALE

The tilt fence is equipped with an adjustable scale (B), Fig. 5. This scale is factory adjusted for correct angle. If readjustment is required, proceed as follows:

1. **CAUTION: DISCONNECT PLATE JOINER FROM POWER SOURCE** to prevent accidental start-up.
2. Loosen knob (B) Fig. 4, and close tilt fence completely to "O" position. Tighten knob.
3. Loosen two screws (C), Fig. 5, and slide scale (B) Fig. 5, to align the "O" line on scale with index point (D) Fig. 5. Tighten the two screws.

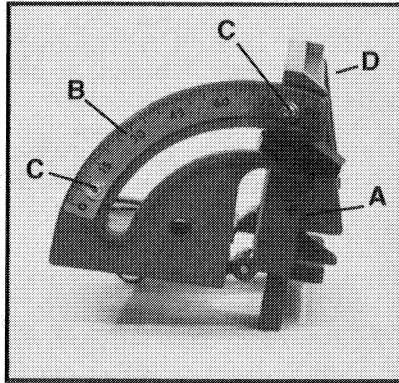

Fig. 5

CUTTING GROOVES

Follow instructions in the manual furnished with your plate joiner for cutting grooves with the tilt fence assembled to your machine.

PORTER-CABLE LIMITED ONE YEAR WARRANTY

Porter-Cable warrants its Professional Power Tools for a period of one year from the date of original purchase. We will repair or replace, at our option, any part or parts of the product and accessories covered under this warranty which, after examination, proves to be defective in workmanship or material during the warranty period. For repair or replacement, return the complete tool or accessory, transportation prepaid, to your nearest Porter-Cable Service Center or Authorized Service Station. Proof of purchase may be required. This warranty does not apply to repair or replacement required due to misuse, abuse, normal wear and tear or repairs attempted or made by other than our Service Centers or Authorized Service Stations.

ANY IMPLIED WARRANTY, INCLUDING THE IMPLIED WARRANTIES OF MERCHANTABILITY AND FITNESS FOR A PARTICULAR PURPOSE, WILL LAST ONLY FOR ONE (1) YEAR FROM THE DATE OF PURCHASE.

To obtain information on warranty performance please write to: PORTER-CABLE CORPORATION, 4825 Highway 45 North, P.O. Box 2468, Jackson, Tennessee 38302-2468; Attention: Product Service. THE FOREGOING OBLIGATION IS PORTER-CABLE'S SOLE LIABILITY UNDER THIS OR ANY IMPLIED WARRANTY AND UNDER NO CIRCUMSTANCES SHALL PORTER-CABLE BE LIABLE FOR ANY INCIDENTAL OR CONSEQUENTIAL DAMAGES. Some states do not allow limitations on how long an implied warranty lasts or the exclusion or limitation of incidental or consequential damages, so the above limitation or exclusion may not apply to you.

This warranty gives you specific legal rights and you may also have other legal rights which vary from state to state.

MODELO 5556
**GUÍA INCLINADORA PARA LAS
ENSAMBLADORAS 555 Y 556**

IMPORTANTE

Asegúrese de que la persona que va a usar esta herramienta lea cuidadosamente y comprenda estas instrucciones antes de empezar a operarla.

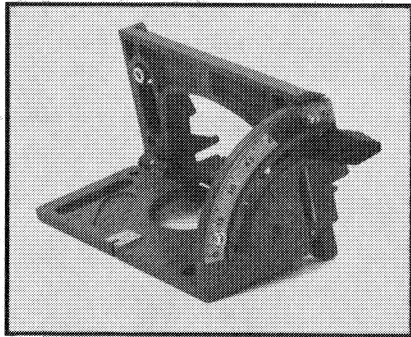

INTRODUCCIÓN

La Guía Inclinatora, Modelo 5556, es diseñada para usarse con las Ensambladoras de Porter-Cable. La Guía Inclinatora es ajustable y así permite usar la ensambladora para unir las piezas de trabajo con ángulos desde 0° hasta 90°.

Le recomendamos a usted que practique hacer cortes en material desecho para acostumbrarse totalmente a la operación de la ensambladora y de la guía inclinatora.

NORMAS DE SEGURIDAD IMPORTANTES

ADVERTENCIA: Cuando se usan herramientas eléctricas, siempre se debe seguir las precauciones básicas de seguridad para reducir el riesgo de incendio, choque eléctrico y herida personal, incluyendo lo siguiente:

LEA Y SIGA TODAS LAS INSTRUCCIONES.

Hay ciertas aplicaciones para las cuales esta herramienta fue diseñada. Porter-Cable recomienda enfáticamente que esta herramienta **NO SEA** modificada ni usada para aplicaciones para las cuales no fue diseñada. Si tiene alguna pregunta relativa a su aplicación, **NO USE** la herramienta hasta que nos haya escrito a Porter-Cable y le hayamos aconsejado.

Technical Service Manager
Porter-Cable Corporation
4825 Highway 45 North
P. O. Box 2468
Jackson, TN 38302-2468

MONTAJE

PRECAUCION: DESCONECTE LA ENSAMBLADORA DE LA FUENTE DE ELECTRICIDAD para prevenir una marcha involuntaria.

La Guía Inclinadora Accesorio, Modelo 5556, incluye un nuevo Protector (guarda) de Hoja. La guía inclinadora viene con el Protector de Hoja montado (con dos tornillos hexagonales de casquete). Si su Ensambladora es del Tipo 1, 2 o 3, será necesario quitar de la máquina el protector de hoja viejo y montar el nuevo con la Guía Inclinadora. Si su Ensambladora es del Tipo 4, no tendrá que cambiar el Protector de Hoja. El Número de Tipo de su ensambladora está en la placa de especificaciones de la herramienta después del Número de Modelo. Haga el favor de determinar el Número de Tipo de su Ensambladora y siga las instrucciones apropiadas siguientes:

PARA LOS MODELOS 555 Y 556 DE TIPO 1, 2 O 3:

1. Con un destornillador (desarmador) Phillips saque los dos tornillos (A) Fig. 1, del protector (guarda) de hoja de la ensambladora.

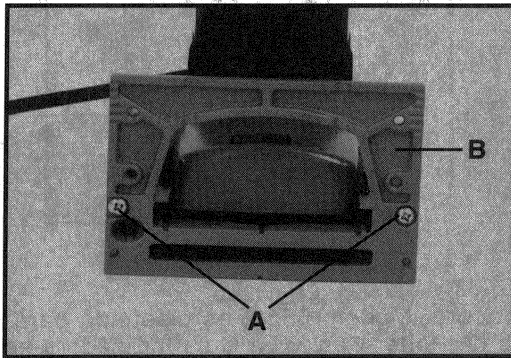

Fig. 1

TOME NOTA: Al quitar los dos tornillos, el protector quedará libre de la máquina. Esto soltará las dos clavijas de estabilidad (C) Fig. 2 y los dos resortes tensores (D) Fig. 2. Tenga mucho cuidado de no perder estas partes pequeñas. Guarde el protector de hoja viejo, los dos tornillos y la guía auxiliar vieja para usarlos en el futuro.

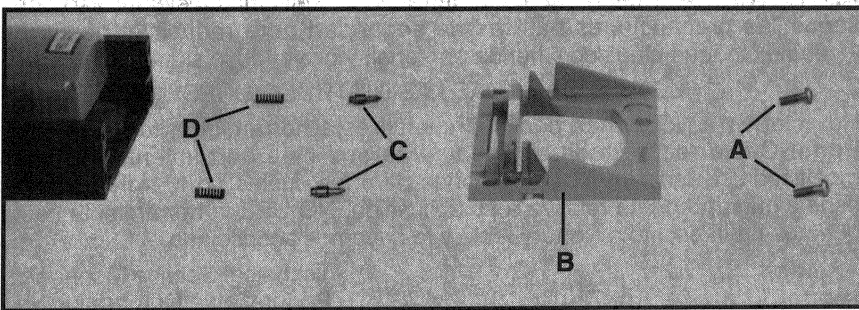

Fig. 2

2. Coloque las dos clavijas de estabilidad y los dos resortes tensores (que usted quitó en el paso 1) en el protector de hoja nuevo y guía inclinadora, y móntelos en la ensambladora con los dos tornillos nuevos provistos con la guía inclinadora (vea la Fig. 3).

TOME NOTA: La guía inclinadora puede quitarse de la ensambladora para hacer ciertas aplicaciones. Para volver a montar la guía inclinadora en la máquina, siga los pasos 3 a 5 de las instrucciones de los MODELOS 555 y 556 de TIPO 4.

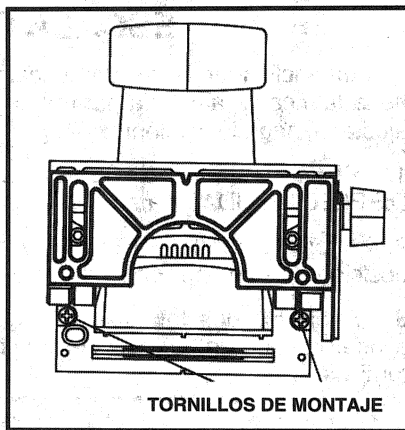

Fig. 3

PARA LOS MODELOS 555 Y 556 DE TIPO 4:

1. Con la llave hexagonal de $\frac{5}{32}$ " (provista con la guía inclinadora), quite los dos tornillos que sujetan la guía inclinadora al protector de hoja nuevo, y separe la guía del protector.

TOME NOTA: El protector de hoja puede guardarse como parte de repuesto. Es igual al de su ensambladora de Tipo 4.

2. Si la guía auxiliar estándar está todavía montada en la ensambladora, quítela junto con los dos tornillos sujetadores.

3. Coloque la guía inclinadora junto a la parte superior del protector de hoja de la ensambladora.

TOME NOTA: Hay un resorte plano montado al lado del protector de hoja (al lado izquierdo de la máquina). Coloque la guía junto al protector y arriba de este resorte.

4. Deslice la guía inclinadora hacia abajo para enganchar el resorte plano.

5. Sujete la guía con los dos tornillos nuevos (provistos con el modelo 5556).

AJUSTE

1. La altura de la guía inclinadora puede cambiarse al aflojar los dos tornillos de montaje (con la llave hexagonal de $\frac{5}{32}$ " provista con la guía), y al deslizar la guía para arriba o para abajo como sea necesario. Vuelva a apretar los tornillos para fijar la guía en la posición deseada.

2. Para ajustar el ángulo de la guía afloje la perilla (B) Fig. 4, y mueva la guía hasta que el ángulo deseado se obtenga. Apriete la perilla para fijar la guía en esta posición.

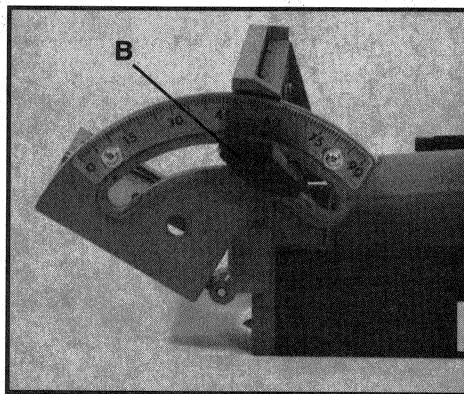

Fig. 4

ESCALA GRADUABLE

La guía inclinadora tiene una escala graduable (B), Fig. 5. Esta escala sale de la fábrica ya ajustada para el ángulo apropiado. Si es necesario volver a ajustarla, haga lo siguiente:

1. **PRECAUCIÓN:** DESCONECTE LA ENSAMBLADORA DE LA FUENTE DE ELECTRICIDAD para prevenir una marcha involuntaria.
2. Afloje la perilla (B) Fig. 4, y cierre completamente la guía hasta la posición "O". Apriete la perilla.
3. Afloje los dos tornillos (C) Fig. 5 y deslice la escala (B) Fig. 5 para alinear la línea de "O" de la escala con el índice (D) Fig. 5. Apriete los dos tornillos.

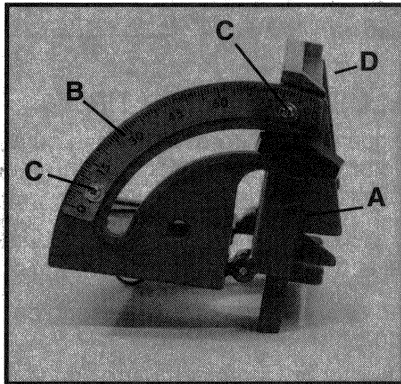

Fig. 5

PARA HACER LAS RANURAS

Siga las instrucciones del manual provisto con su ensambladora para cortar ranuras con la guía montada en la máquina.

PÓLIZA DE GARANTÍA DE 1 AÑO DE PORTER-CABLE

La Compañía de Porter-Cable garantiza sus herramientas de clavar y de grapar a partir de 1 año de la fecha de compra. Porter-Cable reparará o reemplazará – según nuestra opción – cualquier parte o partes de la herramienta o de los accesorios protegidos bajo esta garantía que, después de examinarlas, demuestren cualquier defecto en los materiales o mano de obra durante el periodo de la garantía. Para reparación o reemplazo, devuelva la herramienta o accesorio completo, cubriendo el precio de transporte, al Centro de Servicio de Porter-Cable o a la Estación de Servicio Autorizado más cercana. Puede ser que requiera prueba de compra. Esta garantía no incluye los empaques de anillo ni las paletas de impulsor y no es válida en caso de mal uso, abuso o desgaste normal de la herramienta así como reparaciones efectuadas o atentadas por otros medios que no sean de los Centros de Servicio de Porter-Cable o las Estaciones de Servicio Autorizado por Porter-Cable.

CUALQUIER GARANTÍA IMPLICADA, INCLUSO LAS GARANTÍAS DE MERCADERÍA Y APTITUD PARA PROPOSITOS ESPECIALES O PARTICULARES, DURARÁN POR SÓLO UN (1) AÑO A PARTIR DE LA FECHA DE COMPRA.

Para obtener información de la garantía de desempeño haga el favor de escribir a Porter-Cable Corporation, 4825 Highway 45 North, P. O. Box 2468, Jackson, Tennessee 38302-2468; Attention: Product Service. LA OBLIGACIÓN ANTERIORMENTE MENCIONADA ES AL ÚNICA RESPONSABILIDAD DE PORTER-CABLE BAJO ESTA O CUALQUIER GARANTÍA IMPLICADA. PORTER-CABLE DE NINGUNA MANERA SERÁ RESPONSABLE POR NINGÚN DAÑO INCIDENTAL O CONSECUENTE. Algunos estados no permiten limitaciones de tiempo de garantías implicadas ni la exclusión o la limitación de daños incidentales o consecuentes, así es que hay una posibilidad que la limitación o la exclusión no le aplique a usted.

La garantía le da a usted unos derechos especificados y legales. Puede ser que usted tenga también otros derechos legales los cuales varían de un estado a otro.

PRODUCTO _____

MODELO _____ No. DE SERIE _____

DISTRIBUIDOR _____

TELÉFONO _____

FECHA DE ENTREGA _____ / _____ /19 _____

FIRMA/SELLO _____

PORTER-CABLE SERVICE CENTERS (CENTROS DE SERVICIO DE PORTER-CABLE)

Parts and Repair Service for Porter-Cable Power Tools are Available at These Locations
(Obtenga Refaccion de Partes o Servicio para su Herramienta en los Siguientes Centros de Porter-Cable)

<p>ARIZONA Tempe 85282 (Phoenix) 2400 West Southern Avenue Suite 105 Phone: (602) 437-1200 Fax: (602) 437-2200</p>	<p>GEORGIA Forest Park 30297 (Atlanta) 5442 Frontage Road, Suite 112 Phone: (404) 608-0006 Fax: (404) 608-1123</p>	<p>MINNESOTA Cleveland 44125 8001 Sweet Valley Dr. Unit #19 Phone: (216) 447-9030 Fax: (216) 447-3097</p>	<p>MISSOURI North Kansas City 64116 1141 Swift Avenue P.O. Box 12393 Phone: (816) 221-2070 Fax: (816) 221-2897</p>
<p>CALIFORNIA Ontario 91761 (Los Angeles) 3949A East Guasti Road Phone: (909) 390-5555 Fax: (909) 390-5554</p>	<p>ILLINOIS Addison 60101 (Chicago) 311 Laura Drive Phone: (630) 628-6100 Fax: (630) 628-0023</p>	<p>MISSOURI St. Louis 63119 7574 Watson Road Phone: (314) 968-8950 Fax: (314) 968-2790</p>	<p>PENNSYLVANIA Willow Grove 19090 520 North York Road Phone: (215) 658-1430 Fax: (215) 658-1433</p>
<p>COLORADO Denver 80216 5855 Stapleton Drive North Suite A-140 Phone: (303) 370-6909 Fax: (303) 370-6969</p>	<p>MARYLAND Elkridge 21075 (Baltimore) 7397-102 Washington Blvd. Phone: (410) 799-9394 Fax: (410) 799-9398</p>	<p>NEW YORK Flushing 11365-1595 (N.Y.C.) 175-25 Horace Harding Expwy. Phone: (718) 225-2040 Fax: (718) 423-9619</p>	<p>TENNESSEE Nashville 37214 2262 Lebanon Pike Phone: (615) 882-0320 Fax: (615) 882-0051</p>
<p>FLORIDA Hialeah 33014 (Miami) 16373-75 NW 57th Ave. Phone: (305) 624-2523 Fax: (305) 628-2654</p>	<p>MASSACHUSETTS Franklin 02038 (Boston) Franklin Industrial Park 101E Constitution Blvd. Phone: (508) 520-8802 Fax: (508) 528-8089</p>	<p>NORTH CAROLINA Charlotte 28209 4303-B South Boulevard Phone: (704) 525-4410 Fax: (704) 525-0618</p>	<p>TEXAS Dallas 75220 10720 N. Stemmons Freeway Phone: (214) 353-2996 Fax: (214) 350-3943</p>
<p>MICHIGAN Troy 48063 (Detroit) 1355 Combermere Phone: (248) 597-5000 Fax: (248) 597-5004</p>	<p>OHIO Columbus 43214 4560 Indianola Avenue Phone: (614) 263-0929 Fax: (614) 263-1238</p>	<p>WASHINGTON Renton 98055 (Seattle) 268 Southwest 43rd Street Phone: (425) 251-6680 Fax: (425) 251-9337</p>	<p>Houston 77055 West 10 Business Center 1008 Wirt Road, Suite 120 Phone: (713) 682-0334 Fax: (713) 682-4867</p>

Authorized Service Stations are located in many large cities. Telephone **800-487-8665** or **901-541-6042** for assistance locating one. Parts and accessories for Porter-Cable products should be obtained by contacting any Porter-Cable Distributor, Authorized Service Center, or Porter-Cable Factory Service Center. If you do not have access to any of these, call **888-848-5175** and you will be directed to the nearest Porter-Cable Factory Service Center. Las Estaciones de Servicio Autorizadas están ubicadas en muchas grandes ciudades. Llame al **800-487-8665** ó al **901-541-6042** para obtener asistencia a fin de localizar una. Las piezas y los accesorios para los productos Porter-Cable deben obtenerse poniéndose en contacto con cualquier distribuidor Porter-Cable, Centro de Servicio Autorizado o Centro de Servicio de Fábrica Porter-Cable. Si no tiene acceso a ninguna de estas opciones, llame al **888-848-5175** y le dirirán al Centro de Servicio de Fábrica Porter-Cable más cercano.

DELTA SERVICE CENTERS

<p>ALBERTA Bay 6, 2520-23rd St. N.E. Calgary, Alberta T2E 8L2 Phone: (403) 735-6166 Fax: (403) 735-6144</p>	<p>MANITOBA 1699 Dublin Avenue Winnipeg, Manitoba R3H 0H2 Phone: (204) 633-9259 Fax: (204) 632-1976</p>	<p>QUÉBEC 1515 ave. St-Jean Baptiste, Québec, Québec G2E 5E2 Phone: (418) 877-7112 Fax: (418) 877-7123</p>
<p>BRITISH COLUMBIA 8520 Baxter Place Burnaby, B.C. V5A 4T8 Phone: (604) 420-0102 Fax: (604) 420-3522</p>	<p>ONTARIO 644 Imperial Road Guelph, Ontario N1H 6M7 Phone: (519) 836-2840 Fax: (519) 767-4131</p>	<p>1447, Begin St-Laurent, (Montréal), Québec H4R 1V8 Phone: (514) 336-8772 Fax: (514) 336-3505</p>

The following are trademarks of PORTER-CABLE Corporation (Las siguientes son marcas registradas de PORTER-CABLE S.A.): PORTER-CABLE®, OMNIJIG®, POCKET CUTTER®, PORTA-BAND®, PORTA-PLANE®, QUICKSAND®, VERSA-PLANE®, SANDTRAP®, SAW BOSS®, SPEED-BLOC®, SPEEDMATIC®, SPEEDTRONIC®, STAIR-EASE®, THE PROFESSIONAL EDGE®, TIGER CUB®, TIGER SAW®, TORQ-BUSTER®, DURATRONIC™, FRAME SAW™, JETSTREAM™, MICRO-SET™, MORTEN™, PROFESSIONAL SELECT™, QUIK-CHANGE™, TRU-MATCH™, WOODWORKER'S CHOICE™.

Trademarks noted with ® are registered in the United States Patent and Trademark Office and may also be registered in other countries. Las Marcas Registradas con el signo de ® son registradas por la Oficina de Registros y Patentes de los Estados Unidos y también pueden estar registradas en otros países.