

# PORTER CABLE®

**PLATE JOINER**

**FRAISEUSE À LAMELLES**

**ENSAMBLADORA DE PLACAS**

Français (20)  
Español (40)



**Instruction manual**  
**Manuel d'instructions**  
**Manual de instrucciones**

[www.portercable.com](http://www.portercable.com)

INSTRUCTIVO DE OPERACIÓN, CENTROS  
DE SERVICIO Y PÓLIZA DE GARANTÍA.  
**⚠ ADVERTENCIA:** LÉASE ESTE INSTRUCTIVO  
ANTES DE USAR EL PRODUCTO.

**557**

## TABLE OF CONTENTS

DEFINITIONS - SAFETY GUIDELINES . . . . .	2
GENERAL POWER TOOL SAFETY WARNINGS . . . . .	2
ADDITIONAL SPECIFIC SAFETY RULES . . . . .	4
COMPONENT . . . . .	6
ASSEMBLY . . . . .	7
OPERATION . . . . .	8
TROUBLESHOOTING . . . . .	17
MAINTENANCE . . . . .	17
SERVICE . . . . .	18
ACCESSORIES . . . . .	18
THREE YEAR LIMITED WARRANTY . . . . .	18
WARNING LABEL REPLACEMENT . . . . .	19
FRANÇAIS . . . . .	20
ESPAÑOL . . . . .	40

### DEFINITIONS - SAFETY GUIDELINES

**⚠ DANGER:** indicates an imminently hazardous situation which, if not avoided, **will** result in **death or serious injury**.

**⚠ WARNING:** indicates a potentially hazardous situation which, if not avoided, **could** result in **death or serious injury**.

**⚠ CAUTION:** indicates a potentially hazardous situation which, if not avoided, **may** result in **minor or moderate injury**.

**NOTICE:** used without the safety alert symbol indicates potentially hazardous situation which, if not avoided, **may** result in **property damage**.



**⚠ WARNING:** To reduce the risk of injury, read the instruction manual.

### GENERAL POWER TOOL SAFETY WARNINGS

**⚠ WARNING:** **Read all safety warnings and all instructions** Failure to follow the warnings and instructions may result in electric shock, fire and/or serious injury.

### SAVE ALL WARNINGS AND INSTRUCTIONS FOR FUTURE REFERENCE

The term “power tool” in the warnings refers to your mains-operated (corded) power tool or battery-operated (cordless) power tool.

#### 1) WORK AREA SAFETY

- Keep work area clean and well lit.** Cluttered or dark areas invite accidents.
- Do not operate power tools in explosive atmospheres, such as in the presence of flammable liquids, gases or dust.** Power tools create sparks which may ignite the dust or fumes.

- c) **Keep children and bystanders away while operating a power tool.** Distractions can cause you to lose control.

## 2) ELECTRICAL SAFETY

- a) **Power tool plugs must match the outlet. Never modify the plug in any way. Do not use any adapter plugs with earthed (grounded) power tools.** Unmodified plugs and matching outlets will reduce risk of electric shock.
- b) **Avoid body contact with earthed or grounded surfaces such as pipes, radiators, ranges and refrigerators.** There is an increased risk of electric shock if your body is earthed or grounded.
- c) **Do not expose power tools to rain or wet conditions.** Water entering a power tool will increase the risk of electric shock.
- d) **Do not abuse the cord. Never use the cord for carrying, pulling or unplugging the power tool. Keep cord away from heat, oil, sharp edges or moving parts.** Damaged or entangled cords increase the risk of electric shock.
- e) **When operating a power tool outdoors, use an extension cord suitable for outdoor use.** Use of a cord suitable for outdoor use reduces the risk of electric shock.
- f) **If operating a power tool in a damp location is unavoidable, use a ground fault circuit interrupter (GFCI) protected supply.** Use of a GFCI reduces the risk of electric shock.

## 3) PERSONAL SAFETY

- a) **Stay alert, watch what you are doing and use common sense when operating a power tool. Do not use a power tool while you are tired or under the influence of drugs, alcohol or medication.** A moment of inattention while operating power tools may result in serious personal injury.
- b) **Use personal protective equipment. Always wear eye protection.** Protective equipment such as dust mask, non-skid safety shoes, hard hat, or hearing protection used for appropriate conditions will reduce personal injuries.
- c) **Prevent unintentional starting. Ensure the switch is in the off position before connecting to power source and/or battery pack, picking up or carrying the tool.** Carrying power tools with your finger on the switch or energizing power tools that have the switch on invites accidents.
- d) **Remove any adjusting key or wrench before turning the power tool on.** A wrench or a key left attached to a rotating part of the power tool may result in personal injury.
- e) **Do not overreach. Keep proper footing and balance at all times.** This enables better control of the power tool in unexpected situations.
- f) **Dress properly. Do not wear loose clothing or jewelry. Keep your hair, clothing and gloves away from moving parts.** Loose clothes, jewelry or long hair can be caught in moving parts.
- g) **If devices are provided for the connection of dust extraction and collection facilities, ensure these are connected and properly used.** Use of dust collection can reduce dust-related hazards.

## 4) POWER TOOL USE AND CARE

- a) **Do not force the power tool. Use the correct power tool for your application.** The correct power tool will do the job better and safer at the rate for which it was designed.
- b) **Do not use the power tool if the switch does not turn it on and off.** Any power tool that cannot be controlled with the switch is dangerous and must be repaired.
- c) **Disconnect the plug from the power source and/or the battery pack from the power tool before making any adjustments, changing accessories, or storing power tools.** Such preventive safety measures reduce the risk of starting the power tool accidentally.

- d) **Store idle power tools out of the reach of children and do not allow persons unfamiliar with the power tool or these instructions to operate the power tool.** Power tools are dangerous in the hands of untrained users.
- e) **Maintain power tools. Check for misalignment or binding of moving parts, breakage of parts and any other condition that may affect the power tool's operation. If damaged, have the power tool repaired before use.** Many accidents are caused by poorly maintained power tools.
- f) **Keep cutting tools sharp and clean.** Properly maintained cutting tools with sharp cutting edges are less likely to bind and are easier to control.
- g) **Use the power tool, accessories and tool bits, etc. in accordance with these instructions, taking into account the working conditions and the work to be performed.** Use of the power tool for operations different from those intended could result in a hazardous situation.

#### 5) SERVICE

- a) **Have your power tool serviced by a qualified repair person using only identical replacement parts.** This will ensure that the safety of the power tool is maintained.

### ADDITIONAL SPECIFIC SAFETY RULES

- **Wait for the cutter to stop before setting the tool down.** An exposed rotating cutter may engage the surface leading to possible loss of control and serious injury.
- **Hold the power tool by insulated gripping surfaces only, because the cutter may contact its own cord.** Cutting a "live" wire may make exposed metal parts of the power tool "live" and could give the operator an electric shock.
- **Use clamps or another practical way to secure and support the workpiece to a stable platform.** Holding the work by your hand or against the body leaves it unstable and may lead to loss of control.
- **⚠ WARNING:** **Keep hands away from cutting area.** Keep hands away from blade. Do not reach underneath work while blade is rotating.
- **⚠ CAUTION:** **If tool is dropped, guard may distort restricting operation. Keep slide mechanism free of wood chips. Occasionally lubricate with light tool oil. DO NOT OVER LUBRICATE as this creates excessive sawdust buildup.**
- **Blades must be rated for at least the speed marked on the tool.** Blades running over rated speed can fly apart and cause injury.
- **Always use the guard.** The guard protects the operator from broken blade fragments and unintentional contact with the blade.
- **Do not use blunt or damaged blades.** Personal injury may occur.
- **Keep blades sharp.** Sharp blades will do the job better and safer.
- **When you have finished a cut be careful not to come into contact with the blade. Turn off the motor immediately.**
- **Never hold work in or with your hand, lap, or against other parts of your body.**
- **Keep guards in working order.** Check operation before each use. Do not use if guard does not close briskly over blade.
- **Avoid cutting nails and knots.** Inspect for and remove all nails from lumber before cutting. Try to layout cuts between knots.
- **Laceration hazard.** Never remove the return springs. If the springs are removed the tool cannot be operated safely because the blade will not retract following a cut.
- **Air vents often cover moving parts and should be avoided.** Loose clothes, jewelry or long hair can be caught in moving parts.



min .....	minutes	~ or AC.....	alternating
=== or DC.....	direct current		current
ⓘ .....	Class I Construction (grounded)	⚡ or AC/DC ...	alternating or direct current
□ .....	Class II Construction (double insulated)	n <sub>0</sub> .....	no load speed
.../min .....	per minute	n.....	rated speed
BPM .....	beats per minute	⊕ .....	earthing
IPM.....	impacts per minute		terminal
RPM .....	revolutions per minute	⚠ .....	safety alert symbol
sfpn .....	surface feet per minute		

## SAVE THESE INSTRUCTIONS

### MOTOR

Be sure your power supply agrees with nameplate marking. 120 Volts AC means your tool will operate on alternating or direct current. As little as 10% lower voltage can cause loss of power and can result in overheating. All PORTER-CABLE tools are factory-tested; if this tool does not operate, check the power supply.

**⚠ WARNING:** Accessories must be rated for at least the speed recommended on the tool warning label. Accessories running over rated speed can fly apart and cause injury. Accessory ratings must always be above tool speed as shown on tool nameplate.

## COMPONENTS (FIG. 1)

**⚠ WARNING:** Never modify the power tool or any part of it. Damage or personal injury could result.

- |                              |                            |
|------------------------------|----------------------------|
| A. Fence adjustment knob     | H. Depth adjustment turret |
| B. Auxiliary handle          | I. Depth scale             |
| C. Dust bag deflector nozzle | J. Fence locking knob      |
| D. Lock button               | K. Scale locking knob      |
| E. Trigger switch            | L. Lower scale             |
| F. Fine adjustment knob      | M. Upper scale             |
| G. Spindle lock              |                            |

### INTENDED USE

Model 557 plate joiner is designed to cut the grooves required for PORTER-CABLE biscuit sizes "FF", "0", "10", and "20". Adjustments are also provided which allow the tool to cut grooves for #6 biscuits, Duplex accessories and Simplex accessories sold by other manufacturers.

**DO NOT** use under wet conditions or in presence of flammable liquids or gases.

The 557 plate joiner is a professional power tool. **DO NOT** let children come into contact with the tool. Supervision is required when inexperienced operators use this tool.

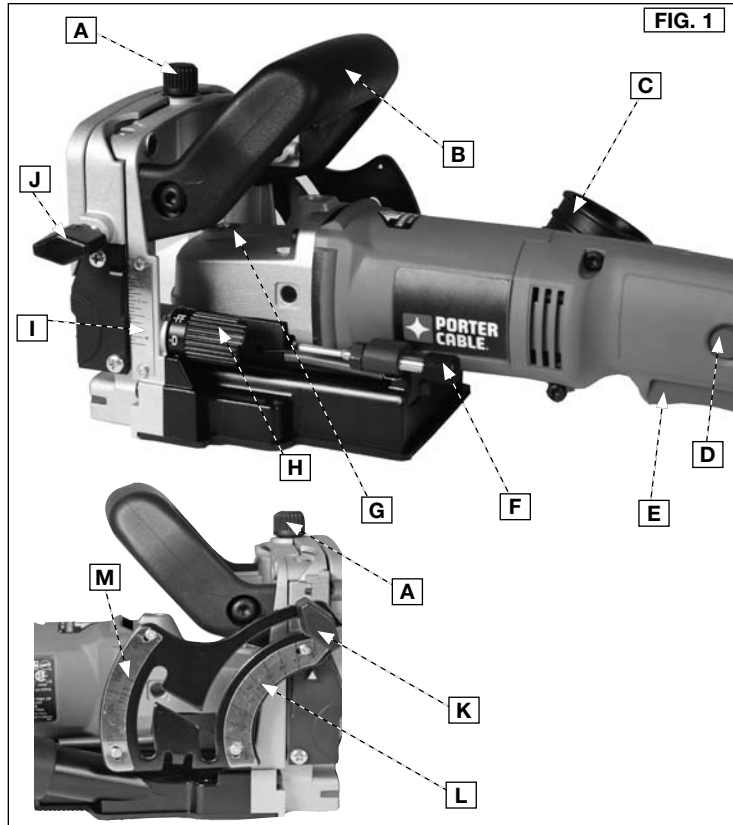

**ASSEMBLY**

**NOTE:** This tool is shipped completely assembled. No assembly time or tools are required.

**SELECTING THE BISCUIT**

Biscuits are 5/32" (4 mm) thick. They are available from PORTER-CABLE in four sizes. Choose the largest biscuit that will accommodate the type of joint being made.

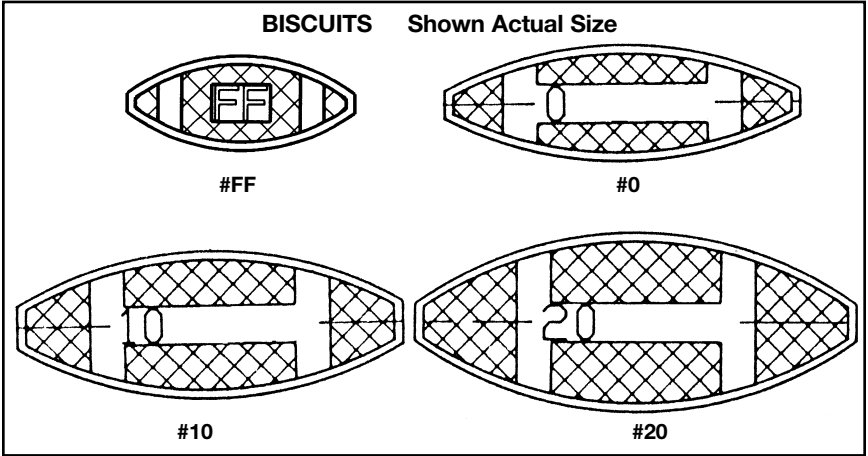

## OPERATION

**⚠ WARNING:** To reduce the risk of injury, turn unit off and disconnect it from power source before installing and removing accessories, before adjusting or when making repairs. An accidental start-up can cause injury.

**⚠ WARNING:** Laceration hazard. Never remove the return springs (N) Fig. 2. If the springs are removed the tool cannot be operated safely because the blade will not retract following a cut.

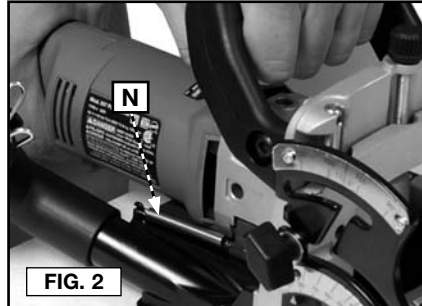

### TO START AND STOP TOOL (FIG. 3)

**⚠ WARNING:** Make sure switch is OFF and power circuit voltage is the same as that shown on the specification plate.

1. Connect tool to power circuit.
2. Grip tool firmly to resist starting torque, and squeeze trigger switch (E) to START tool.
3. Release trigger switch to STOP tool.
4. To lock the trigger switch in the "ON" position:
  - Squeeze trigger switch to START motor and depress lock button (D), while releasing trigger switch. Release lock button.
  - To STOP tool, squeeze trigger switch and release, while leaving lock button free to spring out.

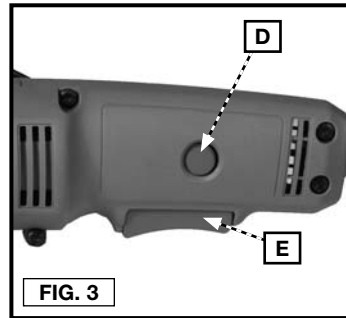

### ADJUSTING DEPTH OF GROOVE (FIG. 4)

A "quick set" depth adjusting turret (H), provides for quick changes in depth of cut to accommodate the various sizes of available biscuits and other accessories. To set depth of cut, rotate depth adjusting turret until desired size marking on turret aligns with the index mark (O). The following depth settings are provided:

- |            |  |
|------------|--|
| <b>0</b>   | For "0" size accessories   |
| <b>10</b>  | For "10" size accessories  |
| <b>20</b>  | For "20" size accessories  |
| <b>MAX</b> | For "6" size accessories, provides maximum depth of cut with 4" (101.6 mm) blade |
| <b>FF</b>  | For PORTER-CABLE "FF" biscuits<br>Must use 2" (50.8 mm) blade                    |
| <b>D</b>   | For "Duplex" accessories   |
| <b>S</b>   | For "Simplex" accessories  |

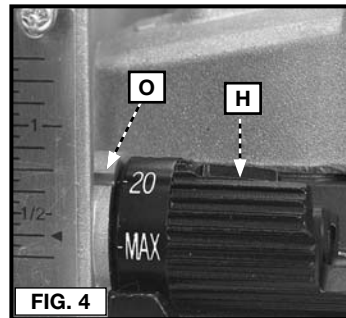



### FINE ADJUSTMENT (FIG. 5)

The "quick set" depth adjustment is adjusted at the factory to produce joints with nominal clearance (biscuit to groove). A fine adjustment is provided allowing you to reduce or increase the clearance as desired. To adjust:

1. Use an 7/16" wrench to loosen locknut (P).
2. Rotate fine adjustment knob (F), to desired position (rotate knob clockwise to reduce depth of cut, rotate knob counter-clockwise to increase depth of cut).
3. While holding adjustment knob in desired position, tighten locknut firmly.

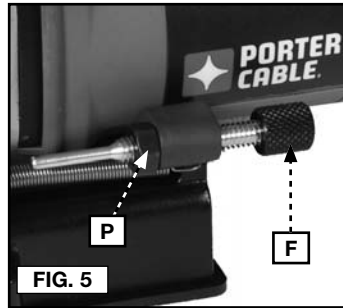

### ADJUSTABLE FENCE

Model 557 is equipped with an integral, adjustable fence which:

- provides micro-height adjustment. The distance scale includes indexes to top of cut, to center of cut, and to bottom of cut.
- tilts 0° through 135°, with an adjustable stop at 90°.
- does not have to be removed to make "flush" cuts.

### HEIGHT ADJUSTMENT (FIG. 6, 7)

1. Loosen locking knob (J), and rotate knob (A) to position the fence as desired, (rotate knob clockwise to raise fence, rotate knob counterclockwise to lower fence).
2. The depth scale (I), indicates the distance from the top edge of the workpiece to the blade: **NOTE:** The bottom line on scale (I) begins at 1/4" (6.4 mm) and all lines are in 1/16" (1.6 mm) increments.
  - The line across the center of the index block (Q) indicates the distance to the center of the blade.
  - The top edge of the index block (Q) indicates the distance to the bottom of the blade.
  - The bottom edge of the index block (Q) indicates the distance to the top of the blade.
  - The width of the index block (Q) is equal to the thickness of the blade.
3. Once fence is in desired position, tighten knob (J).

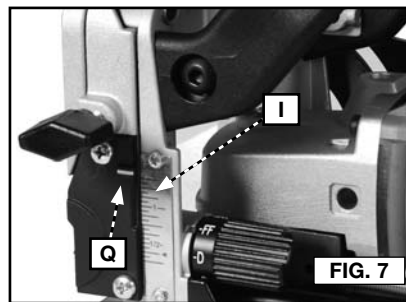
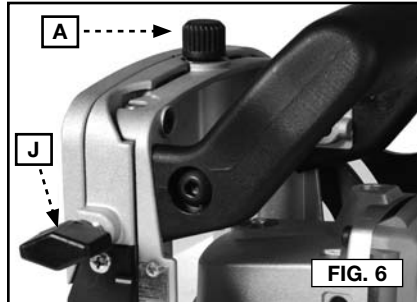

### ANGLE ADJUSTMENT (FIG. 8-11)

1. Loosen locking knob (K).
2. For angles between 0° and 90° - swing fence downward until desired angle on lower scale (L), aligns with lower index mark (S). Tighten knob (K), to secure in place.
3. For angles between 90° and 135° - swing fence downward until the "gate" between the upper scale (M), and lower scale (L), aligns with locking knob. Swing scale arm down to align knob with upper scale. Move fence until desired angle on upper scale (M), aligns with upper index mark (R). Tighten knob (K), to secure in place.

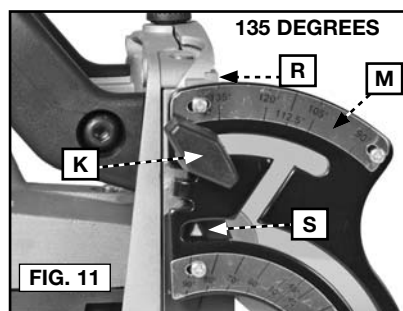
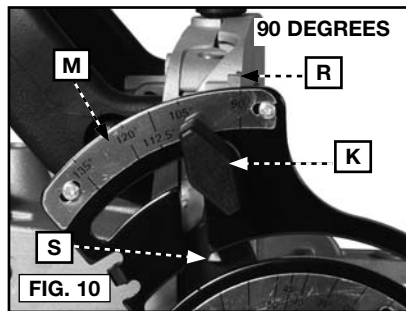
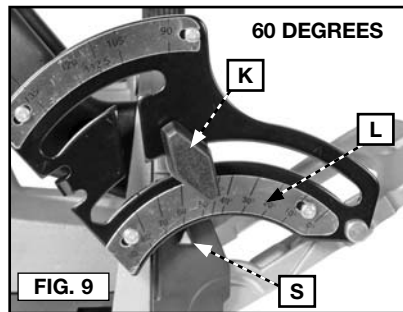
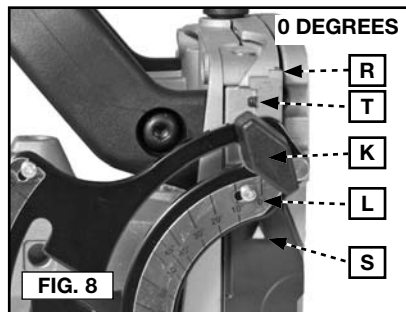

### FINE ADJUSTMENT (90° POSITION)

The adjustable 90° stop is factory adjusted for 90° and should not require additional adjustment. If "fine tuning" of the stop position is required: use a 5/64" hex wrench (not furnished), to rotate set-screw (T) Fig. 8. Rotate the set-screw clockwise to reduce the angle of the fence, rotate the set-screw counter-clockwise to increase the angle of the fence.

### BLADE REPLACEMENT

**⚠ WARNING:** To reduce the risk of injury, turn unit off and disconnect it from power source before installing and removing accessories, before adjusting or when making repairs. An accidental start-up can cause injury.

**⚠ WARNING:** Handle blades carefully. They are extremely sharp.

**NOTE:** Model 557 is shipped with a 4" (101.6 mm) diameter blade installed. This blade is used for all operations except for the "FF" biscuit. The 2" (50.8 mm) blade is sold separately at additional cost from an authorized service center.

### TO REMOVE 4" (101.6 MM) BLADE (FIG. 12-15)

1. Turn off and unplug the plate joiner.
2. Loosen the four screws (U) from the bottom of the blade cover (V) and then slide and lift the blade cover from the unit.

3. Depress and hold the spindle lock pin (G) on the top of the gear case while rotating the blade by hand until the spindle lock engages.
4. Continue to depress the spindle lock pin (G) while loosening (counterclockwise) the blade retaining screw (X) using the hex wrench provided.

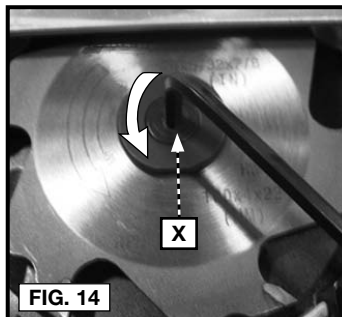
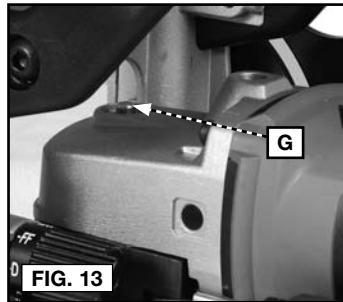
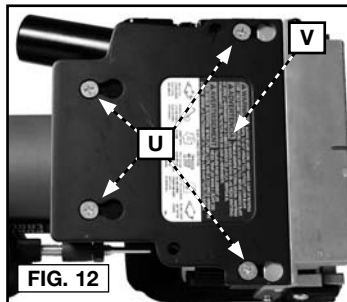

5. Remove the blade.
6. Before installing new blade ensure clamp washer (W) is installed as shown in Figure 15 and blade teeth are pointed in the direction of the rotation arrow as shown in Figure 16. Reinstall the blade by reversing the steps 2–4.

**IMPORTANT:** Always check the fine depth adjustment when replacing the blade. Adjust if necessary. (See **Fine Adjustment** section).

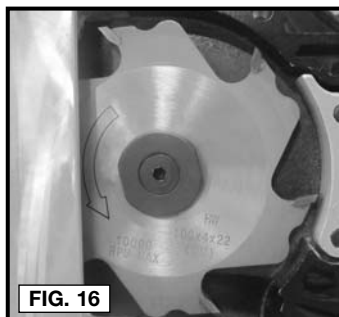
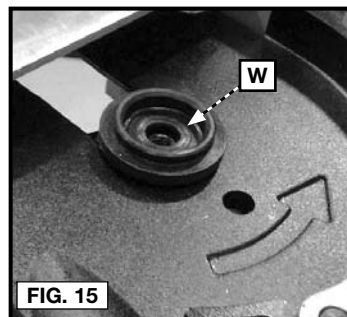

**TO USE 2" (50.8 MM) BLADE (FIG. 12–15, 17–21)**

1. Turn off and unplug the plate joiner.
2. Loosen the four screws (U) from the bottom of the blade cover (V) and then slide and lift the blade cover from the unit. (Fig. 12)
3. Depress and hold the spindle lock pin (G) on the top of the gear case while rotating the blade by hand until the spindle lock engages. (Fig. 13)

4. Continue to depress the spindle lock pin (G) while loosening (counterclockwise) the blade retaining screw (X) using the hex wrench provided. (Fig. 14)
5. Remove the 4" (101.6 mm) blade and store for future use.
6. Before installing new blade ensure clamp washer (W) is installed as shown in Figure 15 and blade teeth are pointed in the direction of the rotation arrow as shown in Figure 17. Place the 2" (50.8 mm) blade onto the clamp washer (W). Reinstall the blade by reversing the steps 2–4.
7. Rotate the "quick set" depth adjusting turret (H) to the "FF" position.

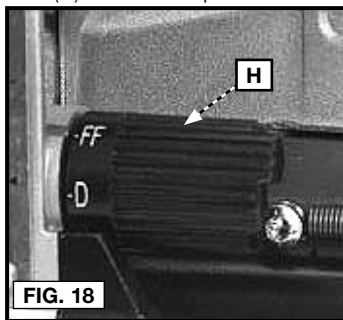
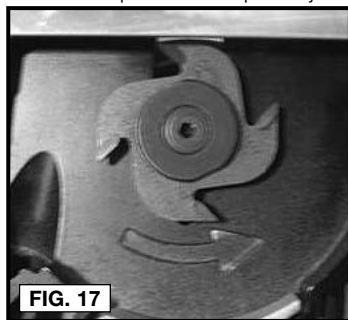

8. Place the tool on a bench in the vertical position.

**⚠ WARNING:** Risk of personal injury. Blade will be exposed.

- a. Pull safety lever (Y) straight out as shown in Figure 19.
- b. Press the plunge mechanism (Z) down fully, rotate and reposition the safety lever (Y) into the hole (AA) as shown in Figure 20 and 21. Slowly release pressure on the plunge mechanism.

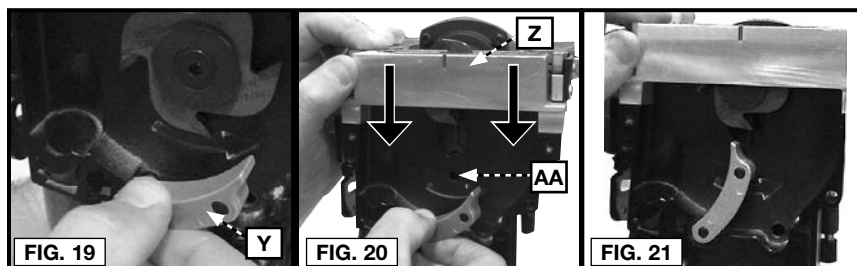

9. Reposition and slide the blade cover (V) onto the tool and secure in place with the four retaining screws (U).

### ALIGNMENT PLATE (For Narrow Stock) (FIG. 22–23)

When joining narrow material, install the alignment plate (BB) Fig. 22 (furnished with tool). The alignment plate provides added support for narrow material, and has index marks to aid in centering the cut in the narrow material. Index marks are provided for 1-1/2" (38.1 mm) wide, and 2" (50.8 mm) wide material.

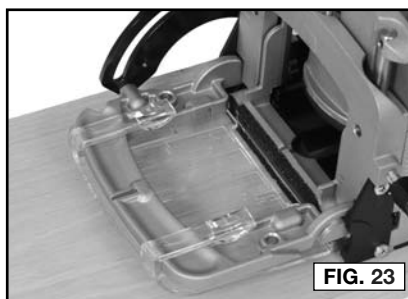
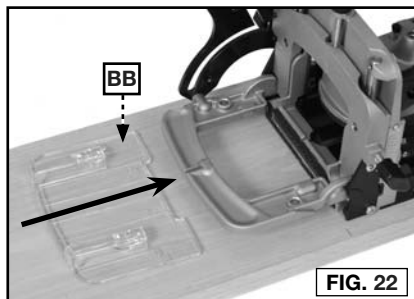

To install alignment plate:

1. Align alignment plate (BB) with fence (see Fig. 22).
2. Slide alignment plate onto fence until it is seated (see Fig. 23).

**NOTE:** When alignment plate is installed, increase tool depth setting by 5/32" (4.0 mm) (to allow for thickness of the alignment plate).

3. To remove alignment plate, lift lightly on the alignment plate and slide off fence.

### "DOUBLE" BISCUITS

The alignment plate may also be used as a spacer to produce a groove that is wide enough to accept two biscuits. After cutting a groove (or a group of grooves) in the normal fashion, install the alignment plate and repeat the cuts. This will double the width of each groove so that two biscuits can be installed in each groove.

### DUST PORT (FIG. 24-25)

The tool is equipped with a dust port (CC) Fig. 24. A large volume of sawdust and chips will be exhausted from this port during tool operation. A dust bag (DD) Fig. 25 and a dust/chip deflector nozzle (C) Fig. 24 are furnished. A standard 1" (25.4 mm) vacuum hose can be connected to the dust port to facilitate dust collection.

**CAUTION:** Do not operate the tool without a dust/chip deflector nozzle and dust bag, or a vacuum hose, attached to the dust port.

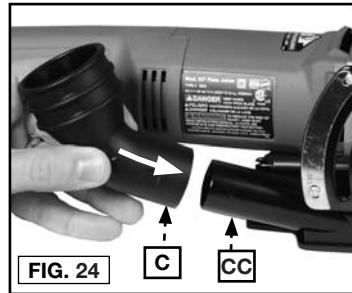

### DUST/CHIP DEFLECTOR NOZZLE (FIG. 24)

The dust/chip deflector nozzle (C) pushes onto the dust port (CC) Fig. 24.

### ATTACHING DUST BAG (FIG. 25)

Depress spring clips (EE) Fig. 25 and clip dust bag (DD) on end of dust/chip deflector (C). The bag is equipped with a zipper for ease emptying of the collected material.

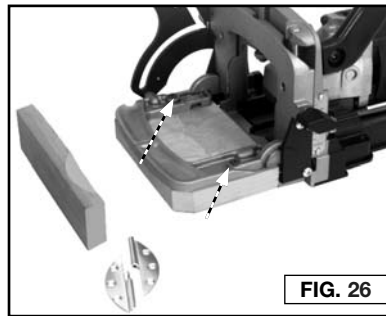
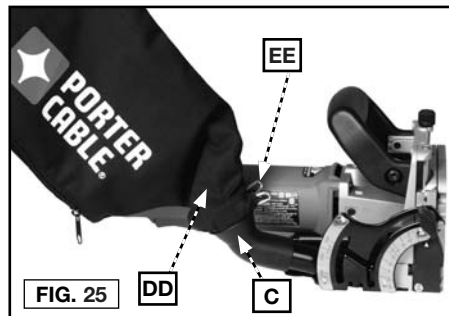

### "DUPLEX" HINGES (FIG. 26)

You can use the 557 to make the mortises required for installing "duplex" hinges. Make a spacer and attach it to the 557 fence. The spacer can be made of scrap 3/4" (19 mm) wood. Cut the spacer to approximately 3-3/8" by 5-1/4" (85.7 mm by 133.4 mm) and attach it to the holes in the fence with two 3/4" (19 mm) wood screws.

### #6 BISCUITS

With the 4" (101.6 mm) blade installed, set the depth adjusting turret to the MAX position. Two cuts will be required to produce each groove for a #6 biscuit. Space the **centerlines** of these two cuts 1/4" (6.4 mm) apart. When laying-out these cuts, mark the first cut centerline, move over 1/4" (6.4 mm) and mark the second cut centerline.

## POSITIONING GROOVES

The number of grooves (biscuits) used in a joint may be varied to provide the strength required for the particular application. Typically position the center of the first groove approximately 2" (50.8 mm) from the edge of the work with additional grooves spaced at 3" to 6" (76.2 mm to 152.4 mm) on centers.

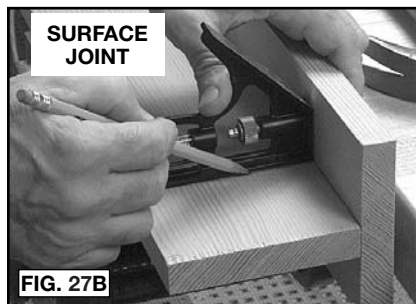
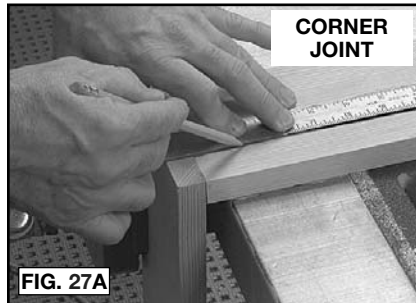

In most cases use one line of grooves (biscuits) positioned approximately along the centerline of the material. On thicker material use an additional row(s) of biscuits for added strength.

Position the two workpieces (to be joined) in the relationship desired after joining. Mark the centerline of each groove required as shown in Fig. 27A–D. Use a square to assure accuracy.

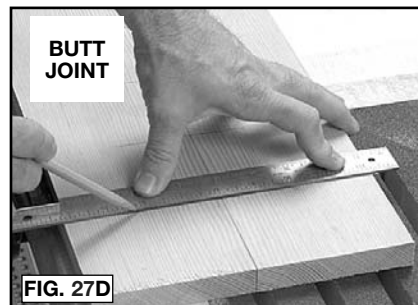

## PRACTICE CUTS

After each set-up or adjustment to the tool make several practice cuts in scrap material.

## CORNER JOINTS

1. Layout groove positions as described in **Positioning Grooves** section.
2. Set depth stop turret to desired biscuit (or other accessory) size.
3. Set the tilt fence to the 90° position (see **Angle Adjustment** section).
4. Set fence height adjustment to desired height (usually half the material thickness), (see **Height Adjustment** section.)
5. Clamp the workpiece securely.

6. Position tool to workpiece with the bottom of fence resting on workpiece. Align guide notch (FF) or (GG) Fig. 28 with a groove centerline. Apply pressure to auxiliary handle (B) Fig. 28, to keep front of tool and fence in firm contact with workpiece.
7. Hold tool firmly as shown in Fig. 29. Squeeze trigger switch to start tool.

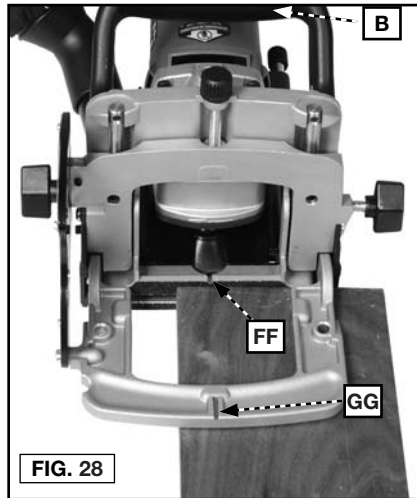

8. At a slow, steady pace, push tool forward in base as far as depth stop allows.
  9. Release trigger switch to stop tool and remove tool from work.
  10. Repeat steps 6 through 9 until all the grooves for this joint are completed.
- NOTE:** Assemble all joints and verify alignments before applying glue (see Fig. 30).

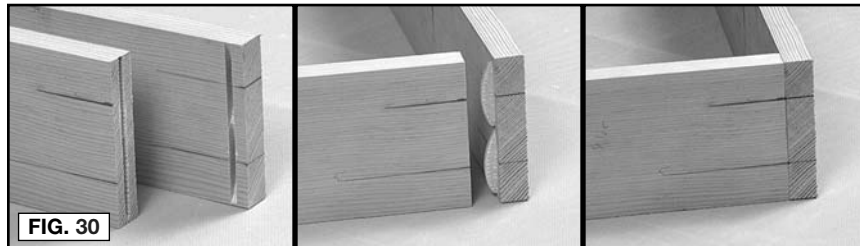

### SURFACE ("T") JOINTS

1. Layout groove positions as described in **Positioning Grooves** section.
2. Set depth stop turret to desired biscuit (or other accessory), size.
3. Mark centerline of joint on workpiece (HH) (see Fig. 31).

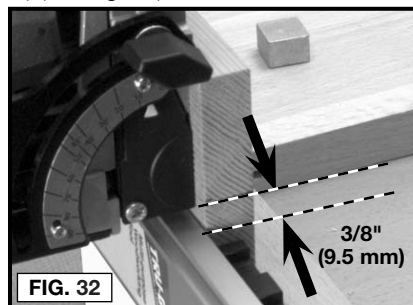
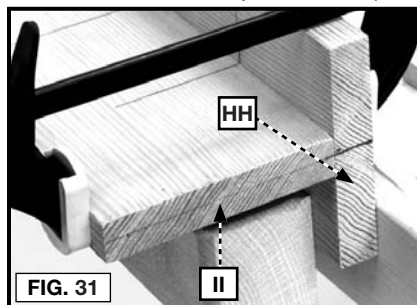

4. Clamp a straight edge guide to the workpiece 3/8" (9.5 mm) back from the joint centerline (as marked in Step 2). Clamp workpiece securely (see Fig. 32).
5. Set tilt fence to 0° position (see **Angle Adjustment Section** section).
6. Position tool to workpiece with bottom of base against straight edge and guide notch (FF) Fig. 33, aligned with a groove centerline. Apply pressure to auxiliary handle (B) Fig. 33 to hold tool firmly in place.

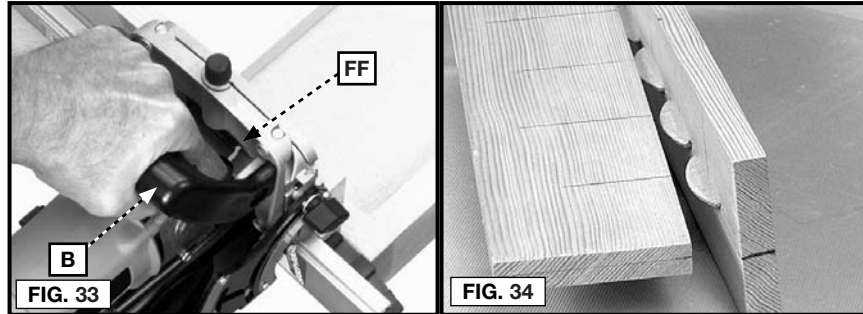

7. Hold tool firmly as shown in Fig. 29. Squeeze trigger switch to start tool.
8. At a slow, steady pace, push tool forward in base as far as depth stop allows.
9. Release trigger switch to stop tool and remove tool from work.
10. Repeat steps 5 through 8 until all the grooves in workpiece (HH) are completed.
11. Follow steps 3 through 10 of **Corner Joints** section to complete required grooves in workpiece (II) Fig. 31.

**NOTE:** Assemble all joints and verify alignments before applying glue (see Fig. 33).

### BUTT JOINTS

Tool adjustment and operation for producing butt joints (see Fig. 27D) are the same as for **Corner Joints**.

### MITER JOINTS (FIG. 35–37)

1. Layout groove positions as described in **Positioning Grooves** section.
2. Set depth adjustment turret to desired biscuit (or other accessory) size.
3. Set the tilt fence to desired angle (see **Angle Adjustment** section).
4. Set fence height adjustment to desired height (see **Height Adjustment** section).
5. Clamp workpiece securely.
6. Position tool to workpiece utilizing either guide notch (FF) or (GG) to align tool with a groove centerline. Apply pressure to auxiliary handle (B) to hold tool firmly in place.
7. Hold tool firmly as shown in Figure 36, and squeeze trigger switch to start tool.
8. At a slow, steady pace, push tool forward in base as far as depth stop allows.
9. Release trigger switch to stop tool and remove tool from work.
10. Repeat Steps 6 through 8 until all the grooves for this joint are completed.

**NOTE:** Assemble all joints and verify alignments before applying glue (see Fig. 37).

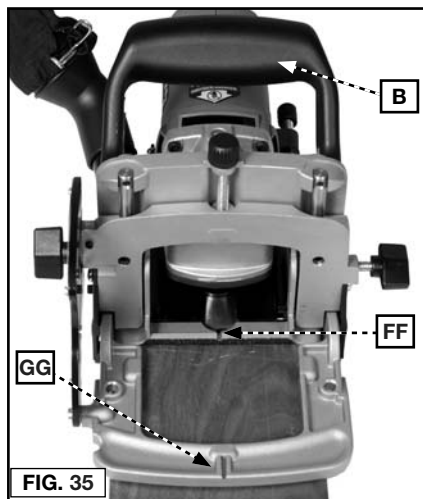



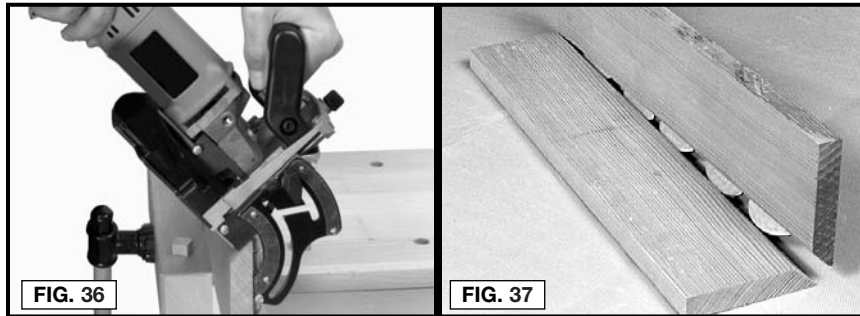

## TROUBLESHOOTING

For assistance with your tool, visit our website at [www.portercable.com](http://www.portercable.com) for a list of service centers, or call the PORTER-CABLE Customer Care Center at (888) 848-5175.

## MAINTENANCE

**⚠ WARNING:** To reduce the risk of injury, turn unit off and disconnect it from power source before installing and removing accessories, before adjusting or when making repairs. An accidental start-up can cause injury.

### CLEANING

**⚠ WARNING:** Periodically blowing dust and chips out of the motor housing using clean, dry compressed air is a suggested maintenance procedure. To reduce the risk of serious personal injury, ALWAYS wear ANSI Z87.1 safety glasses while using compressed air.

**⚠ WARNING:** When cleaning, use only mild soap and a damp cloth on plastic parts. Many household cleaners contain chemicals which could seriously damage plastic. Also, do not use gasoline, turpentine, lacquer, paint thinner, dry cleaning fluids or similar products which may seriously damage plastic parts. NEVER let any liquid get inside the tool; NEVER immerse any part of the tool into a liquid.

### FAILURE TO START

Should your tool fail to start, check to make sure the prongs on the cord plug are making good contact in the outlet. Also, check for blown fuses or open circuit breakers in the line.

### LUBRICATION

This tool has been lubricated with a sufficient amount of high grade lubricant for the life of the unit under normal operating conditions. No further lubrication is necessary.

### BRUSH INSPECTION

For your continued safety and electrical protection, brush inspection and replacement on this tool should ONLY be performed by a PORTER-CABLE FACTORY SERVICE CENTER OR PORTER-CABLE AUTHORIZED WARRANTY SERVICE CENTER.

At approximately 100 hours of use, take or send your tool to your nearest PORTER-CABLE Factory Service center or PORTER-CABLE Authorized Warranty Service Center to be thoroughly cleaned and inspected. Have worn parts replaced and lubricated with fresh lubricant. Have new brushes installed, and test the tool for performance.

Any loss of power before the above maintenance check may indicate the need for immediate servicing of your tool. DO NOT CONTINUE TO OPERATE TOOL UNDER THIS CONDITION. If proper operating voltage is present, return your tool to the service station for immediate service.

## SERVICE

### REPLACEMENT PARTS

Use only identical replacement parts. For a parts list or to order parts, visit our service website at [www.portercable.com](http://www.portercable.com). You can also order parts from your nearest PORTER-CABLE Factory Service Center or PORTER-CABLE Authorized Warranty Service Center. Or, you can call our Customer Care Center at (888) 848-5175.

### SERVICE AND REPAIRS

All quality tools will eventually require servicing and/or replacement of parts. For information about PORTER-CABLE, its factory service centers or authorized warranty service centers, visit our website at [www.portercable.com](http://www.portercable.com) or call our Customer Care Center at (888) 848-5175. All repairs made by our service centers are fully guaranteed against defective material and workmanship. We cannot guarantee repairs made or attempted by others.

You can also write to us for information at PORTER-CABLE, 4825 Highway 45 North, Jackson, Tennessee 38305 - Attention: Product Service. Be sure to include all of the information shown on the nameplate of your tool (model number, type, serial number, etc.).

## ACCESSORIES

**▲WARNING:** Since accessories, other than those offered by PORTER-CABLE, have not been tested with this product, use of such accessories with this tool could be hazardous. To reduce the risk of injury, only PORTER-CABLE recommended accessories should be used with this product.

A complete line of accessories is available from your PORTER-CABLE Factory Service Center or a PORTER-CABLE Authorized Warranty Service Center. Please visit our Web Site [www.portercable.com](http://www.portercable.com) for a catalog or for the name of your nearest supplier.

## THREE YEAR LIMITED WARRANTY

**PORTER-CABLE** will repair, without charge, any defects due to faulty materials or workmanship for three years from the date of purchase. This warranty does not cover part failure due to normal wear or tool abuse. For further detail of warranty coverage and warranty repair information, visit [www.portercable.com](http://www.portercable.com) or call (888) 848-5175. This warranty does not apply to accessories or damage caused where repairs have been made or attempted by others. This warranty gives you specific legal rights and you may have other rights which vary in certain states or provinces.

In addition to the warranty, PORTER-CABLE tools are covered by our:

**1 YEAR FREE SERVICE:** PORTER-CABLE will maintain the tool and replace worn parts caused by normal use, for free, any time during the first year after purchase.

**90 DAY MONEY BACK GUARANTEE:** If you are not completely satisfied with the performance of your PORTER-CABLE Power Tool, Laser, or Nailer for any reason, you can return it within 90 days from the date of purchase with a receipt for a full refund – no questions asked.

**LATIN AMERICA:** This warranty does not apply to products sold in Latin America. For products sold in Latin America, see country specific warranty information contained in the packaging, call the local company or see website for warranty information.

To register your tool for warranty service visit our website at [www.portercable.com](http://www.portercable.com).

## WARNING LABEL REPLACEMENT







If your warning labels become illegible or are missing, call (888) 848-5175 for a free replacement.

**⚠ WARNING** ALWAYS SECURE WORK. KEEP HANDS CLEAR OF ROTATING PARTS. DO NOT OPERATE TOOL WITHOUT LOWER BLADE COVER. CHECK GUARD OPERATION BEFORE USE. ALWAYS UNPLUG TOOL BEFORE CHANGING BLADE.

**⚠ ADVERTENCIA** TRABAJE SIEMPRE EN FORMA SEGURA. MANTENGA LAS MANOS ALEJADAS DE LAS PIEZAS GIRATORIAS. NO OPERE LA HERRAMIENTA SIN LA CUBIERTA INFERIOR DE LA HOJA. VERIFIQUE EL FUNCIONAMIENTO DEL PROTECTOR ANTES DE USAR LA HERRAMIENTA.

**⚠ AVERTISSEMENT** TOUJOURS FIXER SOLIDEMENT LES PIÈCES. TENIR LES MAINS À L'ÉCART DES PIÈCES MOBILES (EN ROTATION). NE PAS UTILISER L'OUTIL SANS LE COUVERCLE INFÉRIEUR DE LA LAME. VÉRIFIER LE FONCTIONNEMENT DU PROTÈGE-LAME AVANT TOUTE UTILISATION.

BLADE CHANGE DIRECTIONS

					
UNPLUG TOOL, LOOSEN SCREWS, SLIDE COVER, AND REMOVE.	DEPRESS SPINDLE, LOCK AND REMOVE BLADE RETAINER WITH WRENCH.	ORIENT TEETH IN SAME DIRECTION AS ARROW IN HOUSING.	FOR 2" (50.8 mm) BLADE REPLACEMENT SET CUT DEPTH KNOB TO 0.11. FENCE FORWARD.	FOR 2" (50.8 mm) BLADE, PULL MECHANISM FORWARD AND INSERT SAFETY LEVER IN CENTER HOLE.	MOUNT COVER AND TIGHTEN SCREWS.

MOD 557 PLATE JOINER

**⚠ DANGER** KEEP HANDS AWAY FROM BLADE.

**⚠ PELIGRO** MANTENERSE ALEJADO DE LA HOYA.

**⚠ DANGER** S'ÉLOIGNER DE LA LAME.

**⚠ WARNING** TO REDUCE THE RISK OF INJURY, USER MUST READ INSTRUCTION MANUAL. ALWAYS USE PROPER EYE AND RESPIRATORY PROTECTION.



**⚠ ADVERTENCIA** PARA EL MANEJO SEGURO LEA EL MANUAL DE INSTRUCCIONES. SIEMPRE SE DEBERÁ LLEVAR LA PROTECCIÓN APROPIADA PARA LA VISTA Y PARA LAS VÍAS RESPIRATORIAS.

**⚠ AVERTISSEMENT** À TITRE PRÉVENTIF, LIRE LE GUIDE. IL FAUT TOUJOURS PORTER DE L'ÉQUIPEMENT DE PROTECTION OCULAIRE ET RESPIRATOIRE APPROPRIÉ.

**⚠ ADVERTENCIA** PARA EL MANEJO SEGURO LEA EL MANUAL DE INSTRUCCIONES. SIEMPRE SE DEBERÁ LLEVAR LA PROTECCIÓN APROPIADA PARA LA VISTA Y PARA LAS VÍAS RESPIRATORIAS.

**⚠ AVERTISSEMENT** À TITRE PRÉVENTIF, LIRE LE GUIDE. IL FAUT TOUJOURS PORTER DE L'ÉQUIPEMENT DE PROTECTION OCULAIRE ET RESPIRATOIRE APPROPRIÉ.

## MESURES DE SÉCURITÉ - DÉFINITIONS

**⚠ DANGER :** indique une situation dangereuse imminente qui, si elle n'est pas évitée, **causera la mort ou des blessures graves.**

**⚠ AVERTISSEMENT :** indique une situation potentiellement dangereuse qui, si elle n'est pas évitée, **pourrait** se solder par un **décès ou des blessures graves.**

**⚠ ATTENTION** indique une situation potentiellement dangereuse qui, si elle n'est pas évitée **pourrait** se solder par **des blessures mineures ou modérées.**

**AVIS :** indique une pratique ne posant **aucun risque de dommages corporels** mais qui par contre, si rien n'est fait pour l'éviter, **pourrait** poser des **risques de dommages matériels.**



**⚠ AVERTISSEMENT :** Afin de réduire le risque de blessures, lire le mode d'emploi de l'outil.

## AVERTISSEMENTS DE SÉCURITÉ GÉNÉRAUX POUR LES OUTILS ÉLECTRIQUES

### **⚠ AVERTISSEMENT :**

**Lire tous les avertissements de sécurité et les directives.** Le non-respect des avertissements et des directives pourrait se solder par un choc électrique, un incendie et/ou une blessure grave.

## CONSERVER TOUS LES AVERTISSEMENTS ET TOUTES LES DIRECTIVES POUR UN USAGE ULTÉRIEUR

Le terme « outil électrique » cité dans les avertissements se rapporte à votre outil électrique à alimentation sur secteur (avec fil) ou par piles (sans fil).

### 1) SÉCURITÉ DU LIEU DE TRAVAIL

- Tenir l'aire de travail propre et bien éclairée.** Les lieux encombrés ou sombres sont propices aux accidents.
- Ne pas faire fonctionner d'outils électriques dans un milieu déflagrant, tel qu'en présence de liquides, de gaz ou de poussières inflammables.** Les outils électriques produisent des étincelles qui pourraient enflammer la poussière ou les vapeurs.
- Éloigner les enfants et les personnes à proximité pendant l'utilisation d'un outil électrique.** Une distraction pourrait en faire perdre la maîtrise à l'utilisateur.

### 2) SÉCURITÉ EN MATIÈRE D'ÉLECTRICITÉ

- Les fiches des outils électriques doivent correspondre à la prise. Ne jamais modifier la fiche d'aucune façon. Ne jamais utiliser de fiche d'adaptation avec un outil électrique mis à la terre.** Le risque de choc électrique sera réduit par l'utilisation de fiches non modifiées correspondant à la prise.
- Éviter tout contact physique avec des surfaces mises à la terre comme des tuyaux, des radiateurs, des cuisinières et des réfrigérateurs.** Le risque de choc électrique est plus élevé si votre corps est mis à la terre.
- Ne pas exposer les outils électriques à la pluie ou à l'humidité.** La pénétration de l'eau dans un outil électrique augmente le risque de choc électrique.
- Ne pas utiliser le cordon de façon abusive. Ne jamais utiliser le cordon pour transporter, tirer ou débrancher un outil électrique. Tenir le cordon éloigné de la chaleur, de l'huile, des bords tranchants et des pièces mobiles.** Les cordons endommagés ou enchevêtrés augmentent les risques de choc électrique.

- e) **Pour l'utilisation d'un outil électrique à l'extérieur, se servir d'une rallonge convenant à cette application.** L'utilisation d'une rallonge conçue pour l'extérieur réduira les risques de choc électrique.
- f) **S'il est impossible d'éviter l'utilisation d'un outil électrique dans un endroit humide, brancher l'outil dans une prise ou sur un circuit d'alimentation dotés d'un disjoncteur de fuite à la terre (GFCI).** L'utilisation de ce type de disjoncteur réduit les risques de choc électrique.

### 3) SÉCURITÉ PERSONNELLE

- a) **Être vigilant, surveiller le travail effectué et faire preuve de jugement lorsqu'un outil électrique est utilisé. Ne pas utiliser d'outil électrique en cas de fatigue ou sous l'influence de drogues, d'alcool ou de médicaments.** Un simple moment d'inattention en utilisant un outil électrique peut entraîner des blessures corporelles graves.
- b) **Utiliser des équipements de protection individuelle. Toujours porter une protection oculaire.** L'utilisation d'équipements de protection comme un masque antipoussière, des chaussures antidérapantes, un casque de sécurité ou des protecteurs auditifs lorsque la situation le requiert réduira les risques de blessures corporelles.
- c) **Empêcher les démarrages intempestifs. S'assurer que l'interrupteur se trouve à la position d'arrêt avant de relier l'outil à une source d'alimentation et/ou d'insérer un bloc-piles, de ramasser ou de transporter l'outil.** Transporter un outil électrique alors que le doigt repose sur l'interrupteur ou brancher un outil électrique dont l'interrupteur est à la position de marche risque de provoquer un accident.
- d) **Retirer toute clé de réglage ou clé avant de démarrer l'outil.** Une clé ou une clé de réglage attachée à une partie pivotante de l'outil électrique peut provoquer des blessures corporelles.
- e) **Ne pas trop tendre les bras. Conserver son équilibre en tout temps.** Cela permet de mieux maîtriser l'outil électrique dans les situations imprévues.
- f) **S'habiller de manière appropriée. Ne pas porter de vêtements amples ni de bijoux. Garder les cheveux, les vêtements et les gants à l'écart des pièces mobiles.** Les vêtements amples, les bijoux ou les cheveux longs risquent de rester coincés dans les pièces mobiles.
- g) **Si des composants sont fournis pour le raccordement de dispositifs de dépoussiérage et de ramassage, s'assurer que ceux-ci sont bien raccordés et utilisés.** L'utilisation d'un dispositif de dépoussiérage peut réduire les dangers engendrés par les poussières.

### 4) UTILISATION ET ENTRETIEN D'UN OUTIL ÉLECTRIQUE

- a) **Ne pas forcer un outil électrique. Utiliser l'outil électrique approprié à l'application.** L'outil électrique approprié effectuera un meilleur travail, de façon plus sûre et à la vitesse pour laquelle il a été conçu.
- b) **Ne pas utiliser un outil électrique dont l'interrupteur est défectueux.** Tout outil électrique dont l'interrupteur est défectueux est dangereux et doit être réparé.
- c) **Débrancher la fiche de la source d'alimentation et/ou du bloc-piles de l'outil électrique avant de faire tout réglage ou changement d'accessoire ou avant de ranger l'outil.** Ces mesures préventives réduisent les risques de démarrage accidentel de l'outil électrique.
- d) **Ranger les outils électriques hors de la portée des enfants et ne permettre à aucune personne n'étant pas familière avec un outil électrique ou son mode d'emploi d'utiliser cet outil.** Les outils électriques deviennent dangereux entre les mains d'utilisateurs inexpérimentés.
- e) **Entretien des outils électriques. Vérifier si les pièces mobiles sont mal alignées ou coincées, si des pièces sont brisées ou présentent toute autre condition susceptible de nuire au bon fonctionnement de l'outil électrique. En cas de dommage, faire réparer l'outil électrique avant**

**toute nouvelle utilisation.** Beaucoup d'accidents sont causés par des outils électriques mal entretenus.

- f) **S'assurer que les outils de coupe sont aiguisés et propres.** Les outils de coupe bien entretenus et affûtés sont moins susceptibles de se coincer et sont plus faciles à maîtriser.
- g) **Utiliser l'outil électrique, les accessoires, les forets, etc. conformément aux présentes directives en tenant compte des conditions de travail et du travail à effectuer.** L'utilisation d'un outil électrique pour toute opération autre que celle pour laquelle il a été conçu est dangereuse.

## 5) RÉPARATION

- a) **Faire réparer l'outil électrique par un réparateur professionnel en n'utilisant que des pièces de rechange identiques.** Cela permettra de maintenir une utilisation sécuritaire de l'outil électrique.

## RÈGLES DE SÉCURITÉ SPÉCIFIQUE

- **Attendre l'arrêt complet de l'organe de coupe avant de poser l'outil sur une surface quelconque.** Un organe de coupe en rotation à nu pourrait attaquer la surface et causer la perte de contrôle de l'outil et des dommages corporels graves.
- **Tenir l'outil électrique par ses parties isolées, car l'organe de coupe pourrait entrer en contact avec son cordon.** Couper un fil sous tension pourrait mettre les parties métalliques exposées de l'outil sous tension et électrocuter l'utilisateur.
- **Utiliser des serre-joints, ou tout autre moyen, pour fixer et immobiliser le matériau sur une surface stable.** Tenir la pièce à la main ou contre son corps offre une stabilité insuffisante qui pourrait vous en faire perdre le contrôle.
- **⚠ AVERTISSEMENT :** **gardez les mains à l'écart de l'aire de coupe.** Tenez les mains à l'écart de la lame. N'insérez pas la main sous l'ouvrage pendant que la lame tourne.
- **⚠ ATTENTION** **une chute de l'outil peut déformer le protecteur et ainsi limiter le fonctionnement. Gardez le mécanisme de coulissement libre de copeaux de bois. Lubrifiez à l'occasion les glissières avec une huile à machine légère. NE LUBRIFIEZ PAS EXCESSIVEMENT, ce qui créerait une accumulation excessive de bran de scie.**
- **La vitesse nominale des lames doit être équivalente ou supérieure à celle recommandée sur l'outil.** Les lames tournant à une vitesse supérieure à leur vitesse nominale peuvent se désintégrer et poser des risques de dommages corporels.
- **Utiliser systématiquement le dispositif de protection.** Le dispositif de protection protège l'utilisateur contre toute projection de fragments et tout contact accidentel avec la lame.
- **Ne pas utiliser de lames émoussées ou endommagées,** car il y a risques de dommages corporels.
- **Les lames doivent être bien affûtées.** Les lames bien affûtées scient mieux et améliorent la sécurité.
- **Quand la coupe est terminée, il faut prendre soin de ne pas entrer en contact avec la lame.** Arrêter le moteur immédiatement.
- **Ne tenez jamais l'ouvrage que dans ou avec vos mains, sur vos genoux ou appuyer contre toute autre partie de votre corps.**
- **Gardez le protecteur (base) en bon état de fonctionnement.** Vérifiez le fonctionnement avant chaque usage. N'utilisez pas si le protecteur ne se ferme pas énergiquement par-dessus la lame.
- **Évitez de couler les clous et les noeuds.** Procédez à une inspection préalable et enlevez tous les clous du bois avant de couper. Planifiez les coupes entre les noeuds.

- **Risque de lacération.** Ne jamais retirer les ressorts de rappel. Si les ressorts sont retirés, le fonctionnement de l'outil n'est plus sécuritaire, car la lame ne se rétracte pas après une coupe.
- **Prendre des précautions à proximité des événements, car ils cachent des pièces mobiles.** Vêtements amples, bijoux ou cheveux longs risquent de rester coincés dans ces pièces mobiles.
- **Pour la sécurité de l'utilisateur, utiliser une rallonge de calibre adéquat (AWG, American Wire Gauge [calibrage américain normalisé des fils électriques]).** Plus le calibre est petit, et plus sa capacité est grande. Un calibre 16, par exemple, a une capacité supérieure à un calibre 18. L'usage d'une rallonge de calibre insuffisant causera une chute de tension qui entraînera perte de puissance et surchauffe. Si plus d'une rallonge est utilisée pour obtenir une certaine longueur, s'assurer que chaque rallonge présente au moins le calibre de fil minimum. Le tableau ci-dessous illustre les calibres à utiliser selon la longueur de rallonge et l'intensité nominale indiquée sur la plaque signalétique. En cas de doute, utiliser le calibre suivant. Plus le calibre est petit, plus la rallonge peut supporter de courant.

Calibres minimaux des rallonges						
Intensité (en ampères)		volts	Longueur totale de cordon en mètres (pieds)			
		120 V	7,6 (25)	15,2 (50)	30,5 (100)	45,7 (150)
		240 V	15,2 (50)	30,5 (100)	61,0 (200)	91,4 (300)
Supérieur à	Inférieur à	AWG				
0	6		18	16	16	14
6	10		18	16	14	12
10	12		16	16	14	12
12	16		14	12	Non recommandé	

**⚠ AVERTISSEMENT :** porter **SYSTEMATIQUEMENT** des lunettes de protection. Les lunettes courantes NE sont PAS des lunettes de protection. Utiliser aussi un masque antipoussières si la découpe doit en produire beaucoup. PORTER SYSTEMATIQUEMENT UN ÉQUIPEMENT DE SÉCURITÉ HOMOLOGUÉ :

- Protection oculaire ANSI Z87.1 (CAN/CSA Z94.3) ;
- Protection auditive ANSI S12.6 (S3.19) ;
- Protection des voies respiratoires NIOSH/OSHA/MSHA.

**⚠ AVERTISSEMENT :** les scies, meules, ponceuses, perceuses ou autres outils de construction peuvent produire des poussières contenant des produits chimiques reconnus par l'État californien pour causer cancers, malformations congénitales ou être nocifs au système reproducteur. Parmi ces produits chimiques, on retrouve :

- Le plomb dans les peintures à base de plomb ;
- La silice cristallisée dans les briques et le ciment, ou autres produits de maçonnerie ; et
- L'arsenic et le chrome dans le bois ayant subi un traitement chimique.

Le risque associé à de telles expositions varie selon la fréquence à laquelle on effectue ces travaux. Pour réduire toute exposition à ces produits : travailler dans un endroit bien aéré, en utilisant du matériel de sécurité homologué, tel un masque antipoussières spécialement conçu pour filtrer les particules microscopiques.

- **Limiter toute exposition prolongée avec les poussières provenant du ponçage, sciage, meulage, perçage ou toute autre activité de construction. Porter des vêtements de protection et nettoyer à l'eau savonneuse les parties du corps exposées.** Le fait de laisser la poussière pénétrer dans la bouche, les yeux ou la peau peut favoriser l'absorption de produits chimiques dangereux.

**⚠ AVERTISSEMENT :** cet outil peut produire et/ou répandre de la poussière susceptible de causer des dommages sérieux et permanents au système respiratoire. Utiliser systématiquement un appareil de protection des voies respiratoires homologué par le NIOSH ou l'OSHA. Diriger les particules dans le sens opposé au visage et au corps.

**⚠ AVERTISSEMENT :** pendant l'utilisation, porter systématiquement une protection auditive individuelle adéquate homologuée ANSI S12.6 (S3.19). Sous certaines conditions et suivant la durée d'utilisation, le bruit émanant de ce produit pourrait contribuer à une perte de l'acuité auditive.

- L'étiquette apposée sur votre outil peut inclure les symboles suivants. Les symboles et leur définition sont indiqués ci-après :

V..... volts	A.....ampères
Hz.....hertz	W.....watts
min ..... minutes	~ ou AC .....courant alternatif
— ou DC..... courant continu	⎓ ou AC/DC...courant alternatif ou continu
Ⓛ..... classe I fabrication (mis à la terre)	no .....vitesse à vide
Ⓜ..... fabrication classe II (double isolation)	n.....vitesse nominale
.../min ..... par minute	⊕ .....borne de terre
IPM..... impacts par minute	⚠.....symbole d'avertissement
BPM ..... battements par minute	SPM (FPM).....fréquence par minute
sfpm ..... pieds linéaires par minute (plpm)	r/min.....tours par minute

## CONSERVER CES DIRECTIVES

### MOTEUR

S'assurer que le bloc d'alimentation est compatible avec l'inscription de la plaque signalétique. L'inscription « 120 volts c.a. » signifie que la outil peut fonctionner tant avec du courant alternatif que continu. Une baisse de tension d'aussi peu que 10 % peut provoquer une perte de puissance et occasionner une surchauffe. Tous les outils PORTER-CABLE sont testés en usine; si cet outil ne fonctionne pas, vérifier l'alimentation électrique.

**⚠ AVERTISSEMENT :** le régime nominal des accessoires doit au minimum égaler la vitesse recommandée sur l'étiquette d'avertissement de l'outil. Les accessoires fonctionnant à un régime plus élevé que celui pour lequel ils ont été conçus peuvent être projetés et entraîner des blessures. Le régime nominal des accessoires doit toujours se situer au-dessus de la vitesse de l'outil, tel qu'indiqué sur la plaque signalétique de l'outil.



## DESCRIPTION (FIG. 1)

**▲ AVERTISSEMENT :** ne jamais modifier l'outil électrique ni aucun de ses composants, car il y a risques de dommages corporels ou matériels.

- |  |                                      |
|--|--------------------------------------|
| A. Molette d'ajustement du guide       | H. Tourelle de réglage de profondeur |
| B. Poignée auxiliaire                  | I. Échelle de profondeur             |
| C. Défecteur de sac à poussière        | J. Bouton de blocage de guide        |
| D. Bouton de verrouillage              | K. Bouton de blocage d'échelle       |
| E. Gâchette                            | L. Échelle inférieure                |
| F. Bouton de réglage de précision      | M. Échelle supérieure                |
| G. Bouton de verrouillage de la broche |                                      |

### USAGE PRÉVU

Le modèle de fraiseuse à lamelles 557 a été conçu pour découper les rainures requises par les biscuits PORTER-CABLE de tailles : « FF », « 0 », « 10 » et « 20 ». Des réglages sont possibles pour permettre à l'outil de couper des rainures avec les accessoires Duplex et Simplex pour biscuits n°6 vendus par les autres fabricants.

**NE PAS** l'utiliser en milieu ambiant humide ou en présence de liquides ou de gaz inflammables.

La fraiseuse à lamelles 557 est un outil électrique de professionnels. **NE PAS** la laisser à la portée des enfants. Une supervision est nécessaire auprès de tout utilisateur non expérimenté.

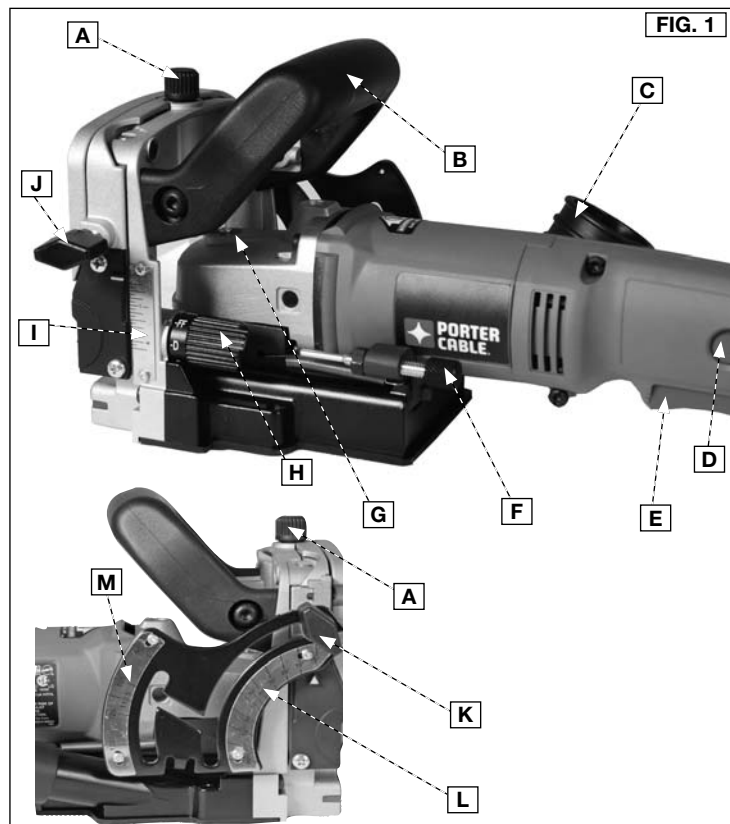

## ASSEMBLÉE

**NOTE :** Cet outil est complètement expédié s'est assemblé. Aucun temps d'assemblage ou les outils sont exigés.

### SÉLECTION DU BISCUIT

Les biscuits ont 4 mm (5/32 po) d'épaisseur. Ils sont offerts par PORTER-CABLE en quatre tailles, comme illustré ci-après. Choisissez le biscuit le plus gros qui soit compatible avec le type de joint réalisé.

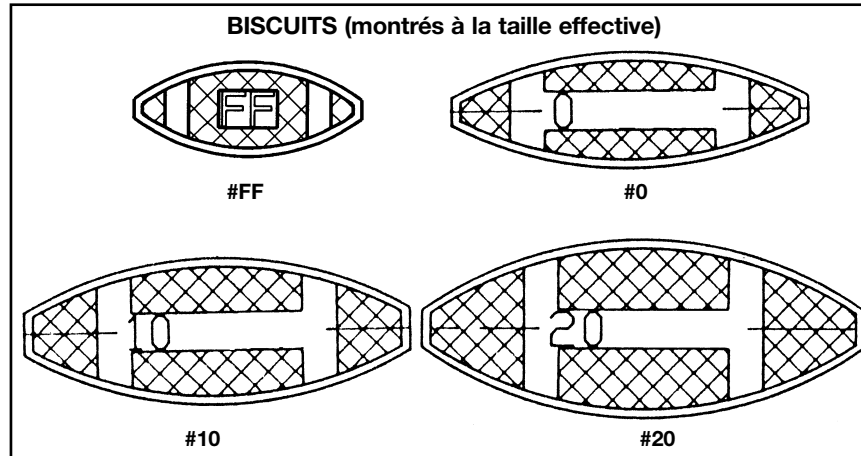

## OPÉRATION

**⚠ AVERTISSEMENT :** Pour réduire le risque de blessures corporelles graves, éteindre l'outil et le débrancher avant d'installer et de retirer tout accessoire, avant d'ajuster ou de modifier les réglages ou lors de réparations. Un démarrage accidentel peut provoquer des blessures.

**⚠ AVERTISSEMENT :** R i s q u e de laceration. Ne jamais retirer les ressorts de rappel (N) Fig. 2. Si les ressorts sont retirés, le fonctionnement de l'outil n'est plus sécuritaire, car la lame ne se rétracte pas après une coupe.

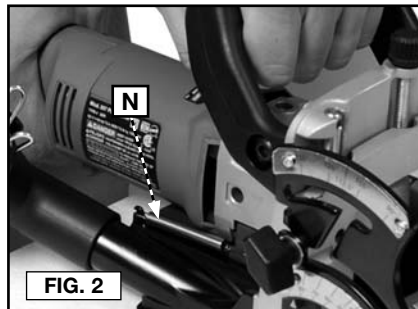

### MISE EN MARCHÉ ET À L'ARRÊT DE L'OUTIL (FIG. 3)

**⚠ AVERTISSEMENT :** Assurez-vous que l'interrupteur est en position D'ARRÊT et que la tension du circuit d'alimentation est la même que celle indiquée sur la plaque signalétique.

1. Branchez l'outil.
2. Saisissez l'outil fermement pour résister au couple de démarrage, et appuyez sur la gâchette (E) pour mettre l'outil en marche.
3. Relâchez l'interrupteur à gâchette pour arrêter l'outil.
4. Blocage de l'interrupteur à la position de MARCHE:

- Appuyez sur la gâchette pour mettre le moteur en MARCHE et enfoncez le bouton de blocage (D) tout en relâchant la gâchette. Relâchez le bouton de blocage.
- Pour mettre l'outil à L'ARRÊT : appuyez sur la gâchette et relâchez, tout en laissant le bouton de blocage ressortir.

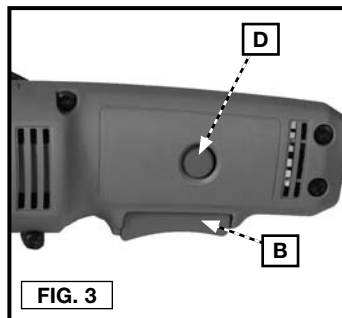

#### RÉGLAGE DE LA PROFONDEUR DE LA RAINURE (FIG. 4)

Une tourelle de réglage de profondeur à « ajustement rapide » (H) permet des changements rapides dans la profondeur de coupe en fonction des différentes tailles de biscuits et autres accessoires disponibles. Pour ajuster la profondeur de coupe : tournez la tourelle de réglage de profondeur jusqu'à ce que la marque de taille désirée sur la tourelle soit alignée sur le repère (O). Les réglages de profondeur suivants sont prévus :

- 0** Pour les accessoires de taille « 0 »
- 10** Pour les accessoires de taille « 10 »
- 20** Pour les accessoires de taille « 20 »
- MAX** Pour les accessoires de taille « 6 », assure une profondeur maximale de coupe avec la lame de 101,6 mm (4 po).
- FF** Pour les biscuits PORTER-CABLE « FF »  
Utiliser systématiquement des lames de 50,8 mm (2 po).
- D** Pour les accessoires « Duplex »
- S** Pour les accessoires « Simplex »

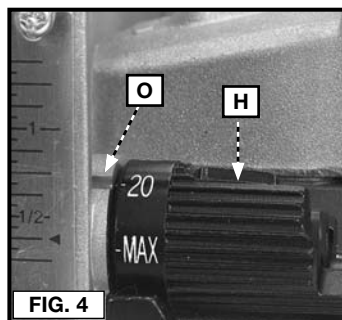

#### RÉGLAGE DE PRÉCISION (FIG. 5)

Le réglage de profondeur à « ajustement rapide » est réglé à l'usine de manière à produire des joints avec un écartement nominal (biscuit à rainure). Le réglage de précision prévu permet à l'opérateur de réduire ou d'augmenter l'écartement comme il le désire. Réglez de la manière suivante :

1. Utilisez une clé de 7/16 po pour desserrer le contre-écrou (P).
2. Tournez le bouton de réglage de précision (F) à la position désirée (tournez le bouton en sens horaire pour réduire la profondeur de coupe, tournez le bouton en sens anti-horaire pour augmenter le profondeur de coupe).
3. Tout en tenant le bouton de réglage à la position désirée : serrez le contre-écrou fermement.

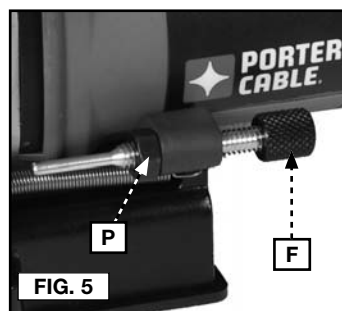

## GUIDE RÉGLABLE

Le modèle 557 est pourvu d'un guide réglable incorporé qui :

- permet un micro-réglage de la hauteur, l'échelle de distance comprend des repères au sommet de la coupe, au centre de la coupe et au bas de la coupe.
- s'incline de 0 à 135°, avec une butée réglable à 90°
- ne doit pas être déposé pour réaliser des coupes « à ras-».

### RÉGLAGE DE LA HAUTEUR (FIG. 6, 7)

1. Desserrez le bouton de blocage (J) et tournez le bouton (A) de manière à positionner le guide comme désiré (tournez le bouton en sens horaire pour lever le guide, tournez le bouton en sens anti-horaire pour baisser le guide).
2. L'échelle de profondeur (I) indique la distance depuis le bord supérieur de l'ouvrage jusqu'à la lame: **NOTE:** Le résultat sur l'échelle (I) commence à 6,4 mm (1/4 po) et toutes lignes sont dans 1,6 mm (1/16 po) graduations.
  - La ligne à travers le centre du bloc de repère (Q) indique la distance jusqu'au centre de la lame.
  - Le bord supérieur du bloc de repère (Q) indique la distance jusqu'au bas de la lame.
  - Le bord inférieur du bloc de repère (Q) indique la distance jusqu'au sommet de la lame.
  - La largeur du bloc d'index (Q), est égal à l'épaisseur de la lame.
3. Une fois le guide à la position désirée, serrez le bouton (J) pour bloquer en place.

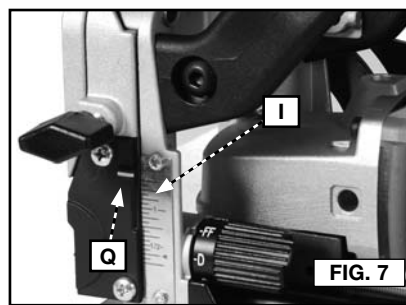
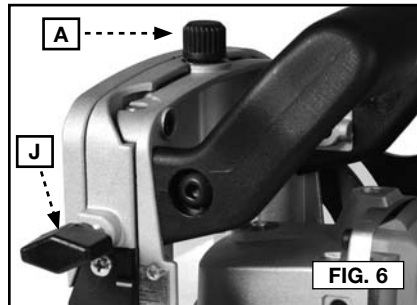

### RÉGLAGE DE L'ANGLE (FIG. 8-11)

1. Desserrez le bouton de blocage (K).
2. Pour les angles compris entre 0 et 90° : faites pivoter le guide vers le bas jusqu'à ce que l'angle désiré sur l'échelle inférieure (L) soit aligné sur la marque de repère inférieure (S). Serrez le bouton (K) pour bloquer en place.
3. Pour les angles compris entre 90 et 135° : faites pivoter le guide vers le bas jusqu'à ce que la « barrière » entre l'échelle supérieure (M) et l'échelle inférieure (L) soit alignée sur le bouton de blocage. Faites pivoter le bras de l'échelle vers le bas de manière à aligner le bouton sur l'échelle supérieure. Déplacez le guide jusqu'à ce que l'angle désiré sur l'échelle supérieure (M) soit aligné sur la marque de repère supérieure (R). Serrez le bouton (K) pour bloquer en place.

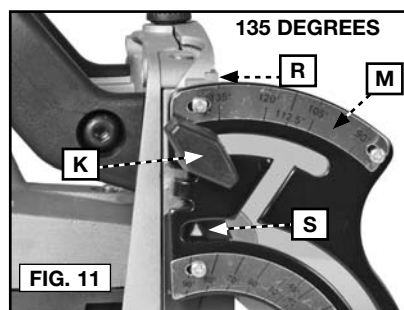
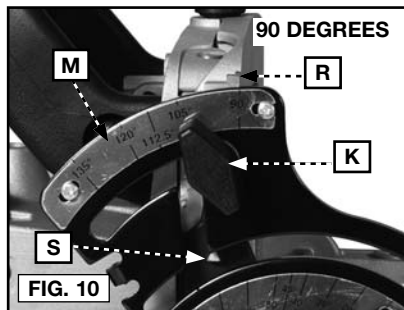
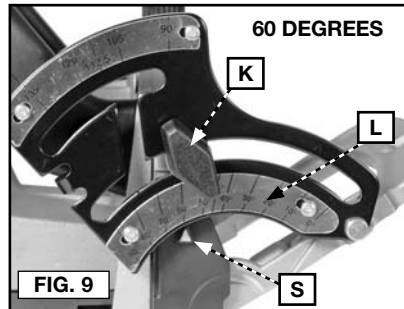
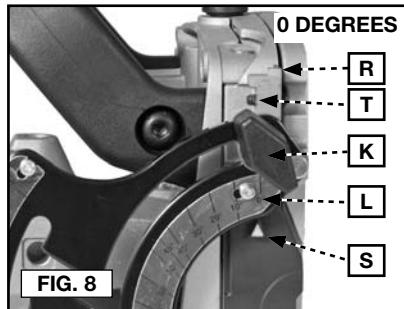

### RÉGLAGE DE PRÉCISION (POSITION DE 90°)

La butée réglable de 90° est réglée en usine pour 90° et elle ne doit pas nécessiter de réglage ultérieur. Si un réglage de précision de la position de la butée est nécessaire: utilisez une clé hexagonale de 5/64 po (non fournie) pour tourner la vis de réglage (T), Fig. 8, comme requis. Tournez la vis de réglage en sens horaire pour réduire l'angle du guide, tournez la vis de réglage en sens anti-horaire pour augmenter l'angle du guide.

### REMPACEMENT DE LA LAME

**⚠ AVERTISSEMENT :** pour réduire le risque de blessures corporelles graves, éteindre l'outil et le débrancher avant d'installer et de retirer tout accessoire, avant d'ajuster ou de modifier les réglages ou lors de réparations. Un démarrage accidentel peut provoquer des blessures.

**⚠ ATTENTION** manipuler les lames soigneusement. Ils sont extrêmement tranchants

**REMARQUE :** Le modèle 557 est expédié avec une lame de 101,6 mm (4 po) de diamètre posée. Cette lame est utilisée pour toutes les opérations à l'exception du biscuit « FF ». Les lames de 50,8 mm (2 po) sont vendues séparément par les centres de réparation agréés.

### POUR RETIRER LA LAME DE 101,6 MM (4 PO) (FIG. 12-15)

1. Arrêtez et débranchez la fraiseuse à lamelles.
2. Desserrez les quatre vis (U) sur le fond du protège-lame (V) puis tirez et sortez-le de l'appareil.
3. Maintenez appuyée la goupille de sécurité de la broche (G) sur le dessus du carter d'engrenage tout en faisant tourner manuellement la lame jusqu'à enclencher le verrouillage de broche.

4. Tout en maintenant la goupille de sécurité de la broche (G) appuyée, desserrez (vers la gauche) la vis de fixation de lame (X) à l'aide de la clé hexagonale fournie à cet effet.

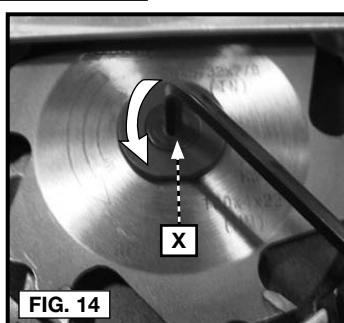
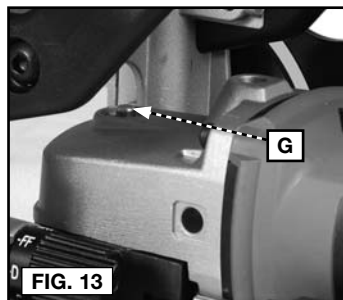
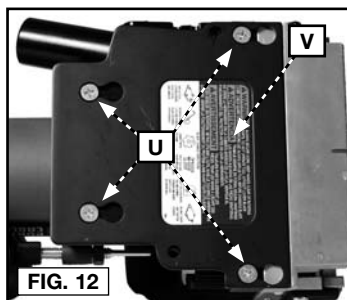

5. Retirez la lame.
6. Avant d'installer une nouvelle lame, assurez-vous que la rondelle de serrage (W) est installée comme illustré en figure 15, et que les dents de lame pointent dans la direction de la flèche de rotation, comme illustré en figure 16. Réinstallez la lame en suivant les étapes 2 à 4 en sens inverse.

**IMPORTANT :** vérifier systématiquement la précision du réglage de profondeur lors du changement de lame, et effectuer, le cas échéant, tout ajustement utile (se reporter à la section **Réglage de précision**).

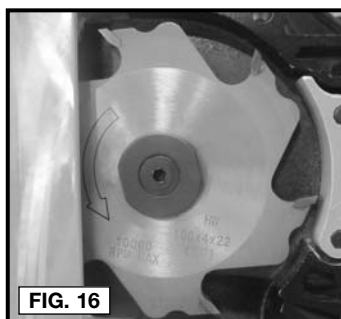
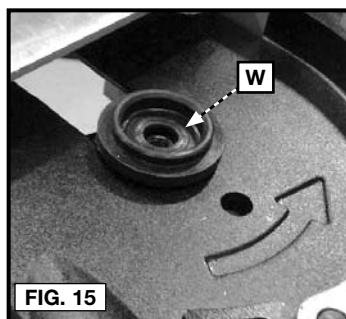

### UTILISATION DE LAME DE 50,8 MM (2 PO) (FIG.12-15, 17-21)

1. Arrêtez et débranchez la fraiseuse à lamelles.
2. Desserrez les quatre vis (U) sur le fond du protège-lame (V) puis tirez et sortez-le de l'appareil (fig. 12).
3. Maintenez appuyée le goupille de sécurité de la broche (G) sur le dessus du carter d'engrenage tout en faisant tourner manuellement la lame jusqu'à enclencher le verrouillage de broche (fig. 13).
4. Tout en maintenant la goupille de sécurité de la broche (G) appuyée, desserrez (vers la gauche) la vis de fixation de lame (X) à l'aide de la clé hexagonale fournie à cet effet (fig. 14).
5. Retirez la lame de 101,6 mm (4 po) et rangez-la pour future utilisation.
6. Avant d'installer une nouvelle lame, assurez-vous que la rondelle de serrage (W) est installée comme illustré en figure 15, et que les dents de lame pointent dans la direction de la flèche de rotation, comme illustré en figure 17. Placez la lame de 50,8 mm (2 po) sur la rondelle de serrage (W). Réinstallez la lame en suivant les étapes 2 à 4 en sens inverse.
7. Faites tourner la tourelle de réglage de profondeur rapide (H) sur la position « FF ».

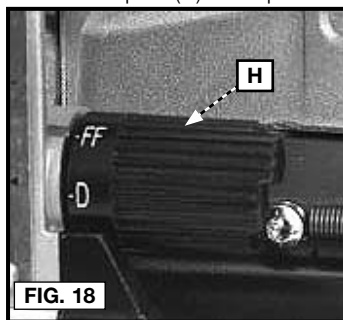
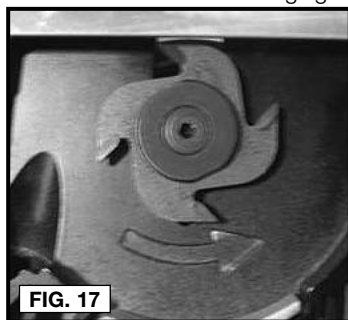

8. Placez l'outil en position verticale sur un établi.

**⚠ AVERTISSEMENT :** Attention, risques de dommages corporels. La lame sera à nu.

- a. Tirez le levier de sécurité (Y) vers l'avant comme illustré en figure 19.
- b. Abaissez complètement le mécanisme de plongée (Z), tournez puis repositionnez le levier de sécurité (Y) dans l'orifice (AA), comme illustré en figure 20 et 21. Relâchez lentement la pression sur le mécanisme de plongée.

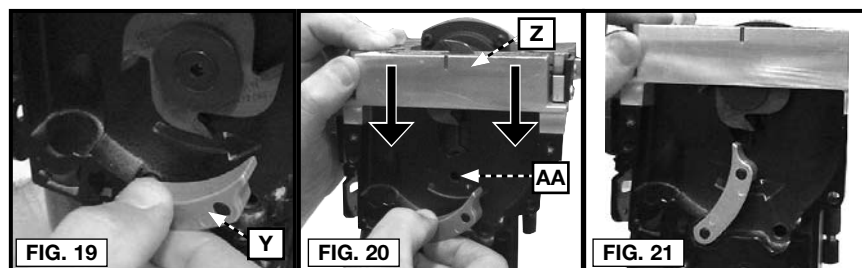

9. Repositionnez et insérez le protège-lame (V) sur l'outil et arrimez-le avec les quatre vis de fixation (U).

### PLAQUE D'ALIGNEMENT (pour matériaux étroits) (FIG. 22-23)

Lors de l'assemblage de matériaux étroits, il faudra poser la plaque d'alignement (BB) Fig. 22 (fournie avec l'outil). La plaque d'alignement supporte ultérieurement les matériaux étroits, et elle possède des marques de repère pour mieux centrer la coupe dans les matériaux étroits. Des marques de repère sont prévues pour matériaux de 38,1 mm (1-1/2 po) et de 50,8 mm (2 po) de large.

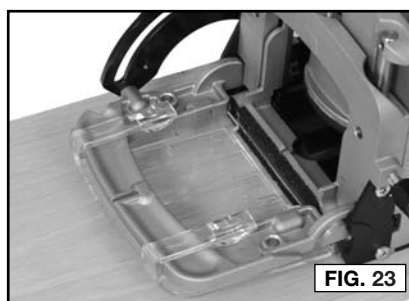
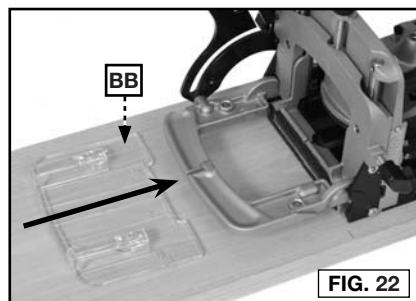

Posez la plaque d'alignement comme suit :

1. Alignez la plaque d'alignement (BB) sur le guide (voir Fig. 22).
2. Faites glisser la plaque d'alignement sur le guide jusqu'à ce qu'elle soit calée (voir Fig. 23).

**REMARQUE :** Lorsque la plaque d'alignement est posée : augmentez le réglage de profondeur de la machine de 4,0 mm (5/32 po) (pour tenir compte de l'épaisseur de la plaque d'alignement).

3. Pour retirer la plaque d'alignement : tirez légèrement la plaque d'alignement vers le bas et faites-la glisser hors de guide.

#### « DOUBLES » BISCUITS

La plaque d'alignement peut également servir de pièce d'espacement afin de produire une rainure qui est suffisamment large pour recevoir deux biscuits. Après avoir coupé une rainure (ou un groupe de rainures de la façon normale), posez la plaque d'alignement et répétez les coupes. Ceci doublera la largeur de chaque rainure de manière à pouvoir poser deux biscuits dans chaque rainure.

#### ORIFICE À POUSSIÈRE (FIG. 24–25)

L'outil est pourvu d'un orifice à poussière (CC) Fig. 24. Un volume important de bran de scie et de copeaux s'échappera de cet orifice durant le fonctionnement de l'outil. Un sac de poussière (DD) Fig. 25 et un jet de déflecteur de poussière/fragment (C) Fig. 24 est fournie. Un flexible d'aspirateur standard de (25,4 mm (1 po) peut être raccordé à l'orifice à poussière afin de raccorder l'outil à votre aspirateur ou système de collecte de poussière.

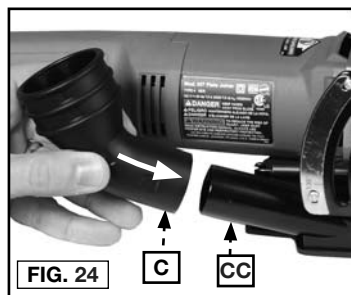

**⚠ ATTENTION** ne pas opérer l'outil sans un jet de déflecteur de poussière/fragment et le sac de poussière, ou un tuyau de vide, attaché au port de poussière.

#### LE JET DE DÉFLECTEUR DE POUSSIÈRE/FRAGMENT (FIG. 24)

Le jet de déflecteur de poussière/fragment (C) les poussées sur le port de poussière la (CC) Fig. 24.

#### ATTACHANT LE SAC À POUSSIÈRE (FIG. 25)

Déprime les trombones de ressort la (EE) Fig. 25 , et le sac de poussière de trombone (DD) sur la fin de déflecteur de poussière/fragment (C). Le sac est équipé d'une fermeture éclair pour faciliter l'élimination des matériaux collectés.



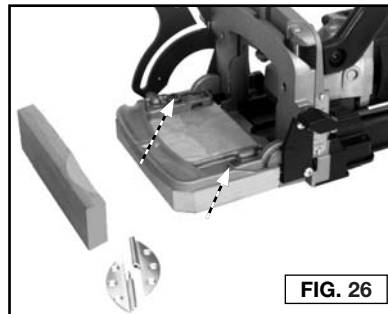
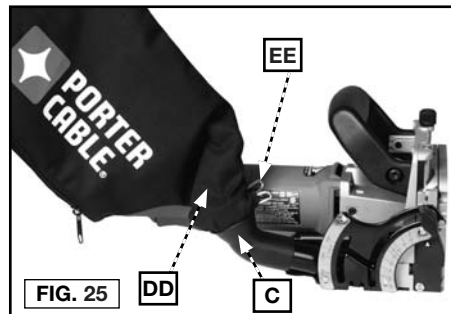

### CHARNIÈRES « DOUBLES » (FIG. 26)

Le modèle 557 peut servir à réaliser les mortaises nécessaires à la pose de charnières « doubles ». Vous devez, à cette fin, réaliser une pièce d'espacement et la fixer au guide du modèle 557. La pièce d'espacement peut être faite de bois de rebut de 19 mm (3/4 po) d'épais. Coupez l'entretoise sur approximativement 85,7 mm par 133,4 mm (3-3/8 po par 5-1/4 po) et rattachez-la aux trous du guide à l'aide des vis à bois de 19 mm (3/4 po).

### BISCUITS N° 6

Après avoir monté la lame de 101,6 mm (4 po), mettre la tourelle de réglage de profondeur à la position MAX. Il vous faudra faire deux passes pour usiner une rainure pour les biscuits n° 6. Les **centres** de ces deux passes doivent être espacés de 6,4mm (1/4 po). Lors du traçage de ces passes, repérer le centre de la première passe, se déplacer de 6,4 mm (1/4 po) et repérer le centre de la seconde passe.

### POSITIONNEMENT DES RAINURES

Vous pouvez modifier le nombre de rainures (biscuits) utilisées dans un joint afin d'obtenir la résistance nécessaire à une application particulière. Le centre de la première rainure est habituellement placé à environ 50,8 mm (2 po) depuis le bord de l'ouvrage, et les rainures supplémentaires sont espacées de 76,2 à 152,4 mm (3 po à 6 po) sur les centres.

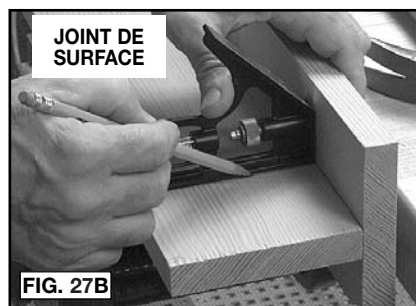
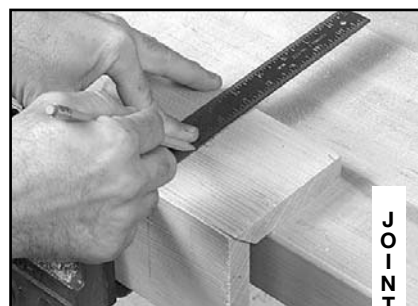

On utilise, dans la plupart des cas, une ligne de rainures (biscuits) positionnées plus ou moins le long de la ligne médiane du matériau. Sur les matériaux plus épais, une ou des rangées supplémentaires de biscuits peuvent être utilisées pour une plus grande résistance. Les possibilités sont presque infinies.

Positionnez les deux ouvrages (à assembler) dans la relation désirée après l'assemblage. Marquez la ligne médiane de chaque rainure requise comme illustré à la Fig. 27A-D. Utilisez une équerre pour une plus grande exactitude.

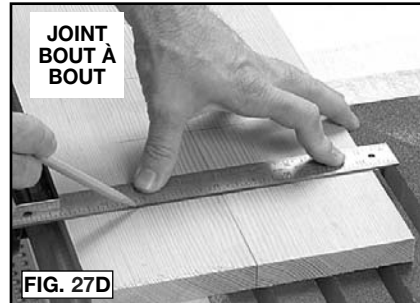

### COUPES DE PRATIQUE

Après chaque réglage ou ajustement de l'outil, il est recommandé de réaliser plusieurs coupes de pratique dans des matériaux de rebut afin de s'assurer d'obtenir le fonctionnement désiré.

### JOINTS D'ANGLE

1. Déterminez les positions des rainures, comme décrit dans la section **Positionnement des rainures**.
2. Réglez la tourelle de butée de profondeur à la taille désirée du biscuit (ou de l'accessoire).
3. Réglez le guide d'inclinaison à la position 90° (voir section **Réglage de l'angle** dans ce manuel).
4. Réglez la hauteur du guide à la hauteur désirée (habituellement la moitié de l'épaisseur du matériau), (voir section **Réglage de la hauteur** dans ce manuel).
5. Fixez les ouvrages solidement à l'aide de serre-joints.
6. Placez l'outil sur l'ouvrage avec le bas du guide reposant sur l'ouvrage. Alignez l'encoche de guidage (FF) ou (GG) Fig. 28, sur la ligne médiane d'une rainure. Faites pression sur la poignée auxiliaire (B), Fig. 28, afin de garder le devant de l'outil et le guide en contact ferme avec l'ouvrage.
7. Tenez l'outil fermement, comme illustré à la Fig. 29, et pressez l'interrupteur à gâchette pour mettre l'outil en marche.

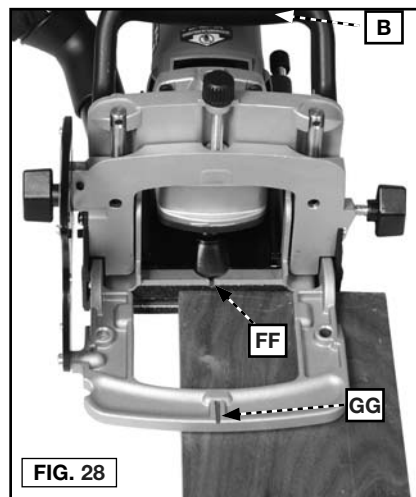

8. À un rythme lent et continu, poussez l'outil vers l'avant dans la base aussi loin que la butée de la profondeur le permettra.
9. Relâchez l'interrupteur à gâchette pour arrêter l'outil et retirez l'outil de l'ouvrage.
10. Répétez les étapes 6 à 9 jusqu'à achèvement de toutes les rainures de ce joint.

**REMARQUE :** Assemblez tous les joints et vérifiez les alignements avant d'appliquer de la colle (voir Fig. 30).

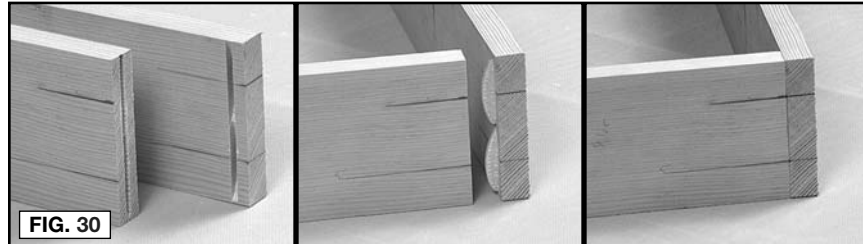

FIG. 30

### JOINTS DE SURFACE («T»)

1. Déterminez les positions des rainures, comme décrit dans la section **positionnement des rainures**.
2. Réglez la tourelle de butée de profondeur à la taille désirée du biscuit (ou de l'accessoire).
3. Marquez la ligne centrale du joint sur l'ouvrage (HH) (voir Fig. 31).

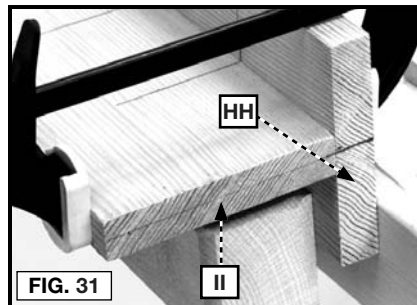

FIG. 31

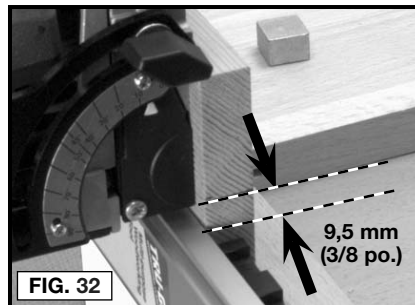

FIG. 32

4. Fixez une règle sur l'ouvrage, à 9,5 mm (3/8 po) vers l'arrière depuis la ligne centrale du joint (comme marqué dans l'étape 2). Fixez l'ouvrage fermement par serre-joints (voir Fig. 32).
5. Réglez le guide d'inclinaison à la position 0° (voir section **Réglage de l'angle** dans ce manuel).
6. Placez l'outil sur l'ouvrage avec le bas de la base contre la règle et l'encoche de guidage (FF) Fig. 33, aligné sur la ligne centrale d'une rainure. Faites pression sur la poignée auxiliaire (B) Fig. 33, afin de garder l'outil fermement en place.

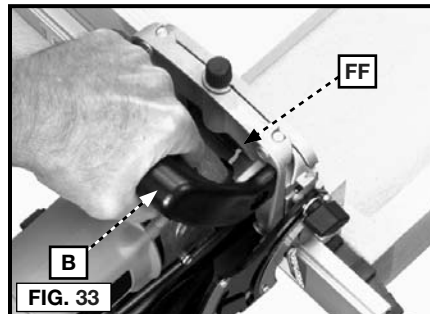

FIG. 33

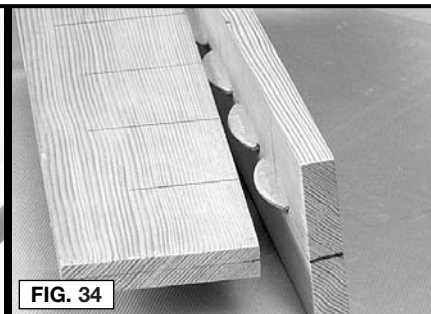

FIG. 34

7. Tenez l'outil fermement comme illustré à la Fig. 29, et pressez l'interrupteur à gâchette pour mettre l'outil en marche.
8. À un rythme lent et continu, poussez l'outil vers l'avant dans la base aussi loin que la butée de la profondeur le permettra.
9. Relâchez l'interrupteur à gâchette pour arrêter l'outil et retirez l'outil de l'ouvrage.
10. Répétez les étapes 5 à 8 jusqu'à ce que toutes les rainures de l'ouvrage (HH) soient terminées.
11. Suivez les étapes 3 à 10 de la section **Jointes d'angle** pour terminer les rainures nécessaires dans l'ouvrage (II) Fig. 31.

**REMARQUE :** Assemblez tous les joints et vérifiez les alignements avant d'appliquer de la colle (voir Fig. 33).

### JOINTS BOUT À BOUT

Le réglage et le fonctionnement de l'outil pour la réalisation de joints bout à bout (voir Fig. 27D) sont les mêmes que pour les **Jointes d'angle**.

### JOINTS À ONGLET (FIG. 35–37)

1. Déterminez les positions des rainures, comme décrit dans la section **Positionnement des rainures**.
2. Ajustez la tourelle de réglage de profondeur sur la taille du biscuit désiré (ou tout autre accessoire).
3. Réglez le guide d'inclinaison à l'angle désiré (voir section **Réglage de l'angle** dans ce manuel).
4. Réglez la hauteur du guide à la hauteur désirée (voir section **Réglage de la hauteur** dans ce manuel).
5. Fixez l'ouvrage solidement à l'aide de serre-joints.
6. Positionnez l'outil sur l'ouvrage en utilisant l'une ou l'autre encoche de guidage (FF) ou (GG) pour aligner l'outil sur la ligne centrale d'une rainure. Faites pression sur la poignée auxiliaire (B) pour tenir l'outil fermement en place.
7. Tenez l'outil fermement comme illustré à la Figure 36, et pressez l'interrupteur à gâchette pour mettre l'outil en marche.
8. À un rythme lent et continu, poussez l'outil vers l'avant dans la base aussi loin que la butée de la profondeur le permettra.
9. Relâchez l'interrupteur à gâchette pour arrêter l'outil et retirez l'outil de l'ouvrage.
10. Répétez les étapes 6 à 8 jusqu'à achèvement de toutes les rainures de ce joint.

**REMARQUE :** Assemblez tous les joints et vérifiez les alignements avant d'appliquer de la colle (voir Fig. 37).

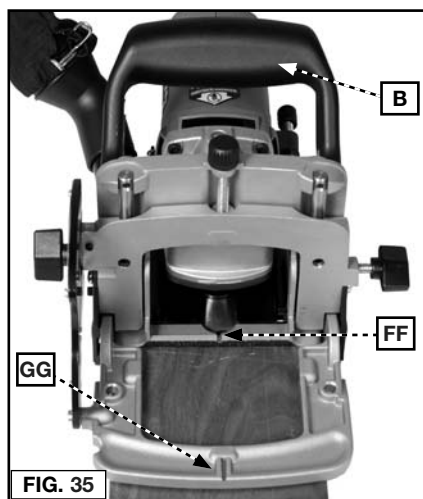

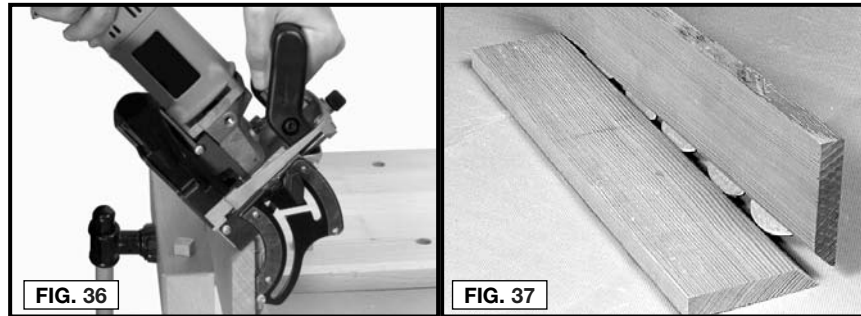

## GUIDE DE DEPANNAGE

Pour obtenir de l'aide au sujet de l'outil, consulter notre site Web [www.portercable.com](http://www.portercable.com) pour obtenir une liste des centres de réparation ou composer le (888) 848-5175 pour le service à la clientèle de PORTER-CABLE.

## ENTRETIEN

**⚠ AVERTISSEMENT :** Pour réduire le risque de blessures corporelles graves, éteindre l'outil et le débrancher avant d'installer et de retirer tout accessoire, avant d'ajuster ou de modifier les réglages ou lors de réparations. Un démarrage accidentel peut provoquer des blessures.

### NETTOYAGE

**⚠ AVERTISSEMENT :** Nous recommandons de suivre une procédure d'entretien, à savoir, d'enlever périodiquement la poussière et les éclats du carter de moteur à l'aide d'air comprimé sec et propre. Pour réduire le risque de blessures corporelles graves, TOUJOURS porter des lunettes de sécurité ANSI Z87.1 au moment d'utiliser l'air comprimé.

**⚠ AVERTISSEMENT :** Lors du nettoyage des pièces de plastique, utiliser uniquement du savon doux et un chiffon humide. Bon nombre de nettoyants domestiques renferment des produits chimiques pouvant grandement endommager le plastique. En outre, ne pas utiliser d'essence, de térébenthine, de diluant à peinture ou à laque, de liquides pour nettoyage à sec ou tout autre produit semblable qui pourrait endommager gravement les composants en plastique. Ne jamais laisser de liquide pénétrer dans l'outil et NE JAMAIS immerger aucune partie de l'outil dans un liquide.

### DÉMARRAGE IMPOSSIBLE

Si l'outil ne démarre pas, s'assurer que les lames de la fiche du cordon d'alimentation sont bien enfoncées dans la prise de courant. Vérifier également que les fusibles ne sont pas grillés ou que le disjoncteur ne s'est pas déclenché.

### LUBRICATION

L'outil a été lubrifié avec une quantité suffisante de lubrifiant de haute qualité pour la durée de vie de celui-ci sous des conditions d'utilisation normale. Aucune lubrification supplémentaire n'est nécessaire.

### INSPECTION DE LA BROSSSE

Pour votre propre sécurité et une bonne protection électrique, l'inspection et le remplacement de la brosse de l'outil doivent être exécutés UNIQUEMENT à un CENTRE DE RÉPARATION AUTORISÉ ou un CENTRE DE RÉPARATION DE L'USINE de PORTER-CABLE.

Après 100 heures environ d'utilisation, apporter ou envoyer l'outil au centre de réparation autorisé PORTER-CABLE le plus proche pour un nettoyage et une inspection approfondis. Faire remplacer les pièces usées et lubrifier avec un lubrifiant neuf. Faire installer de nouvelles brosses et tester le rendement de l'outil.

Toute perte de puissance avant ce point d'entretien pourrait indiquer la nécessité d'un entretien immédiat de l'outil. **NE PAS FAIRE FONCTIONNER L'OUTIL DANS CET ÉTAT.** Si le problème persiste en présence d'une tension normale, retourner l'outil à un centre de réparation pour un entretien immédiat.

## SERVICE

### PIÈCES DE RECHANGE

Utiliser seulement des pièces de rechange identiques. Pour obtenir une liste des pièces de rechange ou pour en commander, consulter notre site Web au [www.portercable.com](http://www.portercable.com). Commander aussi des pièces auprès d'une succursale d'usine, ou composer le (888) 848-5175 pour le service à la clientèle.

### ENTRETIEN ET RÉPARATION

Tous les outils de qualité finissent par demander un entretien ou un changement de pièce. Pour de plus amples renseignements à propos de PORTER-CABLE, ses succursales d'usine ou un centre de réparation sous garantie autorisé, consulter notre site Web au [www.portercable.com](http://www.portercable.com) ou composer le (888) 848-5175 pour le service à la clientèle. Toutes les réparations effectuées dans nos centres de réparation sont entièrement garanties contre les défauts de matériaux et de main-d'œuvre. Nous ne pouvons garantir les réparations effectuées en partie ou totalement par d'autres.

Pour de plus amples renseignements par courrier, écrire à PORTER-CABLE, 4825 Highway 45 North, Jackson, Tennessee 38305, É.-U. – à l'attention de : Product Service. S'assurer d'indiquer toutes les informations figurant sur la plaque signalétique de l'outil (numéro du modèle, type, numéro de série, etc.).

## ACCESSOIRES

**▲ AVERTISSEMENT :** Puisque les accessoires autres que ceux offerts par PORTER-CABLE n'ont pas été testés avec ce produit, l'utilisation de ceux-ci pourrait s'avérer dangereux. Pour un fonctionnement en toute sécurité, utiliser seulement les accessoires recommandés PORTER-CABLE avec le produit.

Une gamme complète d'accessoires est disponible auprès de votre fournisseur PORTER-CABLE, centres de réparation de l'usine PORTER-CABLE et centres de réparation agréés PORTER-CABLE. Veuillez consulter le site Web [www.portercable.com](http://www.portercable.com) pour un catalogue ou le nom du fournisseur le plus près de chez vous.

## GARANTIE LIMITÉE DE TROIS ANS

**PORTER-CABLE** réparera, sans frais, tout produit défectueux causé par un défaut de matériel ou de fabrication pour une période de trois ans à compter de la date d'achat. La présente garantie ne couvre pas les pièces dont la défectuosité a été causée par une usure normale ou l'usage abusif de l'outil. Pour obtenir de plus amples renseignements sur les pièces ou les réparations couvertes par la présente garantie, visiter le site [www.portercable.com](http://www.portercable.com) ou composer le (888) 848-5175. Cette garantie ne s'applique pas aux accessoires et ne vise pas les dommages causés par des réparations effectuées par un tiers. Cette garantie confère des droits légaux particuliers à l'acheteur, mais celui-ci pourrait aussi bénéficier d'autres droits variant d'un état ou d'une province à l'autre.

En plus de la présente garantie, les outils PORTER-CABLE sont couverts par notre :

**CONTRAT D'ENTRETIEN GRATUIT D'UN AN:** PORTER-CABLE entretiendra l'outil et remplacera les pièces usées au cours d'une utilisation normale et ce, gratuitement, pendant une période d'un an à compter de la date d'achat, et la.

**GARANTIE DE REMBOURSEMENT DE 90 JOURS:** Si l'acheteur n'est pas entièrement satisfait, pour quelque raison que ce soit, du rendement de l'outil électrique ou de la cloueuse PORTER-CABLE, celui-ci peut le retourner, accompagné d'un reçu, dans les 90 jours à compter de la date d'achat, pour obtenir un remboursement intégral, sans aucun problème.

**AMÉRIQUE LATINE :** Cette garantie ne s'applique aux produits vendus en Amérique latine. Pour ceux-ci, veuillez consulter les informations relatives à la garantie spécifique présente dans l'emballage, appeler l'entreprise locale ou consulter le site Web pour les informations relatives à cette garantie.

Pour enregistrer l'outil en vue d'obtenir un service de garantie, consulter notre site Web au [www.portercable.com](http://www.portercable.com).

**REEMPLACEMENT GRATUIT DE L'ETIQUETTE**

Si les étiquettes d'avertissement deviennent illisibles ou sont manquantes, composer le (888) 848-5175 pour en obtenir le remplacement gratuit.

**⚠ WARNING** ALWAYS SECURE WORK. KEEP HANDS CLEAR OF ROTATING PARTS. DO NOT OPERATE TOOL WITHOUT LOWER BLADE COVER. CHECK GUARD OPERATION BEFORE USE. ALWAYS UNPLUG TOOL BEFORE CHANGING BLADE.

**⚠ ADVERTENCIA** TRABAJE SIEMPRE EN FORMA SEGURA. MANTENGA LAS MANOS ALEJADAS DE LAS PIEZAS GIRATORIAS. NO OPERE LA HERRAMIENTA SIN LA CUBIERTA INFERIOR DE LA HOJA. VERIFIQUE EL FUNCIONAMIENTO DEL PROTECTOR ANTES DE USAR LA HERRAMIENTA.

**⚠ AVERTISSEMENT** TOUJOURS FIXER SOLIDEMENT LES PIÈCES. TENIR LES MAINS À L'ÉCART DES PIÈCES MOBILES (EN ROTATION). NE PAS UTILISER L'OUTIL SANS LE COUVERCLE INFÉRIEUR DE LA LAME. VÉRIFIER LE FONCTIONNEMENT DU PROTÈGE-LAME AVANT TOUTE UTILISATION.

BLADE CHANGE DIRECTIONS

UNPLUG TOOL, LOOSEN SCREWS, SLIDE COVER, AND REMOVE.

DEPRESS SPINDLE LOCK AND REMOVE BLADE RETAINER WITH WRENCH.

ORIENT TEETH IN SAME DIRECTION AS ARROW IN HOUSING.

FOR 2" (50.8 mm) BLADE REPLACE, SET CUT DEPTH KNOB TO FIT, TILT FENCE FORWARD.

FOR 2" (50.8 mm) BLADE, PULL MECHANISM FORWARD AND INSERT SAFETY LEVER IN CENTER HOLE.

MOUNT COVER AND TIGHTEN SCREWS.

MOD 557 PLATE JOINER

**⚠ DANGER** KEEP HANDS AWAY FROM BLADE.

**⚠ PELIGRO** MANTENERSE ALEJADO DE LA HOJA.

**⚠ DANGER** S'ÉLOIGNER DE LA LAME.

**⚠ WARNING** TO REDUCE THE RISK OF INJURY, USER MUST READ INSTRUCTION MANUAL. ALWAYS USE PROPER EYE AND RESPIRATORY PROTECTION.



**⚠ ADVERTENCIA** PARA EL MANEJO SEGURO LEA EL MANUAL DE INSTRUCCIONES. SIEMPRE SE DEBERÁ LLEVAR LA PROTECCIÓN APROPIADA PARA LA VISTA Y PARA LAS VÍAS RESPIRATORIAS.

**⚠ AVERTISSEMENT** À TITRE PRÉVENTIF, LIRE LE GUIDE. IL FAUT TOUJOURS PORTER DE L'ÉQUIPEMENT DE PROTECTION OCULAIRE ET RESPIRATOIRE APPROPRIÉ.

**⚠ ADVERTENCIA** PARA EL MANEJO SEGURO LEA EL MANUAL DE INSTRUCCIONES. SIEMPRE SE DEBERÁ LLEVAR LA PROTECCIÓN APROPIADA PARA LA VISTA Y PARA LAS VÍAS RESPIRATORIAS.

**⚠ AVERTISSEMENT** À TITRE PRÉVENTIF, LIRE LE GUIDE. IL FAUT TOUJOURS PORTER DE L'ÉQUIPEMENT DE PROTECTION OCULAIRE ET RESPIRATOIRE APPROPRIÉ.

## PAUTAS DE SEGURIDAD/DEFINICIONES

**⚠ PELIGRO:** Indica una situación de peligro inminente que, si no se evita, **provocará la muerte o lesiones graves.**

**⚠ ADVERTENCIA:** Indica una situación de peligro potencial que, si no se evita, **podría provocar la muerte o lesiones graves.**

**⚠ ATENCIÓN:** Indica una situación de peligro potencial que, si no se evita, **puede provocar lesiones leves o moderadas.**

**AVISO:** Se refiere a una práctica **no relacionada a lesiones corporales** que de no evitarse **puede** resultar en **daños a la propiedad.**



**⚠ ADVERTENCIA:** Para reducir el riesgo de lesiones, lea el manual de instrucciones.

## ADVERTENCIAS GENERALES DE SEGURIDAD PARA HERRAMIENTAS ELÉCTRICAS

**⚠ ADVERTENCIA:** Lea todas las advertencias de seguridad e instrucciones. El incumplimiento de las advertencias e instrucciones puede provocar descargas eléctricas, incendios o lesiones graves.

## CONSERVE TODAS LAS ADVERTENCIAS E INSTRUCCIONES PARA FUTURAS CONSULTAS

El término “herramienta eléctrica” incluido en las advertencias hace referencia a las herramientas eléctricas operadas con corriente (con cable eléctrico) o a las herramientas eléctricas operadas con baterías (inalámbricas).

### 1) SEGURIDAD EN EL ÁREA DE TRABAJO

- Mantenga el área de trabajo limpia y bien iluminada.** Las áreas abarrotadas y oscuras propician accidentes.
- No opere las herramientas eléctricas en atmósferas explosivas, como ambientes donde haya polvo, gases o líquidos inflamables.** Las herramientas eléctricas originan chispas que pueden encender el polvo o los vapores.
- Mantenga alejados a los niños y a los espectadores de la herramienta eléctrica en funcionamiento.** Las distracciones pueden provocar la pérdida de control.

### 2) SEGURIDAD ELÉCTRICA

- Los enchufes de la herramienta eléctrica deben adaptarse al tomacorriente. Nunca modifique el enchufe de ninguna manera. No utilice ningún enchufe adaptador con herramientas eléctricas con conexión a tierra.** Los enchufes no modificados y que se adaptan a los tomacorrientes reducirán el riesgo de descarga eléctrica.
- Evite el contacto corporal con superficies con descargas a tierra como, por ejemplo, tuberías, radiadores, cocinas eléctricas y refrigeradores.** Existe mayor riesgo de descarga eléctrica si su cuerpo está puesto a tierra.
- No exponga las herramientas eléctricas a la lluvia o a condiciones de humedad.** Si entra agua a una herramienta eléctrica, aumentará el riesgo de descarga eléctrica.
- No maltrate el cable. Nunca utilice el cable para transportar, tirar o desenchar la herramienta eléctrica. Mantenga el cable alejado del calor, el aceite, los bordes filosos y las piezas móviles.** Los cables dañados o enredados aumentan el riesgo de descarga eléctrica.



- e) **Al operar una herramienta eléctrica en el exterior, utilice un cable prolongador adecuado para tal uso.** Utilice un cable adecuado para uso en exteriores a fin de reducir el riesgo de descarga eléctrica.
- f) **Si el uso de una herramienta eléctrica en un lugar húmedo es imposible de evitar, utilice un suministro protegido con un interruptor de circuito por falla a tierra (GFCI).** El uso de un GFCI reduce el riesgo de descargas eléctricas.

### 3) SEGURIDAD PERSONAL

- a) **Permanezca alerta, controle lo que está haciendo y utilice el sentido común cuando emplee una herramienta eléctrica. No utilice una herramienta eléctrica si está cansado o bajo el efecto de drogas, alcohol o medicamentos.** Un momento de descuido mientras se opera una herramienta eléctrica puede provocar lesiones personales graves.
- b) **Utilice equipos de protección personal. Siempre utilice protección para los ojos.** En las condiciones adecuadas, el uso de equipos de protección, como máscaras para polvo, calzado de seguridad antideslizante, cascos o protección auditiva, reducirá las lesiones personales.
- c) **Evite el encendido por accidente. Asegúrese de que el interruptor esté en la posición de apagado antes de conectarlo a la fuente de energía o paquete de baterías, o antes de levantar o transportar la herramienta.** Transportar herramientas eléctricas con el dedo apoyado en el interruptor o enchufar herramientas eléctricas con el interruptor en la posición de encendido puede propiciar accidentes.
- d) **Retire la clavija de ajuste o la llave de tuercas antes de encender la herramienta eléctrica.** Una llave de tuercas o una clavija de ajuste que quede conectada a una pieza giratoria de la herramienta eléctrica puede provocar lesiones personales.
- e) **No se estire. Conserve el equilibrio y párese adecuadamente en todo momento.** Esto permite un mejor control de la herramienta eléctrica en situaciones inesperadas.
- f) **Use la vestimenta adecuada. No use ropas holgadas ni joyas. Mantenga el cabello, la ropa y los guantes alejados de las piezas en movimiento.** Las ropas holgadas, las joyas o el cabello largo pueden quedar atrapados en las piezas en movimiento.
- g) **Si se suministran dispositivos para la conexión de accesorios con fines de recolección y extracción de polvo, asegúrese de que estén conectados y que se utilicen correctamente.** El uso de dispositivos de recolección de polvo puede reducir los peligros relacionados con el polvo.

### 4) USO Y MANTENIMIENTO DE LA HERRAMIENTA ELÉCTRICA

- a) **No fuerce la herramienta eléctrica. Utilice la herramienta eléctrica correcta para el trabajo que realizará.** Si se la utiliza a la velocidad para la que fue diseñada, la herramienta eléctrica correcta permite trabajar mejor y de manera más segura.
- b) **No utilice la herramienta eléctrica si no puede encenderla o apagarla con el interruptor.** Toda herramienta eléctrica que no pueda ser controlada mediante el interruptor es peligrosa y debe repararse.
- c) **Desconecte el enchufe de la fuente de energía o el paquete de baterías de la herramienta eléctrica antes de realizar ajustes, cambiar accesorios o almacenar la herramienta eléctrica.** Estas medidas de seguridad preventivas reducen el riesgo de encender la herramienta eléctrica en forma accidental.
- d) **Guarde la herramienta eléctrica que no esté en uso fuera del alcance de los niños y no permita que otras personas no familiarizadas con ella o con estas instrucciones operen la herramienta.** Las herramientas eléctricas son peligrosas si son operadas por usuarios no capacitados.
- e) **Realice el mantenimiento de las herramientas eléctricas. Revise que no haya piezas en movimiento mal alineadas o trabadas, piezas rotas**

o cualquier otra situación que pueda afectar el funcionamiento de la herramienta eléctrica. Si encuentra daños, haga reparar la herramienta eléctrica antes de utilizarla. Se producen muchos accidentes a causa de las herramientas eléctricas que carecen de un mantenimiento adecuado.

- f) **Mantenga las herramientas de corte afiladas y limpias.** Las herramientas de corte con mantenimiento adecuado y con los bordes de corte afilados son menos propensas a trabarse y son más fáciles de controlar.
- g) **Utilice la herramienta eléctrica, los accesorios y las brocas de la herramienta, etc. de acuerdo con estas instrucciones y teniendo en cuenta las condiciones de trabajo y el trabajo que debe realizarse.** El uso de la herramienta eléctrica para operaciones diferentes de aquéllas para las que fue diseñada podría originar una situación peligrosa.

#### 5) MANTENIMIENTO

- a) **Solicite a una persona calificada en reparaciones que realice el mantenimiento de su herramienta eléctrica y que sólo utilice piezas de repuesto idénticas.** Esto garantizará la seguridad de la herramienta eléctrica.

### NORMAS ESPECÍFICAS DE SEGURIDAD

- Espere a que la cuchilla se detenga antes de soltar la herramienta. Una cuchilla expuesta que esté girando puede encajarse en la superficie y provocar una posible pérdida de control y lesión grave.
- **Sujete la herramienta eléctrica solamente por superficies de agarre aisladas, porque la cuchilla puede entrar en contacto con su propio cable.** El cortar un cable bajo tensión puede transmitir corriente a las partes metálicas expuestas de la herramienta y producir una descarga eléctrica en el operador.
- **Use abrazaderas u otra forma práctica de asegurar y apoyar la pieza de trabajo a una plataforma estable.** El sujetar la pieza de trabajo con la mano o contra su cuerpo no proporciona estabilidad y puede causar una pérdida de control.
- **⚠ ADVERTENCIA:** **Mantenga las manos fuera del área de corte.** Mantenga las manos fuera de la cuchilla. No pase la mano debajo del trabajo mientras la cuchilla está girando.
- **⚠ ATENCIÓN:** **Si instrumento se deja caer, el guardia puede retorcer la operación que restringe. Mantenga mecanismo de resbaladero libre de pastillas de madera. Lubrique ocasionalmente con el petróleo ligero de instrumento. HAGA no OVERLUBRICATE como esto crea el aumento excesivo del serrín.**
- **Las cuchillas deben estar clasificadas como mínimo para la velocidad indicada en la herramienta.** Si las cuchillas funcionan a una velocidad superior a la especificada pueden salir volando y provocar lesiones.
- **Utilice siempre la guarda.** La guarda protege al operador de los fragmentos de la cuchilla rota y de un contacto accidental con la cuchilla.
- **No utilice cuchillas que estén desafiladas o dañadas.** Pueden producirse lesiones corporales.
- **Mantenga las seguetas afiladas.** Las cuchillas afiladas harán el trabajo mejor y con más seguridad.
- **Al terminar un corte tenga cuidado de no tocar la segueta.** Apague el motor inmediatamente.
- **Nunca sostenga la pieza en elaboración con la mano, en las rodillas ni contra ninguna otra parte del cuerpo.**
- **Mantenga las guardas en buen funcionamiento.** Revise su funcionamiento antes de cada uso. No utilice la herramienta si la guarda no está cerrada fuertemente.

- **Evite cortar clavos o nudos.** Busque y saque todos los clavos de la madera antes de cortarla. Intente un trazado entre los nudos.
- **Peligro de laceración.** No retire nunca los resortes de retorno. Si se retiran los resortes, la herramienta no se podrá operar con seguridad, ya que la hoja no se replegará tras el corte.
- **Los orificios de ventilación suelen cubrir piezas en movimiento, por lo que también se deben evitar.** Las piezas en movimiento pueden atrapar prendas de vestir sueltas, joyas o el cabello largo.
- **Los hilos del alargador deben ser de un calibre apropiado (AWG o American Wire Gauge) para su seguridad.** Mientras menor sea el calibre del hilo, mayor la capacidad del cable. Es decir, un hilo calibre 16 tiene mayor capacidad que uno de 18. Un cable de un calibre insuficiente causará una caída en la tensión de la línea dando por resultado una pérdida de energía y sobrecalentamiento. Cuando se utilice más de un alargador para completar el largo total, asegúrese que los hilos de cada alargador tengan el calibre mínimo. La tabla siguiente muestra el tamaño correcto a utilizar, dependiendo de la longitud del cable y del amperaje nominal de la placa de identificación. Si tiene dudas sobre cuál calibre usar, use un calibre mayor. Cuanto más pequeño sea el número del calibre, más resistente será el cable.

Calibre mínimo para cables de alimentación						
Amperaje		Voltios	Largo total del cordón en metros (pies)			
		120 V	7,6 (25)	15,2 (50)	30,5 (100)	45,7 (150)
		240 V	15,2 (50)	30,5 (100)	61,0 (200)	91,4 (300)
Más de	No más de	AWG				
0	6		18	16	16	14
6	10		18	16	14	12
10	12		16	16	14	12
12	16		14	12	No recomendado	

**▲ ADVERTENCIA:** Use **SIEMPRE** lentes de seguridad. Los anteojos de diario NO SON lentes de seguridad. Utilice además una cubrebocas o mascarilla antipolvo si la operación de corte genera demasiado polvo. **SIEMPRE LLEVE EQUIPO DE SEGURIDAD CERTIFICADO:**

- Protección ocular ANSI Z87.1 (CAN/CSA Z94.3),
- Protección auditiva ANSI S12.6 (S3.19),
- Protección respiratoria NIOSH/OSHA/MSHA.

**▲ ADVERTENCIA:** Algunas partículas de polvo generadas al lijar, serrar, esmerilar y taladrar con herramientas eléctricas, así como al realizar otras actividades de construcción, contienen químicos que el Estado de California sabe que pueden producir cáncer, defectos congénitos u otras afecciones reproductivas. Ejemplos de estos químicos son:

- plomo de algunas pinturas en base a plomo,
- polvo de sílice proveniente de ladrillos y cemento y otros productos de albañilería, y
- arsénico y cromo provenientes de madera tratada químicamente.

Su riesgo de exposición a estos químicos varía, dependiendo de la frecuencia con la cual realiza usted este tipo de trabajo. Para reducir su exposición a estas sustancias químicas: trabaje en una zona bien ventilada y llevando equipos de seguridad aprobados, como mascarillas antipolvo especialmente diseñadas para filtrar partículas microscópicas.

- **Evite el contacto prolongado con polvo generado por el lijado, aserrado, pulido, taladrado y otras actividades de construcción. Vista ropas protectoras y lave las áreas de la piel expuestas con agua y jabón.** Si permite que el polvo se introduzca en la boca u ojos o quede sobre la piel, puede favorecer la absorción de productos químicos peligrosos.

**▲ ADVERTENCIA:** La utilización de esta herramienta puede generar polvo o dispersarlo, lo que podría causar daños graves y permanentes al sistema respiratorio, así como otras lesiones. Siempre use protección respiratoria aprobada por NIOSH (Instituto Nacional de Seguridad y Salud en el Trabajo) u OSHA (Administración de Seguridad y Salud en el Trabajo) apropiada para la exposición al polvo. Dirija las partículas en dirección contraria a la cara y el cuerpo.

**▲ ADVERTENCIA:** Siempre lleve la debida protección auditiva personal en conformidad con ANSI S12.6 (S3.19) durante el uso de esta herramienta. Bajo algunas condiciones y duraciones de uso, el ruido producido por este producto puede contribuir a la pérdida auditiva.

- La etiqueta de su herramienta puede incluir los siguientes símbolos. A continuación se indican los símbolos y sus definiciones:

V..... voltios	A .....amperios
Hz..... hertz	W .....vatios
min ..... minutos	~ o AC..... corriente alterna
== o DC .... corriente directa	≈ o AC/DC ..... corriente alterna o directa
Ⓢ ..... Construcción de Clase I (tierra)	n..... velocidad nominal
Ⓜ ..... Construcción de Clase II (doble aislamiento)	no..... velocidad sin carga
.../min ..... por minuto	Ⓧ ..... terminal de conexión a tierra
IPM..... impactos por minuto	▲ ..... símbolo de advertencia de seguridad
sfpm ..... pies de superficie por minuto	SPM..... pasadas por minuto
RPM ..... revoluciones por minuto	
BPM ..... golpes por minuto	

## CONSERVE ESTAS INSTRUCCIONES

### MOTOR

Asegúrese de que el suministro de energía concuerde con lo marcado en la placa. 120 voltios CA significa que la herramienta funcionará con corriente alterna o corriente continua. Un 10% menos de voltaje puede provocar pérdida de potencia y resultar en el recalentamiento de la herramienta. Todas las herramientas PORTER-CABLE son probadas en fábrica; si esta herramienta no funciona, controle el suministro eléctrico.

**▲ ADVERTENCIA:** Los accesorios deben estar clasificados para la velocidad recomendada en la etiqueta de advertencia de la herramienta, como mínimo. Los accesorios que funcionen por encima de su velocidad nominal pueden desarmarse y provocar lesiones. La velocidad nominal de los accesorios debe ser siempre superior a la velocidad de la herramienta, indicada en la placa de ésta.

## COMPONENTS (FIG. 1)

**⚠ WARNING:** Never modify the power tool or any part of it. Damage or personal injury could result.

- |   |                                     |
|---|-------------------------------------|
| A. Pomo de ajuste del tope-guía           | G. Bloqueo del eje                  |
| B. Mango auxiliar                         | H. Torreta de ajuste de profundidad |
| C. Boca de deflector de la bolsa de polvo | I. Escala de profundidad            |
| D. Botón de bloqueo                       | J. Pomo de fijación del tope-guía   |
| E. Interruptor gatillo                    | K. Pomo de fijación de la escala    |
| F. Pomo de ajuste fino                    | L. Escala inferior                  |
|   | M. Escala superior                  |

### USO DEBIDO

La ensambladora de placas modelo 557 está diseñada para cortar las ranuras necesarias para las galletas PORTER-CABLE de los tamaños "FF", "0", "10" y "20". También se proporcionan los ajustes que permiten a la herramienta cortar ranuras para las galletas n.º 6, los accesorios Duplex y los accesorios Simplex vendidos por otros fabricantes.

**NO** debe usarse en condiciones húmedas ni en presencia de líquidos o gases inflamables.

La ensambladora de placas 557 es una herramienta eléctrica profesional. **NO** permita que los niños toquen la herramienta. Si el operador no tiene experiencia utilizando esta herramienta, deberá ser supervisado.

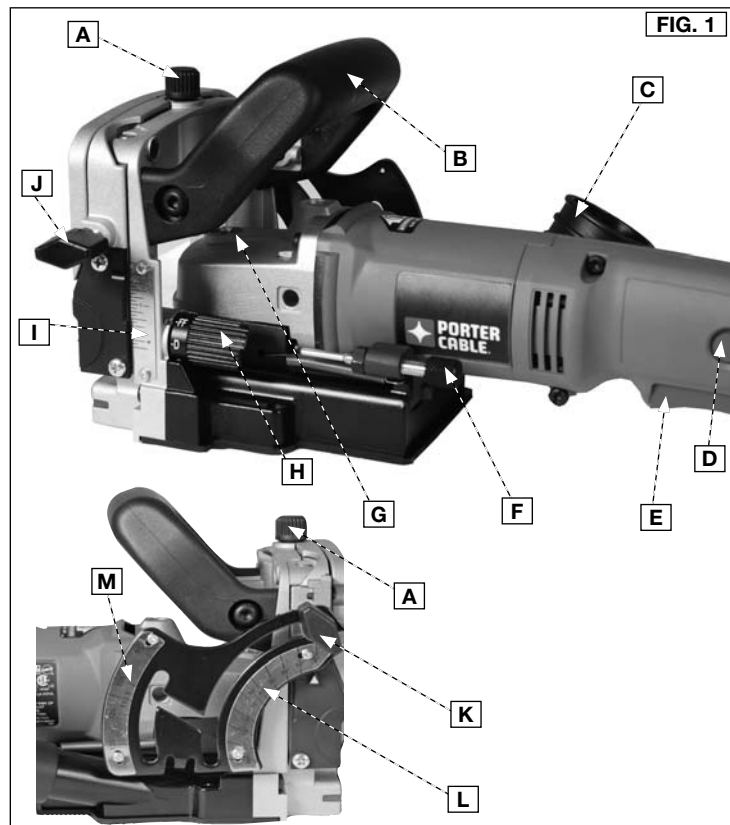

## ENSAMBLE

**NOTA:** Este instrumento se envía es reunido completamente. Ningún tiempo de la asamblea ni instrumentos se requieren.

### SELECCIÓN DE LA GALLETA

Las galletas tienen un grosor de 4 mm (5/32"). Están disponibles a través de PORTER-CABLE en cuatro tamaños, tal como se muestra a continuación. Seleccione la galleta más grande que le permitirá acomodar el tipo de junta que va a hacer.

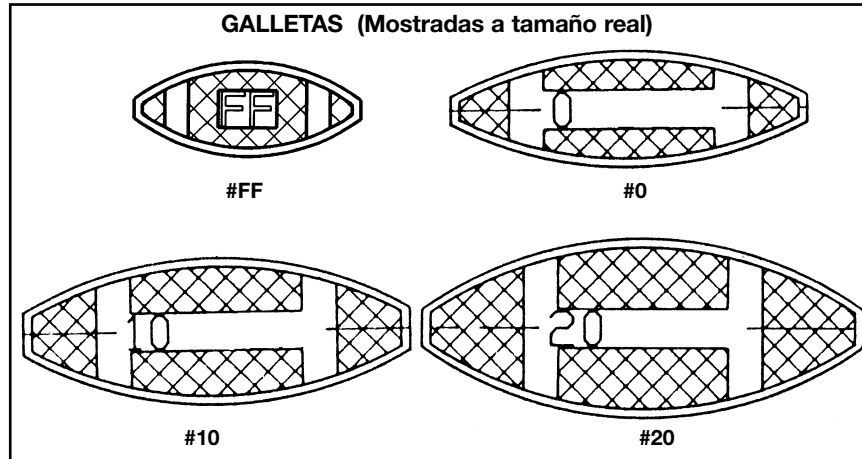

## OPERACIÓN

**⚠ ADVERTENCIA:** Para reducir el riesgo de lesiones personales graves, apague la herramienta y desconéctela de la fuente de alimentación antes de instalar y retirar accesorios, ajustar o cambiar configuraciones o realizar reparaciones. Un arranque accidental podría causar lesiones.

**⚠ ADVERTENCIA:** Peligro de laceración. No retire nunca los resortes de retorno (N) Fig. 2. Si se retiran los resortes, la herramienta no se podrá operar con seguridad, ya que la hoja no se replegará tras el corte.

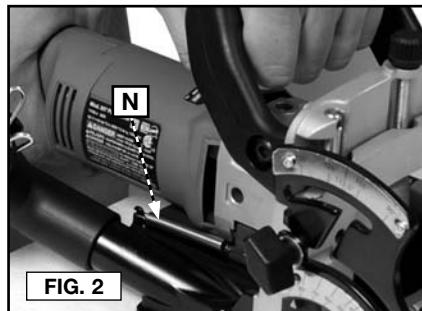

### ARRANQUE Y PARADA DE LA MÁQUINA (FIG. 3)

**⚠ ADVERTENCIA:** Asegúrese de que el interruptor esté en la posición de apagado y de que la tensión del circuito de alimentación sea la misma que la que aparece en la placa de especificaciones.

1. Conecte la máquina al circuito de alimentación.
2. Agarre firmemente la máquina para resistir el par de torsión de arranque y apriete el interruptor gatillo (E) para ARRANCAR la máquina.
3. Suelte el interruptor gatillo para PARAR la máquina.
4. Fijación del interruptor en la posición de encendido:

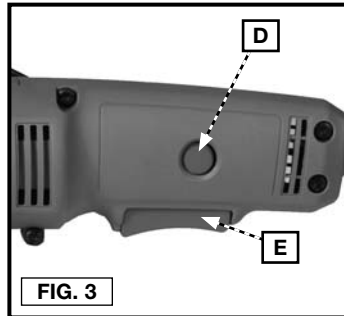

- Apriete el interruptor gatillo para ARRANCAR el motor y oprima el botón de fijación (D) a la vez que suelta el interruptor gatillo. Suelte el botón de fijación.
- Para PARAR la máquina: apriete el interruptor gatillo y suéltelo, a la vez que deja el botón de fijación libre para que salte hacia afuera como un resorte.

#### AJUSTE DE LA PROFUNDIDAD DE LA RANURA (FIG. 4)

Una torreta de ajuste de profundidad de "graduación rápida" (H), permite hacer cambios rápidos de la profundidad de corte para acomodar los distintos tamaños de las galletas disponibles, así como los de otros accesorios. Para ajustar la profundidad de corte: gire la torreta de ajuste de profundidad hasta que la marca del tamaño deseado de la torreta se alinee con la marca de índice (O). Se proporcionan las siguientes posiciones de profundidad:

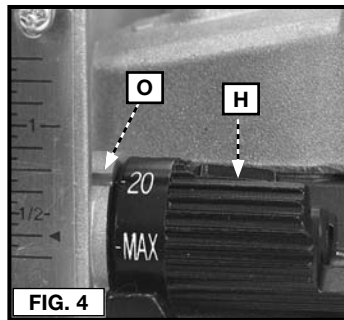

- 0** Para accesorios de tamaño "0"
- 10** Para accesorios de tamaño "10"
- 20** Para accesorios de tamaño "20"
- MAX** Para accesorios de tamaño "6"; proporciona una profundidad de corte máxima con la cuchilla de 101,6 mm (4")
- FF** Para galletas "FF" de PORTER-CABLE  
Debe usarse una cuchilla de 50,8 mm (2")
- D** Para accesorios "Duplex"
- S** Para accesorios "Simplex"

#### AJUSTE FINO (FIG. 5)

El ajuste de profundidad de "graduación rápida" se ajusta en fábrica para producir juntas con una separación nominal (de la galleta a la ranura). Se proporciona un ajuste fino para permitir al operador reducir o aumentar la separación según lo desee. Haga el ajuste de la manera siguiente:

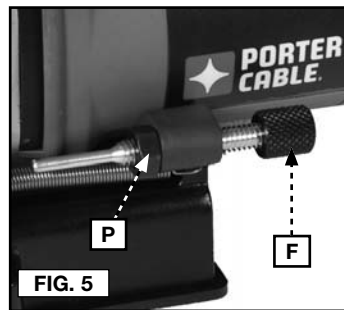

1. Utilice una llave de tuerca de 7/16" para aflojar la tuerca de fijación (P).
2. Gire el pomo de ajuste fino (F) hasta la posición deseada (gírelo en el sentido de las agujas del reloj para reducir la profundidad de corte, y en sentido contrario al de las agujas del reloj para aumentar la profundidad de corte).
3. Mientras sujeta el pomo de ajuste en la posición deseada: apriete firmemente la tuerca de fijación.

## TOPE-GUÍA AJUSTABLE

El modelo 557 está equipado con un tope-guía ajustable integral que:

- Proporciona un microajuste de la altura, la escala de distancia incluye índices hasta la parte superior del corte, hasta el centro del corte y hasta la parte inferior del corte.
- Se inclina desde 0° hasta 135°, con un tope ajustable a 90°.
- No tiene que quitarse para hacer cortes "al ras".

### AJUSTE DE LA ALTURA (FIG. 6, 7)

1. Afloje el pomo de fijación (J) y gire el pomo (A) para posicionar el tope-guía de la manera deseada (gire el pomo en el sentido de las agujas del reloj para subir el tope-guía, y en sentido contrario al de las agujas del reloj para bajar el tope-guía).
2. La escala de profundidad (I) indica la distancia desde el borde superior de la pieza de trabajo hasta la cuchilla: **NOTA:** La última línea en la escala (I) empieza en 6,4 mm (1/4") y todo forra están en 1,6 mm (1/16") incrementos.
  - La línea que atraviesa el centro del bloque de índice (Q) indica la distancia al centro de la cuchilla.
  - El borde superior del bloque de índice (Q) indica la distancia a la parte inferior de la cuchilla.
  - El borde inferior del bloque de índice (Q) indica la distancia a la parte superior de la cuchilla.
  - La anchura del bloque (Q) del índice, es igual al espesor de la cuchilla.
3. Una vez que el tope-guía esté en la posición deseada, apriete el pomo (J) para fijarlo en su sitio.

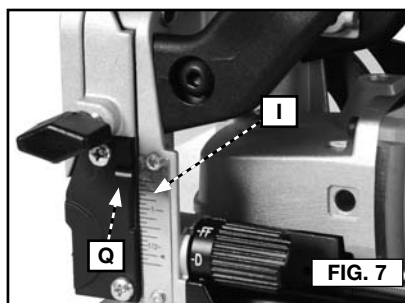
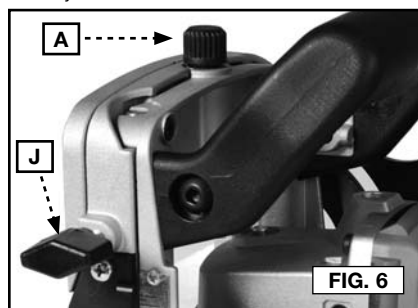

### AJUSTE DEL ÁNGULO (FIG. 8-11)

1. Afloje el pomo de fijación (K).
2. Para ángulos entre 0° y 90°, bascule el tope-guía hacia abajo hasta el ángulo deseado de la escala inferior (L) y alinéelo con la marca de índice inferior (S). Apriete el pomo (K) para fijarlo en su sitio.
3. Para ángulos entre 90° y 135°, bascule el tope-guía hacia abajo hasta que la "puerta" entre la escala superior (M) y la escala inferior (L) se alinee con el pomo de fijación. Bascule el brazo de la escala hacia abajo para alinear el pomo con la escala superior. Mueva el tope-guía hasta que el ángulo deseado de la escala superior (M) se alinee con la marca de índice superior (R). Apriete el pomo (K) para fijarlo en su sitio.



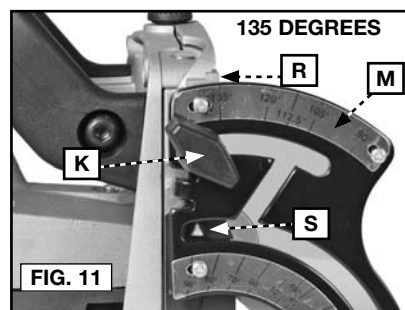
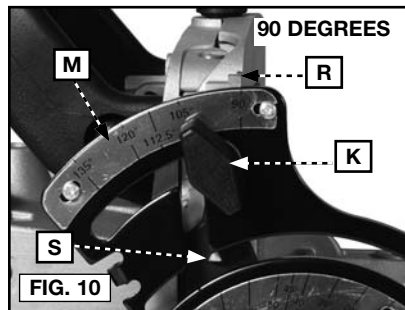
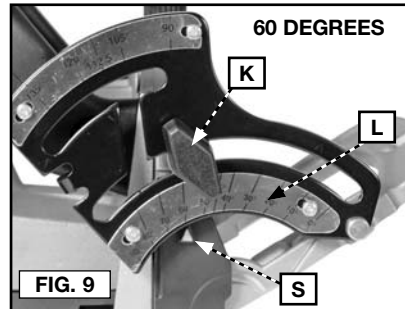
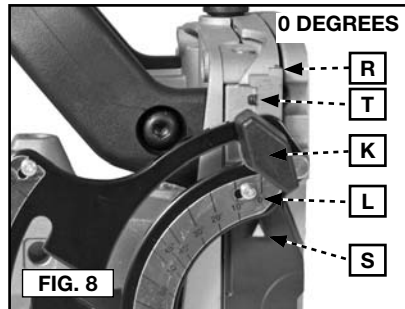

### AJUSTE FINO (POSICIÓN DE 90°)

El tope ajustable a 90° se ajusta en fábrica a 90° y no debe necesitar ningún ajuste adicional. Si se necesita un "ajuste fino" de la posición del tope: utilice una llave hexagonal de 5/64" (no suministrada) para girar el tornillo de ajuste (T), Fig. 8, según sea necesario. Gire el tornillo de ajuste en el sentido de las agujas del reloj para reducir el ángulo del tope-guía, y en sentido contrario al de las agujas del reloj para aumentar el ángulo del tope-guía.

### CAMBIO DE CUCHILLA

**⚠ ADVERTENCIA:** Para reducir el riesgo de lesiones personales graves, apague la herramienta y desconéctela de la fuente de alimentación antes de instalar y retirar accesorios, ajustar o cambiar configuraciones o realizar reparaciones. Un arranque accidental podría causar lesiones

**⚠ ATENCIÓN:** Manipule las cuchillas con cuidado. Son extremadamente filosas.

**NOTA:** El modelo 557 se envía con una cuchilla de 101,6 mm (4") de diámetro instalada. Esta cuchilla se utiliza para todas las operaciones, excepto para la galleta "FF". La hoja de 50,8 mm (2") se vende por separado a un costo adicional en un centro de servicio autorizado.

### PARA EXTRAER LA CUCHILLA DE 101,6 MM ( 4" ) (FIG. 12-15)

1. Apague y desenchufe la ensambladora de placas.
2. Afloje los cuatro tornillos (U) de la parte inferior de la cubierta de la cuchilla (V) y luego deslice y levante la cubierta de la cuchilla de la herramienta.
3. Presione y mantenga presionada la clavija de bloqueo del eje (G) encima de la caja del engranaje mientras hace girar la cuchilla con la mano hasta que el bloqueo del eje se engrane.
4. Siga presionando la clavija de bloqueo del eje (G) mientras afloja (en sentido contrario al de las agujas del reloj) el tornillo de retención de la cuchilla (X) utilizando la llave hexagonal provista.

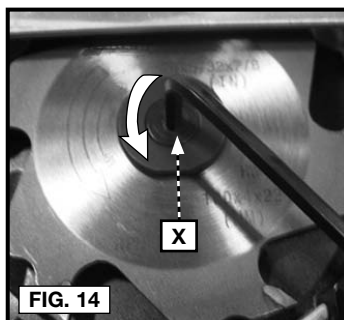
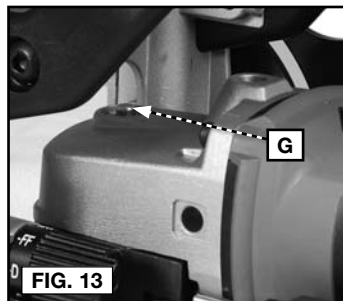
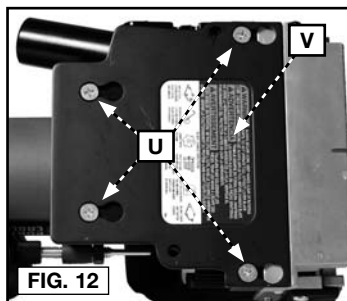

5. Saque la cuchilla.
6. Antes de instalar la cuchilla nueva, asegúrese de que la arandela de sujeción (W) esté instalada como se muestra en la Figura 15 y los dientes de la cuchilla estén apuntando en la dirección de la flecha de rotación como se muestra en la Figura 16. Vuelva a instalar la cuchilla invirtiendo los pasos 2 a 4.

**IMPORTANTE:** Compruebe siempre el ajuste de profundidad fino al cambiar la cuchilla. Ajústelo si es necesario. (Véase la sección **Ajuste fino**).

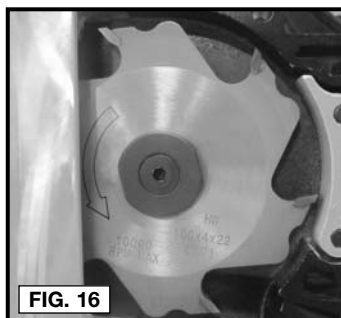
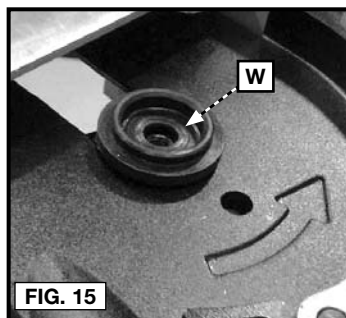

**PARA USAR LA CUCHILLA DE 50,8 MM ( 2") (FIG. 12-15, 17-21)**

1. Apague y desenchufe la ensambladora de placas.
2. Afloje los cuatro tornillos (U) de la parte inferior de la cubierta de la cuchilla (V) y luego deslice y levante la cubierta de la cuchilla de la herramienta. (Fig. 12)
3. Presione y mantenga presionada la clavija de bloqueo del eje (G) encima de la caja del engranaje mientras hace girar la cuchilla con la mano hasta que el bloqueo del eje se engrane. (Fig. 13)

4. Siga presionando la clavija de bloqueo del eje (G) mientras afloja (en sentido contrario al de las agujas del reloj) el tornillo de retención de la cuchilla (X) utilizando la llave hexagonal provista. (Fig. 14)
5. Extraiga la cuchilla de 101,6 mm (4") y guárdela para un futuro uso.
6. Antes de instalar la cuchilla nueva, asegúrese de que la arandela de sujeción (W) esté instalada como se muestra en la Figura 15 y los dientes de la cuchilla estén apuntando en la dirección de la flecha de rotación como se muestra en la Figura 17. Ponga la cuchilla de 50,8 mm (2") en la arandela de sujeción (W). Vuelva a instalar la cuchilla invirtiendo los pasos 2 a 4.
7. Gire la torreta de ajuste de profundidad de "graduación rápida" (H) hasta la posición "FF".

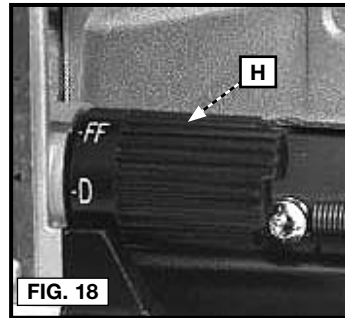
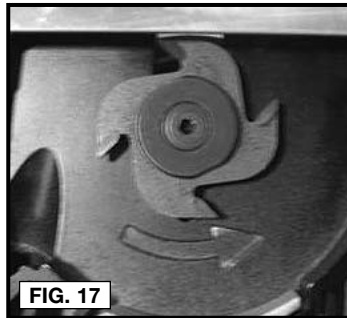

8. Coloque la herramienta en un banco en la posición vertical.

**▲ ADVERTENCIA:** Riesgo de lesiones corporales. La cuchilla quedará expuesta.

- a. Tire de la palanca de seguridad (Y) como se muestra en la Figura 19.
- b. Presione el mecanismo de descenso (Z) totalmente hacia abajo, gire y vuelva a colocar la palanca de seguridad (Y) en el orificio (AA) como se muestra en las Figuras 20 y 21. Libere lentamente la presión sobre el mecanismo de descenso.

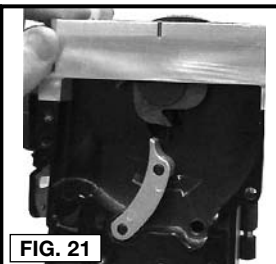
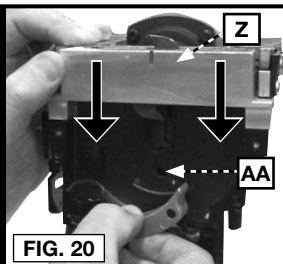
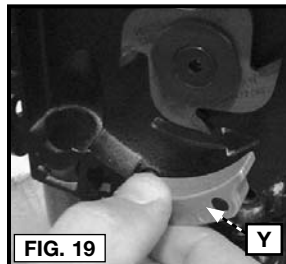

9. Vuelva a colocar la cubierta de la cuchilla (V) sobre la herramienta y fijela en su sitio con los cuatro tornillos de retención (U).

#### PLACA DE ALINEACIÓN (PARA MATERIAL ESTRECHO)

Al unir material estrecho, será necesario instalar la placa de alineación (BB) Fig. 22 (suministrada con la máquina). La placa de alineación proporciona soporte adicional para el material estrecho y tiene marcas de índice para ayudar a centrar el corte en el material estrecho. Se suministran marcas de índice para material de 38,1 mm (1-1/2 pulg.) de ancho y 50,8 mm (2") de ancho.

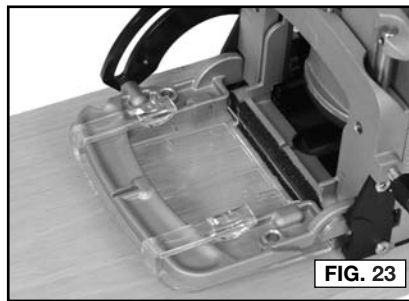
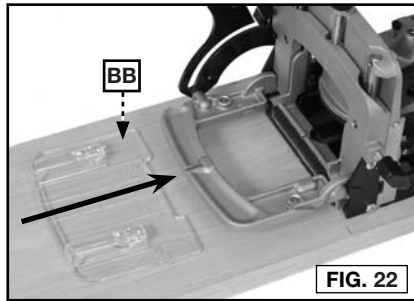

Instale la placa de alineación de la manera siguiente:

1. Alinee la placa de alineación (BB) con el tope-guía (ver la Fig. 22).
2. Deslice la placa de alineación sobre el tope-guía hasta que esté asentada (ver la Fig. 23).

**NOTA:** Cuando la placa de alineación esté instalada: aumente 4,0 mm (5/32") el ajuste de la profundidad de la máquina (para tener en cuenta el grosor de la placa de alineación).

3. Para quitar la placa de alineación: tire hacia abajo ligeramente de la placa de alineación y deslícela hasta separarla del tope-guía.

### **GALLETAS "DOBLES"**

La placa de alineación también puede utilizarse como un separador para producir una ranura suficientemente ancha para aceptar dos galletas. Después de cortar una ranura (o un grupo de ranuras) de la manera normal, instale la placa de alineación y repita los cortes. Esto doblará la anchura de cada ranura para que puedan instalarse dos galletas en cada una de ellas.

### **ORIFICIO PARA POLVO (FIG. 24–25)**

La máquina está equipada con un orificio para polvo (CC) Fig. 24. Durante el funcionamiento de la máquina, por este orificio se expulsará un gran volumen de serrín y virutas. Un de la bolsa (DD) Fig. 25 del polvo y un polvo (C) Fig. 24 de boca de deflector de pastilla son proporcionados. Un estándar 25,4 mm (1") manga del vacío puede ser conectada al puerto del polvo para facilitar la colección de polvo.

**▲ ATENCIÓN:** No opere el instrumento sin un polvo/boca de deflector de pastilla y bolsa de polvo, o una manga del vacío, conectado al puerto del polvo.

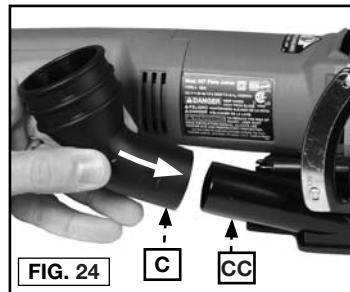

### **POLVO/BOCA DE DEFLECTOR DE PASTILLA (FIG. 24)**

El polvo/los empujones de boca (C) de deflector de pastilla en el (CC) Fig. 24 del puerto de polvo.

### **CONECTANDO POLVO BOLSA (FIG. 25)**

Deprime (EE) Fig. 25 de clips de primavera y bolsa (DD) de polvo de clip en el fin de polvo/deflector (C) de pastilla. La bolsa está equipada con una cremallera para vaciar fácilmente el material recolectado.

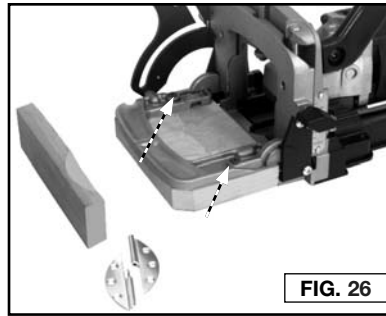
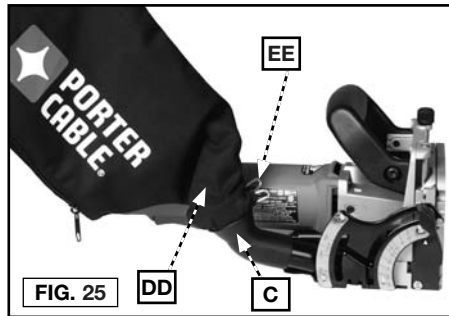

### BISAGRAS "DUPLEX" (FIG. 26)

El modelo 557 también puede utilizarse para hacer las mortajas necesarias para instalar bisagras "duplex". Con el fin de lograr esto, debe disponerse de un separador y debe acoplarse dicho separador al tope-guía del modelo 557. El separador puede hacerse con madera de desecho de 19 mm (3/4") de grosor. Corte el separador aproximadamente 85,7 mm por 133,4 mm (3-3/8" por 5-1/4") y fíjelo a los orificios del tope-guía con dos tornillos de madera de 19 mm (3/4").

### GALLETAS NO. 6

Con la cuchilla de 101,6 mm (4") instalada, ponga la torreta de ajuste de profundidad en la posición MÁX. Será necesario hacer dos cortes para producir cada ranura para una galleta No. 6. Las **líneas centrales** de estos dos cortes deben estar separadas 6,4 mm (1/4"). Al preparar estos cortes, marque la línea central del primer corte, haga un desplazamiento de 6,4 mm (1/4") y marque la línea central del segundo corte.

### POSICIONAMIENTO DE LAS RANURAS

El número de ranuras (galletas) utilizadas en una junta puede variarse con el fin de proporcionar la resistencia necesaria para una aplicación específica. Generalmente, el centro de la primera ranura se posiciona a aproximadamente 50,8 mm (2") del borde de la pieza de trabajo, y las ranuras adicionales se sitúan separadas a una distancia de 76,2 mm a 152,4 mm (3 a 6") en los centros.

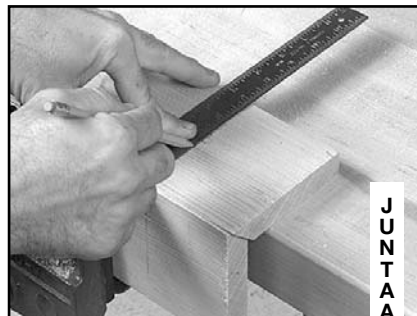
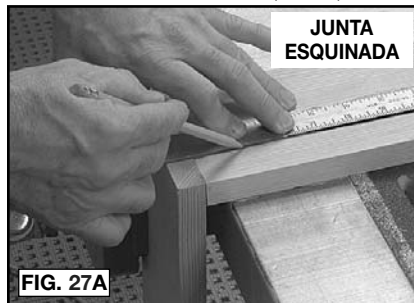

En la mayoría de los casos, se utiliza una línea de ranuras (galletas) posicionada aproximadamente a lo largo de la línea central del material. En material más grueso, pueden utilizarse una o varias filas adicionales de galletas para lograr mayor resistencia. Las posibilidades son casi interminables.

Posicione las dos piezas de trabajo (que se van a unir) en la relación deseada después de unir las. Marque la línea central de cada ranura requerida, tal como se muestra en la Fig. 27A–D. Utilice una escuadra para garantizar la precisión.

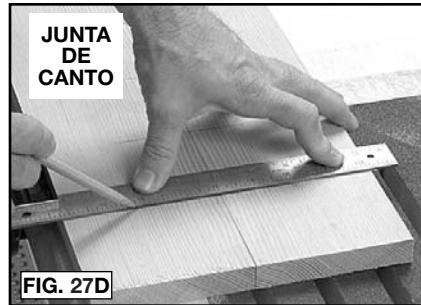

### CORTES DE PRÁCTICA

Después de cada preparación o ajuste de la máquina, se recomienda hacer varios cortes de práctica en material de desecho para verificar la operación que se desea realizar.

### JUNTAS DE ESQUINAS

1. Disponga las posiciones de las ranuras tal como se describió en **Posicionamiento de las ranuras**.
2. Ajuste la torreta de tope de profundidad al tamaño deseado de galleta (u otro accesorio).
3. Ajuste la inclinación del tope-guía a la posición de 90° (ver la sección **Ajuste del ángulo** de este manual).
4. Ajuste la altura del tope-guía al valor deseado (generalmente, la mitad del grosor del material). (Ver la sección **Ajuste de la altura** de este manual.)
5. Fije firmemente con abrazaderas las piezas de trabajo.
6. Posicione la máquina sobre la pieza de trabajo de manera que la parte inferior del tope-guía descansa sobre la pieza de trabajo. Alinee la muesca de guía (FF) o (GG), Fig. 28, con la línea central de una ranura. Ejercer presión sobre el mango auxiliar (B), Fig. 28, para mantener la parte delantera de la máquina y el tope-guía en contacto firme con la pieza de trabajo.
7. Sujete la máquina firmemente, tal como se muestra en la Fig. 29, y apriete el interruptor gatillo para arrancar la máquina.

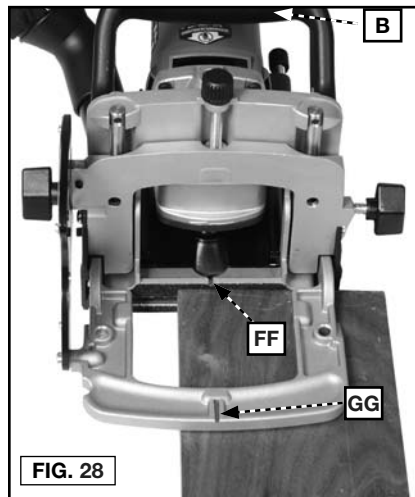

8. Utilizando un ritmo lento y firme, empuje la máquina hacia adelante en la base hasta donde el tope de profundidad lo permita.
  9. Suelte el interruptor gatillo para parar la máquina y retire la máquina de la pieza de trabajo.
  10. Repita los pasos 6 a 9 hasta que se completen todas las ranuras para esta junta.
- NOTA:** Ensamble todas las juntas y verifique las alineaciones antes de aplicar cola (ver la Fig. 30).

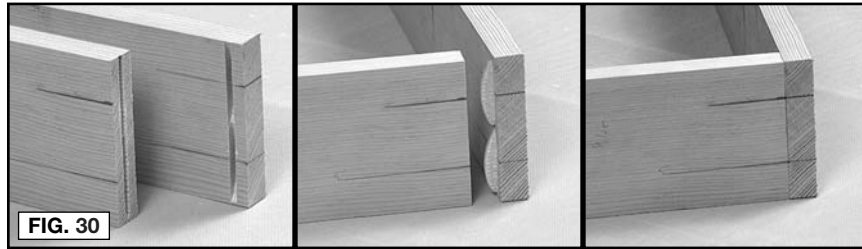

FIG. 30

### JUNTAS ("T") DE SUPERFICIE

1. Disponga las posiciones de las ranuras tal como se describió en **Posicionamiento de las ranuras**.
2. Ajuste la torreta de tope de profundidad al tamaño deseado de galleta (u otro accesorio).
3. Marque la línea central de la junta en la pieza de trabajo (HH) (ver la Fig. 31).

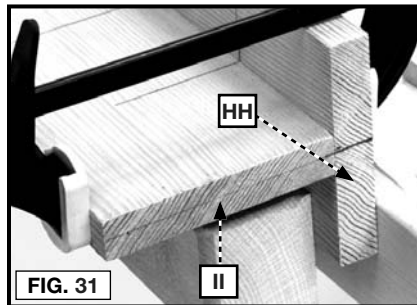

FIG. 31

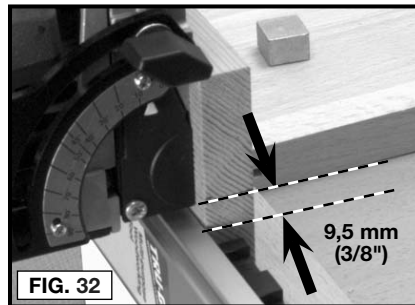

FIG. 32

4. Fije con abrazaderas una guía de borde recto a la pieza de trabajo, 9,5 mm (3/8\") detrás de la línea central de la junta (tal como se marcó en el paso 2). Fije firmemente con abrazaderas la pieza de trabajo (ver la Fig. 32).
5. Ajuste la inclinación del tope-guía a la posición de 0° (ver la sección **Ajuste del ángulo** de este manual).
6. Posicione la máquina sobre la pieza de trabajo de manera que la parte inferior de la base esté contra el borde recto y la muesca de guía (FF), Fig. 33, alineada con la línea central de una ranura. Ejercer presión sobre el mango auxiliar (B), Fig. 33, para sujetar la máquina firmemente en su sitio.

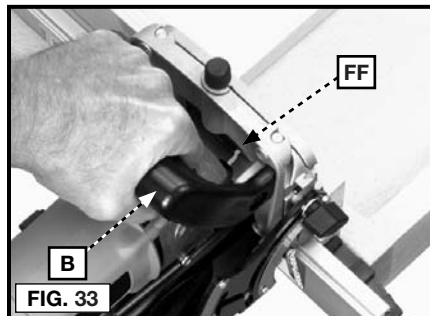

FIG. 33

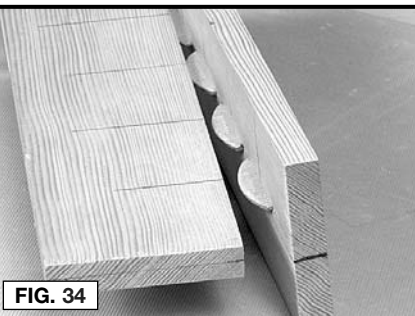

FIG. 34

7. Sujete la maquina firmemente, tal como se muestra en la Fig. 29, y apriete el interruptor gatillo para arrancar la máquina.
8. Utilizando un ritmo lento y firme, empuje la máquina hacia adelante en la base hasta donde el tope de profundidad lo permita.
9. Suelte el interruptor gatillo para parar la máquina y retire la máquina de la pieza de trabajo.
10. Repita los paso 5 a 8 hasta que se completen todas las ranuras de la pieza de trabajo (HH).
11. Siga los pasos 3 a 10 de la sección **Juntas de esquina** para completar las ranuras requeridas en la pieza de trabajo (II), Fig. 31.

**NOTA:** Ensamble todas las juntas y verifique las alineaciones antes de aplicar cola (ver la Fig. 33).

### JUNTAS DE TOPE

Tanto el ajuste como el funcionamiento de la máquina para hacer juntas de tope (ver la Fig. 27D) son iguales que para las **Juntas de esquina**.

### JUNTAS A INGLETE (FIG. 35–37)

1. Disponga las posiciones de las ranuras tal como se describió en **Posicionamiento de las ranuras**.
2. Fije la torreta de ajuste de profundidad hasta el tamaño deseado de la galleta (o de otro accesorio).
3. Ajuste la inclinación del tope-guía al ángulo deseado (ver la sección **Ajuste del ángulo** de este manual).
4. Ajuste la altura del tope-guía al valor deseado. (Ver la sección **Ajuste de la altura** de este manual.)
5. Fije firmemente con abrazaderas la pieza de trabajo.
6. Posicione la máquina sobre la pieza de trabajo utilizando la muesca de guía (FF) o (GG) para alinear la máquina con la línea central de una ranura. Ejercer presión sobre el mango auxiliar (B) para sujetar la máquina firmemente en su sitio.

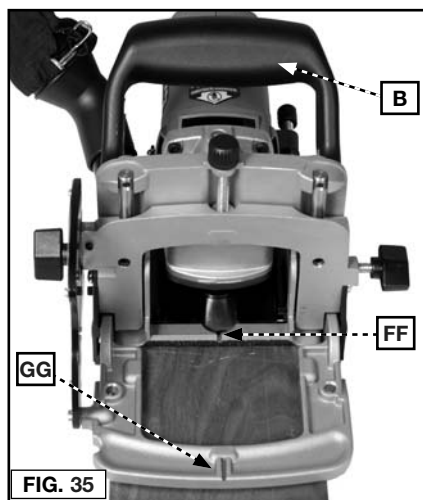

7. Sujete la maquina firmemente, tal como se muestra en la Figura 36, y apriete el interruptor gatillo para arrancar la máquina.
8. Utilizando un ritmo lento y firme, empuje la máquina hacia adelante en la base hasta donde el tope de profundidad lo permita.
9. Suelte el interruptor gatillo para parar la máquina y retire la máquina de la pieza de trabajo.
10. Repita los paso 6 a 8 hasta que se completen todas las ranuras para esta junta.

**NOTA:** Ensamble todas las juntas y verifique las alineaciones antes de aplicar cola (ver la Fig. 37).



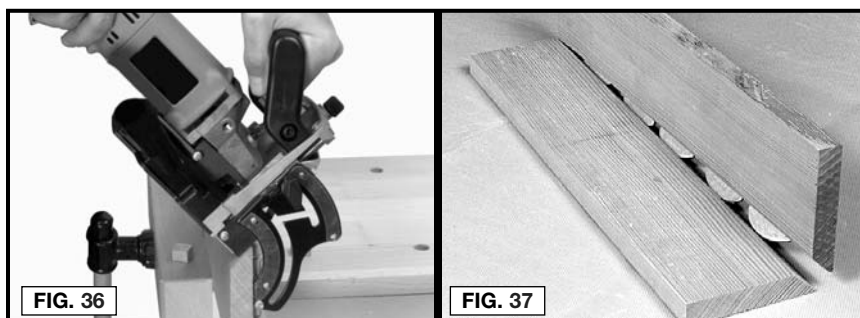

## GUIA LOCALIZACION DE FALLAS

Para obtener ayuda con su herramienta, visite nuestro sitio Web [www.portercable.com](http://www.portercable.com) y obtenga una lista de los centros de mantenimiento, o llame al Centro de atención al cliente de PORTER-CABLE al (888) 848-5175.

## MANTENIMIENTO

**⚠ ADVERTENCIA:** Para reducir el riesgo de lesiones personales graves, apague la herramienta y desconéctela de la fuente de alimentación antes de instalar y retirar accesorios, ajustar o cambiar configuraciones o realizar reparaciones. Un arranque accidental podría causar lesiones.

### LIMPIEZA

**⚠ ADVERTENCIA:** Se sugiere, como procedimiento de mantenimiento, soplar aire comprimido seco y limpio, periódicamente, para sacar el polvo y fragmentos de la caja del motor. Para reducir el riesgo de lesión personal grave, SIEMPRE use lentes de seguridad que cumplan con el ANSI Z87.1 al hacer uso del aire comprimido.

**⚠ ADVERTENCIA:** Al realizar la limpieza, use únicamente jabón suave y un paño húmedo en las partes plásticas. Muchos limpiadores para uso doméstico pueden contener sustancias químicas que podrían dañar el plástico considerablemente. Tampoco utilice gasolina, aguarrás, barniz o solvente, líquidos para limpieza en seco o productos similares, que podrían dañar seriamente las piezas de plástico. Nunca permita que penetre líquido dentro de la herramienta y nunca sumerja las piezas de la herramienta en un líquido.

### FALLA EN EL ENCENDIDO

Si la herramienta no enciende, verifique que las patas del enchufe del cable hagan buen contacto en el tomacorriente. Además, revise que no haya fusibles quemados o interruptores automáticos de circuito abierto en la línea.

### LUBRICACIÓN

Esta herramienta ha sido aceiteada con una cantidad suficiente de lubricante de alto grado para extender la vida de la unidad en condiciones normales de funcionamiento. No se requiere lubricación adicional.

### INSPECCIÓN DE LOS CEPILLOS

Para mantener la seguridad y la protección eléctrica, la inspección de los cepillos y su reemplazo deben ser realizados ÚNICAMENTE en una ESTACIÓN DE MANTENIMIENTO AUTORIZADA DE PORTER-CABLE o en un CENTRO DE MANTENIMIENTO DE FÁBRICA DE PORTER-CABLE.

A las 100 horas de uso aproximadamente, lleve o envíe la herramienta a la Estación de mantenimiento autorizada de PORTER-CABLE más cercana para una limpieza e inspección exhaustiva. Haga reemplazar las piezas desgastadas y lubrique con lubricante nuevo. Instale nuevos cepillos y pruebe el funcionamiento de la herramienta.

Cualquier pérdida de potencia antes de la comprobación del mantenimiento mencionado puede indicar la necesidad del mantenimiento inmediato de su herramienta. NO CONTINÚE UTILIZANDO LA HERRAMIENTA EN ESTAS CONDICIONES. Si la herramienta presenta un voltaje de funcionamiento correcto, devuélvala para un mantenimiento inmediato.

## SERVICIO

### PIEZAS DE REPUESTO

Utilice sólo piezas de repuesto idénticas. Para obtener una lista de piezas o para solicitar piezas, visite nuestro sitio Web en [www.portercable.com](http://www.portercable.com). También puede solicitar piezas en nuestro centro más cercano, o llamando a nuestro Centro de atención al cliente al (888) 848-5175.

### MANTENIMIENTO Y REPARACIONES

Con el paso del tiempo, todas las herramientas de calidad requieren mantenimiento o reemplazo de las piezas. Para obtener información acerca de PORTER-CABLE, sus sucursales o un Centro de mantenimiento con garantía autorizado, visite nuestro sitio Web [www.portercable.com](http://www.portercable.com) o llame a nuestro Centro de atención al cliente al (888) 848-5175. Todas las reparaciones realizadas en nuestros centros de mantenimiento están completamente garantizadas en relación con los materiales defectuosos y la mano de obra. No podemos otorgar garantías en relación con las reparaciones ni los intentos de reparación de otras personas.

También puede escribirnos solicitando información a PORTER-CABLE, 4825 Highway 45 North, Jackson, Tennessee 38305; referencia: Mantenimiento de productos. Asegúrese de incluir toda la información mencionada en la placa de la herramienta (número de modelo, tipo, número de serie, etc.)

## ACCESORIOS

**▲ ADVERTENCIA:** Debido a que no se han probado con este producto otros accesorios que no sean los que ofrece PORTER-CABLE, el uso de tales accesorios puede ser peligroso. Para un funcionamiento seguro, con este producto sólo deben utilizarse los accesorios recomendados por PORTER-CABLE.

Su proveedor de productos PORTER-CABLE, los Centros de mantenimiento de fábrica de PORTER-CABLE y los Centros de mantenimiento autorizados de PORTER-CABLE pueden suministrarle una línea completa de accesorios. Para obtener un catálogo o para conocer el nombre de su proveedor más cercano, visite nuestro sitio Web [www.portercable.com](http://www.portercable.com).

### REPARACIONES

Para asegurar la SEGURIDAD y la CONFIABILIDAD del producto, las reparaciones, el mantenimiento y los ajustes deben (inclusive inspección y cambio de carbones) ser realizados en un centro de mantenimiento en la fábrica PORTER-CABLE, en un centro de mantenimiento autorizado PORTER-CABLE u por otro personal de mantenimiento calificado. Utilice siempre piezas de repuesto idénticas.

#### PARA REPARACIÓN Y SERVICIO DE SUS HERRAMIENTAS ELÉCTRICAS, FAVOR DE DIRIGIRSE AL CENTRO DE SERVICIO MÁS CERCANO

##### CULIACAN, SIN

Blvd.Emiliano Zapata 5400-1 Poniente  
Col. San Rafael

(667) 717 89 99

##### GUADALAJARA, JAL

Av. La Paz #1779 - Col. Americana Sector Juárez

(33) 3825 6978

##### MEXICO, D.F.

Eje Central Lázaro Cárdenas No. 18  
Local D, Col. Obrera

(55) 5588 9377

##### MERIDA, YUC

Calle 63 #459-A - Col. Centro

(999) 928 5038

**MONTERREY, N.L.**

Av. Francisco I. Madero 831 Poniente - Col. Centro (818) 375 23 13

**PUEBLA, PUE**

17 Norte #205 - Col. Centro (222) 246 3714

**QUERETARO, QRO**

Av. San Roque 274 - Col. San Gregorio (442) 2 17 63 14

**SAN LUIS POTOSI, SLP**

Av. Universidad 1525 - Col. San Luis (444) 814 2383

**TORREON, COAH**

Blvd. Independencia, 96 Pte. - Col. Centro (871) 716 5265

**VERACRUZ, VER**

Prolongación Díaz Mirón #4280 - Col. Remes (229) 921 7016

**VILLAHERMOSA, TAB**

Constitución 516-A - Col. Centro (993) 312 5111

**PARA OTRAS LOCALIDADES:****Si se encuentra en México, por favor llame al (55) 5326 7100****Si se encuentra en U.S., por favor llame al  
(888) 848-5175****PÓLIZA DE GARANTÍA**

## IDENTIFICACIÓN DEL PRODUCTO:

Sello o firma del Distribuidor.

Nombre del producto: \_\_\_\_\_ Mod./Cat.: \_\_\_\_\_

Marca: \_\_\_\_\_ Núm. de serie: \_\_\_\_\_

(Datos para ser llenados por el distribuidor)

Fecha de compra y/o entrega del producto: \_\_\_\_\_

Nombre y domicilio del distribuidor donde se adquirió el producto: \_\_\_\_\_

Este producto está garantizado por un año a partir de la fecha de entrega, contra cualquier defecto en su funcionamiento, así como en materiales y mano de obra empleados para su fabricación. Nuestra garantía incluye la reparación o reposición del producto y/o componentes sin cargo alguno para el cliente, incluyendo mano de obra, así como los gastos de transportación razonablemente erogados derivados del cumplimiento de este certificado.

Para hacer efectiva esta garantía deberá presentar su herramienta y esta póliza sellada por el establecimiento comercial donde se adquirió el producto, de no contar con ésta, bastará la factura de compra.

**EXCEPCIONES**

Esta garantía no será válida en los siguientes casos:

- Cuando el producto se hubiese utilizado en condiciones distintas a las normales;
- Cuando el producto no hubiese sido operado de acuerdo con el instructivo de uso que se acompaña;
- Cuando el producto hubiese sido alterado o reparado por personas distintas a las enlistadas al final de este certificado.

Anexo encontrará una relación de sucursales de servicio de fábrica, centros de servicio autorizados y franquiciados en la República Mexicana, donde podrá hacer efectiva su garantía y adquirir partes, refacciones y accesorios originales.

## GARANTÍA LIMITADA POR TRES AÑOS

**PORTER-CABLE** reparará, sin cargo, cualquier falla que surja de defectos en el material o la fabricación del producto, por hasta tres años a contar de la fecha de compra. Esta garantía no cubre fallas de las piezas causadas por su desgaste normal o abuso a la herramienta. Para mayores detalles sobre la cobertura de la garantía e información acerca de reparaciones realizadas bajo garantía, visítenos en [www.portercable.com](http://www.portercable.com) o diríjase al centro de servicio más cercano. Esta garantía no aplica a accesorios o a daños causados por reparaciones realizadas o intentadas por terceros. Esta garantía le otorga derechos legales específicos, además de los cuales puede tener otros dependiendo del estado o provincia en que se encuentre.

Además de la garantía, las herramientas PORTER-CABLE están cubiertas por:

**1 AÑO DE SERVICIO GRATUITO:** PORTER-CABLE mantendrá la herramienta y reemplazará las piezas gastadas por su uso normal, sin cobro, en cualquier momento durante un año a contar de la fecha de compra.

**GARANTÍA DE REEMBOLSO DE SU DINERO POR 90 DÍAS:** Si no está completamente satisfecho con el desempeño de su máquina herramienta o clavadora PORTER-CABLE, cualquiera sea el motivo, podrá devolverlo hasta 90 días de la fecha de compra con su recibo y obtener el reembolso completo de su dinero – sin necesidad de responder a ninguna pregunta.

**AMÉRICA LATINA:** Esta garantía no se aplica a los productos que se venden en América Latina. Para los productos que se venden en América Latina, debe consultar la información de la garantía específica del país que viene en el empaque, llamar a la compañía local o visitar el sitio Web a fin de obtener esa información.

Para registrar la herramienta para obtener el mantenimiento cubierto por la garantía, visite nuestro sitio web en [www.portercable.com](http://www.portercable.com).

### REEMPLAZO DE LAS ETIQUETAS DE ADVERTENCIA







Si sus etiquetas de advertencia se vuelven ilegibles o faltan, llame al (888) 848-5175 para que se las reemplacen gratuitamente.

**⚠ WARNING** ALWAYS SECURE WORK. KEEP HANDS CLEAR OF ROTATING PARTS. DO NOT OPERATE TOOL WITHOUT LOWER BLADE COVER. CHECK GUARD OPERATION BEFORE USE. ALWAYS UNPLUG TOOL BEFORE CHANGING BLADE.

**⚠ ADVERTENCIA** TRABAJE SIEMPRE EN FORMA SEGURA. MANTENGA LAS MANOS ALEJADAS DE LAS PIEZAS GIRATORIAS. NO OPERE LA HERRAMIENTA SIN LA CUBIERTA INFERIOR DE LA HOJA. VERIFIQUE EL FUNCIONAMIENTO DEL PROTECTOR ANTES DE USAR LA HERRAMIENTA.

**⚠ AVERTISSEMENT** TOUJOURS FIXER SOLIDEMENT LES PIÈCES MOBILES (EN ROTATION). NE PAS UTILISER L'OUTIL SANS LE COUVERCLE INFÉRIEUR DE LA LAME. VÉRIFIER LE FONCTIONNEMENT DU PROTÈGE-LAME AVANT TOUTE UTILISATION.

BLADE CHANGE DIRECTIONS

					
UNPLUG TOOL, LOOSEN SCREWS, SLIDE COVER, AND REMOVE.	DEPRESS SPINDLE LOCK AND REMOVE BLADE RETAINER WITH WRENCH.	ORIENT TEETH IN SAME DIRECTION AS ARROW IN HOUSING.	FOR 2" (50.8mm) BLADE REPLACEMENT SET OUT DEPTH KNOB TO FIT TILT FENCE FORWARD.	FOR 2" (50.8mm) BLADE, FILL MECHANISM FORWARD AND INSERT SAFETY LEVER IN CENTER HOLE.	MOUNT COVER AND TIGHTEN SCREWS.

MOD 557 PLATE JOINER

**⚠ DANGER** KEEP HANDS AWAY FROM BLADE.

**⚠ PELIGRO** MANTENERS ALEJADO DE LA HOJA.

**⚠ DANGER** S'ÉLOIGNER DE LA LAME.

**⚠ WARNING** TO REDUCE THE RISK OF INJURY, USER MUST READ INSTRUCTION MANUAL. ALWAYS USE PROPER EYE AND RESPIRATORY PROTECTION.



BLADE / LÁMINA / LAME

<p><b>⚠ ADVERTENCIA</b> PARA EL MANEJO SEGURO LEA EL MANUAL DE INSTRUCCIONES. SIEMPRE SE DEBERÁ LLEVAR LA PROTECCIÓN APROPIADA PARA LA VISTA Y PARA LAS VÍAS RESPIRATORIAS.</p> <p><b>⚠ AVERTISSEMENT</b> À TITRE PRÉVENTIF, LIRE LE GUIDE. IL FAUT TOUJOURS PORTER DE L'ÉQUIPEMENT DE PROTECTION OCULAIRE ET RESPIRATOIRE APPROPRIÉ.</p>	<p><b>⚠ ADVERTENCIA</b> PARA EL MANEJO SEGURO LEA EL MANUAL DE INSTRUCCIONES. SIEMPRE SE DEBERÁ LLEVAR LA PROTECCIÓN APROPIADA PARA LA VISTA Y PARA LAS VÍAS RESPIRATORIAS.</p> <p><b>⚠ AVERTISSEMENT</b> À TITRE PRÉVENTIF, LIRE LE GUIDE. IL FAUT TOUJOURS PORTER DE L'ÉQUIPEMENT DE PROTECTION OCULAIRE ET RESPIRATOIRE APPROPRIÉ.</p>
---	---

**ESPECIFICACIONES  
MODEL 557**

Tensión de alimentación:	120 V AC~
Consumo de corriente:	7 A
Frecuencia de operación:	60 Hz
Rotación sin carga:	10 000 rpm

SOLAMENTE PARA PROPÓSITO DE MÉXICO:  
IMPORTADO POR: PORTER-CABLE S.A. DE C.V.  
AVENIDA ANTONIO DOVALI JAIME, # 70 TORRE B PISO 9  
COLONIA LA FE, SANTA FÉ  
CÓDIGO POSTAL : 01210  
DELEGACIÓN ALVARO OBREGÓN  
MÉXICO D.F.  
TEL. (52) 555-326-7100  
R.F.C.: BDE810626-1W7

**Para servicio y ventas consulte  
"HERRAMIENTAS ELECTRICAS"  
en la sección amarilla.**







The following are PORTER-CABLE trademarks for one or more power tools and accessories: a gray and black color scheme; a ✦ “four point star” design; and three contrasting/outlined longitudinal stripes.

Les éléments ci-dessous sont des marques de commerce des outils et des accessoires de PORTER-CABLE : un agencement de couleurs grise et noire; un motif d' « étoile à quatre pointes » ✦ et trois bandes longitudinales contrastantes/à contours.

Las siguientes son marcas comerciales PORTER-CABLE que distinguen a una o más herramientas y accesorios: un gráfico de color gris y negro; un diseño de ✦ “estrella de cuatro puntas” y tres franjas longitudinales contrastantes/delineadas.

**PORTER ✦ CABLE®**