

PORTER CABLE®

**16 IN. (406 MM) VARIABLE SPEED
SCROLL SAW**

**SCIE SAUTEUSE 406 MM
(16 PO) À VITESSE VARIABLE**

**SIERRA CALADORA DE
VELOCIDAD VARIABLE,
DE 406 MM (16 PULG.)**

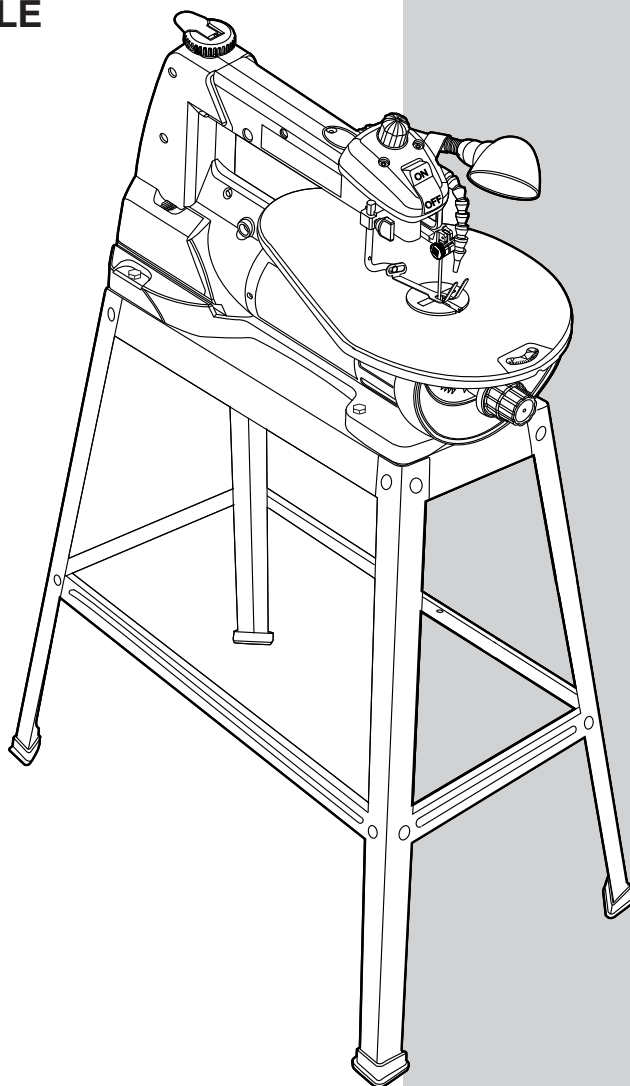

Instruction Manual
Manuel d'instructions
Manual de instrucciones

www.portercable.com

INSTRUCTIVO DE OPERACIÓN, CENTROS DE
SERVICIO Y PÓLIZA DE GARANTÍA.

⚠ ADVERTENCIA: LÉASE ESTE INSTRUCTIVO
ANTES DE USAR EL PRODUCTO.

**NUMÉRO DE BROCHURE
PCB370SS**

TABLE DES MATIÈRES

SECTION	PAGE
FICHE TECHNIQUE DU PRODUIT.....	30
PROPOSITION 65 DE LA CALIFORNIE	31
MESURES DE SÉCURITÉ - DÉFINITIONS	31
CONSIGNES DE SÉCURITÉ SUR LES OUTILS ÉLECTRIQUE	32
CONSIGNES DE SÉCURITÉ RELATIVES À LA SCIE À DÉCOUPER.....	34
CARACTÉRISTIQUES ÉLECTRIQUES ET SÉCURITÉ	35
OUTILS REQUIS POUR L'ASSEMBLAGE	37
CONTENU DE LA BOÎTE	37
DÉBALLER VOTRE SCIE À DÉCOUPER	38
APPRENDRE À CONNAÎTRE LA SCIE À DÉCOUPER	39
GLOSSAIRE	40
ASSEMBLAGE ET RÉGLAGES	41
UTILISATION	46
ENTRETIEN	50
ACCESSOIRES	51
GUIDE DE DÉPANNAGE	52
LISTE DES PIÈCES	53
GARANTIE	56

FICHE TECHNIQUE DU PRODUIT

MOTEUR

Courant d'alimentation..... 120 V, 60 HZ, 1,6 A

Nbre de courses par minute.... 500-1500 RPM

Variateur de vitesse..... Électronique

LAME

Type..... Ordinaire ou à ergot

Prof. du dégagement..... 16-1/16 pouces (408 mm)

Course..... 11/16 pouces (17,5 mm)

Prof. de coupe à 45°..... 1-1/16 pouces (27 mm)
Droite ; 3/4 pouces
(19 mm) Gauche

Prof. de coupe à 90°..... 2 pouces (50,8 mm)

TABLE

Dimension..... 12-43/64 pouces x
18-1/2 pouces
(322 mm x 470 mm)

Inclinaison..... 45° à gauche et à droite

SOUFFLEUR DE SCIURE

Oui

LAMPE DE TRAVAIL

10 W (Maximale)

AVERTISSEMENT

Pour éviter de subir des chocs électriques, des risques d'incendie et pour ne pas endommager la scie à découper, protéger adéquatement son circuit. Alimenter l'outil par un circuit indépendant. Cette scie sauteuse a été réglée à l'usine pour fonctionner selon une tension de 110 -120 volts. Elle doit être branchée à un circuit de dérivation de 120 V et de 1,6 A et utiliser un fusible à fusion lente ou un disjoncteur de 1,6 A. Pour éviter un choc électrique ou un incendie, remplacer immédiatement le cordon électrique de cette scie s'il est usé, coupé ou endommagé.

PROPOSITION 65 DE LA CALIFORNIE

⚠ AVERTISSEMENT

Des études effectuées en Californie ont démontré que la poussière produite par le ponçage, le sciage, le meulage, le perçage et les autres travaux de construction contenait des produits chimiques pouvant causer le cancer, des anomalies congénitales et autres dommages au système reproducteur. Voici des exemples de ces produits chimiques :

- Le plomb provenant des peintures à base de plomb,
- Les cristaux de silices provenant des briques et du ciment et d'autres produits de maçonnerie, et
- L'arsenic et le chrome provenant des bois traités chimiquement.

Le niveau de risque dû à cette exposition varie avec la fréquence de ces types de travaux. Pour réduire l'exposition à ces produits chimiques, il faut travailler dans un lieu bien ventilé et porter un équipement de sécurité approprié tel que certains masques à poussière conçus spécialement pour filtrer les particules microscopiques. Éviter tout contact prolongé avec la poussière produite par le ponçage, le sciage, le meulage, le perçage et autres activités de la construction. Porter des vêtements de protection et laver les zones exposées à l'eau et au savon. La pénétration de la poussière dans la bouche ou les yeux ou le dépôt de la poussière sur la peau peuvent faciliter l'absorption de produits chimiques dangereux.

⚠ AVERTISSEMENT

L'utilisation de cet outil peut produire ou propager de la poussière pouvant entraîner de graves problèmes respiratoires permanents ou autres lésions. Utiliser toujours un appareil de protection respiratoire approuvé par NIOSH/OSHA en cas d'exposition à la poussière. Diriger les particules à l'écart du visage et du corps.

MESURES DE SÉCURITÉ - DÉFINITIONS

SYMBOLES D'AVERTISSEMENT

Votre outil électrique et son manuel de l'utilisateur peuvent contenir des «SYMBOLES DE MISE EN GARDE » (un symbole illustré qui vous avertit d'une situation potentiellement dangereuse et/ou vous indique comment éviter cette situation). Bien comprendre ces symboles et en tenir compte vous aideront à mieux utiliser votre outil et à l'utiliser de façon plus sécuritaire. Voici quelques-uns des symboles que vous pourriez rencontrer.



AVERTISSEMENT DE DANGER : Précautions à suivre pour votre sécurité.



INTERDICTION



PORTER UNE PROTECTION DES YEUX : Portez toujours des lunettes de sécurité avec des protecteurs latéraux.



LIRE ET S'ASSURER DE BIEN COMPRENDRE LE MANUEL D'INSTRUCTIONS: Pour réduire le risque de blessures, les utilisateurs et les spectateurs doivent lire et comprendre le manuel d'instruction avant d'utiliser le produit.



GARDER LES MAINS LOIN DE LA LAME : Le fait de ne pas garder les mains loin de la lame présente un danger de graves blessures.



SOUTENIR ET BIEN SERRER LES PIÈCES

⚠ DANGER

DANGER : Indique une situation de danger imminent qui, si elle n'est pas évitée, causera la mort ou des blessures graves.

⚠ AVERTISSEMENT

AVERTISSEMENT : Indique une situation potentiellement dangereuse pouvant, si elle n'est pas évitée, causer la mort ou des blessures graves.

⚠ MISE EN GARDE

MISE EN GARDE : Indique une situation potentiellement dangereuse, qui, si elle n'est pas évitée, pourrait causer des blessures mineures ou légères.

MISE EN GARDE

MISE EN GARDE : Sans le symbole d'avertissement de danger, indique une situation potentiellement dangereuse pouvant, si elle n'est pas évitée, causer des dommages matériels.



CONSIGNES DE SÉCURITÉ – OUTIL ÉLECTRIQUE

CONSIGNES DE SÉCURITÉ GÉNÉRALES À RESPECTER AVANT D'UTILISER LA SCIE À DÉCOUPER

La sécurité est une combinaison de bon sens, de vigilance et d'utilisation adéquate de la scie à découper.

AVERTISSEMENT

Pour éviter toute erreur pouvant causer des blessures graves, ne pas brancher la scie à découper avant d'avoir lu et bien compris les consignes suivantes.

-  **LIRE** et se familiariser avec toutes les instructions. **CONNAÎTRE** les applications, les limites de l'outil et les risques qui s'y rattachent.
- GARDER LES PROTECTEURS EN PLACE** et en bon état de fonctionnement.
- RETIRER LES CLÉS D'ENTRETIEN ET DE RÉGLAGE.** habituer à vérifier que les clés sont retirées de l'outil avant la mise en marche.
- GARDER L'ESPACE DE TRAVAIL PROPRE.** Les endroits et les bancs encombrés présentent un risque d'accident.
- NE PAS TRAVAILLER DANS UN ENVIRONNEMENT DANGEREUX.** Ne pas utiliser d'outils électriques dans des endroits humides, mouillés ou exposés aux intempéries. L'espace de travail doit être bien éclairé.
- ÉLOIGNER LES ENFANTS.** Garder tous les visiteurs et les passants à une distance sécuritaire de la zone de travail.
- METTRE L'ESPACE DE TRAVAIL À L'ÉPREUVE DES ENFANTS** en utilisant des cadenas, des interrupteurs principaux ou en retirant les clés de démarrage.
- NE PAS FORCER L'OUTIL.** L'outil effectue un meilleur travail et est plus sécuritaire quand il est utilisé au rythme pour lequel il est conçu.
- UTILISER LE BON OUTIL.** Ne pas utiliser l'outil ou l'accessoire pour effectuer un travail autre que celui pour lequel il est conçu.
- UTILISER UNE RALLONGE APPROPRIÉE.** S'assurer qu'elle est en bon état. Employer une rallonge de calibre approprié au courant utilisé par l'outil. Une rallonge de moindre calibre cause une baisse de tension, résultant en une perte de puissance et une surchauffe. Le tableau de la page 35 fournit les calibres recommandés selon la longueur de la rallonge et l'intensité nominale. En cas de doute, utiliser une rallonge de calibre plus élevé. Plus le nombre est petit, plus le calibre est élevé.
- PORTER DES VÊTEMENTS APPROPRIÉS.** Ne pas porter de vêtements amples, gants, cravate, bagues, bracelets ou bijoux. Ceux-ci peuvent s'accrocher aux pièces mobiles. Des chaussures antidérapantes sont recommandées. Porter une résille en cas de cheveux longs.
-  **TOUJOURS PORTER DES LUNETTES DE PROTECTION.** Tous les outils électriques peuvent projeter des corps étrangers qui risqueraient de causer des lésions oculaires permanentes. **TOUJOURS** porter des lunettes de sécurité (pas de lunettes à verres correcteurs) conformes à la norme Z87.1 de l'ANSI. Les lunettes à verres correcteurs ne résistent pas aux impacts. **CE NE SONT PAS** des lunettes de sécurité. Les lunettes de protection sont offertes chez Sears. **REMARQUE:** Les lunettes ou les masques de sécurité non conformes à la norme ANSI Z87.1 pourraient provoquer de graves blessures en se brisant.
- PORTER UN MASQUE.** Le perçage produit de la poussière.
-  **FIXER LA PIÈCE À TRAVAILLER.** Utiliser des pinces ou des pinces autobloquantes pour maintenir la pièce en place quand cela est possible. Cela est plus sécuritaire que d'utiliser les mains et libère ces dernières pour actionner l'outil.
- DÉBRANCHER L'OUTIL.** Avant d'effectuer des travaux d'entretien ou de changer d'accessoire tel une lame, un foret ou un couteau.
- RÉDUIRE LE RISQUE D'UNE MISE EN MARCHÉ ACCIDENTELLE.** S'assurer que l'interrupteur est en position d'arrêt (OFF) avant de brancher l'outil.
- UTILISER LES ACCESSOIRES RECOMMANDÉS.** Consulter le guide de l'utilisateur pour les accessoires recommandés. L'utilisation d'accessoires inadéquats peut occasionner des blessures graves à l'utilisateur ou à autrui.
- NE JAMAIS SE TENIR DEBOUT SUR L'OUTIL.** Il y a risque de blessures graves si l'outil culbute ou si l'on touche accidentellement la lame.
- S'ASSURER QU'IL N'Y A PAS DE PIÈCES ENDOMMAGÉES** avant d'utiliser un outil. Un protecteur ou une pièce endommagés doivent être attentivement inspectés pour s'assurer qu'ils pourront fonctionner adéquatement et effectuer le travail pour lequel ils ont été conçus. S'assurer que les pièces mobiles sont bien alignées, qu'elles ne sont pas grippées, mal montées ou desserrées et qu'elles peuvent être utilisées en toute sécurité. Un protecteur, ou toute autre pièce desserrée ou endommagée, doit être adéquatement réparé ou remplacé.

20. **NE JAMAIS LAISSER UN OUTIL FONCTIONNER SANS SURVEILLANCE. LE METTRE HORS TENSION.** Ne pas s'éloigner d'un outil en marche tant que la lame n'est pas à l'arrêt complet et que l'outil n'a pas été débranché de la source d'alimentation.
21. **NE PAS SE PENCHER AU DESSUS DE L' APPAREIL.** Conserver un bon équilibre et une bonne stabilité en tout temps.
22. **ENTREtenir LES OUTILS AVEC SOIN.** Pour une performance et une sécurité optimales, maintenir les outils propres et bien aiguisés. Suivre les instructions de graissage et de remplacement des accessoires.
23. **Ne PAS** utiliser d'outil électrique en présence de liquides ou de gaz inflammables.
24. **Ne PAS** utiliser l'outil avec les facultés affaiblies par des drogues, l'alcool ou des médicaments; cela pourrait nuire à votre capacité à utiliser correctement l'outil.
25. La poussière produite par certains matériaux peut être dangereuse pour la santé. Toujours utiliser l'outil dans une pièce bien aérée et prévoir un dispositif efficace d'aspiration des poussières. Dans la mesure du possible, utiliser un système d'aspiration de la sciure.
26. **PORTER UNE PROTECTION DE L'OUÏE** pour minimiser le risque de perte d'ouïe.

CONSIGNES DE SÉCURITÉ RELATIVES À LA SCIE À DÉCOUPER

CONSIGNES DE SÉCURITÉ SPÉCIFIQUES À CETTE SCIE À DÉCOUPER

1. **LIRE ET BIEN COMPRENDRE** toutes les consignes de sécurité et les directives d'utilisation figurant dans le Guide d'utilisation.
2. **NE PAS UTILISER** la scie à découper avant qu'elle soit complètement assemblée et installée conformément aux directives.
3. **SI** des pièces manquent, sont déformées, brisées ou si une pièce électrique ne fonctionne pas adéquatement, **ARRÊTER** la scie à découper et la débrancher de la prise de courant. Avant de la réutiliser, remplacer les pièces manquantes ou endommagées.
4. **SI ON NE CONNAÎT PAS** bien le fonctionnement de la scie à découper, demander conseil au superviseur, à un instructeur ou à une personne compétente.
5. L'utilisateur risque de subir de **GRAVES BLESSURES** si l'outil bascule ou s'il vient accidentellement toucher l'outil de coupe. Ne rien ranger à proximité ni au-dessus de l'outil.
6. **POUR ÉVITER D'ÊTRE BLESSÉ** suite à un déplacement inattendu de la scie, la positionner sur une surface ferme et de niveau sur laquelle elle ne risquera pas de basculer, puis la boulonner ou l'immobiliser solidement à l'aide de serre-joints.
7. **LA SCIE À DÉCOUPER DOIT ÊTRE SOLIDEMENT FIXÉE** sur un établi ou un chevalet. Si le chevalet ou l'établi a tendance à bouger pendant que la scie fonctionne, le chevalet ou l'outil **DOIT** être solidement immobilisé au sol.
8. **LES DENTS DE LA LAME DOIVENT ÊTRE ORIENTÉES** vers le bas de la table.
9. **ENLEVER** tous les débris se trouvant sur **LA TABLE** avant de démarrer la scie. Ne pas dessiner, assembler ni préparer le matériau à scier pendant que la scie fonctionne.
10. **LES DENTS DE LA LAME DOIVENT ÊTRE ORIENTÉES** vers le bas de la table.
11. **ENLEVER** tous les débris se trouvant sur **LA TABLE** avant de démarrer la scie. Ne pas dessiner, assembler ni préparer le matériau à scier pendant que la scie fonctionne.
12. **POUR NE PAS ÊTRE BLESSÉ** en cas de mouvement brusque, éviter les opérations inconfortables où les mains et les doigts risqueraient de venir en contact avec la lame pendant que la scie fonctionne.
13. **TENIR FERMEMENT LE MATÉRIAU À SCIER** contre le dessus de la table.
14. **NE JAMAIS COUPER UN MATÉRIAU** trop petit que l'on ne peut pas tenir en toute sécurité.
15. **NE PAS UTILISER** de lames émoussées ou déformées.
16. **ARRÊTER ET DÉBRANCHER LA SCIE** si la lame se coince dans le trait de scie pendant qu'on recule le matériau à scier. Cet incident se produit habituellement lorsque le trait de scie est bourré de sciure. Dans ce cas, arrêter la scie et la débrancher de la prise de courant. Écarter le trait de scie avec une cale et dégager la lame du matériau à scier.
17. **NE PAS** faire avancer trop rapidement le matériau à scier pendant la coupe. Ne le faire avancer qu'à la vitesse pour laquelle la scie a été conçue.
18. **COUPER LE COURANT alimentant la scie**, s'assurer que la lame de la scie à découper est complètement arrêtée avant de poser ou de déposer un accessoire et de s'éloigner de l'aire de travail.
19. **NE PAS DÉMARRER** la scie si un matériau à scier appuie contre la lame. Avancer lentement le matériau à scier sur la lame.
20. **POUR SCIER** de grands matériaux, **S'ASSURER** qu'ils sont supportés à la même hauteur que la table.
21. **FAIRE PREUVE DE PRUDENCE** pour découper des matériaux ronds ou de formes irrégulières, car ils risquent de pincer la lame.
22. **TOUJOURS** dissiper la tension exercée sur la lame avant de desserrer la vis des porte-lames.
23. **S'ASSURER** que le bouton de blocage de l'inclinaison de la lame est serré avant de démarrer la scie.
24. **NE JAMAIS S'ÉTIRER POUR ATTEINDRE UN OBJET ÉLOIGNÉ** sous la table de la scie à découper pendant que son moteur fonctionne.
25. **Avant** chaque utilisation de la scie, **S'ASSURER QU'AUCUNE DE SES PIÈCES N'EST ENDOMMAGÉE** et que toutes les pièces mobiles sont bien alignées, qu'elles ne sont pas grippées, mal montées ou desserrées et qu'elles peuvent être utilisées en toute sécurité. Une pièce endommagée doit être adéquatement réparée ou remplacée.
26. **SÉCURITÉ AVANT TOUT.**

CARACTÉRISTIQUES ÉLECTRIQUES ET SÉCURITÉ

DONNÉES TECHNIQUES SUR LE MOTEUR ET L'ALIMENTATION

⚠ AVERTISSEMENT

Pour éliminer les risques d'électrocution, d'incendie et de dommages à l'outil, protéger adéquatement le circuit électrique. Utiliser un circuit électrique distinct pour l'outil. Votre outil est relié à l'usine pour 120 V opération. La brancher à un circuit de 120 V et de 1,6 A et utiliser un fusible à fusion lente ou un disjoncteur de 1,6 A. Afin d'éviter les risques de choc électrique et d'incendie, remplacer immédiatement le cordon d'alimentation s'il est usé ou coupé d'une façon quelconque.

DIRECTIVES DE MISE À LA TERRE

⚠ AVERTISSEMENT

Cet outil doit être relié à la terre pendant l'utilisation de façon à protéger l'utilisateur des risques de choc électrique.

EN CAS DE DÉFECTUOSITÉ OU DE PANNE, la mise à la terre offre au courant électrique un trajet à moindre résistance et réduit les risques de chocs électriques. Cet outil est équipé d'un cordon électrique doté d'un conducteur et d'une fiche de mise à la terre. La fiche DOIT être branchée dans une prise de courant correspondante bien installée et mise à la terre conformément à TOUS les codes et règlements de la municipalité.

NE PAS MODIFIER LA FICHE FOURNIE. Si elle n'est pas adaptée à la prise de courant, faire installer une prise de courant adéquate par un électricien.

UN MAUVAIS BRANCHEMENT du conducteur de mise à la terre peut présenter un risque de chocs électriques. Le conducteur recouvert d'une gaine isolante verte (avec ou sans bande jaune) est le conducteur de mise à la terre de l'équipement. Si le cordon électrique ou sa fiche doivent être réparés ou remplacés, NE PAS brancher le conducteur de mise à la terre de l'équipement sur une borne sous tension.

Si on ne comprend pas parfaitement les instructions de mise à la terre, ou si on n'est pas sûr que l'outil est bien mis à la terre, **CONSULTER** un électricien ou un préposé à l'entretien qualifié.

N'UTILISER que des rallonges à 3 fils munies de fiche de mise à la terre à 3 broches branchées dans des prises à 3 trous qui acceptent la fiche de l'outil. Réparer ou remplacer immédiatement toute rallonge usée ou endommagée.

Alimenter l'outil par un circuit indépendant. Ce circuit doit consister en un câble de diamètre 18 et être protégé par un fusible temporisé de 1.6 A. Avant de brancher l'outil, s'assurer que l'interrupteur est à OFF et que l'alimentation électrique est conforme aux spécifications du moteur. Une basse tension endommagera le moteur.

DIRECTIVES CONCERNANT LES RALLONGES

UTILISER UNE RALLONGE APPROPRIÉE. S'assurer que la rallonge est en bon état. Si on utilise une rallonge, s'assurer que son calibre convient à la consommation électrique de l'outil.

Une rallonge de calibre inférieur entraîne une chute de tension, ce qui a pour effet de provoquer une perte de puissance et une surchauffe. Le tableau ci-dessous indique le calibre approprié en fonction de la longueur de la rallonge et de l'intensité nominale indiquée sur la plaque signalétique. En cas de doute, utiliser le calibre supérieur suivant. Plus le numéro de calibre est petit, plus la rallonge est grosse.

S'assurer que la rallonge est bien câblée et en bon état. Toujours remplacer une rallonge endommagée ou la faire réparer par une personne qualifiée avant de l'utiliser. Protéger les rallonges des objets tranchants, de la chaleur excessive et des endroits humides ou détrempés.

CALIBRE MINIMUM DES RALLONGES (AWG)

(Pour une alimentation de 120 V uniquement)

Ampérage		Longueur totale en pieds					
Plus de	Pas plus de	120 V	25	50	100	150	pi
			(7,62	15,24	30,48	45,72	m)
		AWG- American Wire Gauge					
0	6	18	16	16	14		
6	10	18	16	14	12		
10	12	16	16	14	12		
12	16	14	12	S.O.			

⚠ AVERTISSEMENT

Cet outil est conçu uniquement pour un usage intérieur. Éviter de l'exposer à la pluie ou de l'utiliser dans un lieu humide.

Cet outil est conçu pour être utilisé sur un circuit ayant une prise de courant semblable à celle illustrée à la figure 1. La figure 1 illustre une fiche à trois broches et une prise de courant avec conducteur de mise à la terre. Si la prise de courant n'est pas correctement mise à la terre, on peut utiliser un adaptateur (figure 2) pour connecter temporairement cette fiche dans une prise de courant à deux trous mise à la terre.

L'adaptateur (figure 2) est muni d'une cosse rigide qui ressort, laquelle DOIT être connectée à une prise de terre permanente, comme une boîte de prise de courant correctement mise à la terre.

⚠ MISE EN GARDE

Toujours s'assurer que la prise est correctement reliée à la terre. En cas de doute, faire vérifier la prise par un électricien agréé.

Fig. 1

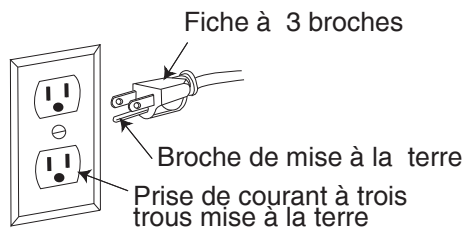
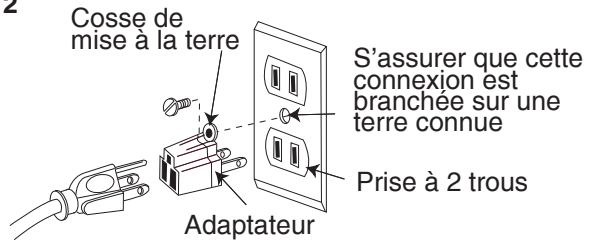

Fig. 2



OUTIL REQUIS POUR L'ASSEMBLAGE ET LE RÉGLAGE

Fourni



Clé hexagonale 3 mm

Non fourni

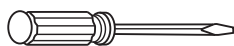

Tournevis moyen



Tournevis Phillips n° 2



Clé réglable

CONTENU DE LA BOÎTE

DÉBALLAGE ET VÉRIFICATION DU CONTENU

Déballer la scie sauteuse et toutes les pièces avec précaution et reportez-vous à la liste ci-dessous ainsi qu'à la figure de droite pour vérifier si vous disposez de toutes les pièces. Avec l'aide d'une autre personne, placez la scie sur une surface sûre et examinez-la minutieusement.

⚠ AVERTISSEMENT

- Afin d'éviter les blessures que pourrait entraîner une mise en marche accidentelle ou un choc électrique, ne branchez pas le cordon électrique à une source d'alimentation pendant le déballage ou l'assemblage. Ce cordon doit demeurer débranché chaque fois que vous ajustez ou assemblez la scie sauteuse.
- La scie sauteuse est lourde et devrait être soulevée avec précaution. Au besoin, demandez de l'aide pour la soulever et la déplacer.
- En cas de pièce manquante ou endommagée, n'essayez pas d'assembler la scie sauteuse ou de brancher le cordon d'alimentation tant que la pièce manquante ou endommagée n'a pas été correctement installée.

TABLEAU DES PIÈCES DÉTACHÉES

ART.	DESCRIPTION	QUANTITÉ
A.	Assembler votre scie à découper	1
B.	Sachet des fixations ass'y	
	Lame	1
	Clé hexagonale	1

PIED

C.	Traverse supérieure, courte	2
D.	Traverse supérieure, longue	2
E.	Pied	4
F.	Traverse inférieure, courte	2
G.	Traverse inférieure, longue	2
H.	Pochette pièces de montage	
	Coussinet	4
	Écrou hexagonal à collet à denture extérieure	20
	Boulon à tête à collet carré	16
	Boulon à tête hexagonale	4
	Rondelle plate	4
	Entretoise	4

DÉBALLER VOTRE SCIE À DÉCOUPER

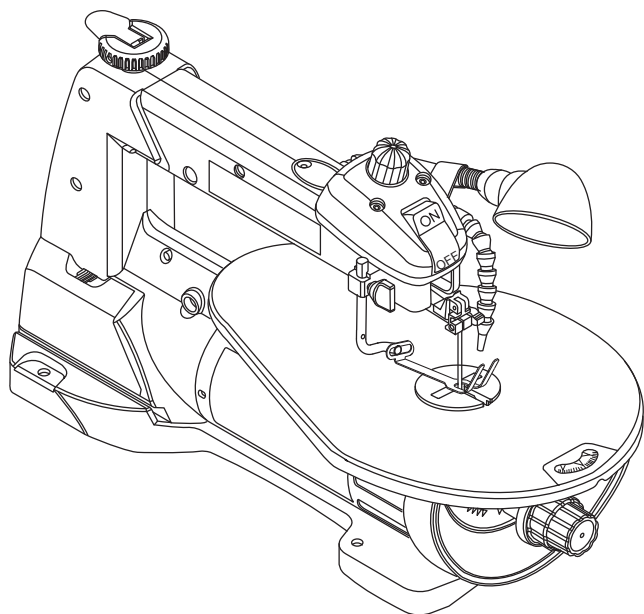

A

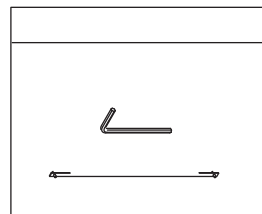

B

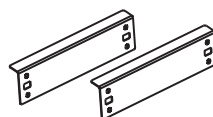

C

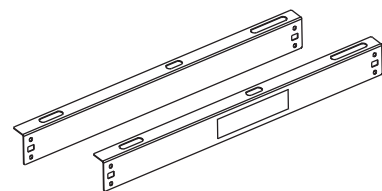

D

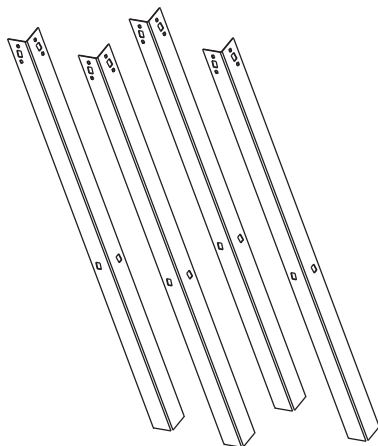

E

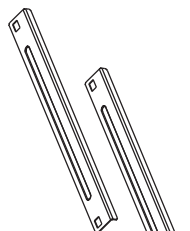

F

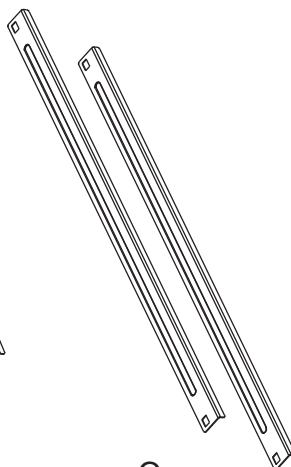

G

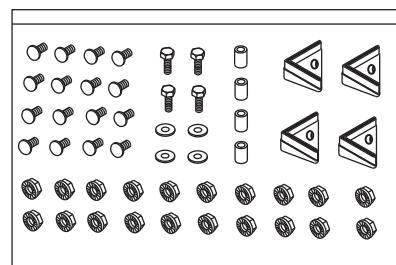

H

APPRENDRE À CONNAÎTRE LA SCIE À DÉCOUPER

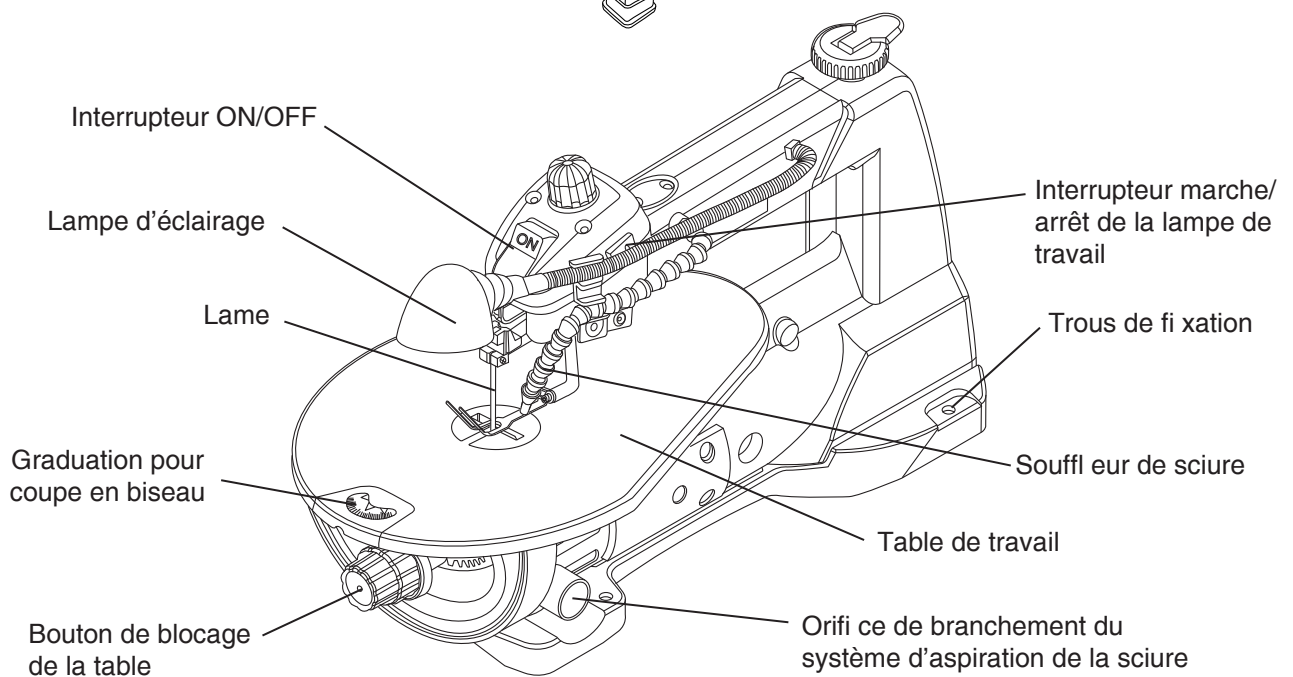
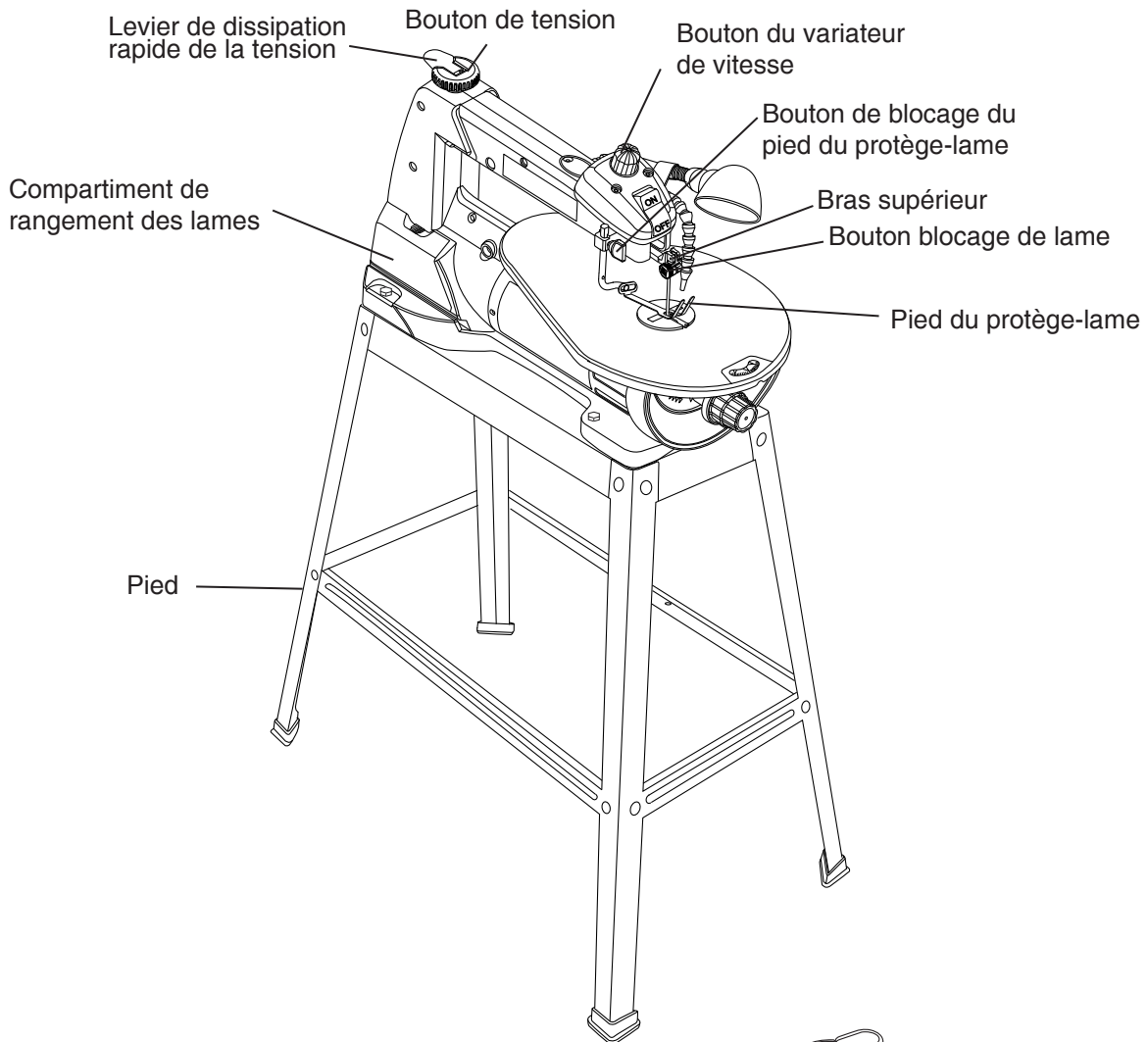

GLOSSAIRE

TERMES RELATIFS AUX SCIES À DÉCOUPER

ÉCHELLE DE BISEAU – Représente le degré de l'angle de la table, de 0° à 45°, lorsqu'elle est inclinée pour une coupe en biseau.

PIED DE PROTÈGE-LAME – Protège la lame et empêche le matériau à scier de se soulever. Aide à empêcher que les doigts viennent en contact avec la lame.

BOUTON DE BLOCAGE DU PIED DU PROTÈGE-LAME – Permet de lever ou de baisser le pied et de le bloquer à la hauteur souhaitée.

PORTE-LAME – Retient et positionne la lame.

COMPARTIMENT DE RANGEMENT DES LAMES – Permet de ranger facilement et rapidement des lames et des clés.

LEVIER DE RELACHEMENT RAPIDE DE LA TENSION DE LA LAME – Permet de détendre et de retendre rapidement la lame à sa tension initiale. Il règle et rajuste rapidement la tension de la lame si l'utilisateur doit effectuer des coupes intérieures ou changer de lame.

SOUFFLEUR DE SCIURE – Empêche la sciure de couvrir la ligne de visée afin d'assurer des coupes plus précises. Pour obtenir de meilleurs résultats, diriger le tube du souffleur vers la lame et le matériau à scier.

ORIFICE DE BRANCHEMENT DU SYSTÈME D'ASPIRATION DE LA SCIURE – Permet de brancher le tuyau d'un aspirateur ou des accessoires pour aspirer la sciure qui tombe sous la table ou le socle de l'outil.

BOUTON DE BLOCAGE DE LA TABLE – Permet de bloquer solidement la table à l'angle souhaité pour effectuer une coupe en biseau.

BOUTON DE MARCHE (I) -ARRÊT (O) DU VARIATEUR DE VITESSE – Bouton rotatif assurant une polyvalence accrue pour la coupe de nombreux matériaux. Régler la vitesse au réglage souhaité, entre 500 et 1500 courses par minute (c/min), en tournant ce bouton à droite ou à gauche.

TERMES DE MENUISERIE

TRAJECTOIRE DE LAME DE SCIE – Surface ou ligne de visée du matériau à scier se déplaçant en ligne vers le bord de la lame de scie.

COURBURE – Léger déplacement horizontal de la lame pendant qu'elle fonctionne en ligne au cours des opérations de coupe. Cela peut être causé par la lame qui suit le grain ou la trajectoire offrant le moins de résistance.

AVANCE – Vitesse à laquelle on déplace le matériau à scier contre la lame.

TRAIT DE SCIE – Rainure formée par la lame pendant le sciage.

PROFIL – Bord avant du matériau à scier que l'on pousse contre la lame.

VOIE DES DENTS DE LAME – Déport donné par torsion aux dents d'une lame à leur pointe extérieure, par rapport au plan du corps de la lame.

SURFACE – Dessus du matériau que l'on scie.

BORD ARRIÈRE – Fin du bord du matériau scié par la lame de scie.

MATÉRIAU À SCIER – Matériau sur lequel on effectue une opération de coupe.

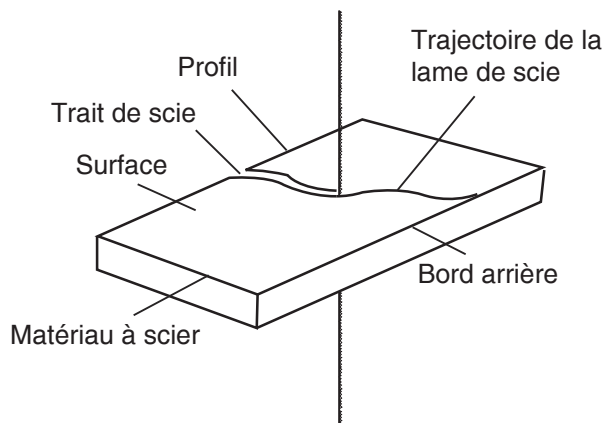

ASSEMBLAGE ET RÉGLAGES

Durée prévue de l'assemblage: 25 à 40 minutes.

ASSEMBLAGE DU SUPPORT (FIG. A)

1. Déballez toutes les pièces et les regroupez par type et dimension. Voir la liste des pièces pour connaître les quantités.
2. **Sac « H »** - Assemblez une traverse supérieure courte (1) en haut d'un pied (2) en utilisant un boulon (3) et un écrou (4).

REMARQUE:

- Aligner avec le support pour assurer une bonne mise en place.
 - Ne pas serrer les boulons avant que le support soit aligné correctement (voir étape #8).
3. Assemblez une autre traverse supérieure courte (1) en haut d'un pied (2) en utilisant un boulon (3) et un écrou (4).
 4. **Sac « H »** - Assemblez une traverse centrale courte (5) au centre d'un pied en utilisant un boulon (3) et un écrou (4). Cela complètera l'avant du cadre.
 5. Assemblez la section du bâti arrière de la même façon.
 6. **Sac « H »** - Réunir les cadres avant et arrière à l'aide de deux supports supérieurs courts (6) et de deux supports inférieurs courts (7), de boulons et d'écrous.
 7. **Sac « H »** - Insérer le talon de surélévation (8) dans la base du pied.
 8. Placer le support sur une surface de niveau et le régler de sorte que tous les pieds touchent au sol et soient au même angle par rapport au sol. Serrer tous les boulons.

REMARQUE: Pour éviter tout mouvement, serrer solidement tous les boulons.

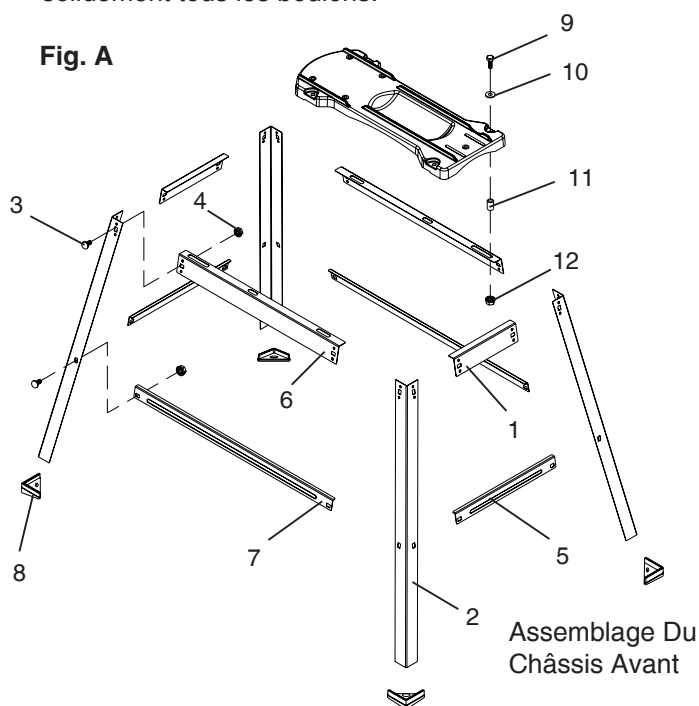

⚠ AVERTISSEMENT

- Le support est conçu pour l'usage de la scie de rouleau.
- Ne pas monter, vous reposer ou tenir debout sur le montage du support.
- Ne pas utiliser le support sur une surface instable ou inégale.
- Ne pas brancher la scie avant d'avoir complètement fini l'ajustage et l'assemblage et d'avoir lu le manuel d'utilisation.

MONTAGE DE LA SCIE (FIG. A, B)

1. Positionner la table sur un support ferme et bien plat.
2. Mettre face à face les trous (13) dans la base de la scie et ceux de la table.
3. Assemblez le tout avec des boulons hex. (9), rondelles (10), entretoises (11-Fig. A) et écrous (12) fournis.
4. Serrer les quatre écrous.

REMARQUE: ne pas trop serrer les écrous qui retiennent la scie au support, cela endommagera la base de la scie.

Fig. B

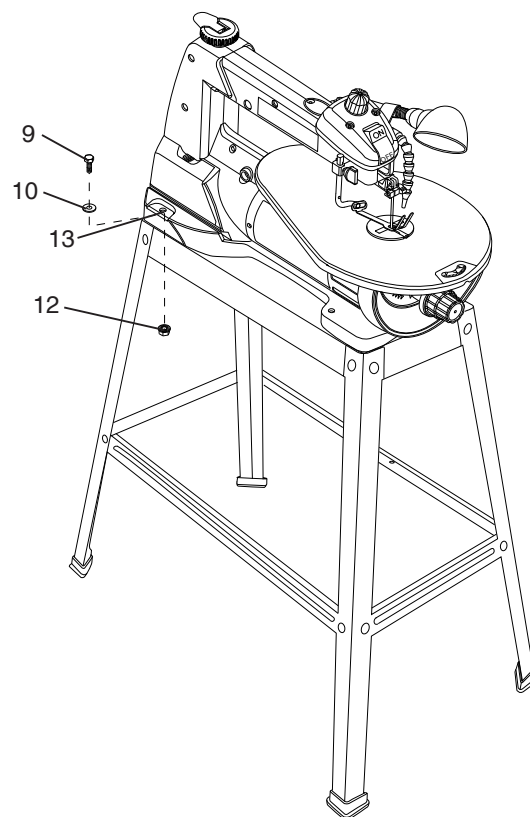

FIXATION DE LA SCIE À DÉCOUPER SUR LA SURFACE DE TRAVAIL (FIG. C)

1. Si on décide de fixer la scie à découper en permanence, il est préférable de la fixer sur un établi plutôt que sur une feuille de contreplaqué afin de réduire les bruits et les vibrations.
2. Les fixations nécessaires pour immobiliser cette scie ne sont PAS fournies. Fig. C vous détaille les accessoires à utiliser.

Fig. C

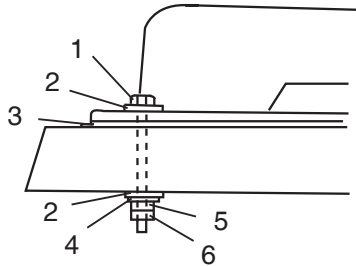

1. (3) boulons à tête hexagonale; leur longueur variera selon le besoin
2. (6) rondelles plates
3. Morceau de mousse ou tapis (en option)
4. (3) Rondelles-freins
5. (3) Écrous à six pans
6. (3) Contre-écrous

COMPARTIMENT DE RANGEMENT DES LAMES (FIG. D)

Le logement de lame se trouve sur le côté gauche du corps de la scie à découper. Tirer la porte (1) du logement de scie pour l'ouvrir. Le tirer pour l'ouvrir. Il permet de ranger les clés hexagonales coudées et les lames ordinaires ou à ergot.

Fig. D

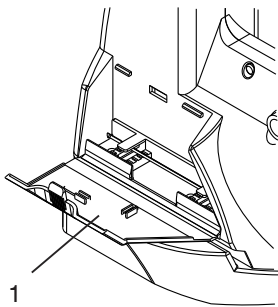

ORIFICE D'ASPIRATION DE LA SCIURE (FIG. E)

Un tuyau ou un accessoire d'aspirateur (non fourni) peut être branché sur l'orifice d'aspiration (1) de la sciure, lequel se trouve à droite du socle de la scie. En cas d'accumulation excessive de sciure dans le socle, s'il y a trop de sciure, utiliser un aspirateur eau et poussière ou le faire manuellement en ôtant les vis côté gauche de la scie. Après avoir nettoyé toute l'accumulation de sciure, rattacher le couvercle et les vis avant de remettre la scie en marche. Ce nettoyage permettra d'obtenir des coupes plus efficaces.

Fig. E

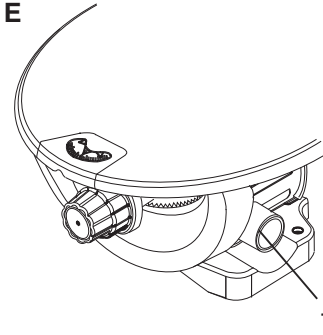

DÉPOSE ET REPOSE DES LAMES

POSE ET DÉPOSE DES LAMES ORDINAIRES

Pour couper une grande variété de matériaux, 5 pouces (127 mm) ordinaires ou à ergot peuvent être utilisées avec cette scie à découper.

On recommande d'utiliser des lames ordinaires pour des coupes fines et précises des matériaux dont l'épaisseur maximale ne dépassera pas 3/4 pouce (19 mm). Cela prendra un peu plus de temps pour fixer la lame et ajuster la tension de la lame mais cela vous permettra d'utiliser des lames fines.

⚠ AVERTISSEMENT

Pour éviter tout démarrage accidentel pouvant causer des blessures, toujours s'assurer que l'interrupteur de la scie à découper est sur la position ARRÊT (O) et que le cordon électrique est débranché de la prise de courant avant de déposer ou de remplacer une lame.

Dépose des lames ordinaires (FIG. F, G, H)

1. Pour déposer ce type de lame (1-Fig. G), dissiper tout d'abord la tension exercée sur la lame en relevant le levier de dissipation rapide de la tension. (2-Fig. F)

Fig. F

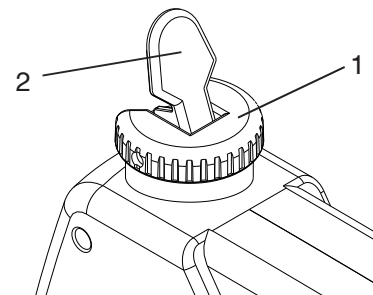

2. Desserrer ensuite le porte-lame supérieur (3) en tournant à gauche le bouton de dissipation rapide de la tension (4). (Fig. G)

REMARQUE: La vis de pression à tête hexagonale (5) qui se trouve à droite sert aux réglages précis. Elle ne devra être réglée que si la lame n'est pas perpendiculaire à la table.

Fig. G

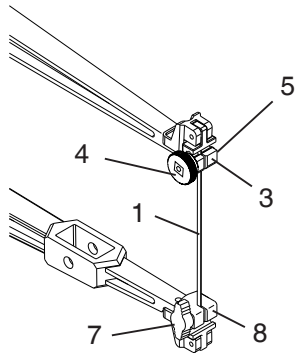

- Incliner la table à 0°, puis serrer le bouton de blocage des coupes en biseau (6-Fig. H). Desserrer le bouton de serrage de la lame (7-Fig. G) sous la table, à gauche du blocage inférieure de lame (8-Fig. G) en tournant dans le sens inverse des aiguilles d'une montre.
- Abaisser le bras, puis enlever la lame des porte-lame supérieur et inférieur en tirant la lame vers l'avant et en la soulevant pour la dégager par l'orifice d'accès (9) de la table (10). (Fig. H)

Fig. H

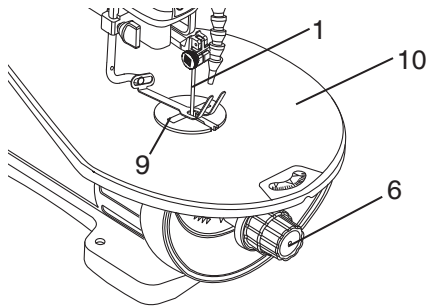

Pose des lames ordinaires (FIG. H, I, J)

MISE EN GARDE

Pour éviter toute perte de contrôle en soulevant la pièce, les dents de la lame DOIVENT TOUJOURS pointer vers le bas.

- Installer la nouvelle lame (1) par l'orifice (9) d'accès de la table (10), les dents pointant vers le bas. (Fig. H)
- Insérer la nouvelle lame (1) dans la fente (11) du porte-lame inférieur et serrer le bouton de calage (7) du porte-lame inférieur. (Fig. I)

Fig. I

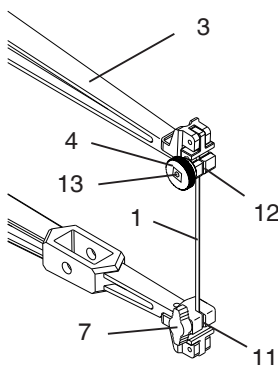

- Incliner la table au réglage 0°, puis bloquer le bouton (6) des coupes en biseau. (Fig. H)

- Insérer l'autre bout de la lame dans la fente du portelame supérieur (12-Fig. I) puis serrer le levier de dissipation rapide de la tension (14-Fig. J).

REMARQUE:

- Lors de l'installation de la lame dans le porte-lame supérieur, appliquer une légère pression, vers le bas, sur le bras supérieur (3). (Fig. I)
 - Maintenez les lames d'plat-extrémité plus étroitement en utilisant une clef à six pans par la vis (13).
- Tendre la lame en tournant à droite le bouton de tension (15). Vérifier la tension de la lame. Si elle n'est pas assez tendue, tourner le bouton de tension à droite. (Fig. J)

MISE EN GARDE

Si la lame est excessivement serrée, elle se brisera.

REMARQUE: La poignée du levier de dissipation rapide de la tension doit toujours être baissée pour procéder aux réglages de la tension. Relever le levier de dissipation rapide de la tension pour changer de lame. Si la lame est trop tendue, il sera difficile de baisser le levier.

Fig. J

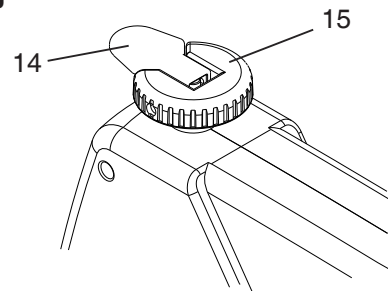

POSE ET DÉPOSE DES LAMES ORDINAIRES

⚠ AVERTISSEMENT

Pour éviter les blessures, toujours mettre la scie hors tension et débrancher la fiche de la source d'alimentation avant de remplacer les lames ou de procéder à des ajustements.

Les lames à ergot sont plus épaisses, leur stabilité est meilleure et elles s'assemblent plus rapidement. Elles servent aux coupes rapides de nombreux matériaux et de ceux dont l'épaisseur minimale est de 3/4 pouce (19 mm). Les utiliser lorsqu'une précision moindre n'est pas requise et lorsqu'un trait de scie plus épais est acceptable.

REMARQUE: Pour poser ce type de lame, ne pas trop serrer ni desserrer les vis de pression des porte-lames supérieur et inférieur. La fente doit être légèrement plus large que l'épaisseur de la lame. Après avoir posé une lame, le mécanisme de tension retiendra la lame à ergot en place.

Dépose des lames à ergot (FIG. K, L)

1. Pour enlever la lame, desserrer la tension en relevant le levier de relâchement de tension (1). (Fig. K)

Fig. K

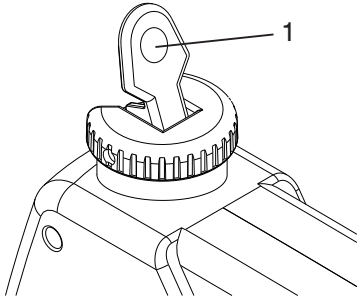

2. Enlever la lame (2) des porte-lames supérieur (4) et inférieur (5) en la tirant vers l'avant pour la dégager. La sortir par le trou d'accès. (Fig. L)

Fig. L

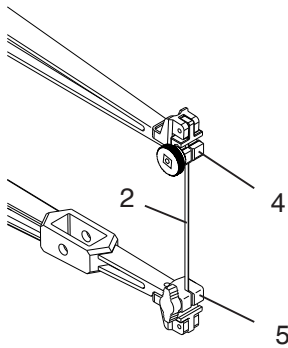

3. Incliner la table à un angle de 45°, puis bloquer le bouton de blocage des coupes en biseau pour voir le porte-lame inférieur (5). (Fig. L)

REMARQUE: Pour déposer la lame du porte-lame supérieur, appuyer légèrement sur le bras supérieur.

Pose des lames à ergot (FIG. M, N)

REMARQUE: Si on utilise des lames à ergot, ne pas serrer le bouton de blocage.

! AVERTISSEMENT

Afin d'éviter le levage incontrôlable du matériau à scier, les dents de la lame doivent toujours être orientées vers le bas.

1. Poser la lame (1) en introduisant un de ses bouts dans le trou d'accès (2) ou dans celui de la plaque de lumière de la table. Accrocher l'ergot inférieur de la lame dans la partie évidée du porte-lame inférieur (3), puis son ergot supérieur dans le porte-lame supérieur (4). (Fig. M)

Fig. M

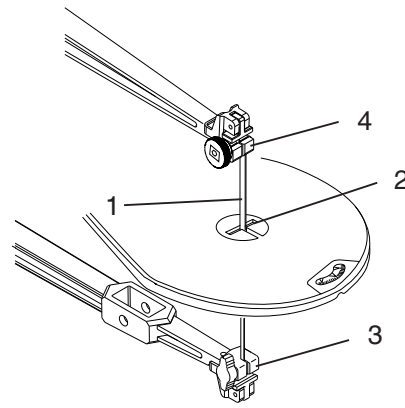

2. Assurez-vous que les broches sont en place dans le support inférieur (3) et supérieur (4) de la lame. (Fig. M)
3. Pour tendre la lame (1-Fig. M), baisser le levier de dissipation rapide de la tension (5). Vérifier la tension de la lame. Si elle est trop tendue, tourner le bouton (6) à gauche; si elle n'est pas assez tendue, le tourner à droite. (Fig. N).
- REMARQUE:** Si la lame est trop tendue, il sera difficile de baisser le levier, et le porte-lame ou le bras de la scie risque d'être endommagé.
4. Serrer les deux boutons du porte-lame supérieur et du porte-lame inférieur.

Fig. N

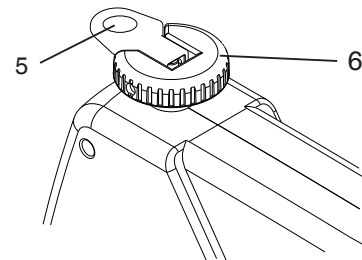

RÉGLAGE DU PIED DU PROTÈGE-LAME (FIG. O, P)

REMARQUE: L'utilisateur doit appuyer constamment sur le matériau à scier. Le pied du protège-lame n'est pas conçu pour immobiliser la pièce, mais plutôt pour empêcher le matériau à scier de se lever excessivement.

Pour procéder à des coupes en biais, le pied du rotégelame (1) doit être réglé de façon qu'il soit parallèle à la table. Il doit aussi reposer bien à plat au-dessus du matériau à scier.

1. Pour régler, desserrer la vis (2) du protège-lame avec une clé hexagonale; faire basculer le pied de sorte qu'il soit parallèle à la table, puis serrer la vis.
2. Desserrer le bouton (3- Fig. P) pour lever ou baisser le pied jusqu'à ce qu'il soit légèrement au-dessus du matériau à scier. Resserrer le bouton.

Fig. O

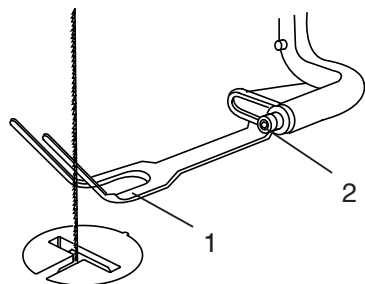

SOUFFLEUR DE SCIURE (FIG. P)

Le souffleur de sciure (4) doit être positionné de façon à être orienté vers la lame et le matériau à scier afin qu'il puisse chasser la sciure de la ligne de visée. Ce souffleur n'est pas conçu pour enlever toute la sciure de la table.

Fig. P

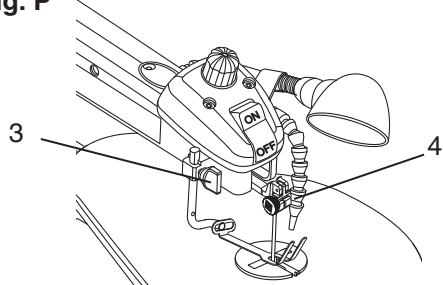

CHOIX DES LAMES (FIG. Q)

⚠ AVERTISSEMENT

Pour éviter tout démarrage accidentel pouvant causer des blessures, toujours s'assurer que l'interrupteur de la scie à découper est sur la position ARRÊT et que le cordon électrique est débranché de la prise de courant avant de déposer ou de remplacer une lame ou de procéder à des réglages.

Des lames de 5 pouces (127-mm) d'une grande variété d'épaisseurs et de largeurs peuvent être utilisées avec cette scie. Le type de matériaux et les opérations de coupe (rayon et courbe) déterminent le nombre de dents par inch. En général, utiliser les lames les plus fines pour les coupes complexes et les plus larges pour les coupes larges et les coupes larges et courbes.

Lorsqu'on achète des lames, se reporter à l'endos de leur emballage pour connaître leur meilleure utilisation et les vitesses auxquelles les utiliser en fonction des matériaux à scier.

La pratique et vos préférences personnelles détermineront la meilleure méthode de sélection.

Fig. Q

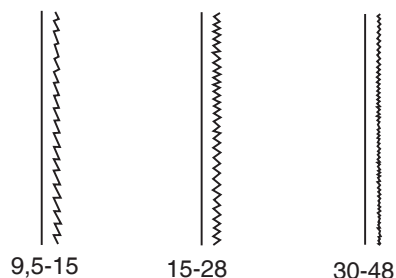

DENTS/POUCES	LARGEUR DE LA LAME EN CM	LARGEUR DE LA LAME EN CM	C/MIN DE LA LAME	MATÉRIEAUX
9,5-15	0,110 (2,8 mm)	0,018 (0,46 mm)	400-1200	Rayons moyens. Bois, métal doux, bois dur de 6,35 à 44,45 mm.
15-28	,055-.110 (1,4-2,8 mm)	,010-.018 (0,25-0,46 mm)	800-1800	Petits rayons. Bois, métal doux, bois dur de 3,18 à 38.1 mm
30-48	,024-.041 (0,6-1,0 mm)	,012-.019 (0,3-0,48 mm)	Variable	Métaux non ferreux, bois durs, avance très lente

REMARQUE: Il faudra parfois modifier la vitesse de coupe pour compenser les courbes et les rayons serrés ou les petits diamètres. Des lames plus minces fléchissent mieux pour effectuer des coupes en biais non perpendiculaires à la table. Se reporter à la section UTILISATION DE LA SCIE À DÉCOUPER pour d'autres suggestions.

REMARQUE: Pour que le matériau à scier ne soit pas relevé pas par l'action de la scie, les dents des lames doivent être orientées vers le bas.

UTILISATION

COMMANDE DE VITESSE VARIABLE ET INTERRUPTEUR ON/OFF (MARCHE/ARRÊT)

⚠ MISE EN GARDE

- Pour assurer la sécurité de l'utilisateur, toujours placer l'interrupteur sur « OFF » (ARRÊT) lorsque la scie à découper n'est pas utilisée. Placer également l'interrupteur sur « OFF » (ARRÊT) en cas de panne de courant (toutes les lumières s'éteignent). Enlever la fiche de la prise électrique pour éviter.
- Le bouton du variateur de vitesse assure une polyvalence accrue pour la coupe de nombreux matériaux comme le bois, les plastiques, les métaux non ferreux, etc. Selon la dureté et l'épaisseur du matériau, il faudra réduire la vitesse de coupe pour que les dents de la lame puissent éliminer la sciure du trait de scie du matériau que l'on coupe.

BOUTON DU VARIATEUR DE VITESSES (FIG. R)

Le bouton du variateur de vitesse assure une polyvalence accrue pour la coupe de nombreux matériaux comme le bois, les plastiques, les métaux non ferreux, etc. Selon la dureté et l'épaisseur du matériau, il faudra réduire la vitesse de coupe pour que les dents de la lame puissent éliminer la sciure du trait de scie du matériau que l'on coupe.

1. La scie est munie d'un bouton (1) rotatif de variateur de vitesse. La cadence des courses de la lame se règle en tournant simplement ce bouton (1).
2. Tourner le bouton de commande dans le sens des aiguilles d'une montre pour augmenter jusqu'à 1500 courses par minute (SPM). Tourner le bouton de commande dans le sens contraire des aiguilles d'une montre pour réduire jusqu'à 500 courses par minute (SPM).

INTERRUPTEUR MARCHE/ARRÊT (FIG. R)

1. Pour mettre en marche, mettre l'interrupteur à bascule ON/OFF (MARCHE/ARRÊT) (2) sur la position « ON ».
2. Pour arrêter, mettre l'interrupteur à bascule ON/OFF (MARCHE/ARRÊT) sur la position « OFF ».

LAMPE DE TRAVAIL (FIG. R)

1. Pour mettre en marche le lampe de travail, mettre l'interrupteur à bascule ON/OFF (MARCHE/ARRÊT) (3) sur la position « ON ».
2. Pour arrêter le lampe de travail, mettre l'interrupteur à bascule ON/OFF (MARCHE/ARRÊT) sur la position « OFF ».

Fig. R

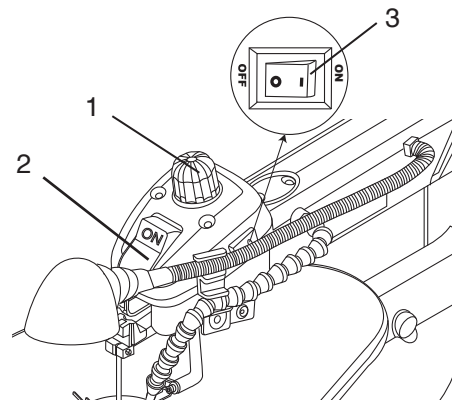

REPLACEMENT DE L'AMPOULE (FIG. S)

1. N'utiliser qu'une ampoule d'une puissance maximale de 10 watts. Mettre l'interrupteur d'éclairage sur la position arrêt, puis débrancher la scie.
2. Dévisser la vieille ampoule dans le sens contraire des aiguilles d'une montre et l'enlever. Placer une nouvelle ampoule (1) dans le culot (2) et la visser dans le sens des aiguilles d'une montre jusqu'à ce qu'elle se bloque en place.

Fig. S

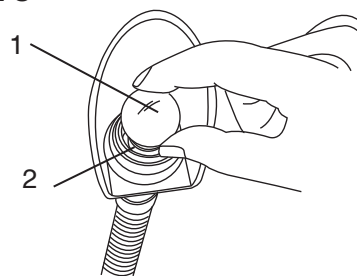

DISJONCTEUR DE SURCHARGE (Fig. R, T)

Lorsque le moteur est trop chargé, le dispositif de protection contre les surcharges (4) l'arrête automatiquement pour éviter de l'endommager. Appuyer sur l'interrupteur ON/OFF (2) pour arrêter la scie et ne pas la remettre en marche tant que le moteur n'a pas refroidi. Mettre l'interrupteur ON/OFF (2) sur ON (MARCHE) pour mettre la scie en marche.

Fig. T

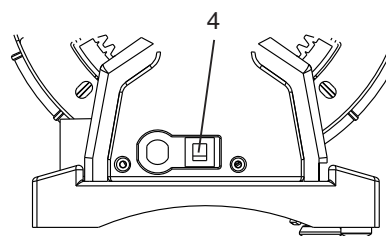

RECOMMANDATIONS POUR LES COUPES

1. Lorsqu'on fait avancer le matériau à scier, ne pas forcer son profil contre la lame, sinon elle déviara, la coupe ne sera pas aussi précise et la lame risquera de briser. Laisser la scie couper le matériau en le guidant contre la lame au fur et à mesure qu'elle coupe.
2. Les dents de la lame coupent le matériau **UNIQUEMENT** lors de la course descendante.
3. Le bois doit être guidé lentement contre la lame, car les dents sont très petites et elles ne coupent le bois que lors de la course descendante.
4. Quiconque désire utiliser cette scie doit s'attendre à une période d'apprentissage pendant laquelle l'utilisateur brisera un certain nombre de lames jusqu'à ce qu'il sache comment utiliser la scie et profiter au maximum des avantages que procurent les lames.
5. On obtiendra de meilleurs résultats avec du bois ayant moins de 1 pouce (25,4 mm) d'épaisseur.
6. Pour scier du bois de plus d'un pouce (25,4 mm) d'épaisseur, l'utilisateur doit le guider très très lentement contre la lame et faire bien attention de ne pas plier ni tordre la lame pendant la coupe afin de maximiser sa durée.
7. Les dents des lames de scie à découper s'usent et les lames doivent être remplacées régulièrement. Habituellement, elles restent généralement affûtées entre 1/2 heure et 2 heures de coupe.
8. Pour des coupes précises, se préparer à compenser la tendance que la lame a à suivre le grain du bois pendant la coupe.
9. Cette scie à découper est conçue pour couper du bois ou des produits de bois.
10. Lorsque l'on choisit une lame pour une scie à découper, considérer des lames très minces et étroites pour couper du bois peu épais ayant une épaisseur maximale de 1/4 pouce (6,4 mm). Utiliser des lames plus grosses pour couper des matériaux plus épais. Toutefois, l'utilisation de telles lames diminuera la possibilité de couper des courbes serrées.
11. Cette scie à découper permet d'utiliser des lames à ergot ou ordinaires de 5 pouces (127 mm).
12. Les lames s'usent plus rapidement lorsque l'on coupe du contreplaqué ou des panneaux de particules, lesquels sont très abrasifs. Les coupes en biais effectuées dans du bois dur réduisent plus rapidement la voie des lames puisque ces dernières fléchissent.

COUPE À MAIN LIBRE (FIG. U)

1. Tracer le modèle sur le matériau à scier ou y fixer solidement celui désiré (1).
2. Lever le protège-lame (2) en desserrant le bouton de réglage de hauteur de la lame (3).
3. Positionner le matériau à scier contre la lame, puis placer le pied du protège-lame légèrement audessus du matériau à scier.
4. Immobiliser solidement le protège-lame (2) en serrant le bouton de réglage de hauteur de la lame (3).
5. Éloigner le matériau de la lame avant de **DÉMARRER** la scie à découper. Tirer sur le bouton du variateur de vitesse (4). Le régler à la vitesse désirée en le tournant à droite ou à gauche.

⚠ MISE EN GARDE

Afin d'éviter le levage incontrôlable du matériau à scier et pour réduire les bris des lames, ne pas **DÉMARRER** la scie pendant que le matériau à scier repose contre la lame.

6. Lorsque l'on **DÉMARRE** la scie à découper, positionner le matériau à scier contre une chute de bois avant de faire toucher son profil avec la lame.
REMARQUE: Pour raisons de sécurité, utiliser la tombée de bois pour faire les coupes, surtout dans le cas de petits travaux.
7. Avancer lentement le matériau à scier contre la lame en le guidant et en l'appuyant contre la table.

⚠ MISE EN GARDE

Ne pas forcer le profil du matériau à scier contre la lame, sinon elle fléchira, la coupe ne sera pas aussi précise et la lame risquera de briser.

8. La coupe terminée, déplacer le bord arrière du matériau au-delà du pied du protège-lame, puis **ARRÊTER** la scie à découper.

Fig. U

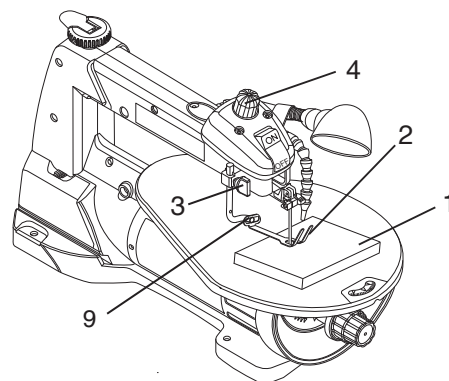

COUPES EN BIAIS (FIG. U, V)

⚠ AVERTISSEMENT

Pour éviter toute blessure, ne pas mettre vos mains sous le support de table.

1. Tracer le modèle sur le matériau à scier (1) ou y fixer solidement celui désiré.
2. Régler le protège-lame (2) à la position la plus haute en desserrant le bouton de réglage de hauteur de la lame (3). Resserrer ensuite le bouton de réglage.
3. Incliner la table (5) à l'angle désiré en desserrant le bouton de blocage des coupes en biseau (6) puis, à l'aide de l'échelle des degrés (7) et de l'index (8), régler la table à l'angle approprié.
4. Serrer le bouton de blocage des coupes en biseau (6).
5. Desserrer la vis du protège-lame (9-Fig. U), puis incliner le protège-lame au même angle que celui de la table (5). Resserrer la vis du protège-lame.
6. Positionner le matériau à scier à gauche et à droite de la lame (10). Abaisser le pied du protège-lame légèrement au-dessus de la surface en desserrant le bouton de réglage de hauteur de la lame (3).
7. Procéder aux opérations 4. à 8. de la section COUPES À MAIN LIBRE.

Fig. V

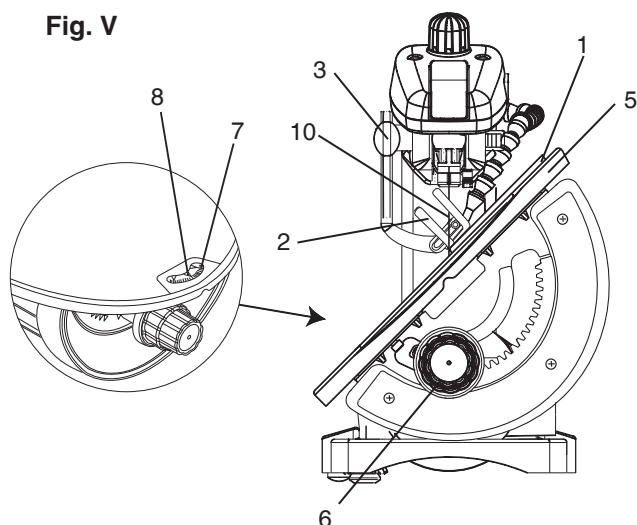

COUPES DE REFENTE OU EN LIGNE DROITE (FIG. W)

Outils requis (Pas fournis)

DESCRIPTION	QUANTITÉ
2	Petits serre-joints
1	Règle ou ruban à mesurer
1	Chute de bois droit de 12 pouces (304.8 mm) d'épaisseur. (De la même épaisseur que celle du matériau à scier)
1	Un morceau de bois, de métal, de plastique, etc. et une règle.

1. Lever le pied du protège-lame (1) en desserrant le bouton de réglage de hauteur de la lame (2) qui se trouve à droite du bras supérieur. Mesurer depuis le bout de la lame (3) jusqu'à la distance désirée. À cette distance, positionner le bord droit (4) parallèle à la lame.
2. Avec un serre-joint, immobiliser solidement le bord droit (4) sur la table (5).
3. Vérifier les mesures sur le matériau à scier, puis s'assurer que la chute de bois (6) est solidement immobilisée.
4. Positionner le matériau à scier contre la lame et placer le pied du protège-lame (1) légèrement au-dessus du matériau à scier.
5. Immobiliser solidement le pied du protège-lame en place en serrant le bouton de réglage de hauteur de la lame.
6. Éloigner le matériau à scier de la lame avant de DÉMARRER la scie à découper. Tirer sur le bouton du variateur de vitesse. Le régler à la vitesse désirée en le tournant à droite ou à gauche.

⚠ MISE EN GARDE

Afin d'éviter le levage incontrôlable du matériau à scier et pour briser le moins possible de lames, ne pas DÉMARRER la scie pendant que le matériau à scier repose contre la lame.

7. Positionner le matériau à scier contre le bord droit (4) avant de faire toucher son profil avec la lame (3).
8. Avancer lentement le matériau à scier contre la lame en le guidant contre le bord droit. Tenir le matériau à scier bien appuyé contre la table pendant la coupe.

⚠ MISE EN GARDE

Ne pas forcer le profil du matériau à scier contre la lame, sinon elle fléchira, la coupe ne sera pas aussi précise et la lame risquera de briser.

9. La coupe terminée, déplacer le bord arrière du matériau à scier au-delà du pied du protège-lame, puis ARRÊTER la scie à découper.

REMARQUE: Pour couper des pièces de bois étroites, utiliser un poussoir.

Fig. W

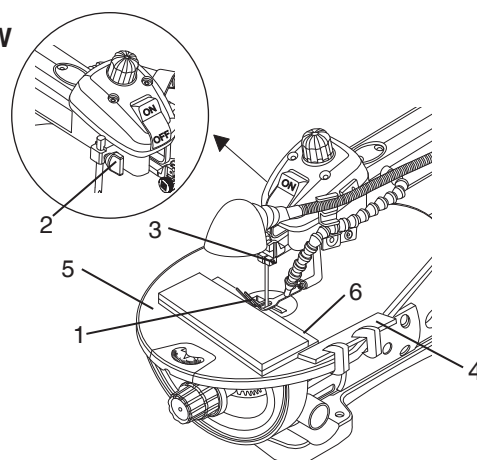

COUPE INTÉRIEURE (FIG. X)

1. Tracer le modèle désiré sur le matériau à scier (1), puis percer un trou de 1/4 pouce (6,4 mm) dans le matériau à scier.
2. Desserrer le bouton de dissipation rapide de la tension (2), puis retirer la lame (3). Voir DÉPOSE ET REPOSE DES LAMES.
3. Placer le matériau à scier sur la table de la scie en positionnant son trou (4) au-dessus de l'orifice d'accès de la table (5).
4. Glisser la lame (3) dans le trou du matériau à scier, puis baisser le levier de dissipation rapide de la tension (2).
5. Procéder aux opérations 3. à 8. de la section COUPES À MAIN LIBRE.
6. Les coupes intérieures terminées, ARRÊTER la scie, enlever la lame du porte-lame, puis retirer le matériau à scier de la table.

Fig. X

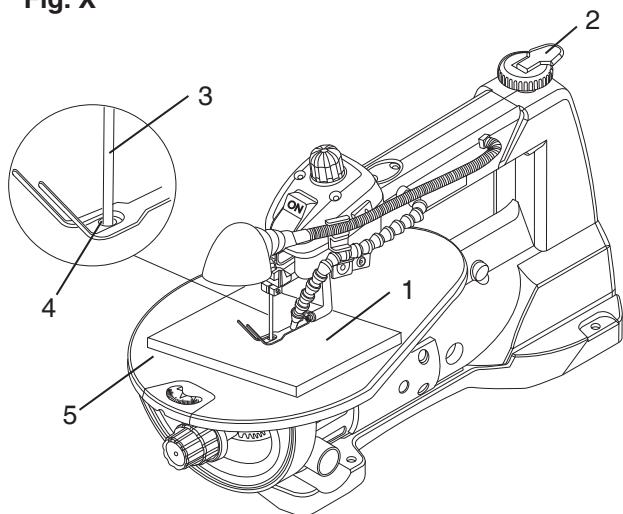

ENTRETIEN

AVERTISSEMENT

Pour votre sécurité, mettez l'interrupteur à OFF et débranchez le cordon de la prise avant d'effectuer des travaux d'entretien, de nettoyage, de réglage ou de lubrification.

ENTRETIEN DE ROUTINE

AVERTISSEMENT

Enlevez fréquemment à l'air comprimé la poussière et les saletés qui s'accumulent dans le logement du moteur.

Utilisez toujours des lunettes de sécurité. Des lunettes ordinaires ne constituent PAS des lunettes de sécurité. Utilisez également une protection du visage ou un masque antipoussières lorsque vous effectuez les coupes dans un environnement poussiéreux. **UTILISEZ TOUJOURS DES ÉQUIPEMENTS DE SÛRETÉ HOMOLOGUÉS:**

- protection oculaire conforme à la norme ANSI Z87.1 (CAN/CSA Z94.3);
- protection de l'ouïe conforme à la norme ANSI S12.6 (S3.19);
- protection respiratoire approuvée par NIOSH/ OSHA/MSHA.

De temps à autres, l'application d'une couche de cire en pâte sur la table de travail permettra au bois de mieux glisser.

AVERTISSEMENT

Afin d'éviter les risques de choc électrique et d'incendie, remplacer immédiatement le cordon d'alimentation s'il est usé ou coupé d'une façon quelconque.

GRAISSAGE

Les roulements à billes de la scie à découper sont graissés à l'usine et ne requièrent pas de lubrification.

Utilisez uniquement du savon doux et un chiffon humide pour nettoyer l'outil. Ne laissez jamais de liquide pénétrer dans l'outil, ne plongez aucune pièce de l'outil dans un liquide.

IMPORTANT: Pour assurer la SÉCURITÉ et la FIABILITÉ du produit, les réparations, la maintenance et les ajustements (autres que ceux mentionnés dans ce manuel) devraient être exécutés par des centres de réparation agréés ou autres fournisseurs de services qualifiés qui doivent toujours utiliser des pièces de rechange identiques aux pièces d'origine.

ACCESSOIRES

ACCESSOIRES

AVERTISSEMENT

Comme les accessoires autres que ceux offerts par Porter-Cable n'ont pas été testés avec ce produit, leur utilisation avec cet outil pourrait se révéler dangereuse. Pour minimiser le risque de blessure, seuls les accessoires recommandés par Porter-Cable devraient être utilisés avec ce produit.

Une gamme complète d'accessoires est offerte par notre Centre de service Porter-Cable de l'usine ou par les Centres de service Porter-Cable agréés. Veuillez consulter notre site Web à www.portercable.com pour obtenir un catalogue ou le nom du fournisseur le plus proche.

AVERTISSEMENT

N'utilisez aucun accessoire sans avoir lu dans son intégralité le Manuel d'instructions qui s'y rapporte.

GUIDE DE DÉPANNAGE

AVERTISSEMENT

Pour éviter les blessures, mettre l'interrupteur à OFF et débrancher le cordon avant d'effectuer les réglages.

PIÈCES DE RECHANGE

Utiliser seulement des pièces de rechange identiques. Pour obtenir une liste des pièces de rechange ou pour en commander, consulter notre site Web au www.portercable.com. Vous pouvez aussi commander les pièces auprès du Centre de service d'usine Porter-Cable ou au Centre agréé de réparations au titre de la garantie Porter-Cable le plus proche ou contacter notre Centre de service à la clientèle en composant le (888) 609-9779.

SERVICE APRÈS-VENTE ET RÉPARATIONS

Tous les outils de qualité nécessiteront une réparation ou le remplacement d'une pièce un jour ou l'autre. Pour de plus amples renseignements sur Porter-Cable, ses centres de service d'usine ou ses centres agréés de réparations au titre de la garantie, consultez notre site Web à www.portercable.com ou contactez notre Centre de service à la clientèle en composant le (888) 609-9779. Toutes les réparations effectuées par nos centres sont entièrement garanties contre les défauts de fabrication et de main-d'œuvre. Nous ne pouvons pas garantir les réparations effectuées ou tentées par quelqu'un d'autre. Vous pouvez aussi nous écrire à Power Tool Specialists, Inc. 684 Huey Road, Rock Hill, SC 29730, (888) 609-9779 – Attention : Product Service. Assurez-vous d'inclure toute l'information figurant sur la plaque d'identification de votre outil (numéro de modèle, type, numéro de série, etc.).

INFORMATION D'ORDRE GÉNÉRAL

PROBLÈME	CAUSE PROBABLE	SOLUTION CONSEILLÉE
Les lames se brisent	<ol style="list-style-type: none">1. Tension incorrecte.2. Trop forte charge sur la lame.3. Utilisation de lame incorrecte.4. Torsion de la lame dans le bois.	<ol style="list-style-type: none">1. Régler la tension de la lame. Voir la section DÉPOSE ET REPOSE DES LAMES.2. Réduire la vitesse à laquelle on avance la lame. Voir la section DÉPOSE ET REPOSE DES LAMES.3. Utiliser une lame étroite. Voir la section DÉPOSE ET REPOSE DES LAMES.4. Éviter d'appliquer une pression latérale sur la lame. Voir la section DÉPOSE ET REPOSE DES LAMES.
Le moteur ne fonctionne pas.	<ol style="list-style-type: none">1. Fiche de connexion ou cordon d'alimentation défectueux.2. Moteur défectueux.3. Disjoncteur de surcharge déclenché.	<ol style="list-style-type: none">1. Remplacer les pièces défectueuses avant d'utiliser de nouveau la scie.2. Communiquer avec le service d'entretien. Toute tentative de réparer ce moteur peut créer un RISQUE D'ACCIDENT à moins que la réparation ne soit effectuée par un technicien qualifié.3. Régler l'interrupteur du moteur à OFF. Laisser refroidir le moteur.
Vibration excessive de la scie. REMARQUE: Il y a toujours une certaine vibration lorsqu'on utilise la scie en raison du fonctionnement du moteur.	<ol style="list-style-type: none">1. Assemblage incorrect de la scie.2. Surface d'assemblage incorrecte.3. Table lâche ou table reposant contre le moteur.4. Vis d'assemblage du moteur desserrée.	<ol style="list-style-type: none">1. Voir les directives d'assemblage dans ce manuel afin de connaître la technique d'assemblage appropriée.2. Plus l'établi est lourd, moins il y aura de vibrations. Un établi fait de contreplaqué ne constitue pas une aussi bonne surface de travail que celui fait en bois massif.3. Serrer le bouton de blocage de la table.4. Serrer la vis d'assemblage du moteur.
Faux-rond de la lame. La lame ne suit pas le mouvement du bras.	<ol style="list-style-type: none">1. Porte-lames non alignés.	<ol style="list-style-type: none">1. Desserrer les vis d'assemblage qui maintiennent le porte-lames aux bras. Régler la position des porte-lames. Resserrer les vis d'assemblage.

Pour obtenir de l'assistance pour votre produit, consultez notre site Web à www.portercable.com afin d'obtenir la liste des centres de service ou contactez le Centre de service à la clientèle Porter-Cable en composant le (888) 609-9779.

LISTE DES PIÈCES

SCIE SAUTEUSE 406 MM (16 PO) À VITESSE VARIABLE

LISTE DES PIÈCES

Réf	Désignation	Dimensions	Qté	Réf	Désignation	Dimensions	Qté
04Q4	AUTOCOLLANT		1	0ZWM	BOÎTIER DE LAME		1
08JA	RESSORT		1	0ZWP	COUVERCLE DE PLAQUE		1
0A98	RESSORT DE COMPRESSION		1	0ZWX	CULBUTEUR INFÉRIEUR	#6	1
0AM3	RONDELLE	D=φ9.5, φ5, T=4	1	0ZX1	BOÎTE DE RACCORDEMENT		1
0AMW	PLAQUE DE RÉGLAGE		2	0ZX3	COUVERCLE DE BOÎTE DE CONNEXION		1
0C10	LAME		1	20XY	VIS TÊTE HEX. CREUSE SIX PANS	M6*1.0-20	2
0C12	LAME		1	2A4U	TURNTABLE		1
0C15	BEARING SEAT		4	2A60	PROTÈGE-RESSORT		1
0DDW	CULBUTEUR SUPÉRIEUR	#6	1	2AN9	BOITER D'INTERRUPTEUR		1
0DF6	SOUFFLETS		1	2AYB	SOCLE	#6	1
0DF8	OBTURATEUR		1	2E73	TABLE	#6	1
0ES8	TUBE EN PVC		1	2E78	SUPPORT D'INCLINAISON		1
0FPN	RESSORT DE TRACTION		1	2E79	SUPPORT DE TOURILLON		1
0G1U	PARE-POUSSIÈRE		4	2EBB	VIS AUTOTARAUEUSE À TÊTE NOYÉE	M5*12-16	2
0GXP	SERRE-CÂBLE		4	2EBZ	TURNTABLE COVER		1
0GXQ	CARTER DE PLONGEUR		1	2EC3	COUVERCLE DE PLAQUE		1
0GXR	AXE DE PIVOT		1	2EC4	SUPPORT DE GUIDE		1
0J3M	CLÉ HEXAGONALE COUDÉE		1	2EC5	COUVERTURE		1
0J4E	RONDELLE PLATE	φ6*13-1	1	2EC7	BLOC DE GUIDE		1
0J4U	RONDELLE PLATE	φ6*18-1.5	7	2ECB	CORDE DE FIL ASS'Y		1
0J91	ROULEMENT SPHÉRIQUE		2	2ECC	CARTER DROIT	#GL	1
0JAE	RONDELLE-FREIN À DENT. EXT.	φ4	1	2F35	CIRCLIP		1
0JAZ	RONDELLE ONDULÉE		1	2G8Y	PIED		4
0JB0	RONDELLE ONDULÉE		2	2GKJ	VIS TÊTE HEX. CREUSE SIX PANS	M4*0.7-8	1
0JDD	TIGE À RESSORT	4.0-12	1	2LBG	PLAQUE		1
0JPG	BOULON À TÊTE HEXAGONALE		5	2XHK	TIGE DE FIXATION		1
0JU4	BOULON À TÊTE CREUSE SIX PANS	M4*0.7-10	2	2XQS	MOTEUR		1
0JUL	BOULON À TÊTE CREUSE SIX PANS	M6*1.0-20	1	2XRE	ENSEMBLE DISPOSITIF DE COMMANDE		1
0JUJ	BOULON À TÊTE CREUSE SIX PANS	M8*1.25-40	1	2XRP	INTERRUPTEUR À BASCULE		2
0JVD	BOULON À TÊTE CREUSE SIX PANS	M5*0.8-35	1	2XRQ	ENSEMBLE FIL DE FIL		1
0JXR	VIS PRESS. TÊTE CREUSE SIX PANS	M8*1.25-8	1	2XSE	LAMPE ASSEMBLÉE		1
0K23	VIS TÊTE HEX. CREUSE SIX PANS	M6*1.0-16	2	2XZ2	BOUTON-POUSSOIR		1
0K2B	VIS TÊTE HEX. CREUSE SIX PANS	M6*1.0-16	3	2XZ7	CONDUIT D'AIR		1
0K56	VIS TÊTE FRAISÉE CRUCIFORME		2	2XZA	BRIDE DE GUIDE		1
0K6U	VIS TÊTE BOMBÉE CRUCIFORME	M4*0.7-8	1	2XZK	INDICATED BUTTON		1
0K6X	VIS TÊTE BOMBÉE CRUCIFORME		1	2XZL	POIGNÉE DE TENSION		1
0K70	VIS TÊTE BOMBÉE CRUCIFORME		1	2XZP	POIGNÉE DU PLONGEUR		1
0K71	VIS TÊTE BOMBÉE CRUCIFORME		2	2Y02	POIGNÉE		1
0K7F	VIS À TÊTE RONDE À EMBASE		2	2Y1Y	PORTE-LAME		1
0KA9	VIS AUTOTARAUEUSE À TÊTE CYLINDRIQUE BOMBÉE	M3*24-10	2	2Y1Z	PORTE-LAME		1
0KBC	VIS AUTOTARAUEUSE À TÊTE CYLINDRIQUE BOMBÉE	M5*16-25	2	2Y6G	PLAQUE D'APPUI		1
0KBD	VIS AUTOTARAUEUSE À TÊTE CYLINDRIQUE BOMBÉE	M4*18-25	4	2YK8	MANUEL D'INSTRUCTIONS		1
0KDK	VIS TÊTE BOMBÉE CRUCIFORME	M5*0.8-16	1	2YPF	AUTOCOLLANT		1
0KDM	VIS TÊTE BOMBÉE CRUCIFORME	M5*0.8-20	4	2YPG	AUTOCOLLANT DE MISE EN GARDE		1
0KDR	VIS TÊTE BOMBÉE CRUCIFORME	M5*0.8-10	9	2YPH	AUTOCOLLANT		1
0KEE	VIS TÊTE BOMBÉE CRUCIFORME	M5*0.8-50	4	2YPJ	AUTOCOLLANT		1
0KKJ	VIS COL ROND TÊTE BOMB. CRUCIF.		2	2YPK	ÉTIQUETTE DE MISE EN GARDE		1
0KQW	CONTRE-ÉCROU	M5*0.8 T=5	1	2YPL	AUTOCOLLANT		1
0KQX	ÉCROU	M6*1.0 T=6	1	2YPM	AUTOCOLLANT		1
0KQY	CONTRE-ÉCROU	M8*1.25 T=8	1	2YPP	ÉTIQUETTE DE MISE EN GARDE		1
0KTH	RÉDUCTEUR DE TENSION		1	2YPQ	AUTOCOLLANT		1
0L71	CORDON ÉLECTRIQUE		1	2YPR	ÉCHELLE D'INCLINAISON		1
0LSR	INTERRUPTEUR DE DISJONCTEUR		1	2YQB	COUV. DE BOITER D'INTERRUPTEUR		1
0LYN	BILLE EN ACIER	φ10	1	2YTR	ASSEMBLAGE DE BRAS OSCILLANT		1
0U7V	VIS TARAUD. TÊTE BOMB. CRUCIFORME	M4*16-16	1	2YZ4	EXCENTRIQUE		1
0ZWG	SIÈGES DE ROULEMENT		1		SAC DE PIÈCES DE QUINCAILLERIE		
0ZWJ	BALAIS		2	2FGN	SACHET DES FIXATIONS ASS'Y		1
0ZWL	LOGEMENT	#GL	1				

SCIE SAUTEUSE 406 MM (16 PO) À VITESSE VARIABLE

LISTE DES PIÈCES ET SCHÉMA POUR PIED

Réf	Désignation	Dimensions	Qté
0J4P	RONDELLE PLATE	φ8*16-1.4	4
0JPR	BOULON À TÊTE HEXAGONALE	M8*1.25-40	4
0KJ7	BOULON À TÊTE À COLLET CARRÉ	M8*1.25-16	16
0KRR	ÉCROU HEXAGONAL À COLLET À DENTURE EXTÉRIEURE	M8*1.25 T=7.5	20
2LBF	MANCHON		4
2LBL	TRAVERSE SUPÉRIEURE, COURTE	#6	2
2LBM	TRAVERSE SUPÉRIEURE, LONGUE	#6	2
2LBN	PIED	#6	4
2LBP	TRAVERSE INFÉRIEURE, LONGUE	#6	2
2LBQ	TRAVERSE INFÉRIEURE, COURTE	#6	2
2LD2	PIED ASSEMBLÉE		1
2LQT	COUSSINET		4
2YPN	AUTOCOLLANT		1

SAC DE QUINCAILLERIE

2LD3	SACHET DES FIXATIONS ASS'Y	1
------	----------------------------	---

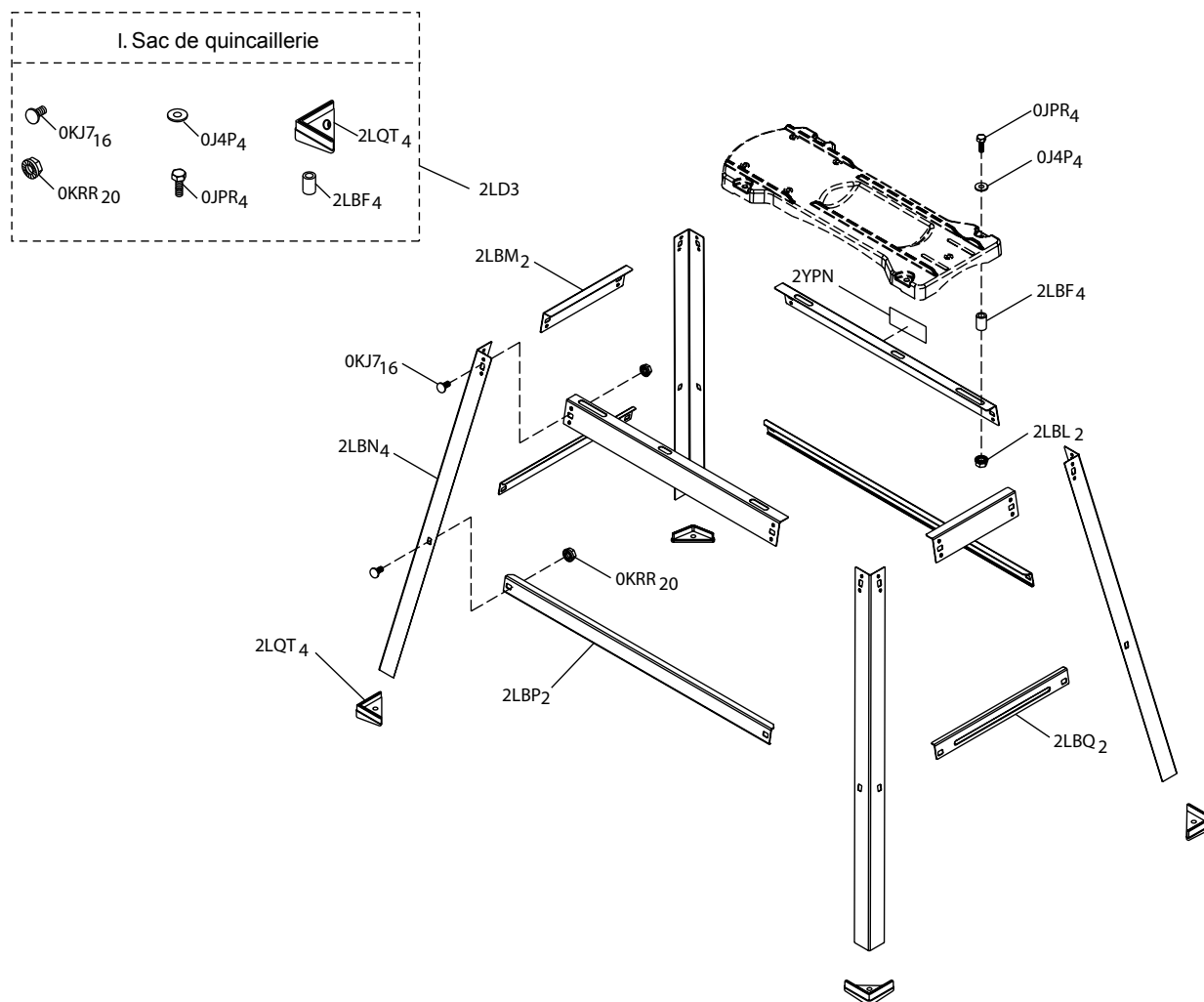

GARANTIE

GARANTIE LIMITÉE DE TROIS (3) ANS

PORTER-CABLE réparera, gratuitement, toutes les défaillances dues à un défaut de matériau ou de main-d'œuvre pendant les trois ans suivant la date d'achat. Cette garantie ne couvre pas les défaillances de pièces dues à l'usure normale ou à une utilisation inappropriée de l'outil. Pour de plus amples renseignements sur la couverture de la garantie et sur les réparations au titre de la garantie, consultez www.portercable.com ou composez le (888) 609-9779. Cette garantie ne couvre pas les accessoires ou les dommages causés par les réparations effectuées ou tentées par quelqu'un d'autre. Cette garantie vous confère des droits spécifiques auxquels peuvent s'ajouter d'autres droits variant selon l'État ou la province.

En plus de cette garantie, les outils PORTER-CABLE sont assujettis à :

1 AN DE SERVICE GRATUIT : PORTER-CABLE assurera la maintenance de l'outil et remplacera les pièces usées normalement et ce, gratuitement, en tout temps pendant la première année suivant la date d'achat.

GARANTIE DE REMBOURSEMENT DANS LES 90 JOURS : Si vous n'êtes pas complètement satisfait de la performance de votre outil électrique PORTER-CABLE pour quelque raison que ce soit, vous pouvez le renvoyer dans les 90 jours suivant la date d'achat accompagné du reçu aux fins de remboursement – aucune question ne vous sera posée.

AMÉRIQUE DU SUD : Cette garantie ne s'applique pas aux produits vendus en Amérique du Sud. Pour les produits vendus en Amérique du Sud, reportez-vous à l'information sur la garantie spécifique au pays et contenue dans l'emballage, contactez la société locale ou consultez le site Web pour plus de détails sur la garantie.

Pour enregistrer votre outil afin d'obtenir les services au titre de la garantie, allez à notre site Web à www.portercable.com.

REMPACEMENT DE L'ÉTIQUETTE DE MISE EN GARDE

Si vos étiquettes d'avertissement deviennent illisibles ou sont manquantes, composez le (888) 609-9779 pour obtenir une étiquette de remplacement gratuite.

Les marques suivantes sont des marques de commerce de PORTER-CABLE pour un ou plusieurs outils électriques et accessoires: un plan gris et noir; le symbole représentant une « étoile à quatre pointes » et trois bandes longitudinales en contraste et schématisées. Les marques suivantes sont des marques de commerce pour un ou plusieurs produits Porter-Cable et Delta : 2 BY 4[®], 890[™], Air America[®], AIRBOSS[™], Auto-Set[®], B.O.S.S.[®], Bammer[®], Biesemeyer[®], Builders Saw[®], Charge Air[®], Charge Air Pro[®], CONTRACTOR SUPERDUTY[®], Contractor's Saw[®], Delta[®], DELTA[®], Delta Industrial[®]. DELTA MACHINERY & DESIGN[™], Delta Shopmaster and Design[®], Delta X5[®], Deltacraft[®], DELTAGRAM[®], Do It. Feel it.[®], DUAL LASERLOC AND DESIGN[®], EASY AIR[®], EASY AIR TO GO[™], ENDURADIAMOND[®], Ex-Cell[®], Front Bevel Lock[®], Get Yours While the Sun Shines[®], Grip to Fit[®], GRIPVAC[™], GTF[®], HICKORY WOODWORKING[®], Homecraft[®], HP FRAMER HIGH PRESSURE[®], IMPACT SERIES[™], Innovation That Works[®], Jet-Lock[®], Job Boss[®], Kickstand[®], LASERLOC[®], LONG-LASTING WORK LIFE[®], MAX FORCE[™], MAX LIFE[®], Micro-Set[®], Midi-Lathe[®], Monsoon[®], MONSTER-CARBIDE[™], Network[®], OLDHAM[®], Omnijig[®], PC EDGE[®], Performance Crew[™], Performance Gear[®], Pocket Cutter[®], Porta-Band[®], Porta-Plane[®], Porter-Cable[®], Porter-Cable Professional Power Tools[®], Powerback[®], POZI-STOP[™], Pressure Wave[®], PRO 4000[®], Proair[®], Quicksand and Design[®], Quickset II[®], QUIET DRIVE TECHNOLOGY[™], QUIET DRIVE TECHNOLOGY AND DESIGN[™], Quick-Change[®], QUIK-TILT[®], RAPID-RELEASE[™], RAZOR[®], Redefining Performance[®], Riptide[®], Safe Guard II[®], Sand Trap and Design[®], Sanding Center[®], Saw Boss[®], Shop Boss[®], Sidekick[®], Site Boss[®], Speed-Bloc[®], Speedmatic[®], Stair Ease[®], Steel Driver Series[®], SUPERDUTY[®], T4 & DESIGN[®], THE AMERICAN WOODSHOP[®], THE PROFESSIONAL EDGE[®], Thin-Line[®], Tiger Saw[®], TIGERCLAW[®], TIGERCLAW AND DESIGN[®], Torq-Buster[®], TRU-MATCH[®], T-Square[®], Twinlaser[®], Unifence[®], Uniguard[®], UNIRIP[®], UNISAW[®], UNITED STATES SAW[®], Veri-Set[®], Versa-Feeder[®], VIPER[®], VT[™], VT RAZOR[™], Water Driver[®], WATER VROOM[®], Waveform[®], Whisper Series[®], X5[®], YOUR ACHIEVEMENT. OUR TOOLS.[®] Les marques de commerce suivies du symbole ® sont des marques déposées au Bureau des brevets et des marques de commerce des États-Unis (United States Patent and Trademark Office) et peuvent également être déposées dans d'autres pays. D'autres marques de commerce peuvent s'appliquer.

PORTER-CABLE et le logo PORTER-CABLE sont des marques déposées de PORTER-CABLE utilisées sous licence. Tous droits réservés.

PORTER  CABLE.

Power Tool Specialists, Inc.
684 Huey Road, Rock Hill, SC 29730
(888) 609-9779
www.portercable.com