

STANLEY®

Sierra Caladora de 600W
Serra Tico-Tico 600W
600W Jig Saw

STSJ0600

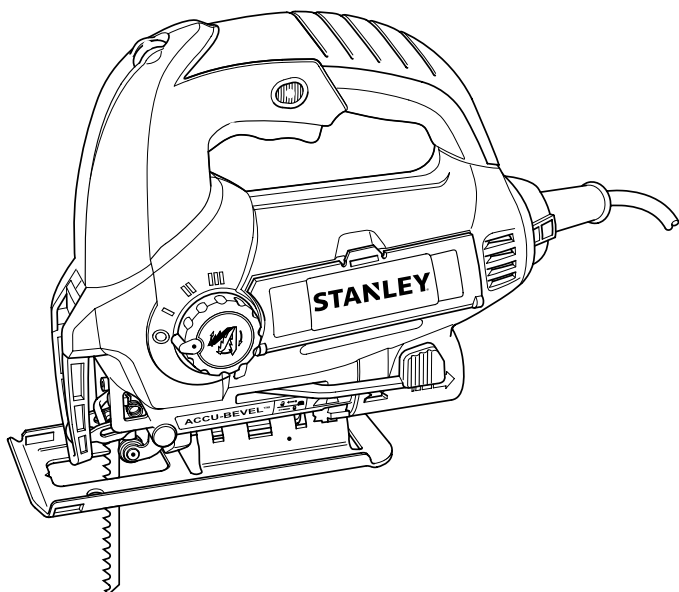

Español	4
Português	9
English	14

MANUAL DE INSTRUCCIONES MANUAL DE INSTRUÇÕES INSTRUCTION MANUAL

**ADVERTENCIA: LEASE ESTE INSTRUCTIVO ANTES DE USAR EL PRODUCTO.
ADVERTÊNCIA: LEIA ESTAS INSTRUÇÕES ANTES DE USAR O PRODUTO.
WARNING: READ INSTRUCTION MANUAL BEFORE USING PRODUCT.**

FIG. A

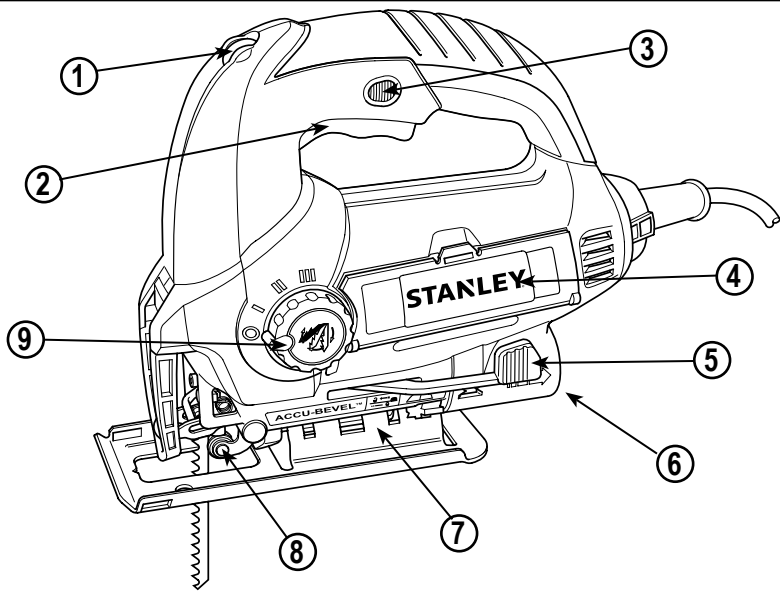

FIG. B

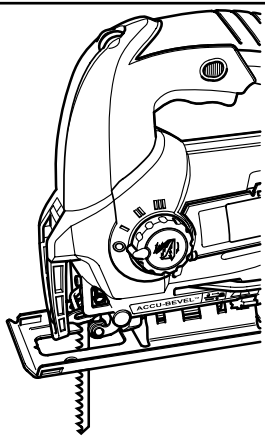

FIG. C

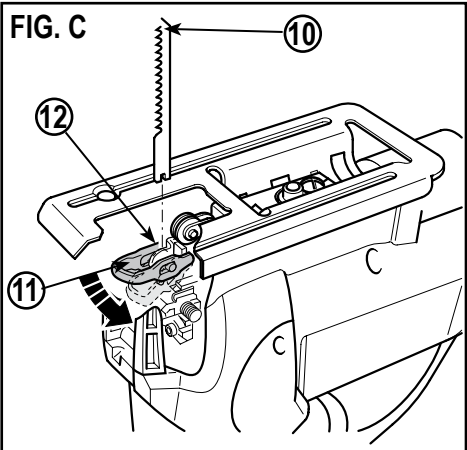

FIG. D

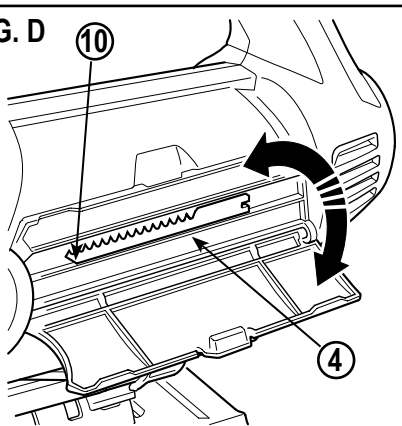

FIG. E

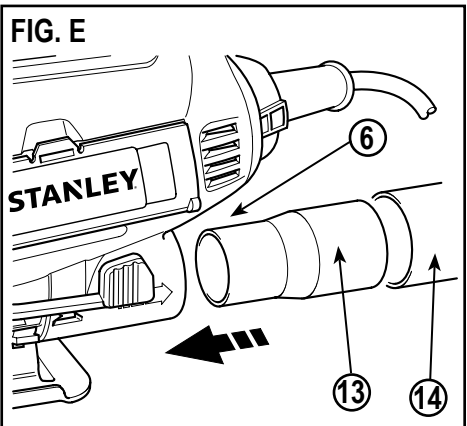

FIG. F

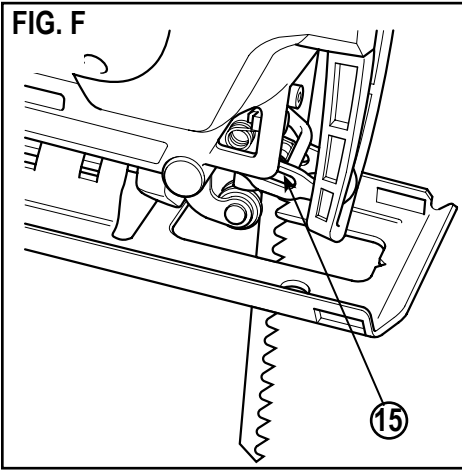

FIG. G

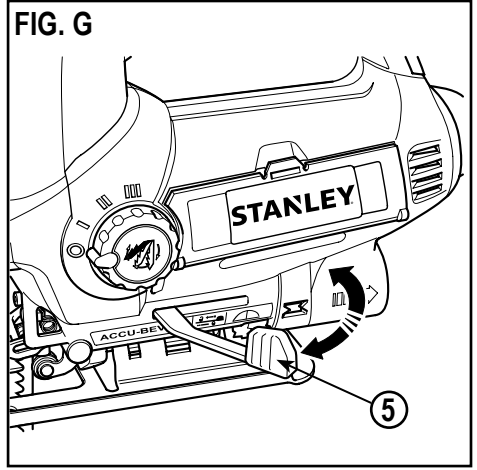

FIG. H

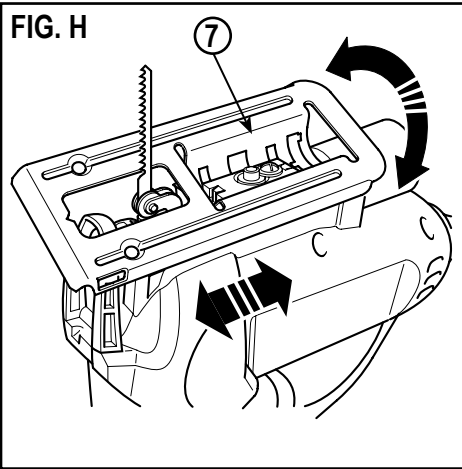
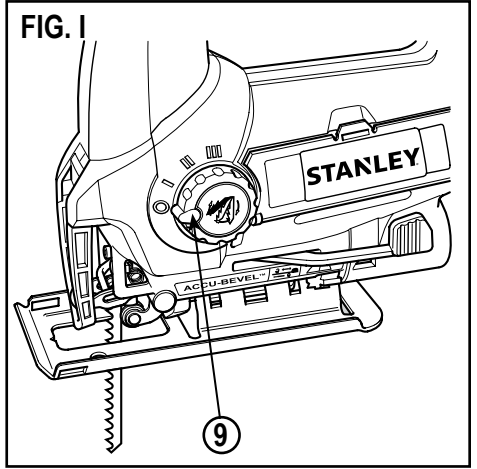

FIG. I



NO DEVUELVA ESTE PRODUCTO A LA TIENDA, comuníquese antes a las oficinas locales o con el Centro de Servicio STANLEY más cercano a usted.

CONSERVE ESTAS INSTRUCCIONES

△ **¡Advertencia!** Lea todas las instrucciones antes de operar el producto. El incumplimiento de todas y cada una de las instrucciones enumeradas a continuación puede provocar una descarga eléctrica, un incendio o lesiones graves.

NORMAS GENERALES DE SEGURIDAD



INSTRUCCIONES DE SEGURIDAD

Advertencias de seguridad generales para herramientas eléctricas.

¡Atención! Lea todas las advertencias e instrucciones de seguridad. En caso de no respetarse las advertencias e instrucciones indicadas a continuación, podría producirse una descarga eléctrica, incendio y/o lesión grave.

Conserve todas las advertencias e instrucciones para su posterior consulta. El término empleado en las advertencias indicadas a continuación se refiere a la herramienta eléctrica con alimentación de red (con cable) o alimentada por pila (sin cable).

1. Seguridad del área de trabajo

a. Mantenga limpia y bien iluminada el área de trabajo. El desorden o una iluminación deficiente en las áreas de trabajo pueden provocar accidentes.

b. No utilice la herramienta eléctrica en un entorno con peligro de explosión, en el que se encuentren combustibles líquidos, gases o material en polvo. Las herramientas eléctricas producen chispas que pueden llegar a inflamar los materiales en polvo o vapores.

c. Mantenga alejados a los niños y otras personas del área de trabajo al emplear la herramienta eléctrica. Una distracción le puede hacer perder el control sobre la herramienta.

2. Seguridad eléctrica

a. El enchufe de la herramienta eléctrica debe corresponder a la toma de corriente utilizada. No es admisible modificar el enchufe en forma alguna. No emplee adaptadores en herramientas eléctricas dotadas con una toma de tierra. Los enchufes sin modificar adecuados a las respectivas tomas de corriente reducen el riesgo de una descarga eléctrica.

b. Evite que su cuerpo toque partes conectadas a tierra como tuberías, radiadores, cocinas y refrigeradores. El riesgo a quedar expuesto a

una descarga eléctrica es mayor si su cuerpo tiene contacto con tierra.

c. No exponga las herramientas eléctricas a la lluvia y evite que penetren líquidos en su interior. Existe el peligro de recibir una descarga eléctrica si penetran ciertos líquidos en la herramienta eléctrica.

d. Cuide el cable eléctrico. No utilice el cable eléctrico para transportar o colgar la herramienta eléctrica, ni tire de él para sacar el enchufe de la toma de corriente. Mantenga el cable eléctrico alejado del calor, aceite, bordes afilados o piezas móviles. Los cables eléctricos dañados o enredados pueden provocar una descarga eléctrica.

e. Al trabajar con la herramienta eléctrica en la intemperie utilice solamente cables alargadores homologados para su uso en exteriores. La utilización de un cable alargador adecuado para su uso en exteriores reduce el riesgo de una descarga eléctrica.

f. Si fuera inevitable la utilización de una herramienta eléctrica en un lugar húmedo, utilice un suministro protegido con un dispositivo de corriente residual (RCD). La utilización de un dispositivo de corriente residual reduce el riesgo de descarga eléctrica.

Nota: El término de "Dispositivo de Corriente Residual (RCD)" puede ser sustituido por el término "Interruptor de Falla a Tierra del Circuito (GFCI)" o "Disyuntor de Fugas a Tierra (ELCB)".

3. Seguridad personal

a. Esté atento a lo que hace y emplee la herramienta eléctrica con prudencia. No utilice la herramienta eléctrica si estuviese cansado, ni tampoco después de haber consumido alcohol, drogas o medicamentos. El no estar atento durante el uso de una herramienta eléctrica puede provocarle serias lesiones.

b. Utilice equipos de protección personal. Lleve siempre protección ocular, respiratoria y auditiva. Los equipos de protección tales como una mascarilla antipolvo, zapatos de seguridad con suela antideslizante, casco o protectores auditivos, utilizados en condiciones adecuadas, contribuyen a reducir las lesiones personales.

c. Evite una puesta en marcha involuntaria. Asegúrese de que el interruptor esté en la posición de apagado antes de conectar a la fuente de alimentación o la batería, coger o transportar la herramienta. Si se transportan herramientas eléctricas con el dedo sobre el interruptor o si se enchufan con el interruptor encendido puede dar lugar a accidentes.

d. Retire las herramientas de ajuste o llaves fijas antes de conectar la herramienta eléctrica. Una herramienta o llave colocada en una pieza giratoria

de la herramienta eléctrica puede producir lesiones al ponerse a funcionar.

- e. **Sea precavido. Evite adoptar una posición que fatigüe su cuerpo; mantenga un apoyo firme sobre el suelo y conserve el equilibrio en todo momento.** Ello le permitirá controlar mejor la herramienta eléctrica en caso de presentarse una situación inesperada.
- f. **Utilice ropa apropiada. No vista ropa suelta o joyas. Mantenga su cabello, vestimenta y guantes lejos de las partes móviles.** Ropa suelta, joyas o cabello largo partes móviles.
- g. **Siempre que sea posible utilizar unos equipos de aspiración o captación de polvo, asegúrese que éstos estén montados y que sean utilizados correctamente.** El empleo de equipos de recogida de polvo reduce los riesgos derivados del polvo.

4. Uso y cuidado de herramientas eléctricas

- a. **No sobrecargue la herramienta eléctrica. Use la herramienta eléctrica adecuada para cada aplicación.** Con la herramienta eléctrica adecuada podrá trabajar mejor y más seguro dentro del margen de potencia indicado.
- b. **No utilice herramientas eléctricas con un interruptor defectuoso.** Las herramientas eléctricas que no se puedan conectar o desconectar son peligrosas y deben hacerse reparar.
- c. **Desconecte el enchufe de la fuente eléctrica y/o la batería de la herramienta eléctrica antes de realizar ajustes, cambiar accesorios o almacenar la herramienta eléctrica.** Esta medida preventiva reduce el riesgo de conectar accidentalmente la herramienta eléctrica.
- d. **Guarde las herramientas eléctricas fuera del alcance de los niños y de las personas que no estén familiarizadas con su uso.** Las herramientas eléctricas utilizadas por personas inexpertas son peligrosas.

- e. **Cuide sus herramientas eléctricas con esmero. Controle si funcionan correctamente, sin atacarse, las partes móviles de la herramienta eléctrica, y si existen partes rotas o deterioradas que pudieran afectar al funcionamiento de la herramienta. Si la herramienta eléctrica estuviese defectuosa haga que la reparen antes de volver a utilizarla.** Muchos accidentes se deben a herramientas eléctricas con un mantenimiento deficiente.
- f. **Mantenga las herramientas de corte limpias y afiladas.** Las herramientas de corte mantenidas correctamente se dejan guiar y controlar mejor.
- g. **Utilice la herramienta eléctrica, los accesorios, los útiles de la herramienta, etc. de acuerdo con estas instrucciones, y tenga en cuenta las**

condiciones de trabajo y la tarea a realizar. El uso de herramientas eléctricas para trabajos diferentes de aquellos para los que han sido concebidas puede resultar peligroso.

5. Servicio técnico

- a. **Haga reparar su herramienta eléctrica sólo por personal técnico autorizado que emplee exclusivamente piezas de repuesto originales.** Solamente así se garantiza la seguridad de la herramienta eléctrica.

6. Seguridad eléctrica



La herramienta lleva un doble aislamiento; por lo tanto no requiere una toma a tierra. Compruebe siempre que la tensión de la red corresponda al valor indicado en la placa de características.



¡Advertencia! Si el cable de alimentación esta dañado lo debe reemplazar el fabricante o su representante o una persona igualmente calificada para evitar peligro. Si el cable es reemplazado por una persona igualmente calificada pero no autorizada por STANLEY, la garantía no tendrá efecto.

7. Etiquetas sobre la herramienta: La etiqueta de su herramienta puede incluir los siguientes símbolos:

	Lea el manual de instrucciones	Hz Hertz	 Construcción Clase II
	Use protección ocular	W Watts	 Terminales de Conexión a Tierra
	Use protección auditiva	min minutos	 Símbolo de Alerta Seguridad
		 Revoluciones o Reciprocaciones por minuto
	 Corriente Alterna		
	 Corriente Directa		
V Voltios		n ₀ Velocidad sin Carga	.../min..	
A Amperes				

ADVERTENCIAS DE SEGURIDAD GENERALES PARA SIERRAS CALADORAS

⚠ **¡Atención!** Advertencias de seguridad adicionales para las sierras de calar.

- ▶ **Sujete la herramienta por la superficie protegida cuando realice una operación donde la herramienta de corte pueda entrar en contacto con cableado oculto o con su propio cable.** El contacto con un cable conectado podría dejar al descubierto partes metálicas de la herramienta y provocar una descarga al usuario.
- ▶ **Utilice pinzas u otro método práctico para asegurar y sujetar la pieza de trabajo a una plataforma estable.** Si sostiene la pieza con la mano o contra el cuerpo hay posibilidades de que pierda el control.

- ▶ **Mantenga las manos alejadas de la zona de corte.** Nunca ponga la mano bajo la pieza de trabajo. No introduzca los dedos en los alrededores de la hoja recíprocante ni en el enganche de ésta. No estabilice la sierra agarrando la base.
- ▶ **Mantenga las hojas afiladas.** Las hojas flojas o dañadas pueden provocar que la sierra dé un viraje brusco o se paralice al ejercer la presión para el corte. Utilice siempre el tipo de hoja de serrar apropiada para cada tipo de material de trabajo y corte.
- ▶ **Al cortar una cañería o tubo asegúrese que no contienen restos de agua, cableado eléctrico, etc. No toque la pieza de trabajo o la hoja justo después de utilizar la herramienta.** Pueden alcanzar temperaturas muy elevadas.
- ▶ **Tenga en cuenta los peligros ocultos, antes de serrar ardes, suelos o techos, compruebe la ubicación de los cables y tubos.**
- ▶ **La hoja seguirá moviéndose después de soltar el interruptor.** Apague la herramienta y espere siempre a que la hoja se detenga completamente antes de dejar la herramienta.

△ **¡Atención!** El contacto o inhalación del polvo procedente de la sierra puede poner en peligro la salud del usuario y de cualquier otra persona que se encuentre alrededor. Utilice una mascarilla diseñada específicamente para proteger contra el polvo y los vapores, y asegúrese de que las demás personas que se encuentren dentro, o vayan a entrar en el área de trabajo, también estén protegidas.

- ▶ Las personas (incluyendo niños) con capacidades físicas, sensoriales o mentales disminuidas o que carezcan de experiencia y conocimientos no deben utilizar esta herramienta, salvo que hayan recibido supervisión o formación con respecto al uso del aparato por parte de una persona responsable de su seguridad. Los niños deben vigilarse en todo momento para garantizar que el aparato no se toma como elemento de juego.
- ▶ En este manual de instrucciones se describe el uso para el que se ha diseñado el aparato. La utilización de accesorios o la realización de operaciones con esta herramienta distintas de las recomendadas en este manual de instrucciones puede presentar un riesgo de lesiones y/o daños materiales.

CARACTERÍSTICAS (Fig. A)

1. Selector de control de velocidad variable
2. Conmutador ON/OFF (encendido/apagado)
3. Botón de bloqueo
4. Tapa del compartimiento de almacenamiento de hojas
5. Palanca de bloqueo de la base
6. Salida de aspiración de polvo
7. Base
8. Rodillo de apoyo para la hoja de sierra

9. Selector de movimiento basculante.

Características adicionales (Fig. A)

Las características adicionales serán aplicables en función del producto adquirido. Las características adicionales aplicables al número de catálogo del producto adquirido se indican en la Fig. A.

MONTAJE

△ **¡Atención!** Antes de llevar a cabo cualquiera de las siguientes operaciones, asegúrese que la herramienta está desconectada, desenchufada y que la hoja se ha detenido. Después de utilizar la hoja, ésta puede estar caliente.

Montaje y desmontaje de la hoja de sierra (Fig. C Y D)

△ **¡Atención!** Antes de llevar a cabo cualquiera de las siguientes operaciones, asegúrese de que la herramienta está desconectada, desenchufada y que la hoja se ha detenido. Después de utilizar la hoja, ésta puede estar caliente.

Colocación de la hoja (Fig. C)

- ▶ Coloque la hoja (10) como se muestra en la ilustración, con los dientes hacia delante.
- ▶ Presione el enganche de la hoja (11) y manténgalo en esta posición.
- ▶ Introduzca el vástago de la hoja en el soporte (12) hasta que encaje.
- ▶ Libere el enganche de la hoja (11).

Almacenamiento de la hoja (Fig. D)

Las hojas (10) se pueden guardar en el compartimiento de almacenamiento (4) que se encuentra en el lateral de la herramienta.

- ▶ Sujete la lengüeta de la parte superior de la tapa del compartimiento de almacenamiento de hojas (4) y tire de ésta hacia fuera para abrirla.
- ▶ Las hojas se mantienen en el compartimiento gracias a una banda magnética. Para extraer una hoja, presiónela por un extremo para que se levante el otro y a continuación, retírela.
- ▶ Cierre la tapa del compartimiento de almacenamiento para hojas de sierra (4) y compruebe que queda correctamente cerrada.

△ **¡Atención!** Cierre bien el compartimiento de almacenamiento antes de utilizar la sierra.

Conexión de una aspiradora a la herramienta (Fig. E)

Se necesita un adaptador (13) para conectar una aspiradora o un extractor de polvo a la herramienta.

- ▶ Introduzca el adaptador (13) en la salida de aspiración

de polvo (6).

- ▶ Conecte la manguera de la aspiradora (14) al adaptador (13).

Soplador de línea de corte (Fig. F)

- ▶ Para ayudar a la visibilidad mientras se está realizando el corte, la sierra de calar incorpora un soplador de línea de corte (15) que permite mantener la zona de corte limpia de polvo mientras sierra.

USO

Ajuste de la base para cortes biselados (Fig. G y H)

⚠ ¡Atención! Nunca utilice la herramienta sin la base montada y correctamente apretada.

Es posible ajustar la base (7) en un ángulo en bisel izquierdo o derecho de hasta 45°.

- ▶ Tire de la palanca de bloqueo de la base (5) hacia fuera para desbloquear la base (7) de la posición de cero grados.
- ▶ Tire de la base (7) hacia delante y ajuste el bisel a 15°, 30° o 45° indicado en el visor del ángulo en bisel.
- ▶ Eche hacia atrás la palanca de bloqueo de la base (5) en dirección a la sierra para bloquear la base (7).

Para reajustar la base (7) para cortes rectos:

- ▶ Tire de la palanca de bloqueo de la base (5) hacia fuera para desbloquear la base (7).
- ▶ Ajuste la base (7) en un ángulo aproximado de 0° y, a continuación, empujela hacia atrás.
- ▶ Eche hacia atrás la palanca de bloqueo de la base (5) en dirección a la sierra para bloquear la base (7).

Ajuste del movimiento basculante (Fig. I)

- ▶ Ajuste el selector de movimiento basculante (9) hasta la posición indicada.
- ▶ **Posición 0:** metal y aluminio y planchas de metal.
- ▶ **Posición I:** para materiales laminados, maderas duras y superficies de trabajo.
- ▶ **Posición II:** para madera contrachapada y PVC/Plásticos.
- ▶ **Posición III:** para madera suave y madera de serrado rápido.

Control de la velocidad variable

- ▶ Ajuste el selector de control de la velocidad variable (1) en la velocidad adecuada.
- ▶ Utilice la velocidad alta para madera, la media para aluminio y PVC y la baja para metales diferentes al aluminio.

Encendido y apagado

- ▶ Para encender la herramienta, pulse el botón de encendido/apagado (2).
- ▶ Para apagar la herramienta, suelte el interruptor

ON/OFF (2).

- ▶ Para un funcionamiento continuo, pulse el botón de bloqueo (3) y suelte el botón de encendido/apagado (2).
- ▶ Para apagar la herramienta mientras esté activado el funcionamiento continuo, pulse el botón de encendido/apagado (2) y suéltelo.

Serrado

Sostenga firmemente la herramienta con las dos manos durante el corte.

La base (7) debe sostenerse firmemente contra el material que se va a cortar. Esto ayudará a evitar que la sierra salte, reducirá la vibración y disminuirá las posibilidades de rotura de la hoja.

- ▶ Deje que la hoja se mueva durante unos segundos antes de empezar a cortar.
- ▶ Aplique presión suavemente a la herramienta mientras realiza el corte.

CONSEJOS PARA UN USO ÓPTIMO

Serrado de material laminado

Al realizar el corte, es posible que se astille el laminado y, por consiguiente, que se dañe la superficie de presentación. La mayoría de hojas de sierra cortan con movimiento hacia arriba, por lo que, si la base está apoyada en la superficie de presentación, utilice una hoja de sierra que corte hacia abajo o:

- ▶ Utilice una hoja de sierra con dientes pequeños.
- ▶ Sierre por la parte trasera de la pieza de trabajo.
- ▶ Para minimizar el astillado de la superficie, sujete una plancha de madera o metal a ambos lados de la pieza de trabajo y sierre el conjunto.

Serrado de metal

Tenga en cuenta que serrar metal lleva mucho más tiempo que serrar madera.

- ▶ Utilice una hoja apropiada para serrar metal.
- ▶ Cuando corte una plancha de metal delgada, sujete un tablero o trozo de madera en la parte trasera de la pieza de trabajo y corte el conjunto.
- ▶ Extienda una película de aceite a lo largo de la línea que va a cortar.

MANTENIMIENTO

La herramienta ha sido diseñada para que funcione durante un largo período de tiempo con un mantenimiento mínimo. El funcionamiento satisfactorio continuo depende de un cuidado apropiado y una limpieza periódica de la herramienta.

⚠ ¡Advertencia! Antes de realizar cualquier tipo de mantenimiento, apague y desenchufe la herramienta.

- ▶ Limpie periódicamente las ranuras de ventilación de la herramienta con un cepillo suave o un paño seco.

8 • ESPAÑOL

- Limpie periódicamente la carcasa del motor con un paño húmedo. No utilice ninguna sustancia limpiadora abrasiva o que contenga disolventes.

ACCESORIOS

Los accesorios que se recomiendan para la herramienta están disponibles en su distribuidor local o en el centro de mantenimiento autorizado.

PROTECCIÓN DEL MEDIO AMBIENTE



Separación de desechos. Este producto no debe desecharse con la basura doméstica normal. Si llega el momento de reemplazar su producto STANLEY o éste ha dejado de tener utilidad para usted, no lo deseche con la basura doméstica normal. Asegúrese de que este producto se deseche por separado.



La separación de desechos de productos usados y embalajes permite que los materiales puedan reciclarse y reutilizarse. La reutilización de materiales reciclados ayuda a evitar la contaminación medioambiental y reduce la demanda de materias primas. La normativa local puede ofrecer la separación de desechos de productos eléctricos de uso doméstico en centros municipales de recogida de desechos o a través del distribuidor cuando adquiere un nuevo producto.

INFORMACIÓN DE SERVICIO

Todos los Centros de Servicio de STANLEY cuentan con personal altamente capacitado dispuesto a brindar a todos los clientes un servicio eficiente y confiable en la reparación de herramientas eléctricas. Para mayor información acerca de nuestros centros de servicio autorizados y si necesita consejo técnico, reparaciones o piezas de repuesto originales de fábrica, comuníquese a su oficina local.

ESPECIFICACIONES

STJSJ0600

Potencia	600W
Voltaje	
AR	220V ~ 50Hz
B2C	220V ~ 50Hz
B3	120V ~ 60Hz
B2	220V ~ 60Hz
BR	127V ~ 60Hz
Velocidad	800 - 3000 gpm/spm
Acción pendular	4 Etapas
Corte a bisel	0-45°
Modos	3
Capacidad de corte	
Acero	5mm (3/16")
Aluminio	15mm (19/32")
Madera	85mm (3-3/8")
Longitud de carrera	20mm
Cable	2m

NÃO DEVOLVA ESTE PRODUTO À LOJA,
primeiro entre em contato com o escritório local da
STANLEY ou o centro de serviços autorizado mais próximo.

GUARDE ESTAS INSTRUÇÕES

⚠ **Advertência! Leia e entenda todas as instruções.**
Não seguir todas as instruções abaixo pode resultar em
choque elétrico, incêndio e/ou ferimentos pessoais graves.

REGRAS GERAIS DE SEGURANÇA



INSTRUÇÕES DE SEGURANÇA Advertências gerais de segurança para ferramentas elétricas.

Advertência! Leia todas as advertências de segurança
e todas as instruções. Não seguir as advertências e
instruções listadas abaixo pode resultar em choque
elétrico, incêndio e/ou ferimentos graves.

**Guarde todas as advertências e instruções para
consulta futura.** O termo "ferramenta elétrica" em todas
as advertências listadas abaixo refere-se a ferramenta
elétrica operada a partir da rede elétrica (com fio) ou
ferramenta elétrica operada com bateria (sem fio).

1. Segurança na área de trabalho

- a. **Mantenha a área de trabalho limpa e bem
iluminada.** Áreas em desordem e escuras propiciam
acidentes.
- b. **Não opere ferramentas elétricas em atmosferas
explosivas, como na presença de líquidos, gases
ou pós inflamáveis.** Ferramentas elétricas criam
faíscas que podem incendiar pós ou vapores.
- c. **Mantenha crianças e outras pessoas afastadas
enquanto operar uma ferramenta elétrica.**
Distrações podem fazer com que você perca o
controle.

2. Segurança elétrica

- a. **Plugues de ferramentas elétricas devem
corresponder à tomada. Nunca modifique o
plugue de forma alguma. Não use nenhum plugue
adaptador com ferramentas elétricas aterradas.**
Plugues não modificados e tomadas correspondentes
reduzem o risco de choque elétrico.
- b. **Evite contato do corpo com superfícies
aterradas como tubos, aquecedores, fogões e
refrigeradores.** Há um risco maior de choque elétrico
se o seu corpo estiver aterrado.
- c. **Não exponha ferramentas elétricas a chuva
ou condições úmidas.** Entrada de água em uma
ferramenta elétrica aumenta o risco de choque
elétrico.

- d. **Não faça mau uso do cabo. Nunca use o cabo para
transportar, puxar ou desconectar a ferramenta
elétrica. Mantenha o cabo afastado de calor, óleo,
bordas afiadas ou peças em movimento.** Cabos
danificados ou emaranhados aumentam o risco de
choque elétrico.

- e. **Ao operar uma ferramenta elétrica em área
externa, use um cabo de extensão adequado para
uso ao ar livre.** O uso de um cabo adequado para
uso ao ar livre reduz o risco de choque elétrico.

- f. **Se operar uma ferramenta elétrica em local úmido
for inevitável, use um fornecimento protegido por
dispositivo contra corrente (RCD).** O uso de um
RCD reduz o risco de choque elétrico.

Nota: o termo "Dispositivo contra corrente residual
(RCD)" pode ser substituído por "Interruptor sensor de
circuitos com falhas de distribuição à terra (GFCI)" ou
por um "Disjuntor diferencial (ELCB)".

3. Segurança pessoal

- a. **Permanença alerta, observe o que está fazendo e
use bom senso ao operar uma ferramenta elétrica.
Não use uma ferramenta elétrica enquanto estiver
cansado ou sob a influência de drogas, álcool
ou medicamentos.** Um momento de desatenção
ao operar ferramentas elétricas pode resultar em
ferimentos pessoais graves.
- b. **Use equipamento de proteção pessoal. Sempre
use proteção ocular.** Equipamentos de proteção
como máscara contra poeira, sapatos de segurança
antiderrapantes, capacete ou proteção auditiva
usados para condições apropriadas reduzem
ferimentos pessoais.
- c. **Evite partida não intencional. Verifique se o
interruptor está na posição desligada antes de
conectar à fonte de alimentação e/ou bateria,
pegar ou transportar a ferramenta.** Transportar
ferramenta elétricas com o dedo no interruptor ou
energizar ferramentas elétricas com o interruptor
ligado provoca acidentes.
- d. **Remova qualquer chave de ajuste ou ferramenta
antes de ligar a ferramenta elétrica.** Uma
ferramenta ou chave deixada conectada a uma peça
rotativa da ferramenta elétrica pode resultar em
ferimentos pessoais.
- e. **Não se incline demais. Mantenha os pés apoiados
e o equilíbrio o tempo todo.** Isso possibilita
melhor controle da ferramenta elétrica em situações
inesperadas.
- f. **Vista-se apropriadamente. Não use roupas
folgadas nem joias. Mantenha o cabelo, roupas e
luvas afastados de peças móveis.** Luvas frouxas,
joias ou cabelo comprido podem se enroscar em
peças móveis.

- g. Se forem fornecidos dispositivos para a conexão de instalações de extração e coleta de poeira, certifique-se de que sejam conectados e usados apropriadamente.** O uso desses dispositivos pode reduzir riscos relacionados a poeira.
- 4. Uso e cuidados com a ferramenta elétrica**
- a. Não force a ferramenta elétrica. Use a ferramenta elétrica correta para a sua aplicação.** A ferramenta elétrica correta fará o serviço melhor e com mais segurança na categoria para a qual foi projetada.
- b. Não use a ferramenta elétrica se o interruptor não ligá-la e desligá-la.** Qualquer ferramenta elétrica que não possa ser controlada com o interruptor é perigosa e deve ser reparada.
- c. Desconecte o plugue da fonte de alimentação e/ou a bateria da ferramenta elétrica antes de fazer quaisquer ajustes, trocas de acessórios, ou armazenar ferramentas elétricas.** Tais medidas preventivas de segurança reduzem o risco de ligar a ferramenta elétrica acidentalmente.
- d. Armazene ferramentas elétricas inativas fora do alcance de crianças e não permita que pessoas não familiarizadas com a ferramenta elétrica ou com estas instruções operem a ferramenta elétrica.** Ferramentas elétricas são perigosas nas mãos de usuários não treinados.
- e. Realize a manutenção de ferramentas elétricas.** Verifique se há desalinhamento ou emperramento de peças móveis, quebra de peças e qualquer outra condição que possa afetar a operação de ferramentas elétricas. Se estiver danificada, providencie o reparo da ferramenta elétrica antes de usar. Muitos acidentes são causados por ferramentas elétricas com manutenção deficiente.
- f. Mantenha as ferramentas de corte afiadas e limpas.** Ferramentas de corte mantidas adequadamente com bordas cortantes afiadas têm menos probabilidade de emperrar e são mais fáceis de controlar.
- g. Utilize a ferramenta elétrica, implementos e acessórios da ferramenta de acordo com estas instruções e leve em consideração as condições de trabalho e a tarefa a realizar.** O uso de ferramentas elétricas para trabalhos diferentes daqueles para os quais foram concebidas pode ser perigoso.
- 5. Manutenção**
- a. Sua ferramenta elétrica deve ser reparada por uma pessoa de manutenção qualificada usando somente peças de reposição idênticas.** Isso garante que a segurança da ferramenta elétrica seja mantida.

6. Segurança elétrica



Sua ferramenta tem isolamento duplo; portanto, não é necessário aterramento. Sempre verifique se a tensão principal corresponde à tensão indicada na placa de classificação.



Advertência! Se o cabo de alimentação estiver danificado, deve ser substituído pelo fabricante, Centro de serviço autorizado STANLEY ou pessoa igualmente qualificada, para evitar danos ou ferimentos. Se o cabo de alimentação for substituído por uma pessoa igualmente qualificada, mas não autorizada pela STANLEY, a garantia não será válida.

7. Adesivos na ferramenta

O adesivo na sua ferramenta pode incluir os seguintes símbolos:

	Leia o manual de instruções	Hz Hertz		Construção Classe II
	Use proteção ocular	W Watts		Terminal terra
	Use proteção auditiva	min minutos		Símbolo de alerta de segurança
				Revoluções ou reciprocidades por minuto
		.../min..		
V	Volts	n_0		Velocidade sem carga
A	Ampères			

ADVERTÊNCIAS DE SEGURANÇA ADICIONAIS PARA SERRAS TICO-TICO

△ Advertência! Advertências de segurança adicionais para serras tico-tico.

- ▶ **Segure a ferramenta pelas superfícies de empunhadura isoladas ao executar uma operação em que a ferramenta de corte possa entrar em contato com fiação oculta ou seu próprio cabo.** Contato com fios energizados energiza peças de metal expostas da ferramenta e provoca choque no operador.
- ▶ **Use braçadeiras ou outro meio prático de fixar e apoiar a peça de trabalho a uma plataforma estável.** Segurar a peça com a mão ou contra o corpo deixa-a instável e pode causar perda de controle.
- ▶ **Mantenha as mãos afastadas da área de corte.** Nunca tente alcançar por baixo da peça de trabalho por nenhum motivo. Não coloque os dedos nas proximidades da lâmina recíprocante e da braçadeira da lâmina. Não estabilize a serra segurando pela base.
- ▶ **Mantenha as lâminas afiadas.** Lâminas cegas ou danificadas podem causar uma virada brusca ou paralisação sob pressão. Sempre use o tipo apropriado de lâmina de serra para o material da peça de trabalho e o tipo de corte.

- ▶ **Ao cortar canos ou conduítes, certifique-se de que não contenham água, fiação elétrica etc.**
- ▶ **Não toque na peça de trabalho nem na lâmina imediatamente após operar a ferramenta.** Elas podem estar muito quentes.
- ▶ **Informe-se sobre riscos ocultos; antes de cortar paredes, pisos ou tetos, verifique a localização de fiação e canos.**
- ▶ **A lâmina continua a se mover após soltar o interruptor.** Sempre desligue a ferramenta e espere a lâmina da serra parar completamente antes de deixar a ferramenta.

△ **Advertência!** Contato ou inalação de pó resultantes de aplicações de corte podem colocar em perigo a saúde do usuário e de pessoas possivelmente nas proximidades. Use máscara contra poeira desenhada especificamente para proteção contra poeira e gases e certifique-se de que as pessoas dentro ou entrando na área de trabalho também estejam protegidas.

- ▶ Esta ferramenta não se destina a ser usada por pessoas (incluindo crianças) com capacidades físicas, sensoriais ou mentais reduzidas, ou sem experiência e conhecimento, a não ser que tenham recebido supervisão ou instruções relativas ao uso da máquina, dadas por uma pessoa responsável pela sua segurança. Crianças devem ser supervisionadas para garantir que não brinquem com a máquina.
- ▶ O uso a que se destina é descrito neste manual de instruções. O uso de qualquer acessório ou implemento ou executar qualquer operação com esta ferramenta, exceto aquelas recomendadas neste manual de instruções, pode apresentar um risco de ferimentos pessoais e/ou danos à propriedade.

CARACTERÍSTICAS (Fig. A)

1. Botão de controle de velocidade variável
2. Interruptor liga / desliga
3. Botão de bloqueio
4. Tampa do compartimento de armazenamento da lâmina
5. Alavanca de trava da base
6. Saída para extração de pó
7. Base
8. Rolo de apoio da lâmina da serra
9. Seletor de movimento basculante do apoio

Características adicionais (Fig. A)

Características adicionais podem ser aplicáveis, dependendo do produto adquirido. As características adicionais aplicáveis ao número de catálogo do produto adquirido são mostradas na **Fig. A**.

MONTAGEM

△ **Advertência!** Antes de executar qualquer das operações a seguir, certifique-se de que a ferramenta esteja desligada e desconectada e de que a lâmina da serra esteja parada. Lâminas recém utilizadas podem estar quentes.

Colocação e remoção da lâmina da serra (Fig. C e D)

△ **Advertência!** Antes de executar qualquer das operações a seguir, certifique-se de que a ferramenta esteja desligada e desconectada e de que a lâmina da serra esteja parada. Lâminas recém utilizadas podem estar quentes.

Colocação da lâmina na serra (Fig. C)

- ▶ Segure a lâmina da serra (10) como mostrado, com os dentes voltados para frente.
- ▶ Empurre para baixo a braçadeira da lâmina e mantenha-a (11) nessa posição.
- ▶ Insira a espiga da lâmina da serra no suporte da lâmina (12) até encaixar.
- ▶ Solte a braçadeira da lâmina (11).

Armazenamento da lâmina da serra (Fig. D)

As lâminas (10) podem ser armazenadas no compartimento de armazenamento (4) localizado na lateral da ferramenta.

- ▶ Abra a tampa do compartimento de armazenamento das lâminas da serra (4) segurando a aba na parte superior da tampa e puxando-a para fora.
- ▶ As lâminas são mantidas no compartimento por uma faixa magnética. Para remover uma lâmina, pressione para baixo uma extremidade da lâmina para elevar a outra extremidade e remova.
- ▶ Feche a tampa do compartimento de armazenamento das lâminas da serra (4) e verifique se está travada fechada.

△ **Advertência!** Feche com segurança a porta do compartimento de armazenamento antes de operar a serra.

Conexão de um aspirador à ferramenta (Fig. E)

É necessário um adaptador (13) para conectar um aspirador ou extrator de poeira à ferramenta.

- ▶ Empurre o adaptador (13) na saída de extração de pó (6).
- ▶ Conecte a mangueira do aspirador (14) ao adaptador (13).

Soprador da linha de corte (Fig. F)

- ▶ Para auxiliar a visibilidade ao cortar, a sua serra tico-tico é equipada com um soprador da linha de corte (15) que mantém a área de trabalho livre de pó enquanto serra.

12 • PORTUGUÊS

USO

Ajuste da base para cortes oblíquos (Fig. G e H)

△ **Advertência!** Nunca use a ferramenta quando a base estiver solta ou removida.

A base (7) pode ser ajustada a um ângulo oblíquo à esquerda ou direita de até 45°.

- ▶ Puxe a alavanca de trava da base (5) para fora para destravar a base (7) da posição de 0 grau.
- ▶ Puxe a base (7) para frente e ajuste o chanfro necessário de 15°, 30° e 45° indicados na janela de ângulo do chanfro.
- ▶ Empurre a alavanca de trava da base (5) para trás em direção à serra para travar a base (7).

Para reajustar a base (7) para cortes retos:

- ▶ Puxe a alavanca de trava da base (5) para fora para destravar a base (7).
- ▶ Ajuste a base (7) ao ângulo de 0° e empurre a base para trás.
- ▶ Empurre a alavanca de trava da base (5) para trás em direção à serra para travar a base (7).

Ajuste do movimento basculante (Fig. I)

- ▶ Ajuste o seletor de movimento basculante do apoio (9) na posição desejada.
- ▶ **Posição 0:** para metal e alumínio e chapas de metal.
- ▶ **Posição I:** para laminados, madeiras duras e superfícies de trabalho.
- ▶ **Posição II:** para madeira compensada e PVC/Plásticos.
- ▶ **Posição III:** para madeira macia e corte rápido.

Controle de velocidade variável

- ▶ Ajuste o botão de controle de velocidade variável (1) na faixa de velocidade necessária.
- ▶ Use velocidade alta para madeira, velocidade média para alumínio e PVC e velocidade baixa para outros metais, exceto alumínio.

Ligar e desligar

- ▶ Para ligar a ferramenta, pressione o interruptor liga/desliga (2).
- ▶ Para desligar a ferramenta, solte o interruptor liga/desliga (2).
- ▶ Para operação contínua, pressione o botão de trava (3) e solte o interruptor liga/desliga (2).
- ▶ Para desligar a ferramenta quando estiver em operação contínua, pressione o interruptor liga/desliga (2) e solte-o.

Serramento

Segure a ferramenta com firmeza com as duas mãos enquanto corta.

A base (7) deve ser mantida firmemente contra o material que está sendo cortado. Isso ajuda a evitar que a serra salte, reduz a vibração e minimiza a possibilidade de quebra da lâmina.

- ▶ Deixe a lâmina funcionar livremente por alguns segundos antes de iniciar o corte.
- ▶ Aplique pressão suavemente à ferramenta enquanto realiza o corte.

CONSELHOS PARA USO IDEAL

Serramento de laminados

Ao cortar laminados pode ocorrer lascamento, o que pode danificar a apresentação da superfície. As lâminas mais comuns cortam no movimento ascendente; conseqüentemente se a base estiver apoiada na superfície de apresentação, use uma lâmina que corte no movimento descendente ou:

- ▶ Use uma lâmina de dentes finos. Serre a partir da superfície traseira da peça de trabalho.
- ▶ Para minimizar lascamento, prenda um pedaço de madeira ou chapa dura nos dois lados das peças de trabalho e serre em conjunto.

Serramento de metal

Esteja ciente de que serrar metal toma muito mais tempo do que serrar madeira.

- ▶ Use uma lâmina adequada para serrar metal.
- ▶ Ao cortar chapa de metal fina, prenda um pedaço de madeira na superfície traseira da peça de trabalho e corte em conjunto.
- ▶ Espalhe um filme de óleo ao longo da linha de corte pretendida.

MANUTENÇÃO

Sua ferramenta foi desenhada para operar por um longo período com um mínimo de manutenção. A operação satisfatória e contínua depende de cuidados adequados e limpeza regular.

△ **Advertência!** Antes de realizar qualquer manutenção, desligue e desconecte a ferramenta.

- ▶ Limpe regularmente as fendas de ventilação da ferramenta usando uma escova macia ou pano seco.
- ▶ Limpe regularmente a carcaça do motor usando um pano úmido. Não use limpadores abrasivos ou à base de solvente.

ACESSÓRIOS

O desempenho da sua ferramenta depende do acessório usado. Os acessórios da STANLEY são projetados de acordo com normas de alta qualidade e desenhados para melhorar o desempenho da sua ferramenta. Usando esses acessórios você obterá o melhor da sua ferramenta.

PROTEÇÃO DO MEIO AMBIENTE



Coleta separada. Este produto não deve ser descartado com o lixo doméstico normal. Caso algum dia seja necessário substituir o seu produto STANLEY ou se ele não tiver mais utilidade para você, não descarte-o com o lixo doméstico. Disponibilize este produto para coleta seletiva.



A coleta seletiva de produtos e embalagens usados permite que os materiais sejam reciclados e usados novamente. A reutilização de materiais reciclados ajuda a evitar poluição ambiental e reduz a demanda de matérias primas. Os regulamentos locais podem determinar coleta seletiva de produtos elétricos nos locais de descarte municipais ou pelo revendedor quando você adquirir um produto novo.

INFORMAÇÕES DE SERVIÇO

A STANLEY possui uma das maiores Redes de Serviços do País, com técnicos treinados para manter e reparar toda a linha de produtos STANLEY. Ligue: **0800-703 4644**, para saber qual é a mais próxima de sua localidade.

ESPECIFICAÇÕES

Potência	600W
Tensão	
AR	220V ~ 50Hz
B2C	220V ~ 50Hz
B3	120V ~ 60Hz
B2	220V ~ 60Hz
BR	127V ~ 60Hz
Velocidade	800 - 3000 gpm/spm
Ação pendular	4 Etapas
Corte em ângulo	0-45°
Modos	3
Capacidade de Corte	
Aço	5mm (3/16")
Alumínio	15mm (19/32")
Madeira	85mm (3-3/8")
Comprimento do golpe	20mm
Cabo	2m

STSJ0600

600W

DO NOT RETURN THIS PRODUCT TO THE STORE,
first contact your local STANLEY office
or nearest authorized service center.

GENERAL SAFETY RULES

⚠ **Warning!** Read and understand all instructions. Failure to follow all instructions listed below, may result in electric shock, fire and/or serious personal injury.

SAVE THESE INSTRUCTIONS



SAFETY INSTRUCTIONS

General power tool safety warnings.

Warning! Read all safety warnings and all instructions. Failure to follow the warnings and instructions listed below may result in electric shock, fire and/or serious injury.

Save all warnings and instructions for future reference. The term "power tool" in all of the warnings listed below refers to your mains operated (corded) power tool or battery operated (cordless) power tool.

1. Work Area Safety

- a. **Keep work area clean and well lit.** Cluttered and dark areas invite accidents.
- b. **Do not operate power tools in explosive atmospheres, such as in the presence of flammable liquids, gases or dust.** Power tools create sparks which may ignite the dust or fumes.
- c. **Keep children and bystanders away while operating a power tool.** Distractions can cause you to lose control.

2. Electrical Safety

- a. **Power tool plugs must match the outlet. Never modify the plug in any way. Do not use any adapter plugs with earthed (grounded) power tools.** Unmodified plugs and matching outlets will reduce risk of electric shock.
- b. **Avoid body contact with earthed or grounded surfaces such as pipes, radiators, ranges and refrigerators.** There is an increased risk of electric shock if your body is earthed or grounded.
- c. **Do not expose power tools to rain or wet conditions.** Water entering a power tool will increase the risk of electric shock.
- d. **Do not abuse the cord. Never use the cord for carrying, pulling or unplugging the power tool. Keep cord away from heat, oil, sharp edges or moving parts.** Damaged or entangled cords increase the risk of electric shock.
- e. **When operating a power tool outdoors, use an extension cord suitable for outdoor use.** Use of

a cord suitable for outdoor use reduces the risk of electric shock.

- f. **If operating a power tool in a damp location is unavoidable, use a residual current device (RCD) protected supply.** Use of an RCD reduces the risk of electric shock. **Note:** The term "Residual Current Device (RCD)" can be replaced by "Ground Fault Circuit Interrupter (GFCI)" or by "Earth Leakage Circuit Breaker (ELCB)".

3. Personal Safety

- a. **Stay alert, watch what you are doing and use common sense when operating a power tool. Do not use a power tool while you are tired or under the influence of drugs, alcohol or medication.** A moment of inattention while operating power tools may result in serious personal injury.
- b. **Use personal protective equipment. Always wear eye protection.** Protective equipment such as dust mask, non-skid safety shoes, hard hat, or hearing protection used for appropriate conditions will reduce personal injuries.
- c. **Prevent unintentional starting. Ensure the switch is in the off-position before connecting to power source and/or battery pack, picking up or carrying the tool.** Carrying power tools with your finger on the switch or energising power tools that have the switch on invites accidents.
- d. **Remove any adjusting key or wrench before turning the power tool on.** A wrench or a key left attached to a rotating part of the power tool may result in personal injury.
- e. **Do not overreach. Keep proper footing and balance at all times.** This enables better control of the power tool in unexpected situations.
- f. **Dress properly. Do not wear loose clothing or jewellery. Keep your hair, clothing and gloves away from moving parts.** Loose clothes, jewellery or long hair can be caught in moving parts.
- g. **If devices are provided for the connection of dust extraction and collection facilities, ensure these are connected and properly used.** Use of these devices can reduce dust related hazards.

4. Power Tool Use and Care

- a. **Do not force the power tool. Use the correct power tool for your application.** The correct power tool will do the job better and safer at the rate for which it was designed.
- b. **Do not use the power tool if the switch does not turn it on and off.** Any power tool that cannot be controlled with the switch is dangerous and must be repaired.

- c. **Disconnect the plug from the power source and/or the battery pack from the power tool before making any adjustments, changing accessories, or storing power tools.** Such preventive safety measures reduce the risk of starting the power tool accidentally.
- d. **Store idle power tools out of the reach of children and do not allow persons unfamiliar with the power tool or these instructions to operate the power tool.** Power tools are dangerous in the hands of untrained users.
- e. **Maintain power tools. Check for misalignment or binding of moving parts, breakage of parts and any other condition that may affect the power tools operation. If damaged, have the power tool repaired before use.** Many accidents are caused by poorly maintained power tools.
- f. **Keep cutting tools sharp and clean.** Properly maintained cutting tools with sharp cutting edges are less likely to bind and are easier to control.

5. Service

- a. **Have your power tool serviced by a qualified repair person using only identical replacement parts.** This will ensure that the safety of the power tool is maintained.

6. Electrical safety



Your tool is double insulated; therefore no earth wire is required. Always check that the main voltage corresponds to the voltage on the rating plate.



Warning! If the power cord is damaged, it must be replaced by the manufacturer, authorized STANLEY Service Center or an equally qualified person in order to avoid damage or injury. If the power cord is replaced by an equally qualified person, but not authorized by STANLEY the warranty will not be valid.

7. Labels on tool

The label on your tool may include the following symbols:

	Read Instructions Manual	H _z	Hertz	 Class II Construction
	Use Eye Protection	W	Watts	 Earthing Terminal
	Use Ear Protection	min	minutes	 Safety Alert Symbol
			Alternating Current	 Revolutions or Reciprocation per minute
			Direct Current		
V	Volts	n ₀	No-Load Speed		
A	Amperes				

ADDITIONAL JIGSAWS SAFETY WARNING

- △ **Warning!** Additional safety warnings for jigsaws.
 - ▶ **Hold the tool by the insulated gripping surfaces when performing an operation where the cutting tool may contact hidden wiring or its own cord.** Contact with a "live" wire will make exposed metal parts of the tool "live" and shock the operator.
 - ▶ **Use clamps or another practical way to secure and support the workpiece to a stable platform.** Holding the work by hand or against your body leaves it unstable and may lead to loss of control.
 - ▶ **Keep hands away from cutting area.** Never reach underneath the work piece any reason. Do not insert fingers or thumb into the vicinity of the reciprocating blade and blade clamp. Do not stabilize the saw by gripping the shoe.
 - ▶ **Keep blades sharp.** Dull or damaged blades may cause the saw to swerve or stall under pressure. Always use the appropriate type of saw blade for the workpiece material and type of cut.
 - ▶ **When cutting pipe or conduit, make sure that they are free from water, electrical wiring, etc.**
 - ▶ **Do not touch the workpiece or the blade immediately after operating the tool.** They can become very hot.
 - ▶ **Be aware of hidden hazards, before cutting into walls, floors or ceiling, check for the location of wiring and pipes.**
 - ▶ **The blade will continue to move after releasing the switch.** Always switch the tool off and wait for the saw blade to come to a complete standstill before putting the tool down.
- △ **Warning!** Contact with, or inhalation of dusts arising from cutting applications may endanger the health of the operator and possible bystanders. Wear a dust mask specifically designed for protection against dust and fumes and ensure that persons within or entering the work area are also protected.
 - ▶ This tool is not intended for use by persons (including children) with reduced physical, sensory or mental capabilities, or lack of experience and knowledge, unless they have been given supervision or instruction concerning use of the appliance by a person responsible for their safety. Children should be supervised to ensure that they do not play with the appliance.
 - ▶ The intended use is described in this instruction manual. The use of any accessory or attachment or performance of any operation with this tool other than those recommended in this instruction manual may present a risk of personal injury and/or damage to property.

FEATURES (Fig. A)

1. Variable speed control knob
2. On/off switch
3. Lock-on button
4. Blade storage compartment cover
5. Shoe plate locking lever
6. Dust extraction outlet
7. Shoe plate
8. Saw blade support roller
9. Pendulum stroke selector

Additional features (Fig. A)

Additional features may be applicable depending upon the product purchased. The additional features applicable to the catalogue number purchased are shown in Fig. A.

ASSEMBLY

⚠ **Warning!** Before attempting any of the following operations, make sure that the tool is switched off and unplugged and that the saw blade has stopped. Used saw blades may be hot.

Fitting and removing the saw blade (Fig. C and D)

⚠ **Warning!** Before attempting any of the following operations, make sure that the tool is switched off and unplugged and that the saw blade has stopped. Used saw blades may be hot.

Fitting the saw blade (Fig. C)

- ▶ Hold the saw blade (10) as shown, with the teeth facing forward.
- ▶ Push and hold the blade clamp (11) down.
- ▶ Insert the shank of the saw blade into the blade holder (12) as far as it will go.
- ▶ Release the blade clamp (11).

Saw blade storage (Fig. D)

Saw blades (10) can be stored in the storage compartment (4) located on the side of the tool.

- ▶ Open the cover of the saw blade storage compartment (4) by holding the tab on the top of the cover and pulling it outward.
- ▶ The blades are retained in the compartment by a magnetic strip. To remove a blade, press down on one end of the blade to raise the other end, and remove.
- ▶ Close the cover of the saw blade storage compartment (4) and make sure that it is latched closed.

⚠ **Warning!** Close the storage compartment door securely before operating the saw.

Connecting a vacuum cleaner to the tool (Fig. E)

An adaptor (13) is required to connect a vacuum cleaner or dust extractor to the tool.

- ▶ Push the adaptor (13) into the dust extraction outlet (6).
- ▶ Connect vacuum cleaner hose (14) to the adaptor (13).

Cut line blower (Fig. F)

- ▶ To aid visibility when cutting, your jigsaw is equipped with a cut line blower (15) which will keep the work area clear of dust as you saw.

USE

Adjusting the shoe plate for bevel cuts (Fig. G and H)

⚠ **Warning!** Never use the tool when the shoe plate is loose or removed.

The shoe plate (7) can be set to a left or right bevel angle of up to 45°.

- ▶ Pull the shoe plate locking lever (5) outwards to unlock the shoe plate (7) from the 0 deg position.
- ▶ Pull the shoe plate (7) forward and set the required bevel 15°, 30° and 45° indicated in the bevel angle window.
- ▶ Push the shoe plate locking lever (5) back towards the saw to lock the shoe plate (7).

To reset the shoe plate (7) for straight cuts:

- ▶ Pull the shoe plate locking lever (5) outwards to unlock the shoe plate (7).
- ▶ Set the shoe plate (7) to an angle of 0° and push the shoe plate backwards.
- ▶ Push the shoe plate locking lever (5) back towards the saw to lock the shoe plate (7).

Setting the pendulum stroke (Fig. I)

- ▶ Set the pendulum stroke selector (9) to the required position.
- ▶ **Position 0:** metal and aluminium and sheet metal.
- ▶ **Position I:** for laminates, hard wood, work tops.
- ▶ **Position II:** for plywood and PVC/Plastics.
- ▶ **Position III:** for soft wood and fast cutting.

Variable speed control

- ▶ Set the variable speed control knob (1) to the required speed range.
- ▶ Use a high speed for wood, medium speed for aluminium and PVC and low speed for metals other than aluminium.

Switching on and off

- ▶ To switch the tool on, press the on/off switch (2).
- ▶ To switch the tool off, release the on/off switch (2).
- ▶ For continuous operation, press the lock-on button (3) and release the on/off switch (2).
- ▶ To switch the tool off when in continuous operation, press the on/off switch (2) and release it.

Sawing

Hold the tool firmly with both hands while cutting. The shoe plate (7) should be held firmly against the material being cut. This will help prevent the saw from jumping, reduce vibration and minimise blade breakage.

- ▶ Let the blade run freely for a few seconds before starting the cut.
- ▶ Apply only a gentle pressure to the tool while performing the cut.

HINTS FOR OPTIMUM USE

Sawing laminates

When cutting laminates, splintering may occur which can damage the presentation surface. The most common saw blades cut on the upward stroke, therefore if the shoe plate is sitting on the presentation surface either use a saw blade that cuts on the downward stroke or:

- ▶ Use a fine-tooth saw blade. Saw from the back surface of the workpiece.
- ▶ To minimise splintering, clamp a piece of scrap wood or hardboard to both sides of the workpieces and saw through this sandwich.

Sawing metal

Be aware that sawing metal takes much more time than sawing wood.

- ▶ Use a saw blade suitable for sawing metal.
- ▶ When cutting thin sheet metal, clamp a piece of scrap wood to the back surface of the workpiece and cut through this sandwich.
- ▶ Spread a film of oil along the intended line of cut.

MAINTENANCE

Your tool has been designed to operate over a long period of time with a minimum of maintenance. Continuous satisfactory operation depends upon proper tool care and regular cleaning.

⚠ **Warning!** Before performing any maintenance, switch off and unplug the tool.

- ▶ Regularly clean the ventilation slots in your tool using a soft brush or dry cloth.
- ▶ Regularly clean the motor housing using a damp cloth. Do not use any abrasive or solvent-based cleaner.

ACCESSORIES

The performance of your tool depends on the accessory used. STANLEY accessories are engineered to high quality standards and designed to enhance the performance of your tool. By using these accessories you will get the very best from your tool.

PROTECTING THE ENVIRONMENT



Separate collection. This product must not be disposed of with normal household waste. Should you find one day that your STANLEY product needs replacement, or if it is of no further use to you, do not dispose of it with household waste. Make this product available for separate collection.



Separate collection of used products and packaging allows materials to be recycled and used again. Re-use of recycled materials helps prevent environmental pollution and reduces the demand for raw materials. Local regulations may provide for separate collection of electrical products from the household, at municipal waste sites or by the retailer when you purchase a new product.

SERVICE INFORMATION

STANLEY offers a full network of company-owned and authorized service locations. All STANLEY Service Centers are staffed with trained personnel to provide customers with efficient and reliable power tool service. For more information about our authorized service centers and if you need technical advice, repair, or genuine factory replacement parts, contact the STANLEY location nearest you.

SPECIFICATIONS

	STSJ0600
Power	600W
Voltage	
AR	220V ~ 50Hz
B2C	220V ~ 50Hz
B3	120V ~ 60Hz
B2	220V ~ 60Hz
BR	127V ~ 60Hz
Speed	800 - 3000 gpm/spm
Pendulum action	4 Stages
Bevel cut	0-45°
Modes	3
Cutting capacity	
Steel	5mm (3/16")
Aluminio	15mm (19/32")
Wood	85mm (3-3/8")
Stroke length	20mm
Cord	2m

Solamente para propósito de Argentina:
Importado por: Black & Decker Argentina S.A.
Pacheco Trade Center
Colectora Este de Ruta Panamericana
Km. 32.0 El Talar de Pacheco
Partido de Tigre
Buenos Aires (B1618FBQ)
República de Argentina
No. de Importador: 1146/66
Tel.: (011) 4726-4400

Imported by/Importado por:
Black & Decker do Brasil Ltda.
Rod. BR 050, s/n° - Km 167
Dist. Industrial II
Uberaba - MG - Cep: 38064-750
CNPJ: 53.296.273/0001-91
Insc. Est.: 701.948.711.00-98
S.A.C.: 0800-703-4644

Solamente para propósito de Colombia
Importado por: Black & Decker de Colombia, S.A.
Carrera 85D # 51-65, Bodega 23
Complejo Logístico San Cayetano
Bogotá - Colombia
Tel.: 744-7100

Solamente para propósito de Chile:
Importado por: Black & Decker de Chile, S.A.
Av. Pdte. Eduardo Frei M. 6001-67 Conchalí
Santiago de Chile
Tel.: (56-2) 2687 1700

Impreso en China
Impresso em China
Printed in China

90612846
08/29/2014

Solamente para propósito de México:
Importado por: Black and Decker S.A. de C.V.
Avenida Antonio Dovali Jaime
70 Torre B Piso 9
Colonia Santa Fé
Delegación Alvaro Obregón,
México D.F. 01210
Tel.: (52) 555-326-7100
R.F.C.: BDE810626-1W7

Black & Decker del Perú S.A.
Av. Enrique Meiggs 227.
Pque. Industrial - Callao
Tel.: (511) 614-4242
RUC 20266596805